

essentiel 

**Lecteur radio CD/MP3 /**  
Radio CD/MP3 player /  
Reproductor de radio CD/MP3 /  
Radio mit CD-/MP3-Player /  
Radio CD/MP3-speler

RUMBA II



**Notice d'utilisation / User guide / Instrucciones de uso /**  
Bedienungsanleitung / Gebruiksaanwijzing

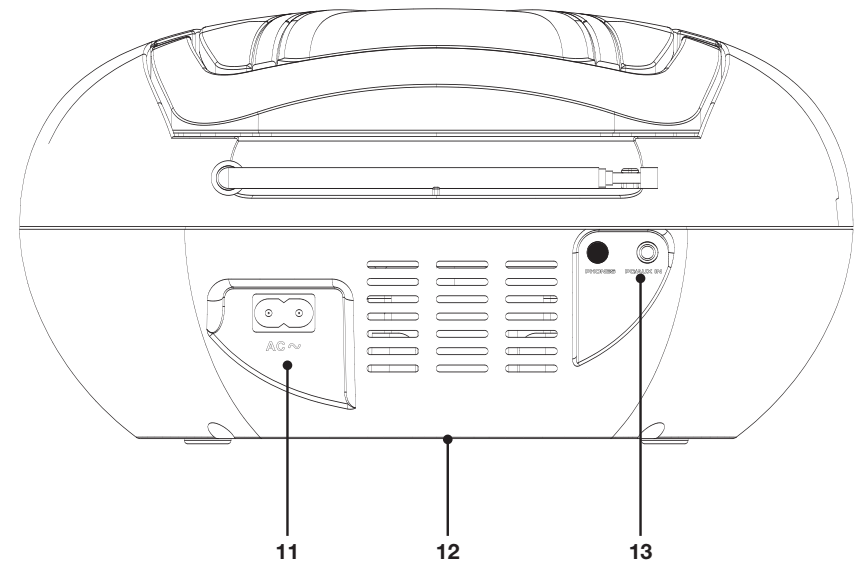
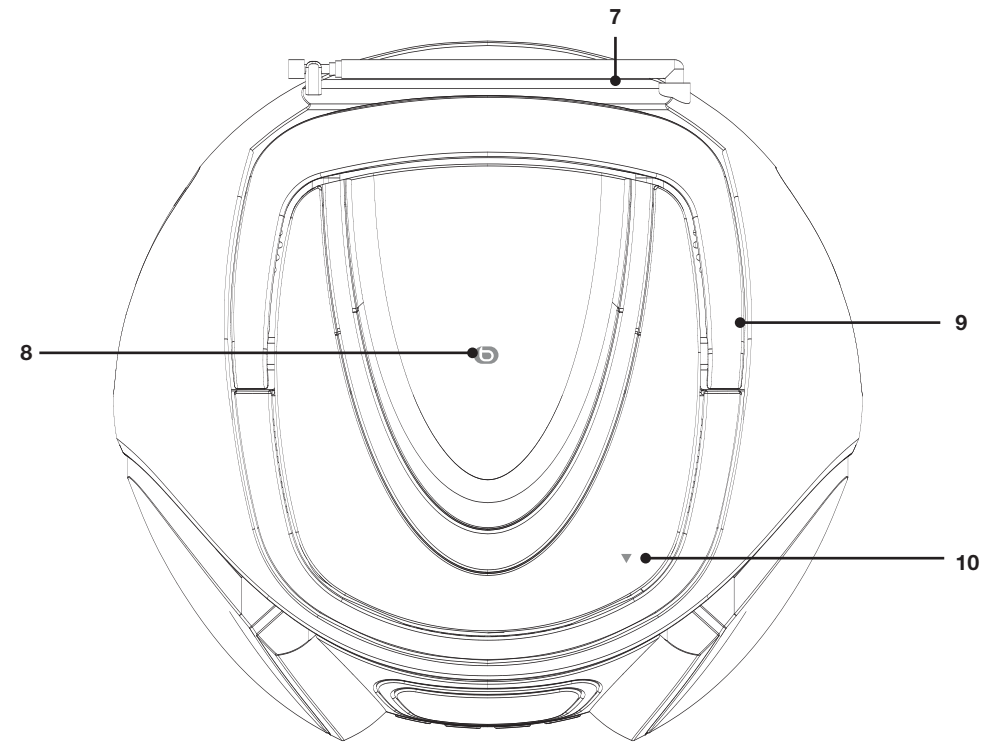
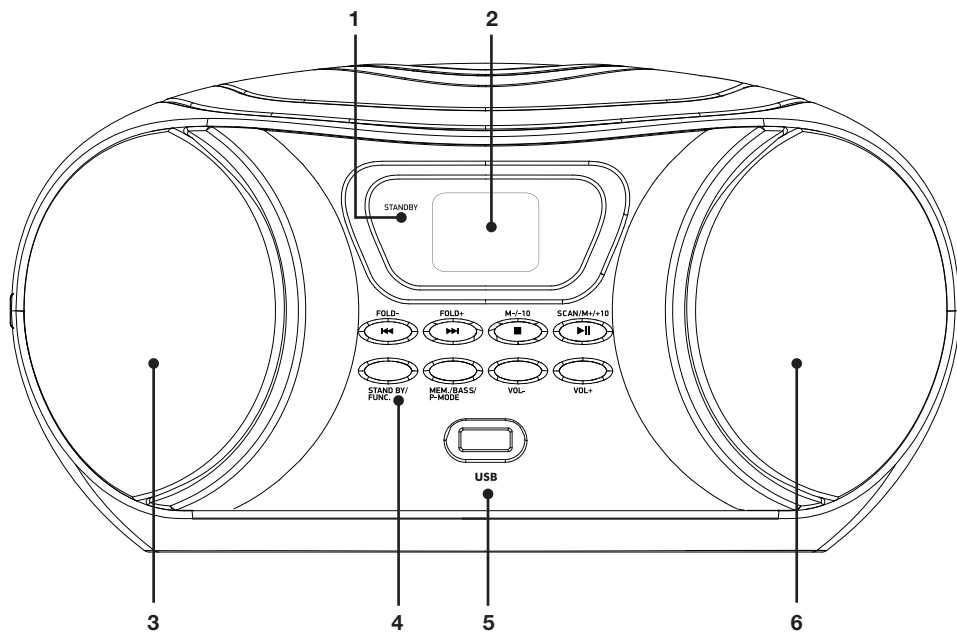

Vous venez d'acquérir un produit de la marque Essentiel b et nous vous en remercions. Nous apportons un soin tout particulier à la **FIABILITÉ**, à la **FACILITÉ D'USAGE** et au **DESIGN** de nos produits.

Nous espérons que ce lecteur radio / CD / MP3 vous donnera entière satisfaction.

## sommaire

<b>votre produit</b>	<b>5</b>
<b>Contenu de la boîte</b>	<b>5</b>
<b>Caractéristiques techniques</b>	<b>5</b>
<b>Description de l'appareil</b>	<b>6</b>
<b>alimentation de la radio</b>	<b>7</b>
<b>Connexion au secteur</b>	<b>7</b>
<b>Insertion des piles</b>	<b>7</b>
<b>utilisation de base</b>	<b>8</b>
<b>Allumer ou éteindre votre lecteur radio</b>	<b>8</b>
<b>Régler le volume</b>	<b>8</b>
<b>écouter la radio</b>	<b>8</b>
<b>Effectuer une recherche automatique de stations</b>	<b>9</b>
<b>Mettre en mémoire vos stations</b>	<b>9</b>
<b>lire un CD audio</b>	<b>9</b>
<b>Fonctions de base</b>	<b>9</b>
<b>Créer une liste de lecture</b>	<b>10</b>
<b>Définir un ordre de répétition</b>	<b>11</b>
<b>brancher un support amovible USB</b>	<b>12</b>
<b>Fonctions de base</b>	<b>12</b>
<b>connecter l'appareil à une source auxiliaire</b>	<b>13</b>
<b>entretien et nettoyage</b>	<b>14</b>
<b>Nettoyage de l'appareil</b>	<b>14</b>
<b>Remarques concernant les disques</b>	<b>14</b>
<b>guide de dépannage</b>	<b>15</b>
<b>déclaration UE de conformité simplifiée</b>	<b>16</b>

## votre produit

### Contenu de la boîte

- 1 lecteur radio CD/MP3
- 1 cordon d'alimentation secteur
- 1 notice d'utilisation

### Caractéristiques techniques

Marque	Essentiel b
Modèle	Rumba II
Formats compatibles	CD, CD-R/RW, MP3/WMA
Alimentation	Secteur : 100-240 V~ 50/60 Hz Piles : 6 piles LR14 (non fournies)
Consommation (max)	14 W
Consommation en veille	< 0,5W
Plage de fréquences	FM : 87.5 MHz ~ 108 MHz
Puissance de sortie (max)	2 x 1,5 W
Dimensions (L x H x P)	240 x 130 x 220 mm
Poids	1,3 Kg
Environnement : Température de fonctionnement	+5°C ~ +35°C
Environnement : Taux d'humidité	5 % ~90 %
Température de stockage et Température de transport	0°C ~ 50°C



Ce symbole électrique indique que l'appareil est constitué d'une double isolation électrique entre la tension électrique d'alimentation (dangereuse) et les parties accessibles de l'utilisateur.

### ATTENTION :

- Risque d'incendie ou d'explosion si la batterie est remplacée par un type incorrect.
- Remplacement d'une batterie par un type incorrect pouvant supprimer une protection.
- Mise au rebut d'une batterie dans un feu ou dans un four chaud, ou écrasement mécanique ou coupure d'une batterie, susceptible de provoquer une explosion.
- Maintien d'une batterie dans un environnement à très haute température pouvant provoquer une explosion ou la fuite de liquide ou de gaz inflammables.
- Batterie soumise à une pression de l'air extrêmement faible pouvant provoquer une explosion ou la fuite de liquide ou de gaz inflammables.

## Description de l'appareil

1	Témoin lumineux <b>STANDBY</b>
2	Afficheur LCD.
3	Enceinte gauche. <b>◀ / Fold -</b> : accéder à la piste précédente, lire à rebours en vitesse accélérée, régler la fréquence radio, accéder au dossier MP3 précédent. <b>▶ / Fold +</b> : accéder à la piste suivante, lire en vitesse accélérée, régler la fréquence radio, accéder au dossier MP3 suivant. <b>■ / M- / -10</b> : arrêter la lecture, sélectionner une station de radio mémorisée (appui court) / accéder au contenu (appui long) <b>▶   / Scan / M+ / +10</b> : débiter ou mettre en pause la lecture, sélectionner une station de radio mémorisée (appui court) / effectuer une recherche automatique de station, accéder au contenu (appui long) <b>STAND BY / FUNC.</b> : allumer l'appareil, activer l'appareil après mise en veille, sélectionner la fonction CD-USB-AUX-FM (appui court) / éteindre l'appareil (appui long) <b>MEM. / BASS. / P-MODE</b> : mémoriser des stations de radio / créer une liste de lecture ou définir un ordre de répétition / activer le mode aléatoire / activer l'effet d'amélioration des basses. <b>Vol -</b> : Baisser le son <b>Vol +</b> : Augmenter le son
4	
5	Port USB
6	Enceinte droite.
7	Antenne télescopique.
8	Couvercle du compartiment à disque
9	Poignée de transport.
10	Touche d'ouverture du compartiment à disque.
11	Entrée alimentation
12	Compartiment des piles
13	Prise jack AUX 3,5 mm

## alimentation de la radio

### Connexion au secteur

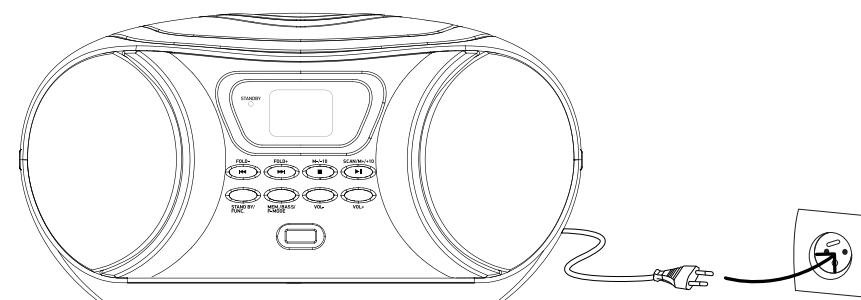

Avant de brancher votre lecteur radio, assurez-vous que la tension électrique de votre domicile corresponde à celle indiquée sur la plaque signalétique de l'appareil et que la fiche du câble est adaptée à la prise de courant.

- Branchez une extrémité du câble d'alimentation sur le connecteur d'alimentation situé au dos du lecteur radio. Puis branchez l'autre extrémité sur une prise murale. L'appareil est prêt à fonctionner.
- Pour mettre l'appareil totalement hors tension, débranchez le cordon de la prise murale.

### Insertion des piles

- Ouvrez le couvercle du compartiment à piles situé sous l'appareil.
- Introduisez 6 piles de type LR14 de 1,5 V (non fournies) dans le compartiment à piles en respectant les polarités +/- indiquées au fond du compartiment. Puis, remplacez le couvercle.



- Utilisez uniquement le type de pile spécifié dans cette notice.
- Remplacez les piles lorsqu'elles sont usagées ou en cas de fuite.
- N'utilisez pas des piles neuves avec des piles anciennes, ou différents types de piles ensemble.
- Retirez les piles en cas de non utilisation prolongée de l'appareil.



## utilisation de base

### Allumer ou éteindre votre lecteur radio

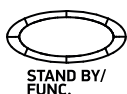

1. **Pour allumer l'appareil**, appuyez brièvement sur le bouton **STAND BY/FUNC.**
2. **Pour éteindre l'appareil**, appuyez longuement sur le bouton **STAND BY/FUNC.**



Votre lecteur est équipé d'une fonction de mise en veille automatique. Si, dans un délai de 15 minutes, aucune musique n'est diffusée en mode **CD/USB/AUX/FM**, l'appareil se met automatiquement en veille. Appuyez sur la touche **STAND BY/FUNC.** pour sortir l'appareil du mode veille.

### Régler le volume

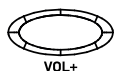

- **Pour augmenter le volume**, appuyez sur la touche **Vol +**.
- **Pour diminuer le volume**, appuyez sur la touche **Vol -**.

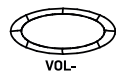

### écouter la radio

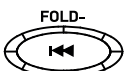

1. Déployez entièrement l'antenne télescopique située au dos de l'appareil.
2. Appuyez brièvement sur le bouton **STAND BY/FUNC.** pour sélectionner la fonction **FM**.
3. Réglez la station de votre choix en appuyant sur les touches **▶▶ / Fold +** et **◀◀ / Fold -**. L'écran affiche la fréquence.
4. Vous pouvez également appuyer sur les touches **▶▶ / Fold +** ou **◀◀ / Fold -** sans relâcher afin que l'appareil scanne les fréquences jusqu'à ce qu'il trouve une station assurant une bonne réception.



• Pour améliorer la réception en FM, déployez l'antenne télescopique sur la totalité de sa longueur.

### Effectuer une recherche automatique de stations



1. Appuyez longuement sur le bouton **▶▶ / Scan / M+ / +10** : l'appareil effectue un balayage automatique et enregistre les stations assurant une bonne réception
2. Une fois la recherche terminée, l'appareil lance la station P01.
3. Appuyez brièvement sur **▶▶ / Scan / M+ / +10** ou **■ / M- / -10** pour sélectionner une autre station préenregistrée.

### Mettre en mémoire vos stations

Vous pouvez pré-enregistrer jusqu'à 30 stations radio FM de votre choix.

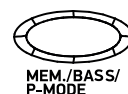

1. Réglez la station de votre choix en appuyant sur les touches **▶▶ / Fold +** et **◀◀ / Fold -**. L'écran affiche la fréquence.
2. Appuyez sur la touche **MEM. / BASS. / P-MODE** : « P01 » s'affiche à l'écran.
3. Appuyez sur **▶▶ / Scan / M+ / +10** ou **■ / M- / -10** pour sélectionner la position à laquelle enregistrer la station (P01, P02, P03...).
4. Appuyez de nouveau sur **MEM. / BASS. / P-MODE** pour confirmer la mise en mémoire de cette station.

### lire un CD audio

Votre appareil peut lire les CD audio ainsi que les CD MP3 enregistrés sur CD-R, CD-RW.



1. Appuyez brièvement sur le bouton **STAND BY/FUNC**, jusqu'à sélection de la fonction **CD**.
2. Ouvrez le couvercle du compartiment à disque et placez un CD audio sur le plateau avec la face imprimée sur le dessus. Le message « **OP** » apparaît sur l'écran d'affichage.
3. Fermez le couvercle du compartiment à disque. Le nombre total de pistes / de dossiers apparaît sur l'écran d'affichage.
4. En fin d'utilisation, retirez le CD délicatement en le tenant par les extrémités.



Si aucun disque n'est placé dans le compartiment ou si le disque est placé à l'envers, l'afficheur indiquera « **NO** » (pas de disque).





### Fonctions de base



<b>▶▶ / Scan / M+ / +10</b>	- Pour lancer la lecture, mettre la lecture en pause ou reprendre la lecture, appuyez brièvement.
	- Pour avancer la lecture de 10 pistes, appuyez longuement sur cette touche.
<b>■ / M- / -10</b>	- Pour arrêter la lecture, appuyez brièvement.
	- Pour reculer la lecture de 10 pistes, appuyez longuement sur cette touche.

 / <b>Fold -</b>	<ul style="list-style-type: none"> <li>– Permet d'accéder à la piste précédente.</li> <li>– Maintenez cette touche enfoncée pour lire à rebours en vitesse accélérée.</li> </ul> <p>Pour les CD contenant des fichiers MP3 répartis au sein de différents dossiers, appuyez longuement sur cette touche pour sélectionner un dossier précédent, lorsque la lecture est à l'arrêt.</p>
 / <b>Fold +</b>	<ul style="list-style-type: none"> <li>– Permet d'accéder à la piste suivante.</li> <li>– Maintenez cette touche enfoncée pour lire en vitesse accélérée.</li> </ul> <p>Pour les CD contenant des fichiers MP3 répartis au sein de différents dossiers, appuyez longuement sur cette touche pour sélectionner un dossier suivant, lorsque la lecture est à l'arrêt.</p>

### Créer une liste de lecture

Lorsque la lecture d'un CD audio est à l'arrêt, vous pouvez programmer une liste de lecture de 20 pistes pour les CD audio et de 99 pistes pour les CD contenant des fichiers audio au format MP3.

1. Appuyez sur la touche  avant de débiter la programmation de votre liste de lecture.
2. Appuyez sur la touche **MEM. / BASS. / P-MODE**. « PROGRAM » clignote sur l'afficheur LCD, puis « P01 ».
3. Pour créer votre liste de lecture :
  - Utilisez les touches  / **Fold -** et  / **Fold +** pour sélectionner une piste,
  - Appuyez sur la touche **MEM. / BASS. / P-MODE** pour confirmer votre sélection. « P02 » s'affiche.
  - Répétez ces étapes autant que nécessaire pour ajouter d'autres titres.
4. Lorsque la création de votre liste de lecture est terminée, démarrez la lecture depuis la première piste enregistrée en appuyant sur la touche  / **Scan / M+ / +10**.
- Appuyez sur la touche  / **M- / -10** pour interrompre la lecture. Le programme reste en mémoire.

 Pour effacer le programme, appuyez sur la touche  / **M- / -10** lorsque la lecture est à l'arrêt, puis ouvrez le compartiment à disque.

### Définir un ordre de répétition

Lors de la lecture d'un CD audio, vous pouvez sélectionner un ordre de répétition à l'aide de la touche **MEM. / BASS / P-MODE** :

Nombre d'appuis sur la touche <b>MEM. / BASS / P-MODE</b>	CD audio	CD contenant des fichiers audio au format MP3
1	Lecture en boucle de la piste en cours. Le message « REPEAT » clignote.	Lecture en boucle de la piste en cours. Le message « REPEAT » clignote.
2	Lecture en boucle de l'ensemble du disque. Le message « REPEAT » reste fixe.	Lecture en boucle d'un dossier. Le message « REPEAT FOLDER » reste fixe.
3	Lecture aléatoire du disque. Le message « RAN » reste fixe.	Lecture en boucle de l'ensemble du disque. Le message « REPEAT » reste fixe.
4	Pas d'ordre de répétition.	Lecture aléatoire du disque. Le message « RAN » reste fixe.
5	/	Pas d'ordre de répétition.

## brancher un support amovible USB

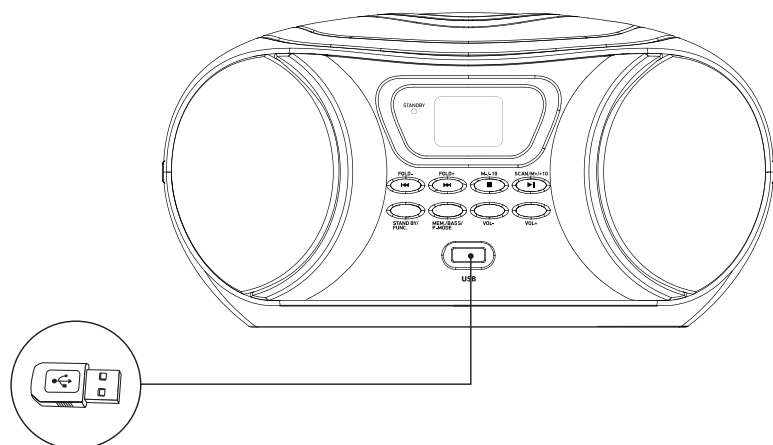

1. Allumez la radio, puis insérez un support amovible USB dans l'emplacement prévu à cet effet sur la façade de l'appareil.
2. Pour lire le contenu de votre support amovible, appuyez sur **STAND BY/FUNC**, jusqu'à sélection de la fonction **USB**.
3. Le nombre total de pistes et dossiers apparaît sur l'écran d'affichage.
4. La lecture débute automatiquement en piste 1.

## Fonctions de base

Les fonctions de base sont identiques à celles applicables à la lecture d'un CD. Reportez-vous au tableau du chapitre dédié aux fonctions de base applicables à la lecture d'un CD.



N'utilisez pas de rallonge USB pour brancher votre support USB afin d'éviter tout conflit.

## connecter l'appareil à une source auxiliaire

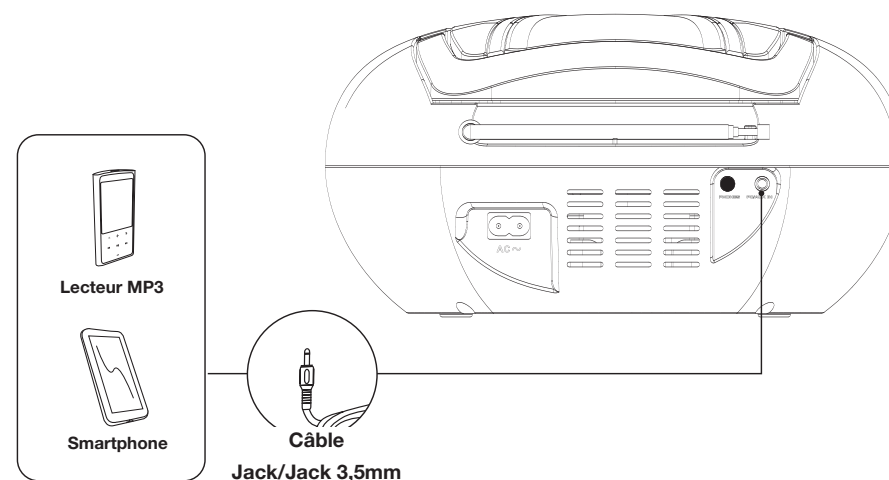

La prise PC/AUX IN vous permet de connecter un lecteur audio, et de diffuser la musique du lecteur sur les deux enceintes de la radio.

1. Pour cela, branchez l'extrémité d'un câble Jack/Jack 3,5mm (non fourni) dans la prise PC/AUX IN à l'arrière de la radio.
2. Branchez l'autre extrémité dans la prise de sortie audio de votre lecteur média. Consultez la notice d'utilisation de votre lecteur audio pour obtenir davantage d'informations sur l'emplacement de cette prise.
3. Appuyez sur **STAND BY/FUNC**, jusqu'à sélection de la fonction **AUX**.
4. Débutez la lecture sur votre source auxiliaire, le son transite par les enceintes de la radio.

**Remarque :** contrôlez la lecture, la mise en pause, le changement de piste depuis votre appareil auxiliaire.

## entretien et nettoyage

### Nettoyage de l'appareil

1. Débranchez le lecteur radio de la prise de courant avant tout nettoyage.
2. Nettoyez l'appareil uniquement à l'aide d'un chiffon doux et sec.
3. N'utilisez aucun nettoyant liquide ou aérosol.

### Remarques concernant les disques

#### MANIPULATION DES DISQUES



Tenez le disque par les extrémités et veillez à ce que vos doigts ne touchent pas la surface de lecture. Ne collez pas de papier et ne mettez pas d'autocollant sur les disques.

#### NETTOYAGE DES DISQUES

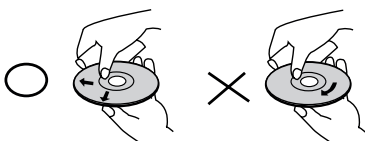

Les empreintes de doigts et la poussière sur un disque peuvent entraîner une qualité médiocre et une distorsion du son. Avant la lecture, nettoyez le disque avec un chiffon propre et sec en partant du centre vers les extrémités.

N'utilisez jamais d'alcool, de benzène, de diluant, de liquide nettoyant ou d'autres produits chimiques.

N'utilisez pas d'air comprimé pour nettoyer les poussières.

#### RANGEMENT DES DISQUES

Rangez le disque dans son boîtier après utilisation.

N'exposez pas les disques à des environnements très froids, humides ou chauds.

Ne le laissez jamais dans un véhicule en stationnement exposé aux rayons du soleil.

#### DISQUES ENDOMMAGÉS ET D'UNE AUTRE FORME

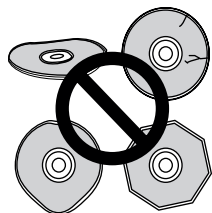

N'utilisez pas de disques fendus, ébréchés, déformés, ou ayant d'autres dommages car ils pourraient endommager le lecteur.

Cette radio est conçue pour être utilisée uniquement avec des disques traditionnels, totalement circulaires. N'utilisez pas de disques ayant une autre forme.

Ne soulevez et ne déplacez jamais l'appareil durant la lecture : les disques tournent à grande vitesse et pourraient être endommagés.

## guide de dépannage

Avant de contacter votre service après-vente, effectuez les vérifications élémentaires suivantes.

SYMPTÔMES	VÉRIFICATIONS ET RÉGLAGES
<b>Le radio ne s'allume pas.</b>	<ul style="list-style-type: none"><li>• Assurez-vous que la prise murale fonctionne correctement.</li><li>• Assurez-vous que le cordon d'alimentation n'est pas endommagé.</li><li>• Assurez-vous que la prise de courant est correctement branchée à la prise murale.</li><li>• Assurez-vous que l'appareil ne s'est pas mis en veille automatiquement après quinze minutes d'inactivité. Pour cela, appuyez sur la touche ►II.</li></ul>
<b>La lecture du disque ne démarre pas.</b>	<ul style="list-style-type: none"><li>• Le disque n'est pas dans le lecteur, insérez-en un.</li><li>• Le disque est introduit face de lecture vers le haut. Remplacez le disque, face imprimée vers le haut.</li><li>• Le type de disque n'est pas supporté par cette radio.</li><li>• Le disque est sale ou endommagé, nettoyez-le ou essayez-en un autre.</li><li>• De l'humidité s'est condensée à l'intérieur du système. Retirez le disque et laissez la radio sous tension pendant environ une ou deux heures.</li><li>• Le câble jack/jack 3.5mm est branché sur la prise auxiliaire. Le branchement d'une prise jack rend cette entrée prioritaire sur la lecture CD.</li></ul>
<b>L'indication NO apparaît sur l'écran.</b>	<ul style="list-style-type: none"><li>• Vérifiez que le disque n'est pas placé à l'envers (la face étiquetée doit être vers le haut).</li><li>• Vérifiez que le CD-R/CD-RW n'est pas vierge.</li></ul>
<b>Dysfonctionnement.</b>	<ul style="list-style-type: none"><li>• Si la radio présente un dysfonctionnement, débranchez-la pendant 30 minutes. Après 30 minutes, mettez l'appareil en fonction.</li></ul>
<b>Pas de son ou son irrégulier.</b>	<ul style="list-style-type: none"><li>• La radio est placée sur une surface instable. Placez-la sur une surface plane et stable.</li><li>• Vérifiez que le volume de la radio n'est pas réglé sur la position minimum.</li><li>• Le disque est sale ou endommagé. Nettoyez le disque ou essayez-en un autre.</li><li>• Le format audio du CD n'est pas supporté par la radio.</li></ul>
<b>Le son est faible.</b>	<ul style="list-style-type: none"><li>• Si l'appareil est alimenté par des piles, les piles sont peut-être usées.</li><li>• Si vous écoutez des CD-R, CD-RW, ceux-ci sont peut-être de mauvaise qualité.</li><li>• Certains CD sont enregistrés avec un niveau relativement faible, il ne s'agit pas d'un dysfonctionnement.</li></ul>
<b>Mauvaise réception radio.</b>	<ul style="list-style-type: none"><li>• Déployez l'antenne FM télescopique.</li><li>• Orientez votre poste différemment.</li><li>• Mettez hors tension les appareils électriques proches de la radio CD (par exemple : téléviseur, four à micro-ondes, etc.).</li></ul>

## déclaration UE de conformité simplifiée

Le soussigné, Sourcing & Création, déclare que l'équipement radioélectrique du type Lecteur radio CD / MP3 Essentiel b Rumba II est conforme à la directive 2014/53/UE.

Le texte complet de la déclaration UE de conformité est disponible à l'adresse internet suivante :  
<https://www.boulanger.com/info/assistance>

Thank you for purchasing an Essentiel b brand product. We pay special attention to the **RELIABILITY, EASE OF USE** and **DESIGN** of our products. We hope that you will be fully satisfied with this radio/CD/MP3 player.

<b>contents</b>	
<b><u>your product</u></b>	<b>18</b>
Contents of the box	18
Technical features	18
Appliance description	19
<b><u>powering the radio</u></b>	<b>20</b>
Mains connection	20
Inserting batteries	20
<b><u>basic use</u></b>	<b>21</b>
Turning your radio on or off	21
Adjusting the volume	21
<b><u>listening to the radio</u></b>	<b>21</b>
Automatically search stations	22
Storing your stations	22
<b><u>playing an audio CD</u></b>	<b>22</b>
Basic functions	22
Creating a playlist	23
Define a repeat order	24
<b><u>connecting a removable USB device</u></b>	<b>25</b>
Basic functions	25
<b><u>connecting the boombox to an auxiliary source</u></b>	<b>26</b>
<b><u>maintenance and cleaning</u></b>	<b>27</b>
Cleaning the device	27
Notes on the discs	27
<b><u>troubleshooting guide</u></b>	<b>28</b>
<b><u>simplified EU declaration of conformity</u></b>	<b>29</b>

## your product

### Contents of the box

- 1 radio CD/MP3 player
- 1 power cord
- 1 user manual

### Technical features

Brand	Essentiel b
Model	Rumba II
Compatible formats	CD, CD-R/RW, MP3/WMA
Voltage	Mains: 100-240 V~ 50/60 Hz Batteries: 6 x LR14 batteries (not included)
Consumption (max)	14 W
Standby power consumption	< 0.5W
Frequency range	FM: 87.5 MHz ~ 108 MHz
Maximum output power	2 x 1.5 W
Dimensions (W x H x D)	240 x 130 x 220 mm
Weight	1.3 kg
Environment: Operating temperature	+5°C ~ +35°C
Environment: Relative humidity	5% ~90%
Storage temperature & Transportation temperature	0°C ~ 50°C







This electrical symbol means that the appliance has double electrical insulation between the (dangerous) supply voltage and the parts that are accessible to the user.

#### WARNING:

- Replacing the battery with an incorrect type may cause fire or explosion.
- Replacing the battery with an incorrect type may prevent protection.
- Disposing of a battery in a fire or hot oven, or mechanically crushing or cutting a battery may cause an explosion.
- Storing a battery in a very hot environment may cause an explosion, or cause flammable liquids or gases to leak out.
- Batteries subject to extremely low air pressure may cause an explosion, or cause flammable liquids or gases to leak out.

### Appliance description

1	<b>STANDBY</b> indicator light
2	LCD display
3	Left speaker
4	 / <b>Fold -</b> : access the previous track, play backwards at an accelerated speed, set the radio frequency, access the previous MP3 folder.
	 / <b>Fold +</b> : access the next track, play forward at an accelerated speed, set the radio frequency, access the next MP3 folder.
	 / <b>M- / -10</b> : stop playback, select a stored radio station (press briefly) / access content (press and hold)
	 / <b>Scan / M+ / +10</b> : start or pause playback, select a stored radio station (press briefly) / automatically search for a radio station, access content (press and hold)
	<b>STAND BY / FUNC.</b> : turn the boombox on, activate the boombox if it is in standby mode, select the CD-USB-AUX-FM function (press briefly) / switch the boombox off (press and hold)
	<b>MEM. / BASS. / P-MODE</b> : store radio stations / create a playlist or define a repeat order / activate shuffle mode / activate the bass enhancement mode.
	<b>Vol -</b> : Turn down the volume
	<b>Vol +</b> : Turn up the volume
5	USB port
6	Right speaker
7	Telescopic antenna
8	Disc compartment cover
9	Carrying handle
10	Button to open the disc compartment
11	Power input
12	Battery compartment
13	3.5 mm AUX jack socket

## powering the radio

### Mains connection

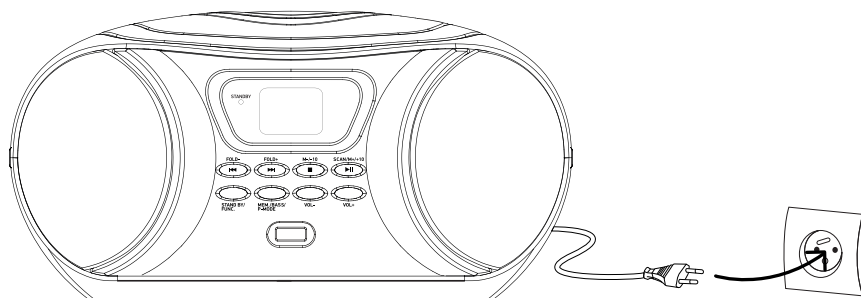

Before plugging your radio in, make sure that your home's mains voltage matches that specified on the radio's data plate and that the mains plug is correct for the wall socket.

- Plug one end of the power cord into the power connector on the back of the radio. Then plug the other end into a mains outlet. The boombox is now ready to use.
- To fully unplug the boombox, unplug the power cord from the mains outlet.

### Inserting batteries

- Open the battery compartment cover located under the boombox.
- Insert 6 x 1.5 V LR14 batteries (not included) in the battery compartment, observing the + and - polarities indicated at the bottom of the compartment. Close the cover when you have finished.

- Use only the type of battery specified in this manual.
- Replace the batteries when they are worn out or leaking.
- Do not use new batteries with old batteries, or different types of batteries together.
- Remove the batteries if the device is not used for a long time.

## basic use

### Turning your radio on or off

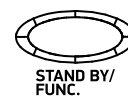

1. To turn the boombox on, briefly press the **STAND BY/FUNC.** button.
2. To turn the boombox off, press and hold the **STAND BY/FUNC.** button.



Your radio is equipped with an automatic standby function. If, for 15 minutes, no music is played in **CD/USB/AUX/FM** MODE, the boombox automatically goes into standby. Press the **STAND BY/FUNC.** button to exit standby mode.

### Adjusting the volume

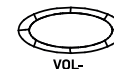
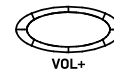

- To turn up the volume, press the **Vol +** button.
- To turn down the volume, press the **Vol -** button.

### listening to the radio

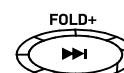
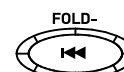

1. Fully extend the telescopic antenna on the back of the boombox.
2. Briefly press the **STAND BY/FUNC.** button to select the **FM** function.
3. Set the radio to your chosen station using the **▶▶ / Fold +** and **◀◀ / Fold -** buttons. The screen displays the frequency.
4. You can also hold down the **▶▶ / Fold +** or **◀◀ / Fold -** buttons to make the radio scan frequencies until it finds a station with good signal.



- To improve FM reception, extend the antenna to its full length.

## Automatically search stations



1. Press and hold the **▶▶ / Scan / M+ / +10** button: the radio performs an automatic scan and stores the station with a good signal
2. Once it has finished scanning, it will play station P01.
3. Briefly press **▶▶ / Scan / M+ / +10** or **■ / M- / -10** to select another stored station.

## Storing your stations

You can store up to 30 FM radio stations of your choice.

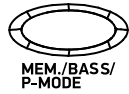

1. Set the radio to your chosen station using the **▶▶ / Fold +** and **◀◀ / Fold -** buttons. The screen displays the frequency.
2. Press the **MEM. / BASS. / P-MODE** button: "P01" is displayed on the screen.
3. Press **▶▶ / Scan / M+ / +10** or **■ / M- / -10** to select the position you want to save the station to (P01, P02, P03, etc.).
4. Press **MEM. / BASS. / P-MODE** again to confirm that you want to store this station.

## playing an audio CD

Your boombox can play audio CDs as well as MP3s recorded on CD-R or CD-RW.

1. Briefly press the **STAND BY/FUNC.** button to select the **CD** function.
2. Open the disc compartment cover and insert an audio CD with the printed side facing up. "OP" appears on the display screen.
3. Close the disc compartment cover. The total number of tracks/folders appears on the display screen.
4. After use, carefully remove the CD, holding it by the edges.

! If there is no disc in the compartment or if the disc is upside down, the screen will display "NO" (no disc).

## Basic functions

<b>▶▶ / Scan / M+ / +10</b>	<ul style="list-style-type: none"> <li>- To start, pause or resume playback, press briefly.</li> <li>- To go forward 10 tracks, press and hold this button.</li> </ul>
<b>■ / M- / -10</b>	<ul style="list-style-type: none"> <li>- To stop playback, press briefly.</li> <li>- To go backwards 10 tracks, press and hold this button.</li> </ul>

<b>◀◀ / Fold -</b>	<ul style="list-style-type: none"> <li>- Accesses the previous track.</li> <li>- Press and hold this button to play backwards at an accelerated speed.</li> </ul> <p>For CDs with MP3 files spread across different folders, press and hold this button to select the previous folder, when the playback is stopped.</p>
<b>▶▶ / Fold +</b>	<ul style="list-style-type: none"> <li>- Accesses the next track.</li> <li>- Press and hold this button to play forwards at an accelerated speed.</li> </ul> <p>For CDs with MP3 files spread across different folders, press and hold this button to select the next folder, when the playback is stopped.</p>

## Creating a playlist

With the audio CD stopped, you can program a playlist of 20 tracks for audio CDs, and 99 tracks for CDs with MP3 audio files.

1. Press the **■** button before starting to program your playlist.
2. Press the **MEM. / BASS. / P-MODE**. "PROGRAM" will flash on the LCD display, then "P01".
3. To create your playlist:
  - Use the **◀◀ / Fold -** and **▶▶ / Fold +** buttons to select a track,
  - Press the **MEM. / BASS. / P-MODE** button to confirm your selection. "P02" is displayed.
  - Repeat these steps as many times as necessary to add other tracks.
4. When you have finished creating your playlist, start playback from the first track by pressing the **▶▶ / Scan / M+ / +10** button.
  - Press the **■ / M- / -10** button to stop playback. The playlist is stored in the memory.

! To delete the program, press the **■ / M- / -10** button when the playback is stopped, then open the disc compartment.



## Define a repeat order

When playing an audio CD, you can select a repeat order using the **MEM. / BASS / P-MODE** button:

Number of presses on the button <b>MEM. / BASS / P-MODE</b>	Audio CD	CD with MP3 audio files
1	Repeated playback of the current track. The message " <b>REPEAT</b> " flashes.	Repeated playback of the current track. The message " <b>REPEAT</b> " flashes.
2	Repeated playback of the entire CD. The message " <b>REPEAT</b> " appears.	Repeated playback of a folder. The message " <b>REPEAT FOLDER</b> " appears.
3	Random CD playback. The message " <b>RAN</b> " appears.	Repeated playback of the entire CD. The message " <b>REPEAT</b> " appears.
4	No repeat order.	Random CD playback. The message " <b>RAN</b> " appears.
5	/	No repeat order.

## connecting a removable USB device

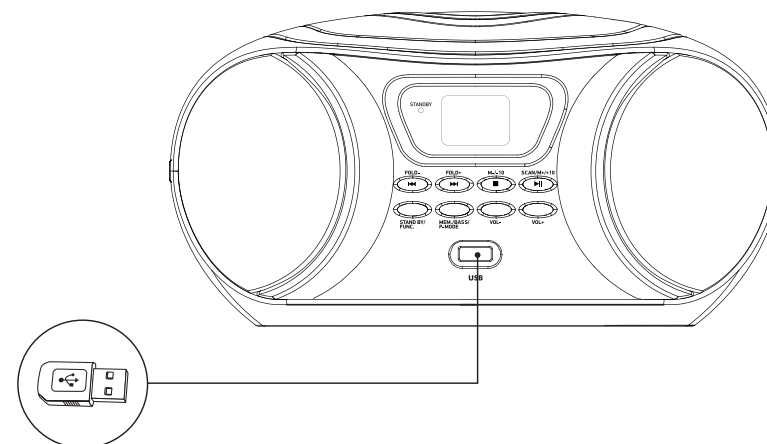

1. Turn on the boombox, then insert your removable USB device in the USB port on the front of the appliance.
2. To play the content on your removable device, press **STAND BY/FUNC**, until the **USB** function is selected.
3. The total number of tracks and folders appears on the display screen.
4. Playback automatically starts with track 1.

## Basic functions

The basic functions are the same as those for CD playback. Please refer to the table in the chapter on basic functions for CD playback.



Do not use a USB extension cable to connect your USB device to prevent conflicts.

## connecting the boombox to an auxiliary source

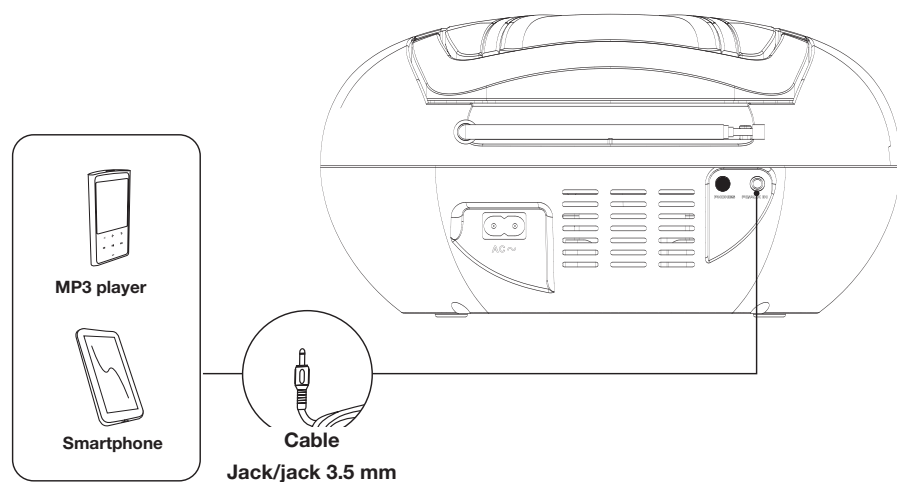

The PC/AUX IN plug enables you to connect an audio player, and play music from the player on the two radio speakers.

1. To do so, plug the end of a 3.5 mm jack/jack cable (not supplied) into the PC/ AUX IN jack on the back of the radio.
2. Plug the other end into the audio output jack of your media player. Refer to your audio player's user guide for more information about the location of this jack.
3. Press **STAND BY/FUNC.** to select the **AUX** function.
4. Begin playback on your auxiliary source; the sound travels through the radio's speakers.

**Note:** control the playback, pause and change tracks on the auxiliary source.

## maintenance and cleaning

### Cleaning the device

1. Always unplug the radio from the mains socket before cleaning.
2. Clean the device only with a soft, dry cloth.
3. Do not use liquid cleaners or aerosol cleaners.

### Notes on the discs

#### DISK HANDLING



Hold the disc by the ends and make sure that your fingers do not touch the playing surface. Do not glue paper or put stickers on the discs.

#### CLEANING THE DISCS

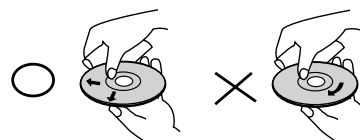

Fingerprints and dust on a disc can cause poor quality sound and sound distortion. Before playing, clean the disc with a clean, dry cloth from the centre to the ends.

Never use alcohol, benzene, thinner, cleaning fluid or other chemicals.

Do not use compressed air to clean dust.

#### STORING THE DISCS

Store the disc in its case after use.

Do not expose the discs to very cold, humid or hot environments.

Never leave it in a parked vehicle in direct sunlight.

#### DISCS THAT ARE DAMAGED AND OUT OF SHAPE

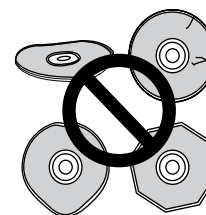

Do not use cracked, chipped, warped, or otherwise damaged discs as they may damage the player.

This radio is designed to be used only with traditional, fully circular discs. Do not use discs of any other shape.

Never lift or move the appliance during playback: discs rotate at high speed and may be damaged.

## troubleshooting guide

Before contacting the service department please carry out the checks listed below.

PROBLEMS	CHECKS AND SETTINGS
<b>The radio will not switch on.</b>	<ul style="list-style-type: none"><li>• Check that the mains outlet is working properly.</li><li>• Check that the power cord is not damaged.</li><li>• Check that the mains plug is properly connected to a mains outlet.</li><li>• Check that the radio has not automatically gone into standby mode after 15 minutes of inactivity. To do so, press the ►   button.</li></ul>
<b>The CD player will not play.</b>	<ul style="list-style-type: none"><li>• There is no disc in the reader, insert a disc.</li><li>• The disc has been inserted upside down. Turn the disc over, so that the printed side is facing up.</li><li>• The radio cannot play this type of disc.</li><li>• The disc is dirty or damaged, clean it or try another disc.</li><li>• Moisture is trapped inside the system. Remove the disc and leave the radio switched on for an hour or two.</li><li>• The 3.5 mm jack/jack cable is plugged into the auxiliary plug. If a jack plug is plugged in, it overrides the CD player.</li></ul>
<b>“NO” appears on the screen.</b>	<ul style="list-style-type: none"><li>• Check that the disc is not upside down (the printed side should be facing up).</li><li>• Check that the CD-R/CD-RW is not blank.</li></ul>
<b>Malfunction.</b>	<ul style="list-style-type: none"><li>• If the radio is malfunctioning, unplug it for 30 minutes. After 30 minutes, turn the radio back on.</li></ul>
<b>There is no sound or it is erratic.</b>	<ul style="list-style-type: none"><li>• The radio is on an unstable surface. Place it on a flat and stable surface.</li><li>• Check that the radio's volume is not set to minimum.</li><li>• The disc is dirty or damaged. Clean the disc or try another.</li><li>• The radio cannot play this type of audio CD.</li></ul>
<b>The volume is low.</b>	<ul style="list-style-type: none"><li>• If the radio is battery powered, the batteries may be low.</li><li>• If you are listening to a CD-R or CD-RW, they may be poor quality.</li><li>• Some CDs are recorded at a low volume, it is therefore not a malfunction.</li></ul>
<b>Poor radio reception.</b>	<ul style="list-style-type: none"><li>• Extend the telescopic FM antenna.</li><li>• Change the position of your radio.</li><li>• Switch off any electrical appliances near the CD radio (e.g. TV, microwave oven, etc.).</li></ul>

## simplified EU declaration of conformity

The undersigned, Sourcing & Création, hereby declares that the Essentiel b Rumba II Radio CD/MP3 player radioelectric device complies with directive 2014/53/EU.

The full text of the EU declaration of conformity is available from the following Internet address:

<https://www.boulanger.com/info/assistance>

EN

Agradecemos su confianza al adquirir un producto de la marca Essentiel b. Prestamos especial atención a la **FIABILIDAD**, a la **SENCILLEZ DE USO** y al **DISEÑO** de nuestros productos.

Esperamos que este reproductor de radio/CD/MP3 sea de su entera satisfacción.

## índice

<b>su producto</b>	<b>31</b>
<b>Contenido de la caja</b>	<b>31</b>
<b>Características técnicas</b>	<b>31</b>
<b>Descripción del electrodoméstico</b>	<b>32</b>
<b>alimentación de la radio</b>	<b>33</b>
<b>Conexión a la corriente</b>	<b>33</b>
<b>Colocación de las pilas</b>	<b>33</b>
<b>uso básico</b>	<b>34</b>
<b>Encender o apagar el reproductor de radio</b>	<b>34</b>
<b>Ajustar el volumen</b>	<b>34</b>
<b>escuchar la radio</b>	<b>34</b>
<b>Búsqueda automática de las emisoras</b>	<b>35</b>
<b>Memorizar emisoras</b>	<b>35</b>
<b>reproducir un CD de audio</b>	<b>35</b>
<b>Funciones básicas</b>	<b>35</b>
<b>Crear una lista de reproducción</b>	<b>36</b>
<b>Definir un modo de repetición</b>	<b>37</b>
<b>enchufar un dispositivo extraíble USB</b>	<b>38</b>
<b>Funciones básicas</b>	<b>38</b>
<b>conectar el dispositivo a una Fuente auxiliar</b>	<b>39</b>
<b>mantenimiento y limpieza</b>	<b>40</b>
<b>Limpieza de la máquina</b>	<b>40</b>
<b>Notas sobre los discos</b>	<b>40</b>
<b>guía de solución de problemas</b>	<b>41</b>
<b>declaración de conformidad de la UE simplificada</b>	<b>42</b>

## su producto

### Contenido de la caja

- 1 reproductor de radio CD/MP3
- 1 cable de alimentación de red eléctrica
- 1 manual de instrucciones

### Características técnicas

Marca	Essentiel b
Modelo	Rumba II
Formatos compatibles	CD, CD-R/RW, MP3/WMA
Alimentación	Corriente: 100-240 V~ 50/60 Hz Pilas: 6 pilas LR14 (no incluidas)
Consumo (máx.)	14 W
Consumo de energía en espera	< 0,5 W
Gama de frecuencias	FM: 87,5 MHz ~ 108 MHz
Potencia de salida (máx)	2 x 1,5 W
Dimensiones (An x Al x Pr)	240 x 130 x 220 mm
Peso	1,3 kg
Medio ambiente: Temperatura de funcionamiento	+5 °C ~ +35 °C
Medio ambiente: Índice de humedad	5 % ~90 %
Temperatura de almacenamiento y Temperatura de transporte	0°C ~ 50°C



Este símbolo eléctrico indica que el dispositivo incluye un doble aislamiento eléctrico entre la tensión eléctrica de alimentación (peligrosa) y las partes accesibles al usuario.

### ATENCIÓN:

- Riesgo de incendio o de explosión si la batería se sustituye por un tipo incorrecto.
- La sustitución de la batería por un tipo incorrecto puede eliminar la protección.
- Desechar una batería en el fuego o en un horno caliente, aplastarla mecánicamente o cortarla puede provocar una explosión.
- Mantener una batería en un entorno de muy alta temperatura puede provocar una explosión o una fuga de líquido o gas inflamables.
- Someter la batería a una presión del aire extremadamente baja puede provocar una explosión o la fuga de líquido o gas inflamables.

## Descripción del electrodoméstico

1	Indicador luminoso <b>STANDBY</b>
2	Pantalla LCD.
3	Altavoz izquierdo.
4	◀ / <b>Fold -</b> : acceder a la pista anterior, reproducir hacia atrás en acelerado, ajustar la frecuencia de radio, acceder a la carpeta MP3 anterior.
	▶ / <b>Fold +</b> : acceder a la pista siguiente, reproducir hacia delante en acelerado, ajustar la frecuencia de radio, acceder a la carpeta MP3 siguiente.
	■ / <b>M- / -10</b> : detener la reproducción, seleccionar una emisora de radio (pulsación corta) / acceder al contenido (pulsación larga)
	▶   / <b>Scan / M+ / +10</b> : iniciar o pausar la reproducción, seleccionar una emisora de radio memorizada (pulsación corta) / hacer una búsqueda automática de emisora, acceder al contenido (pulsación larga)
	<b>STAND BY / FUNC.</b> : encender el dispositivo, activarlo después de la suspensión, seleccionar la función CD-USB-AUX-FM (pulsación corta) / apagar el dispositivo (pulsación larga)
	<b>MEM. / BASS. / P-MODE</b> : memorizar emisoras de radio / crear una lista de reproducción o definir un orden de repetición / activar el modo aleatorio / activar el efecto de mejora de los bajos.
	<b>Vol -</b> : Reducir el sonido
<b>Vol +</b> : Aumentar el sonido	
5	Puerto USB
6	Altavoz derecho.
7	Antena telescópica.
8	Tapa del compartimiento de discos
9	Asa de transporte.
10	Botón de apertura del compartimiento de discos.
11	Entrada de alimentación
12	Compartimento de las pilas
13	Toma jack AUX de 3,5 mm

## alimentación de la radio

### Conexión a la corriente

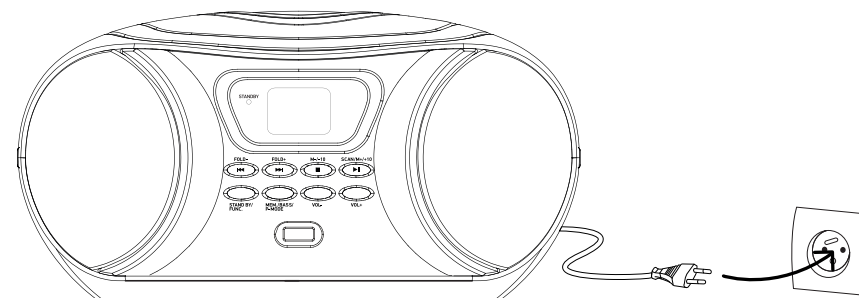

Antes de conectar el reproductor de radio, compruebe que la tensión eléctrica de su hogar corresponde a la indicada en la placa de características del producto y que el enchufe del cable de alimentación es adecuado para la toma de corriente.

- Enchufe un extremo del cable de alimentación al conector de alimentación en la parte trasera del reproductor de radio. A continuación, conecte el otro extremo a un enchufe de pared. El dispositivo está listo para funcionar.
- Para apagar del todo el dispositivo, desconecte el cable del enchufe de pared.

### Colocación de las pilas

- Abra la tapa del compartimento de las pilas, que está debajo del dispositivo.
- Introduzca 6 pilas de tipo LR14 de 1,5 V (no incluidas) en el compartimento de las pilas respetando las polaridades +/- indicadas en el fondo del compartimento. A continuación, vuelva a colocar la tapa.



- Utilice únicamente el tipo de pila especificado en este manual.
- Sustituya las pilas cuando estén gastadas o en caso de fuga.
- No use pilas nuevas con pilas antiguas ni diferentes tipos de pilas juntas.
- Retire las pilas si el electrodoméstico no se va a utilizar durante mucho tiempo.

## uso básico

### Encender o apagar el reproductor de radio

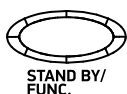

1. Para encender el dispositivo, pulse brevemente el botón **STAND BY/FUNC.**
2. Para apagar el dispositivo, mantenga pulsado el botón **STAND BY/FUNC.**



Su reproductor está equipado con una función de suspensión automática. Si, en un plazo de 15 minutos, no suena música en modo **CD/USB/AUX/FM**, el dispositivo pasa automáticamente a suspensión. Pulse el botón **STAND BY/FUNC.** para sacar el dispositivo del modo de espera.

### Ajustar el volumen

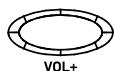

- Para aumentar el volumen, pulse el botón **Vol +**.
- Para reducir el volumen, pulse el botón **Vol -**.

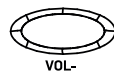

### escuchar la radio

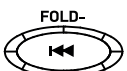

1. Despliegue totalmente la antena telescópica que se encuentra en la parte trasera del dispositivo.
2. Pulse brevemente el botón **STAND BY/FUNC.** para seleccionar la función **FM**.
3. Ajuste la emisora de su elección pulsando los botones **▶▶ / Fold +** y **◀◀ / Fold -**. La pantalla muestra la frecuencia.
4. También puede pulsar los botones **▶▶ / Fold +** o **◀◀ / Fold -** sin soltarlos para que el dispositivo escanee las frecuencias hasta que encuentre una emisora con buena recepción.



• Para mejorar la recepción FM, despliegue completamente la antena telescópica.

### Búsqueda automática de las emisoras



1. Mantenga pulsado el botón **▶▶ / Scan / M+ / +10**: el dispositivo realiza un barrido automático y memoriza las emisoras de las que tenga buena recepción.
2. Una vez finalizada la búsqueda, el dispositivo reproduce la emisora P01.
3. Pulse brevemente **▶▶ / Scan / M+ / +10** o **■ / M- / -10** para seleccionar otra emisora ya registrada.

### Memorizar emisoras

Puede guardar hasta 30 emisoras de radio FM de su elección.

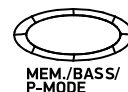

1. Ajuste la emisora de su elección pulsando los botones **▶▶ / Fold +** y **◀◀ / Fold -**. La pantalla muestra la frecuencia.
2. Pulse el botón **MEM. / BASS. / P-MODE: «P01»** aparece en la pantalla.
3. Pulse **▶▶ / Scan / M+ / +10** o **■ / M- / -10** para seleccionar la posición en la que desea guardar la emisora (P01, P02, P03...).
4. Pulse de nuevo **MEM. / BASS. / P-MODE** para confirmar la memorización de esta emisora.

### reproducir un CD de audio

El dispositivo puede reproducir CD de audio así como CD MP3 grabados en CD-R, CD-RW.



1. Pulse brevemente el botón **STAND BY/FUNC.** hasta seleccionar la función **CD**.
2. Abra la tapa del compartimiento de discos y coloque un CD de audio en la bandeja, con la cara impresa hacia arriba. El mensaje «**OP**» aparece en la pantalla de visualización.
3. Cierre la tapa del compartimiento de discos. El número total de pistas/de carpetas aparece en la pantalla de visualización.
4. Cuando termine de usarlo, retire el CD delicadamente sujetándolo por los bordes.



Si no hay ningún disco en el compartimiento o si el disco se ha colocado al revés, el visualizador indicará «**NO**» (sin disco).





### Funciones básicas



<b>▶▶ / Scan / M+ / +10</b>	- Para iniciar la reproducción, pausarla o retomarla, pulse brevemente.
	- Para avanzar la reproducción 10 pistas, mantenga pulsada esta tecla.
<b>■ / M- / -10</b>	- Para detener la reproducción, pulse brevemente.
	- Para retroceder la reproducción 10 pistas, mantenga pulsada esta tecla.

 / <b>Fold -</b>	<ul style="list-style-type: none"> <li>– Permite acceder a la pista anterior.</li> <li>– Mantenga pulsado este botón para reproducir hacia atrás a una velocidad acelerada.</li> </ul> <p>Para los CD que contienen archivos MP3 repartidos en diferentes carpetas, mantenga pulsado este botón para seleccionar una carpeta anterior cuando la reproducción está detenida.</p>
 / <b>Fold +</b>	<ul style="list-style-type: none"> <li>– Permite acceder a la siguiente pista.</li> <li>– Mantenga pulsado este botón para reproducir a alta velocidad.</li> </ul> <p>Para los CD que contienen archivos MP3 repartidos en diferentes carpetas, mantenga pulsado este botón para seleccionar una carpeta siguiente cuando la reproducción está detenida.</p>

### Crear una lista de reproducción

Cuando la reproducción de un CD de audio está detenida, puede programar una lista de reproducción de 20 pistas para los CD de audio y de 99 pistas para los CD que contengan archivos de audio en formato MP3.

1. Pulse el botón  antes de iniciar la programación de su lista de reproducción.
2. Pulse el botón **MEM. / BASS. / P-MODE**. «PROGRAM» parpadea en la pantalla LCD, después «P01».
3. Para crear su lista de reproducción:
  - Use los botones  / **Fold -** y  / **Fold +** para seleccionar una pista,
  - Pulse el botón **MEM. / BASS. / P-MODE** para confirmar su selección. «P02» aparece.
  - Repita estas etapas las veces que sean necesarias para añadir otros títulos.
4. Cuando haya terminado de crear su lista de reproducción, inicie la reproducción a partir de la primera pista guardada pulsando el botón  / **Scan / M+ / +10**.
  - Pulse el botón  / **M- / -10** para interrumpir la reproducción. La programación sigue en la memoria.

 Para borrar el programa, pulse el botón  / **M- / -10** cuando la reproducción esté detenida y, después, abra el compartimento de discos.

### Definir un modo de repetición

Al reproducir un CD de audio, puede seleccionar un orden de repetición mediante el botón **MEM. / BASS / P-MODE**:

Número de pulsaciones en el botón <b>MEM. / BASS / P-MODE</b>	CD de audio	CD con archivos de audio en formato MP3
1	Reproducción en bucle de la pista en curso. El mensaje «REPEAT» parpadea.	Reproducción en bucle de la pista en curso. El mensaje «REPEAT» parpadea.
2	Reproducción en bucle de todo el disco. El mensaje «REPEAT» permanece fijo.	Reproducción en bucle de una carpeta. El mensaje «REPEAT FOLDER» permanece fijo.
3	Reproducción aleatoria del disco. El mensaje «RAN» permanece fijo.	Reproducción en bucle del conjunto del disco. El mensaje «REPEAT» permanece fijo.
4	Por orden de repetición.	Reproducción aleatoria del disco. El mensaje «RAN» permanece fijo.
5	/	Por orden de repetición.

## enchufar un dispositivo extraíble USB

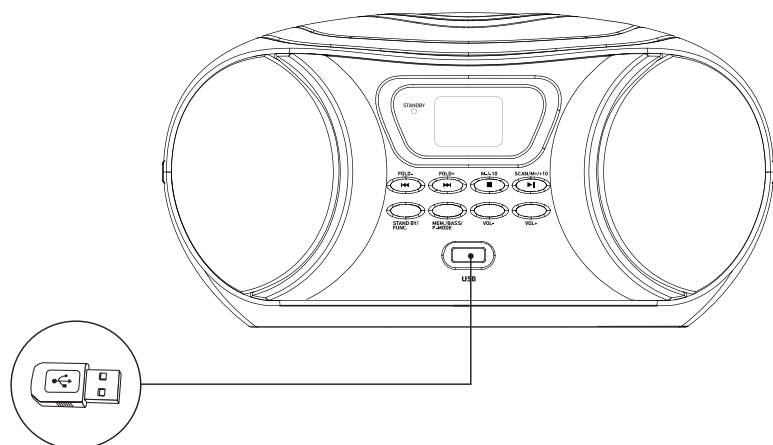

1. Encienda la radio e introduzca un dispositivo extraíble USB en la ubicación prevista para ello en la parte delantera del dispositivo.
2. Para reproducir el contenido del dispositivo extraíble, pulse **STAND BY/FUNC**, hasta seleccionar la función **USB**.
3. El número total de pistas y de carpetas aparece en la pantalla de visualización.
4. La reproducción se inicia automáticamente en la pista 1.

## Funciones básicas

Las funciones básicas son idénticas a las aplicables a la reproducción de un CD. Consulte la tabla del capítulo dedicado a las funciones básicas aplicables a la reproducción de un CD.



No use un alargador USB para enchufar el dispositivo USB para evitar cualquier conflicto.

## conectar el dispositivo a una Fuente auxiliar

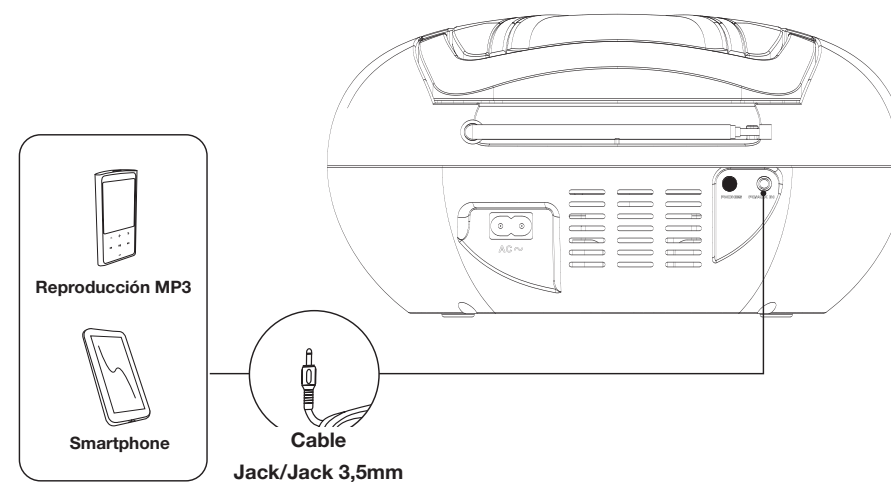

El puerto PC/AUX IN le permite conectar un reproductor de audio y reproducir la música de este reproductor en los altavoces de la radio.

1. Para ello, conecte el extremo de un cable Jack/Jack 3,5 mm (no incluido) al puerto PC/AUX IN en la parte trasera de la radio.
2. Conecte el otro extremo en el puerto de salida de audio de su reproductor multimedia. Consulte el manual de instrucciones de su reproductor de audio para obtener más información sobre la ubicación de este puerto.
3. Pulse **STAND BY/FUNC**, hasta seleccionar la función **AUX**.
4. Comience la reproducción en la fuente auxiliar, el sonido pasa por los altavoces de la radio.

**Observación:** controle la reproducción, la pausa y el cambio de pista desde el dispositivo auxiliar.



## mantenimiento y limpieza

### Limpieza de la máquina

1. Desenchufe el reproductor de radio de la toma de corriente antes de limpiarlo.
2. Limpie el dispositivo solamente con un paño suave y seco.
3. No utilice limpiadores líquidos o en spray.

### Notas sobre los discos

#### MANIPULACIÓN DE LOS DISCOS

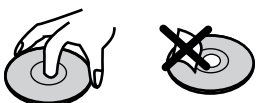

Sostenga el disco por los extremos y asegúrese de que sus dedos no toquen la superficie de reproducción. No pegue papel ni ponga pegatinas en los discos.

#### LIMPIEZA DE LOS DISCOS

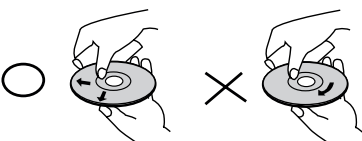

Las huellas dactilares y el polvo en un disco pueden provocar una mala calidad y distorsión del sonido. Antes de la reproducción, limpie el disco con un paño limpio y seco desde el centro hasta los extremos.

Nunca use alcohol, benceno, disolvente, líquido limpiador u otros productos químicos.

No utilice aire comprimido para limpiar el polvo.

#### ALMACENAMIENTO DE LOS DISCOS

Guarde el disco en su estuche después de su uso.

No exponga los discos a ambientes muy fríos, húmedos o calientes.

Nunca lo deje en un vehículo estacionado bajo la luz directa del sol.

#### DISCOS DAÑADOS Y OTROS

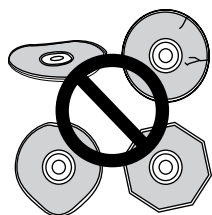

No utilice discos agrietados, astillados, deformados o dañados de alguna manera, ya que pueden dañar el reproductor.

Esta radio está diseñada para usarse solo con discos tradicionales, completamente circulares. No utilice discos que tengan cualquier otra forma.

Nunca levante o mueva el aparato durante la reproducción: los discos giran a alta velocidad y pueden dañarse.

## guía de solución de problemas

Antes de ponerse en contacto con su servicio técnico, realice las comprobaciones elementales siguientes.

SÍNTOMAS	COMPROBACIONES Y AJUSTES
<b>La radio no se enciende.</b>	<ul style="list-style-type: none"> <li>• Asegúrese de que la toma de pared funcione correctamente.</li> <li>• Asegúrese de que el cable de alimentación no esté dañado.</li> <li>• Asegúrese de que la toma de corriente esté conectada correctamente al enchufe de pared.</li> <li>• Asegúrese de que el dispositivo no se haya puesto en suspensión después de estar quince minutos inactivo. Para ello, pulse el botón <b>▶▶</b>.</li> </ul>
<b>La reproducción del disco no empieza.</b>	<ul style="list-style-type: none"> <li>• No hay ningún disco en el reproductor, introduzca uno.</li> <li>• El disco está introducido con la cara de reproducción hacia arriba. Vuelva a colocar el disco con la cara impresa hacia arriba.</li> <li>• El tipo de disco no es compatible con esta radio.</li> <li>• El disco está sucio o dañado, límpielo o pruebe con otro.</li> <li>• Hay humedad condensada en el interior del sistema. Retire el disco y deje la radio enchufada durante aproximadamente una o dos horas.</li> <li>• El cable jack/jack 3,5 mm está enchufado a la toma auxiliar. Al conectar una toma jack, la entrada correspondiente tiene prioridad respecto a la reproducción del CD.</li> </ul>
<b>La indicación NO aparece en la pantalla.</b>	<ul style="list-style-type: none"> <li>• Compruebe que el disco no esté colocado al revés (la cara etiquetada debe estar hacia arriba).</li> <li>• Compruebe que el CD-R/CD-RW no sea virgen.</li> </ul>
<b>Mal funcionamiento.</b>	<ul style="list-style-type: none"> <li>• Si la radio presenta un funcionamiento incorrecto, desenchúfela durante 30 minutos. Después de 30 minutos, vuelva a poner el dispositivo en marcha.</li> </ul>
<b>No hay sonido o el sonido es irregular.</b>	<ul style="list-style-type: none"> <li>• La radio está colocada sobre una superficie inestable. Colóquela sobre una superficie plana y estable.</li> <li>• Compruebe que el volumen de la radio no esté ajustado al mínimo.</li> <li>• El disco está sucio o dañado. Limpie el disco o pruebe con otro.</li> <li>• El formato de audio del CD no es compatible con la radio.</li> </ul>
<b>El sonido está bajo.</b>	<ul style="list-style-type: none"> <li>• Si el dispositivo está funcionando con pilas, puede que las pilas estén gastadas.</li> <li>• Si está escuchando CD-R, CD-RW, quizás sean de mala calidad.</li> <li>• Algunos CD están grabados con un nivel relativamente bajo, no se trata de un funcionamiento incorrecto.</li> </ul>
<b>Mala recepción de la radio.</b>	<ul style="list-style-type: none"> <li>• Despliegue la antena FM telescópica.</li> <li>• Oriente el dispositivo de otra forma.</li> <li>• Apague los aparatos eléctricos que estén cerca de la radio CD (por ejemplo: televisor, microondas, etc.).</li> </ul>

## declaración de conformidad de la UE simplificada

El abajo firmante, Sourcing & Creation, declara que el equipo radioeléctrico de tipo Reproductor de radio CD/MP3 Essentiel b Rumba II cumple con la Directiva 2014/53/UE.

El texto completo de la declaración de conformidad de la UE está disponible en la siguiente dirección de Internet: <https://www.boulanger.com/info/assistance>

Sie haben sich für ein Produkt der Marke Essentiel b entschieden, und wir danken Ihnen für Ihr Vertrauen. Wir legen ganz besonderen Wert auf die **ZUVERLÄSSIGKEIT**, die **BENUTZERFREUNDLICHKEIT** und das **DESIGN** unserer Produkte.

Wir hoffen daher, dass dieses Radio mit CD-/MP3-Player Sie rundum zufriedenstellt.

## Inhaltsverzeichnis

<b>Ihr Produkt</b>	<b>44</b>
<b>Verpackungsinhalt</b>	<b>44</b>
<b>Kenndaten</b>	<b>44</b>
<b>Beschreibung des Geräts</b>	<b>45</b>
<b>Stromversorgung des Geräts</b>	<b>46</b>
<b>Anschluss an das Stromnetz</b>	<b>46</b>
<b>Einlegen der Batterien</b>	<b>46</b>
<b>Normaler Gebrauch</b>	<b>47</b>
<b>Ein- und Ausschalten Ihres CD-Radio-Players</b>	<b>47</b>
<b>Einstellen der Lautstärke</b>	<b>47</b>
<b>Radio hören</b>	<b>47</b>
<b>Eine automatische Sendersuche durchführen</b>	<b>48</b>
<b>Ihre Sender speichern</b>	<b>48</b>
<b>Eine Audio-CD wiedergeben</b>	<b>48</b>
<b>Grundfunktionen</b>	<b>48</b>
<b>Eine Playlist erstellen</b>	<b>49</b>
<b>Optionen für die wiederholte Wiedergabe einstellen</b>	<b>50</b>
<b>Ein externes USB-Gerät anschließen</b>	<b>51</b>
<b>Grundfunktionen</b>	<b>51</b>
<b>Eine externe Tonquelle an das Gerät anschließen</b>	<b>52</b>
<b>Instandhaltung und Reinigung</b>	<b>53</b>
<b>Reinigung des Geräts</b>	<b>53</b>
<b>Hinweise zur Handhabung von CDs</b>	<b>53</b>
<b>Fehlerbehebung</b>	<b>54</b>
<b>Vereinfachte EU-Konformitätserklärung</b>	<b>55</b>

## Ihr Produkt

### Verpackungsinhalt

- 1 Radio mit CD-/MP3-Player
- 1 Netzkabel
- 1 Bedienungsanleitung

### Kenndaten





Marke	Essentiel b
Modell	Rumba II
Kompatible Formate	CD, CD-R/RW, MP3/WMA
Stromversorgung	Netzanschluss: 100–240 V, 50/60 Hz Batteriebetrieb: 6 LR14 Batterien (nicht im Lieferumfang enthalten)
Max. Stromverbrauch	14 W
Stromverbrauch im Standby-Modus	< 0,5 W
Frequenzbereich	UKW: 87,5 MHz ~ 108 MHz
Max. Ausgangsleistung	2 x 1,5 W
Abmessungen (B x H x T)	240 x 130 x 220 mm
Gewicht	1,3 kg
Umgebung: Betriebstemperatur	+5°C ~ +35°C
Umgebung: Luftfeuchtigkeit	5 % ~90 %
Lagertemperatur & Transport Temperatur	0°C ~ 50°C

 Dieses elektrische Symbol weist darauf hin, dass das Gerät über eine doppelten Isolierung zwischen der Netzstromspannung (gefährlich) und den für den Benutzer zugänglichen Teilen verfügt.

### ACHTUNG:

- Brand- oder Explosionsgefahr, wenn die Batterie durch einen falschen Batterietyp ersetzt wird.
- Das Ersetzen einer Batterie durch einen falschen Batterietyp kann den Schutz aufheben.
- Das Entsorgen einer Batterie in einem Feuer oder einem heißen Ofen oder das maschinelle Verpressen oder Zerschneiden einer Batterie kann zu einer Explosion führen.
- Setzen Sie Batterien nie sehr hohen Temperaturen aus. Dies kann zu einer Explosion oder zum Austritt von entflammbarer Flüssigkeit oder Gasen führen.
- Setzen Sie die Batterien nie extrem niedrigem Luftdruck aus. Dies kann zu einer Explosion oder zum Austritt von entflammbarer Flüssigkeit oder Gasen führen.

## Beschreibung des Geräts

1	<b>STANDBY</b> -Kontrollleuchte
2	LCD-Anzeige.
3	Linker Lautsprecher.
4	 / <b>Fold -</b> : zum vorherigen Titel springen, Schnellrücklauf, Einstellen der Senderfrequenz, zum vorherigen MP3-Ordner springen.
	 / <b>Fold +</b> : zum nächsten Titel springen, Schnellvorlauf, Einstellen der Senderfrequenz, zum nächsten MP3-Ordner springen.
	 / <b>M- / -10</b> : die Wiedergabe stoppen, einen gespeicherten Radiosender auswählen, (kurzer Tastendruck) / auf den Inhalt zugreifen (langer Tastendruck)
	 / <b>Scan / M+ / +10</b> : die Wiedergabe starten oder unterbrechen, einen gespeicherten Radiosender auswählen (kurzer Tastendruck) / einen automatischen Sendersuchlauf starten, auf den Inhalt zugreifen (langer Tastendruck)
	<b>STAND BY / FUNC.</b> : das Gerät einschalten, das Gerät aus dem Standby-Modus aktivieren, die Funktion CD-USB-AUX-FM auswählen (kurzer Tastendruck) / das Gerät ausschalten (langer Tastendruck)
	<b>MEM. / BASS. / P-MODE</b> : Radiosender speichern / eine Playlist erstellen oder eine wiederholte Wiedergabe festlegen / die zufällige Wiedergabe aktivieren / aktiviert die Verbesserung des Bass-Klangs.
	<b>Vol -</b> : Lautstärke reduzieren
	<b>Vol +</b> : Lautstärke erhöhen
5	USB-Anschluss
6	Rechter Lautsprecher.
7	Teleskopantenne.
8	Deckel des CD-Fachs
9	Transportgriff.
10	Taste zum Öffnen des CD-Fachs.
11	Eingang Stromversorgung
12	Batteriefach
13	Klinkenbuchse AUX 3,5 mm

## Stromversorgung des Geräts

### Anschluss an das Stromnetz

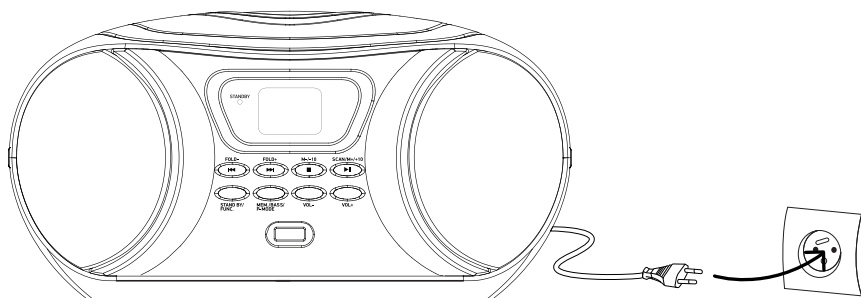

Vergewissern Sie sich vor dem Anschließen Ihres CD-Radio-Players, ob die Spannung in Ihrem Haushalt mit dem Typenschild am Gerät übereinstimmt und ob der Stecker des Netzkabels für die Steckdose geeignet ist.

- Schließen Sie ein Ende des Netzkabels am Anschluss auf der Rückseite des CD-Radio-Players an. Schließen Sie das andere Ende an eine Netzsteckdose an. Das Gerät ist einsatzbereit.
- Um das Gerät vollständig stromlos zu schalten, ziehen Sie den Netzstecker aus der Steckdose.

### Einlegen der Batterien

- Öffnen Sie das Batteriefach auf der Unterseite der Geräts.
- Legen Sie 6 Batterien Typ LR14 1,5 V (nicht im Lieferumfang enthalten) in das Batteriefach und beachten Sie dabei die im Batteriefach angegebene Polarität (+/-). Schließen Sie dann den Deckel.

- Verwenden Sie ausschließlich den in dieser Anleitung angegebenen Batterietyp.
- Ersetzen Sie leere und auslaufende Batterien.
- Verwenden Sie niemals neue und alte Batterien oder verschiedene Batterietypen zusammen.
- Nehmen Sie die Batterien heraus, wenn das Gerät längere Zeit nicht verwendet wird.

## Normaler Gebrauch

### Ein- und Ausschalten Ihres CD-Radio-Players

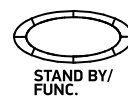

1. Um das Gerät einzuschalten, drücken Sie kurz die Taste **STAND BY/FUNC.**
2. Um das Gerät auszuschalten, drücken Sie lang die Taste **STAND BY/FUNC.**



Ihr Gerät verfügt über einen automatischen Sleep-timer. Wenn nach einer Zeit von 15 Minuten keine Wiedergabe im Modus **CD/USB/AUX/FM** erfolgt, wechselt es automatisch in den Standby-Modus. Drücken Sie die Taste **STAND BY/FUNC.**, um den Standby-Modus zu verlassen.

### Einstellen der Lautstärke

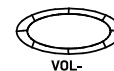
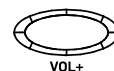

- Um die Lautstärke zu erhöhen, drücken Sie die Taste **Vol +**.
- Um die Lautstärke zu reduzieren, drücken Sie die Taste **Vol -**.

### Radio hören

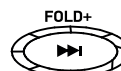
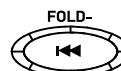

1. Ziehen Sie die Teleskopantenne auf der Rückseite des Geräts vollständig heraus.
2. Drücken Sie kurz die Taste **STAND BY/FUNC.**, um die **FM**-Funktion (UKW) zu wählen.
3. Regeln Sie den Sender Ihrer Wahl durch Drücken der Tasten **▶▶ / Fold +** und **◀◀ / Fold -**. Die Frequenz wird am Display angezeigt.
4. Sie können auch die Tasten **▶▶ / Fold +** oder **◀◀ / Fold -** drücken, ohne sie loszulassen, damit das Gerät einen Suchlauf durchführt, bis es einen Sender mit einem guten Empfang findet.



• Ziehen Sie die Teleskopantenne vollständig aus, um den FM-Empfang zu verbessern.

## Eine automatische Sendersuche durchführen



1. Drücken Sie lang die Taste **▶|| / Scan / M+ / +10**: Das Gerät führt einen automatischen Sendersuchlauf durch und speichert die Sender, die gut empfangen werden
2. Nach Beendigung des Suchlaufs startet das Gerät den Sender P01.
3. Drücken Sie kurz auf **▶|| / Scan / M+ / +10** oder **■ / M- / -10**, um einen anderen gespeicherten Sender auszuwählen.

## Ihre Sender speichern

Sie können bis zu 30 FM-Radiosender Ihrer Wahl speichern.

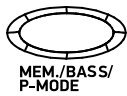

1. Regeln Sie den Sender Ihrer Wahl durch Drücken der Tasten **▶|| / Fold +** und **◀◀ / Fold -**. Die Frequenz wird am Display angezeigt.
2. Drücken Sie die Taste **MEM. / BASS. / P-MODE**: Auf dem Display wird „P01“ angezeigt.
3. Drücken Sie **▶|| / Scan / M+ / +10** oder **■ / M- / -10**, um auszuwählen, in welcher Position der Sender gespeichert werden soll (P01, P02, P03 ...).
4. Drücken Sie erneut die Taste **MEM. / BASS. / P-MODE**, um das Speichern dieses Senders zu bestätigen.

## Eine Audio-CD wiedergeben

Ihr Gerät kann Audio-CDs sowie auf CD-Rs oder CD-RWs aufgezeichnete MP3-Dateien wiedergeben.

1. Drücken Sie kurz die Taste **STAND BY/FUNC**, bis die **CD**-Funktion gewählt ist.
2. Öffnen Sie das CD-Fach und legen Sie eine Audio-CD mit der bedruckten Seite nach oben auf den Teller. Am Display wird die Meldung „OP“ angezeigt.
3. Schließen Sie das CD-Fach. Am Display wird die Gesamtanzahl der Titel/Ordner angezeigt.
4. Nehmen Sie nach der Wiedergabe die CD vorsichtig heraus, indem Sie sie an den Außenrändern halten.

! Wenn keine CD oder eine CD verkehrt herum im CD-Fach eingelegt ist, erscheint auf der Anzeige „NO“ (keine CD).

## Grundfunktionen

<b>▶   / Scan / M+ / +10</b>	<ul style="list-style-type: none"> <li>- Drücken Sie diese Taste kurz, um die Wiedergabe zu starten, zu unterbrechen oder fortzusetzen.</li> <li>- Drücken Sie diese Taste lang, um 10 Titel weiter zu springen.</li> </ul>
<b>■ / M- / -10</b>	<ul style="list-style-type: none"> <li>- Drücken Sie diese Taste kurz, um die Wiedergabe zu stoppen.</li> <li>- Drücken Sie diese Taste lang, um 10 Titel zurück zu springen.</li> </ul>

<b>◀◀ / Fold -</b>	<ul style="list-style-type: none"> <li>- Zum vorherigen Titel springen.</li> <li>- Halten Sie diese Taste gedrückt, um einen Titel schnell rückwärts abzuspielen.</li> </ul> <p>Bei CDs mit MP3-Dateien, die auf mehrere Ordner verteilt sind, drücken Sie diese Taste lang, um einen vorherigen Ordner auszuwählen, wenn die Wiedergabe gestoppt ist.</p>
<b>▶▶ / Fold +</b>	<ul style="list-style-type: none"> <li>- Zum nächsten Titel springen.</li> <li>- Halten Sie diese Taste gedrückt, um einen Titel schnell vorwärts abzuspielen.</li> </ul> <p>Bei CDs mit MP3-Dateien, die auf mehrere Ordner verteilt sind, drücken Sie diese Taste lang, um einen nächsten Ordner auszuwählen, wenn die Wiedergabe gestoppt ist.</p>

## Eine Playlist erstellen

Wenn die Wiedergabe einer Audio-CD gestoppt ist, können Sie eine Playlist mit 20 Titeln bei Audio-CDs und mit 99 Titeln bei CDs mit Audio-Dateien im MP3-Format erstellen.

1. Drücken Sie die Taste **■**, bevor Sie die Programmierung Ihrer Playlist beginnen.
2. Drücken Sie die Taste **MEM. / BASS. / P-MODE**. Auf der LCD-Anzeige blinkt „PROGRAM“, dann „P01“.
3. Zum Erstellen Ihrer Playlist:
  - Verwenden Sie die Tasten **◀◀ / Fold -** und **▶▶ / Fold +**, um einen Titel auszuwählen,
  - Drücken Sie die Taste **MEM. / BASS. / P-MODE**, um Ihre Auswahl zu bestätigen. Auf der Anzeige erscheint „P02“.
  - Wiederholen Sie diese Schritte so oft wie nötig, um weitere Titel hinzuzufügen.
4. Wenn die Zusammenstellung Ihrer Playlist beendet ist, beginnen Sie die Wiedergabe ab dem ersten gespeicherten Titel durch Drücken der Taste **▶|| / Scan / M+ / +10**.
  - Drücken Sie die Taste **■ / M- / -10**, um die Wiedergabe zu unterbrechen. Die Playlist bleibt gespeichert.

🗑 Zum Löschen des Programms drücken Sie die Taste **■ / M- / -10**, wenn die Wiedergabe gestoppt ist und öffnen dann das CD-Fach.

## Optionen für die wiederholte Wiedergabe einstellen

Beim Abspielen einer Audio-CD können Sie eine wiederholte Wiedergabe auswählen. Betätigen Sie dazu die Taste **MEM. / BASS / P-MODE**:

Anzahl der Tastenbetätigungen <b>MEM. / BASS / P-MODE</b>	Audio-CD	CD mit Audio-Dateien im MP3-Format
1	Ständige Wiederholung des aktuellen Titels. Die Meldung „ <b>REPEAT</b> “ blinkt.	Ständige Wiederholung des aktuellen Titels. Die Meldung „ <b>REPEAT</b> “ blinkt.
2	Ständige Wiederholung der gesamten CD. Die Meldung „ <b>REPEAT</b> “ wird dauerhaft angezeigt.	Ständige Wiederholung eines Ordners. Die Meldung „ <b>REPEAT FOLDER</b> “ wird dauerhaft angezeigt.
3	Zufällige Wiedergabe der CD. Die Meldung „ <b>RAN</b> “ wird dauerhaft angezeigt.	Ständige Wiederholung der gesamten CD. Die Meldung „ <b>REPEAT</b> “ wird dauerhaft angezeigt.
4	Keine Reihenfolge der Wiederholung.	Zufällige Wiedergabe der CD. Die Meldung „ <b>RAN</b> “ wird dauerhaft angezeigt.
5	/	Keine Reihenfolge der Wiederholung.

## Ein externes USB-Gerät anschließen

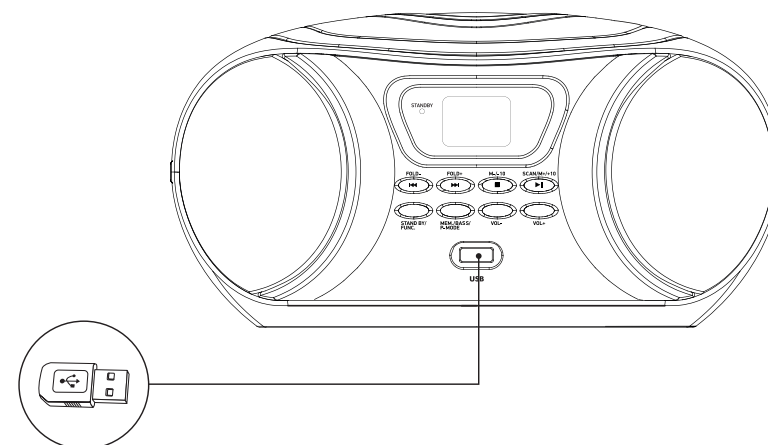

1. Schalten Sie das Radio ein und stecken Sie dann ein externes USB-Gerät in den hierzu vorgesehenen USB-Anschluss an der Vorderseite des Geräts ein.
2. Um den Inhalt Ihres externen Geräts zu lesen, drücken Sie auf **STAND BY/FUNC**, bis die Funktion **USB** ausgewählt ist.
3. Am Display wird die Gesamtanzahl der Titel und Ordner angezeigt.
4. Die Wiedergabe startet automatisch mit dem Titel 1.

## Grundfunktionen

Die Grundfunktionen sind identisch mit denen der Wiedergabe einer CD. Nähere Informationen finden Sie in der Tabelle im Kapitel mit den Grundfunktionen für die Wiedergabe einer CD.



Verwenden Sie für den Anschluss Ihres USB-Geräts kein USB-Verlängerungskabel, um jegliche Konflikte zu vermeiden.

## Eine externe Tonquelle an das Gerät anschließen

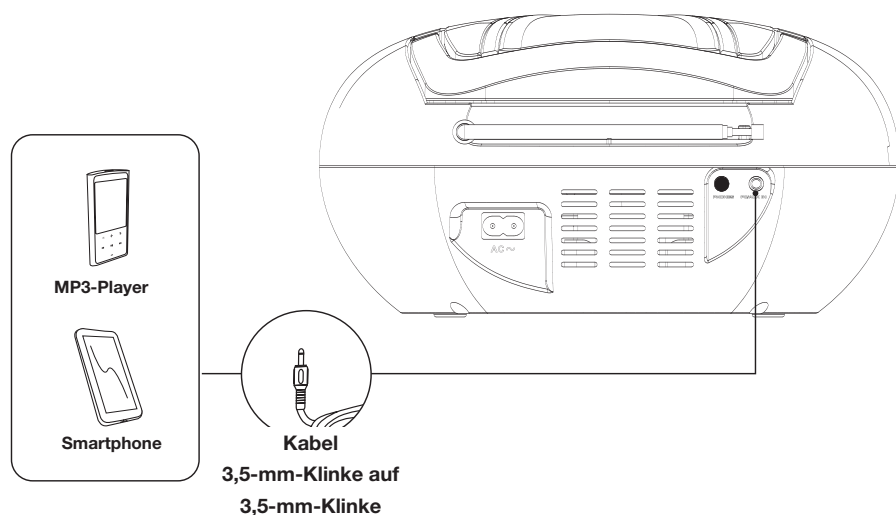

Über die PC/AUX IN-Buchse kann ein Audioplayer angeschlossen und die abgespielte Musik über die beiden Lautsprecher des Radios ausgegeben werden.

1. Schließen Sie dazu ein Kabel mit beidseitigem 3,5-mm-Klinkenstecker (im Lieferumfang nicht enthalten) an der PC-AUX-IN-Buchse an der Vorderseite des Radios an.
2. Verbinden Sie das andere Ende des Kabels mit dem Audioausgang Ihres Players. Lesen Sie die Bedienungsanleitung Ihres Audioplayers, um nähere Informationen zu diesem Audioausgang zu erhalten.
3. Drücken Sie die Taste **STAND BY/FUNC**, bis die **AUX**-Funktion gewählt ist.
4. Starten Sie die Wiedergabe an Ihrer externen Tonquelle, der Ton wird über die Lautsprecher des Radios ausgegeben.

**Hinweis:** Steuern Sie die Wiedergabe, die Unterbrechung, den Wechsel der Titel von Ihrer externen Tonquelle aus.

## Instandhaltung und Reinigung

### Reinigung des Geräts

1. Ziehen Sie den Stecker des CD-Radio-Players aus der Steckdose, bevor Sie ihn reinigen.
2. Reinigen Sie das Gerät ausschließlich mit einem weichen, trockenen Tuch.
3. Verwenden Sie keine Flüssigreiniger oder Aerosole.

### Hinweise zur Handhabung von CDs

#### HANDHABUNG VON CDS

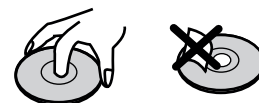

Halten Sie CDs am Rand und achten Sie darauf, dass Ihre Finger die Abspielseite nicht berühren. Kleben Sie keine Aufkleber oder Papier auf CDs.

#### REINIGUNG VON CDS

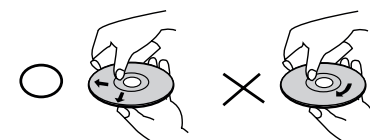

Fingerabdrücke oder Staub auf einer CD können sich negativ auf die Klangqualität auswirken und den Ton verzerren. Reinigen Sie Ihre CDs vor dem Abspielen mit einem sauberen, trockenen Tuch von der Mitte nach außen.

Verwenden Sie niemals Alkohol, Benzol, Verdüner, Reinigungsflüssigkeiten oder andere Chemikalien. Verwenden Sie zum Entfernen von Staub keine Druckluft.

#### AUFBEWAHRUNG VON CDS

Stecken Sie CDs nach dem Gebrauch in ihre Hülle zurück.

Setzen Sie sie nicht extremer Kälte, Feuchtigkeit oder Hitze aus.

Lassen Sie CDs nicht in einem abgestellten Fahrzeug, das Sonnenstrahlen ausgesetzt ist.

#### BESCHÄDIGTE UND FORMGESCHNITTENE CDS

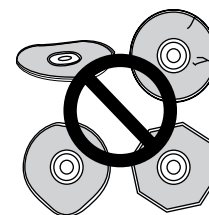

Verwenden Sie keine gesprungenen, gebrochenen, verformten oder formgeschnittenen CDs, da diese den Player beschädigen könnten. Dieses Radio ist ausschließlich auf herkömmliche, komplett kreisförmige CDs ausgelegt. Verwenden Sie keine CDs mit einer anderen Form. Heben Sie die Anlage während der Wiedergabe nicht an und bewegen Sie sie nicht. CDs drehen bei hoher Geschwindigkeit und könnten hierdurch Beschädigungen erleiden.



## Fehlerbehebung

Nehmen Sie die folgenden grundlegenden Prüfungen vor, bevor Sie sich an Ihren Kundenservice wenden.

FEHLER	KONTROLLEN UND EINSTELLUNGEN
<b>Das Gerät schaltet sich nicht ein.</b>	<ul style="list-style-type: none"> <li>• Prüfen Sie, ob der Netzsteckdose korrekt funktioniert.</li> <li>• Vergewissern Sie sich, dass das Netzkabel nicht beschädigt ist.</li> <li>• Prüfen Sie, ob der Stecker korrekt an der Netzsteckdose angeschlossen ist.</li> <li>• Vergewissern Sie sich, dass sich das Gerät nicht automatisch nach 15 Minuten Nichtgebrauch in den Standby-Modus geschaltet hat. Drücken Sie dazu die Taste <b>▶  </b>.</li> </ul>
<b>Die Wiedergabe der CD startet nicht.</b>	<ul style="list-style-type: none"> <li>• Es befindet sich keine CD im CD-Fach. Legen Sie eine CD ein.</li> <li>• Die CD ist mit der Abspielseite nach oben eingelegt. Drehen Sie die CD um, so dass die bedruckte Seite nach oben zeigt.</li> <li>• Der CD-Typ wird von diesem Gerät nicht unterstützt.</li> <li>• Die CD ist schmutzig oder beschädigt. Reinigen Sie die CD oder probieren Sie eine andere CD aus.</li> <li>• Im Inneren des Systems hat sich Kondensfeuchtigkeit gebildet. Nehmen Sie die CD heraus und lassen Sie das Gerät etwa eine bis zwei Stunden an das Stromnetz angeschlossen.</li> <li>• Das Kabel mit beidseitigem 3,5 mm-Klinkenstecker ist am AUX-Eingang angeschlossen. Der Anschluss eines Klinkensteckers gibt diesem Eingang Vorrang vor der Wiedergabe einer CD.</li> </ul>
<b>Die Anzeige NO erscheint am Display.</b>	<ul style="list-style-type: none"> <li>• Prüfen Sie, ob die CD nicht verkehrt herum eingelegt ist (die bedruckte Seite muss nach oben zeigen).</li> <li>• Prüfen Sie, ob die CD-R/CD-RW nicht leer ist.</li> </ul>
<b>Funktionsstörung.</b>	<ul style="list-style-type: none"> <li>• Wenn das Gerät eine Funktionsstörung hat, ziehen Sie den Netzstecker und warten 30 Minuten. Schalten Sie das Gerät nach 30 Minuten wieder ein.</li> </ul>
<b>Kein Ton oder unregelmäßiger Ton.</b>	<ul style="list-style-type: none"> <li>• Das Gerät steht auf einer unstabilen Untergrund. Stellen Sie das Gerät auf einen ebenen und stabilen Untergrund.</li> <li>• Prüfen Sie, ob die Lautstärke nicht in der Mindestposition ist.</li> <li>• Die CD ist schmutzig oder beschädigt. Reinigen Sie die CD oder probieren Sie eine andere aus.</li> <li>• Das Audioformat der CD wird von diesem Gerät nicht unterstützt.</li> </ul>
<b>Der Ton ist schwach.</b>	<ul style="list-style-type: none"> <li>• Wenn das Gerät mit Batterien betrieben wird, kann es sein, dass die Batterien leer sind.</li> <li>• Wenn Sie CD-Rs oder CD-RWs hören, ist deren Qualität vielleicht schlecht.</li> <li>• Manche CDs sind mit einer relativ niedrigen Lautstärke aufgenommen. Es handelt sich nicht um eine Funktionsstörung.</li> </ul>
<b>Schlechter Radioempfang.</b>	<ul style="list-style-type: none"> <li>• Ziehen Sie die Teleskopantenne aus.</li> <li>• Richten Sie Ihr Radio anders aus.</li> <li>• Nehmen Sie die Elektrogeräte in der Nähe des Radio-CD-Players vom Stromnetz (z.B. Fernseher, Mikrowelle usw.)</li> </ul>

## Vereinfachte EU-Konformitätserklärung

Hiermit erklärt Sourcing & Creation, dass der Funkanlagentyp Radio-CD-/MP3-Player Essentiel b Rumba II der Richtlinie 2014/53/EU entspricht.

Der vollständige Text der EU-Konformitätserklärung ist unter der folgenden Internetadresse verfügbar:  
<https://www.boulanger.com/info/assistance>



U hebt een product van het merk Essentieel b gekocht en we danken u daarvoor. Wij besteden veel zorg aan de **BETROUWBAARHEID**, het **GEBRUIKSGEMAK** en het **DESIGN** van onze producten.

Wij hopen dat deze radio, CD- en MP3-speler volledig aan uw verwachtingen voldoet.

## overzicht

<b>uw product</b>	<b>57</b>
<b>Inhoud van de doos</b>	<b>57</b>
<b>Technische kenmerken</b>	<b>57</b>
<b>Beschrijving van het apparaat</b>	<b>58</b>
<b>voeding van de radio</b>	<b>59</b>
<b>Verbinding met de voedingskabel</b>	<b>59</b>
<b>De batterijen installeren</b>	<b>59</b>
<b>basisgebruik</b>	<b>60</b>
<b>Uw radio in- of uitschakelen</b>	<b>60</b>
<b>Regeling van het geluidsvolume naar de radio luisteren</b>	<b>60</b>
<b>Automatisch radiostations zoeken</b>	<b>61</b>
<b>Uw radiostations opslaan in het geheugen een audio-CD beluisteren</b>	<b>61</b>
<b>Basisfuncties</b>	<b>61</b>
<b>Een afspeellijst maken</b>	<b>62</b>
<b>Een herhalingsvolgorde bepalen een losse USB-drager aansluiten</b>	<b>64</b>
<b>Basisfuncties</b>	<b>64</b>
<b>het toestel aansluiten op een hulpbron</b>	<b>65</b>
<b>onderhoud en reiniging</b>	<b>66</b>
<b>Reiniging van het apparaat</b>	<b>66</b>
<b>Opmerkingen betreffende de disks</b>	<b>66</b>
<b>probleemoplossing</b>	<b>67</b>
<b>vereenvoudigde EU-verklaring van overeenstemming</b>	<b>68</b>

## uw product

### Inhoud van de doos

- 1 radio, CD-/MP3-speler
- 1 voedingskabel
- 1 gebruiksaanwijzing

### Technische kenmerken

Merk	Essentieel b
Model	Rumba II
Compatibele formaten	CD, CD-R/RW, MP3/WMA
Voeding	Adapter: 100-240 V~ 50/60 Hz Batterijen: 6 LR14-batterijen (niet meegeleverd)
Verbruik (max.)	14 W
Verbruik in slaapstand	< 0,5 W
Frequentiebereik	FM: 87,5 MHz ~ 108 MHz
(Max.) uitgangsvermogen	2 x 1,5 W
Afmetingen (L x H x D)	240 x 130 x 220 mm
gewicht	1,3 kg
Omgeving: Werktemperatuur	+5°C ~ +35°C
Omgeving: Vochtigheidsgraad	5 % ~90 %
Opslagtemperatuur en Transport temperatuur	0°C ~ 50°C



Dit elektrisch symbool wijst erop dat het toestel is gemaakt met een dubbele elektrische isolatie tussen de elektrische voedingsspanning (gevaarlijk) en de onderdelen die toegankelijk zijn voor de gebruiker.

#### OPGELET:

- Brand- en explosiegevaar als de batterij wordt vervangen door een verkeerd type.
- De vervanging van een batterij door een verkeerd type kan ervoor zorgen dat één van de beschermingssysteem wordt verwijderd.
- Afdanking van de batterij in open vuur of een warme oven of verbrijzeling of versnippering van een batterij kan een explosie veroorzaken.
- Als u de batterij bewaart in een omgeving met extreem hoge temperaturen, kan dit leiden tot een explosie of lekkage van de vloeistoffen of ontvlambare gassen.
- Als de batterij wordt blootgesteld aan een extreem lage luchtdruk, kan dit een explosie of lekkage van de vloeistof of ontvlambare gassen veroorzaken.

## Beschrijving van het apparaat

1	Signaallampje <b>STANDBY</b>
2	LCD-scherm.
3	Luidspreker linkerkant. <b>⏮ / Fold -</b> : naar de vorige track, omgekeerd op hoge snelheid afspelen, de radiofrequentie afstellen, naar het vorige MP3-bestand. <b>⏭ / Fold +</b> : naar de volgende track, omgekeerd op hoge snelheid afspelen, de radiofrequentie afstellen, naar het volgende MP3-bestand. <b>■ / M- / -10</b> : het afspelen stoppen, een opgeslagen radiostation selecteren (kort indrukken) / de inhoud beluisteren (lang indrukken) <b>⏪ / Scan / M+ / +10</b> : het afspelen beginnen of op pauze zetten, een opgeslagen radiozender selecteren (kort indrukken) / automatisch zoeken naar radiostations, de inhoud beluisteren (lang indrukken) <b>STAND BY / FUNC.:</b> het apparaat inschakelen, het apparaat activeren nadat het in slaapstand is gegaan, de functie CD-USB-AUX-FM selecteren (kort indrukken) / het apparaat uitschakelen (lang indrukken) <b>MEM. / BASS. / P-MODE:</b> radiostations opslaan / een afspeellijst of een herhalingsvolgorde bepalen / de willekeurige modus activeren / het effect voor de verbetering van de bassen activeren. <b>Vol -</b> : Het volume verlagen <b>Vol +</b> : Het volume verhogen
4	
5	USB-poort
6	Luidspreker rechterkant.
7	Uitschuifbare antenne.
8	Klep van het diskcompartiment
9	Transporthandgreep.
10	Toets voor het openen van het diskcompartiment.
11	Voedingsingang
12	Batterijvak
13	Jack-aansluiting AUX 3,5 mm

## voeding van de radio

### Verbinding met de voedingskabel

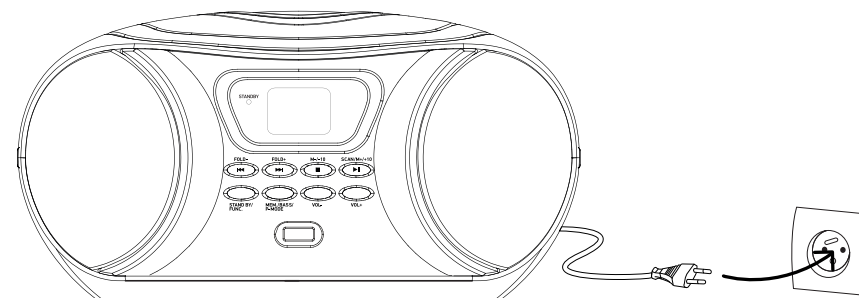

Controleer voordat u de radio aansluit, of de elektrische spanning van uw woning overeenkomt met die van het typeplaatje van het apparaat en of de stekker van het snoer geschikt is voor het stopcontact.

- Sluit één uiteinde van de voedingskabel aan op de voedingsconnector op de achterzijde van de radio. Sluit vervolgens het andere uiteinde aan op een wandstopcontact. Het apparaat is gereed voor gebruik.
- Om het toestel volledig uit te schakelen, moet u de voedingskabel uit het wandstopcontact halen.

### De batterijen installeren

- Open de klep van het batterijvak, onderaan het toestel.
- Plaats 6 batterijen van het type LR14 van 1,5 V (niet meegeleverd) in het batterijvak. Houd hierbij rekening met de aanduiding van de polen +/- op de achterkant van het batterijvak. Plaats de klep vervolgens terug op zijn plek.



- Gebruik uitsluitend batterijen van het type dat vermeld staat in deze handleiding.
- Vervang de batterijen als ze op zijn of lekken.
- Gebruik geen nieuwe batterijen in combinatie met oude batterijen of verschillende soorten batterijen tegelijk.
- Verwijder de batterijen als u het apparaat lange tijd niet gebruikt.

## basisgebruik

### Uw radio in- of uitschakelen

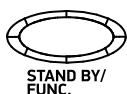

1. Om het apparaat in te schakelen, drukt u kort op de toets **STAND BY/FUNC.**
2. Om het apparaat uit te zetten drukt u lang op de toets **STAND BY/FUNC.**



Uw apparaat is uitgerust met een automatische inschakelfunctie van de slaapstand. Als, binnen een termijn van 15 minuten, geen enkel muzieksignaal wordt gedetecteerd, in de modus **CD/USB/AUX/FM**, gaat het apparaat automatisch over op de slaapstand. Druk op de toets **STAND BY/FUNC.** om het apparaat uit de slaapstand te halen.

### Regeling van het geluidsvolume

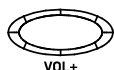

- Om het volume te verhogen, drukt u kort op de toets **Vol +**.
- Om het volume te verlagen, drukt u kort op de toets **Vol -**.

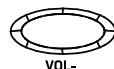

### naar de radio luisteren

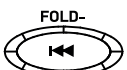

1. Schuif de uitschuifbare antenne die zich achteraan het toestel bevindt, volledig uit.
2. Druk kort op de toets **STAND BY/FUNC.** om de functie **FM** te selecteren.
3. Kies het gewenste radiostation door te klikken op de toetsen **FOLD +** en **FOLD -**. De frequentie wordt weergegeven op het scherm.
4. U de toetsen **FOLD +** of **FOLD -** ook ingedrukt houden, om het toestel zelf de frequenties te laten doorlopen tot het een bestaand radiostation met een goede ontvangst detecteert.



• Om de FM-ontvangst te verbeteren, moet u de uitschuifbare antenne volledig uitschuiven.

### Automatisch radiostations zoeken



1. Houd de toets **SCAN / M+ / +10** lang ingedrukt: het toestel voert een automatische scan uit en selecteert enkel radiostations met een goede ontvangst
2. Van zodra het toestel een station heeft gevonden, wordt het station "P01" afgespeeld.
3. Druk kort op **SCAN / M+ / +10** of **M- / -10** om een ander vooraf opgeslagen station te selecteren.

### Uw radiostations opslaan in het geheugen

U kan tot 30 FM-radiostations van uw keuze opslaan.

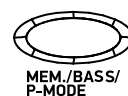

1. Kies het gewenste radiostation door te klikken op de toetsen **FOLD +** en **FOLD -**. De frequentie wordt weergegeven op het scherm.
2. Druk op de toets **MEM. / BASS. / P-MODE**: Op het scherm wordt "P01" weergegeven.
3. Druk op **SCAN / M+ / +10** ou **M- / -10** om de positie (P01, P02, P03...) waarop u het radiostation wilt opslaan, te selecteren.
4. Druk opnieuw op **MEM. / BASS. / P-MODE** om te bevestigen dat u dit station wilt opslaan.

### een audio-CD beluisteren

Uw apparaat kan audio-CD's afspelen, evenals CD MP3 die op CD-R of CD-RW werden opgenomen.



1. Druk kort op de toets **STAND BY/FUNC.** totdat u de functie **CD** hebt geselecteerd.
2. Open de klep van het diskcompartiment en plaats een audio-CD op de plaat, met de geprinte kant naar boven. De melding "OP" verschijnt op het weergavescherm.
3. Sluit de klep van het diskcompartiment. Het aantal tracks / mappen verschijnt op het weergavescherm.
4. Verwijder de CD voorzichtig na gebruik door beide zijanten vast te nemen.



Als er geen disk in het diskcompartiment wordt geplaatst, of als de disk omgekeerd wordt geplaatst, geeft het scherm "NO" (geen disk) aan.





### Basisfuncties

<b>▶▶ / Scan / M+ / +10</b>	- Om het afspelen te starten, het afspelen op pauze te zetten of het afspelen te hervatten, drukt u kort op de toets.
	- Om 10 tracks over te slaan, moet u lang op deze toets drukken.
<b>■ / M- / -10</b>	- Om het afspelen te stoppen, moet u kort op de toets drukken.
	- Om 10 tracks terug te gaan, moet u lang op deze toets drukken.

 / <b>Fold -</b>	<ul style="list-style-type: none"> <li>– Om over te gaan naar de vorige track.</li> <li>– Houd deze toets ingedrukt om omgekeerd op hoge snelheid af te spelen.</li> </ul> <p>Voor CD's met MP3-bestanden verdeeld over verschillende mappen, drukt u lang op deze toets om de vorige map te selecteren, als er geen muziek wordt afgespeeld.</p>
 / <b>Fold +</b>	<ul style="list-style-type: none"> <li>– Om over te gaan naar de volgende track.</li> <li>– Houd deze toets ingedrukt om af te spelen op hoge snelheid.</li> </ul> <p>Voor CD's met MP3-bestanden verdeeld over verschillende mappen, drukt u lang op deze toets op de volgende map te selecteren, als er geen muziek wordt afgespeeld.</p>

### Een afspeellijst maken

Als er geen audio-CD wordt afgespeeld, kan u een afspeellijst met 20 tracks programmeren voor audio-CD's en 99 tracks voor CD's met audiobestanden in MP3-formaat.

1. Druk op de toets  voordat u uw afspeellijst begint te programmeren.
2. Druk op de toets **MEM. / BASS. / P-MODE**. De melding "**PROGRAM**" knippert op het LCD-scherm. Vervolgens verschijnt de melding "**P01**".
3. Om uw afspeellijst te maken:
  - Gebruik de toetsen  / **Fold -** en  / **Fold +** om een track te selecteren,
  - Druk op de toets **MEM. / BASS. / P-MODE** om uw selectie te bevestigen. De melding "**P02**" wordt weergegeven.
  - Herhaal deze stappen zo vaak als nodig om andere tracks toe te voegen.
4. Als u uw volledige afspeellijst hebt aangemaakt, kan u hem afspelen vanaf de eerste opgeslagen track door op de toets  / **Scan / M+ / +10** te drukken.
- Druk op de toets  / **M- / -10** om het afspelen te onderbreken. Het programma blijft in het geheugen zitten.

 Om het programma te verwijderen, drukt u op de toets  / **M- / -10** als het afspelen is gestopt en vervolgens opent u het diskcompartiment.

### Een herhalingsvolgorde bepalen

Tijdens het afspelen van een audio-CD, kan u een herhalingsvolgorde selecteren met behulp van de toets **MEM. / BASS / P-MODE**:

Aantal malen indrukken van de toets <b>MEM. / BASS / P-MODE</b>	audio-CD	CD met audiobestanden in MP3-formaat
1	Herhalen van de huidige track. De melding " <b>REPEAT</b> " knippert op het scherm.	Herhalen van de huidige track. De melding " <b>REPEAT</b> " knippert op het scherm.
2	Herhalen van de volledige CD. De melding " <b>REPEAT</b> " blijft constant branden.	Herhalen van de map. De melding " <b>REPEAT FOLDER</b> " blijft constant branden.
3	Willekeurig afspelen van de CD. De melding " <b>RAN</b> " blijft constant branden.	Herhalen van de volledige CD. De melding " <b>REPEAT</b> " blijft constant branden.
4	Geen herhalingsvolgorde.	Willekeurig afspelen van de CD. De melding " <b>RAN</b> " blijft constant branden.
5	/	Geen herhalingsvolgorde.

## een losse USB-drager aansluiten

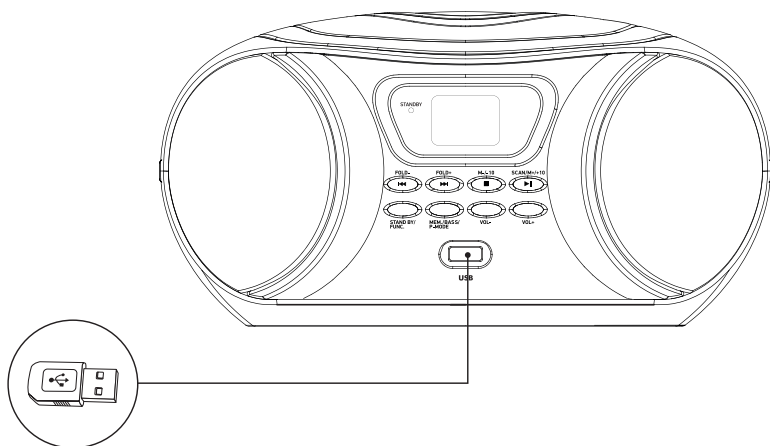

1. Schakel de radio in en stop de losse USB-drager vervolgens in de daarvoor voorziene gleuf aan de voorkant van het toestel.
2. Om de inhoud van uw losse USB-drager te lezen, drukt u op **STAND BY/FUNC**, totdat u de functie **USB** kan selecteren.
3. Het aantal tracks en mappen verschijnt op het weergavescherm.
4. Het afspelen start automatisch met track 1.

### Basisfuncties

De basisfuncties zijn dezelfde als die van een CD-speler. Bekijk de tabel in het hoofdstuk over de basisfuncties die van toepassing zijn op de CD-speler.



Gebruik geen verlengsnoer voor de USB om uw losse USB-drager aan te sluiten om conflicten te voorkomen.

## het toestel aansluiten op een hulpbron

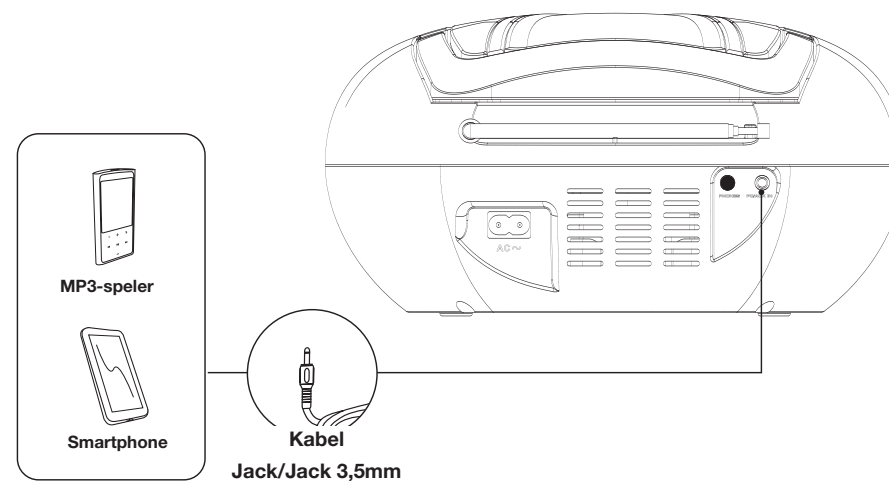

Met de PC/AUX IN-stekker kunt u een audiodrive aansluiten en muziek op deze drive uitzenden over de twee luidsprekers van de radio.

1. Sluit hiervoor het uiteinde van een Jack-kabel van 3,5 mm / Jack van 3,5 mm (niet meegeleverd) aan op de PC/AUX IN-aansluiting achteraan de radio.
  2. Sluit het andere uiteinde aan op de audio-uitgang van uw mediaspeler. Raadpleeg de gebruiksaanwijzing van uw audiospeler voor meer informatie over de locatie van deze aansluiting.
  3. Druk op **STAND BY/FUNC**, totdat u de functie **AUX** hebt geselecteerd.
  4. Start het afspelen op uw hulpbron, het geluid is hoorbaar via de luidsprekers van de radio.
- Opmerking:** controleer of u de muziek kan afspelen, op pauze kan zetten, de track kan wijzigen via de hulpbron.

## onderhoud en reiniging

### Reiniging van het apparaat

1. Haal de stekker van de radio uit het stopcontact alvorens hem schoon te maken.
2. Reinig het apparaat uitsluitend met een zachte en droge doek.
3. Gebruik geen vloeibare reinigingsmiddelen of sprays.

### Opmerkingen betreffende de disks

#### HANTEREN VAN DE DISKS

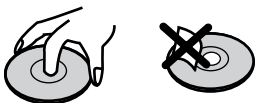

Houd de disk aan de randen vast en let erop dat uw vingers niet het afspeeloppervlak aanraken. Plak geen papier op de disks en breng geen stickers aan op de disks.

#### REINIGEN VAN DE DISKS

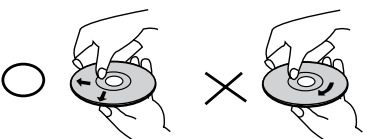

Vingerafdrukken en stof op een disk kunnen leiden tot een matige kwaliteit en verdraaiing van het geluid. Reinig voor het afspelen de disk met een schone en droge doek vanuit het midden naar de randen.

Gebruik nooit alcohol, benzeen, oplosmiddelen, vloeibare reinigingsmiddelen of andere chemische producten.  
Gebruik geen perslucht om het stof te verwijderen.

#### OPBERGEN VAN DE DISKS

Berg de disk na gebruik in zijn hoes op.

Stel de disks niet bloot aan zeer koude, vochtige of warme omgevingen.

Laat de disk nooit achter in een auto die in de zon geparkeerd staat.

#### BESCHADIGDE DISKS EN VAN ANDERE VORMEN

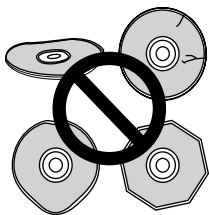

Gebruik geen gespleten, beschadigde of vervormde disks of met andere schade die de drive kan beschadigen.

Deze radio is ontworpen om uitsluitend gebruikt te worden met traditionele, volledig ronde disks. Gebruik geen disks van een andere vorm.

Til het apparaat en verplaats het apparaat nooit tijdens het afspelen: de disks draaien op hoge snelheid en zouden beschadigd kunnen raken.

## probleemoplossing

Voer de volgende eenvoudige controles uit alvorens contact op te nemen met de klantenservice.

INDICATIES	CONTROLES EN INSTELLINGEN
<b>De radio gaat niet aan.</b>	<ul style="list-style-type: none"><li>• Controleer of het wandstopcontact correct werkt.</li><li>• Controleer of de voedingskabel niet is beschadigd.</li><li>• Controleer of de voedingskabel goed is aangesloten op een wandstopcontact.</li><li>• Controleer of het toestel niet automatisch in slaapstand gaat na vijftien minuten. Druk daarvoor op de toets <b>▶II</b>.</li></ul>
<b>De CD-speler schakelt niet in.</b>	<ul style="list-style-type: none"><li>• De disk bevindt zich niet in de speler, voer er één in.</li><li>• De disk zit verkeerd in de radio / CD-speler, de onderkant is naar boven gericht. Stop de disk andersom in het toestel, met de geprinte zijde naar boven gericht.</li><li>• Het disktype wordt niet ondersteund door de radio.</li><li>• De disk is vuil of beschadigd, reinig hem of probeer een andere disk.</li><li>• Er wordt vocht gecondenseerd in het systeem. Verwijder de disk en breng het apparaat gedurende één of twee uur onder spanning.</li><li>• De jack-kabel/jack 3,5mm is aangesloten via de AUX-ingang. De aansluiting van een jack plug maakt deze aansluiting prioritair op de CD-speler.</li></ul>
<b>De melding "NO" verschijnt op het scherm.</b>	<ul style="list-style-type: none"><li>• Controleer of de disk niet omgekeerd in het toestel is geplaatst (de kant met het etiket moet naar boven zijn gericht).</li><li>• Controleer of de CD-R/CD-RW niet leeg is.</li></ul>
<b>Storing.</b>	<ul style="list-style-type: none"><li>• Als de radio een storing vertoont, moet u de stekker gedurende 30 minuten uit het stopcontact halen. Schakel na 30 minuten het apparaat opnieuw in.</li></ul>
<b>Geen geluid of onregelmatig geluid.</b>	<ul style="list-style-type: none"><li>• De radio bevindt zich op een onstabiele ondergrond. Zet de radio op een vlakke en stabiele ondergrond.</li><li>• Controleer of het volume van de radio niet op de minimumstand staat.</li><li>• De disk is vuil of beschadigd. Reinig de disk of probeer een andere disk.</li><li>• Het audioformaat van de CD wordt niet ondersteund door de radio.</li></ul>
<b>Het geluid is te zwak.</b>	<ul style="list-style-type: none"><li>• Als het toestel van stroom wordt voorzien door middel van batterijen, is het mogelijk dat de batterijen zijn beschadigd.</li><li>• Als u luistert naar CD-R, CD-RW, is het mogelijk dat de bestanden van slechte kwaliteit zijn.</li><li>• Bepaalde CD's worden opgenomen met een relatief zwak niveau, het betreft hier geen echte storing.</li></ul>
<b>Slechte radio-ontvangst.</b>	<ul style="list-style-type: none"><li>• Schuif de FM-antenne volledig uit.</li><li>• Richt de antenne een andere kant uit.</li><li>• Schakel de elektrische toestellen in de buurt van de radio en CD-speler volledig uit (bijvoorbeeld: een televisietoestel, microgolfoven, enz.).</li></ul>

## vereenvoudigde EU-verklaring van overeenstemming

Ondergetekende, Sourcing & Création, verklaart dat de radioapparatuur van het type Radio CD/MP3-speler Essentiel b Rumba II voldoet aan de richtlijn 2014/53/EU.

De volledige tekst van de EU-verklaring van overeenstemming is beschikbaar op het volgende internetadres: <https://www.boulanger.com/info/assistance>

FR:

Informations produits pour la consommation d'énergie et le temps maximum requis pour atteindre le mode basse consommation applicable	
Consommation d'énergie en mode arrêt	N/A
Consommation d'énergie en mode veille	0.2 W
Temps maximum requis pour que l'équipement atteigne automatiquement le mode basse puissance applicable	15 mins
Consommation d'énergie en veille avec maintien de la connexion au réseau si tous les ports réseau filaires sont connectés et que tous les ports réseau sans fil sont activés	N/A

EN:

Product Information for power consumption and maximum time to reach applicable low power mode	
Power consumption in off mode	N/A
Power consumption in standby	0.2 W
The maximum time needed to automatically reach the applicable low power mode or condition	15 mins
Power consumption in network standby if all wired network ports are connected and all wireless network ports are activated	N/A

DE:

Produktinformationen für Stromverbrauch und maximale Zeit bis zum Erreichen des entsprechenden Energiesparmodus	
Leistungsaufnahme im Aus-Zustand	N/A
Leistungsaufnahme im Bereitschaftszustand	0.2 W
Maximale Zeit, die das Gerät benötigt, um automatisch den entsprechenden Energiesparmodus zu erreichen	15 mins
Die Leistungsaufnahme des Geräts im vernetzten Bereitschaftsbetrieb, wenn alle drahtgebundenen Netzwerk-Ports mit dem Netzwerk verbunden und alle drahtlosen Netzwerk-Ports aktiviert sind	N/A

NL:

Productinformatie voor stroomverbruik en maximale tijd om de toepasselijke modus voor laag vermogen te bereiken	
Stroomverbruik in uitstand modus	N/A
Stroomverbruik in stand-by	0.2 W
De maximale tijd die de apparatuur nodig heeft om automatisch de toepasselijke modus voor laag vermogen te bereiken	15 mins
Het elektriciteitsverbruik van de apparatuur in netwerkgebonden standby-stand wanneer alle bedrade netwerkpoorten verbonden zijn en alle draadloze netwerkpoorten geactiveerd zijn	N/A

ES (if need) :

Información de producto sobre consumo de energía y el tiempo máximo para alcanzar el modo de bajo consumo aplicable	
Consumo de energía en modo de espera	N/A
Consumo de energía en modo de espera	0.2 W
Temps maximum requis pour que l'équipement atteigne automatiquement le mode basse puissance applicable	15 mins
El consumo de energía del equipo en modo preparado en red si todos los puertos de red por cable están conectados y todos los puertos de red inalámbricos están activados	N/A







Toutes les informations, dessins, croquis et images dans ce document relèvent de la propriété exclusive de SOURCING & CREATION. SOURCING & CREATION se réserve tous les droits relatifs à ses marques, créations et informations. Toute copie ou reproduction, par quelque moyen que ce soit, sera jugée et considérée comme une contrefaçon.

All information, designs, drawings and pictures in this document are the property of SOURCING & CREATION. SOURCING & CREATION reserves all rights to its brands, designs and information. Any copy and reproduction through any means shall be deemed and considered as counterfeiting.

Toda la información, diseños, dibujos e imágenes de este documento son propiedad de SOURCING & CREATION. SOURCING & CREATION se reserva todos los derechos de sus marcas, diseños e información. Cualquier copia y reproducción por cualquier medio será considerada como falsificación.

Alle Informationen, Zeichnungen, Skizzen und Bilder in diesem Dokument sind alleiniges Eigentum von SOURCING & CREATION. SOURCING & CREATION behält sich alle Rechte in Zusammenhang mit ihren Marken, Schöpfungen und Informationen vor. Kopien oder Reproduktionen, ungeachtet des dazu verwendeten Mittels, werden als Fälschung betrachtet und beurteilt.

Alle gegevens, tekeningen, schetsen en afbeeldingen in dit document zijn het exclusieve eigendom van SOURCING & CREATION. SOURCING & CREATION behoudt alle rechten met betrekking tot haar merken, creaties en informatie. Alle kopieën, of reproducties, met eender welk middel, worden beoordeeld en beschouwd als een vervalsing.



#### Protection de l'environnement

Ce symbole apposé sur le produit signifie qu'il s'agit d'un appareil dont le traitement en tant que déchet est soumis à la réglementation relative aux déchets d'équipements électriques et électroniques (DEEE). Cet appareil ne peut donc en aucun cas être traité comme un déchet ménager, et doit faire l'objet d'une collecte spécifique à ce type de déchets. Des systèmes de reprise et de collecte sont mis à votre disposition par les collectivités locales (déchèterie) et les distributeurs. En orientant votre appareil en fin de vie vers sa filière de recyclage, vous contribuerez à protéger l'environnement et empêcherez toute conséquence nuisible pour votre santé.

#### Protection of the environment

This symbol attached to the product means that it is an appliance whose disposal is subject to the directive on waste from electrical and electronic equipment (WEEE). This appliance may not in any way be treated as household waste and must be subject to a specific type of removal for this type of waste. Recycling and recovery systems are available in your area (waste removal) and by distributors. By taking your appliance at its end of life to a recycling facility, you will contribute to environmental conservation and prevent any harm to your health.

#### Protección del medio ambiente

Este símbolo en el producto significa que es un aparato cuyo tratamiento como residuo está sujeto a la normativa de Residuos de Aparatos Eléctricos y Electrónicos (RAEE). Por lo tanto, este dispositivo no se puede tratar en ningún caso como residuo doméstico, sino que se debe tratar específicamente como este tipo de residuos. Las autoridades locales (centros de recogida de residuos) y los distribuidores disponen de sistemas de devolución y recogida. Reciclado su dispositivo al final de su vida útil ayudará a proteger el medio ambiente y a evitar consecuencias perjudiciales para su salud.

#### Umweltschutz

Dieses Symbol auf dem Produkt bedeutet, dass es sich um ein Gerät handelt, dessen Entsorgung den Vorschriften für elektrische und elektronische Altgeräte (Elektronikschrott) unterliegt. Dieses Gerät darf daher auf keinen Fall als Haushaltsmüll behandelt werden und muss an einer spezifischen Sammelstelle für diesen Typ von Abfall abgegeben werden. Rücknahme- und Sammelsysteme werden Ihnen von den lokalen Gebietskörperschaften (Mülldeponie) und Vertrieben bereitgestellt. Indem Sie Ihr Gerät an seinem Lebensende dem Recycling zuführen, tragen sie zum Umweltschutz bei und verhindern schädliche Folgen für Ihre Gesundheit.

#### Milieubescherming

Dit op het apparaat aangebrachte symbool betekent dat het apparaat aan het einde van de levensduur afgevoerd moet worden volgens de voorschriften voor afgedankte elektrische en elektronische apparatuur (WEEE). Dit apparaat mag dus in geen geval bij het gewone huisafval weggegooid worden maar moet naar een specifiek inzamelpunt teruggebracht worden. De gemeentes (vuilstopplaatsen) of de verkooppunten stellen inzamelssystemen en -punten tot uw beschikking. Door uw apparaat aan het einde van de levensduur in te leveren voor recycling, draagt u aan de milieubescherming en voorkomt u schadelijke gevolgen voor de gezondheid.



\* Testé dans nos laboratoires  
Garantie valide à partir de la date d'achat (ticket de caisse faisant foi). Cette garantie ne couvre pas les vices ou les dommages résultant d'une mauvaise installation, d'une utilisation incorrecte ou de l'usure normale du produit.

\* Tested in our laboratories  
Warranty valid from the date of purchase (receipt as proof of purchase). This warranty does not cover defects or damage caused by improper set up, incorrect use, or normal wear and tear of this product.

\* Probado en nuestros laboratorios  
Garantía válida desde la fecha de compra (el recibo servirá como justificante). Esta garantía no cubre defectos o daños que resulten de una instalación inadecuada, un uso indebido o un desgaste normal del producto.

\* In unseren Labors getestet  
Die Garantie läuft ab dem Kaufdatum (maßgeblich ist der Kassenzettel). Diese Garantie deckt keine Mängel oder Schäden, die aus unsachgemäßer Installation, fälschem Gebrauch oder der normalen Abnutzung des Produkts resultieren.

\* Getest in onze laboratoria  
Waarborg geldig vanaf de datum van aankoop (kassieticket geldt als bewijs). De garantie dekt geen gebreken of schade die voortvloeien uit een onjuiste installatie, een onjuist gebruik of de normale slijtage van het product.



essentiel



Art. 8009093/8009094/8009095  
Ref. RUMBA II

FABRIQUÉ EN R.P.C. /  
Made in China / Fabricado en R.P.C. /  
Hergestellt in VR China / Gefabriceerd in VRC.

SOURCING & CREATION  
Avenue de la Motte  
59810 Lesquin - FRANCE  
contact@sc-ub.com

SERVICE RELATION CLIENTS /  
Customer Relations Department /  
Servicio de Atención al Cliente /  
Kundenservice / Klantensfelding

Avenue de la Motte  
CS 80137  
59811 Lesquin cedex



Points de collecte sur [www.quefairedemesdechets.fr](http://www.quefairedemesdechets.fr)  
Privilégiez la réparation ou le don de votre appareil !

