

essentiel 

Four micro-ondes encastrable /
Built-in microwave oven /
Horno microondas empotrable /
Einbaumikrowellenofen /
Inbouwmagnetron

EMEG253n



Notice d'utilisation / User guide / Instrucciones de uso /
Bedienungsanleitung / Gebruiksaanwijzing

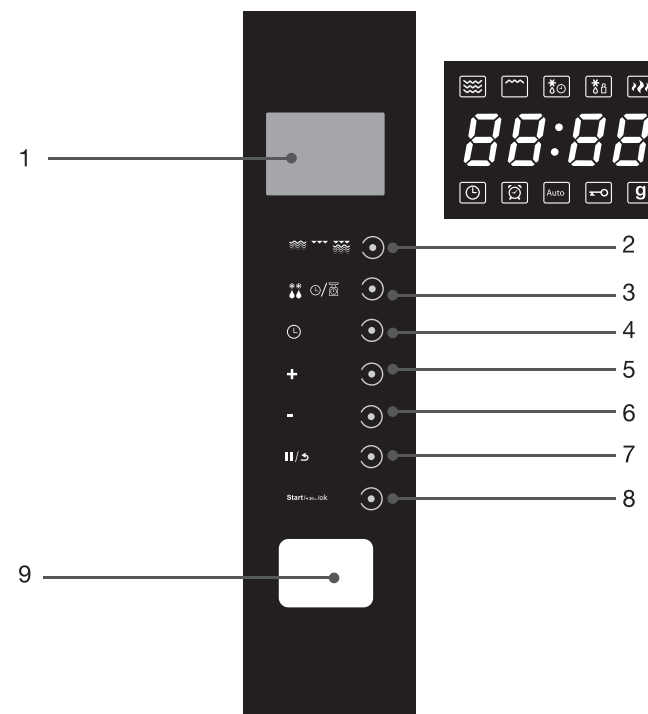
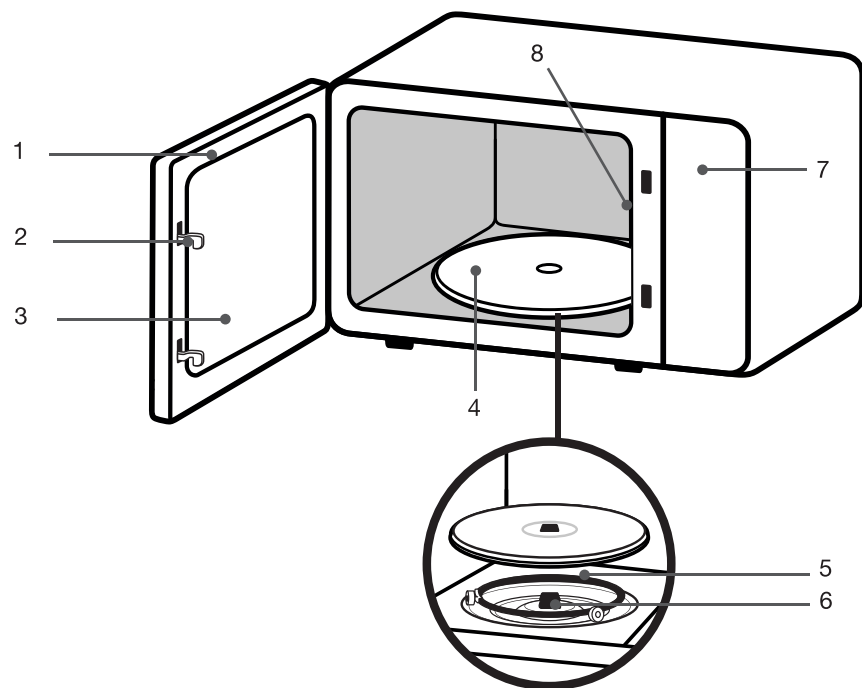

	FR	EN	ES	DE	NL
1	Porte	Door	Puerta	Tür	Deur
2	Système de verrouillage de la porte	Door safety locking mechanism	Sistema de cierre de seguridad de la puerta	Sicherheitsverriegelung der Tür	Beveiligend vergrendelings systeem van het deurtje
3	Hublot	Window	Ventana	Sichtfenster	Raampje
4	Plateau tournant en verre	Turntable glass plate	Plato giratorio de vidrio	Drehteller aus Glas	Glazen draaiplateau
5	Anneau du plateau tournant	Turntable ring	Aro del plato giratorio	Drehtellerring	Ring van het draaiplateau
6	Axe du plateau tournant	Turntable axis	Eje del plato giratorio	Achse des Drehtellers	As van het draaiplateau
7	Bandeau de commandes	Control panel	Panel de control	Bedienfeld	Bedieningspaneel
8	Plaque mica du guide d'ondes	Mica plate wave guide	Placa de mica de la guía de ondas	Glimmerscheibe des Wellenleiters	Mica plaat van de golfgeleider

	FR	EN	ES	DE	NL
1	Écran d'affichage	Display screen	Pantalla de visualización	Anzeigebildschirm	Weergavescherm
2	Touche Micro-ondes / Grill / Cuisson combinée	Button Microwave / Grill / Combination cooking	Tecla Microondas / Grill / Cocción combinada	Taste Mikrowelle	Knop Magnetron
3	Touche Décongélant au poids / au temps	Button Defrost by weight / duration	Tecla Descongelar por peso/tiempo	Taste Auftauen nach Gewicht/nach Zeit	Knop Ondooien per gewicht / op tijd
4	Touche de réglage de la Minuterie / de l'Horloge	Button setting the Timer / Clock	Tecla de ajuste de la Temporización/ del Reloj	Einstelltaste der Zeitschaltuhr/ der Uhr	Knop Instelling van de timer / klok
5	Touche + / Programmes automatiques	Button +	Tecla +	Einstelltaste +	Knop +
6	Touche -	Button -	Tecla -	Einstelltaste -	Knop -
7	Touche Pause/Annulation	Button Pause/Cancel	Tecla Pausa/Cancelación	Taste Pause/Abbrechen	Knop Pauseren/annuleren
8	Touche Start/ +30Sec/OK	Button Start/+30Sec/OK	Tecla de inicio Start/+30Sec/OK	Starttaste Start/+30Sec/OK	Startknop Start/+30Sec/OK
9	Bouton d'ouverture de la porte	Door open button	Botón de apertura de la puerta	Knopf zum Öffnen der Tür	Knop openen deur

Vous venez d'acquérir un produit de la marque Essentiel b et nous vous en remercions. Nous apportons un soin tout particulier à la FIABILITÉ, à la FACILITÉ D'USAGE et au DESIGN de nos produits.

Nous espérons que ce four à micro-ondes vous donnera entière satisfaction.

sommaire

vosre produit	5
Contenu de l'emballage	5
Caractéristiques techniques	5
Déballage du four	6
Mise à la terre	6
installation (encastrement)	7
Exemple d'encastrement recommandé	8
Procédure d'installation	9
Première utilisation	11
Guide des ustensiles	11
Utilisation du réhausseur	12
utilisation	13
Réglage de l'horloge	13
Cuisson au micro-ondes	13
Cuisson gril ou combinée	14
Minuteur	14
Cuisson en plusieurs modes	15
Décongélation au poids	15
Décongélation par durée	15
Programmes automatiques	16
Cuisson rapide	17
Fonction vérification	17
Fonction verrouillage pour les enfants	17
Spécifications	17
nettoyage et entretien	18
Nettoyage de l'intérieur du four à micro-ondes	18
Nettoyage de l'extérieur du four	19
guide de dépannage	19

vosre produit

Contenu de l'emballage

- 1 four à micro-ondes avec kit d'encastrement (déjà monté)
- 1 plateau en verre
- 1 kit de fixation
- 1 réhausseur
- 1 gabarit d'installation
- 1 notice d'utilisation

Caractéristiques techniques

- Modèle : EMEG252n
- Alimentation : 230 V~ 50 Hz
- Consommation en mode veille : 0.8 W
- Fréquence micro-ondes : 2 500 MHz
- Puissance nominale Micro-ondes : 1450 W
- Puissance restituée Micro-ondes : 900 W
- Puissance restituée Grill : 1100 W
- Capacité : 25 litres
- 5 niveaux de puissance micro-ondes
- 2 fonctions décongélation
- 8 menus pré-programmés
- Signal sonore en fin de cuisson
- Éclairage intérieur
- Minuterie : 95 minutes
- Sécurité enfant (possibilité de verrouiller les touches de commande)
- Dimensions (L x P x H) : 59,5 x 40,1 x 38,8 cm
- Diamètre du plateau tournant : 31,5 cm
- Poids net : 19,5 kg

Déballage du four

Retirez tous les emballages et les accessoires situés à l'intérieur et à l'extérieur de l'appareil puis, examinez-le avec soin pour savoir s'il n'a pas subi de dommages visibles durant le transport.

Si l'appareil a subi des dommages visibles comme une déformation de la porte, ne l'utilisez pas mais contactez le service après-vente de votre magasin revendeur.

Avant d'utiliser votre four à micro-ondes, nettoyez l'intérieur avec un chiffon humide.

Mise à la terre



Ce four à micro-ondes est équipé d'une prise électrique de terre. En cas de court-circuit, la mise à la terre réduit le risque de choc électrique en permettant au courant d'être évacué par le fil de terre.

ATTENTION : Une mauvaise utilisation de la prise de terre peut entraîner un risque de choc électrique.

En cas de questions concernant la prise de terre ou le branchement électrique, veuillez consulter un personnel qualifié.

Si une rallonge est nécessaire, utilisez exclusivement une rallonge à trois fils équipée d'une terre.
Installation de l'appareil

installation (encastrement)

- L'appareil doit être installé en respectant les règles nationales d'installation électrique.
- N'installez pas votre four à micro-ondes sur une table de cuisson ou sur un appareil produisant de la chaleur. Votre four risque d'être endommagé et la garantie ne s'applique pas dans ce cas.
- N'installez pas ce four à micro-ondes à l'extérieur ni dans des locaux très humides ou excessivement chauds.
- Il est également recommandé de ne pas placer ce four à micro-ondes près d'un poste radio ou de télévision, le champ magnétique du four pouvant créer des interférences et parasites.
- Ne posez rien sur le four à micro-ondes.
- Avant de brancher votre appareil, vérifiez que la tension électrique de votre domicile correspond à celle indiquée sur la plaque signalétique du four à micro-ondes et que la fiche du câble d'alimentation est adaptée à la prise de courant.
- Branchez votre four à micro-ondes sur une prise murale équipée d'une terre.
- **ATTENTION !** Vous ne devez pas retirer la plaque en mica (sortie d'ondes) qui est fixée dans la cavité du four afin de protéger le magnétron.

Exemple d'encastrement recommandé

⚠ Avant d'utiliser votre four à micro-ondes, vous devez l'installer correctement dans sa niche d'encastrement en respectant les indications ci-dessous.

Dans une colonne au-dessus d'un four

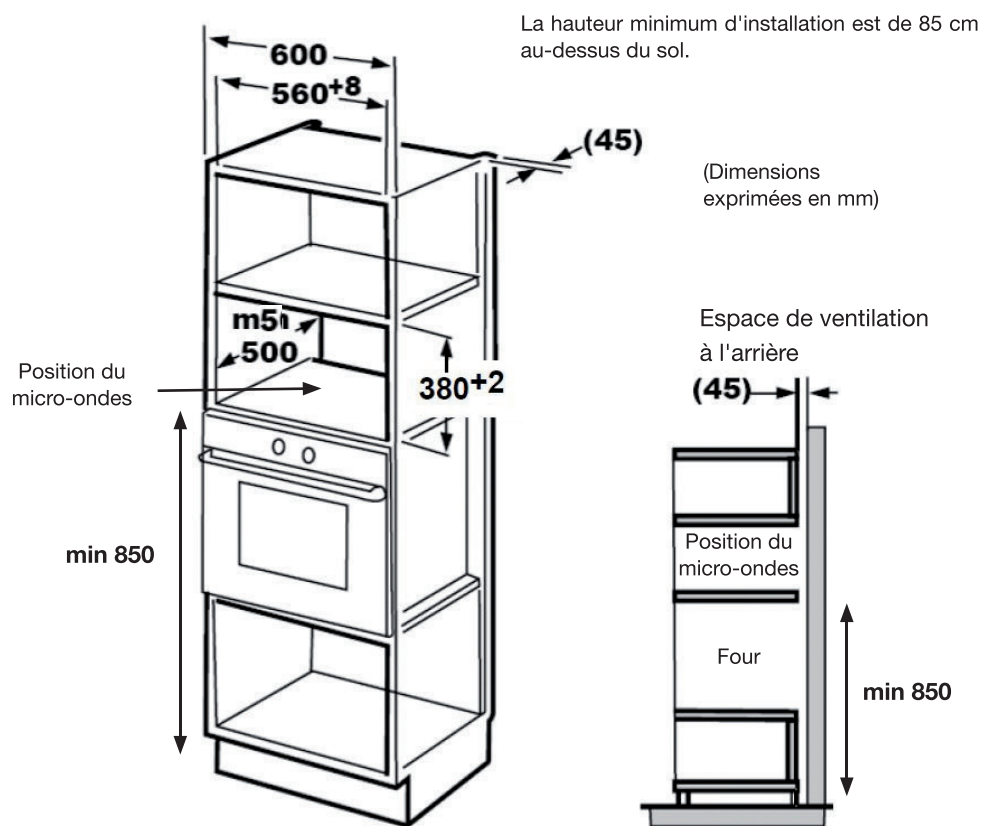

Procédure d'installation

- Deux personnes sont recommandées pour l'installation du four micro-ondes dans la niche d'encastrement (pour le branchement du four).
 - Vous veillerez à ce que le cordon d'alimentation ne soit ni coincé ni plié et que les ouvertures de ventilation ne soient pas obstruées.
1. Lisez les instructions fournies sur le gabarit. Placez le gabarit de montage dans la niche d'encastrement, coupez suivant les indications et positionnez le côté « FACE AVANT » sur le bord avant de la niche. Veillez à bien le centrer.

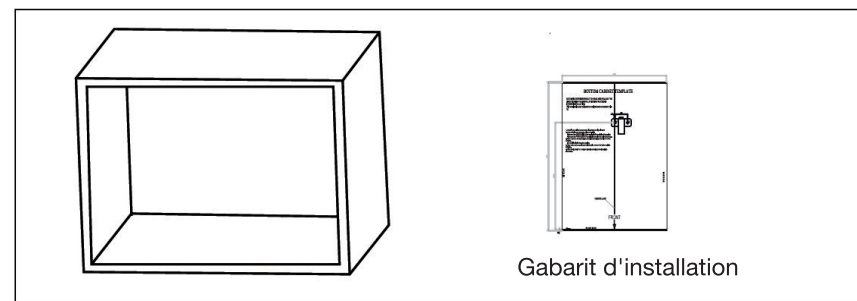

2. Marquez les repères « a » en vous aidant du gabarit.

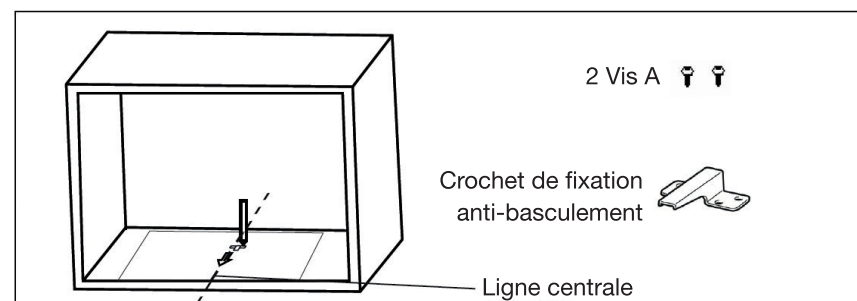

3. Retirez le gabarit et vissez le crochet de fixation avec les 2 vis A.

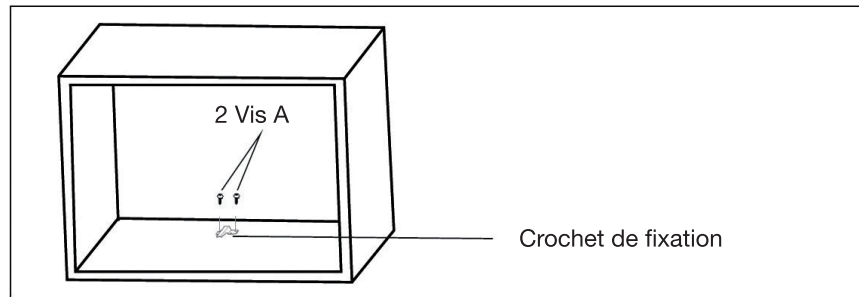

4. Installez le four dans la niche d'encastrement. Assurez-vous que l'arrière du four vienne bien s'emboîter dans le crochet de fixation. Veillez à ce que le cordon d'alimentation ne soit pas coincé ni plié.

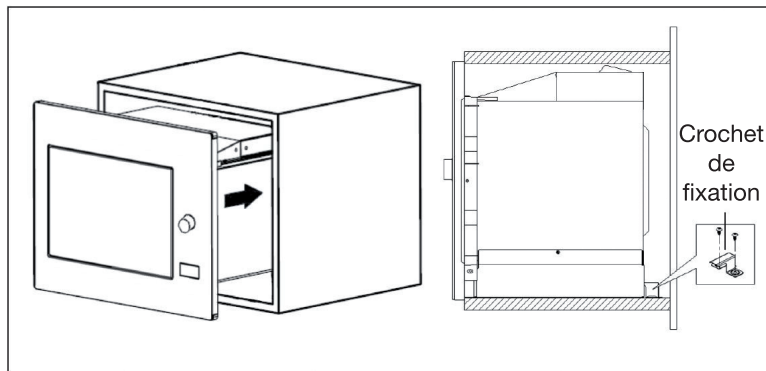

5. Ouvrez la porte et vissez la vis B dans le trou. Fermez le trou avec le capuchon.

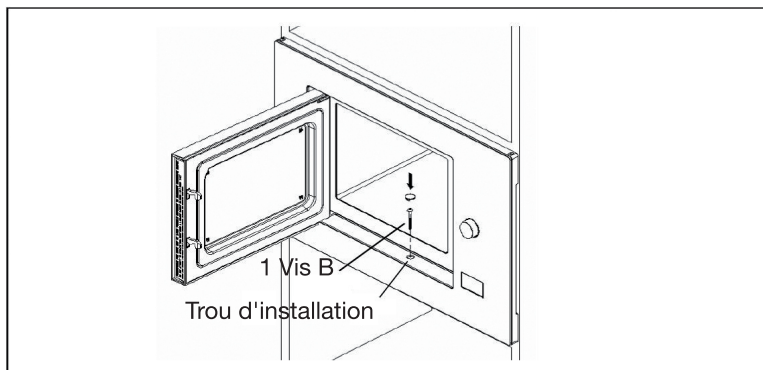

Première utilisation

Comme la cavité du four à micro-ondes ou les éléments de chauffe peuvent comporter de la graisse ou certains résidus de fabrication, il est courant qu'une légère odeur se dégage (voire même un peu de fumée) lors de la première utilisation. Ceci est normal et ne se reproduira plus après plusieurs utilisations. Aérez votre pièce en ouvrant les portes et fenêtres pour dissiper les odeurs.

FR

Guide des ustensiles

Le plateau tournant en verre

- Ne placez jamais le plateau en verre à l'envers. Il est conçu pour s'emboîter parfaitement sur l'axe d'entraînement.
- Le plateau en verre et l'anneau du plateau tournant doivent toujours être présents dans le four à micro-ondes lors de son utilisation.
- Manipulez le plateau avec précaution pour éviter de le casser.
- Si le plateau en verre est fissuré ou cassé ou si l'anneau du plateau tournant est endommagé, n'utilisez pas le four à micro-ondes et entrez en contact avec le service après-vente de votre magasin.
- Placez toujours les aliments et les récipients sur le plateau en verre pour la cuisson. Veillez à bien centrer le plat au milieu du plateau en verre pour éviter que le plat ne vienne cogner contre les parois ou la porte.

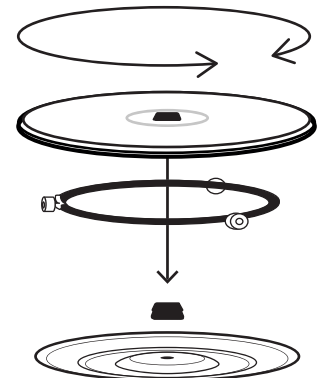

Autres ustensiles (non fournis)

- Généralement, les récipients à base de céramique, verre et plastique résistants à la chaleur sont adaptés aux cuissons aux micro-ondes. Vérifiez que le récipient porte la mention « Convient pour l'utilisation au four à micro-ondes ».

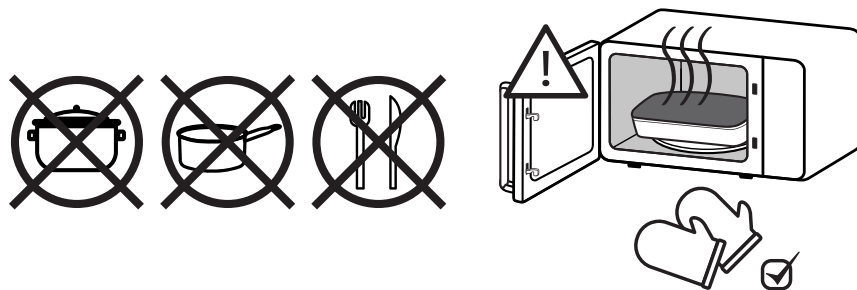

- Il est conseillé de couvrir les aliments à l'aide d'une cloche vapeur ou d'un film plastique pour :
 - empêcher toute évaporation excessive (principalement pendant les très longs temps de cuisson),
 - réduire les temps de cuisson,
 - ne pas dessécher les aliments,
 - préserver l'arôme.
- La cloche devra disposer de petites ouvertures et les films en plastique devront obligatoirement être percés de quelques trous pour que la pression ne s'accumule pas. Tous les types de film plastique ne conviennent pas aux micro-ondes. Consultez les instructions sur l'emballage.

Utilisation du réhausseur

Placez le réhausseur sur le plateau tournant. Il permet à la chaleur de circuler correctement autour des aliments. Vous pouvez également l'utiliser pour chauffer deux plats simultanément.

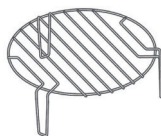

- **Le réhausseur peut être utilisé en mode Grill et avec les fonctions combinées « C-1 » et « C-2 » (micro-ondes et gril). Il ne doit jamais être utilisé en mode micro-ondes seul.**

utilisation

Réglage de l'horloge

- Quand le micro-ondes est sous tension, l'écran LED affiche « 0:00 », et l'alarme sonne une fois.
- Appuyez deux fois sur pour sélectionner la fonction horloge : les chiffres de l'heure se mettront à clignoter.
- Appuyez sur **+** ou **-** pour régler les chiffres de l'heure, sur une plage comprise entre 0 et 23.
- Appuyez sur : les chiffres des minutes se mettront à clignoter.
- Appuyez sur **+** ou **-** pour régler les chiffres des minutes, sur une plage comprise entre 0 et 59.
- Appuyez sur pour finir le réglage de l'horloge. Le « : » clignotera, et l'heure s'allumera.



Remarque : La fonction horloge ne fonctionnera pas si l'horloge n'est pas réglée. Pendant le processus de réglage de l'horloge, si vous appuyez sur **||/↵**, le four se remettra automatiquement sur le mode précédent.

Cuisson au micro-ondes

- Appuyez sur une fois, l'écran LED affiche « P 1 0 0 ».
- Appuyez sur plusieurs fois ou appuyez sur **+** ou **-** pour choisir la puissance souhaitée, et « P100 », « P80 », « P50 », « P30 » ou « P10 » s'affichera à chaque nouvelle pression.
- Appuyez ensuite sur « Start/+30 sec/OK » pour confirmer, et appuyez sur **+** ou **-** pour régler le temps de cuisson de 0:05 à 95:00. Appuyer sur « Start/+30 sec/OK » à nouveau pour démarrer la cuisson.









Remarque : les étapes pour le réglage du temps de cuisson sont les suivantes

0---1 min	: 5 secondes
1---5 min	: 10 secondes
5---10 min	: 30 secondes
10---30 min	: 1 minute
30---95 min	: 5 minutes

Ordre	Affichage	Puissance du micro-ondes
1	P100	100 %
2	P80	80 %
3	P50	50 %
4	P30	30 %
5	P10	10 %

Cuisson gril ou combinée

- Appuyez une fois sur   , l'écran LED affichera « P100 ».
- Appuyez sur    plusieurs fois ou appuyez sur **+** ou **-** pour choisir le mode gril ou combiné, et « G », « C-1 » ou « C-2 » s'affichera à chaque nouvelle pression.
- Appuyez ensuite sur « Start/+30 sec/OK » pour confirmer, et appuyez sur **+** ou **-** pour régler le temps de cuisson de 0:05 à 95:00. Appuyez à nouveau sur « Start/+30 sec/OK » pour démarrer la cuisson.

! Remarque : Si la moitié du temps de gril est passée, le four sonne deux fois, et c'est normal. Pour obtenir un meilleur résultat de gril, vous devez retourner la nourriture, fermer la porte, et appuyer à nouveau sur « Start/+30 sec/OK » pour poursuivre la cuisson. Si vous ne faites rien, le four continuera la cuisson.

Affichage	Micro-ondes	Gril
C-1	55%	45%
C-2	36%	64%



Minuteur

- Appuyez sur  une fois, l'écran LED affiche 00:00.
- Appuyez sur **+** ou **-** pour saisir la durée souhaitée. (La durée maximale de cuisson est de 95 minutes.)
- Appuyez sur « Start/+30 sec/OK » pour confirmer le réglage.
- Quand la durée est atteinte, le voyant du minuteur s'éteint. L'alarme sonne 5 fois. Si l'horloge a été réglée (système 24 heures), l'écran LED affichera l'heure actuelle.



Cuisson en plusieurs modes

- Deux modes de cuisson peuvent être choisis au maximum. Dans cette configuration, si l'un des modes est la décongélation, la décongélation doit automatiquement être faite en premier. Quand la première partie est terminée, l'alarme sonne avant le début de la deuxième partie.

Décongélation au poids

- Appuyez sur    une fois, et le four affichera « dEF1 ».
- Appuyez sur **+** ou **-** pour sélectionner le poids de la nourriture de 100 to 2000 g.
- Appuyez sur « Start/+30 sec/OK » pour commencer la décongélation.

Décongélation par durée

- Appuyez sur    deux fois, et le four affichera « dEF2 ».
- Appuyez sur **+** ou **-** pour sélectionner la durée de décongélation. La durée maximale est de 95 minutes.
- Appuyez sur « Start/+30 sec/OK » pour commencer la décongélation.

Programmes automatiques





- Appuyez sur **+** pour activer le menu Auto menu, puis appuyez sur **+** ou **-** pour choisir le menu, et la fonction « A1 » à « A8 » s'affichera,
- Appuyez sur **+** ou **-** pour choisir le poids par défaut dans le tableau du menu.
- Appuyez sur « Start/+30 sec/OK » pour débiter la cuisson.

Menu	Poids	Affichage
A1 PIZZA	200 g	200
	400 g	400
A2 VIANDE	250 g	250
	350 g	350
	450 g	450
A3 LÉGUMES	200 g	200
	300 g	300
	400 g	400
A4 PÂTES	50 g (avec 450 ml d'eau froide)	50
	100 g (avec 800 ml d'eau froide)	100
A5 POMMES DE TERRE	200 g	200
	400 g	400
	600 g	600
A6 POISSON	250 g	250
	350 g	350
	450 g	450
A7 SOUPE	1 tasse (120 ml)	1
	2 tasses (240 ml)	2
	3 tasses (360 ml)	3
A8 POPCORN	50 g	50
	100 g	100



Cuisson rapide

- À l'arrêt, appuyez sur la touche « Start/+30 sec/OK » pour cuire à 100 % de puissance pendant 30 secondes. Chaque pression sur la même touche augmente la durée de 30 secondes. La durée maximale de cuisson est de 95 minutes.
- En mode micro-ondes, gril, cuisson combinée ou décongélation par durée, appuyez sur la touche « Start/+30 sec/OK » pour augmenter la durée de cuisson de 30 secondes. Chaque pression sur la même touche augmente la durée de 30 secondes. La durée maximale de cuisson est de 95 minutes.

Fonction vérification

- En mode micro-ondes, gril, combiné ou convection, appuyez sur   . La puissance utilisée sera affichée pendant 3 secondes. Après 3 secondes, le four se remettra dans le mode précédent.
- En mode cuisson, appuyez sur  pour vérifier l'heure, et l'heure s'affichera pendant 3 secondes.

Fonction verrouillage pour les enfants

- Verrouillage : À l'arrêt, appuyez sur  pendant 3 secondes, il y aura un bip long indiquant que le verrouillage enfant a été activée, et l'heure s'affichera si elle a été réglée, sinon, l'affichage LED indiquera .
- Déverrouillage : En mode verrouillé, appuyez sur  pendant 3 secondes, il y aura un bip long indiquant que le verrouillage a été supprimé.

Spécifications

- Il faut appuyer sur « Start/+30 sec/OK » pour continuer la cuisson si la porte est ouverte en cours de cuisson ;
- Une fois le programme de cuisson réglé, si vous n'appuyez pas sur « Start/+30 sec/OK » pendant 1 minute, l'heure s'affichera, et le réglage sera annulé.
- L'alarme sonne à chaque fois que vous appuyez bien sur la touche. Si vous n'appuyez pas bien sur la touche, il n'y a pas de réponse.
- L'alarme sonnera cinq fois pour vous prévenir que la cuisson est terminée.

nettoyage et entretien



IMPORTANT : Débranchez le cordon d'alimentation de la prise de courant avant de procéder au nettoyage et, si possible, laissez la porte ouverte pour désactiver le four.

- Il est recommandé de nettoyer le four régulièrement et d'enlever tout dépôt alimentaire : si l'appareil n'est pas maintenu dans un bon état de propreté, sa surface pourrait se dégrader et affecter de façon inexorable la durée de vie de l'appareil et conduire à une situation dangereuse.

Nettoyage de l'intérieur du four à micro-ondes

- Les éclaboussures et les projections de nourriture à l'intérieur du four doivent être nettoyées quotidiennement avec une éponge douce et de l'eau chaude savonneuse.
- Nettoyez également les joints de porte. Rincez à l'eau claire et séchez soigneusement à l'aide d'un chiffon doux.
- N'utilisez pas de produits détergents abrasifs ou d'éponge à récurer pour le nettoyage car vous risqueriez de rayer les revêtements ou le hublot.
- Contrôlez régulièrement l'état de propreté de la plaque mica (sortie d'ondes) située sur le côté droit de la cavité du four.
- Attention : une accumulation excessive de résidus alimentaires sur la plaque mica peut provoquer des arcs électriques à l'intérieur de la cavité. Les projections incrustées pourraient surchauffer, fumer ou déclencher un incendie.
- Ne retirez jamais la plaque mica (guide d'ondes).
- Vous pouvez nettoyer **le plateau tournant en verre, l'axe et l'anneau du plateau tournant** une fois refroidis avec une éponge douce et de l'eau chaude savonneuse. Rincez-les à l'eau claire et séchez-les soigneusement avec un chiffon doux.
- **Astuce de nettoyage :** pour un nettoyage facilité des surfaces intérieures du four, placez un demi-citron dans un bol d'eau et chauffez à la puissance micro-ondes 100 % pendant 2 minutes. Essuyez ensuite l'intérieur du four avec un chiffon doux et sec.

Nettoyage de l'extérieur du four

- L'extérieur du four à micro-ondes est en métal peint. Nettoyez-le avec un chiffon doux légèrement humidifié d'eau chaude savonneuse puis d'eau claire. Séchez ensuite soigneusement avec un chiffon propre et sec.
- **Veillez à ne pas faire pénétrer d'eau à l'intérieur de l'appareil par les ouvertures de ventilation.**
- Nettoyez le bandeau de commandes avec précaution. Essuyez-le avec un chiffon doux légèrement humide (avec de l'eau uniquement). N'utilisez pas de produits chimiques. Évitez les excès d'eau.

guide de dépannage

ATTENTION : afin de prévenir tout danger, il est impératif, en cas de problème, de s'adresser au service après-vente de votre magasin revendeur ou à un électricien qualifié et agréé pour ce type de réparation.

Fonctionnement normal	
Four à micro-ondes interférant avec la réception de votre téléviseur.	La réception des téléviseurs et postes de radio peut être brouillée lorsque le four à micro-ondes fonctionne. Cette interférence est similaire à celle que génèrent les petits appareils électriques comme les mixeurs, les aspirateurs et les ventilateurs électriques. Ceci est normal.
Lumière du four faible.	Au cours d'une cuisson aux micro-ondes à faible puissance, la lumière du four peut baisser d'intensité. Ceci est normal.
Accumulation de vapeur sur la porte, de l'air chaud s'échappe des ouvertures d'aération.	Pendant la cuisson, de la vapeur se dégage des aliments. Celle-ci est principalement évacuée par les trous d'aération mais une faible quantité s'accumule sur les surfaces froides comme la porte du four. Ceci est normal.
Four utilisé accidentellement sans aliment à l'intérieur.	L'utilisation du four à vide ne l'endommagera pas si elle est de courte durée. Mais ceci n'est pas recommandé.

Problèmes	Causes possibles	Solutions
Le four ne fonctionne pas.	Le cordon d'alimentation n'est pas correctement branché.	Débranchez l'appareil, attendez 10 secondes, puis rebranchez-le.
	Fusion des fusibles ou action du disjoncteur.	Remplacez le fusible ou réenclenchez le disjoncteur.
	Problème avec la prise électrique.	Essayez la prise en y branchant d'autres appareils électriques.
Le four ne chauffe pas.	La porte est mal fermée.	Fermez bien la porte.
Le plateau tournant en verre fait du bruit lorsque le four à micro-ondes est en marche.	La surface d'appui des roulettes de l'anneau du plateau et le fond du four sont sales.	Reportez-vous au paragraphe « Nettoyage & Entretien » pour nettoyer les surfaces sales.

Dans tous les cas, en cas de mauvais fonctionnement, débranchez l'appareil de la prise de courant et contactez le service après-vente de votre magasin revendeur. N'effectuez aucune réparation vous-même sur l'appareil.

You have just acquired an Essentiel b brand product and we thank you for doing so. We pay particular attention to the RELIABILITY, EASE-OF-USE and DESIGN of our products.

We hope this microwave oven will give you complete satisfaction.

contents

your product	22
Packaging contents	22
Technical characteristics	22
Unpacking the oven	23
Earthing	23
installation (built-in)	24
Recommended installation exemple	25
Installation procedure	26
First use	28
Utensil guide	28
Using the height booster	29
use	30
Setting the clock	30
Microwave cooking	30
Grill or cooking combined	31
Timer	31
Cooking in several modes	32
Defrosting by weight	32
Defrosting by time	32
Automatic programmes	32
Rapid cooking	33
Function check	34
Child lock function	34
Specifications	34
cleaning and maintenance	35
Cleaning the inside of the microwave	35
Cleaning the outside of the oven	36
troubleshooting guide	36

your product

Packaging contents

- 1 microwave oven with housing kit (already assembled)
- 1 glass plate
- 1 fixing kit
- 1 height booster
- 1 installation template
- 1 set of instructions for use

Technical characteristics

- Model: EMEG252n
- Power supply: 230 V ~ 50 Hz
- Declared Standby mode power : 0.8 W
- Microwave frequency: 2500 MHz
- Rated microwave power: 1450 W
- Microwave power output: 900 W
- Grill power output: 1100 W
- Capacity: 25 litres
- 5 microwave power levels
- 2 defrost functions
- 8 pre-programmed menus
- Audible signal at the end of cooking
- Interior lighting
- Timer: 95 minutes
- Child safety (option of locking the control buttons)
- Dimensions (W x D x H): 59.5 x 40.1 x 38.8 cm
- Turntable diameter: 31.5 cm
- Net weight: 19.5 kg

Unpacking the oven

Remove all packaging and accessories from inside and outside the appliance, and examine it carefully to see if it has suffered any visible damage during transport.

If the appliance has suffered visible damage such as door deformation, do not use it and contact the after-sales department of your retailer.

Before using your microwave oven, clean the inside with a damp cloth.

Earthing

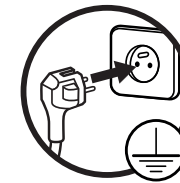

This microwave oven is equipped with an earthed electrical outlet. Earthing reduces the risk of electric shock by allowing a possible short-circuit current to escape through the earth wire.

WARNING: Improper use of the grounding plug may pose a risk of electric shock. For questions concerning the earthing or electrical connection, please consult a qualified individual.

If an extension is required, use only a three-wire extension with earthing. Installing the appliance

installation (built-in)

- The appliance must be installed in accordance with national electrical installation rules.
- Do not install your microwave oven on a hob or any appliance that produces heat. This may damage your oven and the warranty will not apply in this case.
- Do not install this microwave oven outside or in very humid or excessively hot rooms.
- Neither should you place this microwave oven near a radio or television set, as the magnetic field from the oven may create interference and noise.
- Do not place anything on top of the microwave oven.
- Before plugging in your appliance, make sure the electrical voltage in your home matches that on the microwave oven nameplate and that the power cord plug is the right kind for the outlet.
- Plug your microwave oven into a grounded wall outlet.
- **WARNING!** You must not remove the mica plate (wave outlet) which is screwed into the oven cavity to protect the magnetron.

Recommended installation example



Before using your microwave oven, you must install it correctly in its built-in recess, following the instructions below.

EN

In a column above an oven

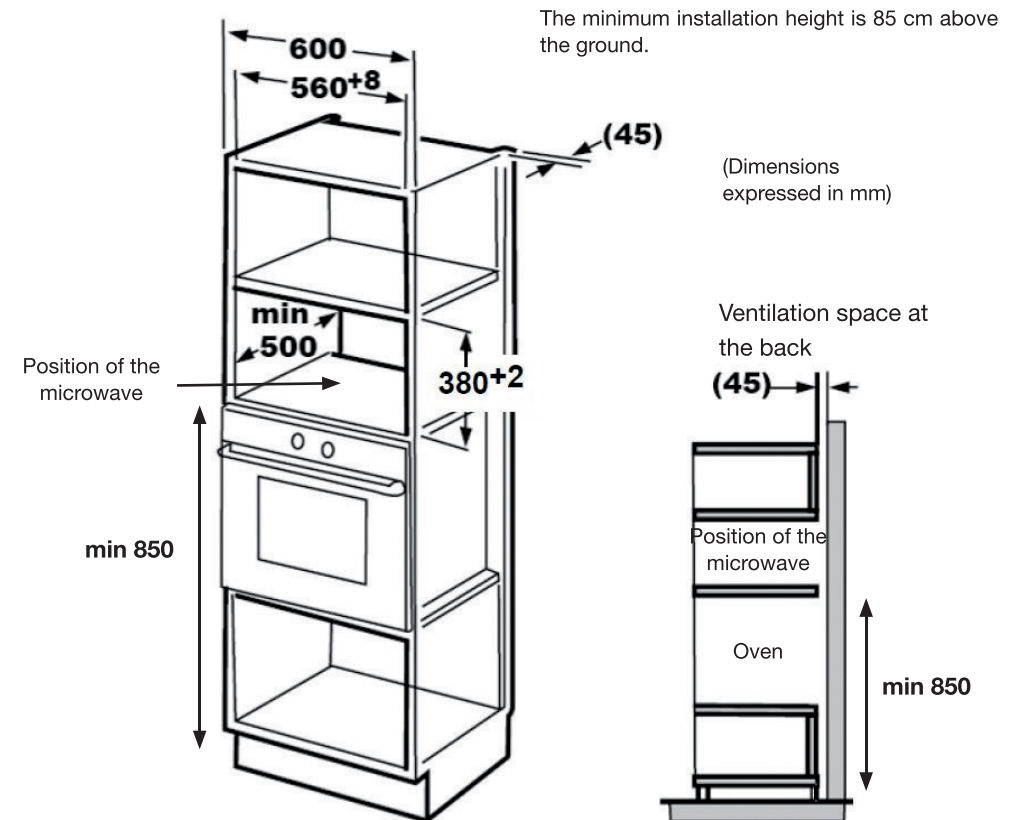

Installation procedure

- Two people are recommended for installing the microwave oven in the built-in recess (for connecting the oven).
 - Make sure the power cord isn't pinched or kinked, and that the ventilation openings aren't blocked.
1. Read the instructions provided on the template. Place the mounting template in the built-in recess, cut as indicated and position the "FRONT FACE" side on the front edge of the recess. Be sure to centre it.

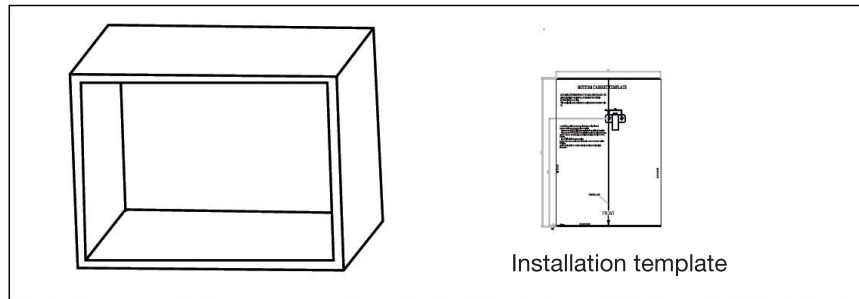

2. Mark points "a" using the template.

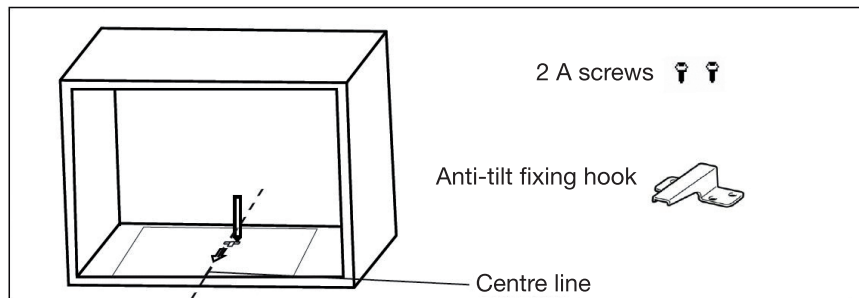

3. Remove the template and screw the fixing hook with the 2 A screws.

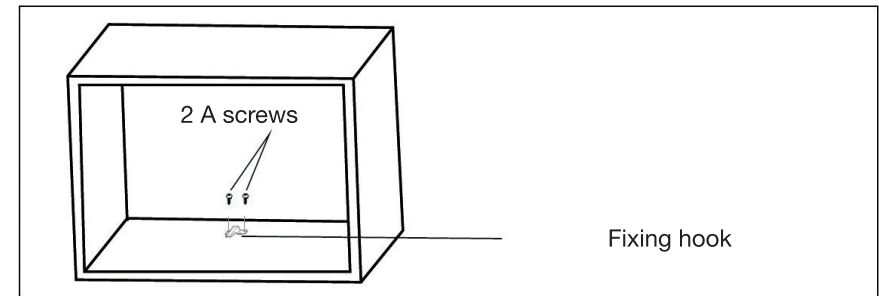

4. Install the oven in the built-in recess. Make sure the back of the oven fits nicely onto the fixing hook. Make sure the power cord isn't pinched or kinked.

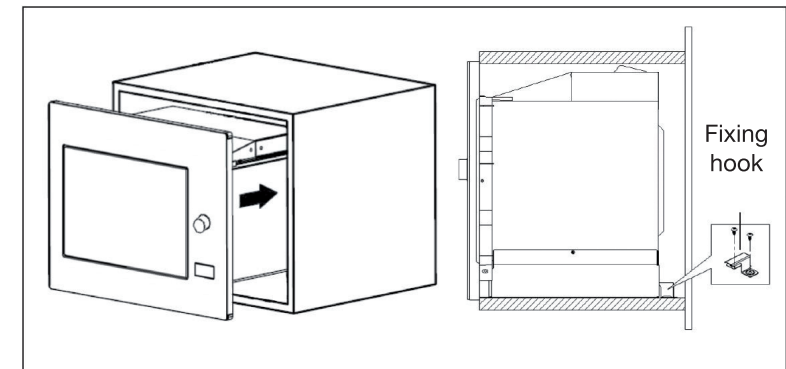

5. Open the door and screw the B screw into the hole. Cover the hole with the cap.

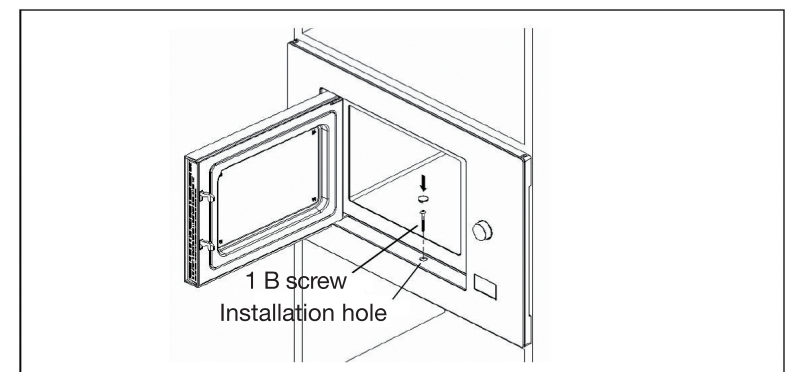

First use

As the cavity of the microwave oven or the heating elements may contain grease or certain manufacturing residues, it is common for a slight odour to be released (or even a little smoke) during first use. This is normal and will stop after several uses. Ventilate your room by opening the doors and windows to dispel odours.

Utensil guide

Glass turntable plate

- Never place the glass plate upside down. It is designed to fit perfectly on the drive coupler.
- The glass plate and turntable ring must always be in position in the microwave oven when in use.
- Handle the plate carefully to avoid breaking it.
- If the glass plate is cracked or broken or if the turntable ring is damaged, do not use the microwave oven and contact your store's after-sales service.
- Always place the food and containers on the glass plate for cooking. Make sure the dish is properly centred in the middle of the glass plate to prevent it from knocking against the walls or door.

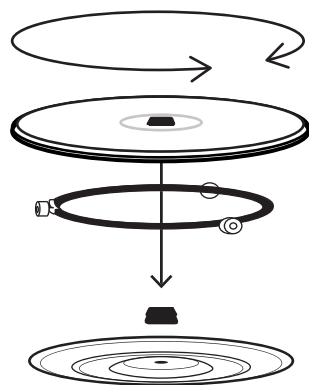

Other utensils (not provided)

- Generally, ceramic, glass and heat-resistant plastic containers are suitable for microwave cooking. Check that the container is labelled "Safe for use in microwave ovens".

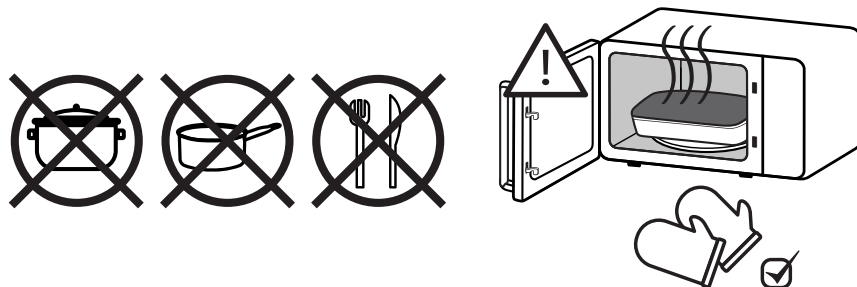

- It is advisable to cover food with a steam cover or plastic film to:
 - prevent excessive evaporation (mainly during very long cooking times);
 - reduce cooking times;
 - avoid drying out the food;
 - preserve the taste.
- The cover must have small openings and plastic films must be pierced with a few holes so that the pressure doesn't build up. Not all types of plastic film are microwave-safe. See package directions.

Using the height booster



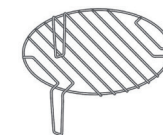



Place the height booster on the turntable. It allows heat to circulate properly around the food. You can also use it to heat two dishes simultaneously.





- **The height booster can be used in Grill mode and with the combined functions "C-1" and "C-2" (microwave and grill). It should never be used in microwave mode alone.**

use











Setting the clock

- When the microwave is on, the LED display will show "0:00", and the alarm sounds once.
- Press  twice to select the clock function: the hour digits will begin to flash.
- Press  or  to set the hour digits, in a range from 0 to 23.
- Press : the minute digits start flashing.
- Press  or  to set the minute digits, in a range from 0 to 59.
- Press  to finish setting the clock. The ":" will blink, and the time lights up.



Note: The clock function will not work if the clock isn't set. During the clock setting process, if you press  / , the oven will automatically return to the previous mode.

Microwave cooking

- Press    once, and the LED display will show "P 1 0 0".
- Press    several times or press  or  to choose the desired power, and "P100", "P80", "P50", "P30" or "P10" will be displayed each time you press it.
- Then press "Start/+30 sec/OK" to confirm, and press  or  to set the cooking time from 0:05 to 95:00. Press "Start/+30 sec/OK" again to start cooking.













Note: the steps for setting the cooking time are as follows

0---1 min : 5 seconds
 1---5 min : 10 seconds
 5---10 min : 30 seconds
 10---30 min : 1 minute
 30---95 min : 5 minutes

Order	Display	Microwave power
1	P100	100%
2	P80	80%
3	P50	50%
4	P30	30%
5	P10	10%

Grill or combined cooking



- Press    once, the LED display will show "P100".
- Press    repeatedly or press  or  to choose grill or combination mode, and "G", "C-1" or "C-2" will be displayed each time you press it.
- Then press "Start/+30 sec/OK" to confirm, and press  or  to set the cooking time from 0:05 to 95:00. Press "Start/+30 sec/OK" again to start cooking.



Note: If half the grill time has passed, the oven will ring twice, which is normal. To obtain a better grilling result, you should turn the food over, close the door, and press "Start/+30 sec/OK" again to continue cooking. If you do nothing, the oven will continue cooking.

Display	Microwave	Grill
C-1	55%	45%
C-2	36%	64%

Timer

- Press  once, and the LED display will show 00:00.
- Press  or  to enter the desired time. (The maximum cooking time is 95 minutes.)
- Press "Start/+30 sec/OK" to confirm the setting.
- When the time is reached, the timer light goes out. The alarm sounds 5 times. If the clock has been set (24-hour system), the LED display will show the current time.

Cooking in several modes

- A maximum of two cooking modes can be selected. In this configuration, if one of the modes is defrost, defrosting should automatically be done first. When the first part is over, the alarm sounds before the second part begins.

Defrost by weight

- Press ******  once, and the oven will display “dEF1”.
- Press **+** or **-** to select the food weight from 100 to 2000 g. .
- Press “Start/+30 sec/OK” to start defrosting.

Defrost by time

- Press ******  twice, and the oven will display “dEF2”.
- Press **+** or **-** to select the defrost time. The maximum duration is 95 minutes.
- Press “Start/+30 sec/OK” to start defrosting.

Automatic programmes





- Press **+** to activate the Auto menu, then press **+** or **-** to choose the menu, and function “A1” to “A8” will be displayed.
- Press “Start/+30 sec/OK” to confirm.
- Press **+** or **-** to choose the default weight from the menu table.
- Press “Start/+30 sec/OK” to start cooking.

Menu	Weight	Display
A1 PIZZA	200 g	200
	400 g	400
A2 MEAT	250 g	250
	350 g	350
	450 g	450
A3 VEGETABLE	200 g	200
	300 g	300
	400 g	400
A4 PASTA	50 g (with 450 ml cold water)	50
	100 g (with 800 ml cold water)	100
A5 POTATO	200 g	200
	400 g	400
	600 g	600
A6 FISH	250 g	250
	350 g	350
	450 g	450
A7 BEVERAGE	1 tasse (120 ml)	1
	2 tasses (240 ml)	2
	3 tasses (360 ml)	3
A8 POPCORN	50 g	50
	100 g	100





Rapid cooking

- When stopped, press the "Start/+30 sec/OK" button to cook at 100% power for 30 seconds. Each press of the same button increases the time by 30 seconds. The maximum cooking time is 95 minutes.
- In microwave, grill, combined cooking or defrosting by time mode, press the “Start/+30 sec/OK” button to increase the cooking time by 30 seconds. Each press of the same button increases the time by 30 seconds. The maximum cooking time is 95 minutes.

Function check

- In microwave, grill, combination or convection mode, press   . The power used will be displayed for 3 seconds. After 3 seconds, the oven will return to the previous mode.
- In cooking mode, press  to check the time, and the time will be displayed for 3 seconds.

Child lock function

- Locking: When stopped, press   for 3 seconds, there will be a long beep indicating that the child lock has been activated, and the time will be displayed if it has been set, otherwise, the LED display will show .
- Unlocking: In locked mode, press   for 3 seconds, and there will be a long beep indicating that the lock has been deactivated.

Specifications

- You must press "Start/+30 sec/OK" to continue cooking if the door is opened during cooking;
- Once the cooking programme is set, if you don't press "Start/+30 sec/OK" for 1 minute, the time will be displayed, and the setting will be cancelled.
- The alarm sounds each time you press the button. If you don't press the button correctly, there will be no response.
- The alarm will sound five times to let you know that cooking is complete.

cleaning and maintenance

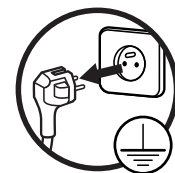

IMPORTANT: Unplug the power cord from the electrical outlet before cleaning and, if possible, leave the door open to disable the oven.

- Clean the oven regularly and remove any food deposits: if the appliance is not kept in a good state of cleanliness, its surface could deteriorate and inexorably affect the life of the appliance and lead to a dangerous situation.

Cleaning the inside of the microwave

- Food spills and splashes inside the oven should be cleaned daily with a soft sponge and warm, soapy water.
- Also clean the door seals. Rinse with clean water and dry thoroughly with a soft cloth.
- Do not use abrasive detergents or scouring sponges for cleaning as this may scratch the coatings or the door.
- Regularly check the cleanliness of the mica plate (wave outlet) located on the right side of the oven cavity.
- Warning: excessive accumulation of food residue on the mica plate can cause electric arcs inside the cavity. Encrusted splashes could overheat, smoke or start a fire.
- Never remove the mica plate (waveguide).
- You can clean **the glass turntable, drive coupler and turntable plate ring** once they have cooled down with a soft sponge and hot soapy water. Rinse them with clean water and dry them thoroughly with a soft cloth.
- Cleaning tip: for easy cleaning of the interior surfaces of the oven, place half a lemon in a bowl of water and heat at 100% microwave power for 2 minutes. Then wipe the inside of the oven with a soft, dry cloth.

Cleaning the outside of the oven

- The outside of the microwave oven is made of painted metal. Clean it with a soft cloth slightly moistened with warm soapy water and then with clean water. Then dry thoroughly with a clean, dry cloth.
- **Be careful not to get water inside the appliance through the ventilation openings.**
- Clean the control panel carefully. Wipe it with a soft, slightly damp cloth (with water only). Do not use chemicals. Avoid excess water.

troubleshooting guide

CAUTION: to prevent any danger, it's imperative, in the event of a problem, to contact the after-sales department of your retailer or a qualified electrician approved for this type of repair.

Normal operation	
Microwave oven interfering with your television reception.	Television and radio reception may be interfered with while the microwave oven is running. This interference is similar to that generated by small electrical appliances such as blenders, vacuum cleaners and electric fans. This is normal.
Oven light dim.	During microwave cooking at low power, the oven light may dim. This is normal.
Steam builds up on the door and hot air escapes from the vents.	During cooking, steam is released from the food. This generally escapes through the vents, but a small amount accumulates on cold surfaces like the door of the oven. This is normal.
Accidental use of the oven without food inside.	Using the oven when it's empty will not damage it if it's only for a short period. But this is not recommended.

Problems	Possible causes	Solutions
The oven no longer works.	The power cord is not properly plugged in.	Unplug the appliance, wait for 10 seconds and plug it back in.
	Fuse blown or circuit breaker tripped.	Replace the fuse or reset the circuit breaker.
	Problem with the electrical outlet.	Try the outlet by plugging in other electrical appliances.
The oven does not heat.	The door is not closed properly.	Close the door properly.
The glass turntable plate makes a noise when the microwave oven is on.	The surface, on which the wheels of the turntable roller ring rest, and the bottom of the oven are dirty.	Read the paragraph on "Cleaning & Maintenance" to clean dirty surfaces.

In any case, in the event of a malfunction, unplug the device from the socket and contact the after-sales service of your retailer. Do not repair the appliance yourself.

Gracias por adquirir un producto de la marca Essentiel b. Prestamos especial atención a la FIABILIDAD, la FACILIDAD DE USO y el DISEÑO de nuestros productos.

Esperamos que horno microondas sea de su entera satisfacción.

Índice

su producto	39
Contenido de la caja	39
Características técnicas	39
Desembalaje del horno	40
Toma de tierra	40
instalación (empotramiento)	41
Ejemplo de empotramiento recomendado	42
Procedimiento de instalación	43
Primer uso	45
Guía de utensilios	45
Uso del elevador	46
USO	47
Ajuste del reloj	47
Cocción en el microondas	47
Cocción grill o combinada	48
Temporizador	48
Cocción en varios modos	49
Descongelación al peso	49
Descongelación por duración	49
Programas automáticos	50
Cocción rápida	51
Función de verificación	51
Función de bloqueo infantil	51
Especificaciones	51
limpieza y mantenimiento	52
Limpieza del interior del horno microondas	52
Limpieza del exterior del horno	53
guía de resolución de problemas	53

su producto

Contenido de la caja

- 1 horno microondas con kit de empotramiento (montado)
- 1 bandeja de vidrio
- 1 kit de fijación
- 1 elevador
- 1 plantilla de instalación
- 1 manual de instrucciones

Características técnicas

- Modelo: EMEG252n
- Alimentación: 230 V~ 50 Hz
- Potencia declarada en modo de espera : 0.8 W
- Frecuencia del microondas: 2500 MHz
- Potencia nominal del microondas: 1450 W
- Potencia restablecida del microondas: 900 W
- Potencia restablecida del grill: 1100 W
- Capacidad: 25 litros
- 5 niveles de potencia del microondas
- 2 funciones de descongelación
- 8 menús preprogramados
- Señal acústica de final de cocción
- Iluminación interior
- Temporizador: 95 minutos
- Seguridad para niños (posibilidad de bloquear las teclas de control)
- Dimensiones (anchura x profundidad x altura): 59,5 x 40,1 x 38,8 cm
- Diámetro de la bandeja giratoria: 31,5 cm
- Peso neto: 19,5 kg

Desembalaje del horno

Retire todos los embalajes y accesorios del interior y el exterior del aparato y, a continuación, examínelo bien para comprobar si ha sufrido daños visibles durante el transporte.

Si el aparato presenta daños visibles, como una deformación de la puerta, no debe utilizarlo. Póngase en contacto con el servicio posventa de la tienda donde haya comprado el aparato.

Antes de utilizar el horno microondas, limpie el interior con un paño húmedo.

Toma de tierra



Este horno microondas está equipado con una toma de tierra eléctrica. En caso de cortocircuito, la toma de tierra reduce el riesgo de descarga eléctrica, ya que permite evacuar la corriente por el cable de tierra.

ATENCIÓN: Un uso incorrecto de la toma de tierra puede provocar riesgos de descarga eléctrica. Si tiene preguntas sobre la toma de tierra o la conexión eléctrica, consulte a una persona cualificada.

Si necesita usar un alargador, utilice exclusivamente uno de tres cables equipado con toma de tierra. Instalación del aparato

instalación (empotramiento)

- El aparato se debe instalar respetando la normativa nacional relativa a las instalaciones eléctricas.
- No instale el horno microondas sobre una placa de cocción o un aparato que genere calor. El horno podría dañarse y la garantía no le cubrirá en ese caso.
- No instale este horno microondas al aire libre ni en lugares muy húmedos o en los que haga un calor excesivo.
- Además, le recomendamos que no coloque este horno microondas cerca de un aparato de radio o televisión, ya que el campo magnético del horno podría crear interferencias y señales parásitas.
- No coloque nada sobre el horno microondas.
- Antes de enchufar el aparato, asegúrese de que la tensión eléctrica de su domicilio coincida con la indicada en la placa de características del horno microondas y que el enchufe del cable de corriente sea el adecuado para la toma de corriente.
- Enchufe el horno microondas a una toma de pared equipada con toma de tierra.
- ¡ATENCIÓN! No debe extraer la placa de mica (salida de ondas) que está atornillada en la cavidad del horno para proteger el magnetrón.

Ejemplo empotramiento recomendado

⚠ **Antes de utilizar el horno microondas, debe instalarlo correctamente en el hueco de empotramiento, respetando las siguientes indicaciones.**

En una columna encima de un horno

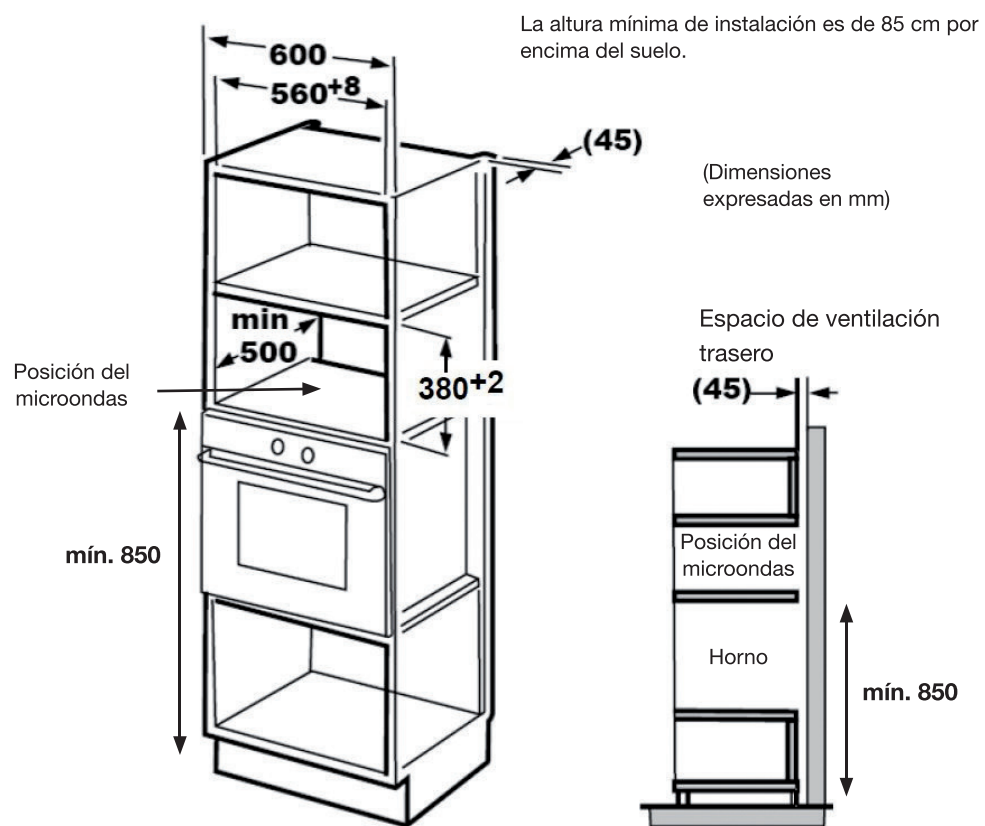

Procedimiento de instalación

- Le recomendamos que la instalación del horno microondas en el hueco de empotramiento sea realizada por dos personas (para la conexión del horno).
 - Procure no pellizcar ni doblar el cable de alimentación y que las aberturas de ventilación no estén obstruidas.
1. Lea las instrucciones incluidas en la plantilla. Coloque la plantilla de montaje en el hueco de empotramiento, corte según las indicaciones y coloque el lado "PARTE FRONTAL" en el borde delantero del hueco. Centre correctamente.

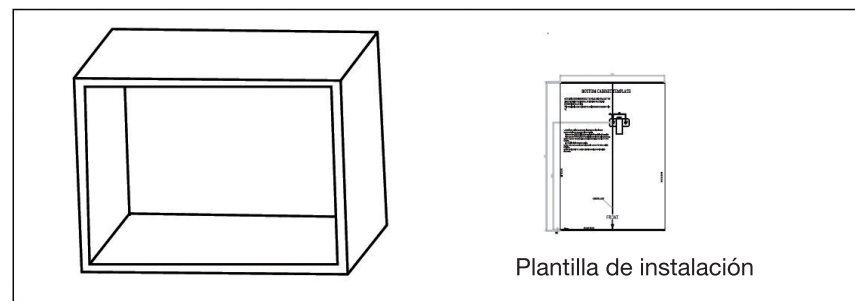

2. Marque según las marcas "a" ayudándose con la plantilla.

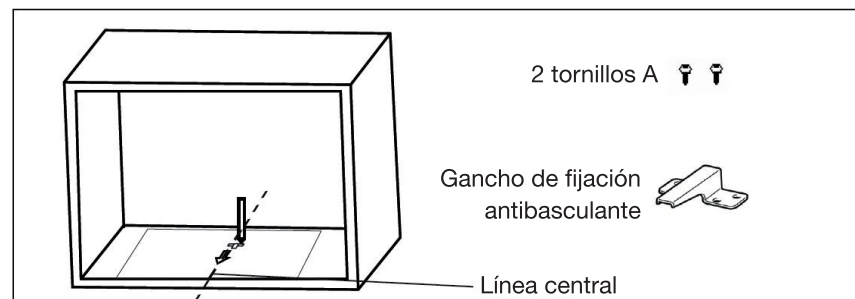

3. Quite la plantilla y atornille al gancho de fijación con los 2 tornillos A.

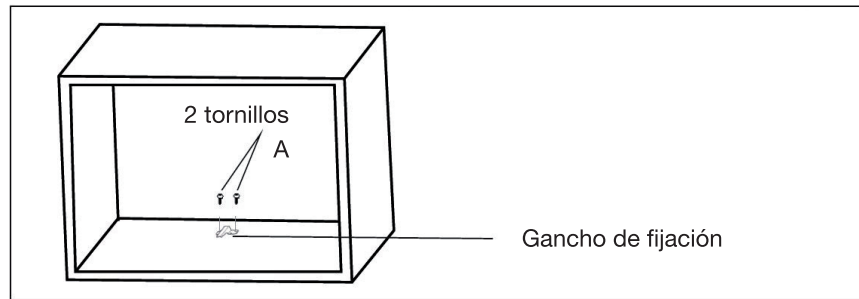

4. Instale el horno en el hueco de empotramiento. Asegúrese de que la parte trasera del horno se inserte correctamente en el gancho de fijación. Procure que el cable de alimentación no quede pellizcado ni doblado.

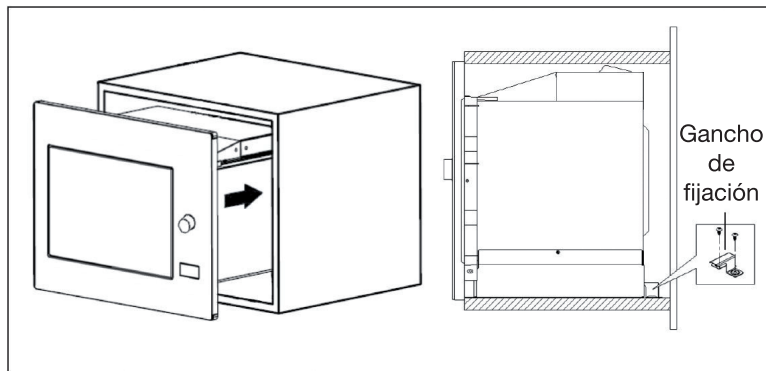

5. Abra la puerta y enrosque el tornillo B en el orificio. Tape el orificio con el tapón.

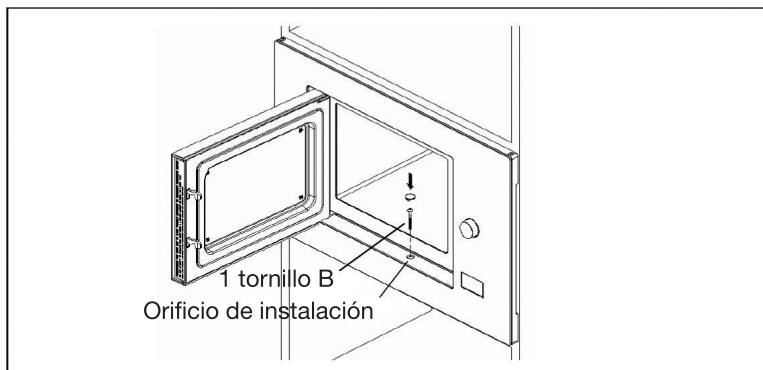

Primer uso

Como la cavidad del horno microondas o los elementos calefactores pueden tener grasa o residuos de fabricación, es posible que desprenda olor (e incluso un poco de humo) cuando el horno se utilice por primera vez. Esto es normal y no se volverá a repetir después de varios usos. Ventile la habitación abriendo puertas y ventanas para que los olores se disipen.

Guía de utensilios

Bandeja giratoria de cristal

- No coloque la bandeja giratoria de vidrio al revés. Está diseñada para encajar perfectamente en el eje de accionamiento.
- La bandeja de vidrio y el aro de la bandeja giratoria siempre deben estar colocados en el horno microondas durante el uso.
- Manipule la bandeja con cuidado para no romperla.
- Si la bandeja de vidrio estuviera fisurada o rota o si el aro de la bandeja giratoria estuviera dañado, no use el Horno microondas y póngase en contacto con el servicio posventa de su tienda.
- Coloque siempre los alimentos y envases en la bandeja de vidrio para la cocción. Centre el plato en el centro de la bandeja de vidrio para que este no choque contra las paredes o la puerta.

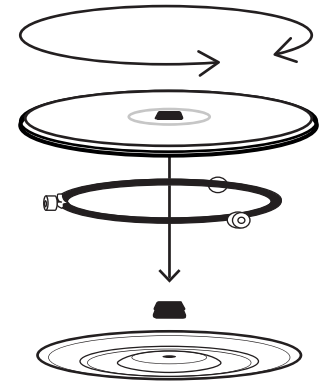

Otros utensilios (no incluidos)

- Por lo general, los recipientes elaborados a base de cerámica, vidrio y plástico resistentes al calor son adecuados para cocinar en microondas. Compruebe que el recipiente presente la mención «Compatible con horno microondas».

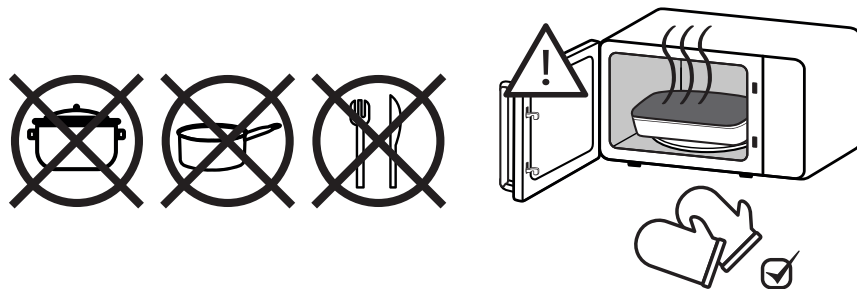

- Se recomienda tapar los alimentos con una tapa para vapor o un film de plástico para:
 - impedir una evaporación excesiva (principalmente durante los tiempos de cocción muy largos),
 - reducir los tiempos de cocción,
 - que los alimentos no se sequen, y
 - para conservar el aroma.
- La tapa deberá disponer de pequeñas aberturas y el film de plástico se deberá perforar varias veces para que la presión no se acumule. No todos los tipos de film de plástico son compatibles con el microondas. Consulte las instrucciones en el embalaje.

Uso del elevador

Coloque el elevador en la bandeja giratoria. Permite que el calor circule correctamente alrededor de los alimentos. También puede utilizarlo para calentar dos platos a la vez.

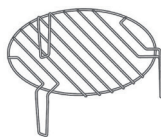

- **El elevador puede utilizarse en modo Grill y con las funciones combinadas «C-1» y «C-2» (microondas y grill). No debe utilizarse en modo microondas solo.**

USO

Ajuste del reloj

- Cuando el microondas esté conectado a la red eléctrica, la pantalla LED mostrará "0:00" y la alarma sonará una vez.
- Pulse dos veces en para seleccionar la función reloj: las cifras de la hora parpadearán.
- Pulse **+** o **-** para ajustar la hora, dentro de un rango comprendido entre 0 y 23.
- Pulse : los minutos parpadearán.
- Pulse **+** o **-** para ajustar los minutos, dentro de un rango comprendido entre 0 y 59.
- Pulse para finalizar el ajuste del reloj. El ":" parpadeará y se encenderá la hora.

Observación: La función reloj no funcionará si el reloj no se ha ajustado. Durante el proceso de ajuste del reloj, si pulsa / , el horno volverá automáticamente al modo anterior.

Cocción en el microondas







- Pulse una vez y la pantalla LED mostrará "P 1 0 0".
- Pulse varias veces o en **+** o **-** para seleccionar la potencia deseada, y se mostrará "P100", "P80", "P50", "P30" o "P10" cada vez que pulse nuevamente.
- A continuación, pulse "Start/+30 sec/OK" para confirmar, y pulse en **+** o **-** para ajustar el tiempo de cocción de 0:05 a 95:00. Pulse "Start/+30 sec/OK" de nuevo para iniciar la cocción.

Observación: las fases para el ajuste del tiempo de cocción son las siguientes:

- 0---1 min: 5 segundos
- 1---5 min: 10 segundos
- 5---10 min: 30 segundos
- 10---30 min: 1 minuto
- 30---95 min: 5 minutos

Orden	Visualización	Potencia del microondas
1	P100	100 %
2	P80	80 %
3	P50	50 %
4	P30	30 %
5	P10	10 %

Cocción grill o combinada

- Pulse una vez   , la pantalla LED mostrará "P100".
- Pulse    varias veces **+** o **-** para seleccionar el modo grill o combinado, y se mostrará "G", "C-1" o "C-2" cada vez que pulse de nuevo.
- A continuación, pulse "Start/+30 sec/OK" para confirmar, y pulse **+** o **-** para ajustar el tiempo de cocción de 0:05 a 95:00. Pulse de nuevo "Start/+30 sec/OK" para iniciar la cocción.



Observación: Si ha transcurrido la mitad del tiempo de grill, el horno sonará dos veces, y es algo normal. Para obtener mejores resultados con el grill, debe dar la vuelta a los alimentos, cerrar la puerta y pulsar de nuevo "Start/+30 sec/OK" para continuar con la cocción. Si no hace nada, el horno continuará con la cocción.

Visualización	Microondas	Grill
C-1	55%	45%
C-2	36%	64%



Temporizador

- Pulse  una vez y la pantalla LED mostrará 00:00.
- Pulse **+** o **-** para introducir la duración deseada. (La duración máxima de cocción es de 95 minutos).
- Pulse "Start/+30 sec/OK" para confirmar el ajuste.
- Cuando haya transcurrido el tiempo, se apagará el indicador del temporizador. La alarma sonará 5 veces. Si el reloj se ha ajustado (sistema de 24 horas), la pantalla LED mostrará la hora actual.



Cocción en varios modos

- Puede seleccionar dos modos de cocción como máximo. En esta configuración, si uno de los modos es descongelación, este debe hacerse automáticamente en primer lugar. Cuando la primera parte haya terminado, la alarma sonará antes del inicio de la segunda parte.

Descongelación al peso

- Pulse   una vez y el horno mostrará "dEF1".
- Pulse **+** o **-** para seleccionar el peso de los alimentos de 100 a 2000 g.
- Pulse "Start/+30 sec/OK" para comenzar la descongelación.

Descongelación por duración

- Pulse   dos veces y el horno mostrará "dEF2".
- Pulse **+** o **-** para seleccionar la duración de la descongelación. La duración máxima es de 95 minutos.
- Pulse "Start/+30 sec/OK" para comenzar la descongelación.

Programas automáticos



- Pulse **+** para activar el menú Auto, y después pulse **+** o **-** para seleccionar el menú, y se mostrarán las funciones de "A1" a "A8".
- Pulse "Start/+30 sec/OK" para confirmar.
- Pulse **+** o **-** para seleccionar el peso por defecto en el cuadro del menú.
- Pulse "Start/+30 sec/OK" para comenzar la cocción.

Menú	Peso	Vizualización
A1 PIZZA	200 g	200
	400 g	400
A2 CARNE	250 g	250
	350 g	350
	450 g	450
A3 VERDURAS	200 g	200
	300 g	300
	400 g	400
A4 PASTA	50 g (con 450 ml de agua fría)	50
	100 g (con 800 ml de agua fría)	100
A5 POTATAS	200 g	200
	400 g	400
	600 g	600
A6 PESCADO	250 g	250
	350 g	350
	450 g	450
A7 SOPA	1 taza (120 ml)	1
	2 tazas (240 ml)	2
	3 tazas (360 ml)	3
A8 POPCORN	50 g	50
	100 g	100



Cocción rápida

- Con el aparato apagado, pulse la tecla "Start/+30 sec/OK" para cocinar al 100 % de potencia durante 30 segundos. Cada pulsación en la misma tecla aumentará la duración en 30 segundos. La duración máxima de cocción es de 95 minutos.
- En modo microondas, grill, cocción combinada o descongelación por duración, pulse la tecla "Start/+30 sec/OK" para aumentar la duración de la cocción en 30 segundos. Cada pulsación en la misma tecla aumentará la duración en 30 segundos. La duración máxima de cocción es de 95 minutos.

Función de verificación

- En modo microondas, grill, combinado o convección, pulse . La potencia utilizada se mostrará durante 3 segundos. Tras 3 segundos, el horno volverá al modo anterior.
- En modo cocción, pulse  para comprobar la hora, y esta se mostrará durante 3 segundos.

Función de bloqueo infantil

- Bloqueo: Con el aparato apagado, pulse  durante 3 segundos, se reproducirá un bip largo que indica que el bloqueo infantil se ha activado, y se mostrará la hora si se ha ajustado, si no, la pantalla LED indicará .
- Desbloqueo: En modo bloqueado, pulse  durante 3 segundos, se reproducirá un bip largo que indica que el bloqueo infantil se ha desactivado.

Especificaciones

- Debe pulsar "Start/+30 sec/OK" para continuar la cocción si la puerta se ha abierto durante la cocción.
- Cuando haya ajustado el programa de cocción, si no pulsa "Start/+30 sec/OK" durante 1 minuto, la hora se mostrará y el ajuste se cancelará.
- La alarma sonará cada vez que pulse correctamente la tecla. Si no pulsa la tecla correctamente, no habrá respuesta.
- La alarma sonará cinco veces para avisarle que la cocción ha finalizado.

Limpieza y mantenimiento



IMPORTANTE: Desenchufe el cable de alimentación de la toma de corriente antes de limpiar el horno y, si es posible, deje abierta la puerta para desactivar el horno.

- Le recomendamos que limpie el horno periódicamente y quite todos los restos de alimentos: si el aparato no se mantiene limpio, su superficie podría deteriorarse e influir de manera inevitable en la vida útil del aparato, así como provocar una situación peligrosa.

Limpieza del interior del horno microondas

- Las salpicaduras y las proyecciones de comida en el interior del horno se deben limpiar todos los días con una esponja suave y agua caliente con jabón.
- Limpie también las juntas de la puerta. Aclare con agua limpia y seque bien con un trapo suave.
- No utilice productos detergentes abrasivos ni estropajos para limpiar el aparato, ya que podría rayar el revestimiento o la ventana.
- Revise con regularidad el estado de limpieza de la placa de mica (salida de ondas) situada en el lado derecho de la cavidad del horno.
- Atención: una acumulación excesiva de restos de alimentos en la placa de mica puede provocar arcos eléctricos en el interior de la cavidad. Las proyecciones de comida incrustadas pueden calentarse en exceso, generar humo o provocar un incendio.
- No extraiga nunca la placa de mica (guía de ondas).
- Puede limpiar **la bandeja giratoria de vidrio, el eje y el aro de la bandeja giratoria**, cuando se hayan enfriado, con una esponja suave y agua caliente con jabón. Enjuáguelos con agua limpia y séquelos con cuidado con un trapo suave.
- Truco de limpieza: para facilitar la limpieza de las superficies interiores del horno, coloque medio limón en un cuenco con agua y caliente a una potencia del 100 % durante 2 minutos. A continuación, limpie el interior del horno con un paño suave y seco.

Limpieza del exterior del horno

- El exterior del horno microondas es de metal pintado. Límpielo con un paño humedecido con agua caliente y jabón, y luego con agua limpia. A continuación, séquelo bien con un paño limpio y seco.
- **Procure que no entre agua en el aparato a través de las aberturas de ventilación.**
- Limpie el panel de mandos con cuidado. Frótelos con un paño ligeramente humedecido (solo con agua). No utilice productos químicos. Evite el exceso de agua.

guía de resolución de problemas

ATENCIÓN: Para evitar cualquier peligro, es obligatorio, en caso de producirse un problema, dirigirse al servicio posventa de la tienda en la que haya comprado el aparato o a un electricista cualificado y autorizado para realizar este tipo de reparaciones.

Funcionamiento normal	
El horno microondas interfiere en la recepción del televisor.	La recepción de los televisores y aparatos de radio puede sufrir interferencias cuando el horno microondas está en funcionamiento. Estas interferencias son similares a las que generan los electrodomésticos pequeños como las batidoras, los aspiradores y los ventiladores eléctricos. Esto es algo normal.
Luz del horno baja.	Durante una cocción en el microondas a poca potencia, la luz del horno puede bajar de intensidad. Esto es algo normal.
Acumulación de vapor en la puerta; se escapa aire caliente por las aberturas de ventilación.	Durante la cocción, los alimentos desprenden vapor. Este vapor se evacua principalmente por los orificios de ventilación, pero una pequeña cantidad se acumula en las superficies frías, como la puerta del horno. Esto es algo normal.
Horno utilizado accidentalmente sin alimentos en el interior.	El uso del horno en vacío no provoca daños si es durante poco tiempo, pero no es un funcionamiento recomendable.

Problemas	Causas posibles	Soluciones
El horno no funciona.	El cable de alimentación no está enchufado correctamente.	Desconecte el aparato, espere 10 segundos y vuelva a conectarlo.
	Han saltado los fusibles o se ha activado el disyuntor.	Cambie el fusible o vuelva a iniciar el disyuntor.
	Problema con la toma eléctrica.	Pruebe la toma conectando otros aparatos eléctricos.
El horno no calienta.	La puerta está mal cerrada.	Cierre bien la puerta.
La bandeja giratoria de cristal hace ruido cuando el horno microondas está en funcionamiento.	La superficie de apoyo de las ruedas del aro de la bandeja y el fondo del horno están sucios.	Consulte el párrafo "Limpieza y mantenimiento" para limpiar las superficies sucias.

En cualquier caso, si hay un problema de funcionamiento, desenchufe el aparato de la toma de corriente y póngase en contacto con el servicio posventa de su tienda distribuidora. No repare usted mismo el aparato.

Sie haben gerade ein Produkt der Marke Essentiel b erworben und dafür danken wir Ihnen. Wir achten besonders sorgfältig auf die ZUVERLÄSSIGKEIT, die BENUTZERFREUNDLICHKEIT und auf das DESIGN unserer Produkte. Wir hoffen, dass dieser Mikrowellenofen Sie vollkommen zufriedenstellt.

Inhaltsverzeichnis

Ihr Produkt	56
Verpackungsinhalt	56
Technische Daten	56
Auspacken des Ofens	57
Erdung	57
Installation (Einbau)	58
Empfohlenes Einbaubeispiel	59
Vorgehen bei der Installation	60
Erster Gebrauch	62
Hinweise zu den geeigneten Küchenutensilien	62
Verwendung der Erhöhung	63
Gebrauch	64
Einstellung der Uhr	64
Kochen mit Mikrowellenofen	64
Grillmodus oder kombinierter modus	65
Timer	65
Garen mit mehreren Modi	66
Auftauen nach Gewicht	66
Auftauen nach Dauer	66
Automatische Programme	66
Schnellgaren	67
Prüffunktion	68
Kindersicherungsfunktion	68
Spezifikationen	68
Reinigung und Wartung	69
Reinigung des Innenraums des Mikrowellenofens	69
Reinigung der Außenflächen des Ofens	70
Störungsbehebung	70

Ihr Produkt

Verpackungsinhalt

- 1 Mikrowellenherd mit Einbausatz (bereits montiert)
- 1 Glasteller
- 1 Befestigungsset
- 1 Erhöhung
- 1 Montageschablone
- 1 Bedienungsanleitung

Technische Daten

- Modell: EMEG252n
- Stromversorgung: 230 V~ 50 Hz
- Deklarierte Standby-Leistung : 0.8 W
- Mikrowellenfrequenz: 2.500 MHz
- Nennleistung Mikrowellen: 1450 W
- Nennausgangsleistung Mikrowellen: 900 W
- Nennausgangsleistung Grill: 1100 W
- Garraumvolumen: 25 Liter
- 5 Mikrowellen-Leistungstufen
- 2 Auftaufunktionen
- 8 vorprogrammierte Menüfunktionen
- Signalton am Ende des Garvorgangs
- Innenbeleuchtung
- Zeitschaltuhr : 95 Minuten
- Kindersicherung (Sperrung der Bedientasten)
- Maße (L x T x H): 59,5 x 40,1 x 38,8 cm
- Durchmesser des Drehtellers: 31,5 cm
- Nettogewicht: 19,5 kg

Auspacken des Ofens

Entfernen Sie alle Verpackungen und Zubehörteile aus dem Inneren und von dem Äußeren Geräts und untersuchen Sie es sorgfältig auf sichtbare Transportschäden.

Wenn das Gerät sichtbare Schäden, wie z. B. eine Verformung der Tür, aufweist, verwenden Sie es nicht, sondern wenden Sie sich an den Kundendienst Ihres Händlers oder Geschäfts.

Reinigen Sie den Innenraum des Mikrowellenofens vor dem Gebrauch mit einem feuchten Tuch.

DE

Erdung

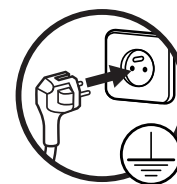

Dieser Mikrowellenofen ist mit einer geerdeten Steckdose ausgestattet. Im Falle eines Kurzschlusses verringert die Erdung das Risiko eines Stromschlags, indem sie eine Ableitung des Stroms durch das Erdungskabel ermöglicht.

ACHTUNG: Die unsachgemäße Benutzung des Erdungssteckers kann zu einem Stromschlag führen.

Wenn Sie Fragen zur Erdung oder zum Stromanschluss haben, wenden Sie sich bitte an entsprechend qualifiziertes Personal.

Wenn ein Verlängerungskabel erforderlich ist, verwenden Sie nur ein geerdetes dreiadriges Verlängerungskabel/Installation des Geräts

Installation (Einbau)

- Das Gerät muss gemäß den nationalen Elektroinstallationsvorschriften installiert werden.
- **WARNUNG:** Stellen Sie den Mikrowellenofen nicht auf einen Herd oder auf ein Gerät, das Wärme erzeugt. Ihr Ofen könnte beschädigt werden und die Garantie gilt in diesem Fall nicht.
- Stellen Sie diesen Mikrowellenofen nicht im Freien oder in Bereichen mit hoher Luftfeuchtigkeit oder übermäßiger Hitze auf.
- Es empfiehlt sich zudem, diesen Mikrowellenofen nicht in der Nähe eines Radio- oder Fernsehgerätes zu aufzustellen, da das Magnetfeld des Ofens Störgeräusche und Interferenzen verursachen kann.
- Keine Gegenstände auf den Mikrowellenofen legen oder stellen.
- Vergewissern Sie sich vor dem Anschließen Ihres Geräts, ob die Stromspannung in Ihrer Wohnung der auf dem Typenschild des Mikrowellenofens angegebenen Spannung entspricht und ob der Stecker des Stromkabels für die Netzsteckdose geeignet ist.
- Schließen Sie Ihren Mikrowellenofen an eine geerdete Wandsteckdose an.
- **ACHTUNG! ACHTUNG:** Die Glimmerscheibe (Austritt der Wellen), die zum Schutz des Magnetrons im Garraum des Ofens festgeschraubt ist, darf nicht entfernt werden.

Empfohlenes Installationsbeispiel



Bevor Sie Ihren Mikrowellenofen in Betrieb nehmen, müssen Sie ihn gemäß den nachfolgenden Anweisungen korrekt in seiner Einbaunische installieren.

In einer Säule über einem Ofen

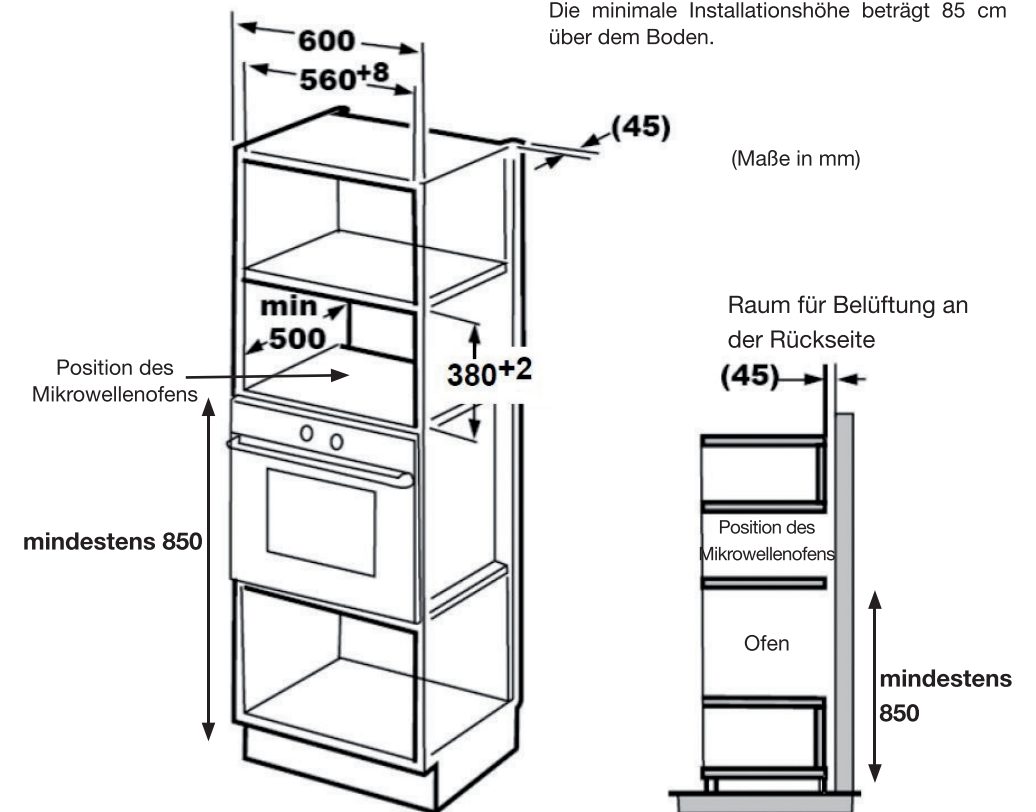

DE

Installationsvorgang

- Für den Einbau des Mikrowellenofens in die Einbaunische (zum Anschließen des Ofens) werden zwei Personen empfohlen.
- Vergewissern Sie sich, dass das Netzkabel nicht eingeklemmt oder geknickt ist und dass die Lüftungsöffnungen nicht blockiert sind.

1. Lesen Sie die Anweisungen auf der Schablone. Platzieren Sie die Montageschablone in der Einbaunische, schneiden Sie sie entsprechend den Anweisungen zu und positionieren Sie die Seite "FRONT" auf der Vorderkante der Einbaunische. Achten Sie darauf, sie mittig zu positionieren.

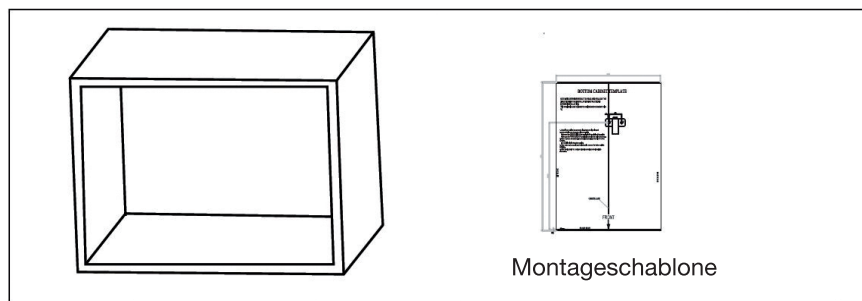

2. Kennzeichnen Sie die Markierungen "a" mithilfe der Schablone.

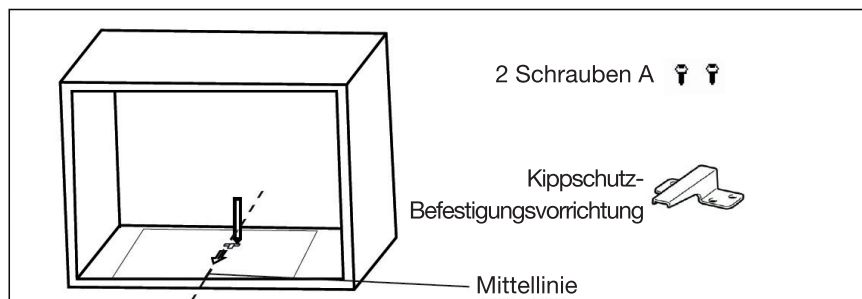

3. Entfernen Sie die Schablone und schrauben Sie die Befestigungsvorrichtung mit den 2 Schrauben A fest.

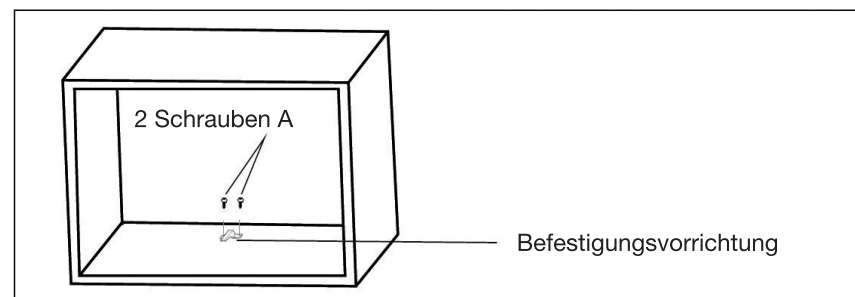

4. Installieren Sie den Ofen in der Einbaunische. Achten Sie darauf, dass die Rückseite des Ofens ordnungsgemäß in die Befestigungsvorrichtung eingepasst ist. Vergewissern Sie sich, dass das Netzkabel nicht eingeklemmt oder geknickt ist.

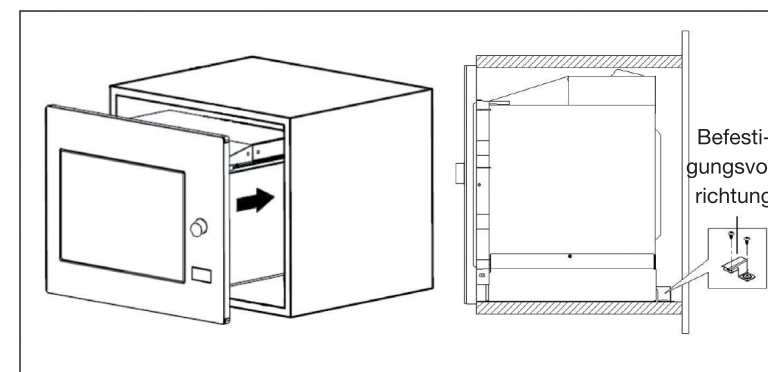

5. Öffnen Sie die Tür und schrauben Sie die Schraube B in die Öffnung ein. Verschließen Sie die Öffnung mit der Kappe.

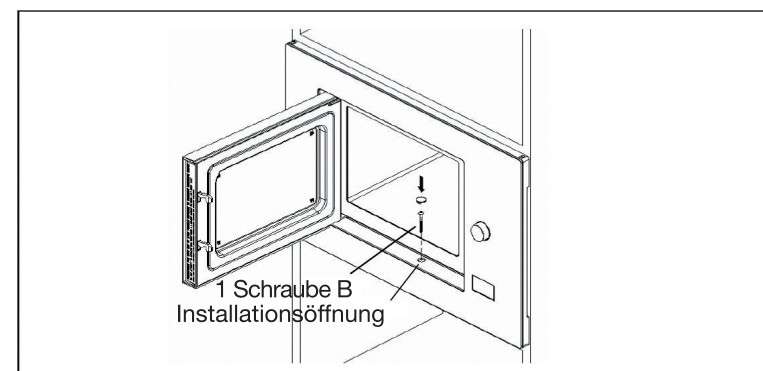

Erster Gebrauch

Da der Garraum oder die Heizelemente des Mikrowellenofens Fett oder einige Produktionsrückstände enthalten können, ist es normal, dass beim ersten Gebrauch ein leichter Geruch (oder sogar etwas Rauch) entsteht. Dieser Neugeruch ist normal und tritt nach wiederholtem Gebrauch nicht mehr auf. Öffnen Sie Türen und Fenster und lüften Sie den Raum, um die Gerüche abziehen zu lassen.

Hinweise zu den geeigneten Küchenutensilien

Drehteller aus Glas

- Setzen Sie die Glasteller niemals anders herum ein. Er ist so konstruiert, dass er genau auf die Antriebsachse passt.
- Der Glasteller und der Drehtellerring müssen sich während des Gebrauchs immer im Mikrowellenofen befinden.
- Handhaben Sie den Teller mit Vorsicht, um ihn nicht zu zerbrechen.
- Wenn der Glasteller gesprungen oder gebrochen ist oder wenn der Drehtellerring beschädigt ist, verwenden Sie den Mikrowellenofen nicht und wenden Sie sich an den Kundendienst Ihres Geschäfts.
- Platzieren Sie Lebensmittel und Behälter zum Garen immer auf den Glasteller. Achten Sie darauf, das Gericht auf die Mitte des Glastellers zu stellen, um zu verhindern, um das Anstoßen an den Wänden oder der Tür zu vermeiden.

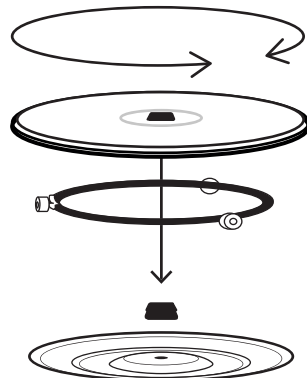

Sonstige Utensilien (nicht im Lieferumfang enthalten)

- Die meisten hitzebeständigen Keramik-, Glas- und Kunststoffgefäße sind für den Gebrauch in der Mikrowelle geeignet. Überprüfen Sie, ob das Kochgefäß mit dem Hinweis "mikrowellengeeignet" versehen ist ».

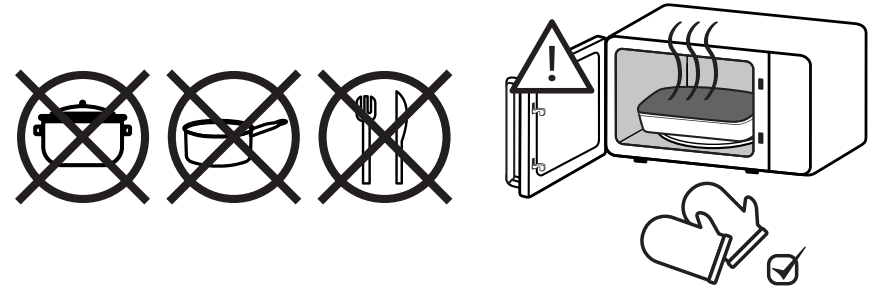

- Es ist ratsam, die Lebensmittel mit einer Dampflocke oder Plastikfolie abzudecken, um:
 - eine übermäßige Verdunstung (insbesondere bei sehr langen Garzeiten) zu vermeiden,
 - die Garzeit zu reduzieren
 - die Lebensmittel vor dem Austrocknen zu schützen,
 - das Aroma zu bewahren.
- Die Glocke muss mit kleinen Öffnungen versehen sein und in Plastikfolie müssen einige Löcher gestochen werden, damit sich der Druck nicht staut. Nicht alle Plastikfolien sind für die Verwendung in der Mikrowelle geeignet. Siehe die Anweisungen auf der Verpackung.

Verwendung der Erhöhung

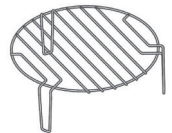

Setzen Sie die Erhöhung auf den Drehteller. So kann die Wärme optimal um das Gargut zirkulieren. Sie können sie auch dazu verwenden, zwei Gerichte gleichzeitig zu erhitzen.





- **Die Erhöhung kann im Grillmodus und mit den kombinierten Funktionen "C-1" und "C-2" (Mikrowelle und Grill) verwendet werden. Sie darf keinesfalls allein in dem Mikrowellenofen verwendet werden.**







Gebrauch

Einstellung der Uhrzeit

- Wenn die Mikrowelle eingeschaltet wird, zeigt das LED-Display "0:00" an und der Alarm ertönt einmal.
- Drücken Sie zweimal auf , um die Funktion Uhrzeit zu wählen: Die Ziffern für die Stunde beginnen zu blinken.
- Drücken Sie auf **+** oder **-**, um die Ziffern für die Stunde zwischen 0 und 23 einzustellen.
- Drücken Sie auf : Die Ziffern für die Minuten beginnen zu blinken.
- Drücken Sie **+** oder **-**, um die Ziffern für die Minuten zwischen 0 und 59 einzustellen.
- Drücken Sie auf , um die Einstellung der Uhrzeit zu beenden. Der ":" blinkt, und die Uhrzeit wird leuchtend angezeigt.

! Hinweis: Die Uhrzeitfunktion funktioniert nicht, wenn die Uhr nicht eingestellt ist. Wenn Sie während der Uhrzeiteinstellung auf /  drücken, kehrt der Ofen automatisch in den vorherigen Modus zurück.

Kochen mit Mikrowellen







- Drücken Sie einmal auf   , das LED-Display zeigt "P 1 0 0" an.
- Drücken Sie mehrmals auf    oder drücken Sie auf **+** oder **-**, um die gewünschte Leistung einzustellen, bei jedem Druck erscheint jeweils die Anzeige "P100", "P80", "P50", "P30" oder "P10".
- Drücken Sie dann auf "Start/+30 sec/OK", um zu bestätigen und drücken Sie auf **+** oder **-**, um die Garzeit von 0:05 bis 95:00 einzustellen. Drücken Sie nochmals auf "Start/+30 sec/OK", um den Garvorgang zu starten.

! Hinweis: Die Schritte zum Einstellen der Garzeit sind folgende

0---1 min	: 5 Sekunden
1---5 min	: 10 Sekunden
5---10 min	: 30 Sekunden
10---30 min	: 1 Minute
30---95 min	: 5 Minuten

Befehl	Anzeige	Leistung des Mikrowellenofens
1	P100	100 %
2	P80	80 %
3	P50	50 %
4	P30	30 %
5	P10	10 %

Grillmodus oder kombinierter Modus

- Drücken Sie einmal auf   , das LED-Display zeigt "P100".
- Drücken Sie mehrmals auf    oder drücken Sie auf **+** oder **-**, um den Grill- oder Kombinationsmodus zu wählen, bei jedem Druck erscheint jeweils die Anzeige "G", "C-1" oder "C-2".
- Drücken Sie dann auf "Start/+30 sec/OK", um zu bestätigen und drücken Sie auf **+** oder **-**, um die Garzeit von 0:05 bis 95:00 einzustellen. Drücken Sie nochmals auf "Start/+30 sec/OK", um den Garvorgang zu starten.

! Hinweis: Wenn die Hälfte der Grilledauer verstrichen ist, piept der Ofen zweimal, dies ist normal. Um ein optimales Grillergebnis zu erzielen, sollten Sie das Grillgut umdrehen, die Tür schließen und erneut auf "Start/+30 sec/OK" drücken, um den Garvorgang fortzusetzen. Wenn Sie nichts unternehmen, setzt der Ofen den Garvorgang fort.

Anzeige	Mikrowelle	Grill
C-1	55%	45%
C-2	36%	64%

Timer

- Drücken Sie einmal auf  das LED-Display zeigt 00:00 an.
- Drücken Sie auf **+** oder **-**, um die gewünschte Dauer einzugeben. (Die maximale Gardauer beträgt 95 Minuten).
- Drücken Sie auf "Start/+30 sec/OK", um die Einstellung zu bestätigen.
- Wenn die Dauer erreicht ist, erlischt die Anzeige der Zeitschaltuhr. Der Alarm ertönt 5 Mal. Wenn die Uhr eingestellt wurde (24-Stunden-System), zeigt das LED-Display die aktuelle Uhrzeit an.

DE

Garen in mehreren Modi

- Es können maximal zwei Garmodi ausgewählt werden. Wenn einer der in dieser Konfiguration gewählten Modi Auftauen ist, muss der Auftauvorgang automatisch zuerst erfolgen. Wenn der erste Schritt beendet ist, ertönt der Alarm, bevor der zweite Schritt beginnt.

Auftauen nach Gewicht

- Drücken Sie einmal auf ****** , der Ofen zeigt dann "dEF1" an.
- Drücken Sie auf **+** oder **-**, um ein Speisegewicht zwischen 100 und 2000 g auszuwählen.
- Drücken Sie auf "Start/+30 sec/OK", um den Auftauvorgang zu starten.

Auftauen nach Dauer

- Drücken Sie zweimal auf ****** , der Ofen zeigt dann "dEF2" an.
- Drücken Sie auf **+** oder **-**, um die Auftaudauer zu einzustellen. (Die maximale Dauer beträgt 95 Minuten).
- Drücken Sie auf "Start/+30 sec/OK", um den Auftauvorgang zu starten.

Automatische Programme



- Drücken Sie auf **+**, um das Auto-Menü zu aktivieren, und drücken Sie dann auf **+** oder **-**, um das Menü zu auswählen. Die Funktionen "A1" bis "A8".
- Drücken Sie auf "Start/+30 sec/OK", um zu bestätigen.
- Drücken Sie auf **+** oder **-**, um das Standardgewicht in der Menütabelle zu wählen.
- Drücken Sie auf "Start/+30 sec/OK", um den Garvorgang zu starten.

Gericht	Gewicht	Anzeige
A1 PIZZA	200 g	200
	400 g	400
A2 FLEISCH	250 g	250
	350 g	350
	450 g	450
A3 GEMÜSE	200 g	200
	300 g	300
	400 g	400
A4 NUDELN	50 g (mit 450 ml kaltem Wasser)	50
	100 g (mit 800 ml kaltem Wasser)	100
A5 KARTOFFELN	200 g	200
	400 g	400
	600 g	600
A6 FISCH	250 g	250
	350 g	350
	450 g	450
A7 SUPPE	1 Tasse (120 ml)	1
	2 Tassen (240 ml)	2
	3 Tassen (360 ml)	3
A8 POPCORN	50 g	50
	100 g	100



Schnellgaren

- Drücken Sie im Aus-Zustand die Taste "Start/+30 sec/OK", um 30 Sekunden lang mit 100 % Leistung zu garen. Jeder Druck auf die gleiche Taste erhöht die Dauer um 30 Sekunden. Die maximale Gardauer beträgt 95 Minuten.
- Drücken Sie im Mikrowellen-, Grill-, Kombi- oder Abtaumodus nach Dauer die Taste "Start/+30 sec/OK", um die Gardauer um jeweils 30 Sekunden zu erhöhen. Jeder Druck auf die gleiche Taste erhöht die Dauer um 30 Sekunden. Die maximale Gardauer beträgt 95 Minuten.

Prüffunktion

- Drücken Sie im Mikrowellen-, Grill-, Kombi- oder Konvektionsmodus auf . Die verwendete Leistung wird 3 Sekunden lang angezeigt. Nach 3 Sekunden kehrt der Ofen in den vorherigen Modus zurück.
- Drücken Sie im Kochmodus auf , um die Uhrzeit zu überprüfen, diese wird 3 Sekunden lang angezeigt.

Kindersicherungsfunktion

- **Tastensperre:** Drücken Sie im Aus-Zustand 3 Sekunden lang auf . Es ertönt ein langer Piepton, der anzeigt, dass die Kindersicherung aktiviert wurde. Falls die Uhrzeit eingestellt wurde, wird sie angezeigt, andernfalls zeigt das LED-Display  an.
- **Entsperren:** Drücken Sie im gesperrten Modus 3 Sekunden lang auf . Es ertönt ein langer Piepton, der anzeigt, dass die Kindersicherung aufgehoben wurde.

Spezifikationen

- Drücken Sie "Start/+30 sec/OK", um den Garvorgang fortzusetzen, wenn die Tür während des Garvorgangs geöffnet wird;
- Wenn Sie nach der Einstellung des Garprogramms 1 Minute lang nicht auf "Start/+30 sec/OK" drücken, wird die Zeit angezeigt und die Einstellung aufgehoben.
- Der Alarm ertönt jedes Mal, wenn Sie die Taste drücken. Wenn Sie die Taste nicht ordnungsgemäß drücken, gibt es keine Rückmeldung.
- Der Alarm ertönt fünf Mal, um Sie darauf hinzuweisen, dass der Garvorgang beendet ist.

Reinigung und Wartung

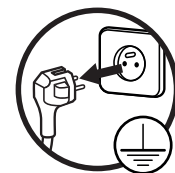

WICHTIG: Ziehen Sie vor der Reinigung das Stromkabel aus der Steckdose und lassen Sie, wenn möglich, die Tür offen, um zu gewährleisten, dass der Mikrowellenofen garantiert ausgeschaltet ist.

- Es wird empfohlen, die Mikrowelle regelmäßig zu reinigen und eventuelle Lebensmittelablagerungen zu entfernen: Wenn das Gerät nicht in ordnungsgemäß sauberen Zustand gehalten wird, kann dies zu einer Beschädigung der Oberflächen führen und die Lebensdauer des Geräts beeinträchtigen oder sogar zu gefährlichen Situationen führen.

Reinigung des Innenraums des Mikrowellenofens

- Spritzer und Kleckse von Speisen im Innenraum des Ofens müssen täglich mit einem weichen Schwamm und warmem Seifenwasser entfernt werden.
- Reinigen Sie auch die Türdichtungen. Mit klarem Wasser abspülen und mit einem weichen Tuch gründlich trocknen.
- Verwenden Sie keine scheuernden Reinigungsmittel oder Scheuerschwämme zur Reinigung, da diese die Beschichtungen oder das Sichtfenster zerkratzen können.
- Kontrollieren Sie regelmäßig die Sauberkeit der Glimmerplatte (Wellenaustritt), die sich auf der rechten Seite des Garraums befindet.
- **Achtung:** Eine größere Ablagerung von Lebensmittlrückständen auf der Glimmerscheibe kann zu einem elektrischen Lichtbogen im Inneren des Garraums führen. Verkrustete eingebraunte Spritzer könnten sich überhitzen, Rauch bilden oder einen Brand verursachen.
- Entfernen Sie niemals die Glimmerscheibe (Führung der Mikrowellen)
- Sie können die **Glasdrehplatte, die Welle und den Drehplattenring** nach dem Abkühlen mit einem weichen Schwamm und heißem Seifenwasser reinigen. Mit klarem Wasser abspülen und mit einem weichen Tuch gründlich abtrocknen.
- **Reinigungstipp:** Um die Innenflächen des Mikrowellenofens problemlos zu reinigen, geben Sie eine halbe Zitrone in eine Schüssel mit Wasser und erhitzen Sie diese 2 Minuten lang bei 100 % Mikrowellenleistung. Dann den Innenraum des Ofens mit einem weichen, trockenen Tuch auswischen.

Reinigung des Außenflächen des Ofens

- Die Außenflächen des Mikrowellenofens bestehen aus lackiertem Metall. Reinigen Sie diese mit einem weichen Tuch, das leicht mit warmer Seifenlauge und dann das Tuch zum Abwischen mit klarem Wasser angefeuchtet wird. Dann sorgfältig mit einem sauberen, trockenen Tuch abwischen.
- Achten Sie darauf, dass niemals Wasser durch die Lüftungsöffnungen in das Geräteinnere eindringt.**
- Das Bedienfeld vorsichtig reinigen. Wischen Sie es mit einem weichen, leicht feuchten Tuch (nur mit Wasser) ab. Verwenden Sie keine chemischen Produkte. Verwenden Sie nicht zu viel Wasser.

Störungsbehebung

ACHTUNG: Um jegliche Gefahr zu vermeiden, wenden Sie sich bei Störungen unbedingt an den Kundendienst Ihres Händlers oder Geschäfts oder an einen für diese Reparaturen autorisierten und qualifizierten Elektriker.

Normaler Betrieb	
Mikrowellenofen stört Ihren Fernsehempfang.	Der Empfang von Fernsehern und Radios kann während des Betriebs des Mikrowellenofens gestört werden. Diese Störungen ähneln denen, die von kleinen Elektrogeräten wie Mixern, Staubsaugern und elektrischen Ventilatoren verursacht werden. Dies ist normal.
Die Beleuchtung des Ofens ist schwach.	Während eines Garvorgangs in der Mikrowelle mit geringer Leistung kann das Licht im Ofen gedimmt sein. Dies ist normal.
Ansammlung von Dampf an der Tür, heiße Luft entweicht aus den Lüftungsöffnungen.	Während des Kochens wird Dampf aus den Lebensmitteln freigesetzt. Dieser entweicht hauptsächlich durch die Lüftungsöffnungen, jedoch schlagen sich geringe Mengen auf kalten Oberflächen wie der Tür des Ofens nieder. Dies ist normal.
Der Ofen wurde versehentlich ohne Lebensmittel benutzt.	Ein nur kurzzeitiger Betrieb des Ofens in leerem Zustand beschädigt diesen nicht. Davon ist jedoch abzuraten.

Störungen	Mögliche Ursachen	Behebung
Der Ofen funktioniert nicht.	Das Stromkabel ist nicht ordnungsgemäß angeschlossen.	Ziehen Sie den Netzstecker, warten Sie 10 Sekunden und schließen Sie das Gerät dann wieder an.
	Schmelzen von Sicherungen oder Aktivierung des Schutzschalters.	Ersetzen Sie die Sicherung oder setzen Sie den Schutzschalter zurück.
	Problem mit der Netzsteckdose.	Testen Sie die Steckdose durch das Anschließen anderer Elektrogeräte.
Der Ofen heizt nicht.	Die Tür ist nicht ordnungsgemäß geschlossen.	Schließen Sie die Tür ordnungsgemäß.
Der Glasdrehteller macht ein Geräusch, wenn der Mikrowellenherd in Betrieb ist.	Die Auflagefläche der Rollen des Rings der Drehplatte und der Boden des Ofens sind verschmutzt.	Lesen Sie zur Reinigung verschmutzter Oberflächen den Abschnitt "Reinigung und Wartung".

Ziehen Sie in jedem Fall einer Störung den Netzstecker und wenden Sie sich an den Kundendienst Ihres Händlers oder Geschäfts. Reparieren Sie das Gerät keinesfalls selbst.

U hebt net een toestel van het merk Essentiel b gekocht, waarvoor onze dank. We besteden bijzondere zorg aan de BETROUWBAARHEID, het GEBRUIKSGEMAK en het DESIGN van onze producten.

We hopen dat u 100% tevreden zal zijn over deze microgolfoven.

inhoudsopgave

uw product	73
Inhoud van de verpakking	73
Technische kenmerken	73
Uitpakken van de oven	74
Aarding	74
installatie (inbouw)	75
Voorbeeld van aanbevolen inbouw	76
Installatieprocedure	77
Eerste gebruik	79
Handleiding voor de toebehoren	79
Gebruik van het verhoogrooster	80
gebruik	81
Instellen van de klok	81
Koken in de microgolfoven	81
Koken met grill- of gecombineerde functie	82
Timer	82
Koken met meerdere functies	83
Ontdooien op gewicht	83
Ontdooien volgens tijd	83
Automatische programma's	83
Snelkoken	84
Controlefunctie	85
Vergrendelfunctie voor kinderen	85
Specificaties	85
reiniging en onderhoud	86
Reiniging van de binnenkant van de microgolfoven	86
Reiniging van de buitenkant van de oven	87
probleemoplossingsgids	87

uw product

Inhoud van de verpakking

- 1 microgolfoven met inbouwset (reeds gemonteerd)
- 1 glazen plateau
- 1 bevestigingsset
- 1 verhoogrooster
- 1 installatiesjabloon
- 1 gebruiksaanwijzing

Technische kenmerken

- Model: EMEG252n
- Voeding: 230 V ~ 50 Hz
- Aangegeven standby-modusvermogen : 0.8 W
- Microgolvenfrequentie: 2.500 MHz
- Nominaal vermogen microgolfoven: 1450 W
- Werkelijk vermogen microgolfoven: 900 W
- Werkelijk vermogen grill: 1100 W
- Inhoud: 25 liter
- 5 vermogensstanden microgolf
- 2 ontdooifuncties
- 8 voorgeprogrammeerde menu's
- Geluidssignaal bij einde kookcyclus
- Binnenverlichting
- Timer: 95 minuten
- Kinderbeveiliging (mogelijkheid om de bedieningstoetsen te vergrendelen)
- Afmetingen (Br. x D. X H.): 59,5 x 40,1 x 38,8 cm
- Diameter van het draaiplateau: 31,5 cm
- Nettogewicht: 19,5 kg

Uitpakken van de oven

Verwijder alle verpakkingen en accessoires in en rond het toestel en controleer het zorgvuldig om na te gaan of het tijdens het transport geen zichtbare schade heeft geleden.

Als het toestel zichtbare schade heeft geleden, zoals een vervorming van de deur, gebruik het dan niet, maar contacteer de klantendienst van uw dealer.

Reinig voor gebruik de binnenkant van uw microgolfoven met een vochtige doek.

Aarding



Deze microgolfoven is uitgerust met een geaarde stekker. Bij kortsluiting beperkt de aarding het risico op een elektrische schok doordat de stroom kan worden afgevoerd langs de aardleiding.

OPGELET: Verkeerd gebruik van de geaarde stekker kan aanleiding geven tot een risico op elektrische schokken.

Gelieve bij vragen over de geaarde stekker of de elektrische aansluiting een gekwalificeerd persoon te raadplegen.

Als een verlengkabel nodig is, gebruik dan enkel een driedradig snoer met aarding. Installatie van het toestel

installatie (inbouw)

- Het toestel moet worden geïnstalleerd volgens de nationale voorschriften voor elektrische installaties.
- Plaats uw microgolfoven niet op een kookplaat of een toestel dat warmte produceert. De kans bestaat dat uw microgolfoven beschadigd raakt en in dat geval vervalt de garantie.
- Installeer deze microgolfoven niet in openlucht of in zeer vochtige of extreem warme ruimtes.
- Het is eveneens aanbevolen om deze microgolfoven niet vlak bij een radio- of televisietoestel te plaatsen omdat het magnetisch veld van de microgolfoven storingen en ruis kan veroorzaken.
- Plaats niets op de microgolfoven.
- Controleer voor u uw toestel aansluit of de elektrische spanning bij u thuis overeenkomt met deze aangegeven op het typeplaatje van de microgolfoven en of de stekker van het voedingssnoer is aangepast aan het stopcontact.
- Sluit uw microgolfoven aan op een geaard stopcontact.
- **OPGELET!** U mag de micaplaat (stralingsuitgang) niet verwijderen. Deze is vastgeschroefd in de bakruimte van de microgolfoven om het toestel te beschermen.

Voorbeeld van aanbevolen inbouw

Installeer uw microgolfoven voor gebruik correct in de inbouwnis en let daarbij op onderstaande aanwijzingen.

In een kolomkast boven een oven

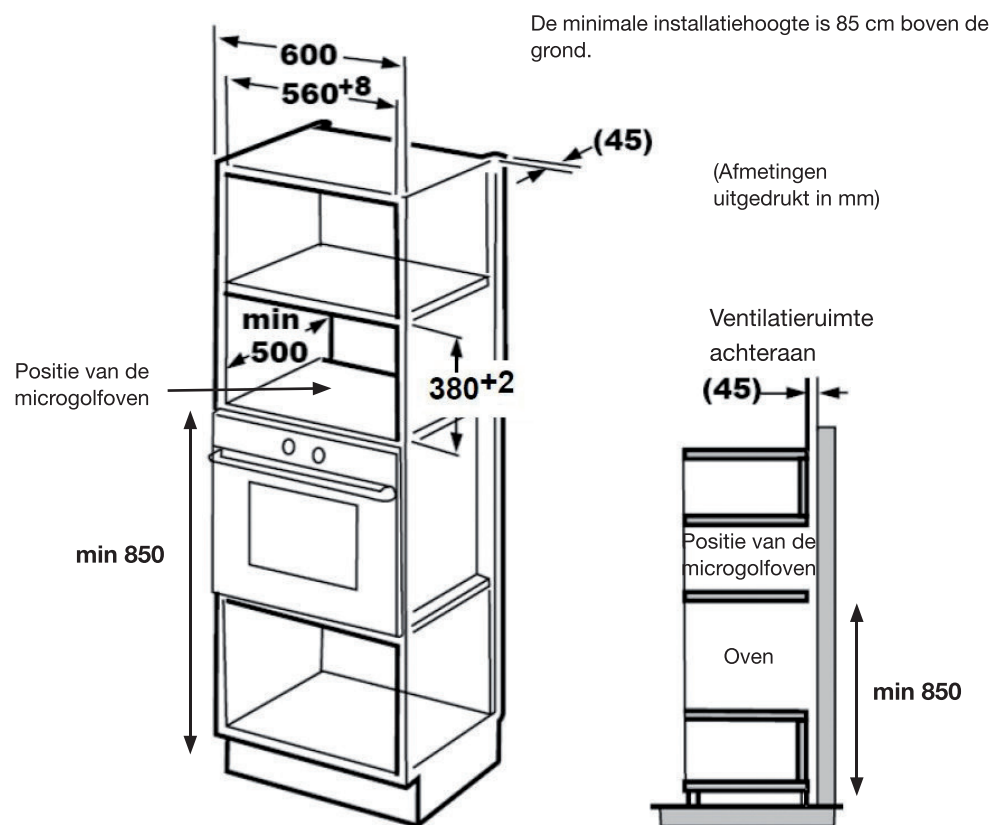

Installatieprocedure

- Twee personen zijn aanbevolen voor de installatie van de microgolfoven in de inbouwnis (voor de aansluiting van de oven).
 - Let erop dat het voedings snoer niet gekneld of geplooid raakt en dat de ventilatie openingen niet afgedicht zijn.
1. Lees de instructies op het bijgeleverde sjabloon. Plaats het montagesjabloon in de inbouwnis, verknip het volgens de aanwijzingen en plaats de kant "VOORZIJDJE" op de voorste rand van de nis. Plaats het mooi in het midden.

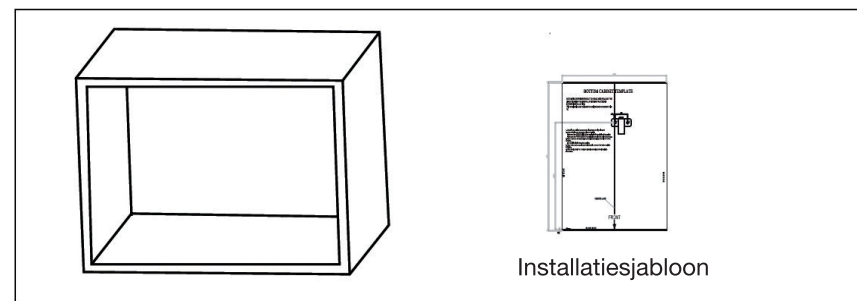

2. Duid de markeringen "a" aan met behulp van het sjabloon.

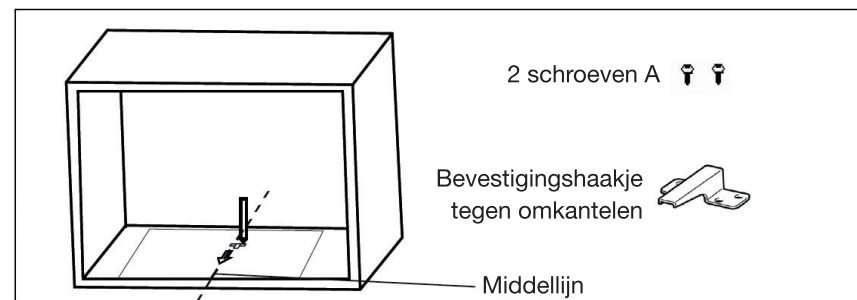

3. Haal het sjabloon terug weg en schroef het bevestigingshaakje vast met de 2 schroeven A.

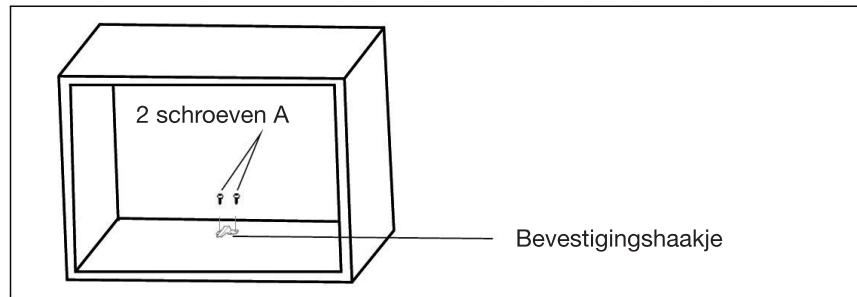

4. Installeer de oven in de inbouw nis. Zorg ervoor dat de achterkant van de oven mooi in het bevestigingshaakje past. Let erop dat het voedings snoer niet gekneld of geplooid raakt.

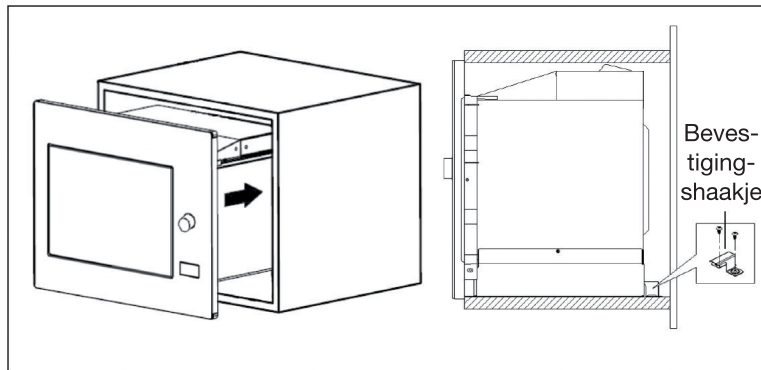

5. Open de deur en draai de schroef B in de opening. Dicht de opening met het afdekkapje.

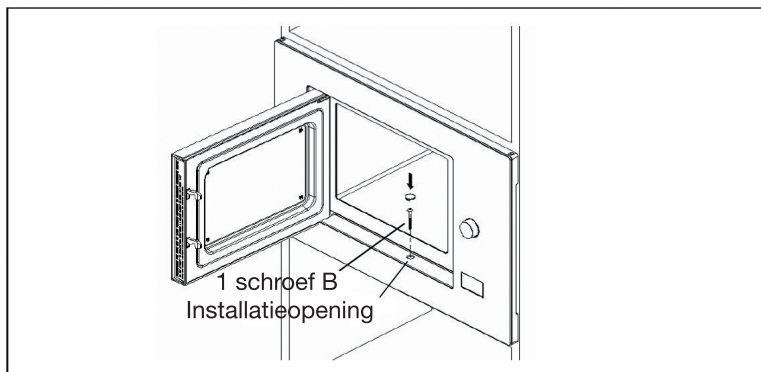

Eerste gebruik

Aangezien de bakruimte van de microgolfoven of de verwarmingselementen vet of bepaalde productieresten kunnen bevatten, kan er een lichte geur vrijkomen (of zelfs een beetje rook) tijdens het eerste gebruik. Dit is normaal en zal, na het toestel enkele keren te hebben gebruikt, niet meer voorkomen. Verlucht uw ruimte door de deuren en ramen te openen om de geur te verdrijven.

Handleiding voor de toebehoren

Glazen draaiplateau

- Plaats het glazen plateau nooit ondersteboven. Het is speciaal ontworpen om precies te passen op de aandrijfjas.
- Het glazen plateau en de ring van het draaiplateau moeten altijd in de microgolfoven aanwezig zijn wanneer deze wordt gebruikt.
- Behandel het plateau met de nodige voorzichtigheid om te vermijden dat het barst.
- Als het glazen plateau gebarsten of gebroken is of als de ring van het draaiplateau beschadigd is, gebruik de microgolfoven dan niet en neem contact op met de klantendienst van uw winkel.
- Plaats de voedingsmiddelen en de recipiënten altijd op het glazen plateau wanneer u gerechten bereidt. Zorg ervoor dat het gerecht precies in het midden van het glazen plateau staat om te vermijden dat het tegen de wanden of de deur botst.

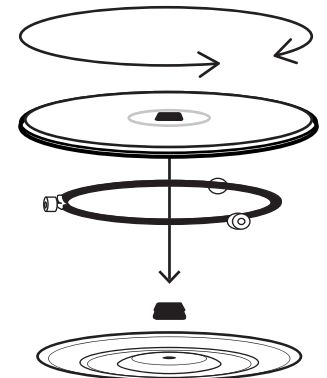

Andere toebehoren (niet meegeleverd)

- In het algemeen zijn hittebestendige recipiënten op basis van keramiek, glas en plastic geschikt voor gebruik in de microgolfoven. Controleer of op het recipiënt de vermelding 'Microgolfbestendig' staat.

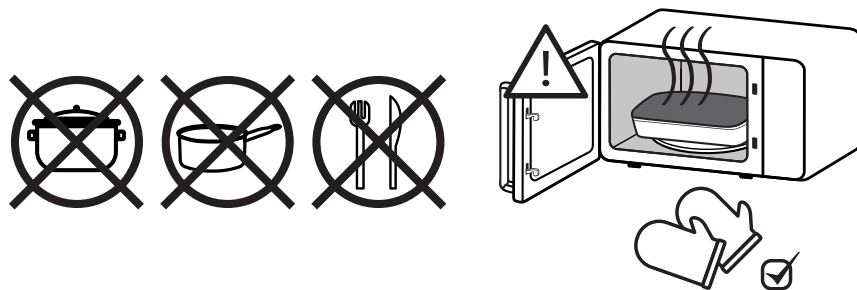

- Het is aanbevolen om de voedingsmiddelen af te dekken met een stolp of plastic folie om:
 - overmatige verdamping te verhinderen (voornamelijk tijdens lange gaartijden),
 - de gaartijden te verminderen,
 - de voedingsmiddelen niet te laten uitdrogen,
 - het aroma te behouden.
- De stolp moet voorzien zijn van kleine openingen en u moet enkele gaatjes in de plastic folie prikken zodat de druk zich niet ophoopt. Niet alle soorten plastic folie zijn geschikt voor de microgolfoven. Raadplaag de instructies op de verpakking.

Gebruik van het verhoogrooster

Plaats het verhoogrooster op het draaiplateau. Het zorgt voor een correcte warmtecirculatie rond de voedingsmiddelen. U kan het ook gebruiken om twee gerechten gelijktijdig op te warmen.

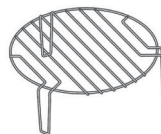

- **Het verhoogrooster kan worden gebruikt in grillstand en met de gecombineerde functies "C-1" en "C-2" (microgolf en grill). Het mag nooit worden gebruikt op enkel microgolfstand.**

gebruik

Instellen van de klok

- Wanneer de microgolfoven onder spanning staat, verschijnt "0:00" op het led-display en weerklinkt het alarmsignaal een keer.
- Druk twee keer op om de klokfunctie te selecteren: de cijfers van de klok gaan knipperen.
- Druk op **+** of **-** om de cijfers van de klok in te stellen, van 0 tot 23.
- Druk op : de cijfers van de minuten gaan knipperen.
- Druk op **+** of **-** om de cijfers van de minuten in te stellen, van 0 tot 59.
- Druk op om het instellen van de klok te beëindigen. Het ":" knippert, en de tijd wordt weergegeven.

! Opmerking: De klokfunctie werkt niet als de klok niet is ingesteld. Als u tijdens het instellen van de klok op **||/↻** drukt, zal de oven automatisch naar de vorige stand terugkeren.

Koken in de microgolfoven







- Druk een keer op , op het led-display verschijnt "P 1 0 0".
- Druk meermaals op of druk op **+** of **-** om het gewenste vermogen te kiezen, en "P100", "P80", "P50", "P30" of "P10" verschijnt telkens u nogmaals drukt.
- Druk vervolgens op "Start/+30 sec/OK" om te bevestigen, en druk op **+** of **-** om de kooktijd in te stellen van 0:05 tot 95:00. Druk nogmaals op "Start/+30 sec/OK" om de kookcyclus te starten.

! Opmerking: de stappen voor het instellen van de kooktijd zijn:

- 0---1 min: 5 seconden
- 1---5 min: 10 seconden
- 5---10 min: 30 seconden
- 10---30 min: 1 minuut
- 30---95 min: 5 minuten

Volgorde	Weergave	Vermogen van de microgolfoven
1	P100	100%
2	P80	80%
3	P50	50%
4	P30	30%
5	P10	10%

Koken met grill- of gecombineerde functie

- Druk een keer op   , op het led-display verschijnt "P100".
- Druk meermaals op    of druk op **+** of **-** om de grill- of gecombineerde functie te kiezen, en "G", "C-1" of "C-2" verschijnt telkens u nogmaals drukt.
- Druk vervolgens op "Start/+30 sec/OK" om te bevestigen, en druk op **+** of **-** om de kooktijd in te stellen van 0:05 tot 95:00. Druk nogmaals op "Start/+30 sec/OK" om de kookcyclus te starten.

! Opmerking: Als de helft van de grilltijd om is, weerklinkt twee keer een geluidssignaal. Dit is normaal. Voor een beter grillresultaat, moet u het voedsel omdraaien, de deur sluiten en nogmaals op "Start/+30 sec/OK" drukken om het grillen verder te zetten. Als u niets doet, zet de oven de kookcyclus gewoon verder.

Weergave	Microgolf	Grill
C-1	55%	45%
C-2	36%	64%

Timer

- Druk een keer op , op het led-display verschijnt 00:00.
- Druk op **+** of **-** om de gewenste tijd in te voeren. (De maximale kooktijd is 95 minuten.)
- Druk op "Start/+30 sec/OK" om de instelling te bevestigen.
- Wanneer de ingestelde tijd om is, dooft het symbool van de timer uit. Het alarmsignaal weerklinkt 5 keer. Als de klok werd ingesteld (24-uursysteem), zal het led-display de huidige tijd weergeven.



Koken met meerdere functies

- Er kunnen maximaal twee kookfuncties worden gekozen. Als bij deze instelling een van de functies ontdooien is, moet dit automatisch eerst gebeuren. Wanneer het eerste deel is afgelopen, weerklinkt het alarmsignaal voor het tweede deel van start gaat.

Ontdooien op gewicht

- Druk een keer op   en de oven geeft "dEF1" weer.
- Druk op **+** of **-** om het gewicht van het voedsel te selecteren, van 100 tot 2000 g.
- Druk op "Start/+30 sec/OK" om het ontdooien te starten.

Ontdooien volgens tijd

- Druk twee keer op   en de oven geeft "dEF2" weer.
- Druk op **+** of **-** om de ontdooitijd te selecteren. De maximale tijd is 95 minuten.
- Druk op "Start/+30 sec/OK" om het ontdooien te starten.

Automatische programma's



- Druk op **+** om het Auto-menu te activeren en druk vervolgens op **+** of **-** om het menu te kiezen. De functie "A1" tot "A8" wordt weergegeven.
- Druk op **+** of **-** om het standaardgewicht te kiezen in de menutabel.
- Druk op "Start/+30 sec/OK" om de kookcyclus te starten.

Menu	Gewicht	Weergave
A1 PIZZA	200 g	200
	400 g	400
A2 VLESS	250 g	250
	350 g	350
	450 g	450
A3 GROENTEN	200 g	200
	300 g	300
	400 g	400
A4 PASTA	50 g (met 450 ml koud water)	50
	100 g (met 800 ml koud water)	100
A5 AARDAPPELEN	200 g	200
	400 g	400
	600 g	600
A6 VIS	250 g	250
	350 g	350
	450 g	450
A7 SOEP	1 kop (120 ml)	1
	2 kopjes (240 ml)	2
	3 kopjes (360 ml)	3
A8 POPCORN	50 g	50
	100 g	100



Snelkoken

- Druk in ruststand op de toets “Start/+30 sec/OK” om gedurende 30 seconden te koken op 100% vermogen. Bij elke druk op dezelfde toets verlengt de kooktijd met 30 seconden. De maximale kooktijd is 95 minuten.
- Druk tijdens het gebruik van de functies microgolf, grill, gecombineerd koken of ontdooien volgens tijd op de toets “Start/+30 sec/OK” om de kooktijd met 30 seconden te verlengen. Bij elke druk op dezelfde toets verlengt de kooktijd met 30 seconden. De maximale kooktijd is 95 minuten.

Controlefunctie

- Druk tijdens het gebruik van de functies microgolf, grill, gecombineerd of convector op . Het gebruikte vermogen wordt gedurende 3 seconden weergegeven. Na 3 seconden gaat de oven terug naar de vorige stand.
- Druk tijdens de kookcyclus op  om de tijd te controleren. De tijd wordt gedurende 3 seconden weergegeven.

Vergrendelfunctie voor kinderen

- Vergrendelen: Druk in ruststand gedurende 3 seconden op . Er is een lange pieptoon te horen. Die geeft aan dat de kinderbeveiliging werd geactiveerd. Indien ingesteld, wordt de tijd weergegeven. Anders verschijnt  op het led-display.
- Ontgrendelen: Druk in vergrendelde modus gedurende 3 seconden op . Er is een lange pieptoon te horen. Die geeft aan dat de kinderbeveiliging werd uitgeschakeld.

Specificaties

- U moet op “Start/+30 sec/OK” drukken om het koken verder te zetten als de deur tijdens de kookcyclus wordt geopend ;
- Als u na het instellen van het kookprogramma niet binnen de 1 minuut op “Start/+30 sec/OK” drukt, wordt de tijd weergegeven en de instelling geannuleerd.
- Het alarmsignaal weerklinkt telkens u correct op de toets drukt. Als u niet correct op de toets drukt, hoort u niets.
- Het alarmsignaal weerklinkt vijf keer als de kookcyclus om is.

reiniging en onderhoud



BELANGRIJK: Trek de stekker uit het stopcontact voor u het toestel reinigt en laat indien mogelijk de deur open om de oven te deactiveren.

- Het is aanbevolen om de oven regelmatig te reinigen en alle etensresten te verwijderen: als het toestel niet proper wordt gehouden, zou het oppervlak kunnen verslijten en onherroepelijk de levensduur van het toestel kunnen aantasten, wat tot een gevaarlijke situatie zou kunnen leiden.

Reiniging van de binnenkant van de microgolfoven

- Spatten van voedsel binnen in de oven moeten dagelijks worden gereinigd met een zachte spons en warm zeepwater.
- Reinig ook de deurafdichtingen. Spoel met helder water en wrijf zorgvuldig droog met een zachte doek.
- Gebruik geen schuurmiddelen of schuursponzen voor het schoonmaken, want zo zou u de coating of het venster kunnen bekrassen.
- Controleer regelmatig of de micaplaat (stralingsuitgang) aan rechterkant van de bakruimte van de microgolfoven voldoende proper is.
- **Opgelet:** Een te grote opeenhoping van etensresten op de micaplaat kan vlambogen binnen in de bakruimte veroorzaken. De aangekoekte spatten zouden oververhit kunnen raken, kunnen roken of brand kunnen veroorzaken.
- Verwijder nooit de micaplaat (golfsgeleider).
- U kunt **het glazen draaiplateau, de as en de ring van het draaiplateau** eenmaal afgekoeld reinigen met een zachte spons en warm zeepwater. Spoel vervolgens met helder water en wrijf de onderdelen zorgvuldig droog met een zachte doek.
- **Schoonmaaktip:** voor een gemakkelijke reiniging van de binnenoppervlakken van de microgolfoven kan u een halve citroen in een kom water leggen en deze 2 minuten opwarmen in de microgolfoven met een vermogen van 100%. Veeg daarna de binnenkant van de microgolfoven af met een droge, zachte doek.

Reiniging van de buitenkant van de oven

- De buitenkant van de microgolfoven is vervaardigd uit geverfd metaal. Reinig deze met een zachte doek, licht bevochtigd met warm zeepwater, en daarna met helder water. Wrijf daarna zorgvuldig droog met een propere, droge doek.
- **Zorg ervoor dat er geen water in het toestel komt via de ventilatieopeningen.**
- Reinig het bedieningspaneel voorzichtig. Gebruik daarvoor een zachte doek, licht bevochtigd met enkel water. Gebruik geen chemische producten. Vermijd het gebruik van te veel water.

probleemoplossingsgids

OPGELET: om elk gevaar te vermijden, moet u bij problemen de klantendienst van uw dealer of een gekwalificeerde en erkende elektricien contacteren voor dit soort herstelling.

Normale werking	
De microgolfoven verstoort de ontvangst van uw televisietoestel.	De ontvangst van televisie- en radiotoestellen kan worden verstoord wanneer de microgolfoven in werking is. Deze storing is vergelijkbaar met de storing die kleine elektrische toestellen zoals mixers, stofzuigers en elektrische ventilatoren veroorzaken. Dit is normaal.
Zwak licht van de oven.	Tijdens een bereiding in de microgolfoven op laag vermogen kan de lamp minder licht geven. Dit is normaal.
Er is een opeenhoping van damp op de deur, er ontsnapt warme lucht langs de verluchtingsopeningen.	Tijdens de bereiding komt er damp uit de voedingsmiddelen. Deze damp wordt voornamelijk afgevoerd via de verluchtingsgaten, maar een kleine hoeveelheid hoort zich op op koude oppervlakken, zoals de deur van de oven. Dit is normaal.
De oven werd per ongeluk gebruikt zonder voedingsmiddelen.	Het gebruik van de oven zonder voedingsmiddelen zal het toestel niet beschadigen als dit kortstondig plaatsvindt. Maar dit is niet aan te raden.

Problemen	Mogelijke oorzaken	Oplossingen
De oven werkt niet.	Het voedingsnoer is niet correct aangesloten.	Trek de stekker van het toestel uit het stopcontact, wacht 10 seconden en stop de stekker opnieuw in het stopcontact.
	De zekeringen zijn gesmolten of de stroomonderbreker werd geactiveerd.	Vervang de zekering of schakel de stroomonderbreker uit.
	Er is een probleem met het stopcontact.	Probeer het stopcontact uit door er andere elektrische toestellen op aan te sluiten.
De oven verwarmt niet.	De deur is niet goed gesloten.	Sluit de deur correct.
Het glazen draaiplateau maakt lawaai wanneer de microgolfoven in werking is.	Het steunoppervlak voor de wieljes van de ring van het plateau en de onderkant van de oven zijn vuil.	Zie de paragraaf "Reiniging en onderhoud" om de vuile oppervlakken te reinigen.

Wanneer het toestel niet goed werkt, trek dan in elk geval de stekker uit het stopcontact en contacteer de dienst na verkoop van uw dealer. Voer zelf geen enkele herstelling uit aan het toestel.

Toutes les informations, dessins, croquis et images dans ce document relèvent de la propriété exclusive de SOURCING & CREATION. SOURCING & CREATION se réserve tous les droits relatifs à ses marques, créations et informations. Toute copie ou reproduction, par quelque moyen que ce soit, sera jugée et considérée comme une contrefaçon.

All information, designs, drawings and pictures in this document are the property of SOURCING & CREATION. SOURCING & CREATION reserves all rights to its brands, designs and information. Any copy and reproduction through any means shall be deemed and considered as counterfeiting.

Toda la información, diseños, dibujos e imágenes de este documento son propiedad de SOURCING & CREATION. SOURCING & CREATION se reserva todos los derechos de sus marcas, diseños e información. Cualquier copia y reproducción por cualquier medio será considerada como falsificación.

Alle Informationen, Zeichnungen, Skizzen und Bilder in diesem Dokument sind alleiniges Eigentum von SOURCING & CREATION. SOURCING & CREATION behält sich alle Rechte in Zusammenhang mit ihren Marken, Schöpfungen und Informationen vor. Kopien oder Reproduktionen, ungeachtet des dazu verwendeten Mittels, werden als Fälschung betrachtet und beurteilt.

Alle gegevens, tekeningen, schetsen en afbeeldingen in dit document zijn het exclusieve eigendom van SOURCING & CREATION. SOURCING & CREATION behoudt alle rechten met betrekking tot haar merken, creaties en informatie. Alle kopieën, of reproducties, met eender welk middel, worden beoordeeld en beschouwd als een vervalsing.



Protection de l'environnement

Ce symbole apposé sur le produit signifie qu'il s'agit d'un appareil dont le traitement en tant que déchet est soumis à la réglementation relative aux déchets d'équipements électriques et électroniques (DEEE). Cet appareil ne peut donc en aucun cas être traité comme un déchet ménager, et doit faire l'objet d'une collecte spécifique à ce type de déchets. Des systèmes de reprise et de collecte sont mis à votre disposition par les collectivités locales (déchèterie) et les distributeurs. En orientant votre appareil en fin de vie vers sa filière de recyclage, vous contribuerez à protéger l'environnement et empêcherez toute conséquence nuisible pour votre santé.



Protection of the environment

This symbol attached to the product means that it is an appliance whose disposal is subject to the directive on waste from electrical and electronic equipment (WEEE). This appliance may not in any way be treated as household waste and must be subject to a specific type of removal for this type of waste. Recycling and recovery systems are available in your area (waste removal) and by distributors. By taking your appliance at its end of life to a recycling facility, you will contribute to environmental conservation and prevent any harm to your health.



Protección del medio ambiente

Este símbolo en el producto significa que es un aparato cuyo tratamiento como residuo está sujeto a la normativa de Residuos de Aparatos Eléctricos y Electrónicos (RAEE). Por lo tanto, este dispositivo no se puede tratar en ningún caso como residuo doméstico, sino que se debe tratar específicamente como este tipo de residuos. Las autoridades locales (centros de recogida de residuos) y los distribuidores disponen de sistemas de devolución y recogida. Reciclando su dispositivo al final de su vida útil ayudará a proteger el medio ambiente y a evitar consecuencias perjudiciales para su salud.



Umweltschutz

Dieses Symbol auf dem Produkt bedeutet, dass es sich um ein Gerät handelt, dessen Entsorgung den Vorschriften für elektrische und elektronische Altgeräte (Elektronikschratt) unterliegt. Dieses Gerät darf daher auf keinen Fall als Haushaltsmüll behandelt werden und muss an einer spezifischen Sammelstelle für diesen Typ von Abfall abgegeben werden. Rücknahme- und Sammelsysteme werden Ihnen von den lokalen Gebietskörperschaften (Mülldeponie) und Vertrieben bereitgestellt. Indem Sie Ihr Gerät an seinem Lebensende dem Recycling zuführen, tragen sie zum Umweltschutz bei und verhindern schädliche Folgen für Ihre Gesundheit.



Milieubescherming

Dit op het apparaat aangebrachte symbool betekent dat het apparaat aan het einde van de levensduur afgevoerd moet worden volgens de voorschriften voor afgedankte elektrische en elektronische apparatuur (WEEE). Dit apparaat mag dus in geen geval bij het gewone huisafval weggegooid worden maar moet naar een specifiek inzamelpunt teruggebracht worden. De gemeentes (vuilstortplaatsen) of de verkooppunten stellen inzamelstelsystemen en -punten tot uw beschikking. Door uw apparaat aan het einde van de levensduur in te leveren voor recycling, draagt u bij aan de milieubescherming en voorkomt u schadelijke gevolgen voor de gezondheid.



* Testé dans nos laboratoires

Garantie valide à partir de la date d'achat (ticket de caisse faisant foi). Cette garantie ne couvre pas les vices ou les dommages résultant d'une mauvaise installation, d'une utilisation incorrecte ou de l'usure normale du produit.

* Tested in our laboratories

Warranty valid from the date of purchase (receipt as proof of purchase). This warranty does not cover defects or damage caused by improper set up, incorrect use, or normal wear and tear of this product.

* Probado en nuestros laboratorios

Garantía válida desde la fecha de compra (el recibo servirá como justificante). Esta garantía no cubre defectos o daños que resulten de una instalación inadecuada, un uso indebido o un desgaste normal del producto.

* In unseren Labors getestet

Die Garantie läuft ab dem Kaufdatum (maßgeblich ist der Kassenzettel). Diese Garantie deckt keine Mängel oder Schäden, die aus unsachgemäßer Installation, falschem Gebrauch oder der normalen Abnutzung des Produkts resultieren.

* Getest in onze laboratoria

Waarborg geldig vanaf de datum van aankoop (kassicket geteld als bewijs). De garantie dekt geen gebreken of schade die voortvloeien uit een onjuiste installatie, een onjuist gebruik of de normale slijtage van het product.



essentiel

Art. 8009438
Ref. EMEG253n

SERVICE RELATION CLIENTS /
Customer Relations Department /
Servicio de Atención al Cliente /
Kundenservice / Klientenafdeling

Avenue de la Motte
CS 80137
59811 Lesquin cedex

FABRIQUÉ EN R.P.C. /
Made in China / Fabricado en R.P.C. /
Hergestellt in VR China / Gefabriceerd in VRC.

SOURCING & CREATION
Avenue de la Motte
59810 Lesquin - FRANCE
contact@sc-ub.com



Points de collecte sur www.quefairemesdechets.fr
Privilégiez la réparation ou le don de votre appareil !

