

FR. Précautions d'usage

AVANT D'UTILISER L'APPAREIL POUR LA PREMIÈRE FOIS, VEUILLEZ LIRE ATTENTIVEMENT CES INSTRUCTIONS SE RAPPORTANT À LA SÉCURITÉ ET LES CONSERVER POUR RÉFÉRENCE ULTÉRIEURE.

- Le démontage ou la modification du produit affecte sa sécurité. Attention, risque de blessure !
- N'ouvrez jamais l'appareil, sous peine de perdre toute garantie. Ne tentez jamais de réparer vous-même le produit.
- N'exposez pas le produit à l'humidité ni à une chaleur extrême.
- Ne placez pas d'objets lourds sur cet appareil.
- Manipulez le produit avec précaution. Un coup, un choc, ou une chute, même de faible hauteur, peut l'endommager.
- Ne jetez pas l'appareil au feu.
- Surveillez les enfants pour vous assurer qu'ils ne jouent pas avec le produit.
- Aucune garantie ne pourra être appliquée en cas de mauvaise utilisation.
- Le fabricant décline toute responsabilité en cas de dégâts matériels ou dommages (physiques ou moraux) dus à une mauvaise utilisation et/ou au non-respect des consignes de sécurité.
- Nettoyez le revêtement extérieur en l'essuyant avec une solution douce de produit nettoyant.
- Pour le nettoyage, n'utilisez pas de solvants tels que l'essence ou l'alcool, ni aucun produit ou éponge abrasifs.
- Empêchez tout liquide de pénétrer dans cet appareil.
- Ouvrez toujours totalement le trépied afin d'éviter d'endommager votre téléphone ou appareil mobile.
- Installez toujours le trépied sur un support stable.
- Désinstallez votre appareil mobile du trépied avant de déplacer le trépied.

EN. Precautions for use

BEFORE USING THIS DEVICE FOR THE FIRST TIME, PLEASE CAREFULLY READ THESE INSTRUCTIONS AND RETAIN THEM FOR FUTURE REFERENCE.

- Disassembling or modifying the product could compromise its safety. Warning, risk of injury!
- Never open the device, as this may void its warranty. Never attempt to repair the product yourself.
- Do not expose the product to moisture or extreme heat.
- Do not place heavy objects on this device.
- Handle the product with care. A blow, shock, or fall, even from a low height, could damage it.
- Do not throw the device into fire.
- Supervise children to ensure they do not play with the product.
- The warranty will be void in the event of misuse.
- The manufacturer declines all responsibility in the event of material damage or harm (physical or moral) due to improper use and/or failure to comply with safety instructions.
- Clean the exterior surface by wiping it with a mild cleaning solution.
- Do not use solvents, such as petrol or alcohol, or any abrasive products or sponges for cleaning.
- Prevent any liquid from entering this device.
- Always open the tripod fully to prevent damaging your telephone or mobile device.
- Always place the tripod on a stable mount.
- Remove your mobile device from the tripod before moving the tripod.

NL. Veiligheidsvoorschriften

VOORALEER HET TOESTEL VOOR DE EERSTE KEER TE GEBRUIKEN, DIENT U DEZE VEILIGHEIDSLIJN INSTRUCTIES AANDACHTIG TE LEZEN EN ZE TE BEWAREN OM ZE LATER TE KUNNEN RAADPLEGEN.

- Het demonteren of wijzigen van het product brengt veiligheidsrisico's met zich mee. Opgelet, risico op blessure!
- Open het toestel nooit, anders vervalt de volledige garantie. Probeer nooit zelf om het toestel te herstellen.
- Stel het product niet bloot aan vocht of extreme warmte.
- Plaats geen zware voorwerpen op het toestel.
- Hanteer het product voorzichtig. Een slag, een schok of een val, zelfs vanaf een beperkte hoogte, kan het beschadigen.
- Werp het toestel niet in het vuur.
- Houd toezicht op kinderen om ervoor te zorgen dat ze niet met het product spelen.
- Geen enkele garantie is van toepassing in geval van verkeerd gebruik.
- De fabrikant wijst elke verantwoordelijkheid van de hand in geval van materiële, fysieke of morele schade die te wijten is aan een verkeerd gebruik en/of het niet-naleven van de veiligheidsvoorschriften.
- Maak de behuizing schoon door ze af te vegen met een zachte oplossing van reinigingsproduct.
- Gebruik voor het reinigen geen oplosmiddelen zoals benzine of alcohol, noch schurende producten of sponjes.
- Zorg dat er geen vloeistof kan binnendringen in het toestel.
- Open het statief altijd volledig om schade aan uw telefoon of mobiele apparaat te voorkomen.
- Plaats het statief altijd op een stabiele ondergrond.
- Verwijder uw mobiele apparaat van het statief voordat u het statief verplaatst.

DE. Vorsichtsmaßnahmen

BEVOR SIE DAS GERÄT ZUM ERSTEN MAL BENUTZEN, LESEN SIE BITTE DIESE ANWEISUNGEN SORGFÄLTIG DURCH UND BEWAHREN SIE SIE ZUR SPÄTEREN EINSICHTNAHME AUF.

- Das Produkt zu demontieren oder zu ändern beeinträchtigt dessen Sicherheit. Achtung, Verletzungsgefahr!
- Öffnen Sie niemals das Gerät, da sonst die Garantie erlischt. Versuchen Sie niemals selbst, das Produkt zu reparieren.
- Setzen Sie das Produkt weder Feuchtigkeit noch extremer Hitze aus.
- Legen oder stellen Sie keine schweren Gegenstände auf das Gerät.
- Gehen Sie vorsichtig mit dem Produkt um. Es kann durch einen Stoß, einen Schlag oder einen Sturz, selbst aus geringer Höhe, beschädigt werden.
- Werfen Sie das Gerät nicht ins Feuer.
- Beaufsichtigen Sie Kinder um sicherzugehen, dass sie nicht mit dem Produkt spielen.
- Im Falle von unsachgemäßem Gebrauch kann die Garantie nicht geltend gemacht werden.
- Der Hersteller lehnt jegliche Haftung ab für Sach- oder Personenschäden (natürliche oder juristische Personen), die auf unsachgemäßem Gebrauch und/oder die Nichtbeachtung der Sicherheitsvorschriften zurückzuführen sind.
- Reinigen Sie die Außenbeschichtung durch Abwischen mit einer sanften Reinigungslösung.
- Verwenden Sie zur Reinigung keine Lösemittel wie Benzin oder Alkohol und auch keine scheuernden Produkte oder Schwämme.
- Verhindern Sie das Eindringen von Flüssigkeiten in dieses Gerät.
- Öffnen Sie das Dreibeinstativ immer vollständig, um mögliche Schäden an Ihrem Telefon oder Ihrem Mobilgerät zu vermeiden.
- Stellen Sie das Dreibeinstativ immer auf einem stabilen Untergrund auf.
- Entfernen Sie Ihr Mobilgerät, bevor Sie das Dreibeinstativ an einen anderen Ort bewegen.

ES. Precauciones de uso

ANTES DE UTILIZAR EL PRODUCTO POR PRIMERA VEZ, LEA ATENTAMENTE ESTAS INSTRUCCIONES RELATIVAS A LA SEGURIDAD Y GUÁRDENLAS PARA PODER CONSULTARLAS EN EL FUTURO.

- El desmontaje o modificación del producto puede afectar su seguridad. ¡Advertencia: riesgo de lesiones!
- Nunca abra el producto, ya que esto anula la garantía. Nunca intente reparar el producto usted mismo.
- No exponga el producto a la humedad ni al calor extremo.
- No coloque objetos pesados sobre el producto.
- Manipule el producto con precaución. Éste puede dañarse con un golpe, un impacto o una caída, incluso desde poca altura.
- No arroje el producto al fuego.
- Vigile a los niños para asegurarse de que no jueguen con el producto.
- En caso de un uso incorrecto, no puede aplicarse la garantía.
- El fabricante declina cualquier responsabilidad en caso de daños materiales o morales o lesiones físicas que se deban a un mal uso y/o al incumplimiento de las instrucciones de seguridad.
- Limpie el revestimiento externo con una solución suave de producto de limpieza.
- Para limpiar el producto, no use disolventes tales como gasolina o alcohol ni ningún producto o estropajo abrasivo.
- Impida que penetre líquido en este producto.
- Abra siempre el trípode del todo para evitar dañar su teléfono o dispositivo móvil.
- Instale siempre el trípode sobre un soporte estable.
- Retire su dispositivo móvil del trípode antes de desplazar el trípode.

essentiel 

Service Relation Clients /
Customer Relations
Department / Servicio de
Atención al Cliente /
Kundenservice /
Klientenabteilung

Avenue de la Motte
CS 80137
59811 Lesquin cedex

Art. 8009642
Réf. TP300Mini
FABRIQUÉ EN R.P.C. / MADE IN
CHINA / FABRICADO EN R.P.C.
/ HERGESTELLT IN VR CHINA /
GEFABRICEERD IN VRC.

SOURCING & CREATION
Avenue de la Motte
59810 Lesquin - FRANCE



Faites un geste éco-citoyen.
Recyclez ce produit en fin de vie.
Please behave responsibly towards
the environment. Recycle this product
at the end of its life.
Sea un ciudadano responsable con
el medio ambiente. Recicle este
producto
al final de su vida útil.
Zeigen Sie Umweltbewusstsein:
Recyceln Sie dieses Produkt am Ende
seiner Lebensdauer.
Lever uw bijdrage aan het milieu.
Recycle dit product aan het einde
van zijn levensduur.

1

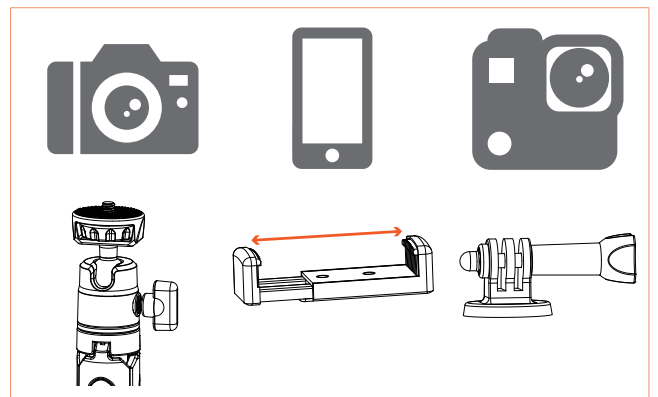

2



3

