

essentiel 

Lave-linge / Washing machine
EELS9141B



Aide à la réparation / After-sales solutions

Contenu / Table of content

- Mises en garde / Warning
- Outils nécessaires / Necessary Tools
- Vue éclatée / Exploded view
- Liste des pièces détachées / Spare parts list
- Codes erreurs / Errors codes
- Schémas électriques et électroniques / Electric and electronic diagrams
- Autoréparabilité / Self-repair : Consignes de sécurité pour le démontage de votre appareil / Safety instructions related to the maintenance of your product
- Rappel des consignes élémentaires d'entretien / Reminder of basic maintenance instructions

Cette notice a pour but de vous donner les informations principales vous permettant d'entretenir ou de dépanner votre lave-linge.

Des consignes de sécurité complètent les consignes d'installation et d'utilisation que vous retrouvez dans la notice d'utilisation de votre appareil.

Mises en garde

Pour votre sécurité, nous recommandons de confier les réparations et l'entretien exclusivement à des professionnels qualifiés tout au long de la vie de votre appareil. Pendant la période de garantie de votre appareil, confiez l'entretien ou les réparations à un personnel qualifié et autorisé.

Tout démontage ou dommage au produit causé par une tentative de réparation du produit par une personne non agréée pourra engendrer une exclusion de garantie si le lien entre la tentative d'auto réparation et le dysfonctionnement rencontré est établi.

En cas de réparation du produit effectuée par une personne non agréée, ou par l'utilisateur lui-même, Sourcing & Création ne peut être tenu responsable de tout dommage causé au produit, ou de toute blessure, dans la mesure où ils sont liés à une maladresse de l'utilisateur ou au non-respect par ce dernier des consignes de réparation du produit.

L'utilisateur peut procéder à une réparation par lui-même sur les pièces de rechange suivantes : joints, filtres, charnières de porte, accessoires en plastique.

Les réparations et tentatives de réparation par l'utilisateur pour les pièces ne figurant pas dans cette liste et/ou ne suivant pas les instructions de sécurité, pourraient donner lieu à des problèmes de sécurité non imputables à Sourcing & Création.

En outre, pour garantir la sécurité du produit et de l'utilisateur, la réparation doit être effectuée en suivant les instructions de sécurité mentionnées ci-après.

Il est donc fortement recommandé aux utilisateurs de s'abstenir de tenter d'effectuer des réparations ne figurant pas sur la liste des pièces de rechange mentionnées, en s'adressant dans ce cas à des réparateurs professionnels autorisés ou agréés. Au contraire, de telles tentatives de la part des utilisateurs peuvent causer des problèmes de sécurité et endommager le produit, provoquer un incendie, des fuites d'eau, une électrocution et des blessures corporelles graves.

The purpose of this manual is to give you the main information allowing you to maintain or troubleshoot your washing machine.

Safety instructions supplement the installation and use instructions that you find in the manual for your device.

Warning

For your safety, we recommend that repairs and maintenance be carried out exclusively by qualified professionals throughout the life of your device. During the warranty period of your device, entrust maintenance or repairs to qualified and authorized personnel.

Any disassembly or damage to the product caused by an attempt to repair the product by an unauthorized person may result in an exclusion of warranty if the link between the attempted self-repair and the malfunction encountered is established.

In the event of repair of the product carried out by an unauthorized person, or by the user himself, Sourcing & Création cannot be held responsible for any damage caused to the product, or any injury, insofar as they are related to clumsiness on the part of the user or non-compliance by the latter with the product repair instructions









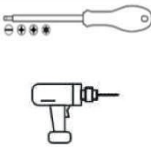

The user can repair the following spare parts himself: seals, filters, door hinges, plastic accessories.

Repairs and attempted repairs by the user for parts not appearing in this list and / or not following the safety instructions, could give rise to safety problems not attributable to Sourcing & Création. In addition, to ensure the safety of the product and the user, the repair must be carried out following the safety instructions mentioned below.

It is therefore strongly recommended that users refrain from attempting to carry out repairs that are not on the list of spare parts mentioned, in this case contacting authorized or approved professional repairers. On the contrary, such attempts by users may cause safety problems and damage the product, cause fire, electric shock, and serious bodily injury. professional repairers. On the contrary, such attempts by users may cause safety problems and damage the product, cause fire, water leakage, electric shock, and serious bodily injury.





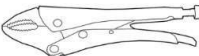

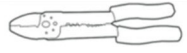

Outils / Tools

Outils / Tools

Type d'outil / Tool type	Illustration / Drawing	Spécificité / Specificity (Normes et autres/Standards and others)	Commentaire / Remark
Paire de gants anti-coupures Pair of cut resistant gloves		EN388 – EN420 ISO 13997	Indispensable / essential
Lunettes de protection Protective glasses		EN166	Indispensable / essential
Visseuse électrique* ou jeu de tournevis à tête fendue, à empreinte cruciforme, à empreinte pozidriv, à empreinte torx Cordless Screwdriver or screwdriver Set Slotted, Phillips Head, Pozidriv Drive, Torx Drive		ISO 2380, ISO 8764, ISO 10664 Mention VDE**	Indispensable / essential
Jeu de clés pour vis à 6 pans creux et torx Set of keys for hexagon socket and torx screws		ISO 2936	Indispensable / essential
Jeu de clés mixtes de 8 à 19 (8-10-11-12-13-14-16-17-18-19) Set of combination wrenches 8 to 19 (8-10-11-12-13-14-16-17-18-19)		ISO 7738	Indispensable / essential
Jeu de clés à pipe de 8 à 19 (8-9-10-11-12-13-14-15-16-17-18-19) Pipe wrench set from 8 to 19 (8-10-11-12-13-14-16-17-18-19)		ISO 2236	Indispensable / essential
Pince universelle Universal pliers		ISO 5746 Mention VDE**	Indispensable / essential
Pince à bec demi-rond Half-round nose pliers		ISO 5745 Mention VDE**	Indispensable / essential
Pince coupante diagonale Diagonal cutters		ISO 5749 Mention VDE**	Indispensable / essential
Pince multiprise Multigrip pliers		ISO 8976 Mention VDE**	Indispensable / essential
Pince étau Vise grips		Longueur/ Length : 250 MM	Optionnel / Optional

*Attention ! Utilisez un couple de serrage adapté pour ne pas endommager l'appareil.

*Caution! Use the correct torque to avoid damage to the unit.

Pince universelle pour dénuder et sertir Universal stripping pliers and crimp			Optionnel / Optional
Levier Pry tool		Plastique glissant, rigide et dur Slippery, rigid and hard plastic	Optionnel / Optional
Pincette Tweezers		Antistatique Antistatic	Optionnel / Optional
Marteau Hammer		Tête métallique Metal head	Optionnel / Optional
Couteau universel (cutter) Universal knife (cutter)		Avec lame rétractable With retractable blade	Optionnel / Optional
Loupe Magnifying glass			Optionnel / Optional
Pistolet à colle Hot glue gun		Utilisation : pour fixer les câblages, en remplacement des adhésifs défectueux Use: glue point to fix cables, replacing defective adhesives	Optionnel / Optional
Multimètre Multimeter		Fonctions mesurées : Courant / tension AC-DC, ampérage, résistance, continuité Measured functions : AC-DC current, voltage, amperage, resistance, continuity	Optionnel / Optional
Fer à souder + panne à souder fine Soldering iron + fine soldering tip		Température $\approx 390^{\circ}\text{C}$ Puissance 20/40W Temperature $\approx 390^{\circ}\text{C}$ Power 20/40W	Optionnel / Optional

** La mention VDE indique que l'outil est totalement isolé et qu'il a été soumis au test diélectrique à 10.000 V. Utilisation : travaux sous tension allant jusqu'à 1000V.

** The VDE mention indicates that the tool is fully insulated and that it has been subjected to the dielectric test at 10.000V . Use : work under voltage up to 1000V.

Conseils / Advice

Il est recommandé de travailler dans un espace dégagé et sécurisé, de poser l'appareil sur une surface plane et propre.

It is recommended to work in an open and safe space, to place the device on a flat and clean surface.

Vue éclatée / Exploded view

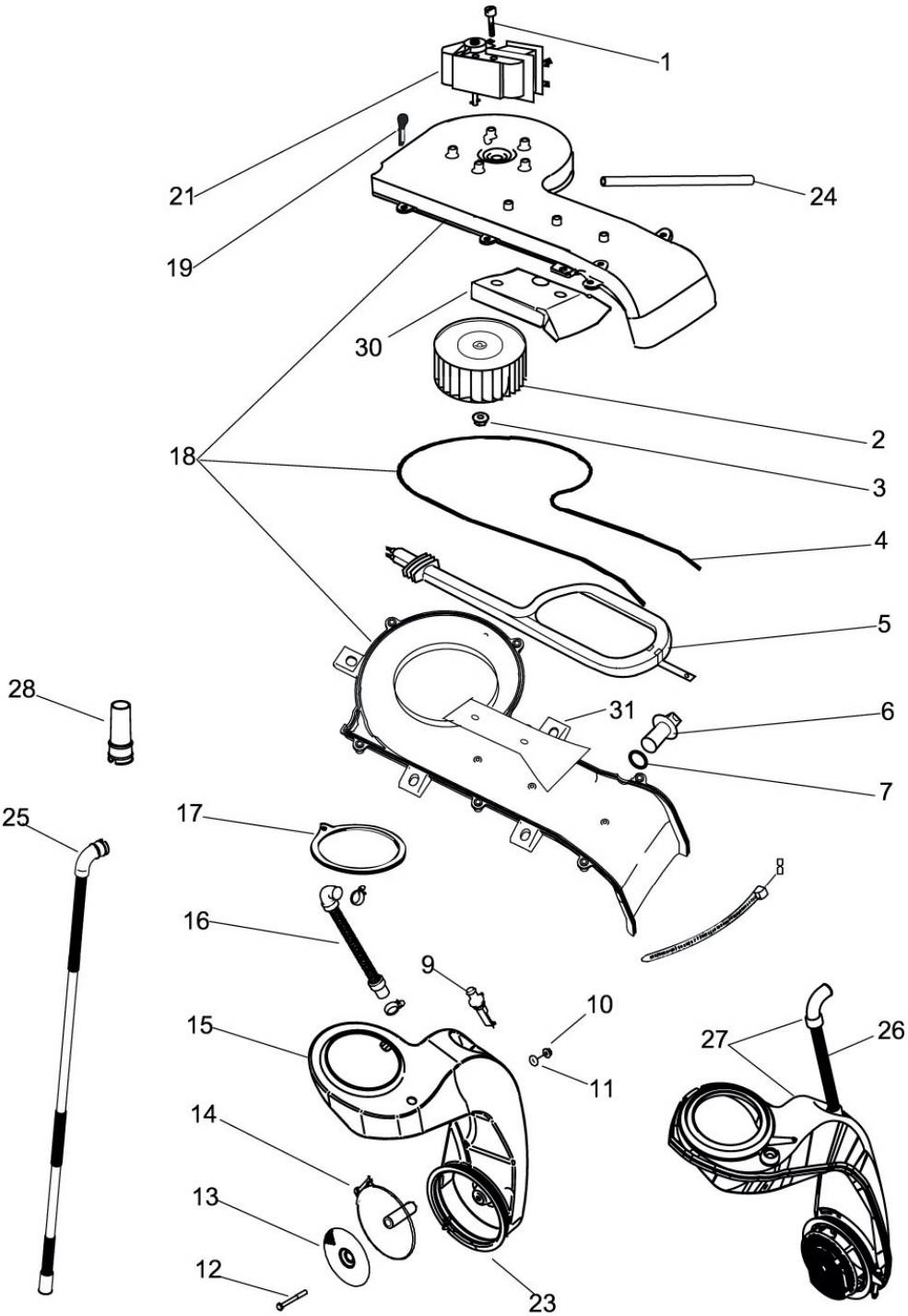

Toutes les informations, dessins, croquis et images dans ce document relèvent de la propriété exclusive de SOURCING & CREATION. SOURCING & CREATION se réserve tous les droits relatifs à ses marques, créations et informations. Toute copie ou reproduction, par quelque moyen que ce soit, sera jugée et considérée comme une contrefaçon.

All information, designs, drawings and pictures in this document are the property of SOURCING & CREATION. SOURCING & CREATION reserves all rights to its brands, designs and information. Any copy and reproduction through any means shall be deemed and considered as counterfeiting.

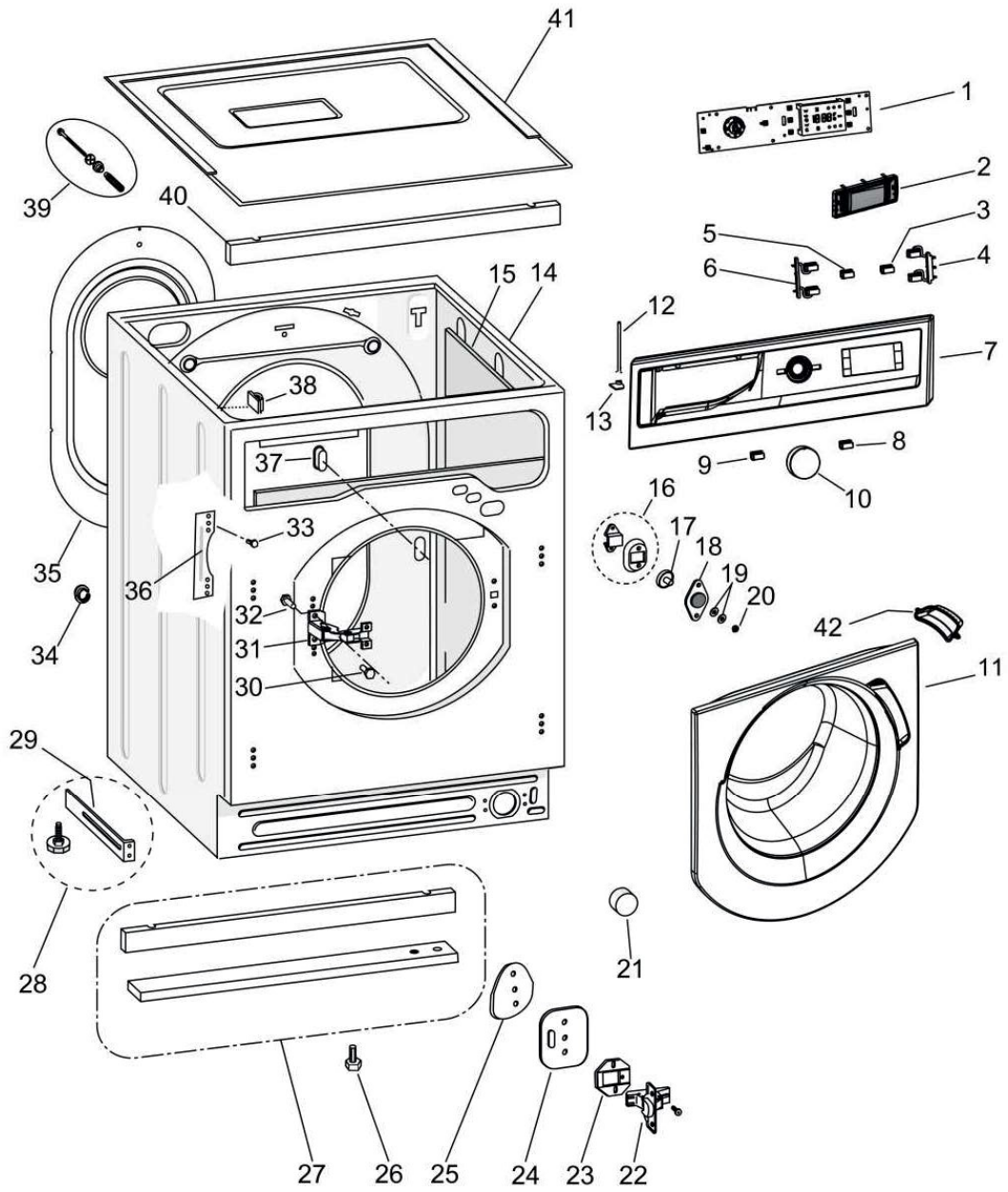

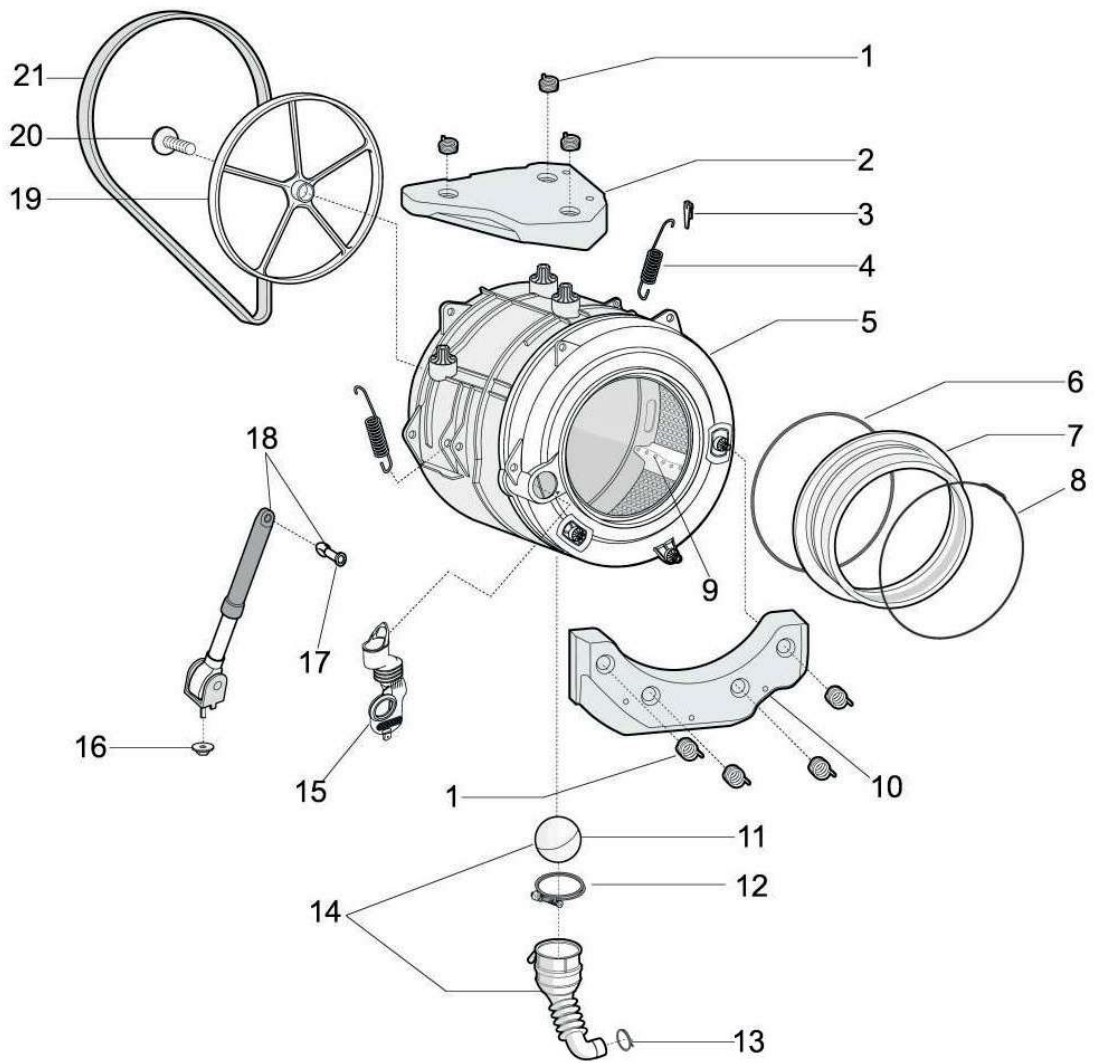

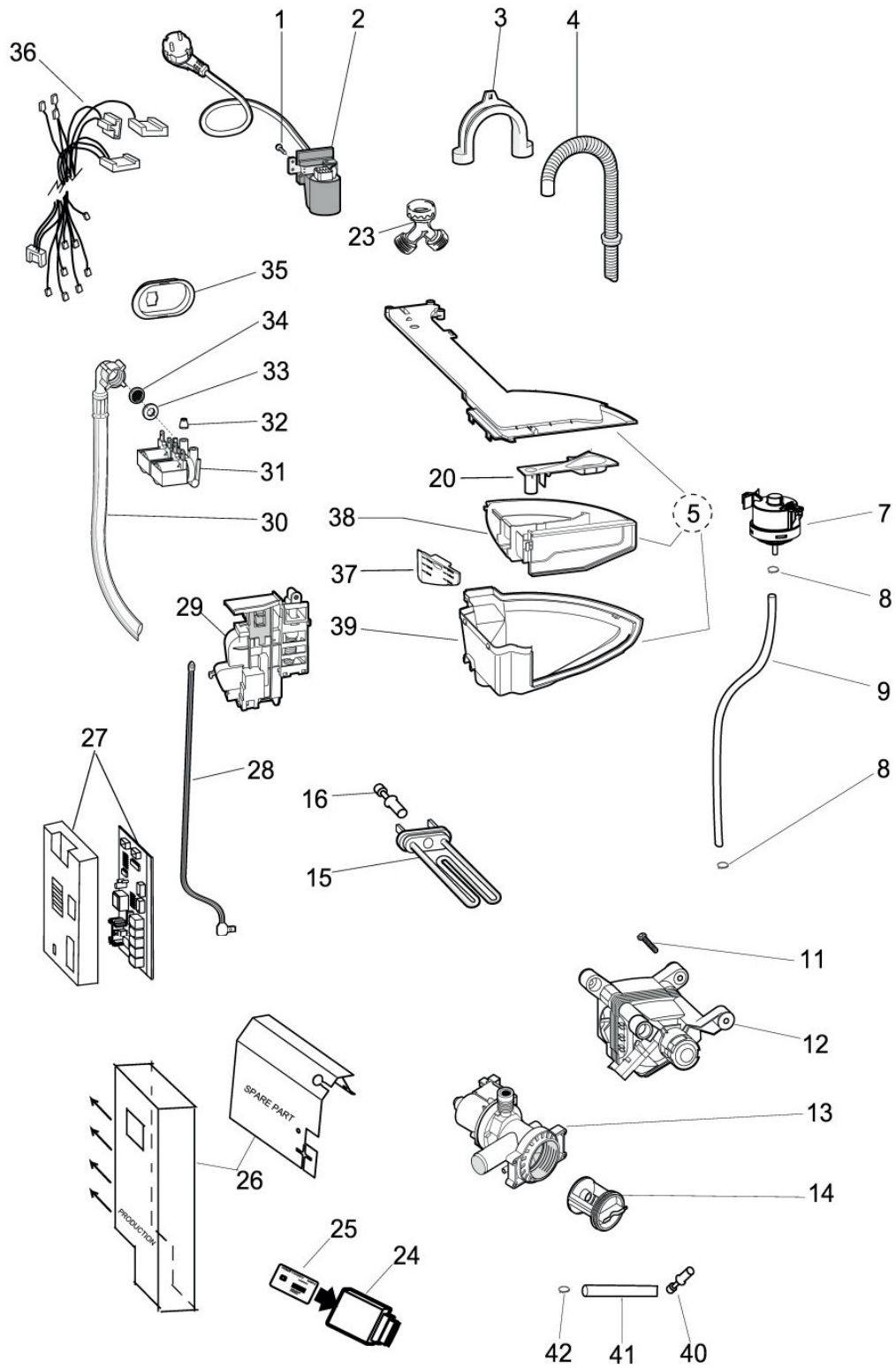

Liste des pièces détachées / Spare parts list

N° VUE	REF PIECE	DESIGNATION (FR)	DESIGNATION (ENG)	INFORMATION
001	C00087921	VIS 6 x 1/2 "	screw 6x12	(Vue 1180410D)
001	C00272394	VIS VITE PLST 3X12 TSP	screw 3x12	(Vue 1430110)
001	C00538576	BOITE CONTROLE DISPLAY B.DGT WD BUILT IN	socket control display	(Vue 1430110)
001	C00286069	RESSORT DE FIXATION CONTRE POIDS AQ 71LT	fixing spring	(Vue 1430220)
001	C00092348	VIS 3,5x8	screw	(Vue 1430310)
002	C00255435	TURBINE DE VENTILATION	ventilation turbine	(Vue 1180410D)
002	C00510301	CADRE DISPLAY CORE	frame	(Vue 1430110)
002	C00632606	CONTRE POIDS SUPERIEUR 10.2 KG	upper counterweight	(Vue 1430220)
002	C00378710	CABLE ALIMENTATION 1.2m SHUKO 3X13PH	power cord 1,2m	(Vue 1430310)
003	C00538580	ENSEMBLE TOUCHES DROIT (1) FRESH	buttons	(Vue 1430110)
003	C00141682	FRETTE RESSORT AQUALTIS	anchorage pad-suspension	(Vue 1430220)
004	C00255437	JOINT CARTER DE SECHAGE VPL	gasket	(Vue 1180410D)
004	C00849920	ENSEMBLE TOUCHES DROIT RIGHT	buttons	(Vue 1430110)
004	C00378405	RESSORT CUVE 58LT FUTURA K=7,7 N/mm	spring tub	(Vue 1430220)
004	C00091775	TUYAU VIDANGE L=1820 mm	drain hose	(Vue 1430310)
004	C00698039	COLLIER DE SERRAGE	spring Hose clamp	(Vue 1430310)
005	C00378716	RESISTANCE 1200W 230V 2TF	heater 1200w	(Vue 1180410D)
005	C00289755	VIS M4x8 Tcb6L-T20	screw M4x8	(Vue 1180410D)
005	C00533753	ENSEMBLE TOUCHES GAUCHE (1) FRESH	buttons	(Vue 1430110)
005	C00630559	CUVE- ENSEMBLE PLASTIQUE 58 WD MAXI	tub	(Vue 1430220)
005	C00738517	ENSEMBLE COUVERCLE TREMIE	hopper cover assembly	(Vue 1430310)
006	C00290251	SONDE-TEMPERATURE NTC EPCOS WD	probe	(Vue 1180410D)
006	C00636419	ENSEMBLE TOUCHES GAUCHE (2)	buttons	(Vue 1430110)
006	C00286084	BAGUE DE TENSION AQ HD	bellows clamp	(Vue 1430220)
007	C00302906	JOINT TORIQUE D= 8.75 WD VPL	O-ring D=8,75	(Vue 1180410D)
007	C00849919	TABLEAU DE BORD EELS814-1b	dashboard	(Vue 1430110)
007	C00294031	JOINT HUBLLOT NP Futura WD	door gasket	(Vue 1430220)
007	C00289362	PRESSOSTAT 2,5 0:300mm	pressure switche	(Vue 1430310)
008	C00533740	TOUCHE START/PAUSE BI REVO	button	(Vue 1430110)
008	C00662018	GUIDE LUMIERE START/PAUSE FRESHCARE	lightguide start/pause	(Vue 1430110)
008	C00119210	BAGUE D'ARRET	clamping ring	(Vue 1430220)
009	C00533739	BOUTON POUSSOIR ON/OFF FRESHCARE HOTP	pushbutton on/off	(Vue 1430110)
009	C00286072	AUBE EXTRACTIBLE PANIER	relovable washing paddle	(Vue 1430220)
009	C00286100	TUYAU PRESSOSTAT L=710	pipe L=710	(Vue 1430310)
010	C00508269	BOUTON PROGRAMMATEUR GW ECOTIME 2.0	knob	(Vue 1430110)
010	C00629345	CONTRE POIDS ANTERIEUR 13,4 KG BI REVO 2	anterior counterweight	(Vue 1430220)
011	C00632618	HUBLLOT COMPLET BI-REVO, 340 WD	porthole-complete	(Vue 1430110)
011	C00374992	VERROU	lock	(Vue 1430110)
011	C00094744	VIS VERROUILLAGE MOTEUR/CUVE	motor/tub locking screw	(Vue 1430310)
012	C00091882	TOURILLON TIROIR 106.5X5 MM	drawer pin	(Vue 1430110)
012	C00094908	COLLIER DE SERRAGE	hose clamp	(Vue 1430220)
012	C00533611	MOTEUR 1400 BPM H27 62L	wash motor	(Vue 1430310)
013	C00290715	FILTRE VAPEUR NEW WD 71lt	steam filter	(Vue 1180410D)
013	C00629337	POMPE VIDANGE ASKOLL 220-240 VAC 50Hz FL	drain pump	(Vue 1430310)
013	C00849454	VIS D4x12 RYSB ZN	screw D4x12	(Vue 1430310)
014	C00629336	MEUBLE BLANC GW B.I. REVO 2	cabinet	(Vue 1430110)
014	C00536978	DURITE DECHARGE + BALL	pipe	(Vue 1430220)
014	C00141034	FILTRE KIT ASKOLL/PLASET	filter-kit	(Vue 1430310)

014	C00297161	FILTRE KIT COPRECI	filter	(Vue 1430310)
015	C00290226	DURITE DETERSIF WD FUTURA	pipe	(Vue 1430220)
015	C00380151	RESISTANCE 1700/230V 2TF	heater 1700/230V	(Vue 1430310)
016	C00271918	VIS M4 X 20 TCB ZIN WM BUILT IN	screw M4x20	(Vue 1430110)
016	C00058030	KIT AIMANT	magnet set	(Vue 1430110)
016	C00058030	KIT AIMANT	magnet set	(Vue 1430110)
016	C00271424	VIS M4 X 25 TSP ZNCR	screw M4x25	(Vue 1430110)
016	C00738504	ECROU M6	nut M6	(Vue 1430220)
016	C00083915	SONDE-TEMPERATURE NTC (IDC)	probe	(Vue 1430310)
017	C00033428	AIMANT	magnet	(Vue 1430110)
017	C00781016	EXPANSEUR NEW	expander	(Vue 1430220)
018	C00378790	CARTER DE SECHAGE KIT 58LT WD	dryer set	(Vue 1180410D)
018	C00045656	SUPPORT AIMANT	magnet support	(Vue 1430110)
018	C00303589	KIT AMORTISSEURS 120N Futura 71 Lt	shock absorber	(Vue 1430220)
019	C00054790	VIS M5 X 16 TCB T.E. ST	screw M(X16	(Vue 1180410D)
019	C00045655	RONDELLE REGLAGE AIMANT	magnet adjustment washer	(Vue 1430110)
019	C00481388	POULIE D=280 MM H=20 MM	pulley	(Vue 1430220)
020	C00024221	BAGUE	ring	(Vue 1430110)
020	C00143260	VIS M8 X 20 TEFL. 10.9	screw M8x20	(Vue 1430220)
020	C00283624	COUVERCLE ADDITIFS MARGHERITA 2	additive basin	(Vue 1430310)
021	C00278310	MOTEUR DE VENTILATION 230V 50HZ 42W	fan motor	(Vue 1180410D)
021	C00087353	BUTEE CAOUTCHOUC H=29,5MM	rubber stopper h=29,5mm	(Vue 1430110)
021	C00144656	COURROIE 1194J5	belt	(Vue 1430220)
022	C00666270	CHARNIERE HEITICH	hinge	(Vue 1430110)
022	C00520749	VIS ZINGUEE M4 FOR HETTICH	screw	(Vue 1430110)
024	C00666273	ENTRETOISE CHARNIERE CALE 4 MM	spacer for hinge washer	(Vue 1430110)
024	C00272306	LECTEUR DE CARTE SMART 8KB 32KB	smart reader for card	(Vue 1430310)
024	C00508145	ADAPTATEUR POUR PROGRAMMATION MODULE INDESIT	adapter for Indesit Hardware Key	(Vue 1430310)
025	C00290716	SERRE TUBE 22.6- 21	pipe clamp	(Vue 1180410D)
025	C00055735	SUPPORT CHARNIERE PORTE	hinge support	(Vue 1430110)
025	C00849921	CARD EELS814-1b 32KB 400011601984	smart cards	(Vue 1430310)
026	C00592385	PIED L27 H34	feet	(Vue 1430110)
026	C00286431	PIED SOCLE	feet	(Vue 1430110)
027	C00665937	COLLIER D102/D108	hose clamp D102/D108	(Vue 1180410D)
027	C00505421	CONDENSEUR NP WD classe B	condenser	(Vue 1180410D)
027	C00665936	COLLIER D102/D108	hose clamp D102	(Vue 1180410D)
027	C00084867	KIT SOCLE	support base	(Vue 1430110)
027	C00849922	MODULE WINDY FULL BPM H60, WD, M3.2	module	(Vue 1430310)
028	C00625875	TUYAU COURT	short pipe	(Vue 1180410D)
028	C00084867	KIT SOCLE	support base	(Vue 1430110)
029	C00035593	GUIDE REGLAGE SOCLE	base adjustment guide	(Vue 1430110)
029	C00508660	VERROU PORTE FL EVO EM RAST5 Rold	door switch	(Vue 1430310)
030	C00290385	ECRAN PORTE SUPERIEUR	upper reflector	(Vue 1180410D)
030	C00096210	VIS AUTOFILETANTE 4.8 x8 TESTFR	screw 4,8x8	(Vue 1430110)
030	C00003070	TUYAU ENTREE D EAU 1500 MM	water inlet hose 1500mm	(Vue 1430310)
031	C00290386	ECRAN PORTE INFERIEUR	lower reflector	(Vue 1180410D)
031	C00064541	CHARNIERE HUBLOT 180d	hinge	(Vue 1430110)
031	C00345627	ELECTROVALVE EV 1E 2U 5.5l/min RST 2.5 -	electrovalve	(Vue 1430310)
031	C00298656	FILTRE ELECTROVANNE	solenoid valve filter	(Vue 1430310)
031	C00384580	ELECTROVANNE 1E/2U 5LT/MIN R2.5	electrovalve	(Vue 1430310)
032	C00256725	VIS TESTFER M4 X 16 MM	screw M4x16	(Vue 1430110)
032	C00064534	JOINT D'ELECTROVANNE	seal dispenser to valve	(Vue 1430310)
033	C00005572	JOINT TUYAU ENTREE EAU	gasket-water inlet hose	(Vue 1430310)
034	C00064755	COLLIER	drain hose collar	(Vue 1430110)
034	C00046667	SERRE-CABLE	cable clamp	(Vue 1430110)
034	C00064550	SUPPORT TUYAU VIDANGE	drain hose support	(Vue 1430110)
034	C00005781	FILTRE TUYAU ENTREE EAU	filter	(Vue 1430310)
035	C00509344	PANNEAU POSTERIEUR BLANC GW	rear panel	(Vue 1430110)
035	C00084840	SUPPORT ELECTROVANNE 1 EV	electrovalve support	(Vue 1430310)

036	C00515820	CABLAGE - PRESSURE SENSOR +WASH NTC	cable	(Vue 1430310)
036	C00515821	CABLAGE - UNIT INTERFACE WINDY	harnesses & cables	(Vue 1430310)
036	C00520008	CABLAGE - BPM MOTOR	Motor cable	(Vue 1430310)
036	C00522754	CABLAGE NTC DRYER	cable ntc dryer	(Vue 1430310)
036	C00516628	CABLAGE - MISE A LA TERRE	cable-earth	(Vue 1430310)
036	C00515818	CABLAGE-RESISTANCE	cable-heather	(Vue 1430310)
036	C00516626	CABLAGE-POMPE VIDANGE	cable-pump	(Vue 1430310)
036	C00515816	CABLAGE-FILTRE/SECURITE DE PORTE	cable-door safety	(Vue 1430310)
036	C00522753	CABLAGE SECHOIR/VENTILATEUR MOTEUR	cable-dryer/motor fan	(Vue 1430310)
036	C00515819	CABLAGE - EVP+EVW	cable evp+evw	(Vue 1430310)
037	C00510051	COUVERCLE	cover	(Vue 1430110)
037	C00285592	SEPARATEUR TIROIR DETERGEANT	additive bacin	(Vue 1430310)
038	C00141387	FIXE-CABLE	cable clamp hose	(Vue 1430110)
038	C00387160	ARRET CABLE	cable holder	(Vue 1430110)
038	C00630904	ENSEMBLE TIROIR DETERGEANT	additive bacin	(Vue 1430310)
039	C00286103	KIT BLOCAGE DE LA CUVE SUPERIEURE 71LT	upper tub locking kit	(Vue 1430110)
039	C00628945	BOUCHON COUVRE-TROU BLANC	handle plug hole cover white	(Vue 1430110)
039	C00738518	TREMIE BUILT IN BKS	hopper	(Vue 1430310)
040	C00317781	BOUCHON TUYAU DRAINAGE POMPE	pump drainage pipe plug	(Vue 1430310)
041	C00629341	CAPOT MEUBLE BI REVO 2	top	(Vue 1430110)
041	C00320278	TUYAU VIDANGE	drain hose	(Vue 1430310)
042	C00629339	POIGNEE PORTE GW BI REVO 2	handle	(Vue 1430110)
042	C00375040	FIXATION TUYAU	hose fixing	(Vue 1430310)
099	C00115565	VIS M8X30 T30	screw M8x30	(Vue 1180410D)
099	C00032377	CLIP D.2,7X12,3 MM BLANCHE	clip	(Vue 1430110)
099	C00625294	VIS AFL3.5X9.5TMT FR ZN.	screw 3,5x9,5	(Vue 1430110)
099	C00674304	BANDE D'ESPACEMENT	spacer strip top	(Vue 1430110)
099	C00002224	VIS AUTOFILETANTE 7P X 13 TSP ZN	screw	(Vue 1430110)
099	C00539807	SUPPORT SR	support	(Vue 1430110)
099	C00087815	VIS 1/2 T4,2X12.7	screw 1/2 T4 4,2x12,7	(Vue 1430110)
099	C00268278	JOINT DE ETANCHEITE 8x3x1030	gasket	(Vue 1430110)
099	C00051737	VIS TORX M8 X 27 DRI-LOC	screw M8x27 torx	(Vue 1430220)
099	C00849453	VIS D4.1x16 POLY-LOK	screw D4,1x16	(Vue 1430310)
099	C00513579	SERRE CABLE L=99 5PCS	cable clamp L=99 5pcs	(Vue 1430310)

Codes erreurs / Errors codes (et/ou and/or) Résolutions des problèmes / Troubleshooting

Arcadia and WINDY Fault Table			
Fault	Sub-Code	CAUSE	Service Actions:
F01	0x01	Triac du pilote moteur en courtcircuit	<ul style="list-style-type: none"> - Contrôler les fuites d'eau éventuelles susceptibles d'atteindre le connecteur du moteur universel et pouvant créer des court-circuit; - Contrôler le bornier du moteur (agression probable par résidus chimiques susceptibles de causer un court-circuit) ; - Remplacer la carte.
F01	0x02	Triac du pilote moteur en mode diode	<ul style="list-style-type: none"> - Contrôler les fuites d'eau éventuelles susceptibles d'atteindre le connecteur du moteur universel et pouvant créer des court-circuit; - Contrôler le bornier du moteur (agression probable par résidus chimiques susceptibles de causer un court-circuit) ; - Remplacer la carte.
F01	0x03	Panne moteur	<ul style="list-style-type: none"> - Contrôler les fuites d'eau éventuelles susceptibles d'atteindre le connecteur du moteur universel et pouvant créer des court-circuit; - Contrôler le bornier du moteur (agression probable par résidus chimiques susceptibles de causer un court-circuit) ; - Remplacer la carte.
F01	0x04	Relais du moteur collé, 2 relais du moteur collés (un ouvert et l'autre fermé), triac BP ouvert	<ul style="list-style-type: none"> - Contrôler les fuites d'eau éventuelles susceptibles d'atteindre le connecteur du moteur universel et pouvant créer des court-circuit; - Contrôler le bornier du moteur (agression probable par résidus chimiques susceptibles de causer un court-circuit) ; - Remplacer la carte.
F01	0x12	Panne de la résistance de lavage	<ul style="list-style-type: none"> - Contrôler les traces d'eau éventuelles sur la carte et sur le connecteur de l'élément chauffant; - Contrôler les connexions au niveau de la résistance de lavage ; - Remplacer la carte
F01	0x14	Relais de la résistance de lavage ouvert / relais de l'inverseur collé côté pompe de vidange / broches de feedback de la résistance de lavage en court-circuit avec Vcc	<ul style="list-style-type: none"> - Contrôler l'efficacité des contacts du connecteur au niveau de l'élément chauffant ou du côté de la carte; - Contrôler l'impédance de l'élément chauffant 1700W 230V qui doit être de 30 Ohm +/-10%. E10Si la valeur diffère, remplacer l'élément chauffant; - Replacer la carte.
F01	0x21	Défaut de pompe de vidange	<ul style="list-style-type: none"> - Contrôler l'efficacité des contacts du connecteur au niveau du moteur universel et de la pompe de vidange ou du moteur à induction et de la pompe de vidange sur la carte; La pompe peut être branchée sur un connecteur unique sur la carte ou sur le même connecteur que le moteur sur la carte - Contrôler la continuité électrique sur le connecteur de la pompe sur le moteur universel ou sur le moteur à induction pins 4 et 5 (pour les cas de verrouillage de porte); L'impédance doit être de 170 Ohm +/-10%; - Contrôler le câblage du connecteur de la pompe de vidange; - Replacer la carte.
F01	0x23	Triac pilote pompe vidange ouvert	<ul style="list-style-type: none"> - Contrôler l'efficacité des contacts du connecteur du moteur universel et de la pompe de vidange ou du moteur à induction et de la pompe sur la carte; La pompe peut être branchée sur un connecteur indépendant ou sur le même connecteur que le moteur sur la carte; - Contrôler la continuité électrique sur le connecteur du moteur universel ou sur le moteur à induction pins 4 et 5 (pour les cas de verrouillage de la porte classic); L'impédance doit être de 170 Ohm +/-10%; - Contrôler le câblage du connecteur de la pompe de vidange;
F01	0x24	Triac pilote pompe de vidange en mode diode	<ul style="list-style-type: none"> - Contrôler l'efficacité des contacts du connecteur du moteur universel et de la pompe de vidange ou du moteur à induction et de la pompe sur la carte; La pompe peut être branchée sur un connecteur indépendant ou sur le même connecteur que le moteur sur la carte; - Contrôler la continuité électrique sur le connecteur du moteur universel ou sur le moteur à induction pins 4 et 5 (pour les cas de verrouillage de la porte classic); L'impédance doit être de 170 Ohm +/-10%; - Contrôler le câblage du connecteur de la pompe de vidange;
F01	0x31	Valeur de plein pressostat hors plage (uniquement pressostat à deux états)	<ul style="list-style-type: none"> - Contrôler les fuites d'eau éventuelles susceptibles d'atteindre les connecteurs (pour les appareils à moteur induction) pouvant causer des courts-circuits; - Contrôler le bornier du pressostat (agression par résidus chimiques susceptibles de causer un court-circuit); - Vérifier le câble du connecteur J006 (appareil universel) ou J7 moteur induction/pressostat; - Replacer la carte.

Fault	Sub-Code	CAUSE	Service Actions:
F01	0x32	Valeur de trop-plein hors plage (uniquement pressostat à deux états)	<ul style="list-style-type: none"> - Contrôler les fuites d'eau éventuelles susceptibles d'atteindre le connecteur J006 (moteur universel) J7 (moteur induction) et de provoquer un court-circuit sur les contacts correspondants ; - Contrôler le bornier du pressostat (agression probable par résidus chimiques résultant de l'usinage, susceptibles de provoquer un court-circuit) ; - Vérifier le câble du connecteur J006 (moteur universel) J7 (moteur induction/pressostat) ; - Remplacer la carte.
F01	0x33	Pressostat vide et signal de débordement présent (uniquement pressostat à deux états)	<ul style="list-style-type: none"> - Contrôler les fuites d'eau éventuelles susceptibles d'atteindre le connecteur J006 (moteur universel) ou J7 (moteur induction) et de provoquer un court-circuit sur les contacts correspondants ; - Contrôler le bornier du pressostat (agression par résidus chimiques susceptibles de causer un court-circuit) ; - Vérifier le câble du connecteur J006 (universel) ou J7 (induction)/pressostat ; - Remplacer la carte
F01	0x41	Triac+relais de la résistance de séchage ouvert	<ul style="list-style-type: none"> - Débrancher la machine pendant 2 minutes. Vérifier le câble et les connecteurs de la résistance de séchage ; - Vérifier que le fonctionnement correct a été restauré en lançant l'autotest ; - Si la panne se reproduit, remplacer la carte.
F01	0x42	Défaut de résistance de séchage	<ul style="list-style-type: none"> - Vérifier le câble et les connecteurs de la résistance de séchage ; - Vérifier que le fonctionnement correct a été restauré en lançant l'autotest ; - Si la panne se reproduit, remplacer la carte.
F01	0x61	Défaut ventilateur séchage	<ul style="list-style-type: none"> - Débrancher la machine pendant 2 minutes, Contrôler le cablage/connexion du ventilateur ; - Vérifier que le fonctionnement correct a été restauré en lançant l'autotest ; - Si la panne se reproduit, remplacer la carte.
F01	0x63	Défaut Triac ventilateur	<ul style="list-style-type: none"> - Débrancher la machine pendant 2 minutes, Contrôler le cablage/connexion du ventilateur ; - Vérifier que le fonctionnement correct a été restauré en lançant l'autotest ; - Si la panne se reproduit, remplacer la carte.
F01	0x64	Triac du ventilateur en mode diode	<ul style="list-style-type: none"> - Débrancher la machine pendant 2 minutes. Contrôler le cablage/connexion du ventilateur ; - Vérifier que le fonctionnement correct a été restauré en lançant l'autotest ; - Si la panne se reproduit, remplacer la carte.
F01	0x81	Protection matériel due à une surcharge de courant (surement une panne ou niveau de l'inverter)	<ul style="list-style-type: none"> - Contrôler si une fuite d'eau a pu affecter le connecteur du moteur induction sur la carte et causer un court-circuit ; - Contrôler le connecteur sur le moteur ; - Débrancher la machine pendant 2 minutes. Vérifier que le fonctionnement correct a été restauré en lançant l'autotest ; - Si la panne se reproduit, remplacer la carte.
F01	0x82	Lecture erronée des désaxages par le canal U de l'inverter	<ul style="list-style-type: none"> - Contrôler si une fuite d'eau a pu affecter le connecteur du moteur induction sur la carte et causer un court-circuit ; - Contrôler le connecteur sur le moteur ; - Débrancher la machine pendant 2 minutes. Vérifier que le fonctionnement correct a été restauré en lançant l'autotest ; - Si la panne se reproduit, remplacer la carte.
F01	0x83	Lecture erronée des désaxages par le canal V de l'inverter	<ul style="list-style-type: none"> - Contrôler si une fuite d'eau a pu affecter le connecteur du moteur induction sur la carte et causer un court-circuit ; - Contrôler le connecteur sur le moteur ; - Débrancher la machine pendant 2 minutes. Vérifier que le fonctionnement correct a été restauré en lançant l'autotest ; - Si la panne se reproduit, remplacer la carte.
F01	0x84	Lecture erronée des désaxages par le canal W de l'inverter	<ul style="list-style-type: none"> - Contrôler si une fuite d'eau a pu affecter le connecteur du moteur BPM et causer un court-circuit ; - Contrôler le connecteur sur le moteur ; - Débrancher la machine pendant 2 minutes. Vérifier que le fonctionnement correct a été restauré en lançant l'autotest ; - Si la panne se reproduit, remplacer la carte.
F01	0x85	Lecture hors valeurs inverter canal V	<ul style="list-style-type: none"> - Contrôler si une fuite d'eau a pu affecter le connecteur du moteur BPM et causer un court-circuit ; - Contrôler le connecteur sur le moteur ; - Débrancher la machine pendant 2 minutes. Vérifier que le fonctionnement correct a été restauré en lançant l'autotest ; - Si la panne se reproduit, remplacer la carte.

Fault	Sub-Code	CAUSE	Service Actions:
F01	0x86	Lecture hors valeurs inverter canal W	<ul style="list-style-type: none"> - Contrôler si une fuite d'eau a pu affecter le connecteur du moteur BPM et causer un court-circuit; - Contrôler le connecteur sur le moteur; - Débrancher la machine pendant 2 minutes. Vérifier que le fonctionnement correct a été restauré en lançant l'autotest; - Si la panne se reproduit, remplacer la carte.
F01	0x87	Protection surcharge moteur	<ul style="list-style-type: none"> - Contrôler si une fuite d'eau a pu affecter le connecteur du moteur BPM et causer un court-circuit; - Contrôler le connecteur sur le moteur; - Débrancher la machine pendant 2 minutes. Vérifier que le fonctionnement correct a été restauré en lançant l'autotest; - Si la panne se reproduit, remplacer la carte.
F01	0x91	Protection surcharge sur le canal U de l'inverseur	<ul style="list-style-type: none"> - Contrôler si une fuite d'eau a pu affecter le connecteur du moteur BPM et causer un court-circuit; - Contrôler le connecteur sur le moteur; - Débrancher la machine pendant 2 minutes. Vérifier que le fonctionnement correct a été restauré en lançant l'autotest; - Si la panne se reproduit, remplacer la carte.
F01	0x92	Protection surcharge sur le canal V de l'inverseur	<ul style="list-style-type: none"> - Contrôler si une fuite d'eau a pu affecter le connecteur du moteur BPM et causer un court-circuit; - Contrôler le connecteur sur le moteur; - Débrancher la machine pendant 2 minutes. Vérifier que le fonctionnement correct a été restauré en lançant l'autotest; - Si la panne se reproduit, remplacer la carte.
F01	0x93	Protection surcharge sur le canal W de l'inverseur	<ul style="list-style-type: none"> - Contrôler si une fuite d'eau a pu affecter le connecteur du moteur BPM et causer un court-circuit; - Contrôler le connecteur sur le moteur; - Débrancher la machine pendant 2 minutes. Vérifier que le fonctionnement correct a été restauré en lançant l'autotest; - Si la panne se reproduit, remplacer la carte.
F02	0x01	Moteur bloqué / décâblé, 1 ou 2 relais moteur collés (tous deux ouverts ou fermés), tachymètre moteur ouvert / en court-circuit	<ul style="list-style-type: none"> - Contrôler si le moteur BPM n'est pas bloqué mécaniquement; - Contrôler l'efficacité des contacts moteur sur la carte; - Contrôler la rotation de la tachy et que l'impédance est comprise entre 115 et 170 Ohm sur le connecteur; - En cas de court-circuit ou de circuit ouvert contrôler le cablage entre les pins de la tachy; - Remplacer le moteur; - Remplacer la carte.
F02	0x81	Une phase du moteur s'est détachée pendant la rotation du moteur	<ul style="list-style-type: none"> - Contrôler si le connecteur moteur est bien inséré côté moteur et carte; - Contrôler le cablage côté moteur entre les pins: 3 et 4, 4 et 5, 3 et 5 pour une impédance sous 100 Ohm; - Si le circuit est ouvert, remplacer le moteur.
F02	0x82	Surintensité de courant sur une phase	<ul style="list-style-type: none"> - Check for water leaks that may affect the motor causing the relative contacts to short; - Check connector also on motor side; - Disconnect appliance for 2 minutes. Check that correct operation has been restored by starting the Autotest routine; - Replace main PCB.
F02	0x83	La mesure des courants est inférieure au seuil sur les deux phases lues.	<ul style="list-style-type: none"> - Contrôler si le connecteur moteur est bien inséré côté moteur et carte; - Contrôler le cablage côté moteur entre les pins: 3 et 4, 4 et 5, 3 et 5 pour une impédance sous 100 Ohm; - Si le circuit est ouvert, remplacer le moteur.
F02	0x84	Absence de commutation au démarrage du moteur.	<ul style="list-style-type: none"> - Contrôler que le moteur ne soit pas bloqué mécaniquement; - Contrôler la rotation tachy et que l'impédance entre pins 6 et 7 soit comprise entre 115 et 170 Ohm; - En cas de court-circuit ou de circuit ouvert contrôler le cablage entre les pins 6 et 7 du connecteur tachy; - Remplacer le moteur; - Remplacer la carte.

Fault	Sub-Code	CAUSE	Service Actions:
F02	0x85	Absence du signal du tachymètre à une vitesse supérieure à la vitesse de distribution	<ul style="list-style-type: none"> - Contrôler que le moteur ne soit pas bloqué mécaniquement; - Contrôler la rotation tachy et que l'impédance entre pins 6 et 7 soit comprise entre 115 et 170 Ohm; - En cas de court-circuit ou de circuit ouvert contrôler le cablage entre les pins 6 et 7 du connecteur tachy; - Remplacer le moteur; - Remplacer la carte.
F02	0x86	Un tour de tambour n'est pas effectué en 5s	<ul style="list-style-type: none"> - Contrôler que le moteur ne soit pas bloqué mécaniquement; - Contrôler la rotation tachy et que l'impédance entre pins 6 et 7 soit comprise entre 115 et 170 Ohm; - En cas de court-circuit ou de circuit ouvert contrôler le cablage entre les pins 6 et 7 du connecteur tachy; - Remplacer le moteur; - Remplacer la carte.
F02	0x87	L'arrêt du moteur n'est pas constaté après un temps de 256 secondes	<ul style="list-style-type: none"> - Contrôler la rotation tachy et que l'impédance entre pins 6 et 7 soit comprise entre 115 et 170 Ohm; - En cas de court-circuit ou de circuit ouvert contrôler le cablage entre les pins 6 et 7 du connecteur tachy; - Remplacer le moteur; - Remplacer la carte.
F02	0x88	Bruit haute fréquence sur le signal	<ul style="list-style-type: none"> - Vérifier l'enroulement du compte-tours et contrôler sur le câble du connecteur J9 entre les broches 1 et 2 que la valeur de résistance est comprise entre 115 et 170 Ω ; - En présence d'un court-circuit ou d'un circuit ouvert, vérifier le câble entre les broches 1 et 2 de J9 correspondant au compte-tours ; - Remplacer le moteur ; - Remplacer la carte.
F02	0x89	Bruit basse fréquence sur le signal	<ul style="list-style-type: none"> - Contrôler la rotation tachy et que l'impédance entre pins 6 et 7 soit comprise entre 115 et 170 Ohm; - En cas de court-circuit ou de circuit ouvert contrôler le cablage entre les pins 6 et 7 du connecteur tachy; - Remplacer le moteur; - Remplacer la carte.
F02	0x8A	Surchauffe moteur	<ul style="list-style-type: none"> - Contrôler le connecteur moteur côté moteur entre pins: 3 et 4, 4 et 5, 3 et 5; l'impédance doit être en dessous 100 Ohm; - En cas de court-circuit ou circuit ouvert contrôler le cablage entre pins 6 et 7 du côté moteur en relation avec la tachy; - Contrôler la rotation libre du moteur; - Remplacer le moteur; - Remplacer la carte.
F03	0x01	Sonde NTC lavage en court-circuit	<ul style="list-style-type: none"> - Contrôler les contacts de la sonde et du connecteur; - Contrôler l'impédance de la NTC température ambiante (20°C) sur le connecteur entre pins 1 et 2, environ 20 KOhm; - Si la mesure est incorrecte faire un test de continuité sur le cablage et entre les pins 1 et 2 de la NTC; - Contrôler si la valeur est la même aux bornes de la NTC; - Remplacer la NTC; - Remplacer la carte.
F03	0x02	Sonde NTC lavage en circuit ouvert	<ul style="list-style-type: none"> - Contrôler les contacts du connecteur de la sonde de température de lavage. - Contrôler l'impédance de la NTC température ambiante (20°C) sur le connecteur, pins 1 et 2, environ 20 KOhm; - Si la mesure est incorrecte contrôler la continuité du cablage, pins 1 et 2 pour la NTC; - Contrôler aussi directement aux bornes de la NTC; - Remplacer la NTC; - Remplacer la carte.
F04	0x01	Aquastop déclenché par une fuite	<ul style="list-style-type: none"> - Contrôler le réceptacle en dessous de l'appareil. S'il y a des traces d'eau rechercher une fuite d'eau sur la cuve, les joints, durites, serflex etc. et remplacer les composants défectueux; - Si le réceptacle est sec, faire un test de pression sur le plateau; - S'il n'y a pas de fuite, le sensor Aquastop est bloqué fermé. le contact devrait être ouvert en temps normal et sans fuite; - Remplacer l'Aquastop; - Remplacer la platine;

Fault	Sub-Code	CAUSE	Service Actions:
F05	0x01	Pressostat position vide non atteint (pressostat analogique et binaire) ou pompe bloquée (pressostat analogique et binaire)	<ul style="list-style-type: none"> - Si pressostat binaire contrôler le composant directement; - Contrôler les contacts sur la carte; - Contrôler le câblage du pressostat; - Contrôler la continuité électrique de la pompe sur le connecteur (si verrouillage classic de porte), l'impédance doit être d'environ 170Ω +/- 10%; - Contrôler le câblage de la pompe; - Contrôler le filtre de pompe, durite de vidange et crosse de vidange au mur, Reinitialiser l'appareil avec le bouton Arrêt, et aussi débrancher/rebrancher la prise électrique. Contrôler si le pressostat atteint la position haute au cycle suivant - Remplacer la pompe de vidange; - Remplacer le pressostat analogique; - Remplacer la carte.
F05	0x02	Pressostat analogique hors valeurs	<ul style="list-style-type: none"> - Contrôler l'efficacité des contacts du connecteur J006(collecteur) J7(triphasé) sur la carte ; - Contrôler le câble J006(collecteur) J7(triphasé)/pressostat - Contrôler la continuité de la pompe sur le connecteur J004(collecteur) J11(triphasé) broches 4 et 5 (verrouillage de porte classique). Vérifier que la valeur de la résistance est égale à 170 Ω +/- 10% ; - Contrôler le câble J004(collecteur) J11(triphasé) broches 4 et 5/pompe ; - Contrôler le filtre pompe et vidange murale ; - Vider la cuve ; reprogrammer la eeprom ; redémarrer l'autotest; - Si le problème persiste, remplacer le pressostat ; - Si le problème n'est pas résolu, remplacer la carte.
F05	0x03	Absence ou données hors valeurs en lecture de fréquence (pressostat analogique)	<ul style="list-style-type: none"> - Contrôler le câblage du pressostat sur la carte et sur le pressostat; - Reservoir vide; reprogrammer la carte; redémarrer un autotest; - Si le problème persiste remplacer le pressostat; - Si le problème persiste remplacer la carte.
F06	0x01	Le verrouillage de porte ne se ferme pas / triac verrouillage de porte PTC ouvert / signal de fréquence de réseau défectueux / signal de tension de réseau défectueux	<ul style="list-style-type: none"> - Contrôler les fuites d'eau éventuelles susceptibles d'atteindre le connecteur de verrou de porte et de provoquer un court-circuit sur les contacts correspondants ; - Contrôler l'état du bornier du verrouillage de porte (résidus chimiques susceptibles de provoquer un court-circuit) ; - Contrôler le câblage du verrou de porte; - Contrôler le verrouillage de la porte ; - Remplacer la carte.
F06	0x02	Le verrouillage de porte ne s'ouvre pas / triac verrouillage de porte IMP en court-circuit ou ouvert	<ul style="list-style-type: none"> - Contrôler les fuites d'eau éventuelles susceptibles d'atteindre le connecteur de verrou de porte et sur la carte et de provoquer un court-circuit sur les contacts correspondants ; - Contrôler l'état du bornier du verrouillage de porte (résidus chimiques susceptibles de causer un court-circuit) ; - Contrôler le câble J004/Verrouillage porte ; - Contrôler le verrouillage de la porte ; - Remplacer la carte.
F07 (ATTENTION)	0x01	Element chauffant non connecté (délais chauffe dépassé)	<ul style="list-style-type: none"> - Contrôler l'efficacité des contacts du connecteur de l'élément chauffant sur la carte ; - Vérifier sur le connecteur de l'élément chauffant broches 3 et 4 la continuité de la résistance de lavage. La valeur de la résistance de 1700 watts 230 volts est de 30 Ω +/- 10%. Si la valeur est différente, remplacer la résistance de lavage ; - Remplacer la carte.
F08	0x01	Fuite de l'élément chauffant à la terre / relais élément chauffant en court-circuit	<ul style="list-style-type: none"> - Contrôler les contacts du connecteur de l'élément chauffant sur la carte; - Contrôler une fuite électrique entre les bornes de la résistance et de la terre - Remplacer l'élément chauffant; - Remplacer la carte.
F08	0x02	Fuite de l'élément chauffant à la terre / relais élément chauffant en court-circuit	<ul style="list-style-type: none"> - Contrôler les contacts du connecteur de l'élément chauffant sur la carte; - Contrôler une fuite électrique entre les bornes de la résistance et de la terre - Remplacer l'élément chauffant; - Remplacer la carte.
F09	0x01	Erreur dans le fichier de configuration détecté par la carte de contrôle	<ul style="list-style-type: none"> - Débrancher la machine pendant 2 minutes. Vérifier que le fonctionnement correct est restauré en lançant l'autotest ; - Reprogrammer le fichier de configuration ; - Si la panne se reproduit, remplacer la carte mère.

Fault	Sub-Code	CAUSE	Service Actions:
F09	0x02	Erreur dans le fichier des paramètres sur la carte interface	<ul style="list-style-type: none"> - Débrancher la machine pendant 2 minutes. Vérifier que le fonctionnement correct est restauré en lançant l'autotest ; - Reprogrammer le fichier de configuration ; - Si la panne se reproduit, remplacer la carte mère.
F09	0x81	Tables des courants moteur induction en mémoire incorrect. Contrôle de somme du fichier non conforme	<ul style="list-style-type: none"> - Débrancher la machine pendant 2 minutes. Vérifier que le fonctionnement correct est restauré en lançant l'autotest ; - Reprogrammer le fichier de configuration ; - Si la panne se reproduit, remplacer la carte mère.
F09	0x82	Paramètre de valeur de courant pour le moteur induction incorrect (erreur de taille du fichier)	<ul style="list-style-type: none"> - Débrancher la machine pendant 2 minutes. Vérifier que le fonctionnement correct est restauré en lançant l'autotest ; - Reprogrammer le fichier de configuration ; - Si la panne se reproduit, remplacer la carte mère.
F09	0x83	Erreur de lecture du fichier de configuration après 5 échecs	<ul style="list-style-type: none"> - Débrancher la machine pendant 2 minutes. Vérifier que le fonctionnement correct est restauré en lançant l'autotest ; - Reprogrammer le fichier de configuration ; - Si la panne se reproduit, remplacer la carte mère.
F09	0x91	Paramètres de sécurité du fichier non correct	<ul style="list-style-type: none"> - Débrancher la machine pendant 2 minutes. Vérifier que le fonctionnement correct est restauré en lançant l'autotest ; - Reprogrammer le fichier de configuration ; - Si la panne se reproduit, remplacer la carte mère.
F09	0x92	Paramètres du fichier de configuration non correct	<ul style="list-style-type: none"> - Débrancher la machine pendant 2 minutes. Vérifier que le fonctionnement correct est restauré en lançant l'autotest ; - Reprogrammer le fichier de configuration ; - Si la panne se reproduit, remplacer la carte mère.
F09	0x93	Paramètres de configuration de l'appareil ne sont pas correct	<ul style="list-style-type: none"> - Débrancher la machine pendant 2 minutes. Vérifier que le fonctionnement correct est restauré en lançant l'autotest ; - Reprogrammer le fichier de configuration ; - Si la panne se reproduit, remplacer la carte mère.
F09	0xA1	La table du fichier de configuration ne peut pas être lue après 10 essais	<ul style="list-style-type: none"> - Débrancher la machine pendant 2 minutes. Vérifier que le fonctionnement correct est restauré en lançant l'autotest ; - Reprogrammer le fichier de configuration ; - Si la panne se reproduit, remplacer la carte mère.
F09	0xA2	La table du fichier de configuration ne peut pas être lue	<ul style="list-style-type: none"> - Débrancher la machine pendant 2 minutes. Vérifier que le fonctionnement correct est restauré en lançant l'autotest ; - Reprogrammer le fichier de configuration ; - Si la panne se reproduit, remplacer la carte mère.
F11	0x01	Pompe décâblée / triac de pilotage pompe en court-circuit / relais de l'inverseur collé côté résistance de lavage / broches de rétroaction pompe de vidange en court-circuit avec Vcc	<ul style="list-style-type: none"> - Contrôler l'efficacité des contacts du connecteur J004 (collecteur) ou J11 (triphase) sur la carte ; - Contrôler sur le connecteur J004 (collecteur) ou J11 (triphase) broches 4 et 5 (dans le cas d'un verrouillage de porte traditionnel) ; - Contrôler la continuité de la pompe et vérifier que la valeur de résistance est égale à 170 Ω +/- 10% ; - Contrôler le câble du connecteur J004 (collecteur) ou J11 (triphase) / pompe ; - Remplacer la pompe ; - Remplacer la carte. - Remplacer le câblage.
F12	0x01	Erreur de communication entre carte de puissance et carte d'interface	<ul style="list-style-type: none"> - Contrôler les contacts du connecteur de la platine de contrôle sur la carte; - Contrôler les contacts du connecteur de la platine d'affichage; - Contrôler la continuité électrique de la carte à l'afficheur; - Débrancher la machine, attendre 2 minutes, puis rebrancher et tester à nouveau la machine; Si le problème persiste, procéder comme suit : - Remplacer la carte mère ; - Remplacer la carte afficheur.

Fault	Sub-Code	CAUSE	Service Actions:
F13	0x01	sonde NTC de séchage ouverte / court-circuit. Ventilateur bloqué. Condenseur ou soufflerie bouchés	<ul style="list-style-type: none"> - Contrôler si le filtre de condenseur n'est pas bouché. - Contrôler si la soufflerie n'est pas obstruée; - Si tout est propre ou que malgré le nettoyage le problème persiste, il faudra : - Contrôler les contacts au niveau du connecteur de la sonde NTC sur la carte; - Contrôler l'impédance de la sonde NTC sur le connecteur (à côté de la carte mère) entre les pins 1 et 2. L'impédance à température ambiante (20°C) doit être d'environ 20kΩ; - Si la mesure est incorrecte, contrôler le câblage de la sonde NTC; - Contrôler la valeur directement aux bornes de la sonde (20kΩ pour 20°C). - Remplacer la sonde NTC; - Remplacer la carte.
F13	0x02	Sonda NTC de séchage ouverte	<ul style="list-style-type: none"> - Vérifier que le filtre condenseur n'est pas colmaté ; - Vérifier l'absence de brins de laine dans le ventilateur de la soufflerie ; - Si les composants sont propres ou si le problème persiste malgré le nettoyage : - Contrôler l'efficacité des contacts du connecteur du NTC sur la carte mère ; - Contrôler la valeur résistive du NTC sur le connecteur ad hoc (côté carte mère) entre les broches 1 et 2. La valeur de résistance à température ambiante (20°C) doit être d'environ 20kΩ ; - Si la mesure est erronée, procéder au contrôle du câble NTC ; - Contrôler directement sur le NTC le paramètre (20kΩ). - Remplacer le NTC ; - Remplacer la carte mère.
F15	0x01	Triac+relais rés. séchage en court-circuit / rés. séchage en dispersion côté thermofusible / rés. séchage coupée / relais déviateur collé côté rés.lavage/ broche feedback rés. séchage en court-circuit avec Vcc / Pompe débranchée / triac pilotage pompe en court-circuit / relais déviateur collé côté résistance lavage / broche feedback pompe vidange en court-circuit avec Vcc / Electrovanne pré-lavage débranchée.	<ul style="list-style-type: none"> - Contrôler l'efficacité des contacts correspondants sur le connecteur côté carte ; - Contrôler sur le connecteur de la résistance de séchage (1500W / 230V) qu'entre les broches 1 et 2 la valeur ohmique est d'environ 36 Ω ; - Contrôler la dispersion entre les deux cosses et la terre ; elle ne doit pas être inférieure à 2 MΩ ; - Contrôler l'efficacité des contacts de la pompe de vidange sur la carte ; - Contrôler que la continuité de la pompe sur le connecteur de pompe de vidange broches 4 et 5 (verrouillage de porte classique) a une résistance de 170 Ω +/- 10% ; - Contrôler le câblage de la pompe de vidange ; - Contrôler les connecteurs et le câblage de l'électrovanne ; - Remplacer la pompe de vidange ; - Remplacer la résistance de séchage ; - Remplacer l'électrovanne endommagée ; - Remplacer la carte mère.
F15	0x02	Relais Diverter collé sur l'élément chauffant / défaut élément chauffant à la masse sur le côté du relais diverter	<ul style="list-style-type: none"> - Contrôler le connecteur de l'élément chauffant sur la carte; - Contrôler la continuité électrique de l'élément chauffant entre les pins 1 et 2 du connecteur et une impédance d'environ 36 Ohm pour l'élément 1500W 230V; - Contrôler une fuite électrique possible entre les deux entrées de l'élément chauffant et la masse, l'impédance doit être d'au moins 2 MOhm; - Remplacer l'élément chauffant de séchage; - Remplacer la carte.
F16	0x01	Triac de verrou tambour ouvert, défaut retour verrou tambour	<ul style="list-style-type: none"> - Contrôler la présence de 220V aux bornes du verrou; - Contrôler les connecteurs; - Contrôler la continuité électrique du câblage; - Remplacer la carte.
F18	0x01	Pas de communication UART entre le processeur DSP et la carte	<ul style="list-style-type: none"> - Débrancher la machine pendant 2 minutes. Vérifier que le fonctionnement correct a été restauré en lançant l'autotest ; - Si la panne se reproduit, remplacer la carte mère.
F19	0x01	Motoventilateur sans câble / Triac pilotage thermoventilateur en court-circuit Interrupteur relais collé / Broche feedback motoventilateur en court-circuit avec Vcc	<ul style="list-style-type: none"> - Contrôler le connecteur et le câblage du ventilateur; - Contrôler le connecteur et le câblage de l'élément chauffant du ventilateur; - Contrôler si le ventilateur n'est pas en court-circuit ou en circuit ouvert. - Contrôler si le ventilateur tourne librement et ne touche aucune autre pièce; - Remplacer la carte.

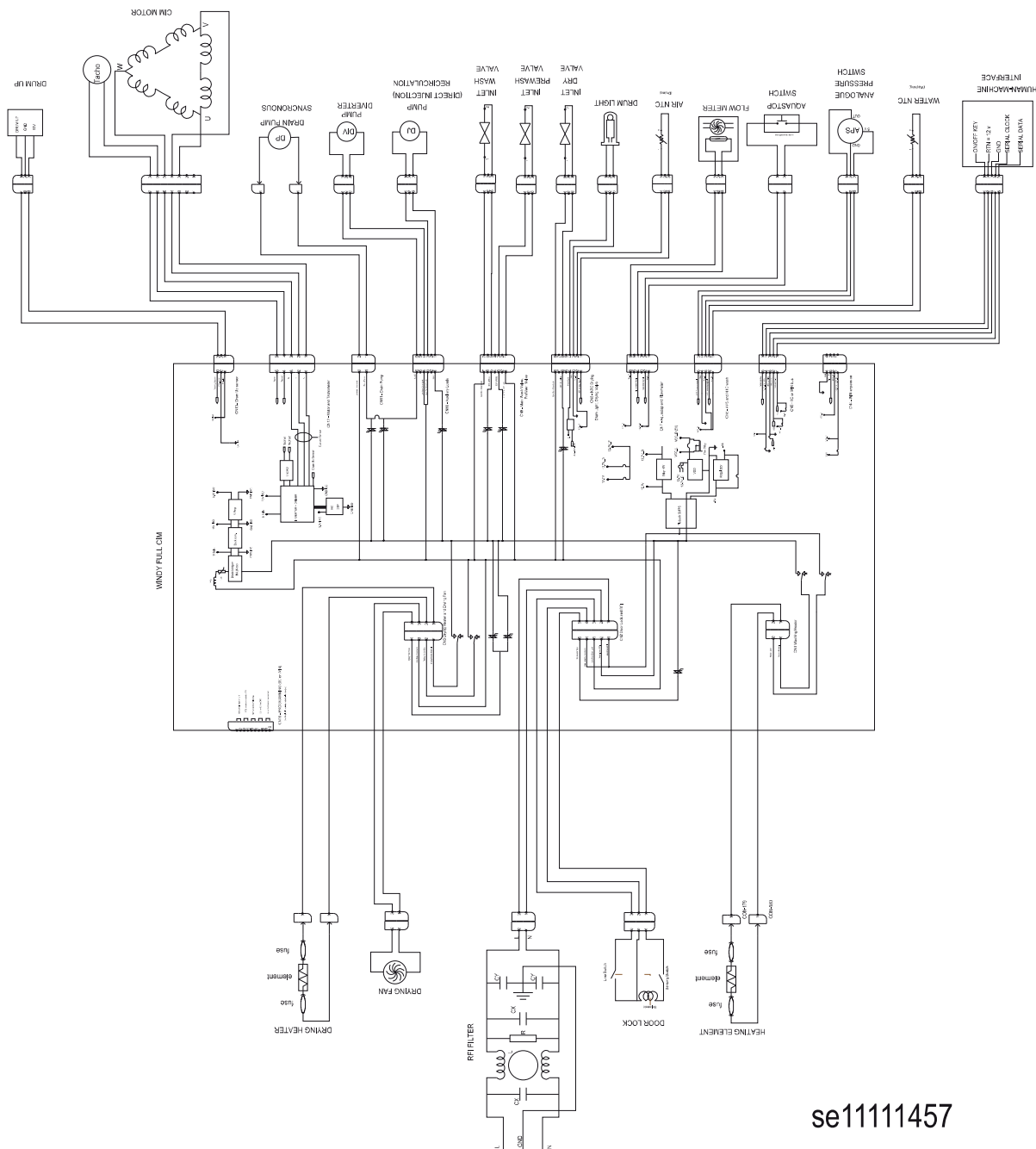
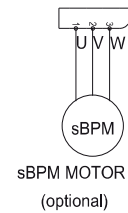
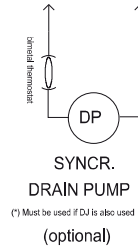
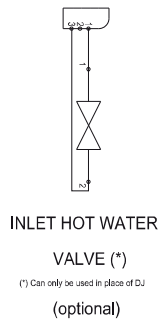
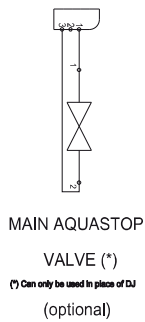

Schémas électriques et électroniques / Electric and electronic diagrams



se11111457

Autoréparation / Self-Repair

Consignes de Sécurité

	<ul style="list-style-type: none">• Le symbole de l'éclair dans un triangle équilatéral attire l'attention de l'utilisateur sur la présence, dans le boîtier de l'appareil, d'une tension élevée, non isolée, dont l'amplitude pourrait être suffisante pour constituer un risque de décharge électrique sur les personnes.• The lightning in a triangle symbol is to warn the user of an uninsulated high voltage in the device's system that could be strong enough to pose an electric shock hazard for people.
	<ul style="list-style-type: none">• Le point d'exclamation inscrit dans un triangle équilatéral attire l'attention de l'utilisateur sur la présence de consignes de sécurité importantes de fonctionnement ou de maintenance (entretien courant) dans la notice accompagnant l'appareil.• The exclamation mark in a triangle symbol is used to draw the user's attention to key operational or maintenance (routine maintenance) safety instructions in the instructions accompanying the appliance.

- Travaillez dans un environnement dégagé et éloigné de toutes substances inflammables ou explosives à proximité de votre appareil.
- Ne manipulez pas l'appareil ou le cordon d'alimentation avec les mains mouillées.
- Portez un équipement de protection (gants, lunettes de sécurité, etc.) pour prévenir les blessures et les chocs électriques pendant l'entretien, le démontage ou la réparation de votre appareil.
- **Avant toute intervention d'entretien, de démontage ou de réparation :**
 - » **Débranchez les prises d'alimentation CA et/ou CC de votre prise secteur.**
 - » **Fermez l'arrivée d'eau. Débranchez le tuyau flexible d'alimentation en eau ainsi que le tuyau d'évacuation.**
- Ne tirez jamais sur le cordon d'alimentation pour le débrancher mais toujours au niveau de la fiche.
- Si le câble d'alimentation de votre appareil est endommagé, il doit être remplacé par votre revendeur, son service après-vente ou une personne de qualification similaire afin d'éviter tout danger. Ne mettez jamais l'appareil en marche si le cordon d'alimentation ou la prise est endommagé(e).
- Entretien: retirez les poussières ou tout corps étranger dans le produit, les câbles et les raccordements.
- Si vous devez coucher le lave-linge, posez le délicatement et uniquement sur le côté ou sur la face arrière en utilisant une protection au sol.
- Lorsqu'une ou des pièces doivent être changées, assurez-vous que le technicien a utilisé des pièces de rechange d'origine ou comportant les mêmes caractéristiques et les mêmes performances que celles-ci.
- Une pièce de remplacement qui ne possède pas les mêmes caractéristiques de sécurité que la pièce de remplacement recommandée peut provoquer un choc électrique, un incendie et/ou présenter d'autres dangers.
- Réinstallez les éléments démontés à leur emplacement d'origine. Vérifiez toujours que les vis, les composants et le câblage ont été correctement réinstallés.
- Assurez-vous que l'espace autour des pièces entretenues ou échangées n'a subi aucun dommage.
- Si vous utilisez un instrument de mesure, raccordez toujours un fil de terre de l'instrument de test à la mise à la terre du châssis de l'instrument avant de relier le fil positif ; retirez toujours le fil de terre de l'instrument en dernier.



Safety instructions

- Work in an open environment away from any flammable or explosive substances near your device.
- Do not handle the appliance or the power cord with wet hands.
- Wear protective equipment (gloves, safety glasses, etc.) to prevent injury and electric shock during maintenance, disassembly or repair of your device.
- **Before any maintenance, disassembly or repair work:**
 - » **Disconnect the AC and / or DC power plugs from your outlet.**
 - » **Turn off the water supply. Disconnect the water supply hose and the drain hose.**
- Never pull on the power cord to disconnect it, always at the plug.
- If the power cable of your appliance is damaged, it must be replaced by your dealer, its after-sales service or a similarly qualified person in order to avoid any danger. Never start the product if the power cord or plug is damaged.
- Remove dust or any foreign object in the product, cables and connections.
- If you have to lay the washing machine down, place it gently and only on its side or on the back, using a floor protection.
- When one or more parts must be changed, make sure that the technician has used spare parts that are original or have the same characteristics and performance as these.
- A replacement part that does not have the same safety characteristics as the recommended replacement part may provide electric shock, fire and / or other hazards.
- Reinstall the removed items in their original locations. Check that the components have always been correctly reinstalled.
- Make sure that the space around the serviced or exchanged parts has not been damaged.
- If you are using a measuring instrument, always connect a test instrument ground wire to the instrument chassis ground before connecting the positive wire; Always remove the ground wire from the measuring instrument last.



Rappel des consignes élémentaires d'entretien / Reminder of basic maintenance instructions

Nettoyage de la surface extérieure de l'appareil

- Pour nettoyer l'extérieur de l'appareil, utilisez une éponge imbibée d'eau tiède savonneuse.
- N'utilisez pas de produits détergents abrasifs ni de solvants.
- Séchez soigneusement à l'aide d'un chiffon doux.

Nettoyage du tiroir à produits lessiviels

Il est recommandé de retirer régulièrement toute accumulation de résidus de détergent dans le tiroir à produits. Nettoyez celui-ci ainsi que ses accessoires (cloison séparatrice) tous les 4 à 5 cycles de lavage.

Pour cela, procédez comme suit :

1. Retirez le tiroir à produits en le tirant vers vous et en appuyant sur la zone encadrée comme indiqué sur le schéma ci-dessous.

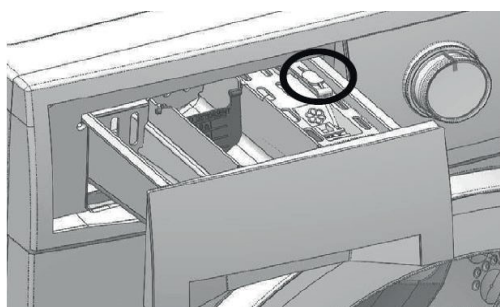

Lavez le tiroir à produits à l'eau tiède et avec une petite brosse à poils souples puis, séchez-le avec un chiffon doux.

2. Puis, remplacez le tiroir à produits dans son logement.

Nettoyage des filtres du tuyau d'arrivée d'eau

Un filtre se trouve à chaque extrémité du tuyau d'arrivée d'eau. Ces filtres empêchent les substances étrangères et la saleté qui se trouve dans l'eau de pénétrer dans l'appareil. Ces filtres doivent être nettoyés régulièrement.

1. Mettez le lave-linge à l'arrêt et débranchez le cordon d'alimentation.
2. Fermez le robinet.

3. Dévissez le tuyau d'arrivée d'eau à l'arrivée d'eau et au point de raccordement de l'appareil.
4. Extrayez les filtres ainsi que leurs joints et nettoyez-les soigneusement à l'eau du robinet avec une brosse adaptée. Si les filtres sont très sales, vous pouvez les retirer à l'aide d'une pince.
5. Remplacez soigneusement les filtres et les joints et resserrez soigneusement le tuyau à la main.

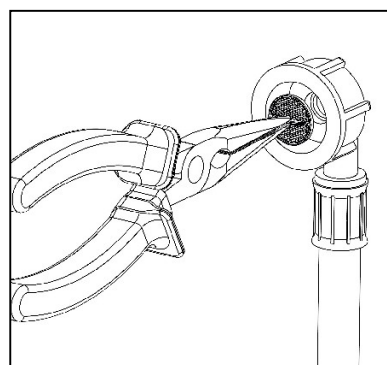
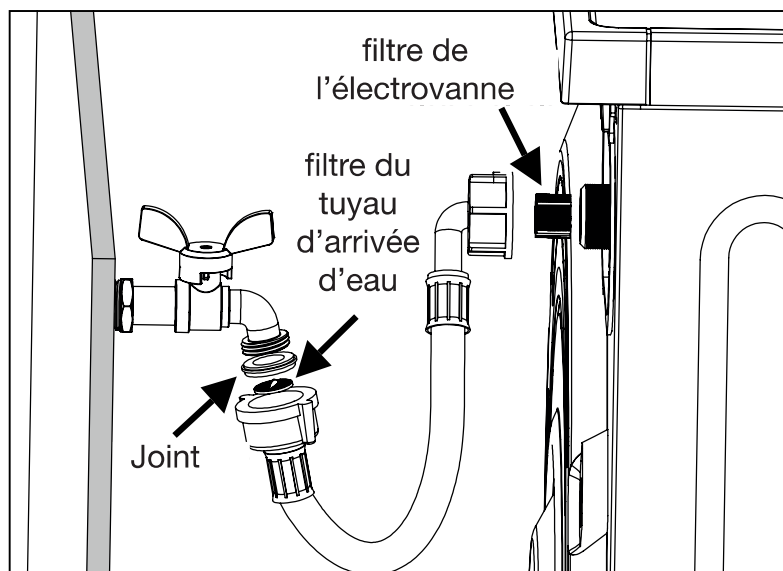

Retrait du filtre du tuyau d'arrivée d'eau

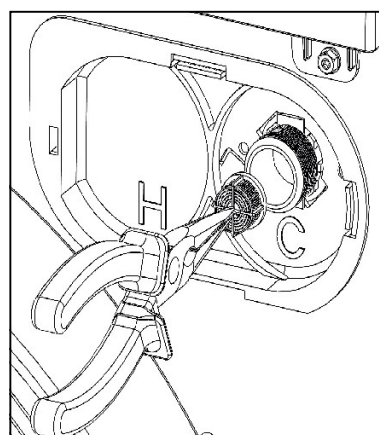

Retrait du filtre de l'électrovanne

Évacuation de l'eau restante et nettoyage du filtre de la pompe de vidange

Votre appareil est équipé d'un système de filtration qui empêche les éléments solides comme les boutons, les pièces, et les fibres de tissu, d'obstruer l'hélice de la pompe de vidange au cours de l'évacuation de l'eau.

Si votre appareil n'évacue pas l'eau, il se peut que le filtre soit obstrué. L'eau doit être vidangée manuellement afin de nettoyer le filtre de la pompe.

Par ailleurs, vous pouvez être amené à devoir évacuer l'eau complètement dans les cas suivants :

- avant de transporter l'appareil (en cas de déménagement par exemple),
- en cas de risque de gel.

Attention ! De l'eau à 90 °C peut se trouver dans le lave-linge. De ce fait, le filtre ne doit être nettoyé qu'après refroidissement de l'eau chaude qui se trouve à l'intérieur, afin d'éviter tout risque de brûlure.

1. Mettez le lave-linge à l'arrêt et débranchez-le.
2. Munissez-vous d'une pièce de monnaie et utilisez-la afin d'ouvrir la trappe.

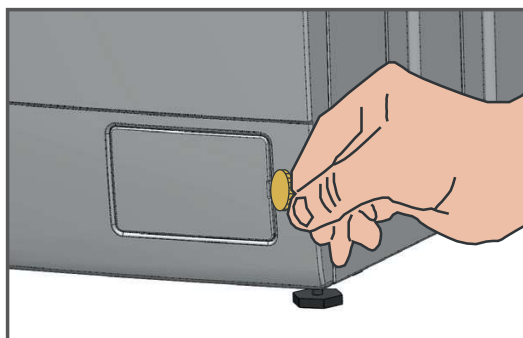

3. Placez un récipient sous la trappe afin de recueillir l'eau résiduelle.



Important : en cas de blocage du circuit, la quantité d'eau peut être importante !

4. Dévissez légèrement le filtre afin que l'eau s'écoule.



5. Lorsque l'eau s'est écoulée, sortez complètement le filtre de son logement afin de le nettoyer. Retirez les éventuels corps étrangers.

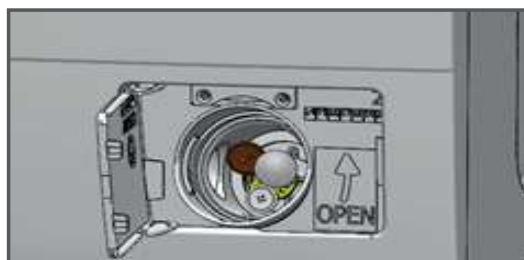

6. Remettez le filtre en place en le vissant, puis refermez la trappe.

Attention : si vous ne réinstallez pas correctement le filtre, de l'eau s'écoulera du lave-linge !

Cleaning the exterior of the appliance

- To clean the appliance exterior, use a sponge soaked in warm soapy water.
- Do not use abrasive detergents or solvents.
- Dry thoroughly with a soft cloth.

Cleaning the detergent drawer

It is recommended that any accumulation of detergent residue be removed from the detergent drawer on a regular basis. Clean this and its accessories (separator) every 4 or 5 wash cycles.

To do this, proceed as follows:

1. Remove the detergent drawer by pulling it towards you and pressing on the area circled as shown on the following diagram.

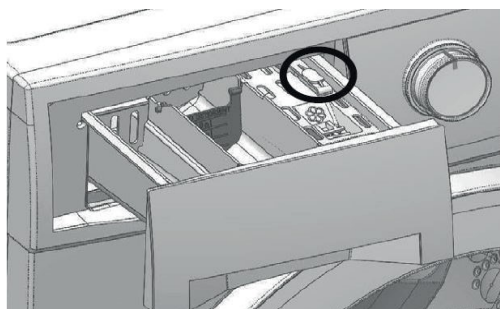

Wash the detergent drawer with warm water and a small, soft-bristled brush, then dry with a soft cloth.

2. Then replace the detergent drawer into its housing.

Cleaning the water supply hose filters

There is a filter at each end of the water supply hose. These filters prevent the foreign bodies and dirt found in water from penetrating the appliance. These filters must be cleaned regularly.

1. Stop the washing machine and unplug the power cord.
2. Turn off the tap.
3. Unscrew the water supply hose from the water inlet and washing machine connection point.
4. Remove the filters and their seals and clean these thoroughly using tap water and a suitable brush. If the filters are very dirty, you can remove them using pliers.

5. Replace the filters and seals carefully and re-tighten the hose carefully by hand.

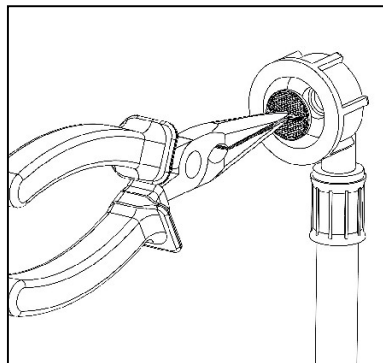
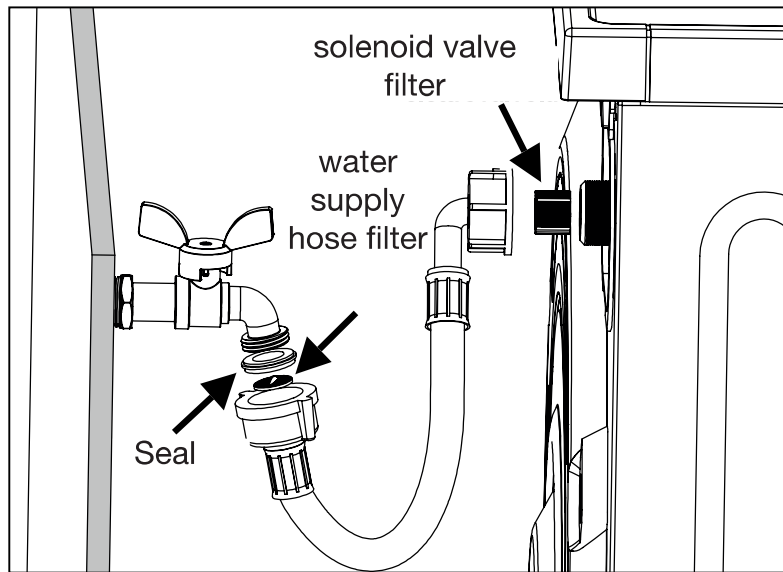

Removing the water inlet hose filter

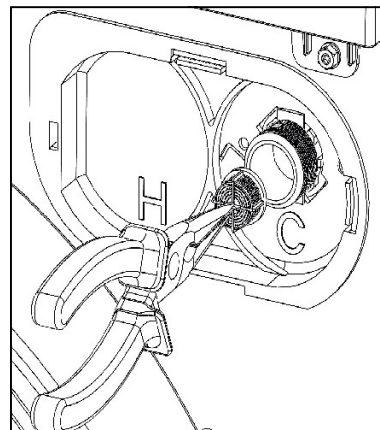

Removing the solenoid valve filter

Draining remaining water and cleaning the drain pump filter

Your appliance is equipped with a filtration system that prevents solid matter such as buttons, coins and fabric fibres from obstructing the drain pump blades when draining the water.

If your appliance does not drain the water, the filter may be clogged. The water must be drained manually in order to clean the pump filter.

Furthermore, you may have to drain the water completely in the following cases:

- before transporting the appliance (if moving home, for example),
- if there is a risk of frost.

Caution: The washing machine may contain water at 90°C. As a result, the filter must only be cleaned after the hot water inside is cooled, in order to prevent any risk of burns.

1. Stop the washing machine and unplug the power cord.
2. Undo the cover using a coin.

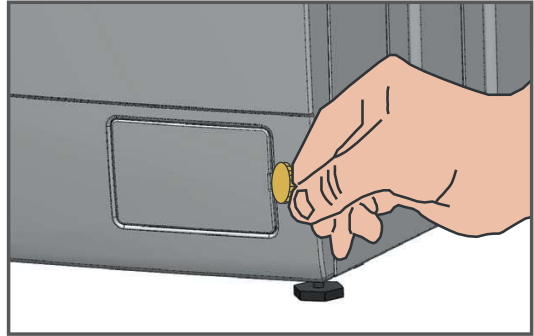

3. Place a container under the cover to collect the residual water.

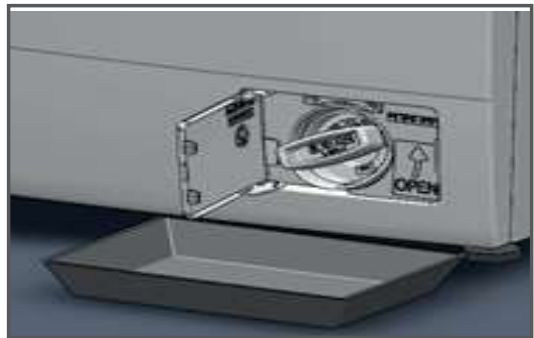

Important: if the circuit is blocked, there may be a lot of water!

4. Unscrew the filter slightly so that the water runs.



5. When the water has run out, remove the filter completely from its housing in order to clean it. Remove any foreign bodies.

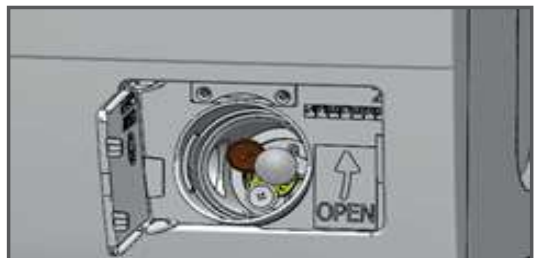

6. Replace the filter by screwing it up, then close the cover again.

Caution: If you do not reinstall the filter correctly, the water will run out of the washing machine!

CENTRES DE SERVICES AGREES

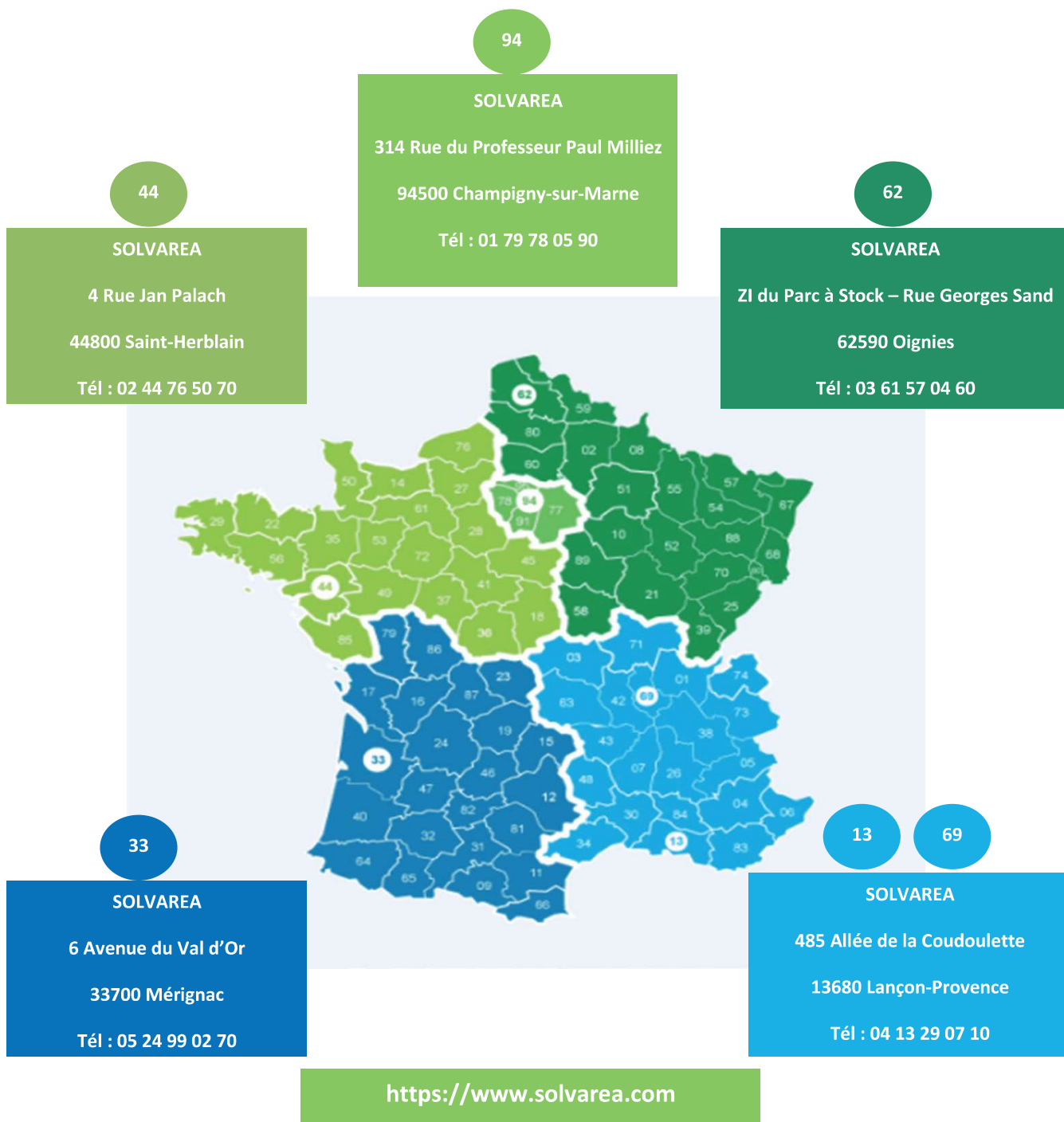

Hors garantie, retrouvez la liste de réparateurs identifiés par l'ADEME à l'adresse www.annuaire-reparation.fr

Out of warranty, find the list of repairers identified by ADEME at www.annuaire-reparation.fr