

SKILLKORP SKD01

NOTICE D'UTILISATION
USER GUIDE
INSTRUCCIONES DE USO
BEDIENUNGSANLEITUNG
GEBRUIKSAANWIJZING

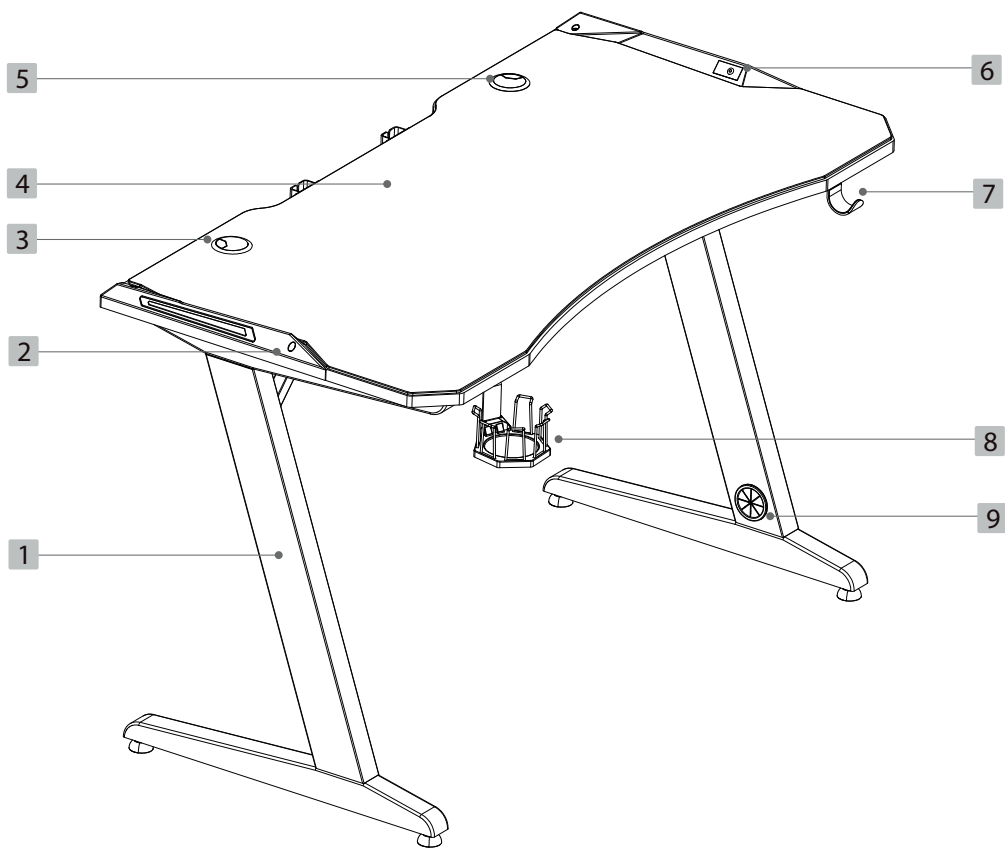

READY TO PLAY



	FR	EN	ES	DE	NL
1	Pieds	Feet	Patas	Füße	Poten
2	Bandeaux LED	LED strip	Tiras led	LED-Streifen	Ledstrips
3	Cache pour le passage de câbles	Cable hole cover	Embellecedor para el paso de los cables	Kabeldurchführungsblende	Kabeldoorvoer
4	Plateau	Top panel	Báscula	Tischfläche	Plaat
5	Cache pour le passage de câbles	Cable hole cover	Embellecedor para el paso de los cables	Kabeldurchführungsblende	Kabeldoorvoer
6	Bouton de sélection de la couleur d'éclairage	Light colour selection button	Botón de selección del color de la iluminación	Einstellknopf der Beleuchtungsfarbe	Keuzeknop voor de lichtkleur
7	Porte-casque	Headset holder	Portacascos	Headset-Halterung	Haak voor hoofdtelefoon
8	Porte-gobelet	Cup holder	Portavasos	Becherhalterung	Bekerhouder
9	Passe-câbles	Cable grommet	Pasacables	Kabel-durchführung	Opening voor kabels

COMPOSANTS DU BUREAU / DESK COMPONENTS / COMPONENTES DEL
ESCRITORIO / KOMPONENTEN DES TISCHS / ONDERDELEN VAN HET BUREAU

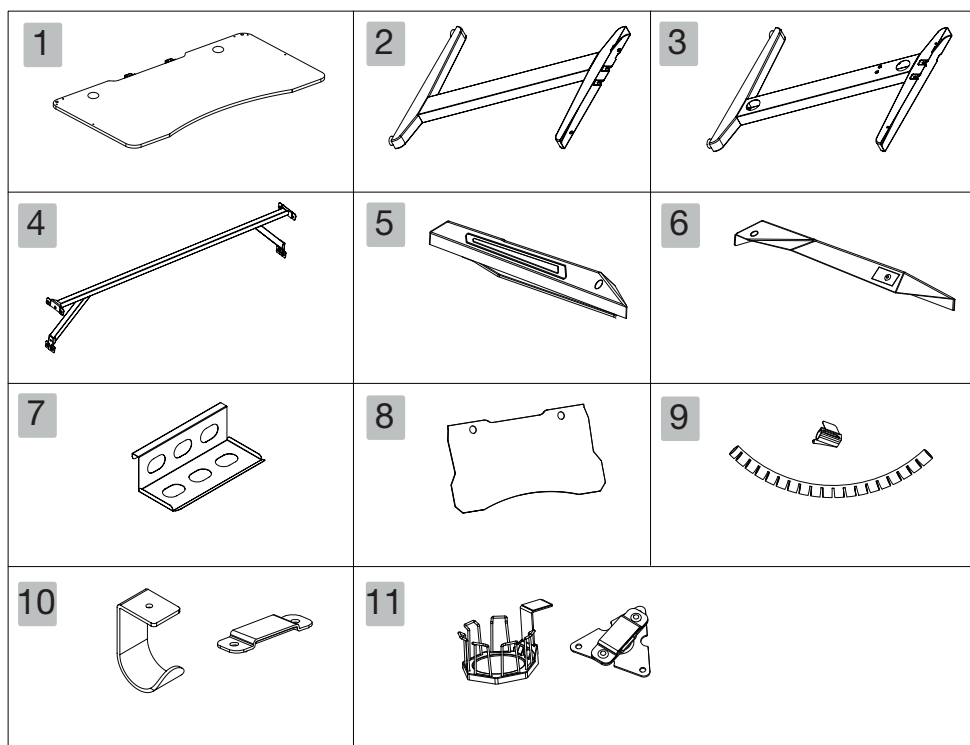

	FR	EN	ES	DE	NL
1	Plateau	Top panel	Báscula	Trittlfläche	Plaat
2	Pied gauche	Left leg	Pata izquierda	Linkes Tischbein	Linkerpoet
3	Pied droit	Right leg	Pata derecha	Rechtes Tischbein	Rechterpoet
4	Barre transversale	Crossbar	Barra transversal	Querstrebe	Dwarsbalk
5	Bande LED gauche	Left LED strip	Tira led izquierda	Linker LED-Streifen	Ledstrip voor linkerkant
6	Bande LED droite	Right LED strip	Tira led derecha	Rechter LED-Streifen	Ledstrip voor rechterkant
7	Support de câbles	Cable holder	Soporte de cables	Kabelhalterung	Kabelhouder
8	Revêtement de plateau	Top panel cover	Revestimiento de tablero	Plattenbeschichtung	Plaatafdekking
9	Tubulure pour câbles	Cable tube	Tubo para cables	Hüllen für Kabel	Omhuiling voor kabels
10	Crochet porte-casque	Headset holder hook	Gancho portacascos	Haken für Headset-Halterung	Haak voor hoofdtelefoon
11	Kit porte-gobelet	Cup holder kit	Kit portavasos	Kit für Becherhalterung	Bekerhouderset

PIÈCES DE MONTAGE DU BUREAU / DESK ASSEMBLY PARTS /
 PIEZAS DE MONTAJE DEL ESCRITORIO / MONTAGETEILE DES TISCHS /
 MONTAGE-ONDERDELEN VAN HET BUREAU

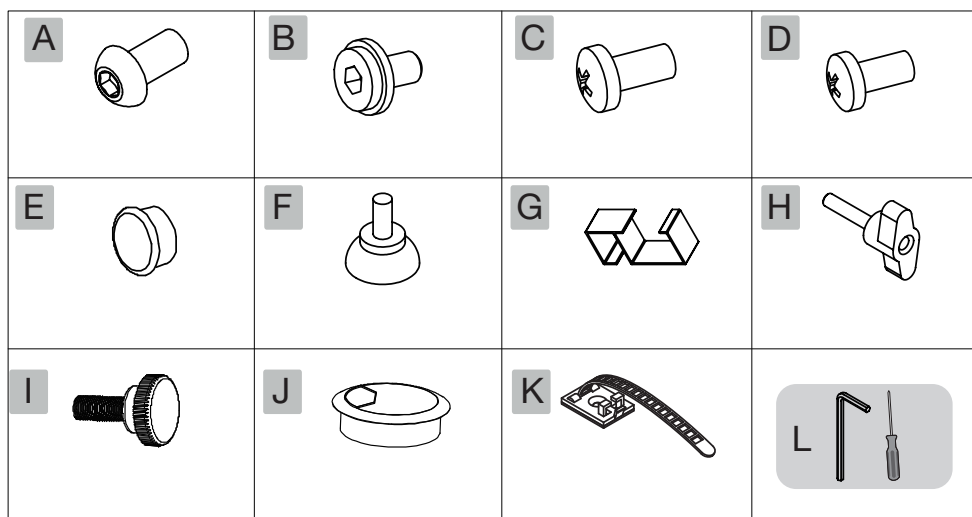

COMPOSANTS DU KIT PORTE-GOBELET / CUP HOLDER KIT /
 COMPONENTS / COMPONENTES DEL KIT PORTAVASOS / KOMPONENTEN DES
 KITS BECHERHALTERUNG / ONDERDELEN VAN DE BEKERHOUDERSET

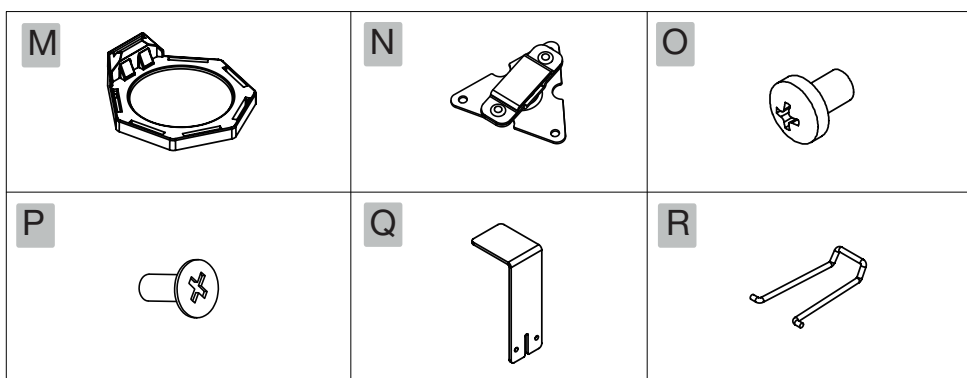

		FR	EN	ES	DE	NL
A	x 4	Vis M6 x 12 mm	M6 x 12 mm bolt	Tornillos M6 x 12 mm	Schraube M6 x 12 mm	Schroef M6 x 12 mm
B	x 4	Vis M5 x 12 mm avec rondelle	M5 x 12 mm bolt with washer	Tornillos M5 x 12 mm con arandela	Schraube M5 x 12 mm mit Unterlegscheibe	Schroef M5 x 12 mm met sluitring
C	x 2	Vis M5 x 12 mm	M5 x 12 mm bolt	Tornillos M5 x 12 mm	Schraube M5 x 12 mm	Schroef M5 x 12 mm
D	x 4	Vis M4 x 12 mm	M4 x 12 mm bolt	Tornillos M4 x 12 mm	Schraube M4 x 12 mm	Schroef M4 x 12 mm
E	x 4	Cache vis	Screw cap	Embellecedor de tornillos	Zierkappe Schrauben	Schroefkapje
F	x 4	Patin réglable	Leveller	Estabilizador ajustable	Verstellbarer Standfuß	Verstelbaar voetje
G	x 4	Étrier pour câble	Cable clip	Estribo para cable	Kabelbügel	Kabelbeugel
H	x 2	Vis à tête	Thumb screw	Tornillo con cabeza	Kopfschraube	Schroefbout
I	x 1	Vis à tête	Thumb screw	Tornillo con cabeza	Kopfschraube	Schroefbout
J	x 2	Cache pour passage de câbles	Cable hole cover	Embellecedor para paso de cables	Kabeldurchführungsblende	Kabeldoorvoer
K	x 2	Sangle de câbles	Cable strap	Brida de cables	Kabelgurte	Kabelriem
L		Outils requis	Tools required	Herramientas necesarias	Erforderliche Werkzeuge	Benodigde gereedschappen
M	x 1	Base	Base	Base	Sockel	Voet
N	x 1	Support de fixation	Mount	Soporte de fijación	Halterung	Montagevoet
O	x 3	Vis M5 x 12 mm	M5 x 12 mm bolt	Tornillos M5 x 12 mm	Schraube M5 x 12 mm	Schroef M5 x 12 mm
P	x 2	Vis M4 x 8 mm	M4 x 8 mm bolt	Tornillos M4 x 8 mm	Schraube M4 x 8 mm	Schroef M4 x 8 mm
Q	x 1	Équerre	Bracket	Escuadra	Winkel	Hoekplaatje
R	x 6	Crochet de maintien	Retaining clip	Gancho de sujeción	Halterungshaken	Houderhaak

INSTRUCTIONS D'ASSEMBLAGE DU PORTE-GOBELET

CUB HOLDER ASSEMBLY INSTRUCTIONS / INSTRUCCIONES DE MONTAJE DEL PORTAVASOS / ANWEISUNGEN ZUR MONTAGE DER BECHERHALTERUNG / INSTRUCTIES VOOR MONTAGE VAN DE BEKERHOUDER

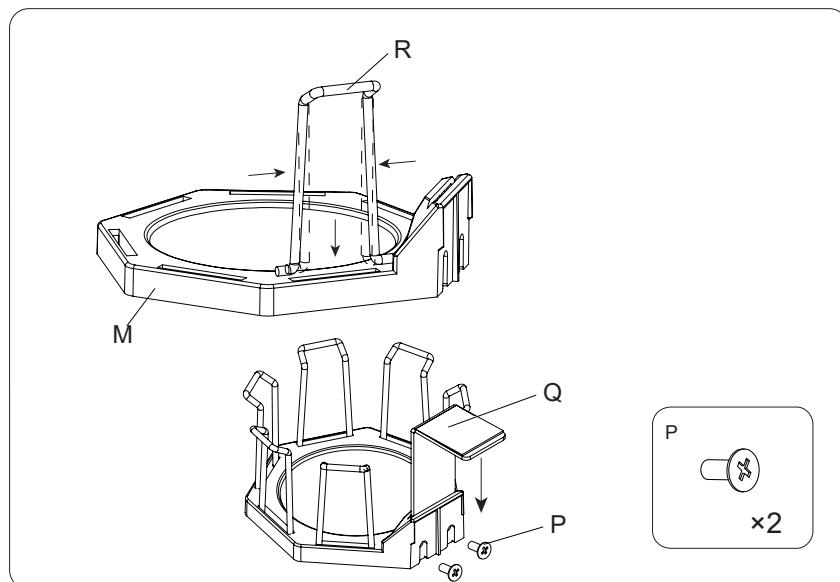

- Insérez les 6 crochets de maintien **R** dans la base **M**.
- Insérez l'équerre **Q** dans la base **M**.
- Fixez l'équerre **Q** à l'aide des 2 vis **P**.

- Insert the 6 retaining clips (**R**) into the base (**M**).
- Insert the bracket (**Q**) into the base (**M**).
- Fasten the bracket (**Q**) with 2 bolts (**P**).

- Introduzca los 6 ganchos de sujeción **R** en la base **M**.
- Introduzca la escuadra **Q** en la base **M**.
- Fije la escuadra **Q** con los 2 tornillos **P**.

- Setzen Sie die 6 Halterungshaken **R** in den Sockel **M** ein.
- Setzen Sie den Winkel **Q** in den Sockel **M** ein.
- Befestigen Sie den Winkel **Q** mit Hilfe der 2 Schrauben **P**.

- Plaats de 6 houderhaken **R** in de voet **M**.
- Steek het hoekplaatje **Q** in de voet **M**.
- Bevestig het hoekplaatje **Q** met de 2 schroeven **P**.



INSTRUCTIONS D'ASSEMBLAGE DU BUREAU

DESK ASSEMBLY INSTRUCTIONS / INSTRUCCIONES DE MONTAJE DEL ESCRITORIO / MONTAGEANWEISUNGEN FÜR DEN TISCH / INSTRUCTIES VOOR MONTAGE VAN HET BUREAU

1_

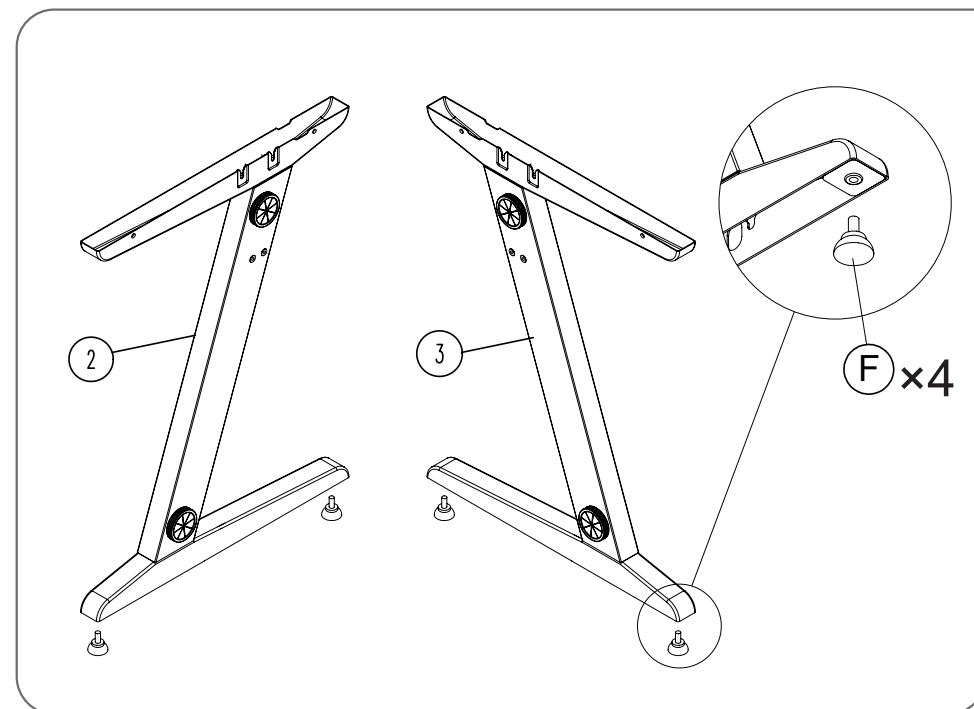

ÉTAPE 1 : vissez les 4 patins réglables **F** dans les pieds **2** et **3**.

STEP 1: screw the 4 levers (**F**) into the legs (**2**) (**3**).

ETAPA 1: enrosque los 4 estabilizadores ajustables **F** en las patas **2** y **3**.

1. SCHRITT: Schrauben Sie die 4 verstellbaren Standfüße **F** an die Tischbeine **2** und **3** an.

STAP 1: schroef de 4 verstelbare voetjes **F** in de poten **2** en **3**.



2_

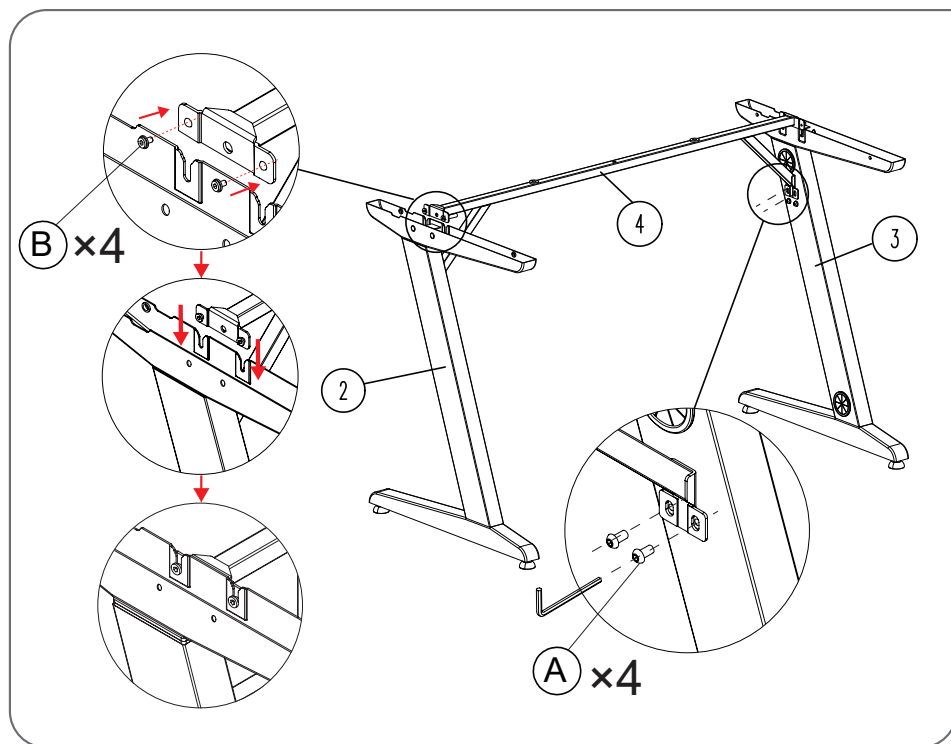

ÉTAPE 2 : à l'aide des 4 vis **A** et des 4 goupilles **B**, reliez le pied gauche **2** et le pied droit **3** à la barre transversale **4**.

STEP 2: using 4 bolts **(A)** and 4 guides **(B)**, connect the left leg **(2)** and right leg **(3)** to the crossbar **(4)**.

ETAPA 2: con los 4 tornillos **A** y los 4 pasadores **B**, una la pata izquierda **2** y la pata derecha **3** a la barra transversal **4**.

2. SCHRITT: Mit Hilfe der 4 Schrauben **A** und der 4 Stifte **B**, verbinden Sie linkes Tischbein **2** und rechtes Tischbein **3** mit der Querstrebe **4**.

STAP 2: bevestig, met de 4 schroeven **A** en de 4 sluitstiften **B**, de linkerpoot **2** en de rechterpoot **3** aan de dwarsbalk **4**.

3_

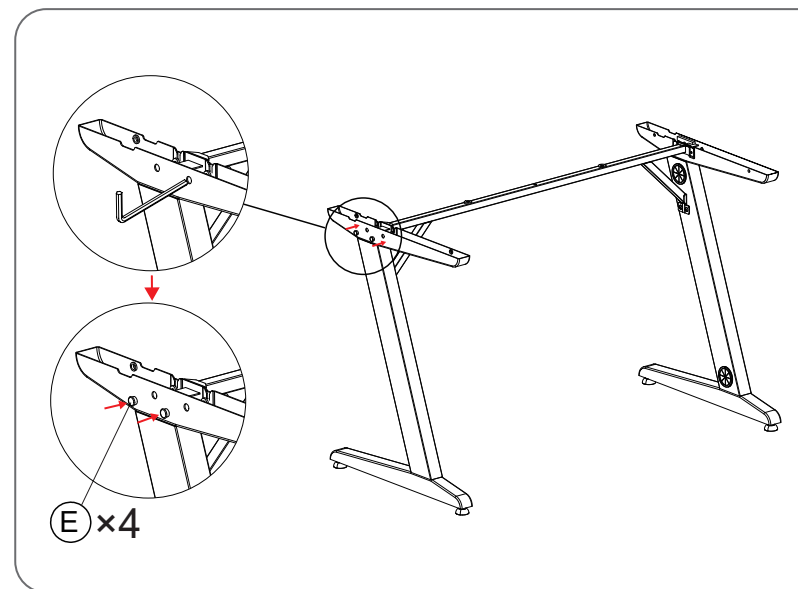

ÉTAPE 3 : serrez les 4 goupilles **B** sur la barre transversale **4** à l'aide de la clé Allen fournie, puis recouvrez-les des cache-vis **E**. Retournez ensuite l'ensemble avant de passer à l'étape suivante.

STEP 3: tighten the 4 guides **(B)** on the crossbar **(4)** using the supplied Allen key, then cover them with the screw caps **(E)**. Flip the assembly around before beginning the next step.

ETAPA 3: apriete los 4 pasadores **B** en la barra transversal **4** con la llave Allen incluida y coloque los embellecedores de tornillos **E**. Después, dé la vuelta al conjunto antes de pasar a la etapa siguiente.

3. SCHRITT: Ziehen Sie die 4 Stifte **B** mit dem mitgelieferten Inbusschlüssel an der Querstrebe **4** fest und bringen Sie anschließend die Schraubenabdeckungen **E** darauf an. Drehen Sie anschließend die gesamte Einheit um, bevor Sie zum nächsten Schritt übergehen.

STAP 3: draai de 4 sluitstiften **B** vast op de dwarsbalk **4** met behulp van de meegeleverde inbussleutel en bedek ze vervolgens met de schroefkapjes **E**. Draai het geheel om voordat u naar de volgende stap gaat.



4_

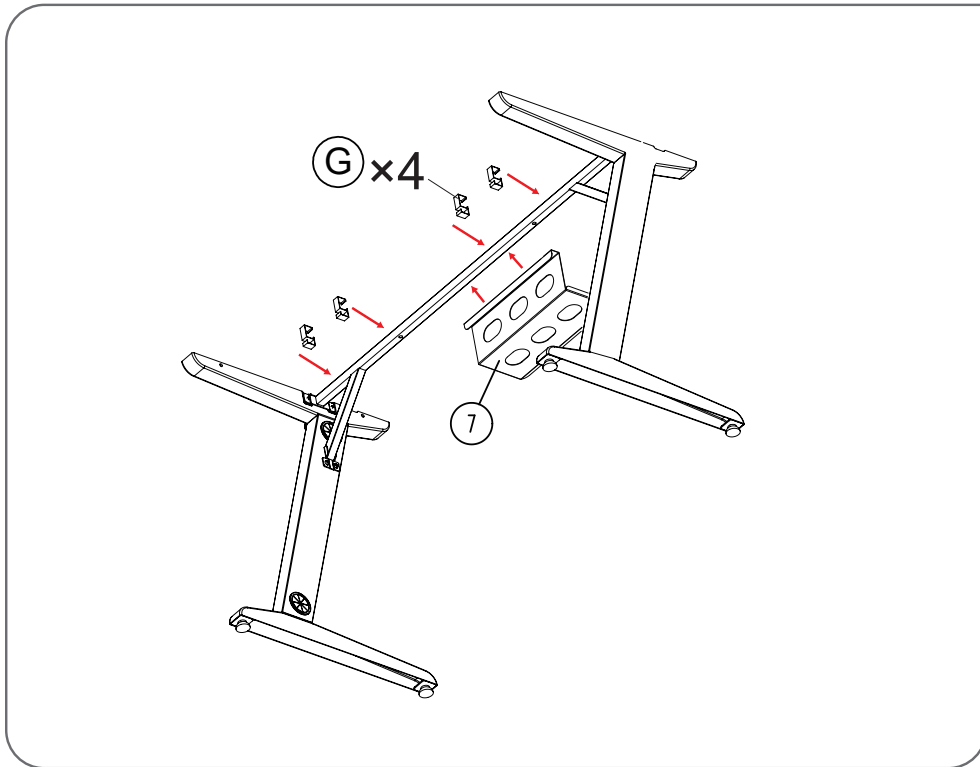

ÉTAPE 4 : accrochez le support de câbles **7** et les 4 étriers **G** sur la barre transversale. Positionnez-les selon les besoins.

STEP 4: hook the cable holder **(7)** and 4 clips **(G)** on the crossbar. Position them as needed.

ETAPA 4: fije el soporte de cables **7** y los 4 estribos **G** a la barra transversal. Posiciónelos donde considere oportuno.

4. SCHRITT: Bringen Sie die Kabelhalterung **7** und die 4 Kabelbügel **G** an der Querstrebe an. Positionieren Sie sie je nach Bedarf.

STAP 4: hang de kabelhouder **7** en de 4 kabelbeugels **G** op aan de dwarsbalk. Positioneer ze naar wens.

5_

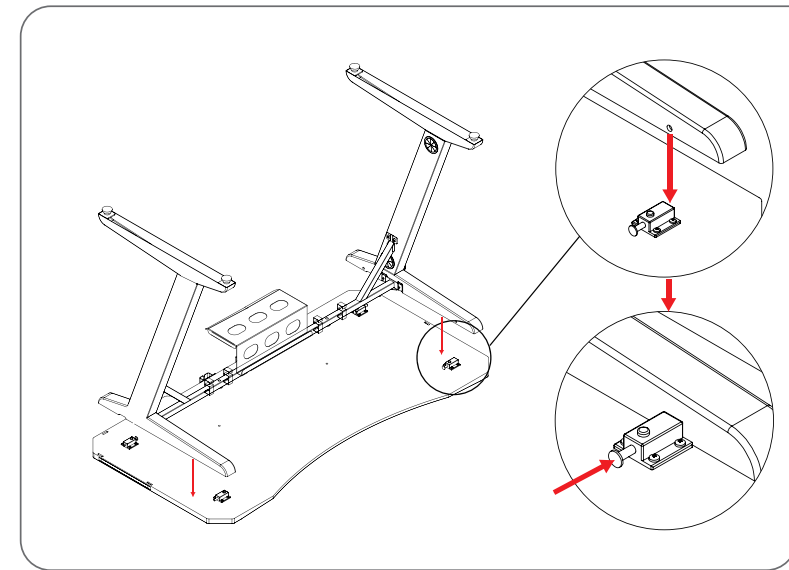

ÉTAPE 5 : positionnez le plateau **1** à l'envers, au sol. Placez les pieds gauche et droit de manière à pouvoir fermer les verrous à ressort à l'intérieur des pieds. Vérifiez que les verrous sont correctement enclenchés.

STEP 5: set the top panel **(1)** upside-down on the floor. Position the left and right legs so that you can lock the spring bolts inside the legs. Make sure the bolts are properly engaged.

ETAPA 5: posicione el tablero **1** del revés en el suelo. Coloque las patas izquierda y derecha de forma que se puedan cerrar los pestillos con resorte en el interior de las patas. Compruebe que los pestillos estén correctamente enganchados.

5. SCHRITT: Positionieren Sie die Tischfläche **1** mit der Oberseite nach unten auf dem Boden. Platzieren Sie linkes und rechtes Tischbein so, dass die Federverriegelungen im Inneren der Beine geschlossen werden können. Vergewissern Sie sich, dass die Verriegelungen richtig angeschlossen sind.

STAP 5: leg de plaat **1** ondersteboven op de grond. Plaats de linker- en rechterpoot zo dat u de veergrendels aan de binnenkant van de poten kunt sluiten. Controleer of de veergrendels goed zijn gesloten.



6_

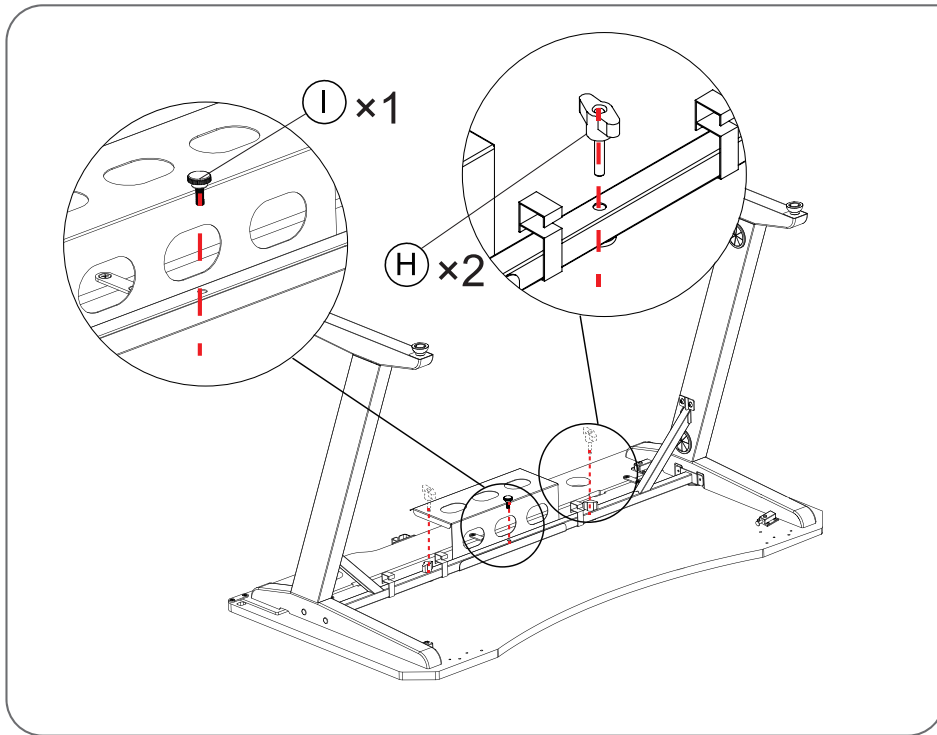

ÉTAPE 6 : serrez les 2 vis à tête **H** et la vis à tête **I** pour fixer le plateau à la barre transversale.

STEP 6: tightly screw in the 2 tee wing thumb screws (**H**) and the knurled thumb screw **I** to fix the top panel to the crossbar.

ETAPA 6: apriete los 2 tornillos con cabeza **H** y el tornillo con cabeza **I** para fijar el tablero a la barra transversal.

6. SCHRITT: Ziehen Sie die 2 Kopfschrauben **H** und die Kopfschraube **I** an, um die Tischfläche an der Querstrebe zu befestigen.

STAP 6: draai de 2 schroefbouten **H** en de schroefbout **I** vast om de plaat aan de dwarsbalk te bevestigen.

7_

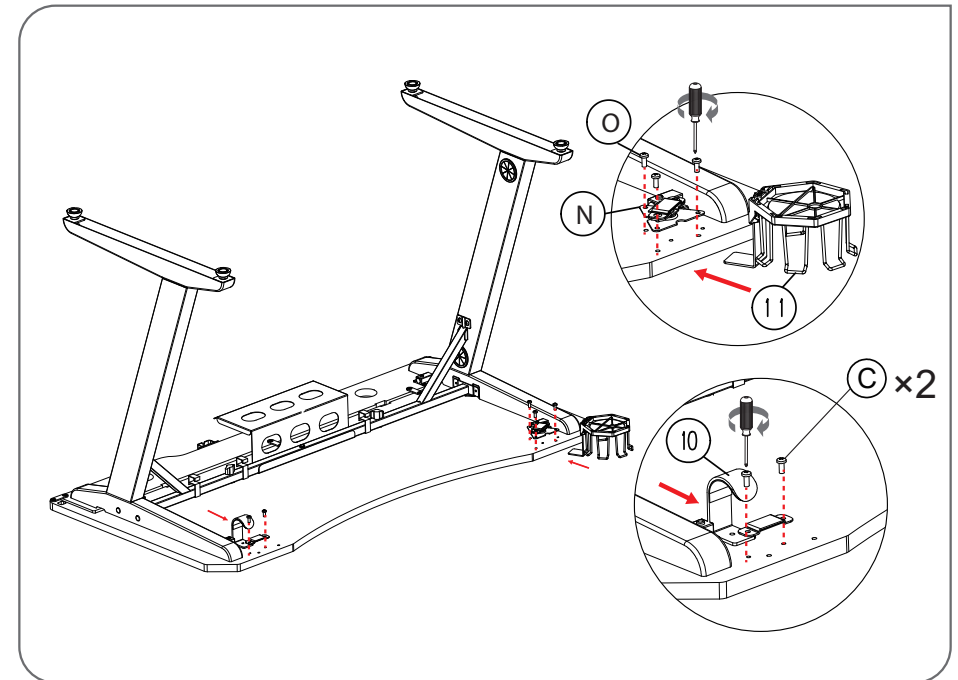

ÉTAPE 7 : fixez le porte-casque **10** au plateau à l'aide des vis **C**. Fixez le support de fixation du porte-gobelet **N** au plateau à l'aide des 3 vis **O**. Glissez le porte-gobelet **11** dans le support.

STEP 7: fasten the headset holder (**10**) to the top panel with bolts (**C**). Fix the cup holder mount (**N**) to the top panel with 3 bolts (**O**). Slide the cup holder (**11**) into the mount.

ETAPA 7: fije el portacasos **10** al tablero con los tornillos **C**. Fije el soporte de fijación del portavasos **N** al tablero con los 3 tornillos **O**. Deslice el portavasos **11** en el soporte.

7. SCHRITT: Befestigen Sie die Headset-Halterung **10** mit den Schrauben **C** an der Tischfläche. Befestigen Sie die Befestigungshalterung der Becherhalterung **N** an der Tischfläche. Verwenden Sie dazu die 3 Schrauben **O**. Schieben Sie die Becherhalterung **11** in die Halterung.

STAP 7: bevestig de haak voor de hoofdtelefoon **10** aan de plaat met behulp van de schroeven **C**. Bevestig de montagevoet van de bekerhouder **N** aan de plaat met behulp van de 3 schroeven **O**. Schuif de bekerhouder **11** in de steun.



8_

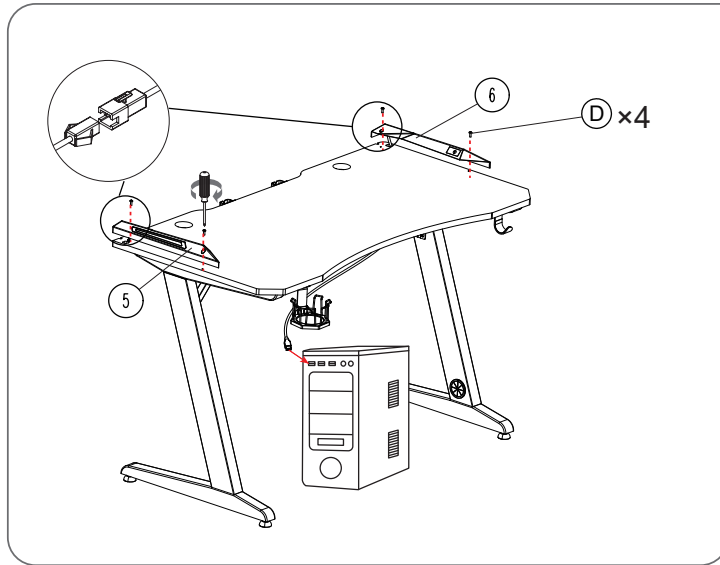

ÉTAPE 8 : installez les bandes d'éclairage LED **5** et **6** sur le plateau en commençant par connecter les câbles, puis en utilisant les 4 vis **D** pour fixer le tout. Veillez à brancher la connectique sur une alimentation externe ou sur un port de votre ordinateur délivrant au minimum 5V \equiv 660 mA.

STEP 8: Install the strips of LED lights **(5)** **(6)** on the top panel. Start by connecting the cables, then use the 4 bolts **(D)** to attach everything. Make sure to plug the connections into an external power source or port in your computer capable of supplying at least 5 V \equiv 660 mA.

ETAPA 8: instale las tiras de iluminación led **5** y **6** en el tablero empezando por conectar los cables y después utilizando los 4 tornillos **D** para fijar el conjunto. Conéctelas a una alimentación externa o a un puerto del ordenador que suministre como mínimo 5 V \equiv 660 mA.

8. SCHRITT: Installieren Sie die LED-Leuchtstreifen **5** und **6** an der Tischfläche. Schließen Sie zuerst die Kabel an und benutzen Sie dann die 4 Schrauben **D**, um alles zu befestigen. Achten Sie darauf, die Anschlüsse mit einer externen Versorgung oder einem Port Ihres Computers anzuschließen, die mindestens 5V \equiv 660 mA liefert.

STAP 8: installeer de ledstrips **5** en **6** op de plaat door eerst de kabels aan te sluiten en vervolgens de 4 schroeven **D** te gebruiken om alles te bevestigen. Sluit het verbindingssysteem aan op een externe voeding of op een poort van uw computer die minimaal 5V \equiv 660 mA levert.

9_

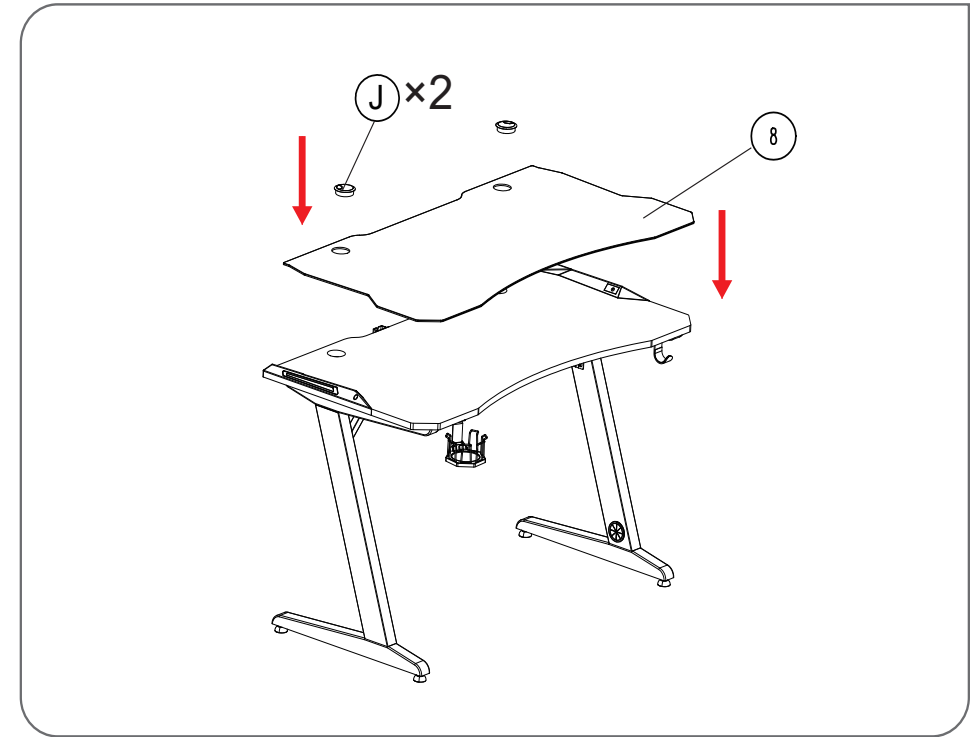

ÉTAPE 9 : installez le revêtement de plateau **8** sur le plateau, fixez-le à l'aide des caches pour passage de câble **J**.

STEP 9: install the top panel cover **(8)** on the top panel, and use the cable hole covers **(J)** to fasten it down.

ETAPA 9: instale el revestimiento del tablero **8** sobre el tablero y fíjelo mediante los embellecedores para el paso de cable **J**.

9. SCHRITT: Installieren Sie die Plattenbeschichtung **8** auf der Tischfläche. Befestigen Sie sie mit Hilfe der Kabeldurchführungsblenden **J**.

STAP 9: installeer de plaatafdekking **8** op de plaat, bevestig deze met de kabeldoorvoeren **J**.

10_

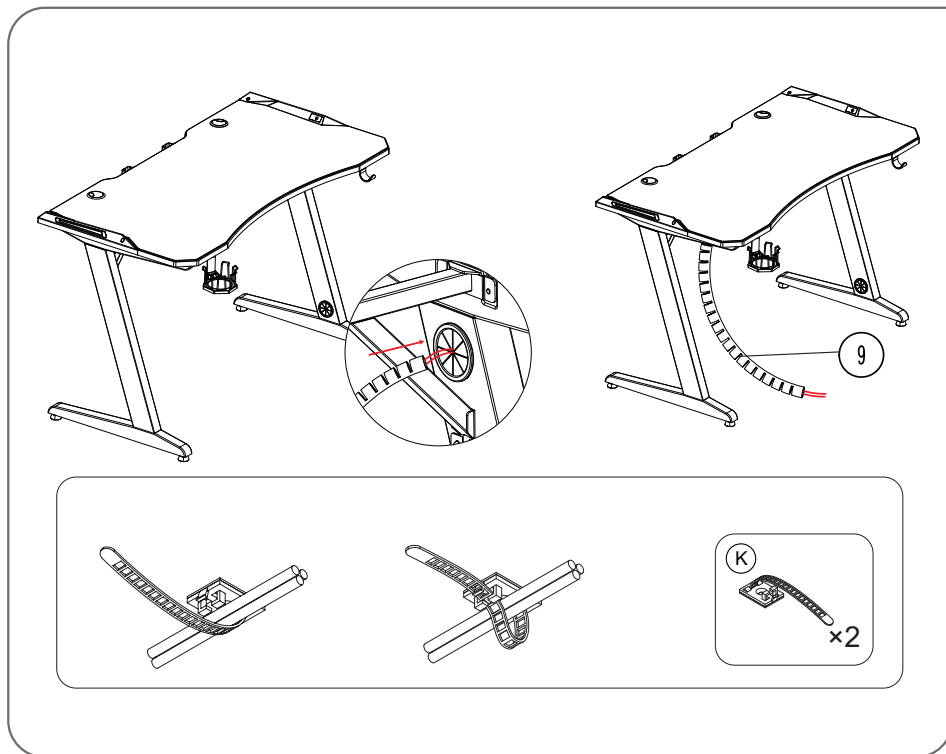

ÉTAPE 10 : utilisez la tubulure **9** ou les sangles **K** pour organiser les câbles.

STEP 10: use the tube **(9)** or straps **(K)** to arrange the cables.

ETAPA 10: use el tubo **9** o las bridas **K** para organizar los cables.

10. SCHRITT: Benutzen Sie die Hüllen **9** oder die Gurte **K**, um die Kabelanbringung zu organisieren.

STAP 10: gebruik de kabelomhulling **9** of de kabelriemen **K** om de kabels te ordenen.



CONSIGNES D'USAGE

Avant d'utiliser le produit pour la première fois, veuillez lire attentivement ces instructions se rapportant à la sécurité et les conserver pour référence ultérieure.

AVERTISSEMENT ! UN ASSEMBLAGE CORRECT EST ESSENTIEL. LE FABRICANT NE POURRA PAS ÊTRE TENU RESPONSABLE D'UN MAUVAIS ASSEMBLAGE.

Veuillez suivre les instructions de ce manuel et conserver cette notice pour toute référence ultérieure.

Conservez les matériaux d'emballage hors de portée des enfants pour éviter tout risque d'étouffement.

Votre bureau n'est pas un marche pied ni une échelle, n'essayez pas de monter dessus, soyez prudent.

Veuillez vérifier tous les 6 mois que les vis sont bien serrées.

COMPOSITION

Structure composée de : pieds en métal et panneau de particules.

ASSEMBLAGE

Assemblez le meuble sur une surface plane et lisse afin d'éviter toute rayure sur le plateau.

Afin de maximiser la rigidité, tous les points de connexion et les vis doivent être fermement fixés.

CONSEILS POUR L'UTILISATION ET L'ENTRETIEN

Veuillez à nettoyer votre bureau après avoir débrancher le câble d'alimentation USB.

Pour un nettoyage optimal, nous vous recommandons d'utiliser un tissu micro fibres humide ou légèrement imbibé d'eau pure ou savonneuse. Terminez en essuyant avec un chiffon sec.

Veuillez positionner l'ordinateur au centre du bureau afin d'éviter tout risque de basculement.

POIDS MAXIMUM SUPPORTÉ PAR LE BUREAU

Veuillez à respecter la charge maximale indiquée ci-dessous :

La charge maximale du bureau est de 60 kg.

VOTRE PRODUIT

CONTENU DE LA BOÎTE

- 1 bureau
- 1 porte-gobelet
- 1 support casque
- 1 kit d'outils de montage
- 1 notice d'utilisation

CARACTÉRISTIQUES TECHNIQUES

- Bureau en métal et médium
- Dimensions (L x H x P) : 120 x 75 x 60 cm
- Range-câbles
- Bande LED RGB
 - Alimentation 5V \equiv 660 mA
- Pieds réglables
- Surface effet carbone
- Poids supporté : 60 kg
- Tapis de souris recouvrant intégralement la surface du plateau
- Porte-gobelet amovible

ASSEMBLAGE

Avant de procéder à l'assemblage, prenez le temps de vous familiariser avec les instructions et les éléments listés dans ce manuel car ce produit pourrait être instable s'il était mal installé.

ATTENTION ! Il est de la responsabilité des personnes qui montent le meuble d'installer correctement tous les composants et la quincaillerie, comme mentionné dans les instructions de montage.

INSTRUCTIONS FOR USE

Before using the product for the first time, please read these safety instructions carefully and keep them for future reference.

IMPORTANT! IT IS ESSENTIAL TO ASSEMBLE THE PRODUCT CORRECTLY. THE MANUFACTURER WILL NOT BE HELD RESPONSIBLE FOR INCORRECT ASSEMBLY.

Please follow the instructions in this manual and keep them in a safe place for future reference. Keep packaging out of reach of children to prevent any risk of suffocation. Your desk is not a stool or a ladder. Do not attempt to climb onto it. Be careful. Check the tightness of bolts every 6 months.

COMPOSITION

Structure made of: metal legs and particle board.

ASSEMBLY

Assemble the furniture on a flat, smooth surface to avoid scratching the top panel. For optimal sturdiness, all the connection points and the screws must be securely fastened.

TIPS FOR USE AND MAINTENANCE

Make sure to unplug the USB power cord before cleaning your desk. For optimal cleaning, we recommend you use a wet or slightly damp microfibre cloth and fresh or soapy water. Wipe with a dry towel to finish. Please position the computer at the centre of the desk to prevent any risk of overturning.

MAXIMUM WEIGHT SUPPORTED BY THE DESK

Do not exceed the maximum weight indicated below:
The desk supports a maximum weight of 60 kg.

YOUR PRODUCT

CONTENTS OF THE BOX

- 1 desk
- 1 cup holder
- 1 headset holder
- 1 set of assembly tools
- 1 user guide

TECHNICAL FEATURES

- Medium metal desk
- Dimensions (W x H x D): 120 x 75 x 60 cm
- Cable organisation
- RGB LED strip
 - Power: 5 V \equiv 660 mA
- Adjustable legs
- Carbon-effect surface
- Weight supported: 60 kg
- Mousepad covering the entire surface of the top panel
- Detachable cup holder

ASSEMBLY

Before assembly, take the time to familiarise yourself with the instructions and items listed in this manual as the product could become unstable if it is not installed properly.

WARNING! As indicated in the assembly instructions, the person assembling the furniture is responsible for installing all of the components and the hardware correctly.

INSTRUCCIONES DE USO

Antes de utilizar el producto por primera vez, lea atentamente estas instrucciones de seguridad y guárdelas para futuras consultas.

¡PRECAUCIÓN! ES ESENCIAL UN MONTAJE CORRECTO. EL FABRICANTE NO SE RESPONSABILIZARÁ DE UN MONTAJE INCORRECTO.

Siga las instrucciones de este manual y conserve este manual para cualquier consulta posterior.

Mantenga los embalajes fuera del alcance de los niños para evitar cualquier riesgo de asfixia. El escritorio no es un peldaño ni una escalera, no intente subirse encima, sea prudente. Compruebe cada 6 meses que los tornillos estén correctamente apretados.

MATERIALES

La estructura se compone de patas de metal y un panel de partículas.

MONTAJE

Monte el mueble sobre una superficie plana y lisa para evitar cualquier rayadura en el tablero. Para maximizar la rigidez, todos los puntos de conexión y los tornillos deben fijarse firmemente.

CONSEJOS DE USO Y DE MANTENIMIENTO

Limpie el escritorio después de desconectar el cable de alimentación USB. Para una limpieza óptima, le recomendamos usar un trapo de microfibra humedecido o ligeramente impregnado con agua pura o jabonosa. Termine secando con un trapo seco. Posicione el ordenador en el centro del escritorio para evitar cualquier riesgo de vuelco.

PESO MÁXIMO SOPORTADO POR EL ESCRITORIO

Respete la carga máxima indicada a continuación:
La carga máxima del escritorio es de 60 kg.

SU PRODUCTO

CONTENIDO DE LA CAJA

- 1 escritorio
- 1 portavasos
- 1 soporte de cascos
- 1 kit de herramientas de montaje
- 1 manual de instrucciones

CARACTERÍSTICAS TÉCNICAS

- Escritorio de metal y MDF
- Dimensiones (An x Al x Pr): 120 x 75 x 60 cm
- Guardacables
- Tira led RGB
 - Alimentación de 5 V \equiv 660 mA
- Patas ajustables
- Superficie con efecto de carbono
- Peso soportado: 60 kg
- Alfombrilla de ratón que cubre toda la superficie del tablero
- Portavasos extraíble

MONTAJE

Antes de realizar el montaje, familiarícese primero con las instrucciones y los elementos listados en este manual, ya que el producto podría no ser estable si no se instala correctamente.

¡ATENCIÓN! Es responsabilidad de las personas que monten el mueble, instalar correctamente los componentes y la tornillería, tal como se indica en las instrucciones de montaje.

ANWENDUNGSHINWEISE

Bevor Sie das Produkt zum ersten Mal verwenden, lesen Sie diese Bedienungsanleitung bitte aufmerksam durch und bewahren Sie sie zum späteren Nachschlagen auf.

WARNUNG: EINE KORREKTE MONTAGE IST SEHR WICHTIG. DER HERSTELLER ÜBERNIMMT KEINE HAFTUNG IM FALLE EINER UNSACHGEMÄSSEN MONTAGE.

Bitte befolgen Sie die Anweisungen in dieser Bedienungsanleitung und heben Sie sie zum späteren Nachschlagen sorgfältig auf.

Bewahren Sie das Verpackungsmaterial für Kinder unzugänglich auf, um jegliches Erstickenrisiko zu vermeiden.

Ihr Gaming-Tisch ist keine Trittstufe und keine Leiter. Versuchen Sie nicht darauf zu steigen. Seien Sie vorsichtig.

Überprüfen Sie alle 6 Monate, dass die Schrauben fest angezogen sind.

MATERIAL

Komposit-Struktur: Beine aus Metall, Tischfläche aus Partikeln.

ZUSAMMENBAU

Bauen Sie den Standfuß auf einer flachen und glatten Oberfläche zusammen, um jegliche Kratzer auf der Tischfläche zu vermeiden.

Für eine maximale Stabilität müssen alle Verbindungspunkte und Schrauben sicher befestigt sein.

HINWEISE ZUR VERWENDUNG UND INSTANDHALTUNG

Reinigen Sie Ihre Tischfläche, nachdem Sie das USB-Versorgungskabel abgetrennt haben.

Für eine optimale Reinigung empfehlen wir Ihnen die Verwendung eines feuchten oder leicht in klarem Wasser oder Seifenwasser getränkten Mikrofasertuchs. Abschließend mit einem trockenen Tuch abwischen.

Bitte positionieren Sie den Computer in der Mitte des Tisches, um jegliches Umkippen zu vermeiden.

MAXIMALE TRAGLAST DES TISCHS

Bitte beachten Sie das unten angegebene Maximalgewicht:

Die maximale Traglast des Tisches beträgt 60 kg.

IHR PRODUKT

PACKUNGSINHALT

- 1 Gaming-Tisch
- 1 Becherhalterung
- 1 Headset-Halterung
- 1 Set mit Montagewerkzeug
- 1 Bedienungsanleitung

TECHNISCHE DATEN

- Tisch aus Metall und Medium
- Abmessungen (B x H x T) 120 x 75 x 60 cm
- Kabelaufwicklung
- LED-Streifen RGB
 - Stromversorgung 5V \equiv 660 mA
- Verstellbare Standfüße
- Oberfläche mit Karbon-Effekt
- Maximale Nutzlast: 60 kg
- Mousepad, das die Tischoberfläche vollständig abdeckt
- Herausnehmbare Becherhalterung

ZUSAMMENBAU

Bevor Sie mit dem Zusammenbau beginnen, nehmen Sie sich bitte Zeit, um sich mit den Anweisungen und den in dieser Anleitung aufgeführten Bestandteilen vertraut zu machen, denn das Produkt könnte instabil sein, falls es nicht korrekt montiert wird.

ACHTUNG! Die Personen, die den Tisch zusammenbauen, sind dafür verantwortlich, dass sämtliche Bau- und Metallteile korrekt eingesetzt werden, entsprechend der Montageanleitung.



GEBRUIKSVOORSCHRIFTEN

Lees deze veiligheidsaandwijzingen aandachtig door alvorens het product voor de eerste keer te gebruiken en bewaar ze voor later gebruik.

WAARSCHUWING! EEN CORRECTE MONTAGE IS VAN ESSENTIEEL BELANG. DE FABRIKANT KAN NIET VERANTWOORDELIJK WORDEN GESTELD VOOR EEN FOUTIEVE MONTAGE.

Volg de instructies in deze handleiding nauwkeurig op en bewaar de gebruiksaanwijzing zodat u deze later kan raadplegen.

Bewaar de verpakkingsmaterialen buiten het bereik van kinderen om verstikkingsgevaar te vermijden.

Uw bureau is geen opstapje of ladder, probeer er niet op te klimmen, wees voorzichtig.

Controleer elke 6 maanden of de schroeven nog goed vastzitten.

SAMENSTELLING

Constructie bestaande uit: metalen voeten en spaanplaat.

MONTAGE

Monteer het meubel op een vlakke en gladde ondergrond om krassen op de plaat te voorkomen. Om de stevigheid te optimaliseren, moeten alle verbindingpunten en schroeven stevig worden vastgezet.

TIPS VOOR HET GEBRUIK EN ONDERHOUD

Reinig uw bureau nadat u de USB-kabel hebt losgekoppeld.

Voor een optimale reiniging raden wij u aan om een microvezeldoek te gebruiken die licht is bevochtigd met gewoon water of zeepsop. Neem het bureau tot slot af met een droge doek.

Plaats de computer in het midden van het bureau om kantelgevaar te voorkomen.

MAXIMALE BELASTING VAN HET BUREAU

Let erop dat u de bovenstaande maximale belasting niet overschrijdt:

De maximale belasting van het bureau is 60 kg.

UW PRODUCT

INHOUD VAN DE DOOS

- 1 bureau
- 1 bekerhouder
- 1 haak voor hoofdtelefoon
- 1 set met montagereedschappen
- 1 gebruiksaanwijzing

TECHNISCHE KENMERKEN

- Bureau van metaal en MDF
- Afmetingen (L x H x D): 120 x 75 x 60 cm
- Elementen voor het ordenen van kabels
- Ledstrip RGB
 - Voeding 5V $\overline{\overline{=}}$ 660 mA
- Verstelbare poten
- Oppervlak met 'carbon'-effect
- Maximale belasting: 60 kg
- Muismat die de oppervlakte van het bureau volledig bedekt
- Uitneembare bekerhouder

MONTAGE

Voor de montage moet u de nodige tijd nemen om vertrouwd te raken met de instructies en elementen uit deze handleiding, aangezien dit product onstabiel zou kunnen zijn als het verkeerd wordt geïnstalleerd.

ATTENTIE! De personen die het meubel installeren, zijn verantwoordelijk voor de correcte installatie van alle onderdelen en de hardware, zoals vermeld in de montagevoorschriften.



ATTENTION :



Ce symbole apposé sur le produit signifie qu'il s'agit d'un appareil dont le traitement en tant que déchet est soumis à la réglementation relative aux déchets d'équipements électriques et électroniques (DEEE). Cet appareil ne peut donc en aucun cas être traité comme un déchet ménager, et doit faire l'objet d'une collecte spécifique à ce type de déchets. Des systèmes de reprise et de collecte sont mis à votre disposition par les collectivités locales (déchèterie) et les distributeurs. En orientant votre appareil en fin de vie vers sa filière de recyclage, vous contribuerez à protéger l'environnement et empêcherez toute conséquence nuisible pour votre santé.

WARNING:



This symbol attached to the product means that it is an appliance whose disposal is subject to the directive on waste from electrical and electronic equipment (WEEE). This appliance may not in any way be treated as household waste and must be subject to a specific type of removal for this type of waste. Recycling and recovery systems are available in your area (waste removal) and by distributors. By taking your appliance at its end of life to a recycling facility, you will contribute to environmental conservation and prevent any harm to your health.

ATENCIÓN:



Este símbolo en el producto significa que es un aparato cuyo tratamiento como residuo está sujeto a la normativa de Residuos de Aparatos Eléctricos y Electrónicos (RAEE). Por lo tanto, este electrodoméstico no se puede tratar en ningún caso como residuo doméstico, sino que se debe tratar específicamente como este tipo de residuos. Las autoridades locales (centros de recogida de residuos) y los distribuidores disponen de sistemas de devolución y recogida. Reciclar el electrodoméstico al final de su vida útil ayudará a proteger el medio ambiente y a evitar consecuencias perjudiciales para su salud.

ACHTUNG:



Dieses Symbol auf dem Produkt bedeutet, dass es sich um ein Gerät handelt, dessen Entsorgung den Vorschriften für elektrische und elektronische Altgeräte (Elektronikschrott) unterliegt. Dieses Gerät darf daher auf keinen Fall als Haushaltsmüll behandelt werden und muss an einer spezifischen Sammelstelle für diesen Typ von Abfall abgegeben werden. Rücknahme- und Sammelsysteme werden Ihnen von den lokalen Gebietskörperschaften (Mülldeponie) und Vertrieben bereitgestellt. Indem Sie Ihr Gerät an seinem Lebensende dem Recycling zuführen, tragen Sie zum Umweltschutz bei und verhindern schädliche Folgen für Ihre Gesundheit.

ATTENTIE:



Dit op het apparaat aangebrachte symbool betekent dat het apparaat aan het einde van de levensduur afgevoerd moet worden volgens de voorschriften voor afgedankte elektrische en elektronische apparatuur (WEEE). Dit apparaat mag dus in geen geval bij het gewone huisafval weggegooid worden maar moet naar een specifiek inzamelpunt teruggebracht worden. De gemeentes (vuilstortplaatsen) of de verkooppunten stellen inzamelssystemen en -punten tot uw beschikking. Door uw apparaat aan het einde van de levensduur in te leveren voor recycling, draagt u bij aan de milieubescherming en voorkomt u schadelijke gevolgen voor de gezondheid.

Toutes les informations, dessins, croquis et images dans ce document relèvent de la propriété exclusive de SOURCING & CREATION. SOURCING & CREATION se réserve tous les droits relatifs à ses marques, créations et informations. Toute copie ou reproduction, par quelque moyen que ce soit, sera jugée et considérée comme une contrefaçon.

All information, designs, drawings and pictures in this document are the property of SOURCING & CREATION. SOURCING & CREATION reserves all rights to its brands, designs and information. Any copy and reproduction through any means shall be deemed and considered as counterfeiting.

Toda la información, diseños, dibujos e imágenes de este documento son propiedad de SOURCING & CREATION. SOURCING & CREATION se reserva todos los derechos de sus marcas, diseños e información. Cualquier copia y reproducción por cualquier medio será considerada como falsificación.

Alle Informationen, Zeichnungen, Skizzen und Bilder in diesem Dokument sind alleiniges Eigentum von SOURCING & CREATION. SOURCING & CREATION behält sich alle Rechte in Zusammenhang mit ihren Marken, Schöpfungen und Informationen vor. Kopien oder Reproduktionen, ungeachtet des dazu verwendeten Mittels, werden als Fälschung betrachtet und beurteilt.

Alle gegevens, tekeningen, schetsen en afbeeldingen in dit document zijn het exclusieve eigendom van SOURCING & CREATION. SOURCING & CREATION behoudt alle rechten met betrekking tot haar merken, creaties en informatie. Alle kopiëren, of reproducties, met eender welk middel, worden beoordeeld en beschouwd als een vervalsing.

* Garantie valide à partir de la date d'achat (ticket de caisse faisant foi). Cette garantie ne couvre pas les vices ou les dommages résultant d'une mauvaise installation, d'une utilisation incorrecte ou de l'usure normale du produit.

* Warranty valid from the date of purchase (receipt as proof of purchase). This warranty does not cover defects or damage caused by improper set up, incorrect use, or normal wear and tear of this product.

* Garantía válida desde la fecha de compra (el recibo servirá como justificante). Esta garantía no cubre defectos o daños que resulten de una instalación inadecuada, un uso indebido o un desgaste normal del producto.

* Die Garantie läuft ab dem Kaufdatum (maßgeblich ist der Kassenzettel). Diese Garantie deckt keine Mängel oder Schäden, die aus unsachgemäßer Installation, falschem Gebrauch oder der normalen Abnutzung des Produkts resultieren.

* Waarborg geldig vanaf de datum van aankoop (kasticket geldt als bewijs). De garantie dekt geen gebreken of schade die voortvloeien uit een onjuiste installatie, een onjuist gebruik of de normale slijtage van het product.



FR

Cet appareil se recycle

À DÉPOSER EN MAGASIN

À DÉPOSER EN DÉCHÈTERIE



OU



Points de collecte sur www.quefairedemesdechets.fr
Privilégiez la réparation ou le don de votre appareil !



FR



CE

SERVICE RELATION CLIENTS /
Customer Relations Department /
Servicio de Atención al Cliente /
Kundenservice / Klientenafdeling

Avenue de la Motte
CS 80137
59811 Lesquin cedex

FABRIQUÉ EN R.P.C. /
Made in China / Fabricado en R.P.C. /
Hergestellt in VR China /
Gefabriceerd in VRC.

SOURCING & CREATION
Avenue de la Motte
59810 Lesquin - FRANCE

GARANTIE*

2
ANS
YEARS

WARRANTY*

Art. 8011168
Ref. SKD01