

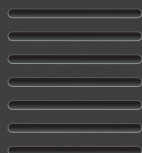













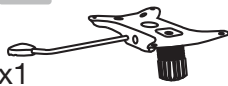

SKP_F11_NOTICE / INSTRUCTIONS /
MANUAL / ANLEITUNG / HANDLEIDING

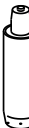

SkillKorp F11
Fauteuil gamer / Gaming chair /
Silla gamer / Gaming Stuhl / Gamestoel

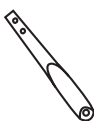

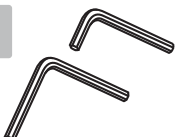
CONTENU DE L'EMBALLAGE / BOX CONTENTS /
 CONTENIDO DEL PAQUETE / PACKUNGSINHALT /
 INHOUD VAN DE VERPAKKING

a x1 	i x5 
b x1 	j x2 
c x1 	k x10 M6x14MM 
d x1 	l x4 M6x20MM 
e x1 	m x8 M6x25MM 
f x5 	n x8 
g x1 	o x1 
h x1 	

	FR	EN	ES	DE	NL
a	Dossier	Backrest	Respaldo	Rückenlehne	Rugleuning
b	Assise	Seat	Asiento	Sitzfläche	Zitting
c	Mécanisme de réglage de la hauteur et de résistance du basculement	Mechanism to adjust height and swivel resistance	Mecanismo de ajuste de la altura y de la resistencia del basculamiento	Mechanik der Höhenverstellung und der Einstellung des Lehnen-Gegendrucks beim Wippen	Afstellingsmechanisme voor de zithoogte en de kantelweerstand
d	Vérin	Cylinder	Cilindro	Gasdruckfeder	Gasveer
e	Cache vérin	Cylinder cover	Embellecedor del cilindro	Gasdruckfederabdeckung	Gasveerhuls
f	Pieds de la base	Base feet	Patas de la base	Fußteil des Fußkreuzes	Poten van het onderstel
g	Centre de la base	Centre of the base	Centro de la base	Mittelteil des Fußkreuzes	Middendeel van het onderstel
h	Support de vérin	Cylinder mount	Soporte del cilindro	Gasdruckfederhalter	Gasveerhouder
i	Roulettes	Wheels	Ruedas	Rollen	Wieltjes
j	Accoudoirs	Armrests	Reposabrazos	Armlenken	Armlenningen
k	Vis M6 x 14 mm	Screws M6 x 14m	Tornillo M6 x 14 mm	Schrauben M6 x 14 mm	Schroef M6 x 14 mm
l	Vis M6 x 20 mm	Screws M6 x 20mm	Tornillo M6 x 20 mm	Schrauben M6 x 20 mm	Schroef M6 x 20 mm
m	Vis M6 x 25 mm	Screws M6 x 25mm	Tornillo M6 x 25 mm	Schrauben M6 x 25 mm	Schroef M6 x 25 mm
n	Cache vis	Screw cap	Embellecedor de tornillos	Schraubenabdeckkappen	Schroefkapje
o	Clé Allen	Allen key	Llave Allen	Inbusschlüssel	Inbussleutel

DESCRIPTION / DESCRIPCIÓN / BESCHREIBUNG / BESCHRIJVING



	FR	EN	ES	DE	NL
1	Levier de verrouillage et de réglage de la hauteur	Locking and height adjustment lever	Palanca de bloqueo y de ajuste de la altura	Hebel zur Verriegelung und Sitzhöhenverstellung	Hendel voor vergrendeling en hoogteafstelling
2	Molette d'ajustement de la résistance de basculement	Knob to adjust swivel resistance	Rueda de ajuste de la resistencia de basculamiento	Stellrad zur Einstellung des Lehnen-Gegendrucks beim Wippen	Stelknop voor de kantelweerstand

ASSEMBLAGE

Veillez vérifier soigneusement le contenu de l'emballage avant de commencer le montage de votre fauteuil pour jeux vidéo.

Suivez les étapes de montage afin d'assembler correctement et de manière sûre votre fauteuil de jeux vidéo. Veuillez vérifier cet assemblage tous les six mois et resserrez les vis avec la clé Allen fournie.

_ ASSEMBLAGE DES ROULETTES ET DE LA BASE EN ÉTOILE

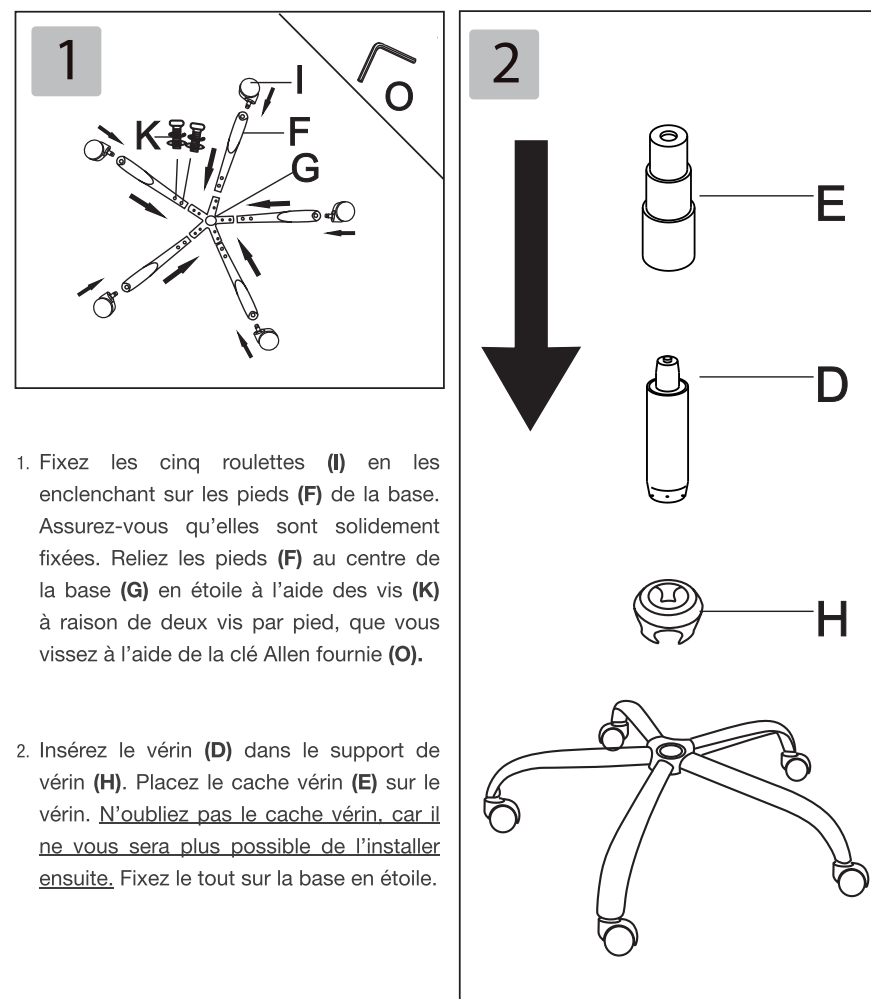

1. Fixez les cinq roulettes (I) en les enclenchant sur les pieds (F) de la base. Assurez-vous qu'elles sont solidement fixées. Reliez les pieds (F) au centre de la base (G) en étoile à l'aide des vis (K) à raison de deux vis par pied, que vous vissez à l'aide de la clé Allen fournie (O).

2. Insérez le vérin (D) dans le support de vérin (H). Placez le cache vérin (E) sur le vérin. N'oubliez pas le cache vérin, car il ne vous sera plus possible de l'installer ensuite. Fixez le tout sur la base en étoile.

_ INSTALLATION DU MÉCANISME DE RÉGLAGE ET DE LA BASE DU FAUTEUIL

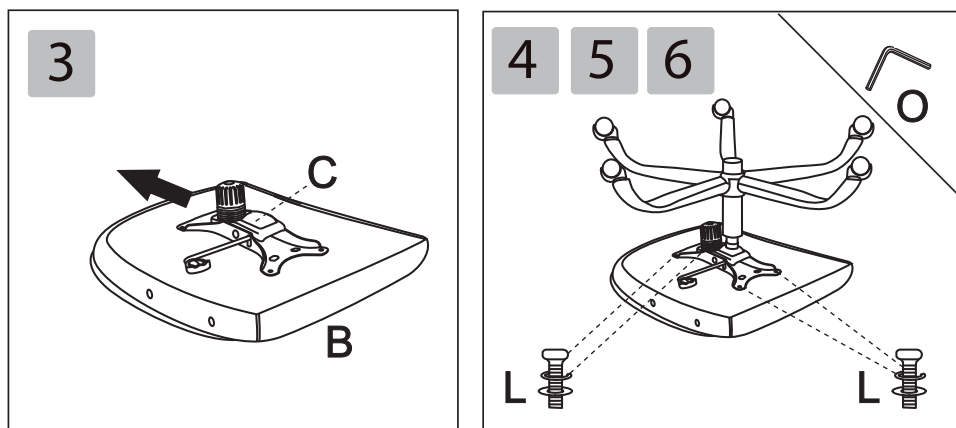

3. Retournez l'assise du fauteuil (B), rembourrage vers le bas. Placez le mécanisme de réglage (C), en veillant à positionner la molette de réglage de la résistance de l'inclinaison vers l'avant de l'assise.

Prenez garde au sens de l'installation !

4. Fixez le mécanisme à l'aide des quatre vis (L).

5. Serrez progressivement les vis une à une avec la clé Allen fournie (O) afin d'ajuster l'alignement du mécanisme. Puis serrez fermement toutes les vis une fois que le mécanisme est bien droit et stable.

6. Insérez le vérin dans l'orifice central du mécanisme installé sous le siège.

Attention : n'actionnez pas la manette de réglage du dossier avant que le fauteuil ne soit entièrement assemblé car vous risqueriez de vous blesser !

_ INSTALLATION DES ACCOUDOIRS ET DU DOSSIER

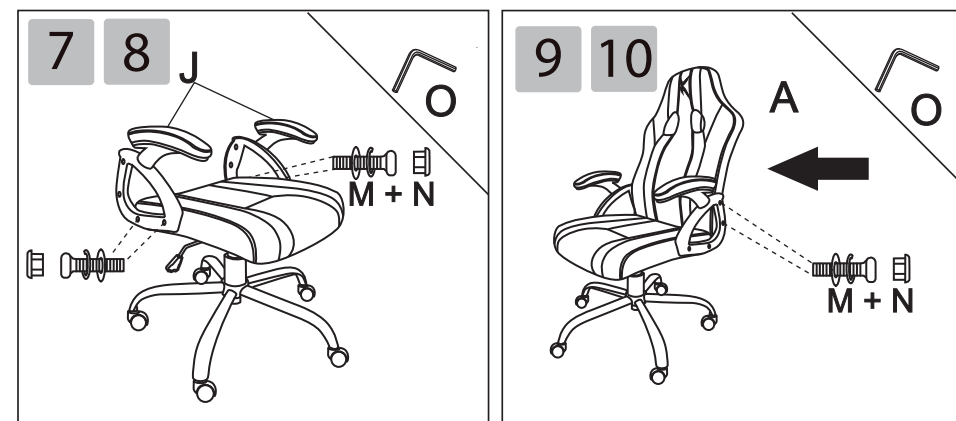

7. A présent, positionnez les accoudoirs (J). Fixez-les de part et d'autre de l'assise à l'aide de 4 vis (M) (deux de chaque côté). Serrez fermement les vis une fois que les accoudoirs sont correctement placés avec la clé Allen fournie (O).

8. Positionnez 4 cache-vis (N) à l'emplacement des vis (M).

9. Fixez le dossier (A) en le vissant aux accoudoirs à l'aide des 4 vis (M) restantes. Serrez fermement les vis une fois que le dossier est correctement placé avec la clé Allen fournie (O).

10. Positionnez les 4 cache-vis (N) restants à l'emplacement des vis (M).

UTILISATION

_ RÉGLAGE DE LA HAUTEUR DE L'ASSISE

Pour baisser l'assise :

1. Asseyez-vous sur le fauteuil.
2. Tirez sur la manette de réglage et l'assise se baissera doucement.
3. Relâchez la manette quand vous avez atteint la hauteur souhaitée.

Pour lever l'assise :

1. Levez-vous du fauteuil.
2. Tirez sur la manette de réglage de la hauteur du siège vers le haut et l'assise s'élèvera.
3. Relâchez la manette quand vous avez atteint la hauteur souhaitée.

_ INCLINAISON ET BLOCAGE

Le mécanisme d'inclinaison permet de faire basculer le dossier.

1. Débloquez la fonction en tirant doucement la manette vers l'extérieur du fauteuil, lorsque le dossier est bien à la verticale.
2. La molette ronde vous permettra d'ajuster la résistance de la fonction d'inclinaison.
3. En mode « Rocking Chair », vous pouvez incliner le dossier jusqu'à l'angle souhaité et le dossier reviendra automatiquement en position initiale.
4. Si vous ne souhaitez pas vous balancer, poussez la manette vers l'intérieur, lorsque le dossier est bien à la verticale.

CARACTÉRISTIQUES

Ergonomie

- Couleur : noir, coutures rouges
- Taille conseillée : 140 - 190 cm
- Poids maximum recommandé : 120 Kg

Caractéristiques

- Fonction « Rocking Chair »
- Dimensions de l'assise : 51 x 48 cm
- Hauteur de l'assise : 45 à 54 cm
- Hauteur accoudoirs : 20 cm
- Vérin : classe 4
- Roulettes : 5
- Diamètre des roues : 5 cm

Matériaux

- Structure en bois
- Matière Polyuréthane
- Revêtement : simili cuir
- Mousse dense : 30 kg/m³

PRÉCAUTIONS D'USAGE

AVANT D'UTILISER LE FAUTEUIL POUR LA PREMIÈRE FOIS, VEUILLEZ LIRE ATTENTIVEMENT CES INSTRUCTIONS SE RAPPORTANT À LA SÉCURITÉ ET LES CONSERVER POUR RÉFÉRENCE ULTÉRIEURE.

- Le fauteuil est uniquement destiné à une utilisation domestique en intérieur.
- N'exposez pas le fauteuil à des températures trop élevées ou aux rayons directs du soleil.
- Utilisez le fauteuil uniquement dans des climats modérés. Évitez les climats tropicaux et particulièrement humides.
- Seule une personne qualifiée peut remplacer ou réparer les composants de réglage de la hauteur des sièges équipés d'accumulateurs d'énergie.
- Les roues utilisées sur cette chaise peuvent entraîner des rayures sur un sol de type bois, si la charge est supérieure à 120 kg.
- Pour éviter tout risque d'étouffement, gardez les sacs plastiques et les éléments de protection de votre fauteuil hors de portée des enfants.
- Nettoyez le cadre en métal avec de l'eau légèrement savonneuse, rincez à l'eau claire et séchez avec un chiffon.
- Essuyez régulièrement les parties en plastique et le revêtement en simili cuir avec un chiffon propre, doux et sec. N'utilisez aucun produit corrosif pour le nettoyage.

ASSEMBLY

Please check the box contents carefully before starting to assemble your gaming chair.

Follow the assembly steps in order to correctly and safely assemble your gaming chair. Please check the assembly every six months and re-tighten the screws with the Allen key provided.

_ ASSEMBLING THE CASTOR WHEELS AND THE STAR-SHAPE BASE

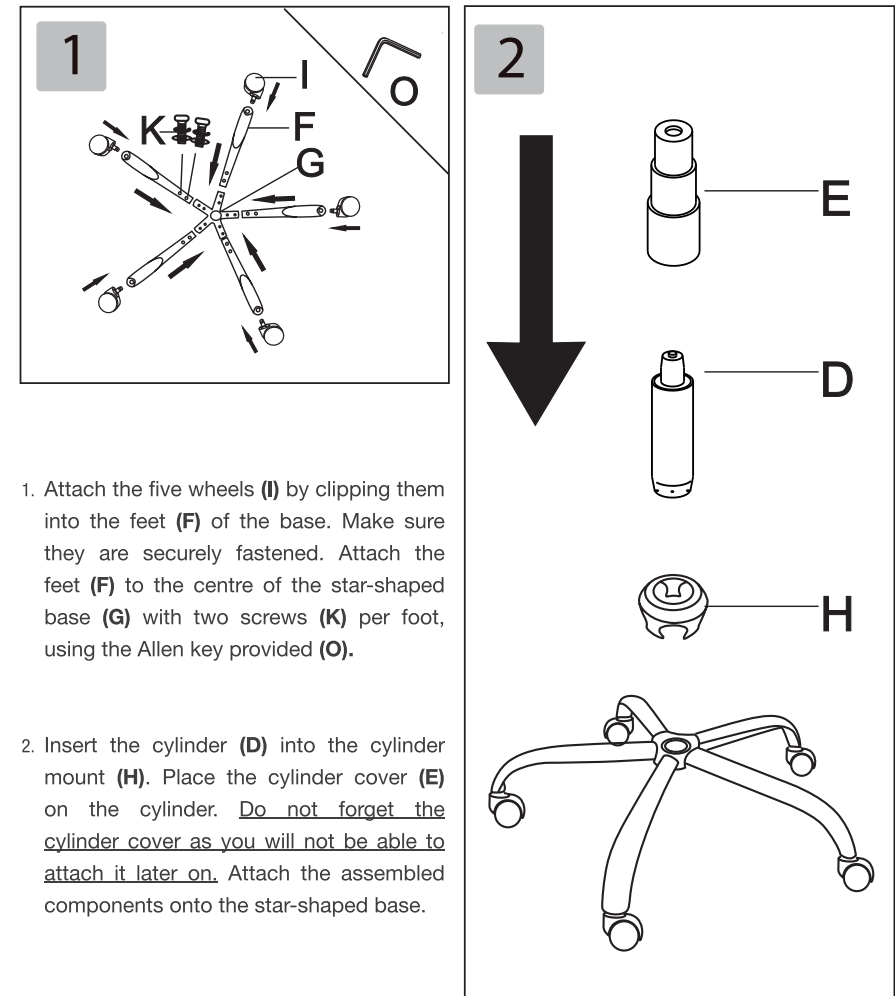

_ INSTALLATION OF THE ADJUSTMENT MECHANISM AND BASE OF THE CHAIR

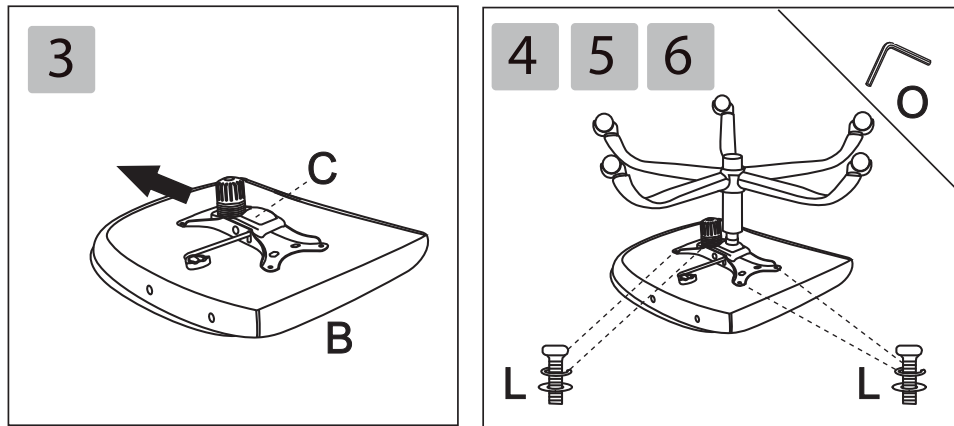

3. Turn the seat of the chair over (B), with the seat cushion facing down. Install the adjustment mechanism (C), ensuring that the knob to adjust tilt resistance is positioned towards the front of the seat.
Make sure it is installed in the right direction!
4. Attach the mechanism using four screws (L).
5. Tighten the screws one by one with the Allen key provided (O) in order to adjust the alignment of the mechanism. Then, tighten all screws firmly once the mechanism is perfectly straight and stable.
6. Insert the cylinder into the central opening of the mechanism fitted under the seat.

Warning: do not operate the backrest adjustment knob before it is fully assembled, as it presents the risk of personal injury!

_ INSTALLATION OF THE ARMRESTS AND BACKREST

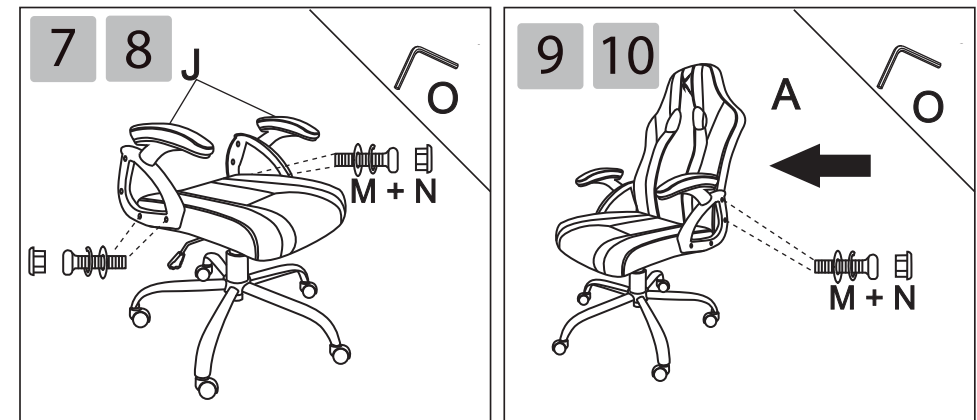

7. Now position the armrests (J). Attach them on either side of the seat using the four screws (M) (two on each side). Then, tighten all the screws firmly with the Allen key provided, once the armrests are correctly positioned (O).
8. Attach four screw caps (N) where the screws are located (M).
9. Attach the backrest (A) by screwing it into the two armrests with the four remaining screws (M). Then, tighten all the screws firmly with the Allen key provided, once the backrest is correctly positioned (O).
10. Attach the four remaining screw caps (N) where the screws are located (M).

USING THE DEVICE

_ ADJUSTING THE CHAIR HEIGHT

To lower the chair:

1. Sit down on the chair.
2. Pull the adjustment knob and the chair will lower slowly.
3. Release the knob when the desired height is reached.

To raise the chair:

1. Get up off the chair.
2. Pull the chair height adjustment knob upwards and the chair will rise.
3. Release the knob when the desired height is reached.

_ TILT AND LOCKING

The tilt mechanism allows the backrest to swing.

1. Unlock the function by pulling the knob gently towards the outside of the chair, when the backrest is in the fully upright position.
2. The round knob allows you to adjust the resistance of the tilt function.
3. In Rocking Chair mode, you can tilt the backrest to the desired angle and the backrest will return automatically to its initial position.
4. If you do not want to swing, push the knob inwards, when the backrest is in the fully upright position.

FEATURES

Ergonomics

- Colour: black, red stitching
- Recommended size: 140cm - 190cm
- Maximum recommended weight: 120kg

Features

- Rocking Chair function
- Chair dimensions: 51cm x 48cm
- Chair height: 45cm to 54cm
- Armrest height: 20cm
- Cylinder: class 4
- Wheels: 5
- Wheel diameter: 5cm

Materials

- Wooden frame
- Polyurethane material
- Covering: faux leather
- Dense foam: 30kg/m³

SAFETY PRECAUTIONS

BEFORE USING THE CHAIR FOR THE FIRST TIME, PLEASE READ THESE SAFETY INSTRUCTIONS CAREFULLY AND KEEP THEM FOR FUTURE REFERENCE.

- The chair is intended for domestic indoor use only.
- Do not expose the chair to high temperatures or direct sunlight.
- Use this chair only in temperate climates. Avoid tropical and particularly humid climates.
- Only a duly qualified person can replace or repair the height adjustment components of chairs fitted with energy accumulators.
- The wheels used on this chair can scratch wooden and other similar types of floors when the load is greater than 120kg.
- To prevent the risk of suffocation, keep plastic bags and the protective elements of your chair out of the reach of children.
- Clean the metal frame with slightly soapy water, rinse with clean water and dry with a cloth.
- Regularly wipe the plastic parts and faux leather covering with a soft, clean and dry cloth. Do not use any corrosive products for cleaning.

MONTAJE

Compruebe cuidadosamente el contenido del paquete antes de empezar el montaje de su silla para videojuegos. Compruebe el montaje cada seis meses y vuelva a apretar los tornillos con la llave Allen incluida.

Siga las etapas de montaje para montar correctamente y de forma segura la silla para videojuegos. Compruebe el montaje cada seis meses y vuelva a apretar los tornillos con la llave Allen incluida.

_ MONTAJE DE LAS RUEDAS Y DE LA BASE EN ESTRELLA

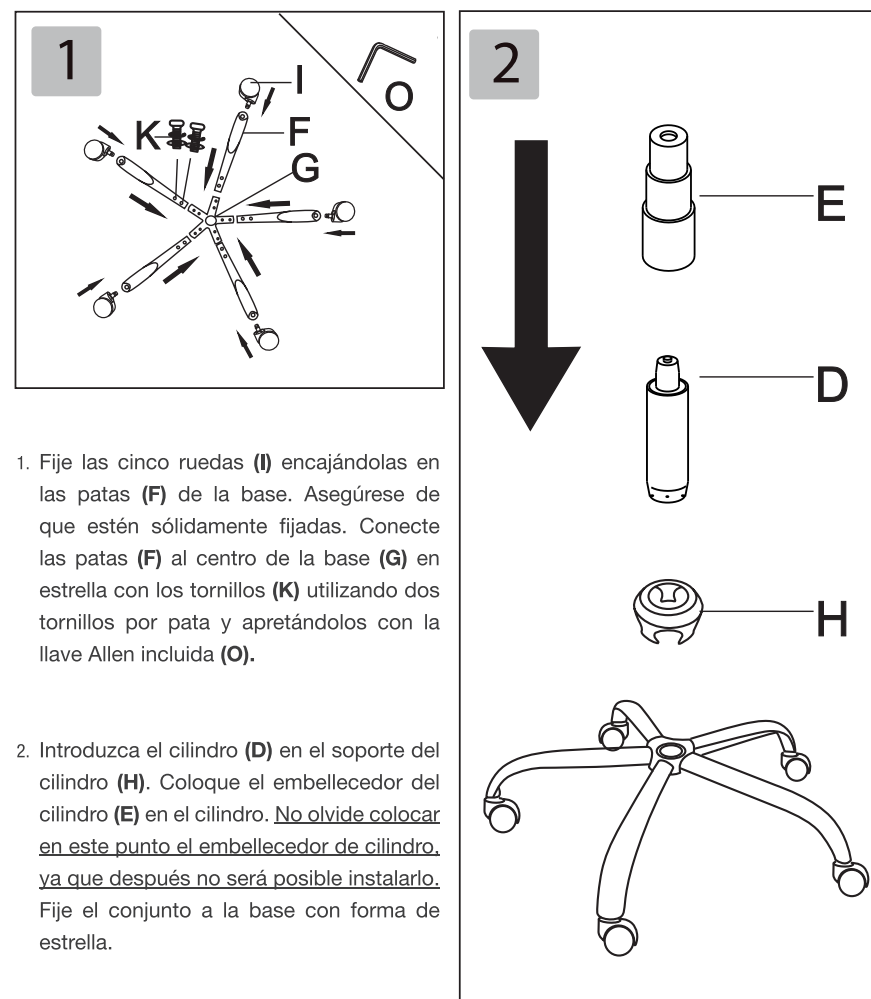

1. Fije las cinco ruedas (I) encajándolas en las patas (F) de la base. Asegúrese de que estén sólidamente fijadas. Conecte las patas (F) al centro de la base (G) en estrella con los tornillos (K) utilizando dos tornillos por pata y apretándolos con la llave Allen incluida (O).

2. Introduzca el cilindro (D) en el soporte del cilindro (H). Coloque el embellecedor del cilindro (E) en el cilindro. No olvide colocar en este punto el embellecedor de cilindro, ya que después no será posible instalarlo. Fije el conjunto a la base con forma de estrella.

_ INSTALACIÓN DEL MECANISMO DE AJUSTE Y DE LA BASE DE LA SILLA

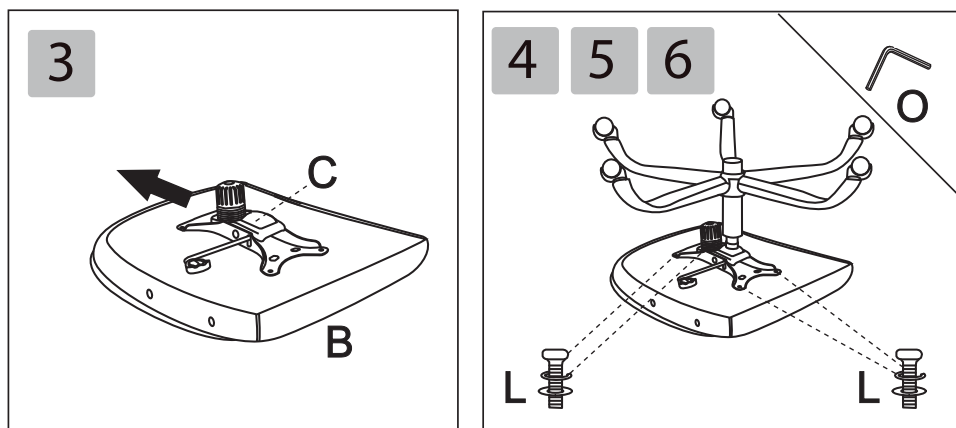

3. Dé la vuelta a la silla (B), de forma que el relleno quede hacia abajo. Coloque el mecanismo de ajuste (C), posicionando la rueda de ajuste de la resistencia de la inclinación hacia la parte delantera del asiento.
¡Tenga cuidado con el sentido de la instalación!
4. Fije el mecanismo con los cuatro tornillos (L).
5. Vaya apretando progresivamente los tornillos uno por uno con la llave Allen (O) para ajustar la alineación del mecanismo. Después, apriete firmemente todos los tornillos una vez que el mecanismo esté bien recto y estable.
6. Introduzca el cilindro en el orificio central del mecanismo de debajo del asiento.

Atención: ¡no accione la palanca de ajuste del respaldo antes de que la silla esté totalmente montada porque podría lesionarse!

_ INSTALACIÓN DE LOS REPOSABRAZOS Y DEL RESPALDO

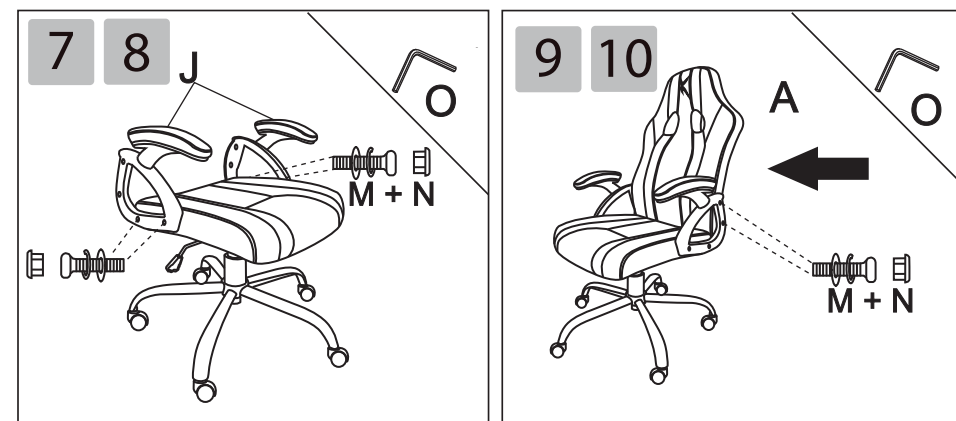

7. Ahora, coloque los reposabrazos (J). Fíjelos de cada lado del asiento con los 4 tornillos (M) (dos de cada lado). Apriete firmemente los tornillos una vez que los reposabrazos estén correctamente colocados, con la llave Allen incluida (O).
8. Coloque los 4 embellecedores de tornillos (N) en la ubicación de los tornillos (M).
9. Fije el respaldo (A) atornillándolo a los reposabrazos con los 4 tornillos (M) restantes. Apriete firmemente los tornillos una vez que el respaldo esté correctamente colocado con la llave Allen incluida (O).
10. Coloque los 4 embellecedores de tornillos (N) restantes en la ubicación de los tornillos (M).

USO

_ AJUSTE DE LA ALTURA DEL ASIENTO

Para bajar el asiento:

1. Siéntese en la silla.
2. Tire de la palanca de ajuste y el asiento bajará suavemente.
3. Suelte la palanca cuando haya alcanzado la altura deseada.

Para elevar el asiento:

1. Levántese del asiento.
2. Tire de la palanca de ajuste de la altura de la silla hacia arriba y el asiento se elevará.
3. Suelte la palanca cuando haya alcanzado la altura deseada.

_ INCLINACIÓN Y BLOQUEO

El mecanismo de inclinación permite bascular el respaldo.

1. Desbloquee esta función tirando suavemente de la palanca hacia el exterior de la silla cuando el respaldo esté vertical.
2. La rueda le permitirá ajustar la resistencia de la función de inclinación.
3. En modo «Rocking Chair», podrá inclinar el respaldo hasta el ángulo deseado y éste volverá automáticamente a su posición inicial.
4. Si no desea balancearse, empuje la palanca hacia el interior cuando el respaldo esté vertical.

CARACTERÍSTICAS

Ergonomía

- Color: negro, costuras rojas
- Altura recomendada: 140 - 190 cm
- Peso máximo recomendado: 120 kg

Características

- Función «Rocking Chair»
- Dimensiones del asiento: 51 x 48 cm
- Altura del asiento: 45 a 54 cm
- Altura de los reposabrazos: 20 cm
- Cilindro: clase 4
- Ruedas: 5
- Diámetro de las ruedas: 5 cm

Materiales

- Estructura de madera
- Material de poliuretano
- Revestimiento: polipiel
- Espuma densa: 30 kg/m³

PRECAUCIONES DE USO

ANTES DE USAR LA SILLA POR PRIMERA VEZ, LEA ATENTAMENTE ESTAS INSTRUCCIONES DE SEGURIDAD Y GUÁRDELAS PARA FUTURAS CONSULTAS.

- La silla está destinada exclusivamente para un uso doméstico en interiores.
- No exponga la silla a temperaturas demasiado elevadas ni a los rayos directos del sol.
- Utilice la silla solo en climas moderados. Evite los climas tropicales y particularmente húmedos.
- Solo una persona cualificada puede sustituir o reparar los componentes de ajuste de la altura de los asientos equipados con acumuladores de energía.
- Las ruedas de esta silla pueden provocar rayaduras en un suelo de madera si la carga es superior a 120 kg.
- Para evitar cualquier riesgo de asfixia, mantenga las bolsas de plástico y los elementos de protección de la silla fuera del alcance de los niños.
- Limpie el marco de metal con agua y un poco de jabón, enjuague con agua limpia y seque con un trapo.
- Pase con regularidad un trapo limpio, suave y seco sobre las partes de plástico y el revestimiento de polipiel. No utilice ningún producto corrosivo para la limpieza.

ZUSAMMENBAU

Bitte überprüfen Sie den Packungsinhalt sorgfältig, bevor Sie mit dem Zusammenbau Ihres Gaming-Stuhls beginnen.

Befolgen Sie die Montageschritte, damit Ihr Gaming-Stuhl ordnungsgemäß und sicher zusammengebaut wird. Prüfen Sie diese Montage alle sechs Monate und ziehen Sie die Schrauben mit dem mitgelieferten Inbusschlüssel nach.

_ MONTAGE DER ROLLEN UND DER STERNFÖRMIGEN BASIS

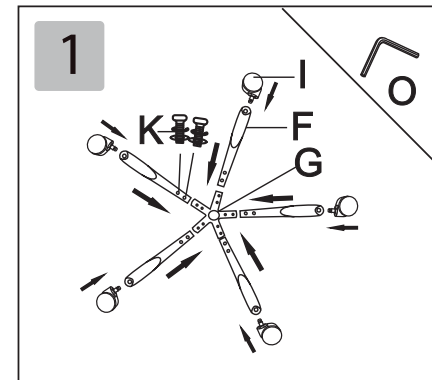

1. Befestigen Sie die fünf Rollen (I), indem Sie sie bis zum Anschlag in die Füße (F) des Fußkreuzes stecken. Stellen Sie sicher, dass Sie gut befestigt sind. Befestigen Sie die Füße (F) am Mittelteil des Fußkreuzes (G), indem Sie mit dem mitgelieferten Inbusschlüssel (O) jeweils zwei Schrauben (K) in jeden Fuß einschrauben.

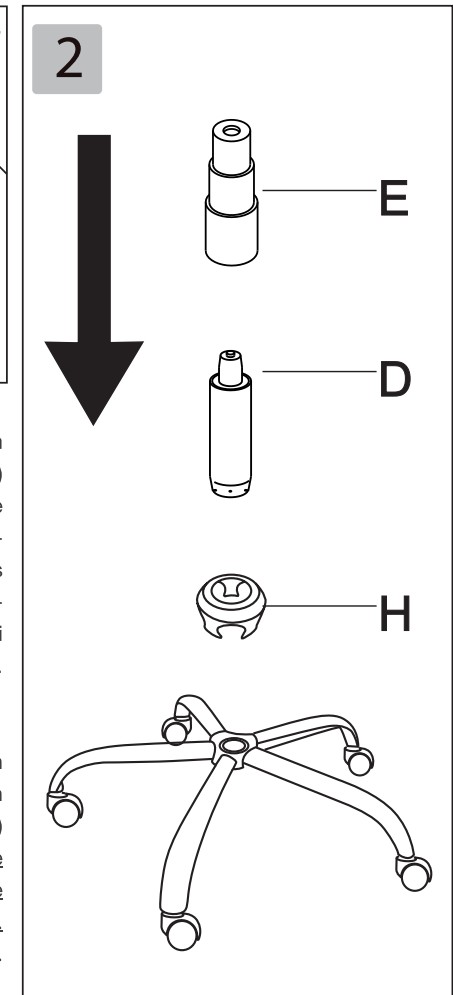

2. Stecken Sie die Gasdruckfeder (D) in den Gasdruckfederhalter (H). Setzen Sie die Gasdruckfederabdeckung (E) auf die Gasdruckfeder. Vergessen Sie die Gasfederabdeckung nicht, da Sie sie später nicht mehr anbringen können. Befestigen Sie nun alles auf dem Fußkreuz.

_ BEFESTIGUNG DER EINSTELLMECHANIK UND DES FUSSKREUZES

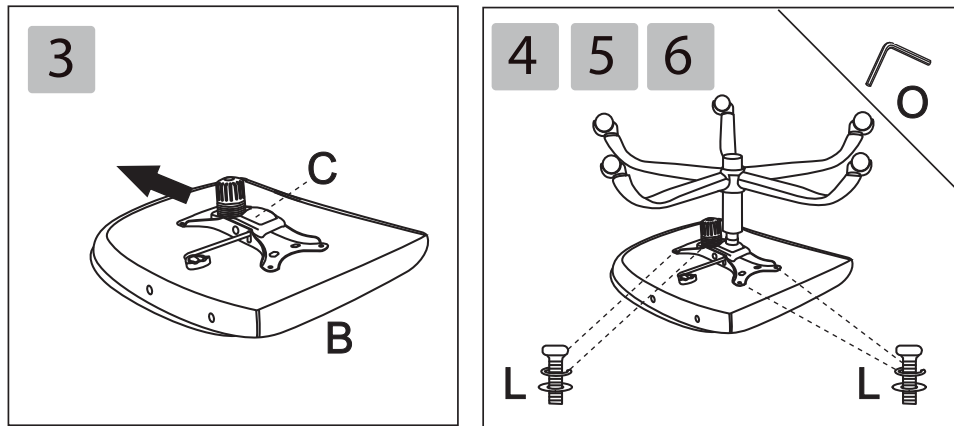

3. Drehen Sie die Sitzfläche (**B**) um, sodass die Polsterseite nach unten zeigt. Platzieren Sie die Einstellmechanik (**C**) und achten Sie dabei darauf, dass das Stellrad der Neigungsmechanik zum vorderen Sitzflächenrand zeigt.

Achten Sie auf die Einbaurichtung!

4. Befestigen Sie die Mechanik mit den vier Schrauben (**L**).
5. Ziehen Sie die Schrauben nach und nach mit dem Inbusschlüssel (**O**) an, um die Ausrichtung der Mechanik einzustellen. Wenn die Mechanik gerade und stabil aufliegt, ziehen Sie alle Schrauben fest an.
6. Stecken Sie die Gasdruckfeder in die mittlere Öffnung der auf der Unterseite des Stuhls angebrachten Mechanik.

Achtung: Betätigen Sie den Hebel für die Rückenlehnenstellung nicht, bevor der Stuhl vollständig zusammengesetzt ist, da Sie sich andernfalls verletzen könnten!

_ ANBRINGUNG DER ARMLEHNEN UND DER RÜCKENLEHNE

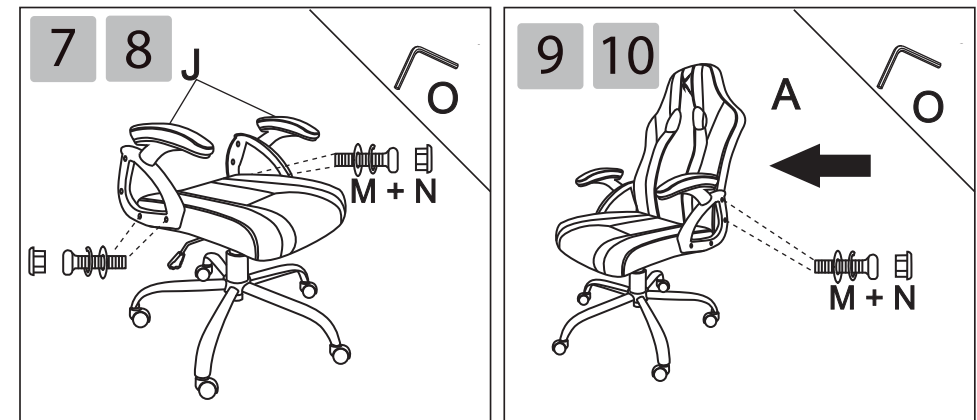

7. Positionieren Sie nun die Armlehnen (**J**). Befestigen Sie sie mit den 4 Schrauben (**M**) an beiden Seiten der Sitzfläche (je Seite zwei). Nachdem die Armlehnen richtig positioniert sind, ziehen Sie alle Schrauben mit dem mitgelieferten Inbusschlüssel (**O**) fest an.
8. Bringen Sie dort, wo die Schrauben (**M**) sitzen, 4 Schraubenabdeckkappen (**N**) an.
9. Befestigen Sie die Rückenlehne (**A**) mit den verbleibenden 4 Schrauben (**M**) an den Armlehnen. Nachdem die Rückenlehne richtig positioniert ist, ziehen Sie alle Schrauben mit dem mitgelieferten Inbusschlüssel (**O**) fest an.
10. Bringen Sie dort, wo die Schrauben (**M**) sitzen, die übrigen 4 Schraubenabdeckkappen (**N**) an.

GEBRAUCH

_ SITZHÖHENEINSTELLUNG

Senken des Sitzes:

1. Setzen Sie sich auf den Stuhl.
2. Ziehen Sie am Verstellhebel. Der Sitz gleitet langsam nach unten.
3. Lassen Sie den Hebel los, sobald Sie die gewünschte Sitzhöhe erreicht haben.

Hochfahren des Sitzes:

1. Erheben Sie sich vom Stuhl.
2. Ziehen Sie den Hebel zur SitzhöhenEinstellung nach oben. Der Sitz fährt hoch.
3. Lassen Sie den Hebel los, sobald Sie die gewünschte Sitzhöhe erreicht haben.

_ NEIGUNG UND ARRETIERUNG

Die Neigungsmechanik ermöglicht es, die Rückenlehne nach hinten zu neigen.

1. Zum Freigeben bzw. Entsperren dieser Funktion ziehen Sie bitte den Hebel bei senkrecht stehender Rückenlehne vorsichtig nach außen vom Stuhl weg.
2. Mit dem runden Stellrad können Sie den Lehnen-Gegendruck der Neigungsmechanik einstellen.
3. Im „Wippmodus“ können Sie die Rückenlehne bis zum vorgesehenen Winkel neigen und die Rückenlehne kehrt immer automatisch in die Ausgangsposition zurück.
4. Wenn Sie nicht wippen möchten, drücken Sie den Hebel bei senkrecht stehender Rückenlehne nach innen Richtung Stuhl.

KENNDATEN

Ergonomie

- Farbe: Schwarz mit roten Nähten
- Empfohlene Körpergröße des Nutzers: 140–190 cm
- Maximale Tragfähigkeit: 120 kg

Kenndaten

- Wippfunktion
- Maße der Sitzfläche: 51 x 48 cm
- Sitzhöhe: 45 bis 54 cm
- Höhe der Armlehnen: 20 cm
- Gasdruckfeder: Klasse 4
- Rollen: 5
- Rollendurchmesser: 5 cm

Material

- Strukturmaterial Holz
- Kunststoff Polyurethan
- Bezug: Kunstleder
- Schaumstoff mit Dichte von: 30 kg/m³

VORSICHTSMASSNAHMEN

BEVOR SIE DEN STUHL ZUM ERSTEN MAL IN GEBRAUCH NEHMEN, LESEN SIE BITTE DIE SICHERHEITSHINWEISE AUFMERKSAM DURCH UND BEWAHREN SIE SIE ZUM SPÄTEREN NACHSCHLAGEN AUF.

- Der Stuhl ist ausschließlich für den häuslichen Gebrauch in Innenräumen bestimmt.
- Setzen Sie den Stuhl nicht zu hohen Temperaturen oder direktem Sonnenlicht aus.
- Verwenden Sie den Stuhl nur in gemäßigten Klimazonen. Vermeiden Sie die Verwendung unter tropischen und besonders feuchten Klimabedingungen.
- Die höhenverstellbaren Komponenten von Stühlen mit Energiespeichern dürfen nur von einer qualifizierten Person ausgetauscht oder repariert werden.
- Die für diesen Stuhl verwendeten Rollen können bei einer Belastung von über 120 kg Kratzer auf Holzböden oder ähnlich empfindlichen Untergründen verursachen.
- Zur Vermeidung jedweder Erstickungsgefahr bewahren Sie die Plastiktüten und Schutzelemente des Stuhls bitte außerhalb der Reichweite von Kindern auf.
- Reinigen Sie den Metallrahmen mit einer leichten Seifenlauge, spülen Sie mit klarem Wasser nach und trocknen Sie ihn mit einem Tuch ab.
- Wischen Sie die Kunststoffteile und den Kunstlederbezug regelmäßig mit einem sauberen, weichen und trockenen Tuch ab. Verwenden Sie keine ätzenden Reinigungsmittel.

MONTAGE

Controleer zorgvuldig de inhoud van de verpakking alvorens met de montage van de gamestoel te beginnen.

Volg de montagestappen om uw gamestoel op een correcte en veilige manier te monteren. Controleer de montage van de stoel om de zes maanden en draai de schroeven vast met behulp van de meegeleverde inbussleutel.

_ MONTAGE VAN DE WIELTJES EN DE STERVORMIGE BASIS

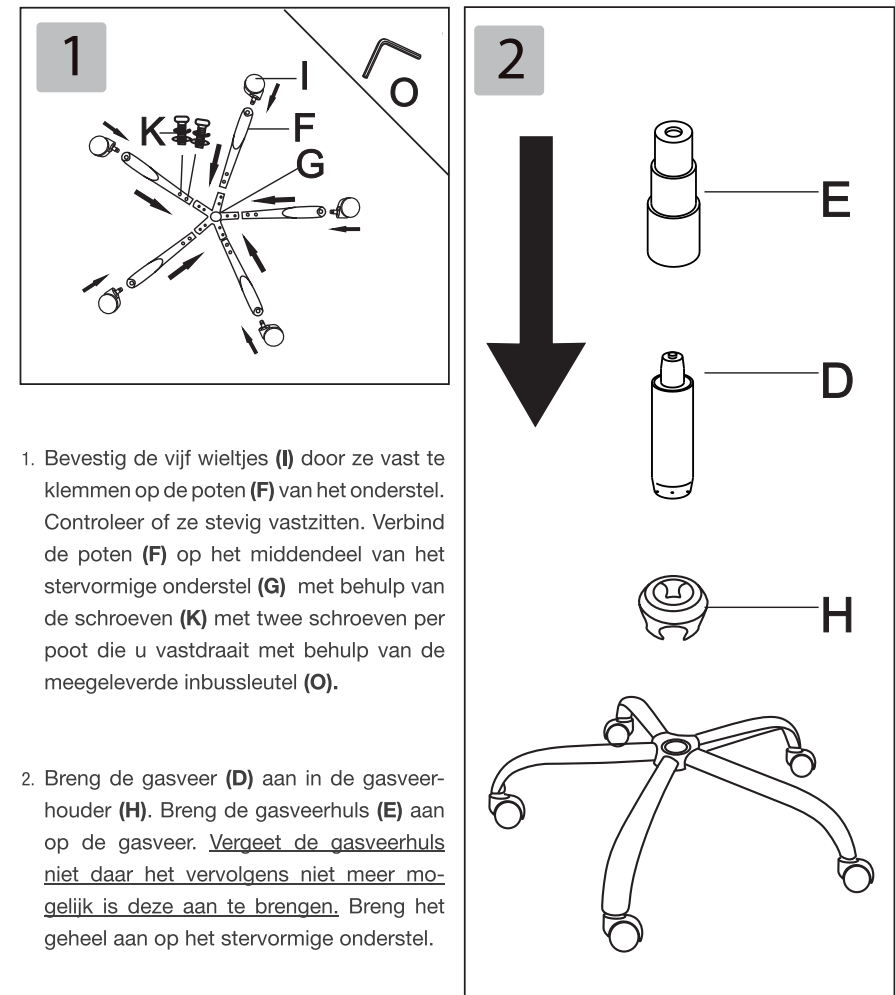

1. Bevestig de vijf wieltjes (**I**) door ze vast te klemmen op de poten (**F**) van het onderstel. Controleer of ze stevig vastzitten. Verbind de poten (**F**) op het middendeel van het stervormige onderstel (**G**) met behulp van de schroeven (**K**) met twee schroeven per poot die u vastdraait met behulp van de meegeleverde inbussleutel (**O**).

2. Breng de gasveer (**D**) aan in de gasveerhouder (**H**). Breng de gasveerhuls (**E**) aan op de gasveer. Vergeet de gasveerhuls niet daar het vervolgens niet meer mogelijk is deze aan te brengen. Breng het geheel aan op het stervormige onderstel.

_ INSTALLATIE VAN HET STELMECHANISME EN HET ONDERSTEL VAN DE STOEL

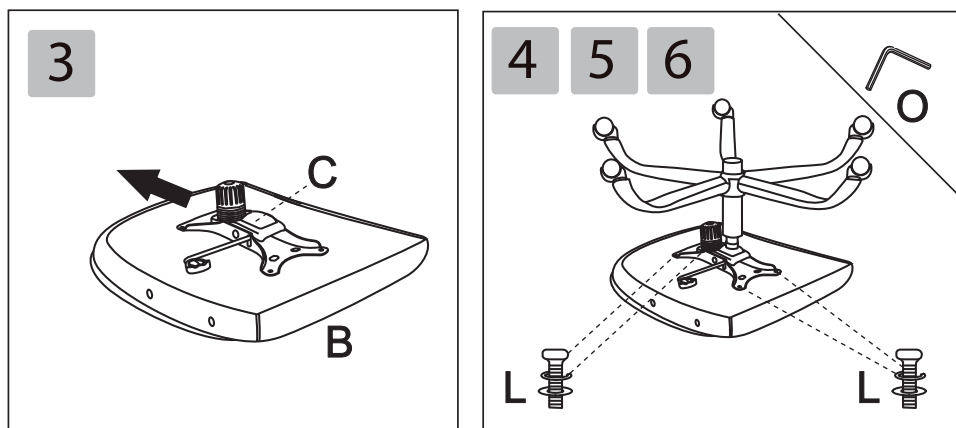

3. Keer de zitting van de stoel om (B), met de vulling naar beneden. Breng het stelmechanisme (C) aan en zorg ervoor de stelknop van de kantelweerstand naar de voorzijde van de zitting te plaatsen.

Let op de installatierichting!

4. Bevestig het mechanisme met behulp van de vier schroeven (L).
5. Draai de schroeven één voor één geleidelijk aan met de meegeleverde inbussleutel (O) om ervoor te zorgen dat het mechanisme perfect is uitgelijnd. Draai vervolgens alle schroeven stevig aan, zodra het mechanisme een rechte en stabiele positie heeft ingenomen.
6. Breng de gasveer aan in de centrale opening van het mechanisme onder de stoel.

Opgelet: Bedien de stelhendel van de rugleuning niet voordat de stoel volledig gemonteerd is om risico op verwondingen te voorkomen!

_ INSTALLATIE VAN DE ARMLEUNINGEN EN DE RUGLEUNING

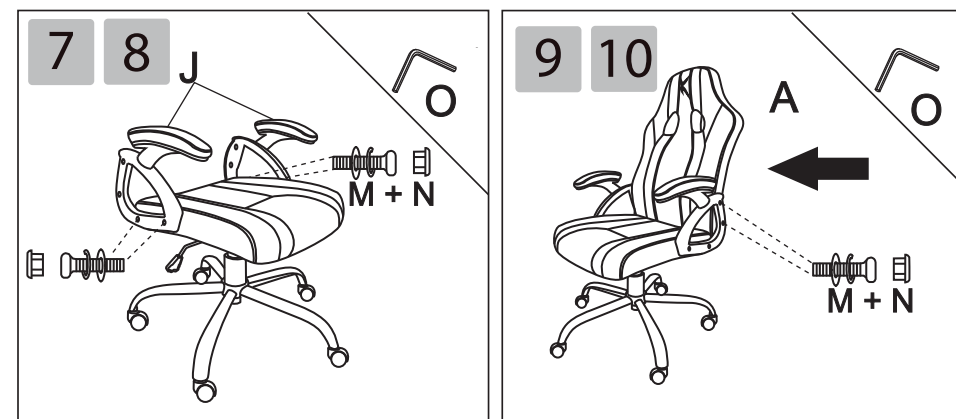

7. Plaats vervolgens de armleuningen (J). Bevestig ze aan beide zijden van de zitting met behulp van de 4 schroeven (M) (twee aan elke zijde). Draai de schroeven stevig aan, zodra de armleuningen de juiste positie hebben ingenomen, met behulp van de meegeleverde inbussleutel (O).
8. Plaats de 4 schroefkapjes (N) op de schroeven (M).
9. Bevestig de rugleuning (A) door het op de armleuningen vast te schroeven met behulp van de 4 resterende schroeven (M). Draai de schroeven stevig aan, zodra de rugleuning de juiste positie heeft ingenomen, met behulp van de meegeleverde inbussleutel (O).
10. Plaats de 4 resterende schroefkapjes (N) op de schroeven (M).

GEBRUIK

_ AFSTELLING VAN DE ZITHOOGTE

Om de stoel te laten zakken:

1. Ga op de stoel zitten.
2. Trek aan de stelhendel en de zitting zal langzaam zakken.
3. Laat de hendel los zodra u de gewenste hoogte bereikt heeft.

Om de stoel te laten stijgen:

1. Sta van de stoel op.
2. Trek de stelhendel naar boven opdat de zitting omhoog komt.
3. Laat de hendel los zodra u de gewenste hoogte bereikt heeft.

_ KANTELING EN VERGRENDELING

Het kantelmechanisme maakt het mogelijk de rugleuning te kantelen.

1. Ontgrendel de functie door de hendel zachtjes naar de buitenzijde van de stoel te trekken, met de rugleuning in de verticale stand.
2. De ronde stelknop stelt u in staat de weerstand af te stellen naargelang de kanteling.
3. In de 'Rocking Chair' stand kunt u de rugleuning tot in de gewenste hoek kantelen en keert de rugleuning automatisch in de beginstand terug.
4. Als u niet wilt schommelen, drukt u de hendel naar de binnenzijde met de rugleuning in de verticale stand.

KENMERKEN

Ergonomie

- Kleur: zwart, rode naden
- Aanbevolen lengte: 140-190 cm
- Maximaal aanbevolen draaggewicht: 120 Kg

Kenmerken

- 'Rocking Chair' functie
- Afmetingen van het zitvlak: 51 x 48 cm
- Zithoogte: 45 tot 54 cm
- Hoogte armleuningen: 20 cm
- Gasveer: klasse 4
- Wieltjes: 5
- Diameter van de wieltjes: 5 cm

Materialen

- Houten frame
- Polyurethaan
- Bekleding: kunstleer
- Dichtheid schuimrubber: 30 kg/m³

GEBRUIKSVOORSCHRIFTEN

LEES DE VEILIGHEIDSAANWIJZINGEN AANDACHTIG DOOR VOORDAT U DE STOEL VOOR HET EERST GEBRUIKT EN BEWAAR ZE VOOR LATER GERUIK.

- De stoel is uitsluitend bestemd voor huiselijk gebruik binnenshuis.
- Stel de stoel niet bloot aan hoge temperaturen, overmatige vochtigheid of rechtstreeks zonlicht.
- Gebruik de stoel uitsluitend in een gematigd klimaat. Vermijd een tropisch en met name een vochtig klimaat.
- Uitsluitend een gekwalificeerde persoon mag de onderdelen voor de hoogteverstelling van stoelen voorzien van een energie accumulator vervangen of repareren.
- De voor deze stoel gebruikte wieltjes kunnen krassen veroorzaken op houten of soortgelijke vloeren bij een belasting van meer dan 120 kg.
- Houd om gevaar op stikken te voorkomen, de plastic zakken en het beschermingsmateriaal van de stoel buiten het bereik van kinderen.
- Reinig het metalen frame met zeepsop, spoel het schoon met helder water en droog af met een zachte doek.
- Veeg de kunststof onderdelen regelmatig schoon met een schone, zachte en droge doek. Gebruik geen bijtende reinigingsmiddelen.

Toutes les informations, dessins, croquis et images dans ce document relèvent de la propriété exclusive de SOURCING & CREATION. SOURCING & CREATION se réserve tous les droits relatifs à ses marques, créations et informations. Toute copie ou reproduction, par quelque moyen que ce soit, sera jugée et considérée comme une contrefaçon.

All information, designs, drawings and pictures in this document are the property of SOURCING & CREATION. SOURCING & CREATION reserves all rights to its brands, designs and information. Any copy and reproduction through any means shall be deemed and considered as counterfeiting.

Toda la información, diseños, dibujos e imágenes de este documento son propiedad de SOURCING & CREATION. SOURCING & CREATION se reserva todos los derechos de sus marcas, diseños e información. Cualquier copia y reproducción por cualquier medio será considerada como falsificación.

Alle Informationen, Zeichnungen, Skizzen und Bilder in diesem Dokument sind alleiniges Eigentum von SOURCING & CREATION. SOURCING & CREATION behält sich alle Rechte in Zusammenhang mit ihren Marken, Schöpfungen und Informationen vor. Kopien oder Reproduktionen, ungeachtet des dazu verwendeten Mittels, werden als Fälschung betrachtet und beurteilt.

Alle gegevens, tekeningen, schetsen en afbeeldingen in dit document zijn het exclusieve eigendom van SOURCING & CREATION. SOURCING & CREATION behoudt alle rechten met betrekking tot haar merken, creaties en informatie. Alle kopieën, of reproducties, met eender welk middel, worden beoordeeld en beschouwd als een vervalsing.



Garantie valide à partir de la date d'achat (ticket de caisse faisant foi). Cette garantie ne couvre pas les vices ou les dommages résultant d'une mauvaise installation, d'une utilisation incorrecte, ou de l'usure normale du produit.

Warranty valid from the date of purchase (receipt as proof of purchase). This warranty does not cover defects or damage caused by improper set up, incorrect use, or normal wear and tear of this product.

Garantía válida desde la fecha de compra (el recibo servirá como justificante). Esta garantía no cubre defectos o daños que resulten de una instalación inadecuada, un uso indebido o un desgaste normal del producto.

Die Garantie läuft ab dem Kaufdatum (maßgeblich ist der Kassenzettel). Diese Garantie deckt keine Mängel oder Schäden, die aus unsachgemäßer Installation, falschem Gebrauch oder der normalen Abnutzung des Produkts resultieren.

Waarborg geldig vanaf de datum van aankoop (kasticket geldt als bewijs). De garantie dekt geen gebreken of schade die voortvloeien uit een onjuiste installatie, een onjuist gebruik of de normale slijtage van het product.

Service Relation Clients / Customer Service Department / Servicio de atención al cliente / Kundendienst / Klantendienst - Avenue de la Motte - CS 80137 - 59811 Lesquin cedex
Art. 8009980 - Ref. SKP_F11 - FABRIQUE EN R.P.C.
SOURCING & CREATION - Avenue de la Motte - 59810 Lesquin FRANCE

Faites un geste éco-citoyen. Recyclez ce produit en fin de vie.
Please behave responsibly towards the environment. Recycle this product at the end of its life.

Sea un ciudadano responsable con el medio ambiente. Recicle este producto al final de su vida útil.

Zeigen Sie Umweltbewusstsein: Recyceln Sie dieses Produkt am Ende seiner Lebensdauer.

Lever uw bijdrage aan het milieu. Recycle dit product aan het einde van zijn levensduur.

