

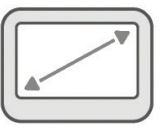

essentiel

Support mural / Wall mount bracket /
Soporte de pared / Wandhalterung /
Wandsteun

FIX'TV 32"-75"

	100 x 100 200 x 200 200 x 300 300 x 300 400 x 200 400 x 300 400 x 400 600 x 400		32" - 75" 82 cm - 190 cm
	Max. 45 kilos		16 mm

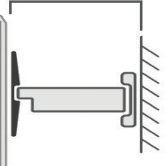
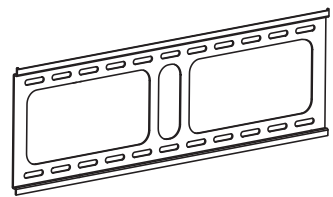
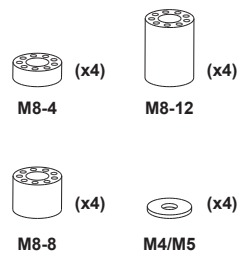
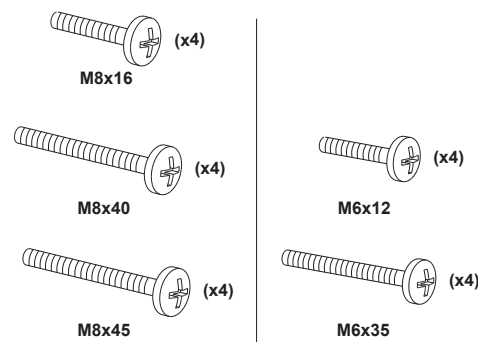
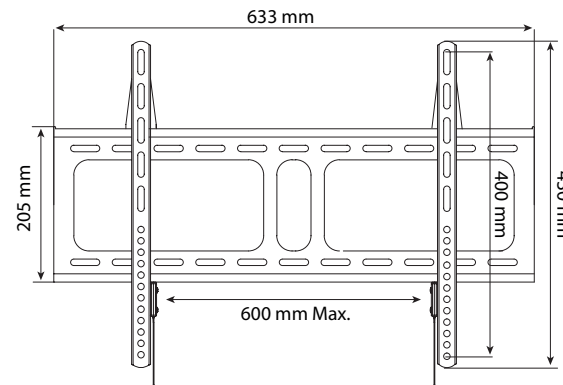
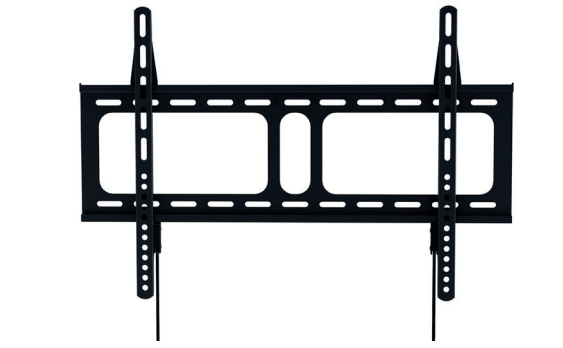

Testé dans nos laboratoires
Garantie valide à partir de la date d'achat (ticket de caisse faisant foi). Cette garantie ne couvre pas les vices ou les dommages résultant d'une mauvaise installation, d'une utilisation incorrecte ou de l'usure normale du produit.

Tested in our laboratories
Warranty valid from the date of purchase (receipt as proof of purchase). This warranty does not cover defects or damage caused by improper set up, incorrect use, or normal wear and tear of this product.

Probado en nuestros laboratorios
Garantía válida desde la fecha de compra (el recibo servirá como justificante). Esta garantía no cubre defectos o daños que resulten de una instalación inadecuada, un uso indebido o un desgaste normal del producto.

In unseren Labors getestet
Die Garantie läuft ab dem Kaufdatum (maßgeblich ist der Kassenzettel). Diese Garantie deckt keine Mängel oder Schäden, die aus unsachgemäßer Installation, falschem Gebrauch oder der normalen Abnutzung des Produkts resultieren.

Getest in onze laboratoria
Waarborg geldig vanaf de datum van aankoop (kasticket geldt als bewijs). De garantie dekt geen gebreken of schade die voortvloeien uit een onjuiste installatie, een onjuist gebruik of de normale slijtage van het product.

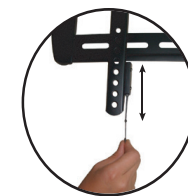
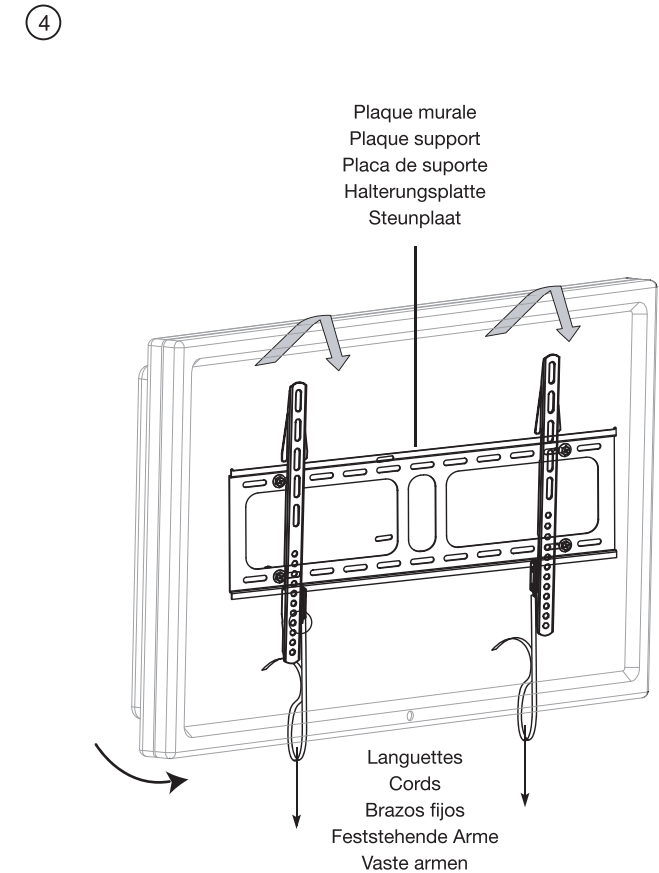
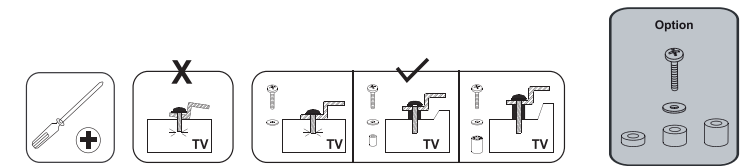
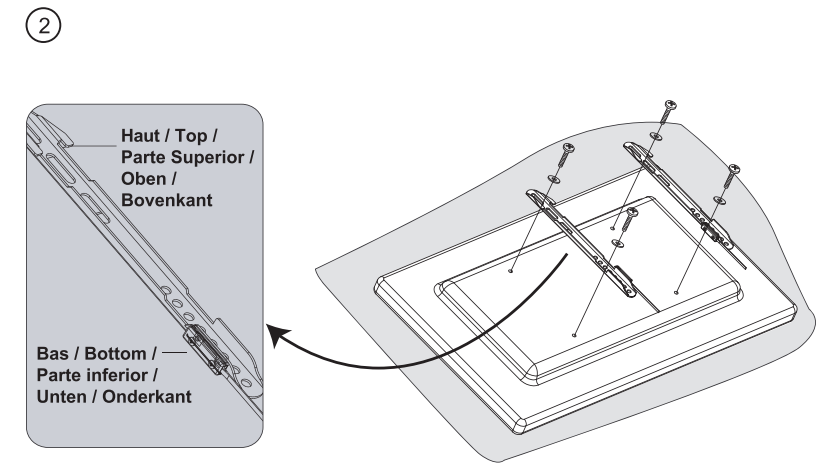
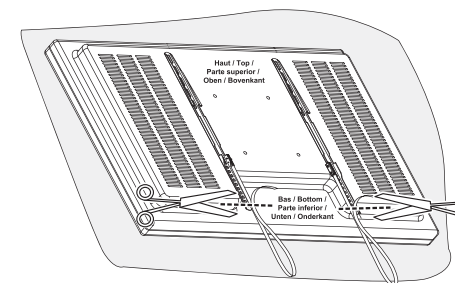
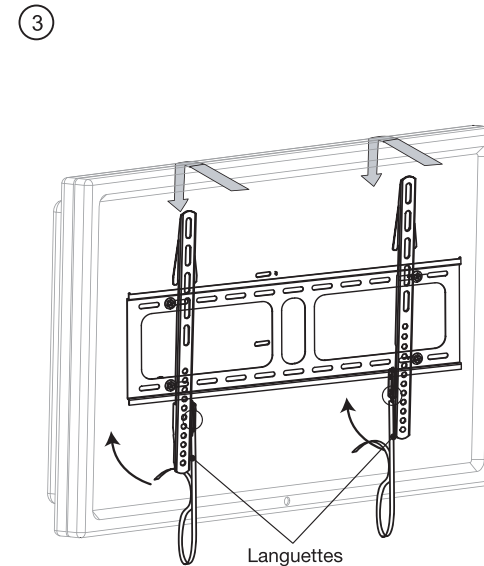
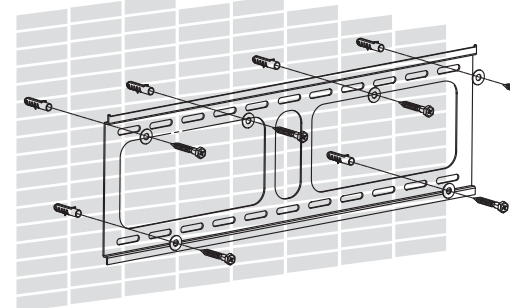
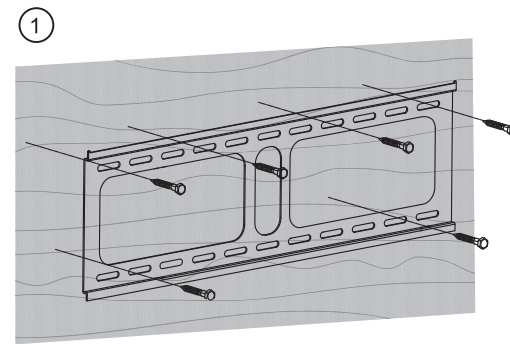

Service Relation Clients /
Customer Relations Department /
Servicio de Atención al Cliente /
Kundenservice / Klientenafdeling
Avenue de la Motte
CS 80137
59811 Lesquin cedex - FRANCE

Art. 8000790
Ref. Fix'TV 32-75"
Fabriqué en R.P.C. / Made in China / Fabricado en R.P.C. / Hergestellt in VR China / Gefabriceerd in VRC
SOURCING & CREATION
Avenue de la Motte
59810 Lesquin - FRANCE

Toutes les informations, dessins, croquis et images dans ce document relèvent de la propriété exclusive de SOURCING & CREATION. SOURCING & CREATION se réserve tous les droits relatifs à ses marques, créations et informations. Toute copie ou reproduction, par quelque moyen que ce soit, sera jugée et considérée comme une contrefaçon.

All information, designs, drawings and pictures in this document are the property of SOURCING & CREATION. SOURCING & CREATION reserves all rights to its brands, designs and information. Any copy and reproduction through any means shall be deemed and considered as counterfeiting.

Toda la información, diseños, dibujos e imágenes de este documento son propiedad de SOURCING & CREATION. SOURCING & CREATION se reserva todos los derechos de sus marcas, diseños e información. Cualquier copia y reproducción por cualquier medio será considerada como falsificación.

Alle Informationen, Zeichnungen, Skizzen und Bilder in diesem Dokument sind alleiniges Eigentum von SOURCING & CREATION. SOURCING & CREATION behält sich alle Rechte in Zusammenhang mit ihren Marken, Schöpfungen und Informationen vor. Kopien oder Reproduktionen, ungeachtet des dazu verwendeten Mittels, werden als Fälschung betrachtet und beurteilt.

Alle gegevens, tekeningen, schetsen en afbeeldingen in dit document zijn het exclusieve eigendom van SOURCING & CREATION. SOURCING & CREATION behoudt alle rechten met betrekking tot haar merken, creaties en informatie. Alle kopieën, of reproducties, met eender welk middel, worden beoordeeld en beschouwd als een vervalsing.

Installation / Adjustment / Ajuste / Anpassung / Aanpassing

1

Il est de la responsabilité des personnes qui montent le support mural d'installer correctement tous les composants et la quincaillerie, comme mentionné dans les instructions de montage. / As indicated in the assembly instructions, the person assembling the wall mount bracket is responsible for installing all of the components and the hardware correctly. / Es responsabilidad de las personas que monten el soporte de pared, instalar correctamente los componentes y la tornillería, tal como se indica en las instrucciones de montaje. / Die Personen, die den Wandhalterung zusammenbauen, sind dafür verantwortlich, dass sämtliche Bau- und Metallteile korrekt eingesetzt werden, entsprechend der Montageanleitung. / Enkel de personen die de wandsteun installeren zijn verantwoordelijk voor de correcte installatie van alle onderdelen en de hardware, zoals vermeld in de montagevoorschriften.

1	FR	Positionner la plaque murale contre le mur en utilisant un niveau à bulle pour la maintenir droite. Marquez les six trous qui seront utilisés pour fixer le support, puis retirez la plaque murale. Utilisez du matériel et une visserie adaptés à la structure de votre mur (briques pleines, plaques de plâtre, briques creuses, bois...). En cas de doute, veuillez contacter un installateur professionnel agréé. Insérez une cheville dans chaque trou, positionnez la plaque murale et vissez, en vérifiant régulièrement la planéité avec le niveau à bulle. Ne serrez pas complètement avant que toutes les vis soient en place. Ne serrez pas exagérément les vis, cela peut endommager le mur sans aucune nécessité.
	EN	Position the wall plate against the wall, using a spirit level to hold it straight. Mark the six holes that will be used to fix the bracket, then remove the wall plate. Use materials and screws that are suitable for the structure of your wall (solid bricks, plasterboard, hollow bricks, wood, etc.). If in doubt, please contact an approved professional installer.
	ES	Coloque la placa de pared contra la pared utilizando un nivel de burbuja para que se mantenga recta. Marque los seis orificios que serán necesarios para fijar el soporte, después retire la placa de la pared. Utilice material y tornillería adaptados a la estructura de la pared (ladrillos macizos, placas de yeso, ladrillo hueco, madera...). En caso de duda, póngase en contacto con un instalador profesional autorizado. Introduzca un taco en cada orificio, posicione la placa de pared y atornille comprobando con regularidad la planeidad con el nivel de burbuja. No apriete del todo hasta que todos los tornillos estén colocados. No apriete demasiado los tornillos, podría dañar la pared innecesariamente.
	DE	Halten Sie die Wandplatte an die Wand und richten Sie sie mithilfe einer Wasserwaage gerade aus. Markieren Sie die sechs Löcher für die Befestigung der Wandhalterung und nehmen Sie dann die Wandplatte weg. Verwenden Sie für den Wandaufbau (Vollstein, Gipsplatten, Lochziegel, Holz usw.) geeignete Befestigungsmittel und Schrauben. Falls Sie diesbezüglich unsicher sind, ziehen Sie bitte einen Fachinstallateur oder Techniker zurate. Stecken Sie in jedes Loch einen Dübel, legen Sie die Wandplatte an die Wand an und drehen Sie die Schrauben ein. Dabei immer wieder mit der Wasserwaage die ebene Ausrichtung prüfen. Ziehen Sie die Schrauben nicht fest, bis alle Schrauben eingedreht sind. Ziehen Sie die Schrauben nicht übermäßig fest an. Dies ist nicht notwendig und kann die Wand beschädigen.
	NL	Plaats de muurplaat tegen de muur door gebruik te maken van een waterpas om hem recht te houden. Markeer de zes gaten die gebruikt zullen worden om de beugel te bevestigen en verwijder daarna de muurplaat. Gebruik materiaal en schroefwerk dat geschikt is voor de structuur van uw muur (volle baksteen, gipsplaten, holle baksteen, hout...). Neem in geval twijfel contact op met een erkende professionele installateur. Steek in elk gat een plug, plaats de muurplaat en schroef vast en controleer de vlakheid regelmatig met een waterpas. Draai niet volledig aan voordat alle schroeven op hun plaats zitten. Draai de schroeven niet overdreven strak aan, want de muur kan hierdoor onnodig beschadigd raken.

2	FR	Recouvrez une surface stable et plane d'un chiffon doux, placez l'écran de votre appareil sur le chiffon. Déterminez la bonne longueur de la vis en insérant délicatement une allumette ou un cure-dent dans les points de montage filetés situés au dos de l'appareil. Reportez vous également à la notice d'utilisation de votre écran. Si votre écran a un dos incurvé ou un point de montage encastré, une entretoise doit être utilisée. Choisissez l'entretoise qui est la plus proche de la profondeur de l'encastrement afin de garder le support aussi près de l'écran que possible. N'oubliez pas de laisser un espace suffisant pour y disposer la connectique de vos périphériques multimédias en utilisant les différents modèles d'entretoises. L'utilisation de câbles coudés ou articulés est parfois nécessaire pour éviter d'endommager la connectique. Attachez chaque bras à l'écran en alignant les trous de chaque bras avec les inserts filetés du panneau arrière de votre écran, en insérant les vis à travers les deux trous et en tournant dans le sens des aiguilles d'une montre à l'aide d'un tournevis cruciforme, jusqu'à ce qu'elles soient complètement enfoncées.
	EN	Lay a soft cloth over a flat, stable surface. Place your device screen on the cloth. Work out the correct length of the screw by gently inserting a match or toothpick in the threaded mounting points on the back of the device. Also refer to your screen's instruction manual. If you have a curved screen or a recessed mounting point, a spacer must be used. Choose the spacer as close to the depth of the recessed mount as possible to ensure the mount stays as close to the screen as possible. Remember to leave sufficient space to allow you to position the connectors of your multimedia accessories using the various spacer models. You may need to use angled or articulated cables to avoid damaging your device's connections. Attach each arm to the screen by aligning the holes of each arm with the threaded inserts of the back plate of your screen, by inserting screws through both and turning them clockwise with a cross-head screwdriver, until fully engaged.
	ES	Cubra una superficie estable y plana con un trapo suave, coloque la pantalla del aparato sobre el trapo. Determine la longitud correcta del tornillo introduciendo delicadamente una cerilla o un palillo en los puntos de montaje con rosca que se encuentran al dorso del aparato. Consulte también el manual de instrucciones de la pantalla. Si la pantalla tiene la parte trasera curva o un punto de montaje empotrado, se debe usar un separador. Elija el separador que más se acerque a la profundidad del empotrado para mantener el soporte lo más cerca posible de la pantalla. Recuerde dejar un espacio suficiente para pasar las conexiones de los periféricos multimedia utilizando los diferentes modelos de separadores. A veces será necesario usar cables acodados o articulados para evitar dañar las conexiones. Agarre cada brazo a la pantalla alineando los orificios de cada brazo con los insertos roscados del panel trasero de la pantalla, introduciendo los tornillos a través de los dos orificios y girando en el sentido horario con un destornillador de estrella hasta que estén completamente introducidos.
	DE	Breiten Sie ein weiches Tuch auf einem stabilen Untergrund aus, legen Sie Ihr Gerät mit der Bildschirmseite nach unten auf das Tuch. Überprüfen Sie die richtige Schraubenlänge, indem Sie vorsichtig ein Streichholz oder einen Zahnstocher in die Gewinde der Befestigungspunkte auf der Rückseite des Geräts einführen. Beachten Sie ebenfalls die Bedienungsanleitung Ihres Bildschirms. Falls Ihr Bildschirm eine gewölbte Rückseite oder einen versenkten Befestigungspunkt hat, muss ein Distanzstück verwendet werden. Wählen Sie ein Distanzstück, das der Tiefe der Versenkung am nächsten kommt, damit sich die Halterung so nahe wie möglich am Bildschirm befindet. Vergessen Sie nicht, genügend Platz für die Steckverbinder Ihrer Multimedia-Peripheriegeräte frei zu lassen. Verwenden Sie dazu die entsprechenden Distanzstücke. Manchmal ist es nötig, Kabel mit Winkelsteckern bzw. Gelenkstücken zu verwenden, um die Steckverbindung nicht zu beschädigen. Befestigen Sie sämtliche Arme am Bildschirm, indem Sie die Löcher jedes Arms über den Gewindeeinsätzen der rückseitigen Abdeckung Ihres Bildschirms ausrichten und die Schrauben mithilfe eines Schraubenziehers, den sie im Uhrzeigersinn drehen, durch beide Löcher hindurchschrauben, bis die Schrauben komplett festsitzen.
	NL	Bescherm een stabiele en vlakke ondergrond met een zachte doek en zet het scherm van uw apparaat op de doek. Bepaal de juiste lengte van de schroef door voorzichtig een lucifer of tandenstoker in de montagepunten met schroefdraad te steken, op de achterkant van het apparaat. Raadpleeg ook de gebruiksaanwijzing van uw scherm. Als uw scherm een gebogen achterkant of een verzonken montagepunt heeft, dan moet u een spacer gebruiken. Kies de spacer die het dichtst aanleunt bij de diepte van het verzonken montagepunt om de steun steeds zo dicht mogelijk op het scherm te installeren. Vergeet niet om voldoende ruimte over te laten om uw multimedia-apparatuur te kunnen aansluiten, door de verschillende modellen spacers te gebruiken. Het gebruik van kabels met hoek of scharnier is soms nodig om ervoor te zorgen dat u de verbindingssystemen niet beschadigt. Bevestig iedere arm aan het scherm door de gaten op één lijn te brengen met de draadinzetstukken van het paneel aan de achterkant van uw scherm, door de schroeven door beide gaten te steken en ze met de klok mee te draaien met behulp van een kruiskopschroevendraaier, tot ze volledig vastgeschroefd zijn.

3	FR	Pour finir l'installation de votre nouveau support, présentez l'écran devant la plaque murale. Placez l'encoche haute des bras fixés au dos du téléviseur dans la glissière supérieure de la plaque murale. Puis inclinez le téléviseur vers le bas. Vous devez entendre distinctement un clic, signifiant que le téléviseur est bien en place et parfaitement maintenu. Lorsque le téléviseur est correctement positionné, vous pouvez replier les deux languettes pour former une boucle. Si elles sont toujours visibles une fois repliées, sectionnez les extrémités à l'aide d'une paire de ciseaux avant de les replier. Pensez à conserver une longueur suffisante de languette, afin de garder la possibilité d'ôter le téléviseur de son support ultérieurement.
	EN	To finish installing your new bracket, place the screen in front of the wall plate. Then place the upper notch of the arms attached to the back of the TV in the upper side of the wall plate. Tilt the TV downwards. You will hear a clear click. This means that your TV is correctly positioned and securely fastened. Once the TV is correctly positioned, you can fold the two tabs over to form a loop. If they are still visible when folded, cut off the ends using a pair of scissors and fold them again. Make sure you leave the tabs long enough, so that you can remove the TV from the bracket in the future.
	ES	Para terminar la instalación de su nuevo soporte, presente la pantalla delante de la placa de pared. Coloque la muesca superior de los brazos fijados en la parte trasera del televisor en la corredera superior de la placa de pared. Después incline el televisor hacia abajo. Deberá oír claramente un clic, que indicará que el televisor está bien colocado y perfectamente sujeto. Cuando el televisor esté correctamente posicionado, podrá replugar las dos lengüetas para formar un bucle. Si siguen estando visibles una vez replugadas, corte los extremos con unas tijeras antes de replugarlas. Recuerde mantener una longitud suficiente de lengüeta para conservar la posibilidad de retirar el televisor de su soporte posteriormente.
	DE	Zum Abschluss der Montage Ihrer neuen Wandhalterung, halten Sie den Bildschirm vor die Wandplatte. Positionieren Sie die obere Einbuchtung der auf der Rückseite des Fernsehers befestigten Arme in die obere Führung der Wandplatte. Neigen Sie den Fernseher anschließend nach unten. Sie müssen ein deutliches Klicken hören, was bedeutet, dass der Fernseher richtig eingerastet ist und perfekt gehalten wird. Wenn der Fernseher richtig positioniert ist, können Sie die beiden Laschen zu einer Schlaufe biegen. Wenn man sie immer noch sieht, nachdem Sie sie umgebogen haben, schneiden Sie die Enden mit einer Schere ab, bevor Sie sie biegen. Lassen Sie die Laschen lang genug, damit Sie den Fernseher später aus der Halterung nehmen können.
	NL	Om de installatie van uw nieuwe beugel af te ronden, moet u het scherm voor de muurplaat houden. Plaats de bovenste uitsparing van de vaste armen die u op de achterkant van het scherm hebt bevestigd, in de bovenste opening van de muurplaat. Kantel de televisie vervolgens naar beneden. U moet een duidelijk klikgeluid horen. Dit betekent dat de televisie goed is geïnstalleerd en goed wordt ondersteund. Wanneer de televisie goed gepositioneerd is, kunt u de twee lipjes vouwen om een lus te vormen. Als deze eenmaal gevouwen nog steeds zichtbaar zijn, knip dan de uiteinden af met een schaar alvorens ze opnieuw te vouwen. Vergeet niet om voldoende lengte van het lipje te behouden om de televisie er op een later moment volledig uit te kunnen nemen.

4	FR	Une fois le téléviseur en place, il est possible de l'ôter de son support, en tirant simplement sur les deux languettes situées dans le prolongement des bras de fixation. En tirant sur les languettes, les deux fixations basses s'écartent, libérant la partie inférieure du téléviseur. Inclinez le bas du téléviseur vers vous, puis soulevez-le pour le retirer complètement.
	EN	Once the TV is in place, you can remove it from the bracket by pulling the two tabs below the mounting arms. Pulling the tabs moves the two lower fasteners apart, releasing the lower part of the TV. Tilt the bottom of the TV towards you, then lift it to remove it completely.
	ES	Una vez que el televisor esté colocado, podrá quitarlo de su soporte tirando simplemente de las dos lengüetas que se encuentran en la prolongación de los brazos de fijación. Al tirar de las lengüetas, las dos fijaciones inferiores se separarán liberando la parte inferior del televisor. Incline la parte inferior del televisor hacia usted y levántelo para retirarlo completamente.
	DE	Nachdem der Fernseher installiert ist, können Sie ihn von der Halterung nehmen, indem Sie an den beiden Laschen in der Verlängerung der Befestigungsarme ziehen. Wenn Sie an den Laschen ziehen, werden die beiden unteren Befestigungen gespreizt, so dass der untere Teil des Fernsehers freigesetzt wird. Neigen Sie den Fernseher zu Ihnen hin und heben Sie ihn an, um ihn aus der Halterung zu nehmen.
	NL	Als de televisie geïnstalleerd is, is het mogelijk om hem uit de beugel te halen door eenvoudigweg aan de twee lipjes te trekken die zich in het verlengde van de bevestigingsarmen bevinden. Door aan de lipjes te trekken, ontstaat er ruimte tussen de twee bevestigingen waardoor het onderste gedeelte van de televisie vrijkomt. Kantel de televisie naar u toe en til hem op om hem er volledig uit te nemen.

Entretien / Maintenance / Mantenimiento / Wartung / Onderhoud

FR	Veillez vérifier que les vis soient correctement fixées tous les 2 mois.	Au moindre doute quant à l'installation, contactez un installateur professionnel.
EN	Please check that the screws are securely fastened every two months.	If you have any doubts about the installation of the product, please contact a professional installer.
ES	Compruebe que los tornillos estén correctamente fijados cada 2 meses.	Ante la menor duda con respecto a la instalación, póngase en contacto con un instalador profesional.
DE	Überprüfen Sie alle 2 Monate, ob die Schrauben fest sitzen.	Kontaktieren Sie Ihren Fachinstallateur beim geringsten Zweifel hinsichtlich der Montage.
NL	Controleer om de 2 maanden of de schroeven correct zijn vastgedraaid.	Bij de minste twijfel over de installatie, moet u contact opnemen met een professionele installateur.