



Notice d'utilisation

Support mural TV fixe

User guide

Fixed TV wall bracket

Instrucciones de uso

Soporte de pared TV fijo

Bedienungsanleitung

TV-Wandhalterung

Gebruiksaanwijzing

Vaste muurhouder voor TV

FIX'TV 65-100"

Nous vous remercions d'avoir acheté ce produit. Afin de garantir une installation correcte de ce support mural, veuillez lire attentivement cette notice avant la première utilisation.

CONSIGNES DE SECURITE

Avant l'installation de ce produit, il est important de lire et de comprendre parfaitement les instructions d'installation afin d'éviter les blessures corporelles et les dommages matériels. Gardez ces instructions d'installation dans un endroit facilement accessible pour les consulter ultérieurement.

- Les consignes de sécurité doivent être suivies tout au long de l'installation de ce produit. Utilisez un équipement de sécurité et des outils adaptés pour la procédure d'installation afin d'éviter les blessures corporelles.
- Il est impératif de se tenir à une procédure d'installation correcte. Celle-ci doit être réalisée par deux personnes qualifiées. Le non-respect des instructions d'installation peut entraîner de graves blessures corporelles, liées à la chute ou à la mauvaise manipulation de l'écran.
- Si l'appareil devait être vendu ou cédé à une autre personne, assurez-vous que la notice d'utilisation l'accompagne et qu'aucune pièce ne soit défectueuse.
- Ce support mural est capable de supporter une charge maximale de 80 kg pour les téléviseurs ayant une diagonale d'écran de 65" à 100" maximum. Assurez-vous que la structure du mur soit capable de supporter une telle charge.
- Le poids du téléviseur ne doit pas dépasser la capacité de charge maximale du support.
- Ne pas installer sur une structure qui est sujette à vibration, mouvement ou pouvant subir un impact. Le non-respect peut entraîner l'endommagement de l'écran ou l'endommagement de la surface du support.
- Ne pas installer dans un lieu de passage, afin d'éviter les chocs et les blessures (au dessus d'un lit, d'une chaise, d'une porte, dans un couloir...).
- Ne pas installer près d'un chauffage, d'une cheminée, de la lumière directe du soleil, de l'air conditionné ou de toutes autres sources de chaleur directe. Le non-respect peut entraîner l'endommagement de l'écran et peut augmenter le risque d'incendie.
- Un mois après l'installation, vérifiez que toutes les vis sont bien serrées, et que la plaque est correctement fixée au mur. Vérifiez ensuite tous les deux mois.



La visserie fournie avec ce support mural est destinée exclusivement à une fixation sur un mur constitué de briques pleines ou en béton. Pour une installation sur tout autre support (bois, briques creuses, surface en plâtre, acier...), veuillez contacter un installateur professionnel agréé, et utiliser du matériel approprié.

- Vérifiez le positionnement du câblage électrique lorsque vous installez ou lorsque vous manipulez le support mural, afin d'éviter tout pincement ou dégradation des câbles.
- Éloignez les enfants lors de l'installation, et veillez à ce qu'ils ne puissent pas jouer avec l'appareil par la suite.
- Les matériaux d'emballage (papier d'emballage, polystyrène) peuvent s'avérer dangereux pour les enfants : il y a un risque de suffocation. Ne laissez pas les matériaux d'emballage à la portée des enfants !

Entretien et nettoyage

- Pour un bon entretien, veuillez essuyer régulièrement les éléments du support mural avec un tissu sec.
- Au moindre doute quant à l'installation, contactez votre installateur professionnel.

CONTENU DE L'EMBALLAGE

Afin d'assurer une installation optimale, ce kit comprend diverses vis de différents diamètres et longueurs. Vérifiez qu'aucune pièce ne soit manquante ou défectueuse. Ne jamais monter de pièces défectueuses.

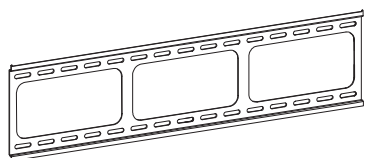

A	M4x12 (x4)	M4x30 (x4)		
B	M5x12 (x4)	M5x30 (x4)		
C	M6x12 (x4)	M6x35 (x4)		
D	M8x16 (x4)	M8x40 (x4)	M8x45 (x4)	
E	M4/M5(x4)	Entrelaie M8-4 (x4)	Entrelaie M8-8 (x4)	Entrelaie M8-12 (x4)
F	M8(x6)	M8x60 (x6)	Φ10x50 (x6)	
G	(x1)			

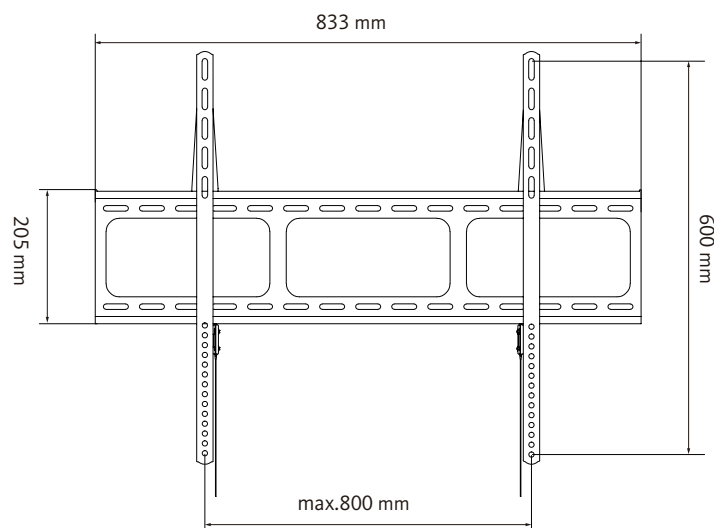

CARACTERISTIQUES TECHNIQUES

	Normes VESA	200 x 200 300 x 200 400 x 200 300 x 300 400 x 300	400 x 400 600 x 400 600 x 600 800 x 600
	Poids supporté maximal	80 kilos	
	Taille d'écran	65" - 100" 164 cm - 254 cm	
	Écartement	16 mm	
	Nombre de personnes conseillées pour l'installation	2	
	Temps approximatif d'installation	20 minutes	

INSTALLATION

Sourcing & Création décline toute responsabilité quant aux dommages survenant à la suite de montage ou d'utilisation non conformes.

①

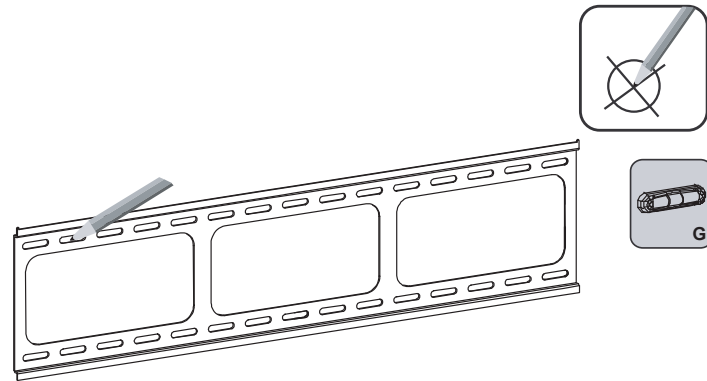

②

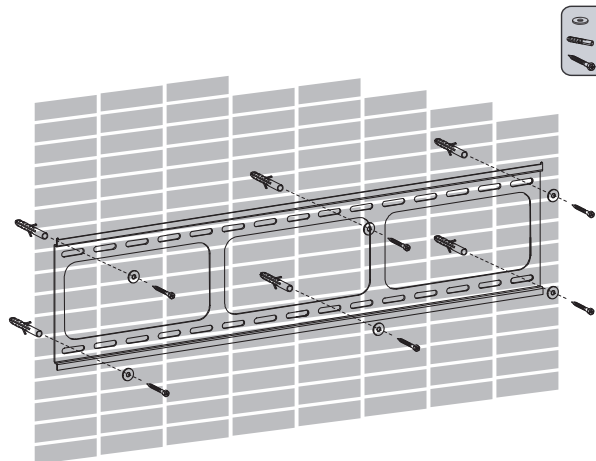
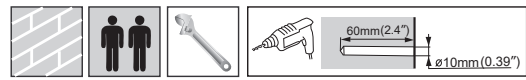

③

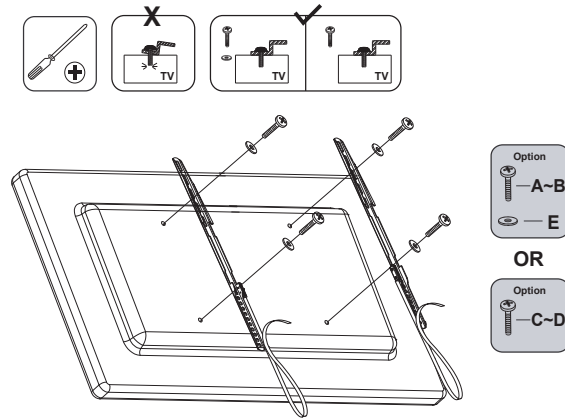

- Avant d'insérer les vis, n'oubliez pas de laisser un espace suffisant au dos de votre écran pour y disposer la connectique de vos périphériques multimédias (câble péritel, câble HDMI...) en utilisant les différents modèles d'entretoises.
- L'utilisation de câbles coudés ou articulés est parfois nécessaire pour éviter d'endommager la connectique de votre écran.

Si votre écran a un dos incurvé ou un point de montage encastré, une entretoise doit être utilisée. Choisissez l'entretoise qui est la plus proche de la profondeur de l'encastrement afin de garder le support aussi près de l'écran que possible.

Placez l'entretoise entre le bras fixe et l'écran. Utilisez les rondelles fournies avec les vis M4-M5-M6-M8 pour assurer une stabilité optimale.

Attachez chaque bras à l'écran en alignant les trous de chaque bras avec les inserts filetés du panneau arrière de votre écran, en insérant les vis à travers les deux trous et en tournant dans le sens des aiguilles d'une montre à l'aide d'un tournevis cruciforme, jusqu'à ce qu'elles soient complètement enfoncées.

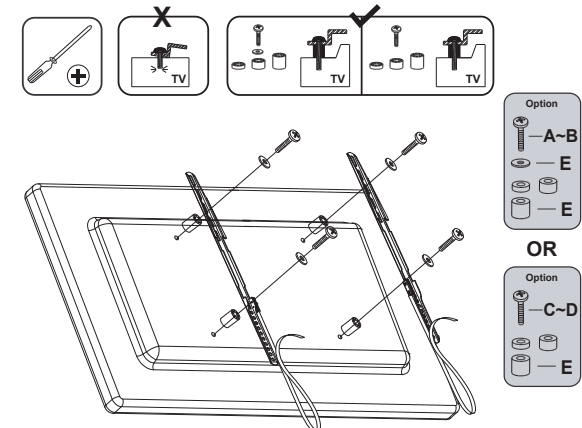

④

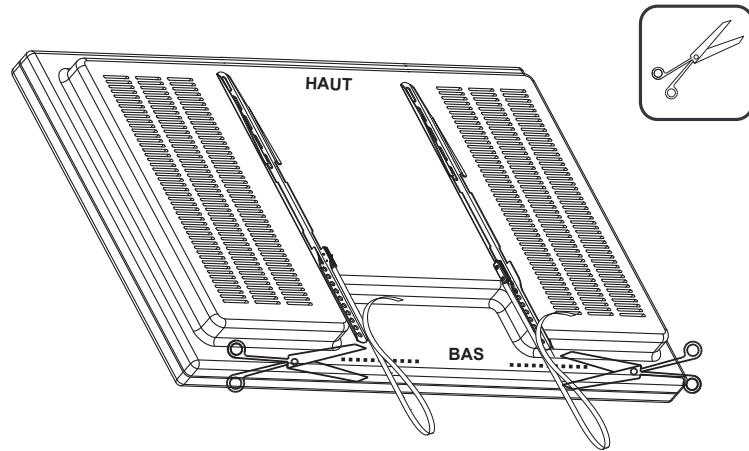

⑤

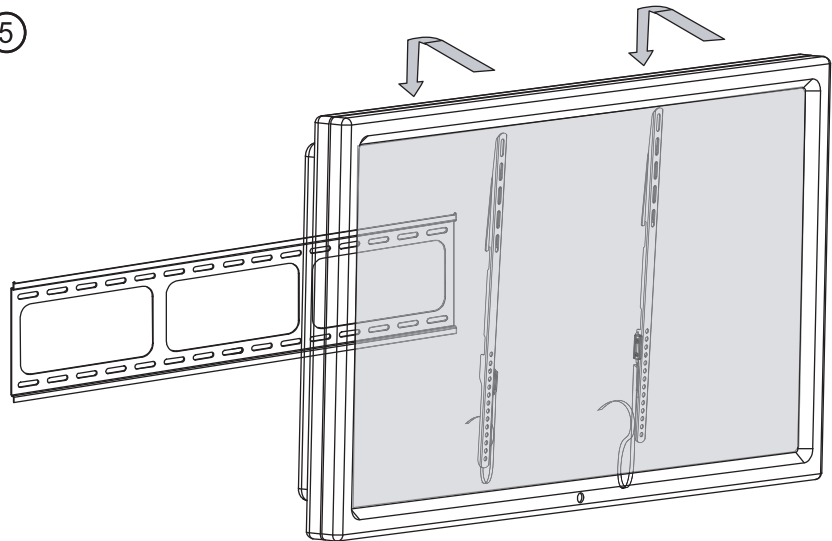

⑥

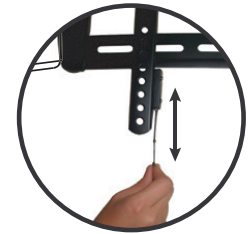
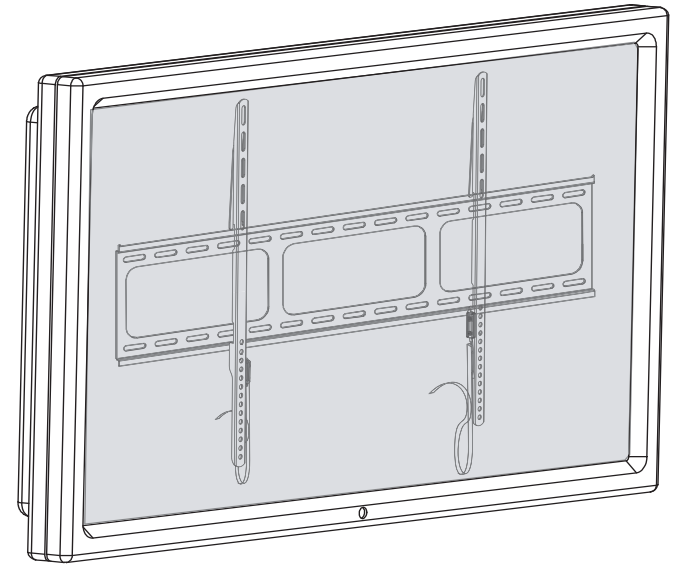

Tirez pour verrouiller ou déverrouiller le système

FR

Thank you for purchasing this product. To ensure the proper installation of this wall bracket, please read these instructions carefully before first use

SAFETY INSTRUCTIONS

Before installing this product, it is important to read and have a full understanding of the installation instructions to prevent bodily injury and damage to property. Keep these installation instructions in an easily accessible place for future reference.

- These safety instructions must be followed throughout the installation procedure for this product. Use proper safety equipment and tools for the installation procedure to avoid personal injury.
- It is mandatory to follow a correct installation procedure. This must be done by two duly qualified persons. Failure to follow the installation instructions could cause serious bodily injury related to dropping or improper handling of the screen.
- If the device is sold or given away, make sure that the instructions for use are included with it, and that none of the components are defective.
- This wall bracket is able to support a maximum load of 80kgs for screens of a maximum width of 65" to 100". Make sure that the wall structure is able to support such a load.
- The weight of the screen must not exceed the maximum load capacity of the bracket.
- Do not install on a structure that is subject to vibration, movement, or where it may be struck. Failure to follow these instructions could damage the screen or the mounting surface.
- In order to prevent impact and injury, do not install in an area with passing traffic (above a bed, a chair, a door, in a corridor, etc.).
- Do not install near to a source of heat, a fireplace, direct sunlight, air conditioner or any other source of direct heat. Failure to follow these instructions could damage the screen and increase the risk of fire.
- One month after installation, check that all the screws are properly secured, and that the bracket is correctly fastened to the wall. Thereafter, check this every two months.

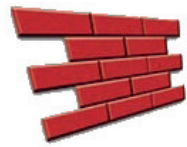

The screws and bolts supplied with this wall bracket are intended to be used exclusively for securing it to a solid brick or concrete wall. For installation on any other type of surface (wood, hollow bricks, plaster surfaces, steel, etc.), please contact an approved professional installer, and use appropriate material.

- Please check the positioning of the electrical cables during installation and when handling the wall bracket, in order to prevent any pinching or damage to cables.
- Keep children away from the device during installation, and ensure they will not be able to play with it after installation.
- Packaging materials (packaging paper, polystyrene) can be dangerous for children as they present a suffocation risk. Keep packaging materials out of the reach of children.

Maintenance and cleaning

- For proper maintenance, please wipe all the parts of the wall bracket with a dry cloth regularly.
- If you have any doubts about the installation of the product, please contact your professional installer.

BOX CONTENTS

For optimal installation, this kit includes screws of various diameters and lengths. Check that there are no missing or defective items. Never use defective items for assembly.

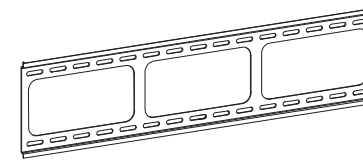



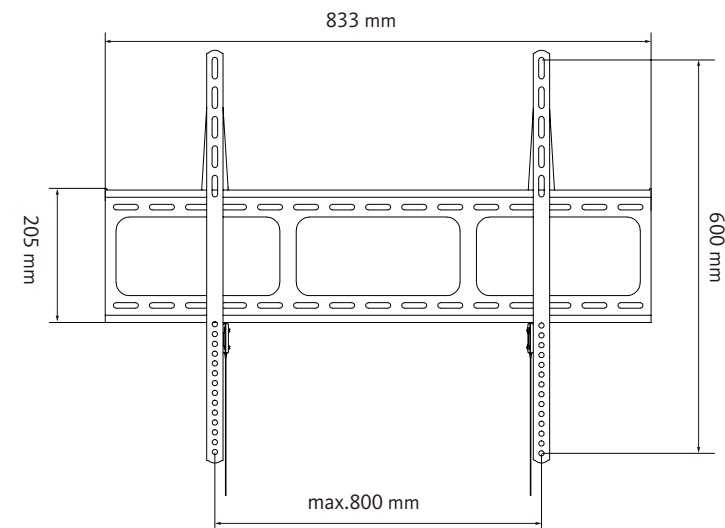

A	M4x12 (x4)	M4x30 (x4)		
B	M5x12 (x4)	M5x30 (x4)		
C	M6x12 (x4)	M6x35 (x4)		
D	M8x16 (x4)	M8x40 (x4)	M8x45 (x4)	
E	M4/M5(x4)	Spacer M8-4 (x4)	Spacer M8-8 (x4)	Spacer M8-12 (x4)
F	M8(x6)	M8x60 (x6)	Φ10x50 (x6)	
G	(x1)			

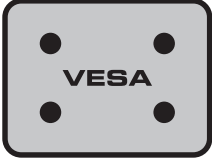

EN

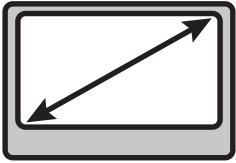
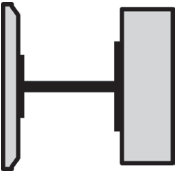
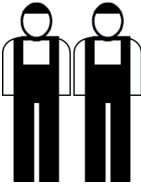
TECHNICAL SPECIFICATIONS

	VESA standards	200 x 200 300 x 200 400 x 200 300 x 300 400 x 300	400 x 400 600 x 400 600 x 600 800 x 600
	Maximum supported weight	80 kilos	
	Screen size	65" - 100" 164 cm - 254 cm	
	Gap	16mm	
	Number of persons recommended for installation	2	
	Approximate installation time	20 minutes	

INSTALLATION

Sourcing & Création disclaims any responsibility for any damage that may occur following non-compliant assembly or use.

①

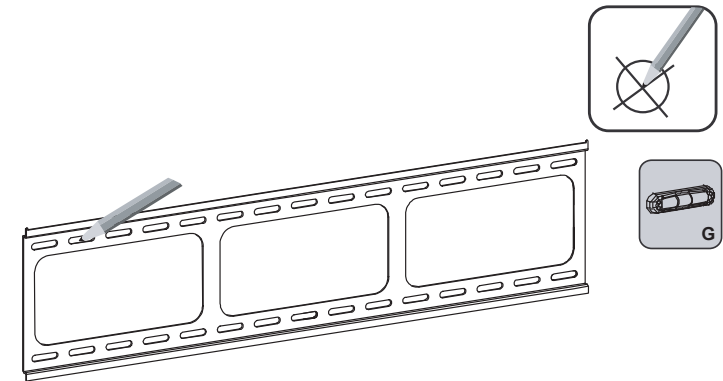

②

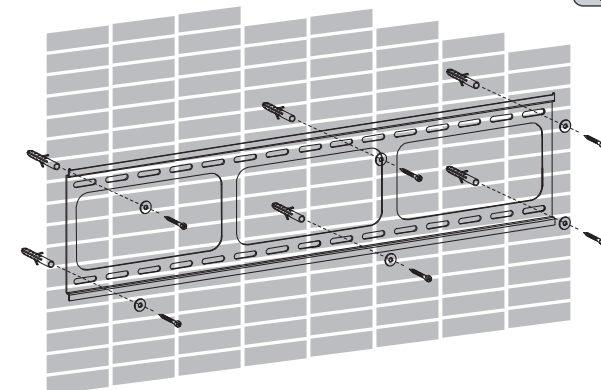

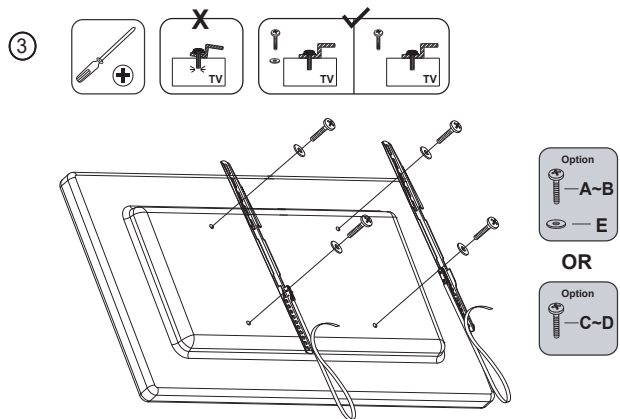

- Before inserting the screws, remember to leave sufficient space at the back of your screen to allow you to position the connectors of your multimedia accessories (SCART cable, HDMI cable, etc.) using the various spacer models.
- You may need to use angled or articulated cables to avoid damaging your screen connections.

If you have a curved screen or a recessed mounting point, a spacer must be used. Choose the spacer as close to the depth of the recessed mount as possible to ensure the mount stays as close to the screen as possible. Place the spacer between the fixed arm and the screen. Use the washers supplied with screws M4-M5-M6-M8 to ensure optimal stability.

Attach each arm to the screen by aligning the holes of each arm with the threaded inserts of the back plate of your screen, by inserting screws through both and turning them clockwise with a cross-head screwdriver, until fully engaged.

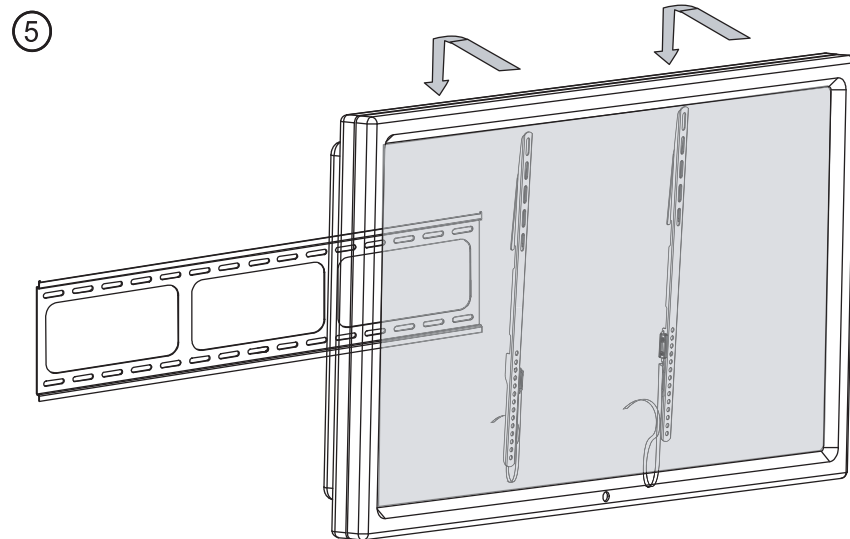
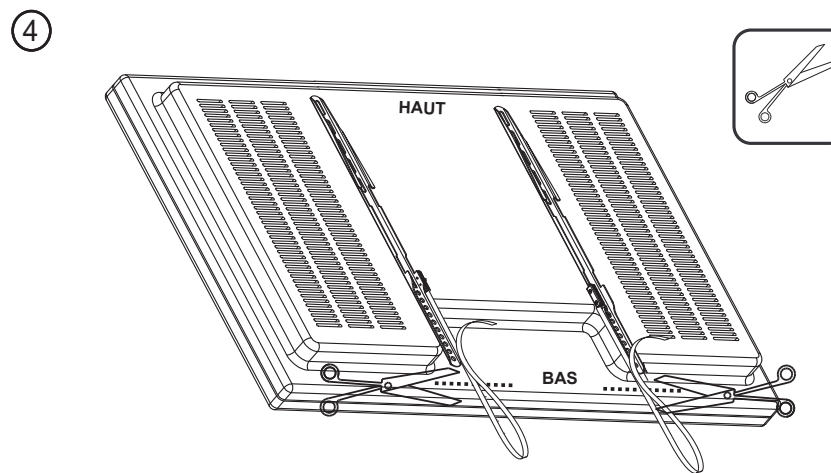
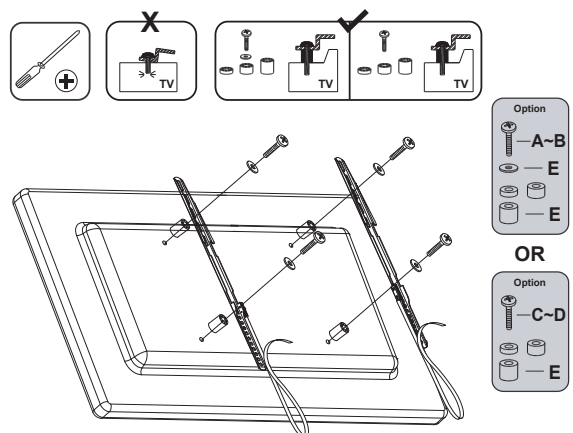

6

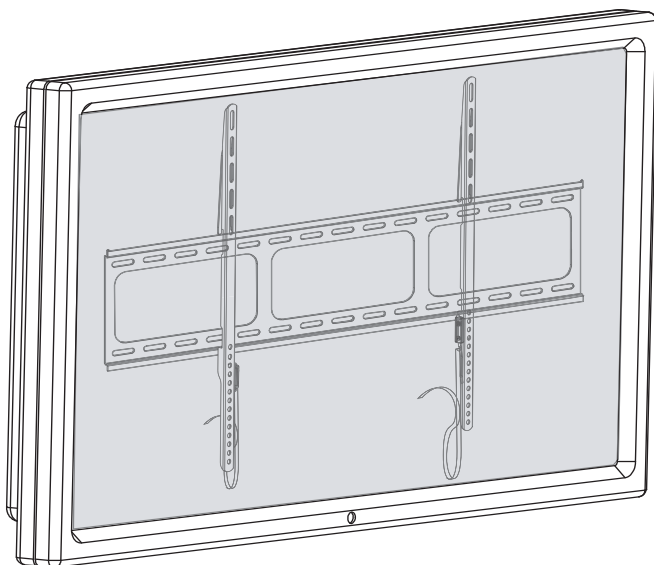

Pull to lock or unlock system

Le damos las gracias por comprar este producto. Para garantizar una instalación correcta de este soporte de pared, lea con atención este manual antes del primer uso.

MEDIDAS DE SEGURIDAD

Antes de instalar este producto, es importante leer y entender perfectamente las instrucciones de instalación para evitar lesiones corporales y daños materiales. Conserve estas instrucciones de instalación en un sitio de fácil acceso para futuras consultas.

- Las medidas de seguridad deben seguirse a lo largo de la instalación del producto. Use un equipo de seguridad y herramientas adaptadas durante el procedimiento de instalación para evitar lesiones corporales.
- Es obligatorio cumplir con el procedimiento de instalación correcto. Lo deben realizar dos personas cualificadas. El incumplimiento de las instrucciones de instalación puede conllevar graves lesiones corporales, relacionadas con la caída o la incorrecta manipulación de la pantalla.
- Si va a vender o ceder el aparato a otra persona, asegúrese de que incluye el manual de instrucciones y compruebe que ninguna pieza esté defectuosa.
- Este soporte de pared es capaz de soportar una carga máxima de 80 kg para televisores que tengan una diagonal de 65" a 100" como máximo. Asegúrese de que la estructura de la pared sea capaz de soportar tal carga.
- El peso del televisor no debe superar la capacidad de carga máxima del soporte.
- No se debe instalar en una estructura sujeta a vibración, movimiento o que pueda sufrir un impacto. El incumplimiento de estas instrucciones puede acarrear daños para la pantalla o la superficie del soporte.
- No se debe instalar en un lugar de paso, para evitar golpes y lesiones (encima de una cama, una silla, una puerta, en un pasillo...).
- No instale el soporte cerca de una calefacción, de una chimenea, de la luz directa del sol, del aire acondicionado o de cualquier otra fuente de calor directo. El incumplimiento de lo anterior puede dañar la pantalla y aumentar el riesgo de incendio.
- Un mes después de la instalación, compruebe que todos los tornillos estén bien apretados y que la placa esté correctamente fijada a la pared. Después, compruébelo cada dos meses.



La tornillería incluida con este soporte de pared está exclusivamente destinada a una fijación en una pared de ladrillos macizos o de hormigón. Para una instalación en cualquier otro soporte (madera, ladrillos huecos, superficie de yeso, acero...), póngase en contacto con un instalador profesional autorizado y use material adecuado.

superficie de yeso, acero...), póngase en contacto con un instalador profesional autorizado y use material adecuado.

- Compruebe el posicionamiento del cable eléctrico cuando instale o manipule el soporte de pared, para evitar cualquier pinzamiento o degradación de los cables.
- Aleje a los niños durante la instalación y evite que después puedan jugar con el aparato.
- Los materiales de embalaje (papel de embalaje, poliestireno) pueden ser peligrosos para los niños por el riesgo de asfixia. Mantenga los materiales de embalaje fuera del alcance de los niños.

Mantenimiento y limpieza

- Para un buen mantenimiento, limpie con regularidad los elementos del soporte de pared con un paño seco.
- Ante la menor duda con respecto a la instalación, póngase en contacto con un instalador profesional.

ES

CONTENIDO DEL PAQUETE

Para garantizar una instalación óptima, este kit incluye diversos tornillos con diferentes diámetros y longitudes. Compruebe que no falte ninguna pieza o que ninguna esté defectuosa. No monte nunca piezas defectuosas.

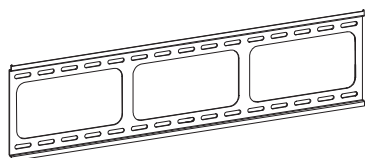

A	M4x12 (x4)	M4x30 (x4)		
B	M5x12 (x4)	M5x30 (x4)		
C	M6x12 (x4)	M6x35 (x4)		
D	M8x16 (x4)	M8x40 (x4)	M8x45 (x4)	
E	M4/M5(x4)	Spacer M8-4 (x4)	Spacer M8-8 (x4)	Spacer M8-12 (x4)
F	M8(x6)	M8x60 (x6)	Φ10x50 (x6)	
G	(x1)			

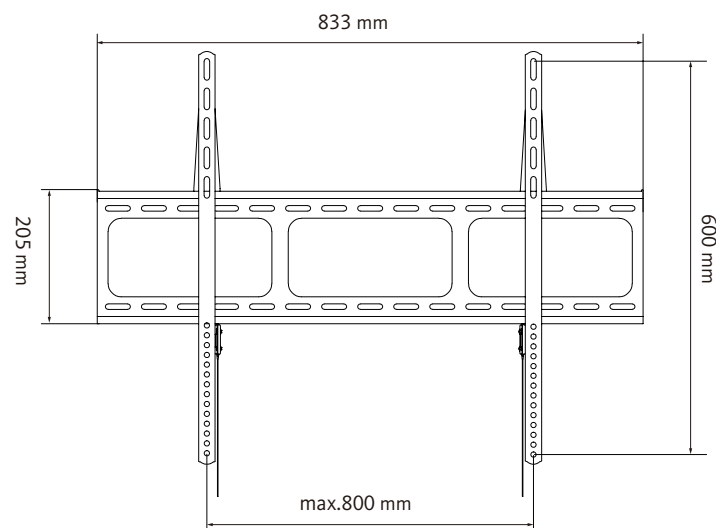

CARACTERÍSTICAS TÉCNICAS

	Normas VESA	200 x 200 300 x 200 400 x 200 300 x 300 400 x 300	400 x 400 600 x 400 600 x 600 800 x 600
	Peso máximo soportado	80 kilos	
	Tamaño de pantalla	65" - 100" 164 cm - 254 cm	
	Separación	16 mm	
	Número de personas recomendado para la instalación	2	
	Tiempo aproximado de instalación	20 minutos	

INSTALACIÓN

Sourcing & Création no se responsabilizará de los daños que se produzcan por un montaje o un uso no conformes.

1

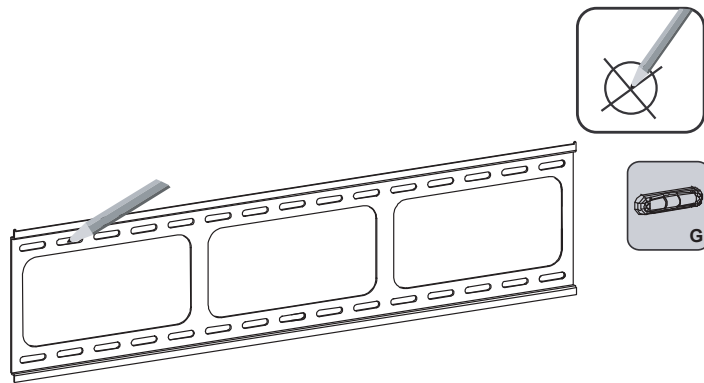

2

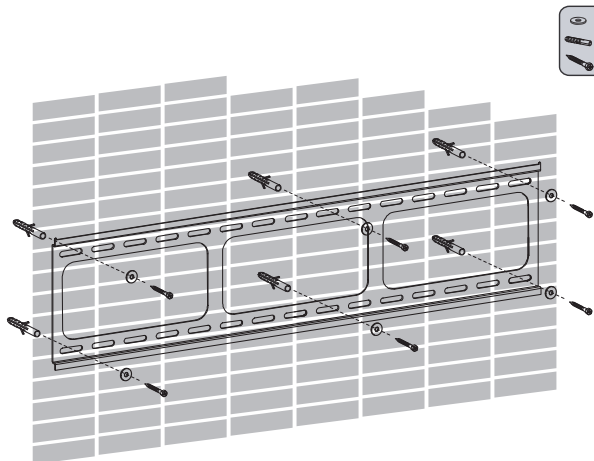
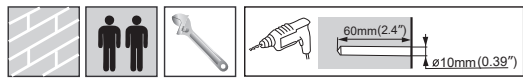

3

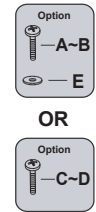
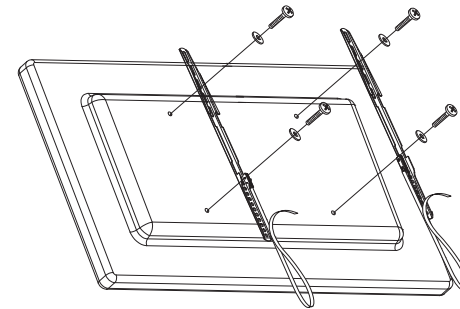
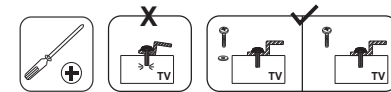

- Para introducir los tornillos, recuerde dejar un espacio suficiente en la parte trasera de la pantalla para pasar las conexiones de los periféricos multimedia (cable euroconector, cable HDMI...) utilizando los diferentes modelos de separadores.
- A veces será necesario usar cables acodados o articulados para evitar dañar las conexiones de la pantalla.

Si la pantalla tiene la parte trasera curva o un punto de montaje empotrado, se debe usar un separador. Elija el separador que más se acerque a la profundidad del empotrado para mantener el soporte lo más cerca posible de la pantalla.

Coloque el separador entre el brazo fijo y la pantalla. Utilice las arandelas incluidas con los tornillos M4-M5-M6-M8 para garantizar una estabilidad óptima.

Fije cada brazo a la pantalla alineando los orificios de cada brazo con los insertos roscados del panel trasero de la pantalla, introduciendo los tornillos a través de los dos orificios y girando en el sentido horario con un destornillador de estrella hasta que estén completamente introducidos.

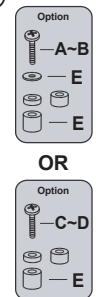
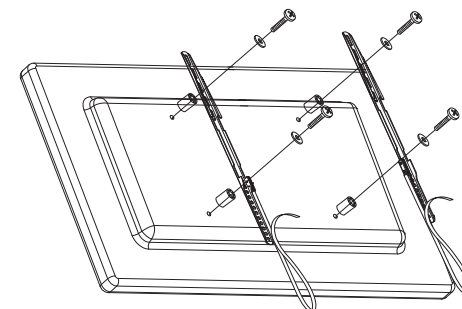
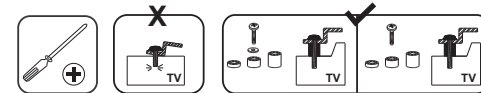

4

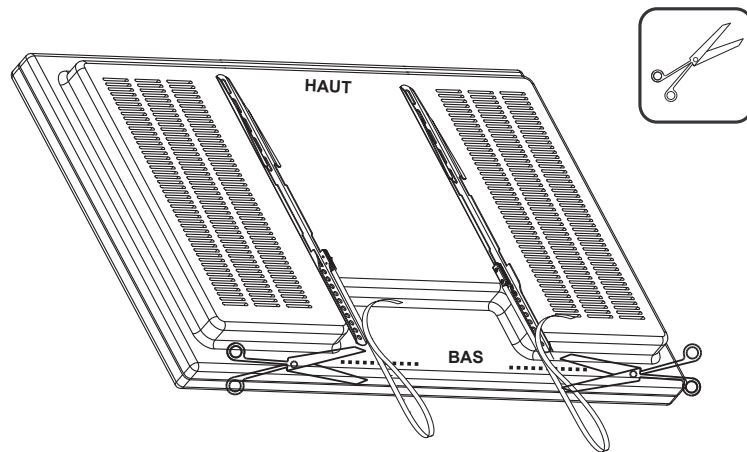

5

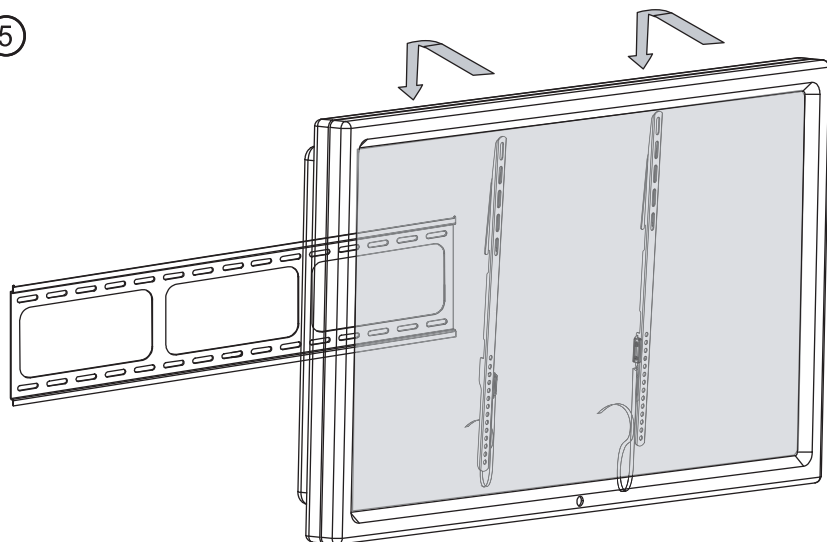

6

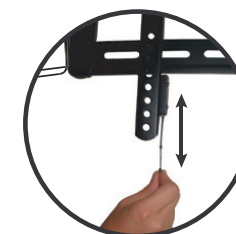
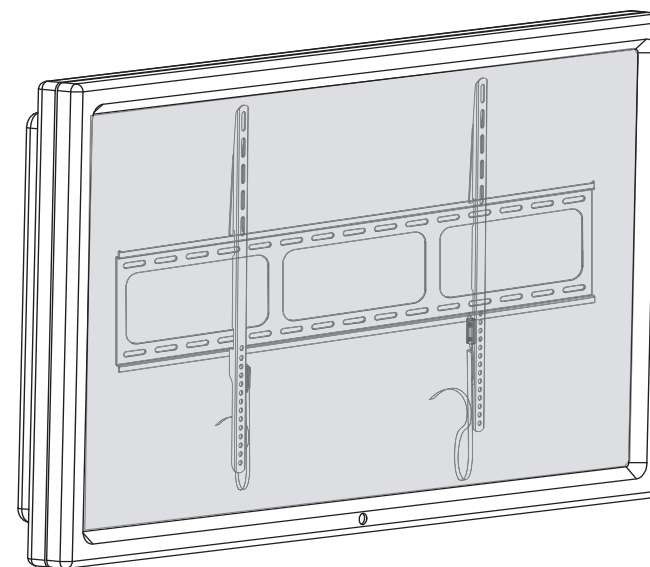

Tire para bloquear o desbloquear el sistema

ES

Wir danken Ihnen für den Kauf dieses Produktes. Um eine ordnungsgemäße Installation dieser Wandhalterung zu gewährleisten, lesen Sie bitte diese Gebrauchsanweisung vor dem ersten Gebrauch aufmerksam durch.

SICHERHEITSHINWEISE

Es ist wichtig, vor der Installation dieses Produktes die Montageanweisungen zu lesen und genau zu verstehen, um Verletzungen sowie Sachschäden zu vermeiden. Bewahren Sie diese Montageanweisungen an einem leicht zugänglichen Ort auf, um sie bei Bedarf stets griffbereit zu haben.

- Die Sicherheitshinweise müssen während der gesamten Installation dieses Produktes befolgt werden. Verwenden Sie eine Sicherheitsausrüstung sowie geeignetes Werkzeug für die Installation, um Verletzungen zu vermeiden.
- Es ist unerlässlich, sich an das korrekte Montageverfahren zu halten. Dieses muss von zwei fachkundigen Personen ausgeführt werden. Die Nichteinhaltung dieser Montageanweisungen kann zu schwerwiegenden Verletzungen durch das Herunterfallen oder die falsche Handhabung des Bildschirms führen.
- Stellen Sie sicher, dass die Gebrauchsanweisung beiliegt, falls das Gerät verkauft oder an eine andere Person weitergegeben wird, und dass kein Teil beschädigt ist.
- Diese Wandhalterung kann eine Maximallast von 80 kg tragen, wobei die Bildschirmdiagonale 65" bis höchstens 100" betragen darf. Vergewissern Sie sich, dass die Wandstruktur eine solche Last aushalten kann.
- Das Gewicht des Fernsehers darf die Maximallast der Wandhalterung nicht überschreiten.
- Nicht an einer Struktur installieren, die Vibrationen, Bewegungen oder Stößen ausgesetzt ist. Die Nichtbeachtung kann zu einer Beschädigung des Bildschirms bzw. der Tragfläche führen.
- Nicht in Durchgangsbereichen installieren, um Stöße und Verletzungen zu vermeiden (über einem Bett, einem Stuhl, einer Tür, in einem Flur ...).
- Montieren Sie die Wandhalterung nicht in der Nähe eines Heizkörpers, eines Kamins, direkter Sonneneinstrahlung, einer Klimaanlage oder von sämtlichen anderen direkten Wärmequellen. Die Nichtbeachtung kann zu einer Beschädigung des Bildschirms führen und die Brandgefahr erhöhen.
- Überprüfen Sie einen Monat nach der Montage, dass die Schrauben fest sitzen und dass die Platte korrekt an der Wand befestigt ist. Anschließend alle zwei Monate überprüfen.



Die mit dieser Wandhalterung gelieferten Verbindungselemente sind ausschließlich zur Befestigung an Wänden aus Vollziegeln oder Beton bestimmt. Für eine Montage an sonstigen Flächen (Holz, Hohlwände, Gips, Stahl ...), wenden Sie

sich bitte an einen Fachinstallateur und verwenden Sie geeignetes Material.

- Prüfen Sie die Lage der elektrischen Leitungen bei der Montage bzw. Handhabung der Wandhalterung, um Quetschungen oder Beschädigungen der Kabel zu vermeiden.
- Kinder müssen während der Montage ferngehalten werden. Achten Sie anschließend darauf, dass Kinder nicht mit dem Gerät spielen können.
- Das Verpackungsmaterial (Verpackungspapier, Polystyrol) kann für Kinder gefährlich sein: Es besteht Erstickungsgefahr. Verwahren Sie die Verpackungsmaterialien für Kinder unerreichbar!









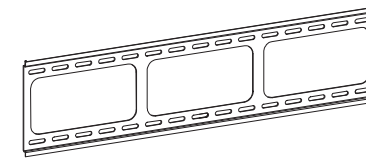







Instandhaltung und Reinigung

- Für eine optimale Pflege, reinigen Sie die Bauteile der Wandhalterung regelmäßig mit einem trockenen Tuch.
- Kontaktieren Sie Ihren Fachinstallateur beim geringsten Zweifel zur Montage der TV-Wandhalterung.

VERPACKUNGSIHALT





Um eine optimale Installation zu gewährleisten, enthält dieses Set Schrauben mit unterschiedlichem Durchmesser und Längen. Prüfen Sie, dass keine Teile fehlen bzw. defekt sind. Keine defekten Teile montieren.

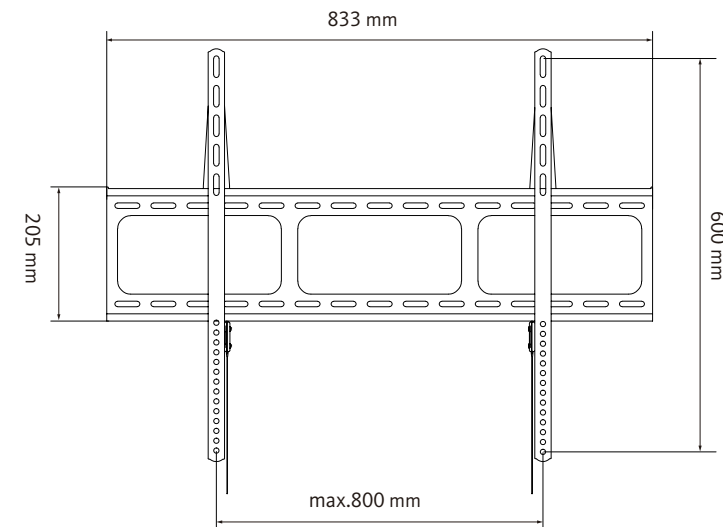

A	 M4x12 (x4)	 M4x30 (x4)		
B	 M5x12 (x4)	 M5x30 (x4)		
C	 M6x12 (x4)	 M6x35 (x4)		
D	 M8x16 (x4)	 M8x40 (x4)	 M8x45 (x4)	
E	 M4/M5(x4)	 Spacer M8-4 (x4)	 Spacer M8-8 (x4)	 Spacer M8-12 (x4)
F	 M8(x6)	 M8x60 (x6)	 Ø10x50 (x6)	
G	 (x1)			

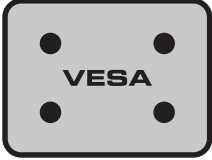

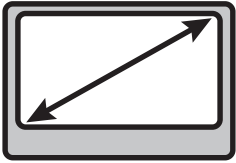
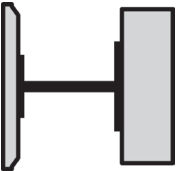
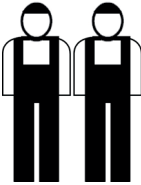
KENNDATEN

	VESA-Standards	200 x 200 300 x 200 400 x 200 300 x 300 400 x 300	400 x 400 600 x 400 600 x 600 800 x 600
	Maximale Tragfähigkeit	80 kg	
	Bildschirmgröße	65" - 100" 164 cm - 254 cm	
	Abstand	16 mm	
	Für die Montage benötigte Personenzahl	2	
	Geschätzte Montagedauer	20 Minuten	

INSTALLATION

Sourcing & Création kann nicht für Schäden haftbar gemacht werden, die durch die unsachgemäße Montage bzw. Verwendung des Gerätes entstehen.

①

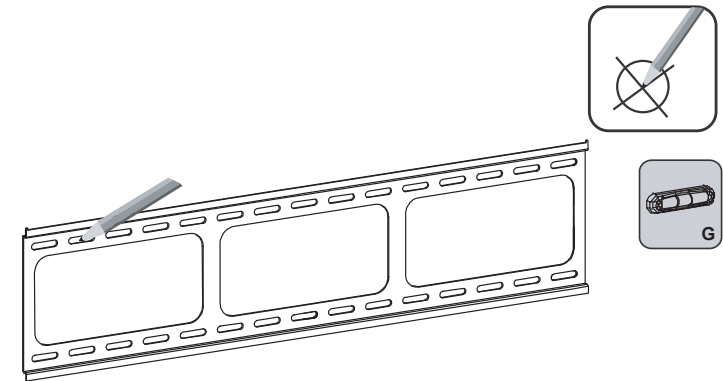

②

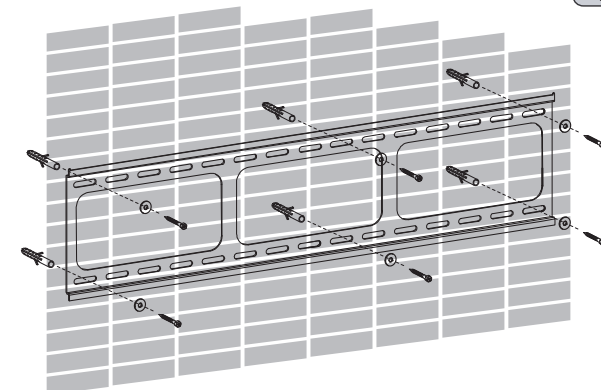
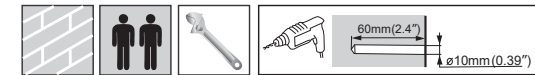

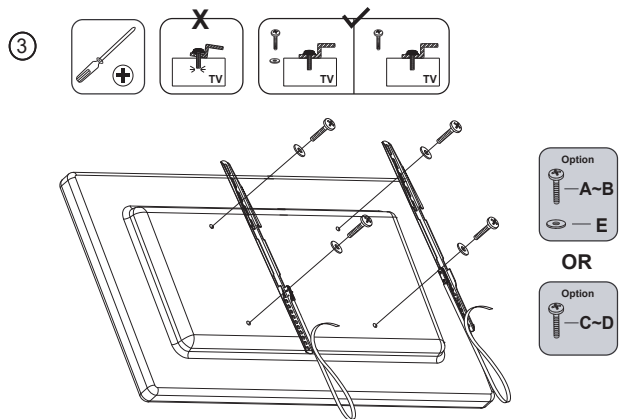

- Bevor Sie die Schrauben eindrehen, vergessen Sie nicht, hinter der Rückseite Ihres Bildschirms genügend Platz für die Steckverbinder Ihrer Multimedia-Peripheriegeräte frei zu lassen (SCART-Kabel, HDMI-Kabel ...), verwenden Sie dazu die entsprechenden Distanzstücke.
- Manchmal ist es nötig, Kabel mit Winkelsteckern bzw. Gelenkstücken zu verwenden, um die Steckverbinder Ihres Bildschirms nicht zu beschädigen.

Falls Ihr Bildschirm eine gewölbte Rückseite oder einen versenkten Befestigungspunkt hat, muss ein Distanzstück verwendet werden. Wählen Sie ein Distanzstück, das der Tiefe der Versenkung am nächsten kommt, damit sich die Halterung so nahe wie möglich am Bildschirm befindet.

Platzieren Sie das Distanzstück zwischen den festen Arm und den Bildschirm. Verwenden Sie die mit den Schrauben M4-M5-M6-M8 gelieferten Unterlegscheiben, um eine optimale Stabilität zu gewährleisten.

Befestigen Sie sämtliche Arme am Bildschirm, indem Sie die Löcher jedes Arms über den Gewindeeinsätzen der rückseitigen Abdeckung Ihres Bildschirms ausrichten und die Schrauben mithilfe eines Schraubenziehers, den sie im Uhrzeigersinn drehen, durch beide Löcher hindurchschrauben, bis die Schrauben komplett fest sitzen.

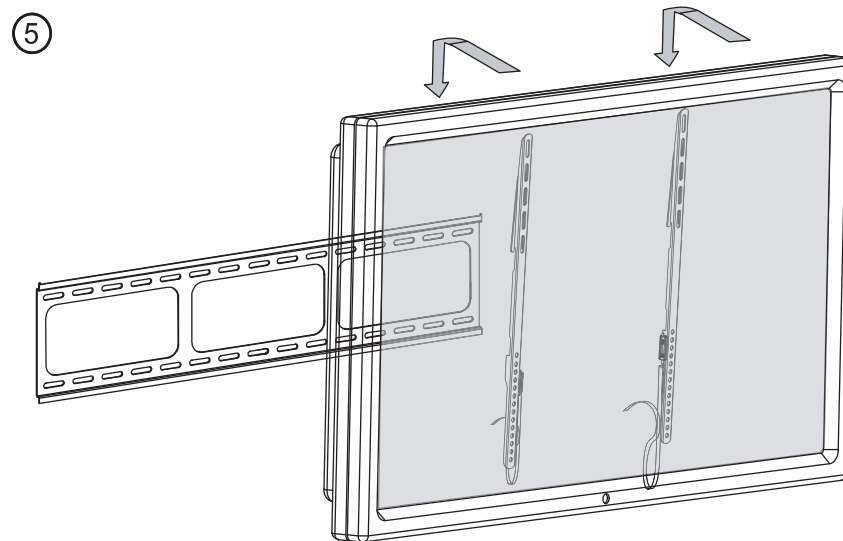
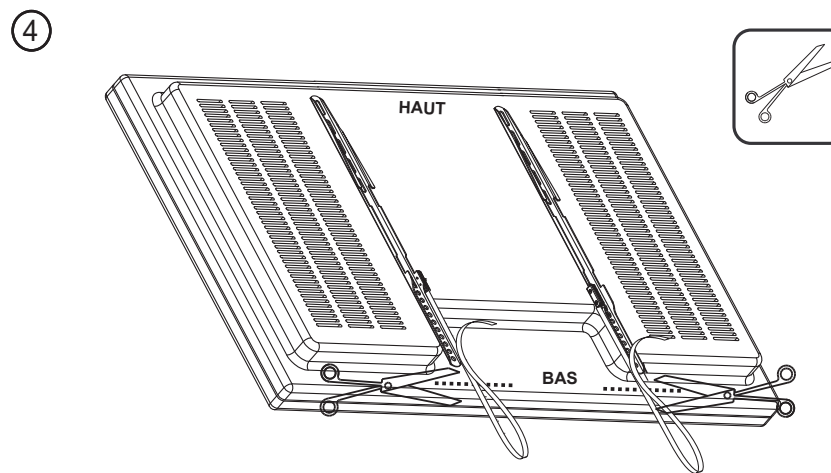
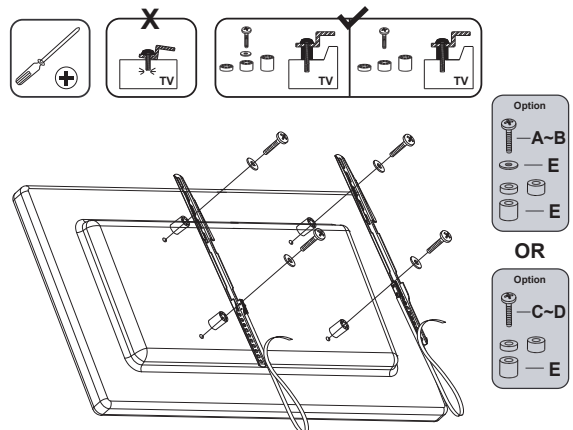

6

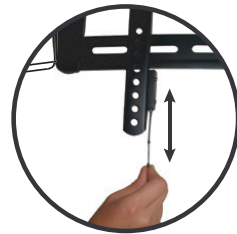
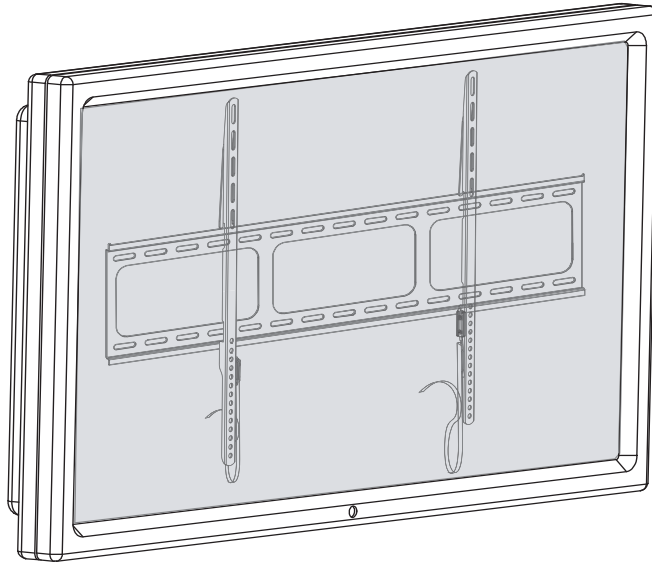

Ziehen, um das System zu sperren oder zu entsperren

Wij danken u voor de aankoop van dit product. Om de correcte installatie van deze muurhouder te garanderen, moet u deze gebruiksaanwijzing aandacht lezen voor het eerste gebruik.

VEILIGHEIDSVORSCHRIFTEN

Voor de installatie van dit product, moet u de instructies voor de installatie volledig lezen en begrijpen om lichamelijke blessures en materiële schade te vermijden. Bewaar deze instructies voor de installatie op een eenvoudig toegankelijke plaats om deze later te kunnen raadplegen.

- De veiligheidsvoorschriften moeten worden gevolgd tijdens de volledige installatie van dit product. Gebruik aangepaste veiligheidsuitrusting en gereedschap voor de installatieprocedure om lichamelijk letsel te vermijden.
- U bent verplicht u aan een correcte installatieprocedure te houden. Deze installatie moet worden uitgevoerd door twee gekwalificeerde personen. Indien de instructies voor de installatie niet worden nageleefd, kan dit ernstige lichamelijke blessures veroorzaken als gevolg van een val of onjuiste behandeling van het scherm.
- Als het apparaat doorverkocht of doorgegeven wordt aan iemand anders, zorg dan dat deze gebruiksaanwijzing bij het apparaat blijft en dat geen enkel onderdeel defecten vertoont.
- Deze muurhouder kan een maximale belasting van 80 kg dragen voor schermen met een beeldscherm diagonaal van 65" tot maximum 100". Zorg ervoor dat de structuur van de muur zulke last kan dragen.
- Het gewicht van het televisiescherm mag niet hoger zijn dan het maximale draagvermogen van de houder.
- Installeer de muurhouder niet op een structuur die onderhevig is aan trillingen, bewegingen of die wordt onderworpen aan externe invloeden. Als u deze regels niet naleeft, kan u het scherm of de oppervlakte van de drager beschadigen.
- Niet installeren in een doorgang om schokken en letsels te voorkomen (boven een bed, stoel of deur, in een gang...).
- Niet installeren in de buurt van een verwarming of een open haard, noch in direct zonlicht, in de buurt van een airconditioning of andere directe warmtebronnen. Als u deze regels niet naleeft, kan u het scherm beschadigen en verhoogt het risico op brand.
- Controleer één maand na de installatie of alle schroeven goed zijn vastgedraaid en of de plaat goed is bevestigd aan de muur. Controleer dit vervolgens om de twee maanden.



De schroeven die worden meegeleverd met deze muurhouder zijn exclusief bestemd voor bevestiging op een muur van massieve baksteen of beton. Voor een installatie op een andere drager (hout, holle bakstenen, oppervlakken van pleister, staal...), moet u contact opnemen met een erkend professioneel installateur en het gepaste materiaal gebruiken.

- Controleer de positie van de elektrische kabels als u de muurhouder installeert of beweegt om beknelling van of schade aan de kabels te voorkomen.
- Houd jonge kinderen uit de buurt tijdens de installatie en let erop dat ze vervolgens niet met het apparaat kunnen spelen.
- De verpakkingsmaterialen (inpakpapier, polystyreen) kunnen gevaarlijk zijn voor kinderen: er bestaat een risico op verstikking. Houd de verpakkingsmaterialen uit de buurt van kinderen!









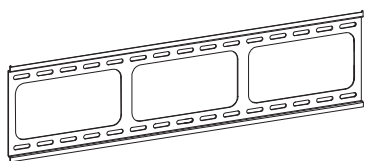







Onderhoud en reiniging

- Voor een goed onderhoud dient u de muurhouder regelmatig te reinigen met behulp van een droge doek.
- Bij de minste twijfel over de installatie, moet u contact opnemen met uw professionele installateur.

INHOUD VAN DE VERPAKKING





Voor een optimale installatie bevat deze kit verschillende schroeven van diverse afmetingen en lengtes. Controleer of geen enkel onderdeel ontbreekt of defect is. Defecte onderdelen nooit monteren.

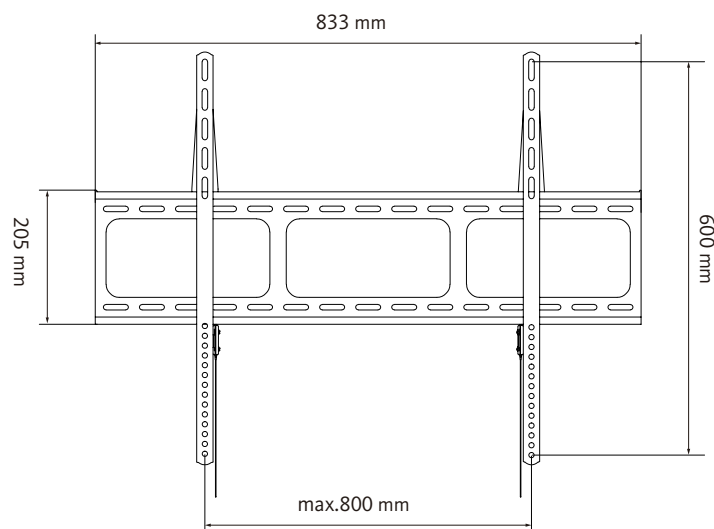

A	 M4x12 (x4)	 M4x30 (x4)		
B	 M5x12 (x4)	 M5x30 (x4)		
C	 M6x12 (x4)	 M6x35 (x4)		
D	 M8x16 (x4)	 M8x40 (x4)	 M8x45 (x4)	
E	 M4/M5(x4)	 Spacer M8-4 (x4)	 Spacer M8-8 (x4)	 Spacer M8-12 (x4)
F	 M8(x6)	 M8x60 (x6)	 Φ10x50 (x6)	
G	 (x1)			

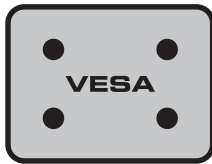

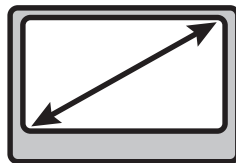
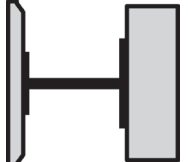
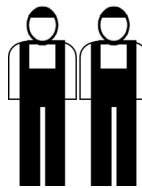
TECHNISCHE EIGENSCHAPPEN

	VESA-normen	200 x 200 300 x 200 400 x 200 300 x 300 400 x 300	400 x 400 600 x 400 600 x 600 800 x 600
	Maximaal draaggewicht	80 kilo	
	Schermgrootte	65" - 100" 164 cm - 254 cm	
	Tussenruimte	16 mm	
	Aanbevolen aantal personen voor de installatie	2	
	Geraamde tijd voor de installatie	20 minuten	

NI

INSTALLATIE

Sourcing & Création wijst alle aansprakelijkheid af voor schade die te wijten is aan een onjuiste montage of een foutief gebruik.

1

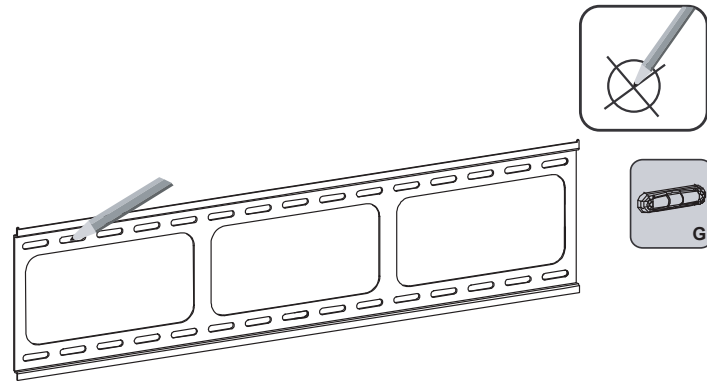

2

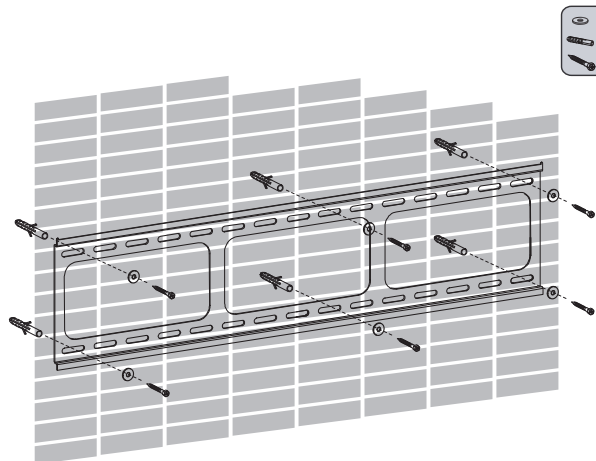

3

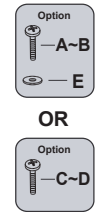
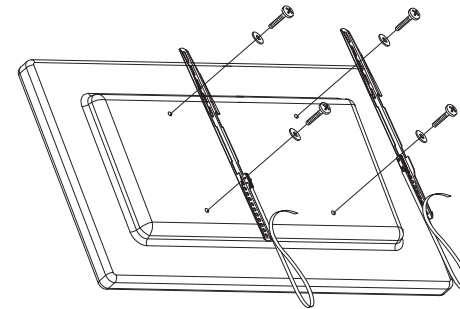
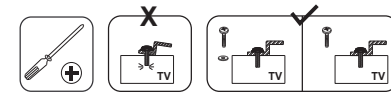

- Vergeet voordat u de schroeven door de gaten steekt niet om voldoende ruimte over te laten op de achterkant van het scherm met behulp van de spacers, om uw multimedia-apparatuur te kunnen aansluiten (SCART-kabel, HDMI-kabel...).
- Het gebruik van kabels met hoek of scharnier is soms nodig om ervoor te zorgen dat u de verbindingssystemen van uw scherm niet beschadigt.

Als uw scherm een gebogen achterkant heeft of over een verzonken montagepunt beschikt, moet u een spacer gebruiken. Kies de spacer die het dichtst aanleunt bij de diepte van het verzonken montagepunt om de steun steeds zo dicht mogelijk op het scherm te installeren.

Plaats de spacer tussen de vaste arm en het scherm. Gebruik de meegeleverde sluitringen met de schroeven M4-M5-M6-M8 om een optimale stabiliteit te kunnen waarborgen.

Bevestig iedere arm aan het scherm door de gaten op één lijn te brengen met de draadinzetstukken van het paneel aan de achterkant van uw scherm, door de schroeven door beide gaten te steken en ze met de klok mee te draaien met behulp van een kruiskopschroevendraaier, tot ze volledig vastgeschroefd zijn.

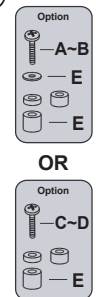
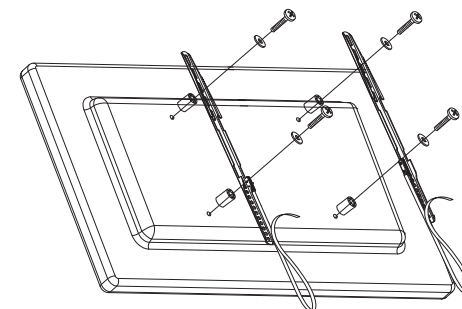
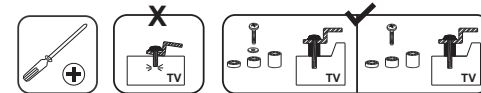

4

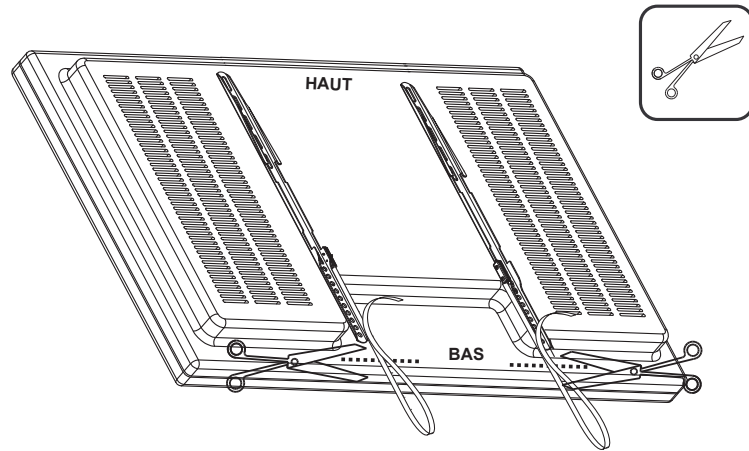

5

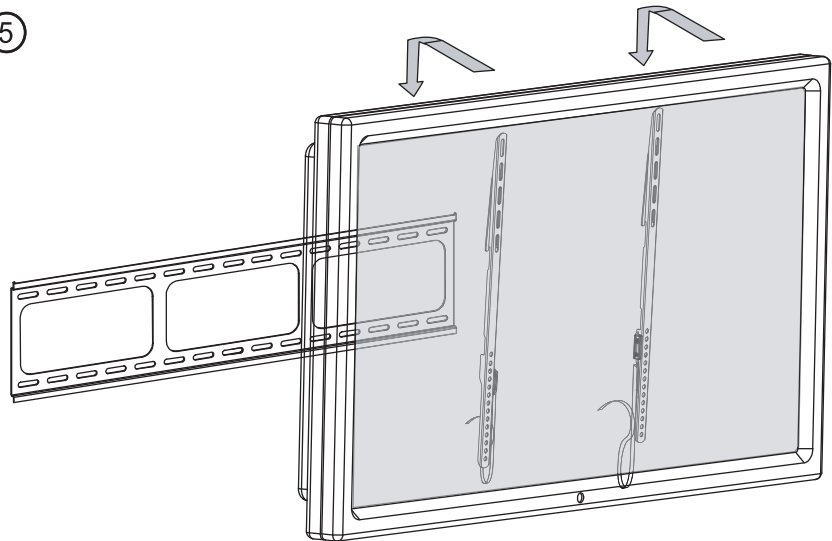

6

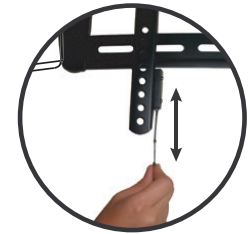
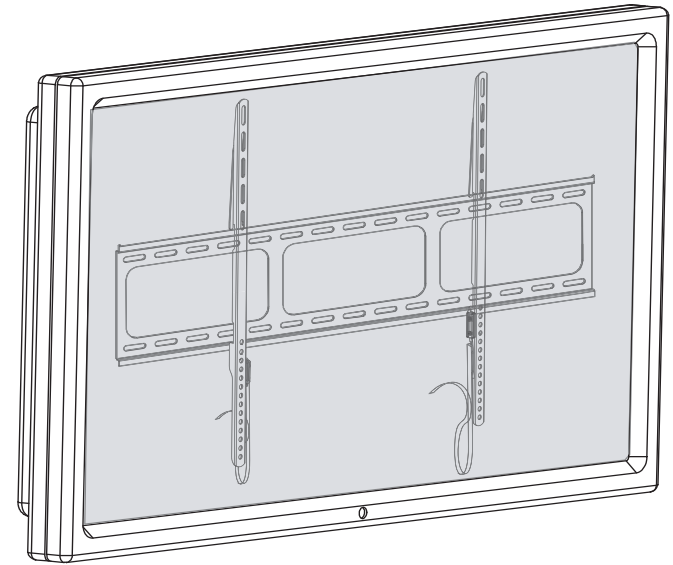

Trekken om het systeem te vergrendelen of te ontgrendelen

NL

Conditions de garantie :

Ce produit est garanti contre toute défaillance résultant d'un vice de fabrication ou de matériau. Cette garantie ne couvre pas les vices ou les dommages résultant d'une mauvaise installation, d'une utilisation incorrecte ou de l'usure normale du produit. La durée de garantie est spécifiée sur la facture d'achat.

Warranty conditions:

This product is under warranty against any failure resulting from any manufacturing or material defects. This warranty does not cover defects or damage caused by improper set up, incorrect use, or normal wear and tear of this product. The warranty period is specified on the receipt of the purchase.

Condiciones de la garantía:

Este producto ofrece garantía contra cualquier fallo que resulte de un defecto de fabricación o material. Esta garantía no cubre defectos o daños que resulten de una instalación inadecuada, uso indebido o desgaste normal del producto. El período de garantía se especifica en la factura de compra.

Garantiebedingungen:

Auf dieses Produkt wird eine Garantie gegen Herstellungs- und Materialfehler gewährt. Diese Garantie deckt keine Mängel oder Schäden, die aus unsachgemäßer Installation, falschem Gebrauch oder der normalen Abnutzung des Produkts resultieren. Die Garantiedauer ist auf der Kaufrechnung angegeben.

Garantievoorwaarden:

Dit product is gegarandeerd tegen alle mogelijke fabricage- of materiaalfouten. De garantie dekt geen gebreken of schade die voortvloeien uit een onjuiste installatie, een onjuist gebruik of de normale slijtage en veroudering van het product. De garantieduur staat vermeld op de aankoopbon.



<https://quefairedemesdechets.fr>

Sourcing & Création
Avenue de la Motte
59810 Lesquin - FRANCE

Art. 8010097
Ref. FIX'TV 65-100"
Fabriqué en R.P.C. / Made in China /
Fabricado en R.P.C. / Hergestellt in der VR
China / Gefabriceerd in VRC.