

G32\_001 SKP

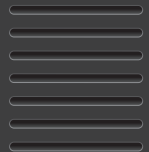

G32\_001 SKP  
Moniteur 32" Gamer - 32" Gaming Monitor  
Pantalla gaming 32" - Gaming - Bildschirm 32"  
Gaming scherm 32"





Mention légale : Les termes HDMI, interface multimédia haute définition HDMI et habillage commercial HDMI, et les logos HDMI sont des marques commerciales et des marques déposées de HDMI Licensing Administrator, Inc.

Legal notice: The terms HDMI, HDMI High-Definition Multimedia Interface, HDMI Trade Dress and the HDMI Logos are trademarks or registered trademarks of HDMI Licensing Administrator, Inc.

Aviso legal: Los términos HDMI, HDMI High-Definition Multimedia Interface (Interfaz multimedia de alta definición), HDMI Trade Dress (diseño e imagen comercial HDMI) y los logotipos HDMI son marcas comerciales o marcas registradas de HDMI Licensing Administrator, Inc.

Rechtliche Hinweise: Die Begriffe HDMI, HDMI High-Definition Multimedia Interface, HDMI-Aufmachung (HDMI Trade Dress) und die HDMI-Logos sind Marken oder eingetragene Marken von HDMI Licensing Administrator, Inc.

Wettelijke vermelding: De termen HDMI, HDMI High-Definition Multimedia Interface, HDMI Trade dress en de HDMI logo's zijn handelsmerken of gedeponeerde handelsmerken van HDMI Licensing Administrator, Inc.

#### Contenu de la boîte

- 1 écran G32-001 SKP
- 1 alimentation secteur
- 1 tournevis
- 1 câble DisplayPort (longueur : 1,5 mètre)
- 1 pied
- 4 vis VESA

#### Contents of the box

- 1 G32-001 SKP screen
- 1 AC adapter
- 1 screwdriver
- 1 DisplayPort cable (length: 1.5 metres)
- 1 stand
- 4 VESA screws

#### Contenido de la caja

- 1 pantalla G32-001 SKP
- 1 cargador
- 1 destornillador
- 1 cable DisplayPort (longitud: 1,5 metros)
- 1 pie
- 4 tornillos VESA

#### Verpackungsinhalt

- 1 Monitor G32-001 SKP
- 1 Steckernetzteil
- 1 Schraubendreher
- 1 DisplayPort-Kabel (Länge: 1,5 Meter)
- 1 Standfuß
- 4 VESA-Schrauben

#### Inhoud van de doos

- 1 scherm G32-001 SKP
- 1 netstroomvoeding
- 1 schroevendraaier
- 1 DisplayPort kabel (lengte: 1,5 meter)
- 1 voet
- 4 VESA-schroeven

Dimensions du moniteur • Monitor dimensions • Dimensiones del monitor • Monitorgröße • Afmetingen van het scherm

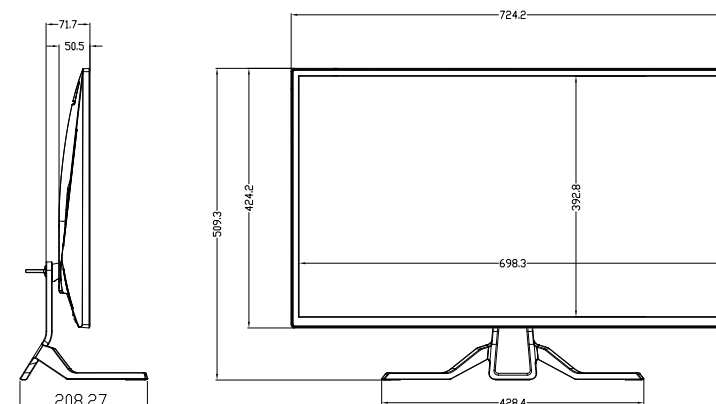
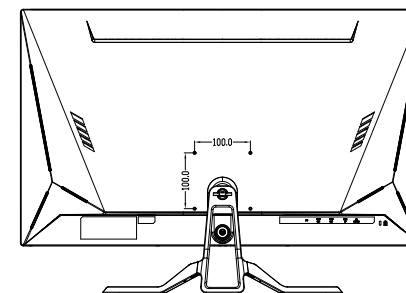

## SOMMAIRE

CARACTÉRISTIQUES TECHNIQUES	5
INSTALLATION DU MONITEUR	6
MISE EN PLACE DU SOCLE	6
AJUSTEMENT DE LA POSITION DE L'ÉCRAN	7
BRANCHEMENTS	8
DESCRIPTION DU MONITEUR	9
VUE AVANT	9
VUE ARRIÈRE	10
UTILISATION DU BOUTON DE COMMANDE	10
NAVIGATION DANS LES MENUS	11
GUIDE DE DÉPANNAGE	15
PIXELS DÉFECTUEUX	16

## CARACTÉRISTIQUES TECHNIQUES

Modèle	G32_001 SKP
Taille d'écran	32 pouces
Format de l'image	16:9
Lumière noire	LCD
Luminosité	300 cd/m <sup>2</sup>
Dalle	VA matte
Résolution	2 x HDMI 2.0 (2560 x 1440 / 144 Hz) 1 X DP 1.2 (2560 x 1440 / 165 Hz)
Rafraîchissement	165 Hz en Display Port 144 Hz en HDMI
Temps de réponse	1ms
Écran inclinable	-5° / +15°
Taux de contraste	4000:1
Fixation VESA	100 x 100 mm
Free-Sync	Oui
Entrée de signal	DP 1.2 x 1, HDMI 2.0 x 2
Entrée d'alimentation	12V  4.5A, 50/60Hz
Modèle adaptateur secteur	FJ-SW20171204500
ACCESSOIRES	
Pied	Oui
Câble d'alimentation	Oui
CARACTÉRISTIQUES PHYSIQUES	
Dimensions physiques	
Dimensions (avec pied)	724 x 509 x 208 mm
Dimensions (sans pied)	724 x 424 x 51 mm
Poids net	5,43 kg
Poids brut	7,75 kg

# INSTALLATION DU MONITEUR

## MISE EN PLACE DU SOCLE

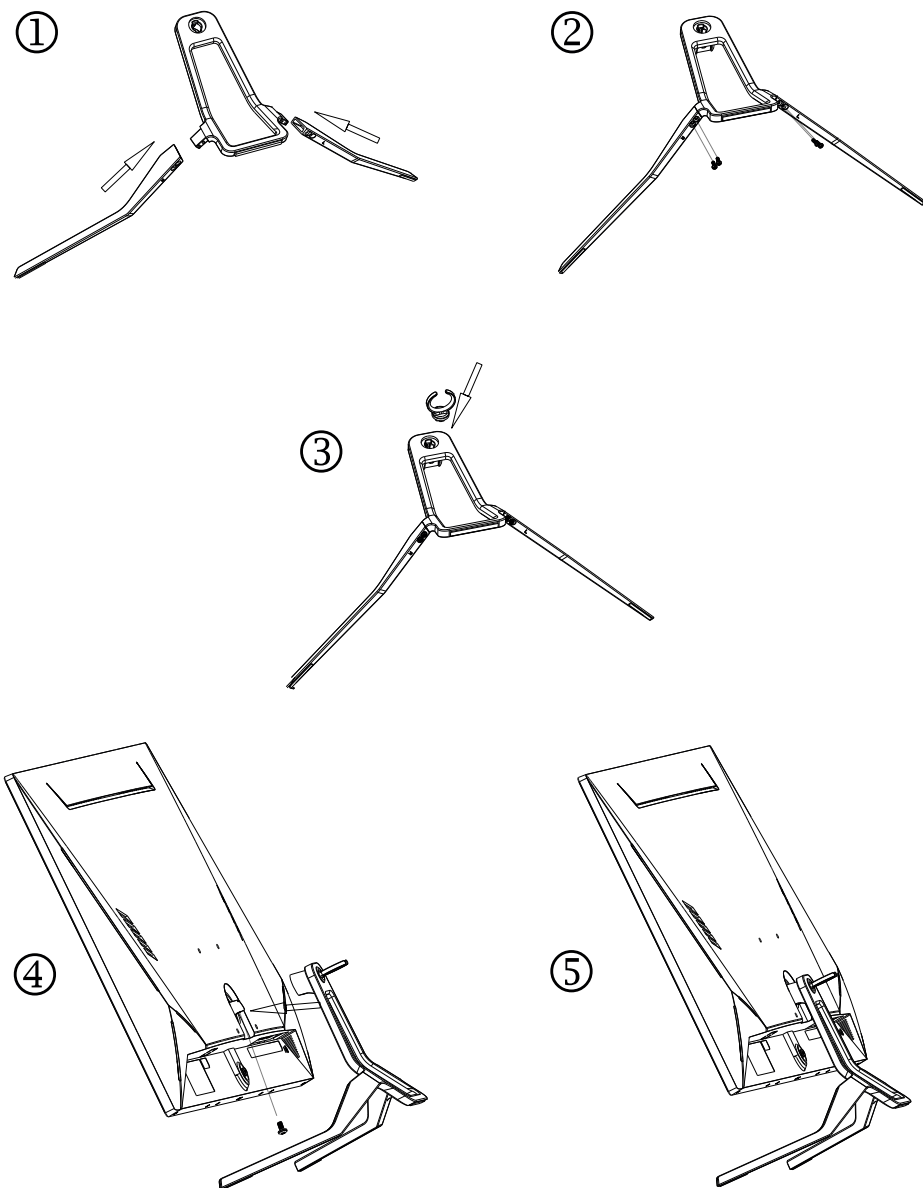

1. Assemblez la base du pied en utilisant les 4 vis fournies, comme indiqué sur les figures 1, 2 et 3.
2. Posez le moniteur à plat, sur une surface plane et stable recouverte d'un tissu doux.
3. Insérez le pied au dos du moniteur, et vissez-le en tournant la vis dans le sens des aiguilles d'une montre (figure 4).
4. Placez l'écran à la verticale sur son socle (figure 5).

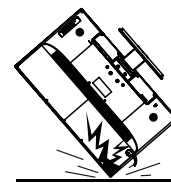

Ne placez pas le moniteur à l'envers pour installer le socle ! Vous risqueriez de l'endommager.

## AJUSTEMENT DE LA POSITION DE L'ÉCRAN

Inclinez l'écran vers l'avant ou l'arrière selon vos préférences.

5 ° vers l'avant



15 ° vers l'arrière



Remarque : lors du réglage de l'angle de l'écran, veillez à maintenir le pied de l'écran avec une main et ajuster l'inclinaison avec l'autre pour éviter que l'écran ne tombe.

## BRANCHEMENTS

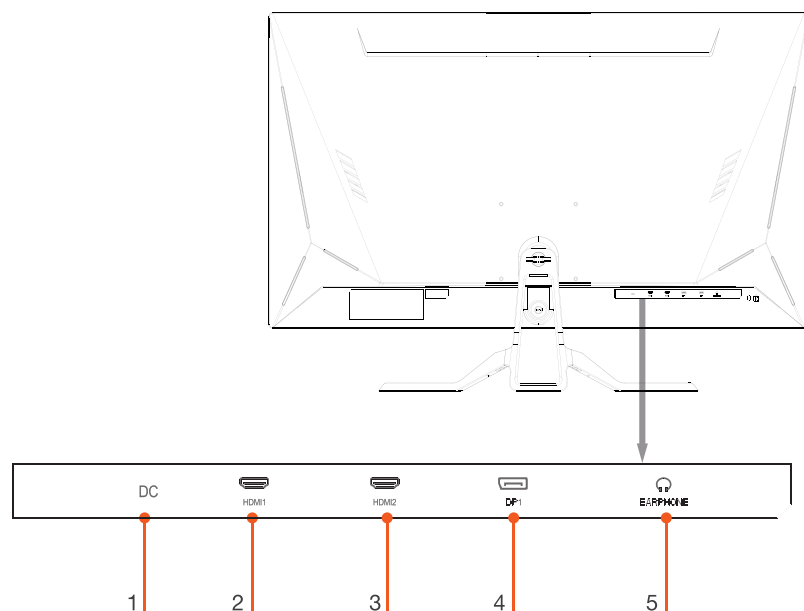

1	Connecteur d'alimentation
2	Port HDMI 1 (version 2.0)
3	Port HDMI 2 (version 2.0)
4	DisplayPort 1 (version 1.2)
5	Prise Jack casque (3,5mm)

1. Pour obtenir l'image, branchez au choix le câble Display Port fourni ou un câble HDMI (non fourni) sur le port correspondant à l'arrière de l'écran, puis à la carte graphique de votre ordinateur. Le son et l'image transitent tous les deux par le même câble.
2. Pour écouter le son à l'aide d'un casque, branchez l'extrémité Jack d'un câble audio (non fourni) sur la prise audio Jack (EARPHONE).
3. Branchez le connecteur d'alimentation à l'arrière de l'écran, puis l'adaptateur secteur sur une prise secteur. Utilisez le passe-câble au dos de l'écran pour ranger discrètement vos différents câbles.
4. Appuyez brièvement sur le bouton de commande (Cf. Page 9) pour allumer l'écran. Le témoin lumineux devient bleu.

## DESCRIPTION DU MONITEUR

### VUE AVANT

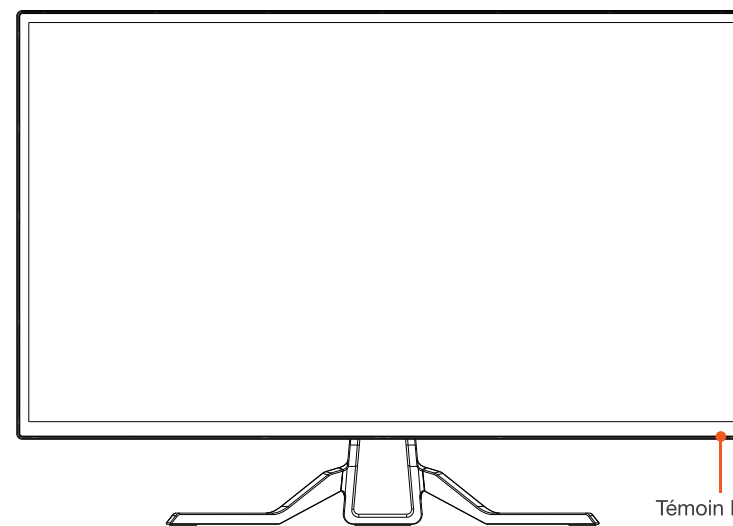

Témoin lumineux :  
- rouge lorsque l'écran est en veille  
- bleu lorsque l'écran est en fonctionnement

## VUE ARRIÈRE

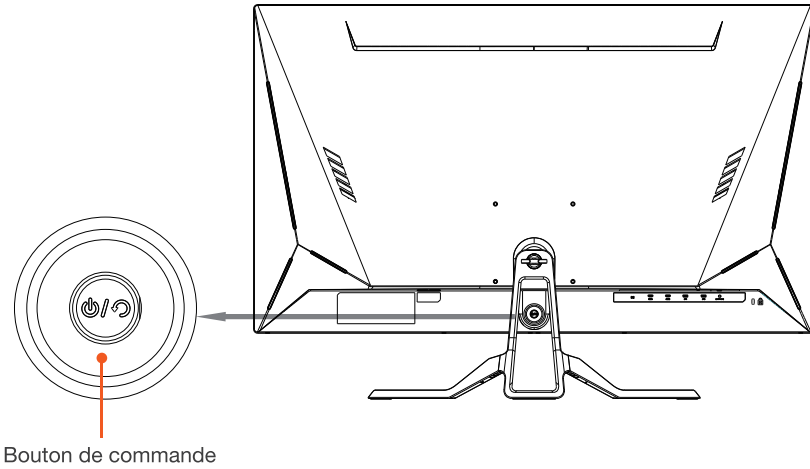

## UTILISATION DU BOUTON DE COMMANDE

	Fonctionnement classique	Navigation dans les menus
<b>Appui court</b>	Allumer l'écran / Accéder aux menus de configuration	Quitter le menu
<b>Appui long (3 secondes)</b>	Éteindre l'écran	
<b>Actionner vers le haut</b>	Sélectionner la source : DP, HDM1, HDMI2	Naviguer vers le haut
<b>Actionner vers le bas</b>	Régler le volume	Naviguer vers le bas
<b>Actionner vers la droite</b>	Accéder aux réglages de l'image	Valider / Confirmer
<b>Actionner vers la gauche</b>	Raccourci Assistant Gamer	Retour au menu précédent

**Note :** Le bouton de commande ne permet pas de déconnecter l'appareil de l'alimentation électrique. Si vous souhaitez déconnecter l'écran PC de l'alimentation électrique, débranchez le bloc d'alimentation secteur.

## NAVIGATION DANS LES MENUS



Lors de la première utilisation de votre écran, les réglages seront automatiquement ajustés aux réglages optimaux en fonction de votre ordinateur (configuration, composants, etc.).

1. Appuyez brièvement au centre du bouton de commande après avoir allumé l'écran :

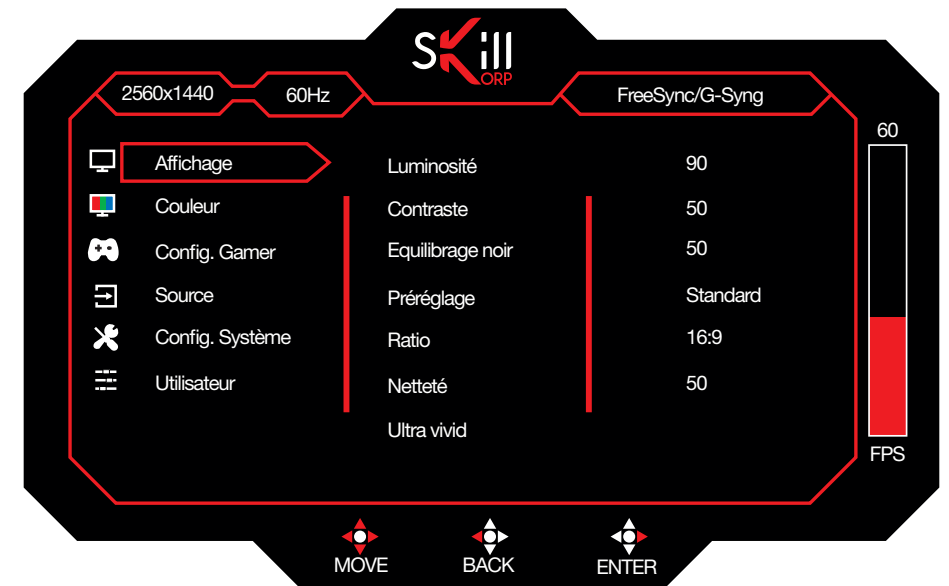

2. Activez le bouton de commande vers le haut ou vers le bas pour naviguer dans les différents menus.
3. Activez le bouton de commande vers la droite pour valider le menu ou sous-menu sélectionné.
4. Activez le bouton de commande vers le haut ou vers le bas pour sélectionner un paramètre à modifier.
5. Activez le bouton de commande vers la droite pour valider.
6. Activez le bouton de commande vers le haut ou vers le bas pour modifier le paramètre sélectionné.
7. Appuyez brièvement sur le bouton de commande pour quitter le menu et revenir à l'écran principal.

Tous les changements sont automatiquement sauvegardés.

Menus	Sous-menu	Description
<b>Affichage</b>	- Luminosité	- Ajuster la luminosité de l'affichage.
	- Contraste	- Ajuster le contraste d'affichage.
	- Équilibrage noir	- Ajuster la luminosité des parties noires.
	- Préréglage	- Sélectionner un réglage d'image prédéfini : Standard, Utilisateur, Film, Photo, RTS, FPS1 ou FPS2.
	- Ratio	- Sélectionner le format de l'image : Full (Plein écran), 4:3 ou 16:9.
	- Netteté	- Ajuster la netteté d'affichage.
	- Ultra vivid	- Accentuer les couleurs.
<b>Couleur</b>	- Temp. de couleur	- Sélectionner le mode d'affichage (Chaud, Normal, Froid, sRGB ou Utilisateur).
	- Gamma	- Ajuster le niveau moyen de luminance.
	- Teinte	- Régler le niveau de teinte de l'image.
	- Saturation	- Régler le niveau de saturation de l'image.
	- Filtre lumière bleue	- Appliquer un filtre de lumière bleue.

Menus	Sous-menu	Description
<b>Config. Gamer.</b>	- FreeSync/G-Sync	- Lorsque cette fonction est activée, elle élimine le lag de l'écran et le déchirement pendant les jeux.
	- Overdrive	- Améliorer le temps de réponse de l'écran LCD.
	- Assistant Gamer	- Créer un meilleur environnement de jeu pour les utilisateurs qui utilisent différents types de jeux.
	- HDR	- Activer ou désactiver la fonction HDR
	- DCR	- Ajuster le niveau de noir dans l'image afin d'obtenir un contraste optimal.
	- MPRT	- Améliorer la netteté des images en mouvement.
	- Lumière RVB	- Sélectionner ou désactiver la lumière RVB au dos de l'écran. Vous pouvez également paramétrer la couleur RVB souhaitée en faisant varier les couleurs Rouge Vert Bleu, de 0 à 255.
<b>Source</b>	- Sélectionner la source de lecture (DP, HDMI1 ou HDMI2).	

Menus	Sous-menu	Description
<b>Config. Système</b>	- Langue	- Sélectionner la langue des menus : Français, anglais, allemand, espagnol, néerlandais.
	- Config. OSD	- Paramétrer l'affichage du menu sur l'écran : Positions horizontale et verticale, transparence et durée d'affichage (de 15 à 60 secondes).
	- Audio	- Activer ou désactiver les haut-parleurs / Régler le volume.
	- Réinitialiser	- Revenir à la configuration d'usine des paramètres de l'écran.
<b>Utilisateur</b>	- Créer un profil personnalisé (3 profils possibles)	

## GUIDE DE DÉPANNAGE

Avant de contacter votre service après-vente, effectuez les vérifications élémentaires suivantes. Si vous ne pouvez pas résoudre le problème en suivant les instructions ci-dessous, contactez votre revendeur local ou un technicien agréé.

Absence d'image	1. Vérifiez que l'écran PC est bien branché dans une prise secteur et que celle-ci est bien alimentée en électricité.
	2. Avez-vous bien appuyé sur le bouton de commande ?
	3. Vérifiez les réglages de luminosité et de contraste de l'image.
	4. Si vous branchez l'écran PC sur un ordinateur portable, vérifiez que celui-ci a bien été basculé en mode « Affichage sur un écran externe ».
	5. Vérifiez que le câble est bien branché ou qu'il n'est pas endommagé.
Absence de son	1. Vérifiez que le contrôle du volume du moniteur soit bien réglé.
	2. Assurez-vous que le contrôle du volume de votre ordinateur ne soit pas réglé sur MUET et/ou qu'il soit suffisamment élevé.
Image floue ou imparfaite	Vérifiez si le câble vidéo est bien branché.
Couleurs inhabituelles ou manquantes	Si la couleur rouge, bleue, verte ou toute autre couleur disparaît, vérifiez si le câble vidéo est correctement branché.
L'écran scintille	1. Vérifiez si le câble d'alimentation est bien branché.
	2. Décelez une possible interférence avec un appareil ou un outil électrique. Évitez de placer des enceintes, lampes fluorescentes, ventilateur, etc. près de l'écran.
	3. Accédez aux paramètres d'affichage en appuyant sur le bouton Menu puis ajustez les paramètres de l'image.
Pixels défectueux	<p>L'écran à cristaux liquides (LCD) est un produit de haute technologie qui contient environ un million de transistors vous offrant une grande qualité d'image. Il peut arriver, occasionnellement, que quelques points bleus, verts, rouges (correspondants à des sous-pixels non actifs) apparaissent sur l'écran. Ceci n'affecte pas la performance de votre produit.</p> <ul style="list-style-type: none"> <li>• Norme européenne EN 9241-307 classe II</li> </ul> <p>La norme EN 9241-307 propose une définition des caractéristiques relatives aux erreurs de pixels. Celles-ci sont répertoriées en quatre classes et trois types d'erreurs. Chaque pixel se décompose à son tour en trois sous-pixels correspondant aux couleurs de base (rouge, vert, bleu).</p>



## PIXELS DÉFECTUEUX

L'écran à cristaux liquides (LCD) est un produit de haute technologie qui contient environ un million de transistors vous offrant une grande qualité d'image. Il peut arriver, occasionnellement, que quelques points bleus, verts, rouges (correspondants à des sous-pixels non actifs) apparaissent sur l'écran. Ceci n'affecte pas la performance de votre produit.

– Norme européenne EN 9241-307 classe II

Compte tenu du très grand nombre de transistors et des processus de fabrication extrêmement complexes qui y sont associés, il peut se produire par endroits des pertes ou un mauvais adressage de pixels ou de sous-pixels individuels.

La norme EN 9241-307 propose une définition des caractéristiques relatives aux erreurs de pixels. Celles-ci sont répertoriées en quatre classes et trois types d'erreurs. Chaque pixel se décompose à son tour en trois sous-pixels correspondant aux couleurs de base (rouge, vert, bleu).

– Composition des pixels

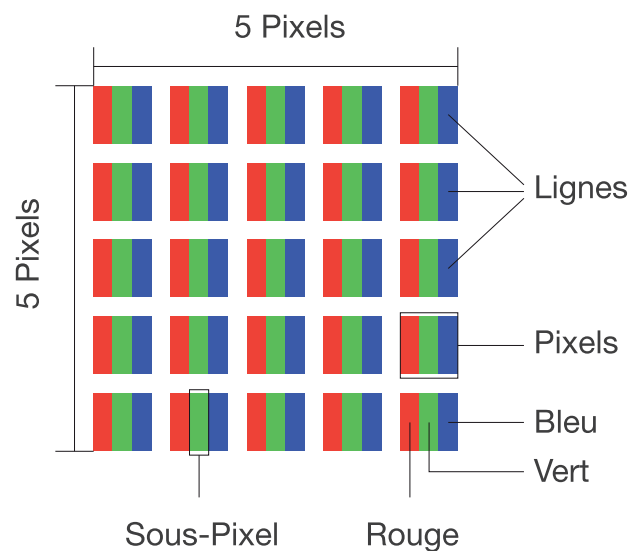

## CONTENTS

TECHNICAL FEATURES	18
INSTALLING THE MONITOR	19
INSTALLATION OF THE STAND	19
ADJUSTING THE SCREEN POSITION	20
CONNECTIONS	21
DESCRIPTION OF THE MONITOR	22
FRONT VIEW	22
REAR VIEW	23
USING THE CONTROL BUTTONS	23
NAVIGATING THE MENUS	24
TROUBLESHOOTING GUIDE	28
DEFECTIVE PIXELS	29

## TECHNICAL FEATURES

Model	G32_001 SKP
Screen size	32 inches
Image format	16:9
Black light	LCD
Brightness	300 cd/m <sup>2</sup>
Display	Matte VA
Resolution	2 x HDMI 2.0 (2560 x 1440 / 144 Hz) 1 X DP 1.2 (2560 x 1440 / 165 Hz)
Refresh rate	165 Hz in DisplayPort 144 Hz in HDMI
Response time	1ms
Tilting screen	-5° / +15°
Contrast ratio	4000:1
VESA bracket	100 x 100 mm
Free-Sync	Yes
Signal input	DP 1.2 x 1, HDMI 2.0 x 2
Power input	12 V  4.5 A, 50/60 Hz
Mains adapter model	FJ-SW20171204500
<b>ACCESSORIES</b>	
Desktop stand	Yes
Power cord	Yes
<b>PHYSICAL CHARACTERISTICS</b>	
Physical dimensions	
Dimensions (with stand)	724 x 509 x 208 mm
Dimensions (without stand)	724 x 424 x 51 mm
Net weight	5.43 kg
Gross weight	7.75 kg

## INSTALLING THE MONITOR

### INSTALLATION OF THE STAND

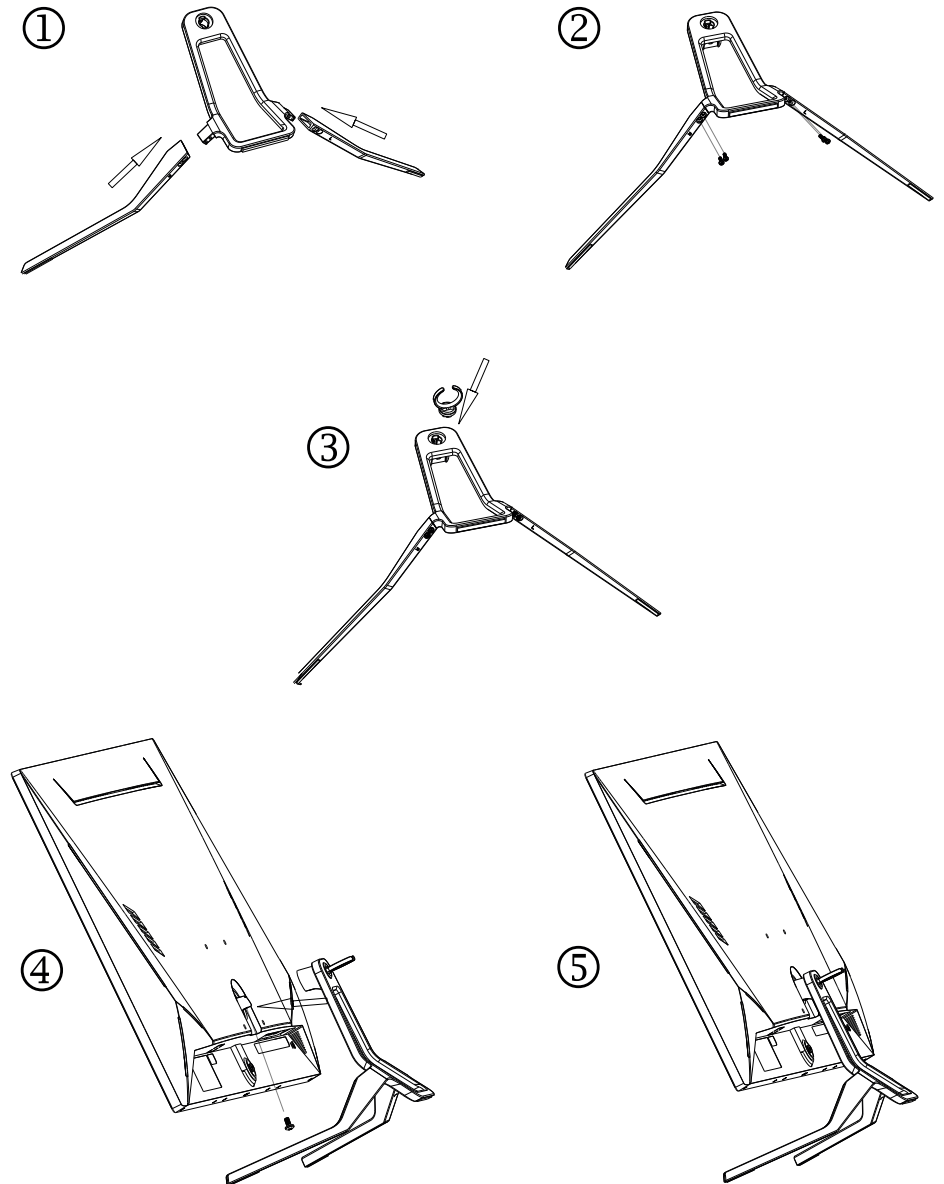

1. Assemble the base of the stand using the 4 screws provided, as shown in figures 1,2 and 3.
2. Place the PC monitor flat, on a flat, stable surface covered with a soft cloth.
3. Insert the stand into the back of the monitor, and fasten it by turning the screw clockwise (Figure 4).
4. Place the screen vertically on its stand (Figure 5).

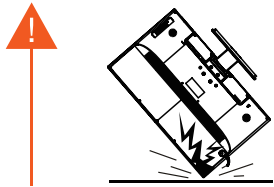

Do not turn the monitor upside down to install the stand! You could damage it.

## ADJUSTING THE SCREEN POSITION

Tilt the screen forward or backward according to your preference.

5 ° forward



15 ° backward



Note: when adjusting the screen angle, hold the screen stand with one hand and adjust the tilt with the other. Using both hands prevents the screen from falling.

## CONNECTIONS

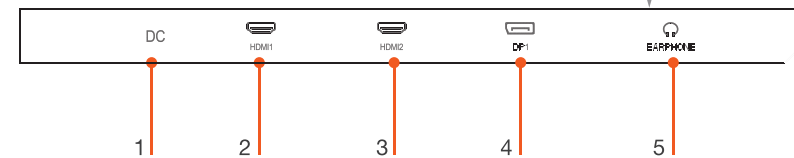
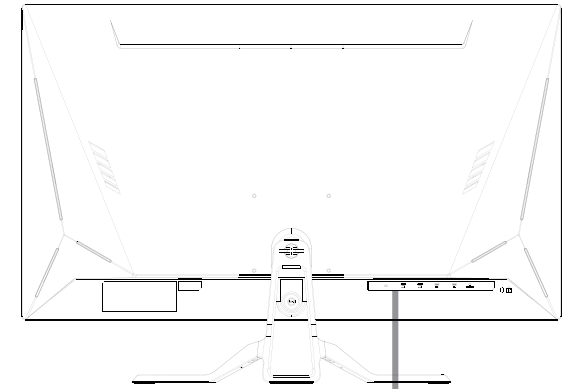

1	Power connector
2	HDMI 1 port (version 2.0)
3	HDMI 2 port (version 2.0)
4	DisplayPort 1 (version 1.2)
5	Headphones jack socket (3.5 mm)

1. To see the image, connect either the DisplayPort cable (supplied) or HDMI cable (not supplied) to the corresponding port on the back of the screen, then to your computer graphics card. The sound and image are both transmitted through the same cable.
2. To listen to the sound using a headset, connect the end of the audio cable jack (not supplied) to the audio jack socket (EARPHONE).
3. Plug the power connector into the back of the monitor, and then plug the mains adapter into an electrical outlet. Use the cable grommet on the back of the monitor to attach your various cables tidily.
4. Briefly press the control button (see page 9) to turn on the screen. The indicator light turns blue.

## DESCRIPTION OF THE MONITOR

### FRONT VIEW

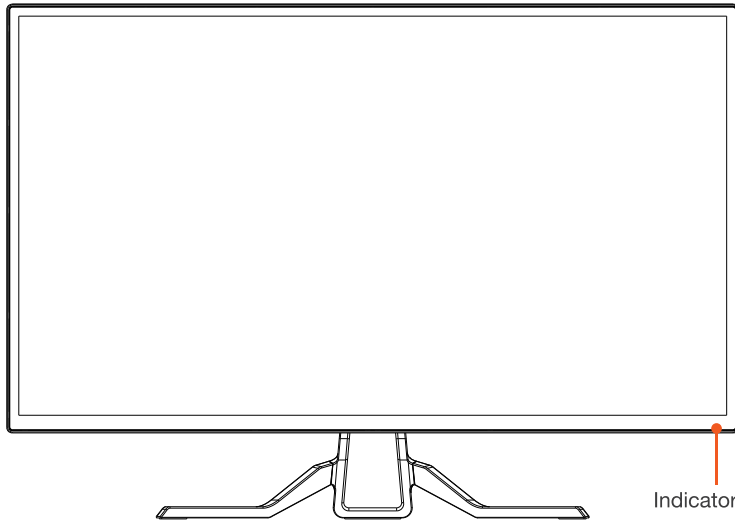

Indicator light:  
 - blinking red when the screen is on standby  
 - blue when the screen is in operation

### REAR VIEW

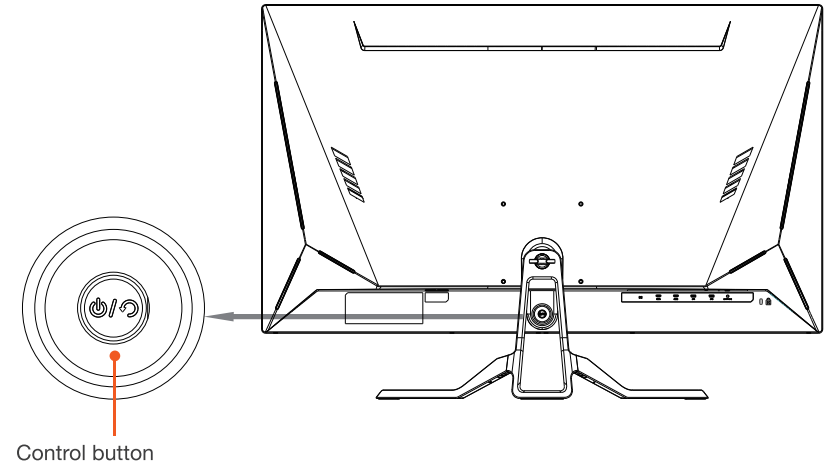

### USING THE CONTROL BUTTONS

	Standard use	Navigating the menus
<b>Short press</b>	Switch on the screen/Access the configuration menus	Exit the menu
<b>Long press (3 seconds)</b>	Turn off the screen	
<b>Press upwards</b>	Select source: DP, HDMI1, HDMI2	Navigate upwards
<b>Press downwards</b>	Adjusting the volume	Navigate downwards
<b>Press to the right</b>	Access image settings	Enter/Confirm
<b>Press to the left</b>	Assistant Gamer shortcut	Back to previous menu

**Note:** The control button does not disconnect the device from the electrical supply. If you want to disconnect the PC screen from the electrical supply, disconnect it from the mains power supply.

## NAVIGATING THE MENUS



When using your screen for the first time, the settings will automatically be adjusted to the optimal settings for your computer (configuration, components, etc.).

1. Press the centre of the control button briefly after switching on the screen:

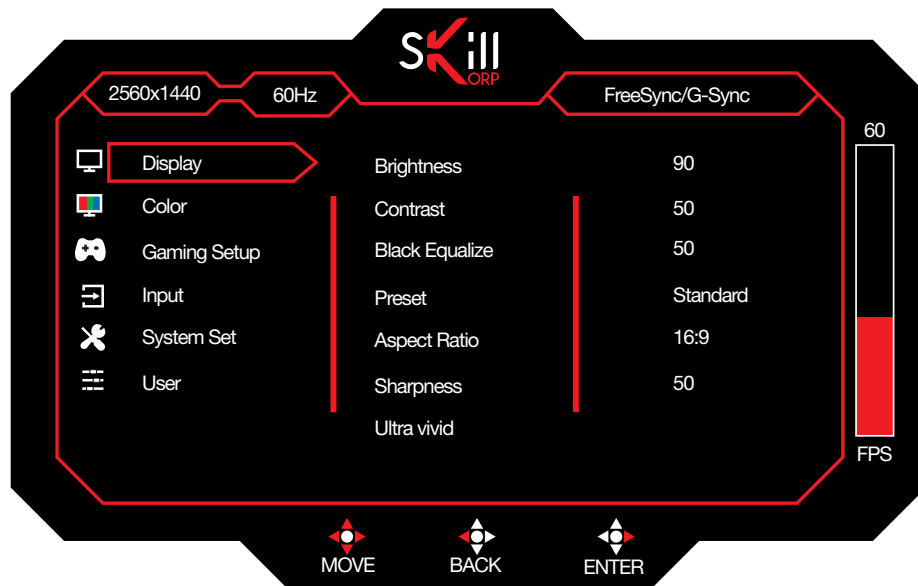

2. Move the control button upwards or downwards to navigate the various menus.
3. Move the control button to the right to confirm the selected menu or sub-menu.
4. Move the control button upwards or downwards to select a setting to change.
5. Move the control button to the right to confirm.
6. Move the control button upwards or downwards to navigate the selected setting.
7. Press the control button briefly to exit the menu and return to the main screen.

All changes are automatically saved.

Menus	Sub-menu	Description
Display	- Brightness	- Adjust display brightness.
	- Contrast	- Adjust display contrast.
	- Black Equalize	- Adjust brightness of the black sections.
	- Preset	- Select a predefined image setting: Standard, User, Film, Photo, RTS, FPS1 or FPS2.
	- Aspect ratio	- Select image format: Full, 4:3 or 16:9.
	- Sharpness	- Adjust display sharpness.
	- Ultra vivid	- Accentuate the colours.
Color	- Colour Temp.	- Select the display mode (Warm, Normal, Cool, sRGB or User).
	- Gamma	- Adjust luminance level.
	- Hue	- Adjust image tint level.
	- Saturation	- Adjust image saturation level.
	- Low blue light	- Apply blue light filter.

Menus	Sub-menu	Description
<b>Gaming Setup</b>	- FreeSync/ G-Sync	- When this function is activated, it eliminates screen lag and tearing while gaming.
	- Overdrive	- Improve the LCD screen response time.
	- Game Assist	- Create a better gaming environment for users who play different types of games.
	- HDR	- Enabling and disabling the HDR function
	- DCR	- Adjust the level of black in the image in order to obtain optimal contrast.
	- MPRT	- Improve the sharpness of moving images.
	- RGB light	- Activate or deactivate the RGB light at the back of the screen. You can also configure the desired RGB colour by varying the Red Green Blue colours from 0 to 255.
<b>Input</b>	- Select the playback source (DP, HDMI1 or HDMI2).	

Menus	Sub-menu	Description
<b>System Set</b>	- Language	- Select menu language: French, English, German, Spanish, Dutch.
	- OSD Setup	- Configure the menu display on the screen: Horizontal and vertical positions, transparency and display time (from 15 to 60 seconds).
	- Audio	- Activate or deactivate speakers / Adjust volume.
	- Reset	- Restore factory settings for screen settings.
	<b>User</b>	- Create a personalised profile (3 profiles possible)

## TROUBLESHOOTING GUIDE

Before contacting the service department, please carry out the checks listed below. If you cannot solve the problem by following the instructions below, contact your local retailer or a qualified technician.

No picture	1. Check that the PC monitor is plugged into a power outlet that is receiving electricity.
	2. Have you pressed the control button properly?
	3. Check the picture brightness and contrast settings.
	4. If you connect the PC monitor to a laptop computer, make sure the laptop has been switched to "Display on external monitor".
	5. Check that the cable is properly connected and that it is not damaged.
No sound	1. Check that the monitor volume control is set correctly.
	2. Make sure that your computer's volume control is not set to MUTE and/or it is set high enough.
Blurred or imperfect image	Check that the video cable is properly connected.
Unusual or missing colours	If the red, blue, green or any other colour disappears, check that the video cable is properly connected.
Flickering	1. Check that the power cord is properly connected.
	2. Check for possible interference from another electrical device or tool. Avoid placing speakers, fluorescent lights, fans, etc. near the screen.
	3. Access the display settings by pressing the Menu button and then automatically adjust the image settings.
Defective pixels	The liquid crystal screen (LCD) is a high-tech product that contains about a million transistors offering a high quality image. Occasionally, a few blue, green, red dots (corresponding to inactive sub-pixels) may appear on the screen. This does not affect the performance of your product.
	<ul style="list-style-type: none"> <li>• European Standard EN 9241-307 class II</li> </ul> <p>Standard EN 9241-307 provides a definition of the characteristics relating to pixel errors. These are listed in four classes and three types of errors. Each pixel in turn breaks down into three sub-pixels corresponding to the basic colours (red, green, blue).</p>

## DEFECTIVE PIXELS

The liquid crystal screen (LCD) is a high-tech product that contains about a million transistors offering a high quality image. Occasionally, a few blue, green, red dots (corresponding to inactive sub-pixels) may appear on the screen. This does not affect the performance of your product.

– European Standard EN 9241-307 class II

Due to the very large number of transistors and the extremely complex manufacturing processes associated with them, losses or problems with the addressing of individual pixels or sub-pixels can occur in places. Standard EN 9241-307 provides a definition of the characteristics relating to pixel errors. These are listed in four classes and three types of errors. Each pixel in turn breaks down into three sub-pixels corresponding to the basic colours (red, green, blue).

– Pixel composition

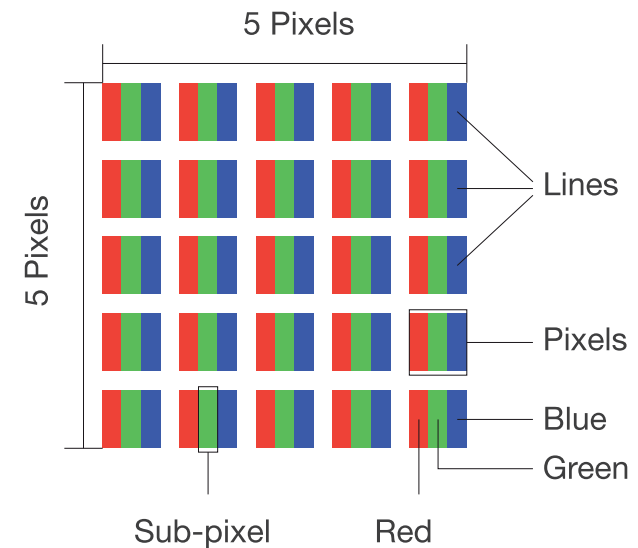

## ÍNDICE

CARACTERÍSTICAS TÉCNICAS	31
INSTALACIÓN DEL MONITOR	32
COLOCACIÓN DE LA BASE	32
AJUSTE DE LA POSICIÓN DE LA PANTALLA	33
CONEXIONES	34
DESCRIPCIÓN DEL MONITOR	35
VISTA DELANTERA	35
VISTA TRASERA	36
USO DEL BOTÓN DE CONTROL	36
NAVEGACIÓN POR LOS MENÚS	37
GUÍA DE SOLUCIÓN DE PROBLEMAS	41
PÍXELES DEFECTUOSOS	42

## CARACTERÍSTICAS TÉCNICAS

Modelo	G32_001 SKP
Tamaño de pantalla	32 pulgadas
Formato de la imagen	16:9
Luz negra	LCD
Luminosidad	300 cd/m <sup>2</sup>
Pantalla	VA mate
Resolución	2 x HDMI 2.0 (2560 x 1440/144 Hz) 1 X DP 1.2 (2560 x 1440/165 Hz)
Refresco	165 Hz con Display Port 144 Hz con HDMI
Tiempo de respuesta	1 ms
Pantalla inclinable	-5° / +15°
Índice de contraste	4000:1
Fijación VESA	100 x 100 mm
Free-Sync	Sí
Entrada de señal	DP 1.2 x 1, HDMI 2.0 x 2
Entrada de alimentación	12 V  4,5 A, 50/60 Hz
Modelo de adaptador de corriente	FJ-SW20171204500
ACCESORIOS	
Pie	Sí
Cable	Sí
CARACTERÍSTICAS FÍSICAS	
Dimensiones físicas	
Dimensiones (con pie)	724 x 509 x 208 mm
Dimensiones (sin pie)	724 x 424 x 51 mm
Peso neto	5,43 kg
Peso bruto	7,75 kg



# INSTALACIÓN DEL MONITOR

## COLOCACIÓN DE LA BASE

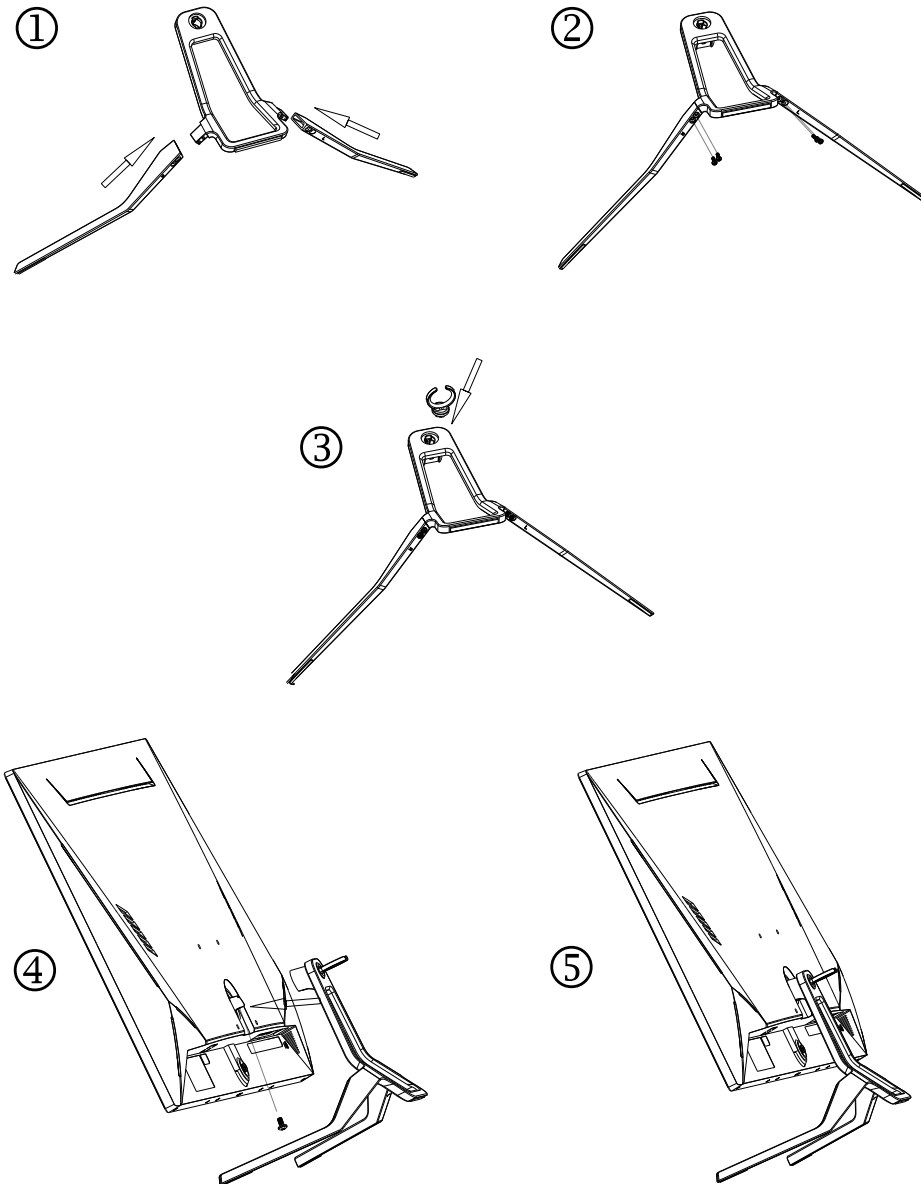

1. Ensamble la base del pie utilizando los 4 tornillos incluidos, tal como se indica en las figuras n.º1, 2, 3.
2. Coloque la pantalla PC en plano, sobre una superficie plana y estable recubierta con una tela suave.
3. Introduzca el pie al dorso del televisor y enrósquelo girando los tornillos en el sentido horario (Figura n.º4).
4. Coloque la pantalla en vertical sobre su base (Figura n.º5).

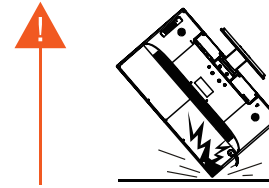

¡No coloque el monitor al revés para instalar la base! Podría dañarlo.

## AJUSTE DE LA POSICIÓN DE LA PANTALLA

Incline la pantalla hacia delante o hacia detrás según sus preferencias.

5 ° hacia delante



15 ° hacia atrás



Observación: al ajustar el ángulo de la pantalla, sujete la base de la pantalla con una mano y ajuste la inclinación con la otra para evitar que se caiga la pantalla.

## CONEXIONES

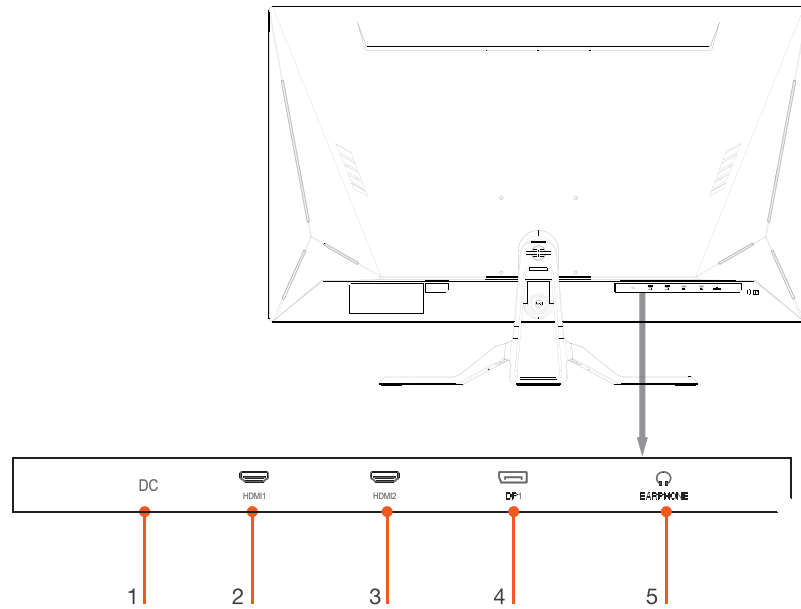

1	Conector de alimentación
2	Puerto HDMI 1 (versión 2.0)
3	Puerto HDMI 2 (versión 2.0)
4	DisplayPort 1 (versión 1.2)
5	Toma Jack auriculares (3,5 mm)

1. Para obtener la imagen, conecte o bien el cable Display Port incluido o un cable HDMI (no incluido) al puerto correspondiente en la parte trasera de la pantalla y, después, a la tarjeta gráfica del ordenador. El sonido y la imagen transitan por el mismo cable.
2. Para escuchar el sonido de auriculares, conecte el Jack de un cable de audio (no incluido) a la toma de audio Jack (EARPHONE).
3. Conecte el conector de alimentación a la parte trasera de la pantalla y, después, el adaptador de red eléctrica a una toma de corriente. Use el pasacables al dorso de la pantalla para guardar con discreción los diferentes cables.
4. Pulse brevemente el botón de control (ver página 9) para encender la pantalla. La luz indicadora pasa a azul.

## DESCRIPCIÓN DEL MONITOR

### VISTA DELANTERA

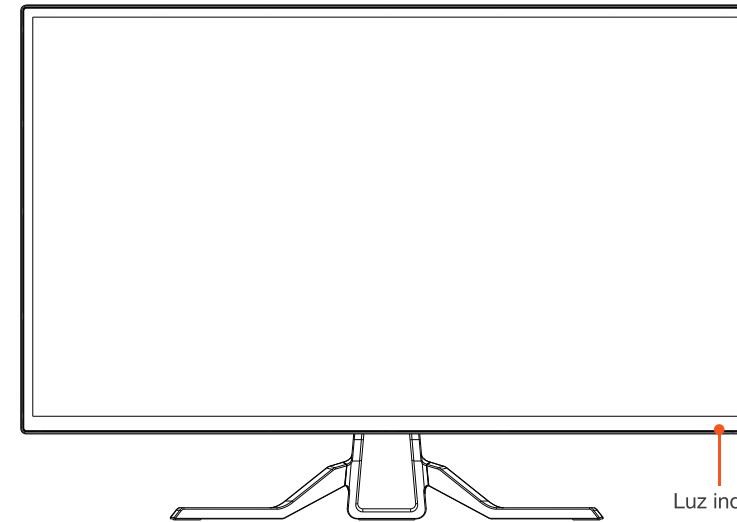

Luz indicadora:  
- rojo intermitente cuando la pantalla esté en suspensión  
- azul cuando la pantalla esté en funcionamiento

## VISTA TRASERA

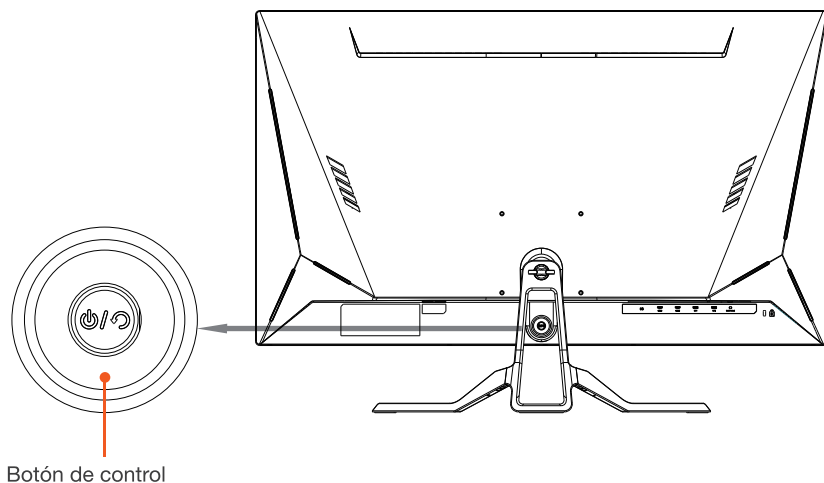

Botón de control

## USO DEL BOTÓN DE CONTROL

	Funcionamiento clásico	Navegación por los menús
<b>Pulsación corta</b>	Encender la pantalla / Acceder a los menús de configuración	Salir del menú
<b>Pulsación larga (3 segundos)</b>	Apagar la pantalla	
<b>Accionar hacia arriba</b>	Seleccionar la fuente: DP, HDMI1, HDMI2	Navegar hacia arriba
<b>Accionar hacia abajo</b>	Ajustar el volumen	Navegar hacia abajo
<b>Accionar hacia la derecha</b>	Acceder a los ajustes de la imagen	Validar/Confirmar
<b>Accionar hacia la izquierda</b>	Acceso directo al Assistant Gamer	Volver al menú anterior

**Nota:** El botón de control no permite desconectar el dispositivo de la alimentación eléctrica. Si desea desconectar la pantalla PC de la alimentación eléctrica, desconecte la fuente de alimentación de red eléctrica.

## NAVEGACIÓN POR LOS MENÚS



Cuando utilice su pantalla por primera vez, la configuración se ajustará automáticamente a la configuración óptima en función de su ordenador (configuración, componentes, etc.).

1. Pulse brevemente el centro del botón de control después de haber encendido la pantalla:

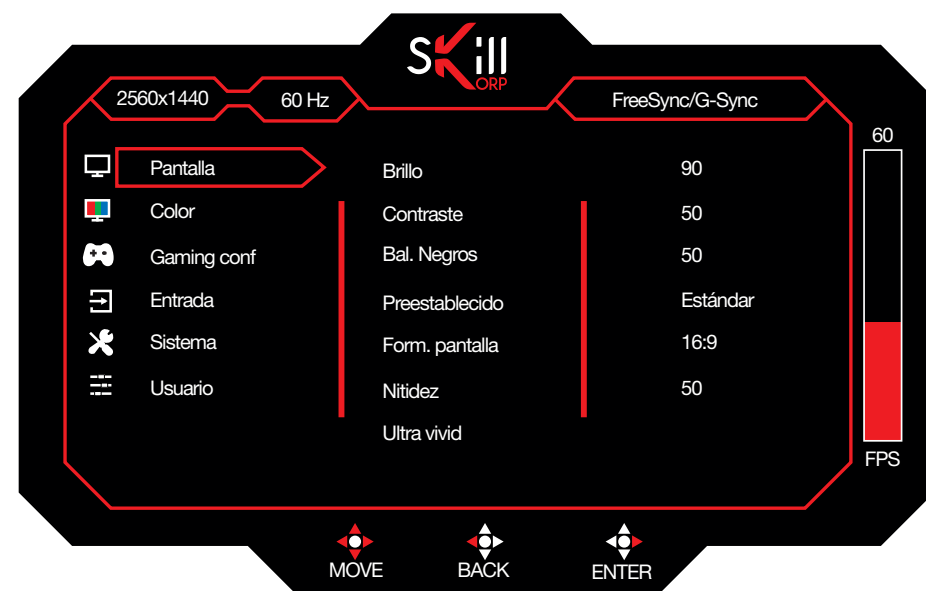

2. Active el botón de control hacia arriba o hacia abajo para navegar por los diferentes menús.
3. Active el botón de control hacia la derecha para validar el menú o submenú seleccionado.
4. Active el botón de control hacia arriba o hacia abajo para seleccionar el parámetro que desee modificar.
5. Active el botón de control hacia la derecha para validar.
6. Active el botón de control hacia arriba o hacia abajo para modificar el parámetro seleccionado.
7. Pulse brevemente el botón de control para salir del menú y volver a la pantalla principal.

Todos los cambios se guardan automáticamente.

Menús	Submenú	Descripción
<b>Pantalla</b>	- Brillo	- Ajustar la luminosidad de la pantalla.
	- Contraste	- Ajustar el contraste de la pantalla.
	- Bal. Negros	- Ajustar la luminosidad de las partes negras.
	- Preestablecido	- Seleccionar un ajuste de imagen predefinido: Standard (Estándar), Utilisateur (Usuario), Film (Película), Photo (Foto), RTS, FPS1 o FPS2.
	- Form. pantalla	- Seleccionar el formato de la imagen: Full (Pantalla completa), 4:3 o 16:9.
	- Nitidez	- Ajustar la nitidez de la pantalla.
	- Ultra Vivid	- Acentúa los colores.
<b>Color</b>	- Color Temperature	- Seleccionar el modo de visualización (Chaud [Cálido], Normal, Froid [Frío], sRGB o Utilisateur [Usuario]).
	- Gamma	- Ajustar el nivel medio de luminancia.
	- Hue	- Ajustar el nivel del tono de la imagen.
	- Saturación	- Ajustar el nivel de saturación de la imagen.
	- Low Blue Light	- Aplicar un filtro de luz azul.

Menús	Submenú	Descripción
<b>Gaming conf</b>	- FreeSync/ G-Sync	- Cuando esta función está activada, elimina el lag de la pantalla y el tearing durante los juegos.
	- Overdrive	- Mejorar el tiempo de respuesta de la pantalla LCD.
	- Extras Gaming	- Crear un mejor entorno de juego para los usuarios que utilizan diferentes tipos de juegos.
	- HDR	- Activar o desactivar la función HDR
	- DCR	- Ajustar el nivel de negro en la imagen para obtener un contraste óptimo.
	- MPRT	- Mejorar la nitidez de las imágenes en movimiento.
	- Aro RGB	- Seleccionar o desactivar la luz RGB de la parte trasera de la pantalla. También puede configurar el color RGB deseado variando los colores Rojo Verde Azul de 0 a 255.
<b>Entrada</b>	- Seleccionar la fuente de reproducción (DP, HDMI1 o HDMI2).	

Menús	Submenú	Descripción
<b>Sistema</b>	- Idioma	- Seleccionar el idioma de los menús: français (francés), anglais (inglés), allemand (alemán), espagnol (español), néerlandais (neerlandés).
	- Conf. OSD	- Configurar la visualización del menú en la pantalla: posiciones horizontal y vertical, transparencia y duración de la visualización (de 15 a 60 segundos).
	- Audio	- Activar o desactivar los altavoces/Ajustar el volumen.
	Reset	- Volver a la configuración de fábrica de los parámetros de la pantalla.
<b>Usuario</b>	- Crear un perfil personalizado (3 perfiles posibles)	

## GUÍA DE SOLUCIÓN DE PROBLEMAS

Antes de ponerse en contacto con su servicio técnico, realice las comprobaciones elementales siguientes. Si no puede resolver el problema siguiendo las instrucciones siguientes, póngase en contacto con su distribuidor local o un técnico autorizado.

Ausencia de imagen	1. Compruebe que la pantalla PC esté conectada correctamente a una toma de corriente y que esta suministre electricidad.
	2. ¿Ha pulsado correctamente el botón de control?
	3. Compruebe los ajustes de luminosidad y de contraste de la imagen.
	4. Si conecta la pantalla PC a un ordenador portátil, compruebe que este haya cambiado al modo «Visualización en una pantalla externa».
	5. Compruebe que el cable esté correctamente conectado o que no esté dañado.
Ausencia de sonido	1. Compruebe que el control del volumen del monitor esté correctamente ajustado.
	2. Asegúrese de que el control del volumen de su ordenador no esté SILENCIADO y/o de que esté suficientemente alto.
Imagen borrosa o imperfecta	Compruebe que el cable de vídeo esté correctamente enchufado.
Colores inhabituales o faltantes	Si el color rojo, azul, verde o cualquier otro color desaparece, compruebe que el cable de vídeo esté correctamente enchufado.
La pantalla centellea	1. Compruebe que el cable de alimentación esté correctamente enchufado.
	2. Identifique una posible interferencia con un dispositivo o una herramienta eléctrica. Evite colocar altavoces, lámparas fluorescentes, ventilador, etc. cerca de la pantalla.
	3. Acceda a los parámetros de visualización pulsando el botón Menú y, después, ajuste los parámetros de la imagen.
Píxeles defectuosos	<p>La pantalla de cristal líquido (LCD) es un producto de alta tecnología que contiene aproximadamente un millón de transistores, lo que ofrece una gran calidad de imagen. Puede ocurrir, de forma ocasional, que aparezcan en la pantalla algunos puntos azules, verdes o rojos (correspondientes a subpíxeles no activos). Esto no afecta al rendimiento de su producto.</p> <ul style="list-style-type: none"> <li>• Norma europea EN 9241-307 clase II</li> </ul> <p>La norma EN 9241-307 ofrece una definición de las características relativas a los errores de píxeles. Estas se clasifican en cuatro clases y tres tipos de errores. Cada píxel se descompone a su vez en tres subpíxeles que corresponden a los colores básicos (rojo, verde, azul).</p>

## PÍXELES DEFECTUOSOS

La pantalla de cristal líquido (LCD) es un producto de alta tecnología que contiene aproximadamente un millón de transistores, lo que ofrece una gran calidad de imagen. Puede ocurrir, de forma ocasional, que aparezcan en la pantalla algunos puntos azules, verdes o rojos (correspondientes a subpíxeles no activos). Esto no afecta al rendimiento de su producto.

### – Norma europea EN 9241-307 clase II

Teniendo en cuenta la gran cantidad de transistores y los procesos de fabricación extremadamente complejos asociados, puede ocurrir que en ciertos sitios haya pérdidas o un direccionamiento incorrecto de los píxeles o subpíxeles individuales.

La norma EN 9241-307 ofrece una definición de las características relativas a los errores de píxeles. Estas se clasifican en cuatro clases y tres tipos de errores. Cada píxel se descompone a su vez en tres subpíxeles que corresponden a los colores básicos (rojo, verde, azul).

### – Composición de los píxeles

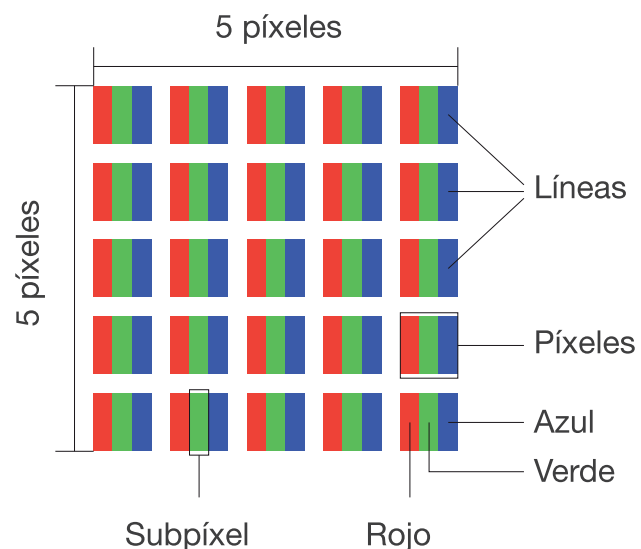

## INHALTSVERZEICHNIS

TECHNISCHE DATEN	44
INSTALLATION DES MONITORS	45
ANBRINGEN DES STÄNDERS	45
EINSTELLUNG DER BILDSCHIRMPOSITION	46
ANSCHLÜSSE	47
BESCHREIBUNG DES MONITORS	48
FRONTANSICHT	48
RÜCKANSICHT	49
VERWENDUNG DER CONTROL-TASTE	49
NAVIGIEREN INNERHALB DER MENÜS	50
FEHLERBEHEBUNG	54
DEFEKTE PIXEL	55

## TECHNISCHE DATEN

Modell	G32_001 SKP
Bildschirmgröße	32 Zoll
Bildformat	16:9
Schwarzlicht	LCD
Helligkeit	300 cd/m <sup>2</sup>
Panel	Matte VA
Auflösung	2 x HDMI 2.0 (2560 x 1440 / 144 Hz) 1 X DP 1.2 (2560 x 1440 / 165 Hz)
Bildwiederholrate	165 Hz im Display Port 144 Hz in HDMI
Reaktionszeit	1 ms
Schwenkbarer Bildschirm	-5° / +15°
Kontrastwert	4000:1
VESA-Halterung	100 x 100 mm
Free-Sync	Ja
Signaleingang	DP 1.2 x 1, HDMI 2.0 x 2
Eingang Stromversorgung	12V  4.5A, 50/60Hz
Netzadaptermodell	FJ-SW20171204500
<b>ZUBEHÖR</b>	
Standfuß	Ja
Stromkabel	Ja
<b>PHYSISCHE EIGENSCHAFTEN</b>	
Physische Abmessungen	
Abmessungen (mit Standfuß)	724 x 509 x 208 mm
Abmessungen (ohne Standfuß)	724 x 424 x 51 mm
Gewicht unverpackt	5,43 kg
Gewicht verpackt	7,75 kg

## INSTALLATION DES MONITORS

### ANBRINGEN DES STÄNDERS

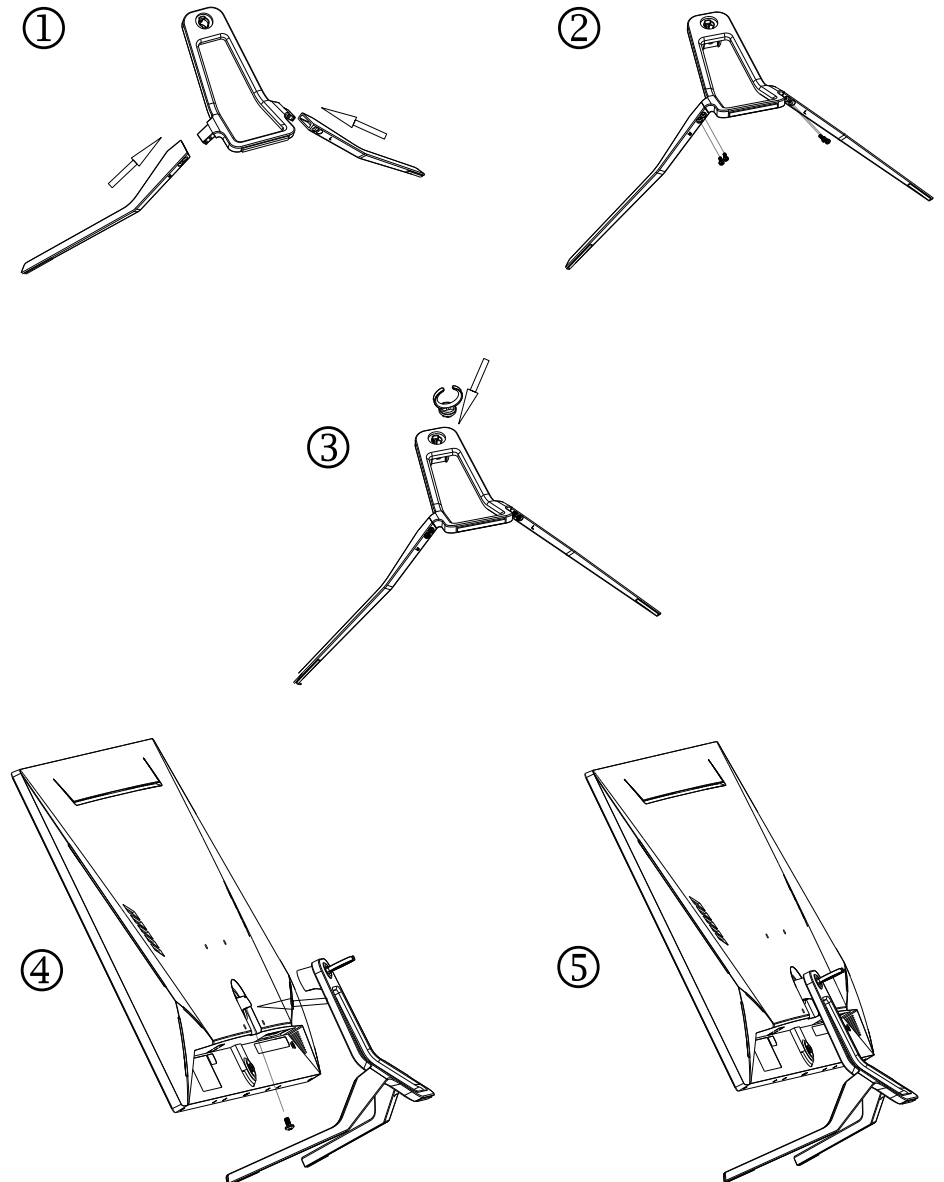

1. Montieren Sie die Basis des Standfußes wie in Abb. 1, 2, 3 gezeigt mit den 4 mitgelieferten Schrauben.
2. Legen Sie den PC-Bildschirm mit der Vorderseite nach unten auf eine gerade und stabile, mit einem weichen Tuch ausgelegte Fläche.
3. Schieben Sie den Standfuß in die Aussparung auf der Bildschirmrückseite und befestigen Sie ihn, indem Sie die Schraube im Uhrzeigersinn anziehen (Abb. 4).
4. Stellen Sie den Bildschirm senkrecht auf seinen Standfuß (Abb. 5).

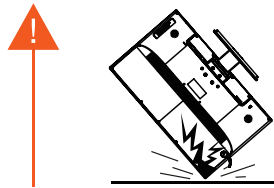

Stellen Sie den Monitor nicht auf den Kopf, um den Standfuß anzubringen!  
Er könnte beschädigt werden!

## EINSTELLUNG DER BILDSCHIRMPOSITION

Neigen Sie den Bildschirm nach Belieben nach vorne oder nach hinten.

5 ° nach vorne

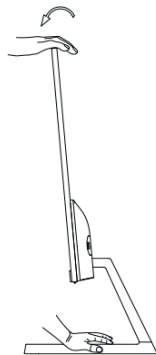

15 ° nach hinten



Hinweis: Achten Sie beim Verstellen der Bildschirmneigung darauf, mit einer Hand den Standfuß festzuhalten, während Sie mit der anderen Hand den Bildschirm neigen, um zu vermeiden, dass er umfällt.

## ANSCHLÜSSE

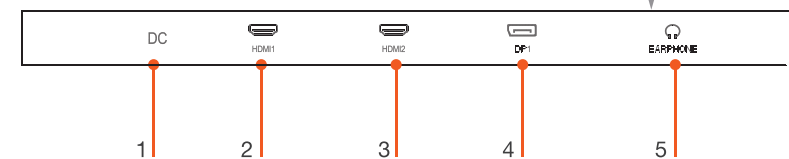
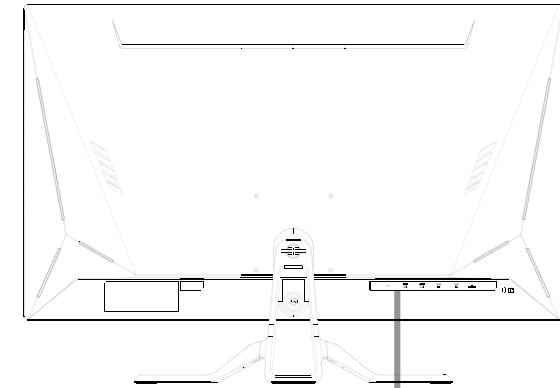

1	Stromversorgungsbuchse
2	HDMI 1-Anschluss (Version 2.0)
3	HDMI 2-Anschluss (Version 2.0)
4	DisplayPort 1 (Version 1.2)
5	Klinkenanschluss für Kopfhörer (3,5mm)

1. Um ein Bild am Monitor zu erhalten, schließen Sie entweder das im Lieferumfang enthaltene Display Port-Kabel oder ein nicht im Lieferumfang enthaltenes HDMI-Kabel am entsprechenden Anschluss auf der Rückseite des Monitors und dann an die Grafikkarte Ihres Computers an. Ton und Bild werden über das gleiche Kabel übertragen.
2. Um den Ton über Kopfhörer zu hören, stecken Sie den Klinkenstecker eines Audiokabels (nicht im Lieferumfang enthalten) in die Audiobuchse (KOPFHÖRER) ein.
3. Stecken Sie die Buchse des Netzkabels auf der Bildschirmrückseite ein und verbinden Sie den Netzadapter mit einer Netzsteckdose. Über die Kabelführung auf der Bildschirmrückseite können Sie alle Kabel ordentlich verstauen.
4. Drücken Sie den Bedienknopf kurz (s. Seite 9), um den Bildschirm einzuschalten. Die LED-Anzeige leuchtet blau.



# BESCHREIBUNG DES MONITORS

## FRONTANSICHT

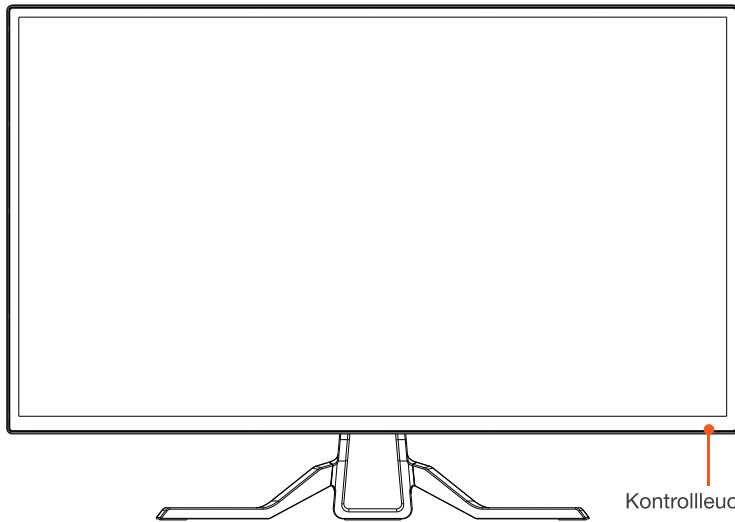

Kontrollleuchte:  
- rot blinkend, wenn der Monitor in Standby ist  
- blau, wenn der Monitor in Betrieb ist

## RÜCKANSICHT

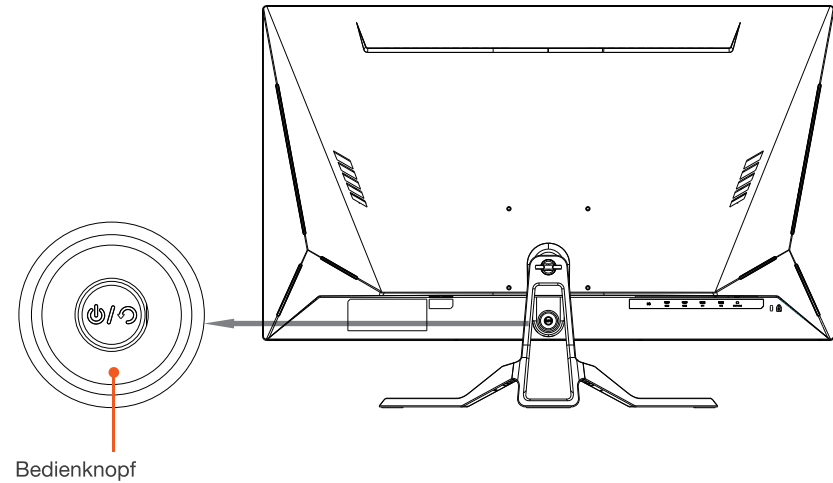

Bedienknopf

## VERWENDUNG DER CONTROL-TASTE

	Standardfunktion	Navigieren innerhalb der Menüs
<b>Kurzes Drücken</b>	Monitor einschalten / Aufrufen der Konfigurationsmenüs	DASMenü verlassen
<b>Langes Drücken (3 Sekunden)</b>	Den Bildschirm ausschalten	
<b>Nach oben drücken</b>	Quelle auswählen: DP, HDM1, HDMI2	Nach oben navigieren
<b>Nach unten drücken</b>	Einstellen der Lautstärke	Nach unten navigieren
<b>Nach rechts drücken</b>	Auf Bildeinstellungen zugreifen	Bestätigen
<b>Nach links drücken</b>	Kürzel Gamer Assistent	Zum vorherigen Menü zurückkehren

**Hinweis:** Es ist nicht möglich, mit der Einschalttaste die Stromversorgung auszuschalten. Wenn Sie den PC-Monitor vom Stromnetz abtrennen möchten, ziehen Sie das Netzteil aus der Steckdose.

## NAVIGIEREN INNERHALB DER MENÜS



Bei der ersten Verwendung Ihres Bildschirms werden die Einstellungen automatisch anhand Ihres Computers optimal angepasst (Konfiguration, Komponenten usw.).

1. Drücken Sie kurz auf die Mitte der Control-Taste, nachdem Sie den Monitor eingeschaltet haben:

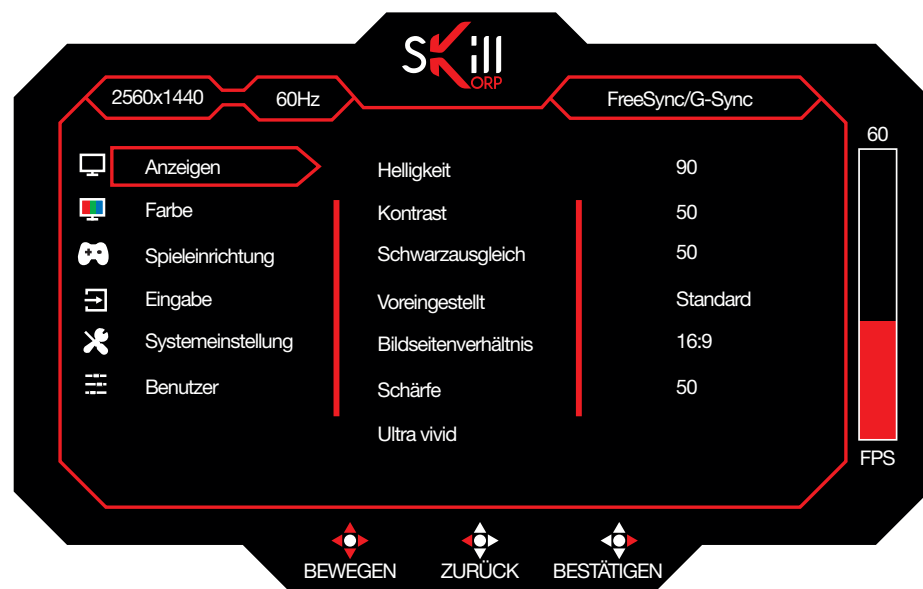

2. Drücken Sie den Bedientopf nach oben oder nach unten, um in den einzelnen Menüs zu navigieren.
3. Drücken Sie den Bedientopf nach rechts, um das gewählte Menü oder Untermenü zu bestätigen.
4. Drücken Sie den Bedientopf nach oben oder nach unten, um einen Parameter auszuwählen.
5. Drücken Sie den Bedientopf nach rechts, um zu bestätigen.
6. Drücken Sie den Bedientopf nach oben oder nach unten, um den ausgewählten Parameter zu ändern.
7. Drücken Sie kurz auf die Control-Taste, um das Menü zu verlassen und zum Hauptbildschirm zurückzukehren.

Alle Änderungen werden automatisch gespeichert.

Menü	Untermenü	Beschreibung
Anzeigen	- Helligkeit	- Anpassung der Bildschirmhelligkeit.
	- Kontrast	- Anpassung des Bildschirmkontrasts.
	- Schwarzausgleich	- Einstellung der Helligkeit von dunklen Bildstellen.
	- Voreingestellt	- Auswahl einer vordefinierten Bildeinstellung: Standard, Benutzer, Film, Photo, RTS, FPS1 oder FPS2.
	- Bildseitenverhältnis	- Auswahl des Bildformats: Full (Vollbild), 4:3 oder 16:9
	- Schärfe	- Anpassung der Bildschärfe.
	- Ultra vivid	- Farben betonen.
Farbe	- Farbtemperatur	- Wahl des Anzeigemodus (Warm, Normal, Kalt, sRGB oder Benutzer).
	- Gamma	- Anpassung des durchschnittlichen Leuchtdichtepegels.
	- Farbton	- Einstellung der Farbtondarstellung.
	- Sättigung	- Einstellung der Sättigung des Bildes.
	- Blaulichtfilter	- Anwendung eines Blaulichtfilters.

Menü	Untermenü	Beschreibung
<b>Spieleinrichtung</b>	– FreeSync/ G-Sync	– Wenn diese Funktion aktiviert ist, beseitigt sie Lag und Screen-Tearing beim Spielen.
	– Overdrive	– Verbessert die Reaktionszeit des LCD-Bildschirms.
	– Spielunterstützung	– Erzeugt eine bessere Spielumgebung für Nutzer, die verschiedene Arten von Spielen verwenden.
	– HDR	– Aktivieren oder Deaktivieren der HDR-Funktion
	– DCR	– Anpassung des Schwarzwerts im Bild, um einen optimalen Kontrast zu erzielen.
	– MPRT	– Verbesserung der Bewegungsschärfe
	– RGB-licht	– Aktivieren oder Deaktivieren der RGB-Beleuchtung auf der Rückseite des Bildschirms. Sie können auch die gewünschte RGB-Farbe einstellen, indem Sie die Farben Rot Grün Blau von 0 bis 255 variieren.
<b>Eingabe</b>	– Wählen Sie die Wiedergabequelle (DP, HDMI1 oder HDMI2).	

Menü	Untermenü	Beschreibung
<b>Systemeinstellung</b>	– Sprache	– Auswahl der Menüsprache: Französisch, Englisch, Deutsch, Spanisch, Niederländisch.
	– OSD-Einstellung	– Einstellung der Anzeige des Menüs auf dem Bildschirm: Horizontale und vertikale Position, Transparenz und Anzeigedauer (von 15 bis 60 Sekunden).
	– Audio	– Aktivieren oder Deaktivieren der Lautsprecher/ Einstellen der Lautstärke.
	– Zurücksetzen	– Zurücksetzen der Bildschirmeinstellungen auf die Werkseinstellungen.
<b>Benutzer</b>	– Ein eigenes Profil erstellen (3 mögliche Profile)	

## FEHLERBEHEBUNG

Nehmen Sie die folgenden grundlegenden Prüfungen vor, bevor Sie sich an Ihren Kundenservice wenden. Wenn Sie Ihr Problem anhand folgender Anweisungen nicht lösen können, wenden Sie sich an Ihren lokalen Händler oder einen autorisierten Techniker.

Kein Bild	1. Prüfen Sie, ob der PC-Bildschirm korrekt an eine Netzsteckdose angeschlossen ist und ob diese mit Strom versorgt ist.
	2. Haben Sie den Bedientaste auch wirklich betätigt?
	3. Prüfen Sie die Einstellungen der Bildschirmhelligkeit und des Bildschirmkontrasts.
	4. Wenn Sie den PC-Bildschirm an einen Laptop angeschlossen haben, prüfen Sie, ob Sie den Modus „Anzeige auf externem Monitor“ aktiviert haben.
	5. Prüfen Sie, ob das Kabel korrekt angeschlossen und nicht beschädigt ist.
Kein Ton	1. Prüfen Sie, ob die Lautstärke des Bildschirms richtig eingestellt ist.
	2. Vergewissern Sie sich, dass die Lautstärke Ihres Computers nicht auf STUMM geschaltet und/oder ausreichend laut eingestellt ist.
Verschwommenes oder unscharfes Bild	Prüfen Sie, ob das Videokabel korrekt angeschlossen ist.
Ungewöhnliche oder fehlende Farben	Falls die rote, grüne oder blaue oder eine andere Farbe nicht angezeigt wird, prüfen Sie, ob das Videokabel korrekt angeschlossen ist.
Der Bildschirm flimmert	1. Prüfen Sie, ob das Netzkabel korrekt angeschlossen ist.
	2. Vergewissern Sie sich, dass keine Interferenzen mit einem anderen elektrischen Gerät oder einem Elektrowerkzeug bestehen. Stellen Sie keine Lautsprecher, Leuchtstofflampen, Ventilatoren usw. in der Nähe des Bildschirms auf.
	3. Drücken Sie die Taste Menü, um auf die Anzeigeparameter zuzugreifen, und passen Sie die Bildeinstellung an.
Pixelfehler	<p>Flüssigkristallbildschirme (LCD) sind Hightech-Produkte, die dem Betrachter mit etwa einer Million Transistoren eine hohe Bildqualität bieten. Es kann gelegentlich vorkommen, dass blaue, grüne oder rote Punkte auf dem Bildschirm erscheinen (nicht beleuchtete Subpixel). Dies beeinträchtigt die Leistung Ihres Geräts nicht.</p> <ul style="list-style-type: none"> <li>• Europäische Norm EN 9241-307 Klasse II</li> </ul> <p>Die Norm EN 9241-307 enthält eine Definition der Merkmale im Zusammenhang mit den Pixelfehlern. Diese können vier Fehlerklassen und drei Fehlertypen zugeordnet werden. Jedes Pixel besteht aus drei Subpixeln, die den Grundfarben (Rot, Grün, Blau) entsprechen.</p>

## DEFEKTE PIXEL

Flüssigkristallbildschirme (LCD) sind Hightech-Produkte, die dem Betrachter mit etwa einer Million Transistoren eine hohe Bildqualität bieten. Es kann gelegentlich vorkommen, dass blaue, grüne oder rote Punkte auf dem Bildschirm erscheinen (nicht beleuchtete Subpixel). Dies beeinträchtigt die Leistung Ihres Geräts nicht.

– Europäische Norm EN 9241-307 Klasse II

Aufgrund der sehr hohen Anzahl an Transistoren und der damit verbundenen extrem komplexen Fertigungsprozesse können stellenweise Verluste oder Fehladressierungen einzelner Pixel oder Subpixel auftreten.

Die Norm EN 9241-307 enthält eine Definition der Merkmale im Zusammenhang mit den Pixelfehlern. Diese können vier Fehlerklassen und drei Fehlertypen zugeordnet werden. Jedes Pixel besteht aus drei Subpixeln, die den Grundfarben (Rot, Grün, Blau) entsprechen.

– Zusammensetzung der Pixel

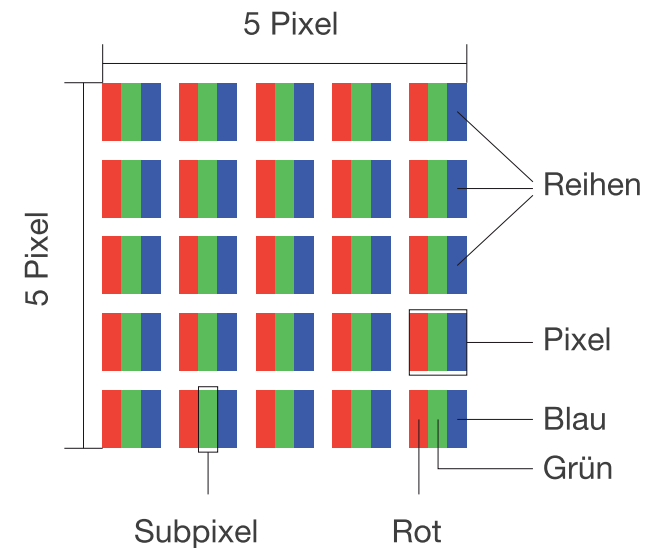

## OVERZICHT

TECHNISCHE KENMERKEN	57
INSTALLATIE VAN HET SCHERM	58
PLAATSING VAN DE STEUN	58
AANPASSING VAN DE STAND VAN HET SCHERM	59
AANSLUITINGEN	60
BESCHRIJVING VAN HET SCHERM	61
VOORAANZICHT	61
ACHTERAANZICHT	62
GEBRUIK VAN DE BEDIENINGSKNOP	62
BROWSEN DOOR DE MENU'S	63
PROBLEEMOPLOSSING	67
DEFECTE PIXELS	68

## TECHNISCHE KENMERKEN

Model	G32_001 SKP
Schermgrootte	32 inch
Beeldformaat	16:9
Zwart licht	LCD
Helderheid	300 cd/m <sup>2</sup>
Paneel	Mat VA
Resolutie	2 x HDMI 2.0 (2560 x 1440 / 144 Hz) 1 X DP 1.2 (2560 x 1440 / 165 Hz)
Verversing	165 Hz in Display Port 144 Hz in HDMI
Reactietijd	1ms
Kantelbaar scherm	-5° / +15°
Contrastverhouding	4000:1
VESA-bevestiging	100 x 100 mm
Free-Sync	Ja
Signaalingang	DP 1.2 x 1, HDMI 2.0 x 2
Voedingsingang	12V  4.5A, 50/60Hz
Model netstroomadapter	FJ-SW20171204500
<b>HULPSTUKKEN</b>	
Voet	Ja
Voedingskabel	Ja
<b>FYSIEKE KENMERKEN</b>	
Fysieke afmetingen	
Afmetingen (met voet)	724 x 509 x 208 mm
Afmetingen (zonder voet)	724 x 424 x 51 mm
Nettogewicht	5,43 kg
Brutogewicht	7,75 kg

## INSTALLATIE VAN HET SCHERM

### PLAATSING VAN DE STEUN

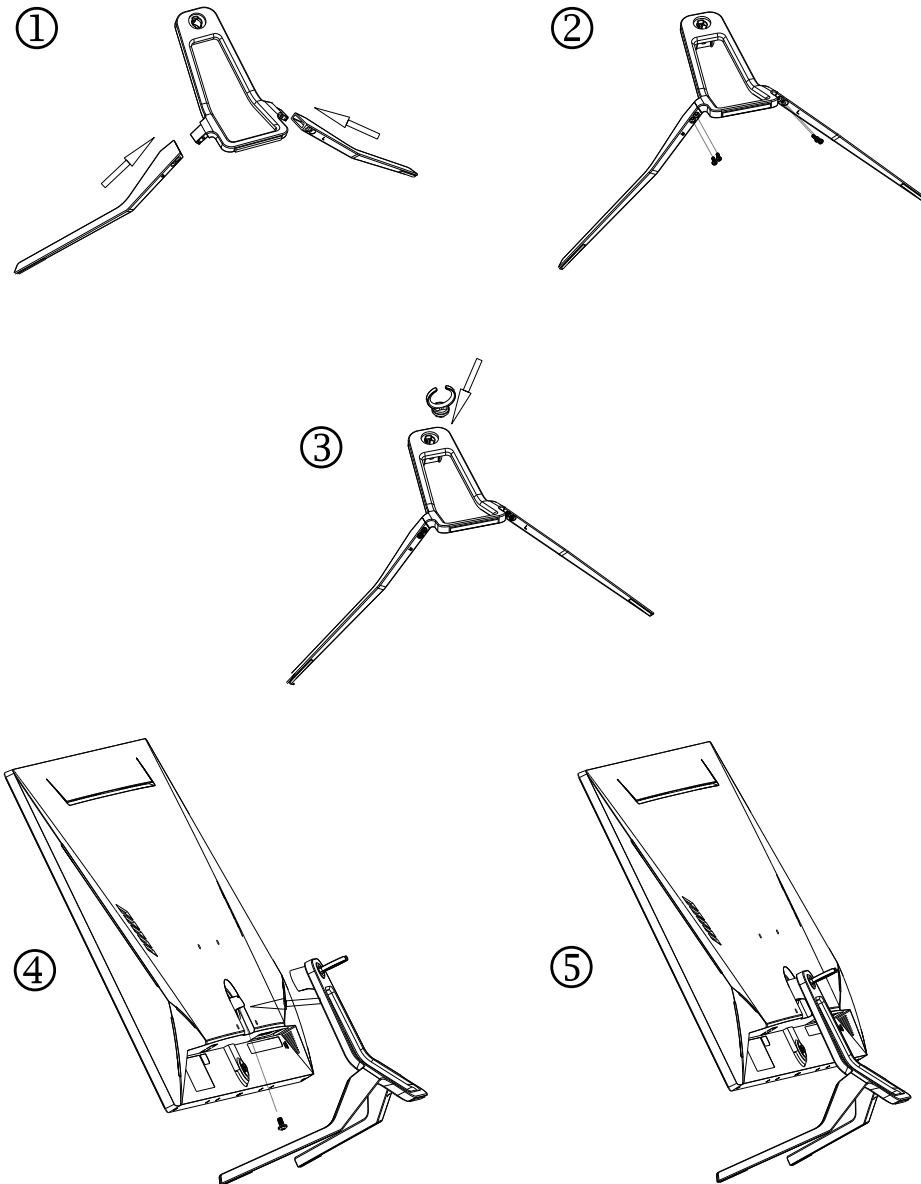

1. Monteer de voet van de standaard met behulp van de 4 meegeleverde schroeven, zoals weergegeven in afbeelding 1, 2, 3.
2. Leg het PC-scherm plat neer, op een vlak, stabiel oppervlak dat is bedekt met een zachte doek.
3. Bevestig de voet aan de achterkant van de tv en schroef deze vast door de schroef met de klok mee te draaien (Afbeelding nr. 4).
4. Plaats het scherm rechtop op de steun (Afbeelding nr. 5).

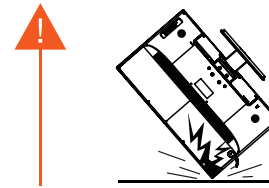

Draai het scherm niet ondersteboven tijdens het installeren van de steun!  
Dit kan leiden tot beschadiging van het apparaat.

### AANPASSING VAN DE STAND VAN HET SCHERM

Neigen Sie den Bildschirm nach Belieben nach vorne oder nach hinten.

5 ° naar voren



15 ° naar achteren



Opmerking: Zorg ervoor dat u bij het aanpassen van de schermhoek de steun van het scherm met één hand vasthoudt en met de andere hand kantelt om te voorkomen dat deze valt.

## AANSLUITINGEN

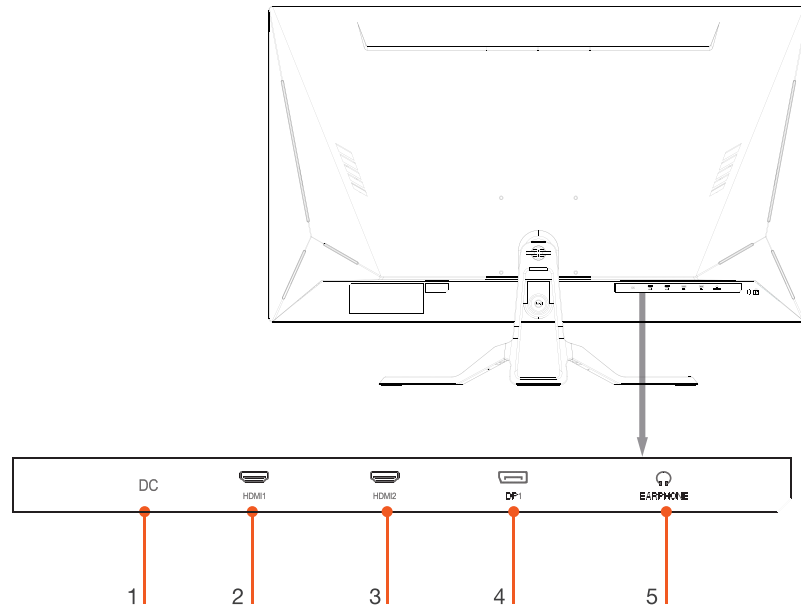

1	Voedingsconnector
2	HDMI 1-poort (versie 2.0)
3	HDMI 2-poort (versie 2.0)
4	DisplayPort 1 (versie 1.2)
5	Jack-aansluiting hoofdtelefoon (3,5mm)

1. Om beeld te verkrijgen, sluit u de meegeleverde DisplayPort-kabel of een niet-meegeleverde HDMI-kabel aan op de corresponderende poort aan de achterkant van het scherm en vervolgens op de grafische kaart van uw computer. Zowel geluid als beeld gaan door dezelfde kabel.
2. Om via een hoofdtelefoon naar geluid te luisteren, steekt u het uiteinde van een audiokabel (niet meegeleverd) in de Jackstekker (EARPHONE).
3. Sluit de voedingsconnector aan de achterkant van het scherm en vervolgens de AC-adaptor aan op een stopcontact. Gebruik de kabelkwartel aan de achterkant van het scherm om uw verschillende kabels discreet op te bergen.
4. Druk kort op de bedieningstoets (zie pagina 9) om het beeldscherm in te schakelen. Het signaallampje wordt blauw.

## BESCHRIJVING VAN HET SCHERM

### VOORAANZICHT

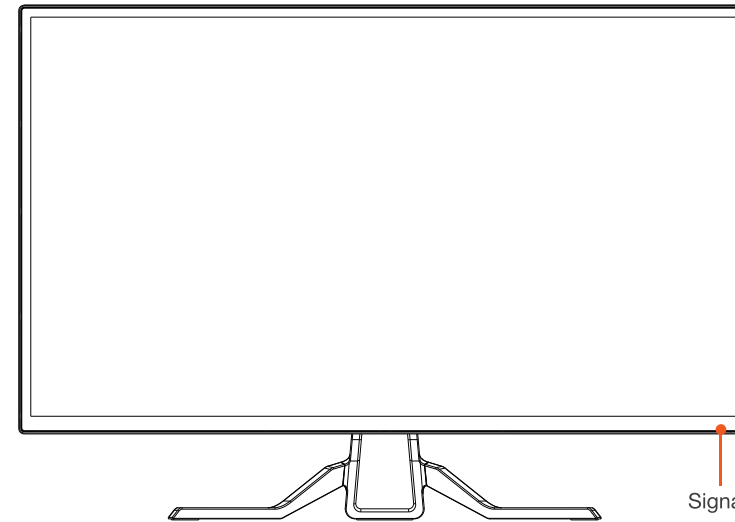

Signaallampje:  
- rood knipperend wanneer het scherm inactief is  
- blauw als het scherm is ingeschakeld

## ACHTERAANZICHT

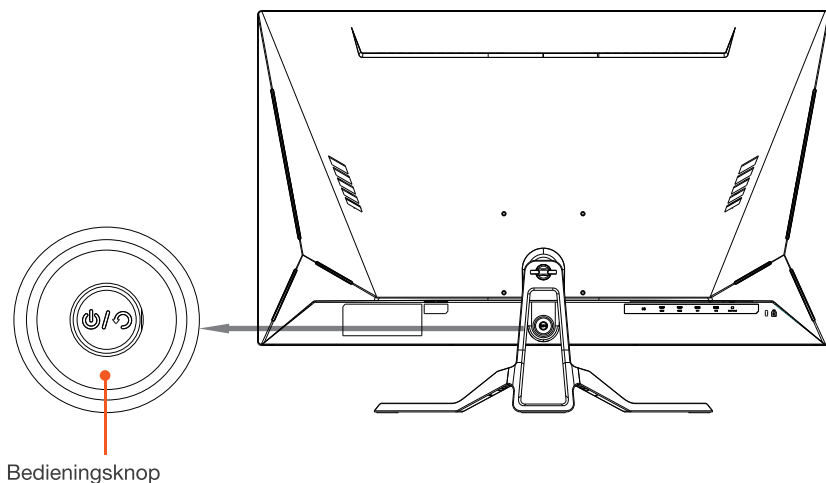

## GEBRUIK VAN DE BEDIENINGSKNOP

	Klassieke werking	Browsen door de menu's
<b>Kort drukken</b>	Het scherm inschakelen / De configuratiemenu's openen	Het menu verlaten
<b>Lang indrukken (3 seconden)</b>	Beeldscherm uitschakelen	
<b>Naar boven bedienen</b>	Keuze van de bron: DP, HDM1, HDMI2	Naar boven browsen
<b>Naar beneden bedienen</b>	Het volume regelen	Naar beneden browsen
<b>Naar rechts bedienen</b>	Toegang tot de instellingen van het beeld	Valideren/bevestigen
<b>Naar links bedienen</b>	Snelkoppeling Assistant Gamer	Terug naar het vorige menu

**Opmerking:** Met de bedieningsknop kan het apparaat niet worden losgekoppeld van de stroomvoorziening. Als u het PC-scherm van de voeding wilt loskoppelen, trekt u de stekker uit het stopcontact.

## BROWSEN DOOR DE MENU'S



Tijdens het eerste gebruik van uw scherm worden de instellingen automatisch aangepast aan de optimale instellingen naargelang uw computer (configuratie, onderdelen, enz.).

1. Druk na het inschakelen van het scherm kort op het midden van de bedieningstoets:

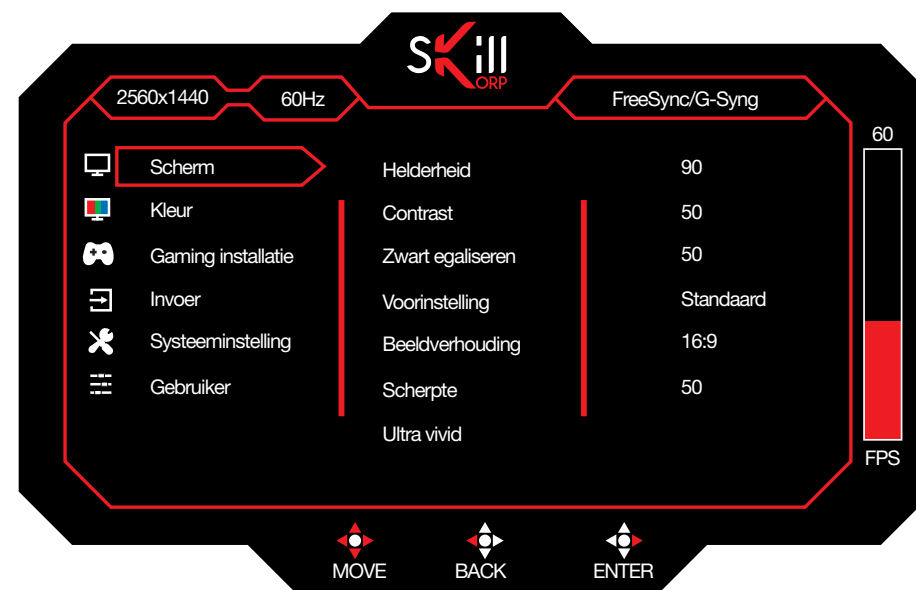

2. Breng de bedieningsknop omhoog of omlaag om door de verschillende menu's te browsen.
3. Breng de bedieningsknop naar rechts om het geselecteerde menu of submenu te bevestigen.
4. Breng de bedieningsknop omhoog of omlaag om een te wijzigen parameter te selecteren.
5. Draai de bedieningsknop naar rechts om te bevestigen.
6. Breng de bedieningsknop omhoog of omlaag om de geselecteerde instelling te wijzigen.
7. Druk kort op de bedieningstoets om het menu te verlaten en terug te keren naar het hoofdscherm.

Alle wijzigingen worden automatisch opgeslagen.



Menu's	Submenu	Beschrijving
<b>Scher</b>	- Helderheid	- De helderheid van de weergave instellen.
	- Contrast	- De contrast van de weergave instellen.
	- Zwart egaliseren	- De helderheid van de zwarte delen instellen.
	- Voorinstelling	- Een vooraf bepaalde beeldinstelling kiezen: Standaard, Gebruiker, Film, Foto, RTS, FPS1 of FPS2.
	- Beeldverhouding	- Het beeldformaat instellen: Full (Volledig scherm), 4:3 of 16:9.
	- Scherp	- De scherp
	- Ultra vivid	- De kleuren accentueren.
<b>Kleur</b>	- Kleurtemperatuur	- De weergavemodus instellen (Warm, Normaal, Koud, sRGB of Gebruiker).
	- Gamma	- Het gemiddelde helderheidsniveau instellen.
	- Tint	- Het kleurniveau van het beeld instellen.
	- Verzagiging	- De verzagingsgraad van het beeld instellen.
	- Blauw lichtfilter	- Een filter van blauw licht toepassen.

Menu's	Submenu	Beschrijving
<b>Gaming installatie</b>	- FreeSync/G-Sync	- Wanneer deze functie geactiveerd is, is er geen latentie en screen tearing meer tijdens het spelen van games.
	- Overdrive	- Verbetering van de reactietijd van het LCD-scherm.
	- Game Assist	- Creëren van een betere game-omgeving voor de gebruikers van verschillende soorten games.
	- HDR	- De HDR-functie activeren of deactiveren
	- DCR	- Het zwartniveau van het beeld instellen voor een optimaal contrast.
	- MPRT	- Verbetering van de scherp
	- RGB-licht	- Het RGB-licht op de achterkant van het scherm selecteren of deactiveren. U kunt ook de gewenste RGB-kleur instellen door de kleuren Rood, Groen en Blauw te variëren van 0 tot 255.
<b>Invoer</b>	- Keuze van de afspelerbron selecteren (DP, HDMI1 of HDMI2).	

Menu's	Submenu	Beschrijving
<b>Systeeminstelling</b>	- Taal	- De menutaal kiezen: Frans, Engels, Duits, Spaans, Nederlands.
	- OSD-installatie	- De menuweergave op het scherm instellen: Horizontale en verticale positie, transparantie en weergaveduur (van 15 tot 60 seconden).
	- Audio	- De luidsprekers activeren of deactiveren / Het volume instellen.
	- Opnieuw instellen	- Teruggaan naar de fabrieksinstellingen van het scherm.
<b>Gebruiker</b>	- Een aangepast profiel aanmaken (3 mogelijke profielen)	

## PROBLEEMOPLOSSING

Voer de volgende eenvoudige controles uit alvorens contact op te nemen met de klantenservice. Als u het probleem niet kunt oplossen door de onderstaande instructies te volgen, neem dan contact op met uw plaatselijke winkel of een erkende technicus.

Geen beeld	1. Controleer of het PC-scherf is aangesloten op een stopcontact en of het aangesloten is op de voeding.
	2. Heeft u goed op de bedieningsknop gedrukt?
	3. Controleer de instellingen voor de helderheid en het contrast van de afbeelding.
	4. Als u het PC-scherf op een laptop aansluit, controleer dan of de laptop is overgeschakeld naar de modus 'Weergeven op een externe monitor'.
	5. Controleer of de kabel goed is aangesloten en niet is beschadigd.
Geen geluid	1. Controleer of de volumeregeling van de monitor juist is ingesteld.
	2. Zorg ervoor dat de volumeregeling van uw computer niet op MUTE staat en/of luid genoeg is.
Wazig of onvolmaakt beeld	Controleer of de videokabel juist is aangesloten.
Ongebruikelijke of ontbrekende kleuren	Als de rode, blauwe, groene of een andere kleur verdwijnt, controleer dan of de videokabel correct is aangesloten.
Het scherm flikkert	1. Controleer of de voedingskabel juist is aangesloten.
	2. Controleer op mogelijke interferentie met een apparaat of elektrisch gereedschap. Plaats geen luidsprekers, fluorescerende lampen, ventilatoren enz. dichtbij het scherm.
	3. Ga naar de weergave-instellingen door op de Menu-knop te drukken en pas vervolgens de beeldinstellingen aan.
Defecte pixels	<p>Liquid Crystal Display (LCD) is een geavanceerd product dat ongeveer een miljoen transistors bevat voor een uitstekende beeldkwaliteit. Af en toe kunnen er een paar blauwe, groene, rode stippen (overeenkomend met niet-actieve subpixels) op het scherm verschijnen. Dit heeft geen invloed op de prestaties van uw product.</p> <ul style="list-style-type: none"> <li>• Europese norm EN 9241-307 klasse II</li> </ul> <p>De norm EN 9241-307 geeft een definitie van de kenmerken met betrekking tot pixelfouten. Deze zijn onderverdeeld in vier klassen en drie soorten fouten. Elke pixel wordt op zijn beurt onderverdeeld in drie subpixels die overeenkomen met de basiskleuren (rood, groen, blauw).</p>

## DEFECTE PIXELS

Liquid Crystal Display (LCD) is een geavanceerd product dat ongeveer een miljoen transistors bevat voor een uitstekende beeldkwaliteit. Af en toe kunnen er een paar blauwe, groene, rode stippen (overeenkomend met niet-actieve subpixels) op het scherm verschijnen. Dit heeft geen invloed op de prestaties van uw product.

- Europese norm EN 9241-307 klasse II

Vanwege het zeer grote aantal transistors en de buitengewoon complexe fabricageprocessen die ermee gepaard gaan, kan er incidenteel verlies of slechte adressering van afzonderlijke pixels of subpixels optreden.

De norm EN 9241-307 geeft een definitie van de kenmerken met betrekking tot pixelfouten. Deze zijn onderverdeeld in vier klassen en drie soorten fouten. Elke pixel wordt op zijn beurt onderverdeeld in drie subpixels die overeenkomen met de basiskleuren (rood, groen, blauw).

- Pixel-samenstelling

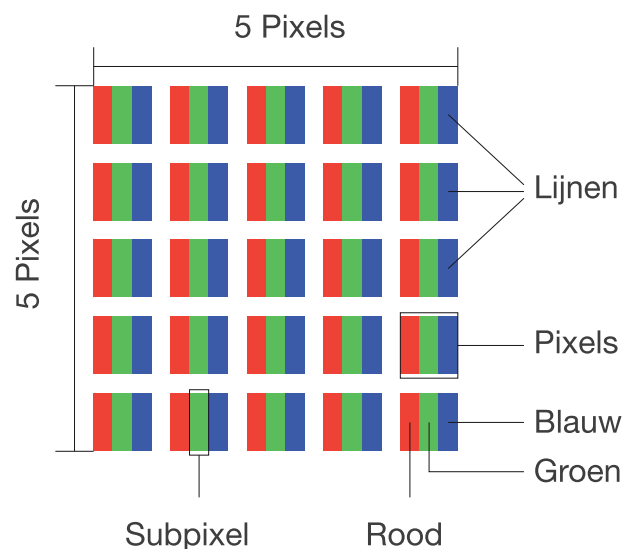

## CARACTÉRISTIQUES DE L'ADAPTATEUR / ADAPTER SPECIFICATIONS / ADAPTER KENMERKEN / EIGENSCHAFTEN DES ADAPTERS / CARACTERÍSTICAS DEL ADAPTADOR

FR		
Information publiée	Valeur et précision	Unité
Raison sociale ou marque déposée, numéro d'enregistrement au registre du commerce et adresse du fabricant	Shenzhen Fujia Appliance Co .Ltd. 91440300279404132H 5F of Building F. Hengchangrong (xinghui) Sci-Tech. Park, Huaning Road, Longhua District, Shenzhen, Guangdong. P.R. China	
Référence du modèle	FJ-SW20171204500	
Tension d'entrée	100-240	V
Fréquence du CA d'entrée	50/60	Hz
Tension de sortie	12.0	V
Courant de sortie	4.5	A
Puissance de sortie	54.0	W
Rendement moyen en mode actif	89.09	%
Rendement à faible charge (10 %)	85.63	%
Consommation électrique hors charge	0.13	W

EN		
Information published	Value and precision	Unit
Manufacturer's name or trade mark, commercial registration number and address	Shenzhen Fujia Appliance Co .Ltd. 91440300279404132H 5F of Building F. Hengchangrong (xinghui) Sci-Tech. Park, Huaning Road, Longhua District, Shenzhen, Guangdong. P.R. China	
Model identifier	FJ-SW20171204500	
Input voltage	100-240	V
Input AC frequency	50/60	Hz
Output voltage	12.0	V
Output current	4.5	A
Output power	54.0	W
Average active efficiency	89.09	%
Efficiency at lowload (10 %)	85.63	%
No-load power consumption	0.13	W

NL		
Bekendgemaakte informatie	Waarde en precisie	Eenheid
Naam of handelsmerk van de fabrikant, handelsregisternummer en adres	Shenzhen Fujia Appliance Co .Ltd. 91440300279404132H 5F of Building F. Hengchangrong (xinghui) Sci-Tech. Park, Huaning Road, Longhua District, Shenzhen, Guangdong. P.R. China	
Typeaanduiding:	FJ-SW20171204500	
Voedingsspanning	100-240	V
Voedingsfrequentie	50/60	Hz
Uitgangsspanning	12.0	V
Uitgangsstroom	4.5	A
Uitgangsvermogen	54.0	W
Gemiddeldeactieveefficiëntie	89.09	%
Efficiëntiebijlagebelasting (10 %)	85.63	%
Energieverbruik in niet-belastetoestand	0.13	W

DE		
Veröffentlichte Angaben	Wert und Genauigkeit	Einheit
Name oder Handelsmarke des Herstellers, Handelsregisternummer und Anschrift	Shenzhen Fujia Appliance Co .Ltd. 91440300279404132H 5F of Building F. Hengchangrong (xinghui) Sci-Tech. Park, Huaning Road, Longhua District, Shenzhen, Guangdong. P.R. China	
Modellkennung	FJ-SW20171204500	
Eingangsspannung	100-240	V
Eingangswechselstromfrequenz	50/60	Hz
Ausgangsspannung	12.0	V
Ausgangsstrom	4.5	A
Ausgangsleistung	54.0	W
Durchschnittliche Effizienz im Betrieb	89.09	%
Effizienz bei geringer Last (10 %)	85.63	%
Leistungsaufnahme bei Nulllast	0.13	W

ES		
Información publicada	Valor y precisión	Unidad
Nombre o marca, número del registro mercantil y dirección del fabricante	Shenzhen Fujia Appliance Co .Ltd. 91440300279404132H 5F of Building F. Hengchangrong (xinghui) Sci-Tech. Park, Huaning Road, Longhua District, Shenzhen, Guangdong. P.R. China	
Identificador del modelo	FJ-SW20171204500	
Tensión de entrada	100-240	V
Frecuencia de la CA de entrada	50/60	Hz
Tensión de salida	12.0	V
Intensidad de salida	4.5	A
Potencia de salida	54.0	W
Eficiencia media en activo	89.09	%
Eficiencia a bajacarga (10 %).	85.63	%
Consumo eléctrico en vacío	0.13	W



### Protection de l'environnement

Ce symbole apposé sur le produit signifie qu'il s'agit d'un appareil dont le traitement en tant que déchet est soumis à la réglementation relative aux déchets d'équipements électriques et électroniques (DEEE).

Cet appareil ne peut donc en aucun cas être traité comme un déchet ménager, et doit faire l'objet d'une collecte spécifique à ce type de déchets. Des systèmes de reprise et de collecte sont mis à votre disposition par les collectivités locales (déchèterie) et les distributeurs. En orientant votre appareil en fin de vie vers sa filière de recyclage, vous contribuerez à protéger l'environnement et empêcherez toute conséquence nuisible pour votre santé.

### Protection of the environment

This symbol attached to the product means that it is an appliance whose disposal is subject to the directive on waste from electrical and electronic equipment (WEEE). This appliance may not in any way be treated as household waste and must be subject to a specific type of removal for this type of waste. Recycling and recovery systems are available in your area (waste removal) and by distributors. By taking your appliance at its end of life to a recycling facility, you will contribute to environmental conservation and prevent any harm to your health.

### Protección del medio ambiente

Este símbolo en el producto significa que es un aparato cuyo tratamiento como residuo está sujeto a la normativa de Residuos de Aparatos Eléctricos y Electrónicos (RAEE). Por lo tanto, este dispositivo no se puede tratar en ningún caso como residuo doméstico, sino que se debe tratar específicamente como este tipo de residuos. Las autoridades locales (centros de recogida de residuos) y los distribuidores disponen de sistemas de devolución y recogida. Reciclando su dispositivo al final de su vida útil ayudará a proteger el medio ambiente y a evitar consecuencias perjudiciales para su salud.

### Umweltschutz

Dieses Symbol auf dem Produkt bedeutet, dass es sich um ein Gerät handelt, dessen Entsorgung den Vorschriften für elektrische und elektronische Altgeräte (Elektronikschrutt) unterliegt. Dieses Gerät darf daher auf keinen Fall als Haushaltsmüll behandelt werden und muss an einer spezifischen Sammelstelle für diesen Typ von Abfall abgegeben werden. Rücknahme- und Sammelsysteme werden Ihnen von den lokalen Gebietskörperschaften (Mülldeponie) und Vertrieben bereitgestellt. Indem Sie Ihr Gerät an seinem Lebensende dem Recycling zuführen, tragen sie zum Umweltschutz bei und verhindern schädliche Folgen für Ihre Gesundheit.

### Milieubescherming

Dit op het apparaat aangebrachte symbool betekent dat het apparaat aan het einde van de levensduur afgevoerd moet worden volgens de voorschriften voor afgedankte elektrische en elektronische apparatuur (WEEE). Dit apparaat mag dus in geen geval bij het gewone huisafval weggegooid worden maar moet naar een specifiek inzamelpunt teruggebracht worden. De gemeentes (vuilstortplaatsen) of de verkooppunten stellen inzamelstelsystemen en -punten tot uw beschikking. Door uw apparaat aan het einde van de levensduur in te leveren voor recycling, draagt u bij aan de milieubescherming en voorkomt u schadelijke gevolgen voor de gezondheid.



Garantie valide à partir de la date d'achat (ticket de caisse faisant foi). Cette garantie ne couvre pas les vices ou les dommages résultant d'une mauvaise installation, d'une utilisation incorrecte, ou de l'usure normale du produit.

Warranty valid from the date of purchase (receipt as proof of purchase). This warranty does not cover defects or damage caused by improper set up, incorrect use, or normal wear and tear of this product.

Garantía válida desde la fecha de compra (el recibo servirá como justificante). Esta garantía no cubre defectos o daños que resulten de una instalación inadecuada, un uso indebido o un desgaste normal del producto.

Die Garantie läuft ab dem Kaufdatum (maßgeblich ist der Kassenzettel). Diese Garantie deckt keine Mängel oder Schäden, die aus unsachgemäßer Installation, falschem Gebrauch oder der normalen Abnutzung des Produkts resultieren.

Waarborg geldig vanaf de datum van aankoop (kasticket geldt als bewijs). De garantie dekt geen gebreken of schade die voortvloeien uit een onjuiste installatie, een onjuist gebruik of de normale slijtage van het product.

Service Relation Clients / Customer Relations Department /

Servicio de Atención al Cliente / Kundenservice / Klantensafdeling

Avenue de la Motte - CS 80137 - 59811 Lesquin cedex - France

Art. 8010192 - Ref. G32\_001 SKP

FABRIQUÉ EN R.P.C. / MADE IN CHINA / FABRICADO EN R.P.C. /

HERGESTELLT IN VR CHINA / GEFABRICEERD IN VRC

SOURCING & CREATION - Avenue de la Motte - 59810 Lesquin - France

Version 1.0

