



**Notice d'utilisation**

Réfrigérateur top

**User guide**

Réfrigérateur top

**Manual de instrucciones**

Frigorífico bajo encimera

**Gebrauchsanleitung**

Tischkühlschrank

**Gebruikshandleiding**

Tafelkoelkast

RML50-50b2



## DESCRIPTION DE L'APPAREIL

1. Cache-trous
2. Cache-charnière
3. Porte avec poignée intégrée
4. Joint
5. Balconnets
6. Bac récupérateur
7. Clayette
8. Pieds réglables
9. Serpentin d'évaporateur
10. Compartiment freezer
11. Bouton de réglage de la température

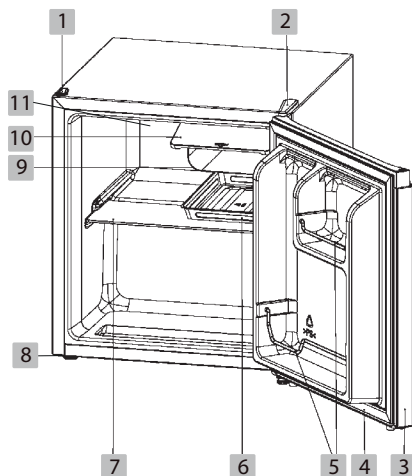

### ZONE LA PLUS FROIDE

Le symbole  indique l'emplacement de la zone la plus froide de votre réfrigérateur, dont la température est inférieure ou égale à 4 °C.

La zone froide se situe au-dessous de la clayette comme indiqué sur le schéma ci-dessous.



## AVANT LA PREMIERE UTILISATION

Veillez nettoyer l'intérieur de l'appareil et l'ensemble des accessoires avant la première utilisation (Référez-vous au paragraphe « Entretien & nettoyage »).

## INSTALLATION

### LIEU D'INSTALLATION

L'appareil doit être installé dans une pièce sèche et bien aérée.

**La consommation d'énergie et le fonctionnement efficace de l'appareil sont affectés par la température ambiante.**

L'appareil ne doit pas être exposé à la lumière directe du soleil.

L'appareil ne doit pas être installé à côté d'un radiateur, d'une cuisinière ou toute autre source de chaleur.

**Installez l'appareil uniquement dans un endroit où la température ambiante correspond à la classe climatique pour laquelle il a été conçu.**

La classe climatique se trouve sur la plaque signalétique située à l'intérieur de l'appareil.

L'appareil doit être placé de façon à ce que la prise soit accessible.

Le tableau ci-dessous montre la température ambiante adéquate pour chaque classe climatique:

Classe climatique	Température ambiante
SN	de +10 à +32 °C
N	de +16 à +32 °C
ST	de +16 à +38 °C
T	de +16 à +43 °C

**Votre réfrigérateur Listo RML 50-50b2 est classé « SN/N/ST/T ». En deçà ou au-delà des valeurs de température ambiante indiquées, les performances de votre appareil peuvent être affectées avec un risque de péremption des denrées alimentaires.**

### VENTILATION

Assurez-vous que l'air puisse toujours circuler à l'arrière et au-dessus de l'appareil. Veuillez laisser un espace minimum de 10 cm entre le dessus de l'appareil et tout équipement de cuisine fixé au-dessus ; laissez un espace de 10 cm de chaque côté et au moins 5 à 7 cm entre l'arrière de l'appareil et le mur.

Si l'appareil de réfrigération est installé à côté d'un autre réfrigérateur ou congélateur, vous devez laisser un espace libre de 5 cm sur les côtés, afin de prévenir la formation de condensation à l'extérieur de l'appareil.

## UTILISATION DU COMPARTIMENT RÉFRIGÉRATEUR

### THERMOSTAT

Le bouton de sélection de la température se trouve au fond de votre réfrigérateur.

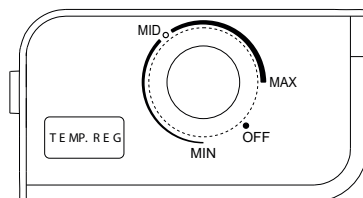

Tournez le bouton du thermostat dans le sens des aiguilles d'une montre pour le mettre en marche, puis jusqu'à la position désirée :

- Le réglage « **MIN** » correspond à la température la plus élevée / le réglage le plus chaud.
- Le réglage « **MID** » correspond à une température moyenne / le réglage recommandé.
- Le réglage « **MAX** » correspond à la température la plus basse / le réglage le plus froid.

**- Pour optimiser la conservation des vos aliments, positionnez le thermostat sur « MID » (voir schéma ci-dessus). Ce réglage vous assure une conservation correcte des aliments frais.**

- Si vous souhaitez refroidir rapidement des aliments ou lors de la première utilisation, choisissez le réglage « **MAX** » en vous assurant que la température de la zone réfrigération ne descende pas en-dessous de 0 °C. Dans ce cas, placez à nouveau le thermostat sur « **MID** ».

- La température à l'intérieur de l'appareil est fonction de plusieurs facteurs, tels que la température ambiante, la quantité de denrées stockées, la fréquence d'ouverture de la porte, etc.

Le réglage « **OFF** » correspond à la position « arrêt » de l'appareil.

**Pour arrêter complètement le réfrigérateur, débranchez-le de la prise de courant.**

**Remarque :** Lorsque le thermostat se trouve sur la position « **MAX** », il se peut que vous entendiez le compresseur fonctionner plus régulièrement.

### REMARQUES



- Si l'appareil est débranché, éteint ou en cas de panne de courant, il est nécessaire d'attendre 3 à 5 minutes avant de remettre l'appareil en fonction. Ne tentez pas de le rallumer avant ce délai, car le réfrigérateur ne repartirait pas.
- Il est préférable d'installer l'appareil à l'endroit le plus frais de la pièce, afin de réduire la consommation d'énergie. Lorsque la température de la pièce est trop élevée, la température du réfrigérateur ne peut pas atteindre la valeur désirée.

## INDICATEUR DE TEMPÉRATURE

Pour vous aider au bon réglage de votre appareil, le réfrigérateur est équipé d'un indicateur de température (situé dans la zone la plus froide et repéré par le pictogramme ci-contre).



Pour la bonne conservation des denrées dans votre réfrigérateur et notamment dans la zone la plus froide, veillez à ce que dans l'indicateur de température « **OK** » apparaisse. Si « **OK** » n'apparaît pas, la température moyenne de la zone est trop élevée. Réglez le thermostat sur une position supérieure.

-  Réglez votre thermostat
-  Température correcte

À chaque modification du thermostat, attendez la stabilisation de la température à l'intérieur de l'appareil avant de procéder, si nécessaire, à un nouveau réglage. Ne modifiez la position du thermostat que progressivement et attendez au moins 12 heures avant de procéder à une nouvelle vérification et à une éventuelle modification.

**NOTE** : après chargement de l'appareil de denrées fraîches ou après des ouvertures répétées (ou une ouverture prolongée) de la porte, il est normal que l'inscription « **OK** » n'apparaisse pas dans l'indicateur de température ; attendez au moins 12 heures avant de réajuster le thermostat.

Si l'évaporateur du réfrigérateur se couvre anormalement de givre (appareil trop chargé, température ambiante élevée, thermostat sur une position élevée, ouvertures fréquentes de la porte), ramenez progressivement le bouton du thermostat sur une position inférieure jusqu'à obtenir de nouveau des périodes d'arrêt du compresseur.

## CONSEILS DE STOCKAGE

Reportez-vous aux indications ci-dessous pour le stockage des aliments.

1. Beurre, œufs, condiments
2. Boissons (canettes, bouteilles)
3. Zone la plus froide (sous la clayette)
4. Viandes et produits laitiers (à placer de préférence sur la clayette sous le compartiment *freezer*)
5. Fabrication des glaçons



- Emballez systématiquement les produits pour éviter que les denrées ne se contaminent mutuellement.
- Attendez le refroidissement complet des préparations avant de les stocker (ex : soupe).
- Afin de permettre une circulation d'air correcte, ne couvrez jamais la clayette de papier ou de feuilles en plastique.
- N'entrez que des aliments frais, nettoyés et emballés dans des emballages ou récipients alimentaires appropriés.
- Des ouvertures de la porte de manière prolongée sont susceptibles d'entraîner une augmentation significative de température des compartiments de l'appareil.
- Disposez les aliments de telle sorte que l'air puisse toujours circuler librement autour.
- La manière d'agencer les tiroirs, bacs et clayettes présentée dans la description de l'appareil est faite de façon à ce que l'énergie soit utilisée le plus rationnellement possible.
- Cet appareil de réfrigération ne convient pas pour la congélation de denrées alimentaires.

## UTILISATION DU COMPARTIMENT « FREEZER »

### RAPPEL DE LA CLASSIFICATION DES APPAREILS

Types d'appareil	Températures dans le compartiment le plus froid	Durées de conservation
<b>Pas d'étoile</b>	<b>Freezer : 0 °C</b>	<b>Glaçons</b>
*	Freezer : -6°C	Glaçons Conservation des surgelés courte : 3 à 4 jours (*)
**	Freezer: -12°C	Glaçons Conservation des surgelés moyenne : 1 à 4 semaines (*)
***	Compartiment conservation : Inférieur ou égal à -18°C	Glaçons Conservation des surgelés longue : 3 mois à 12 mois
****	Compartiment congélation : De -18°C à -24°C	Glaçons Conservation des surgelés longue : 3 mois à 12 mois Congélation possible de produits frais

(\*) La durée de conservation dépend du type d'aliment ; reportez-vous aux instructions fournies par le fabricant sur l'emballage des aliments.

Le compartiment freezer de votre mini réfrigérateur Listo RML 50-50b2 est uniquement conçu pour la fabrication des glaçons. Il ne permet pas la conservation des surgelés.

## PRÉPARATION DES GLAÇONS

- Remplissez un bac à glaçons (**non fourni**) aux 3/4 avec de l'eau froide, placez-le dans le compartiment freezer et laissez l'eau congeler.
- Pour extraire les glaçons, tordez légèrement le bac à glaçons ou placez-le sous l'eau courante pendant quelques secondes.

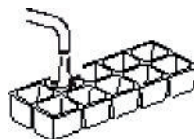

**IMPORTANT :** N'essayez jamais de détacher un bac à glaçons collé par le gel dans le compartiment freezer avec des objets pointus ou aiguisés car vous risqueriez d'endommager le circuit de réfrigération. Utilisez un racloir en plastique.

## INVERSION DU SENS D'OUVERTURE DE LA PORTE

Vous avez la possibilité d'inverser le sens d'ouverture de la porte de votre réfrigérateur. Pour procéder à l'inversion du sens d'ouverture de la porte, basculez le réfrigérateur sur le dos sur une surface propre et douce, puis suivez les instructions indiquées ci-après.

**Remarque :** toutes les pièces enlevées doivent être conservées pour réinstaller la porte.

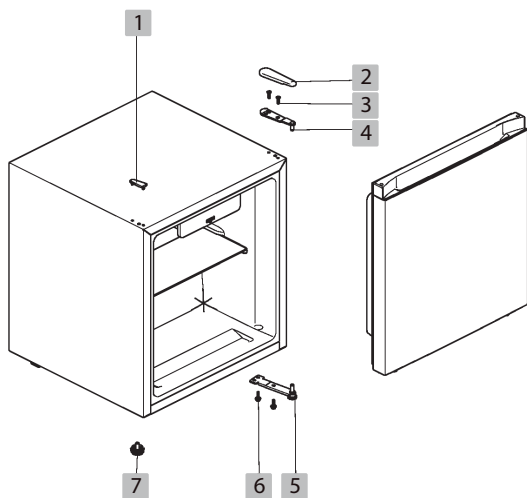

1. Cache-trous
2. Cache-charnière de la porte
3. Vis de la charnière supérieure
4. Charnière supérieure
5. Charnière inférieure
6. Vis de la charnière inférieure
7. Pied réglable

- Ouvrez la porte du réfrigérateur et retirez les éléments qui se trouvent à l'intérieur.
- Retirez le cache-charnière supérieur (2).
- Retirez les deux vis (3) qui raccordent la charnière supérieure au panneau, puis retirez la charnière supérieure (4).
- Soulevez la porte avec soin et déposez-la sur une surface rembourrée pour ne pas la rayer.
- Retirez le cache-trous (1) et placez-le de l'autre côté. Assurez-vous de l'avoir bien enfoncé jusqu'au fond.
- Retirez les deux vis (6) qui maintiennent la charnière inférieure (6).
- Retirez la charnière inférieure (5).
- Enlevez le pied avant de mise à niveau (7) et transférez-le de l'autre côté.
- Installez la charnière inférieure (5) de l'autre côté, au bas de l'appareil. Serrez les vis (6).
- Remettez la porte en place en veillant à insérer le pivot de la charnière inférieure dans le trou situé au bas de la porte. Fermez la porte.
- Installez la charnière supérieure (4) de l'autre côté à l'aide des vis (3). Assurez-vous que le pivot de la porte entre dans le trou de la charnière supérieure. Serrez les vis uniquement lorsque la porte est bien à niveau.
- Remettez le cache-charnière (2) en place.

## ENTRETIEN ET NETTOYAGE

Pour des raisons d'hygiène, l'intérieur de l'appareil et les accessoires doivent être nettoyés régulièrement.

### DÉGIVRAGE



Débranchez l'appareil de la prise de courant avant de procéder au dégivrage.

#### Pour dégivrer l'appareil :

- Choisissez le moment où votre appareil est peu rempli.
- Emballez vos aliments dans un sac et tenez-les au frais (idéalement, transférez-les dans un autre réfrigérateur).
- Laissez la porte du réfrigérateur ouverte.
- Pour accélérer le processus de dégivrage, vous pouvez placer un récipient rempli d'eau chaude dans le compartiment et fermer la porte.
- Une fois le dégivrage terminé, procédez à la vidange du bac récupérateur et au nettoyage de la cavité.

**AVERTISSEMENT :** N'utilisez pas d'appareil de chauffage électrique ou tout autre dispositif mécanique ou artificiel pour accélérer le processus de dégivrage.

- N'utilisez pas de dégivrant en aérosol, ils peuvent être dangereux pour la santé et/ou contenir des substances qui abîment le plastique.

## NETTOYAGE



Débranchez l'appareil de la prise de courant avant de procéder au nettoyage.

1. Retirez les aliments frais du réfrigérateur. Enveloppez les aliments dans plusieurs couches de papier-journal, couvrez-les et stockez-les dans un endroit frais (idéalement, transférez-les dans un autre réfrigérateur).
2. Nettoyez l'appareil et les accessoires à l'intérieur à l'aide d'une éponge douce et de l'eau tiède savonneuse.
3. Après le nettoyage, rincez à l'eau claire et séchez les pièces soigneusement.
4. Une fois que tout est sec, l'appareil peut être remis en marche.

Veillez toujours à ce que les joints de porte soient propres.



**Ne nettoyez jamais l'appareil avec un nettoyeur à vapeur.** L'humidité pourrait s'accumuler dans les composants électriques, entraînant un risque de choc électrique ! La vapeur chaude peut causer des dommages aux parties en plastique. L'appareil doit être sec avant d'être remis en route.

**IMPORTANT :** Les huiles volatiles et les solvants organiques peuvent attaquer les parties en plastique. C'est le cas du jus de citron ou du jus issus de la peau d'orange, de l'acide butyrique, et des produits de nettoyage contenant de l'acide acétique. Ne laissez pas des substances de ce type entrer en contact avec les parties de l'appareil.

- Ne nettoyez pas l'appareil à l'aide de produits abrasifs.

## GUIDE DE DÉPANNAGE

### Le réfrigérateur ne fonctionne pas

- Contrôlez s'il y a une panne de secteur.
- Contrôlez si la prise de courant est branchée au secteur.
- Contrôlez l'état du fusible de protection.

### Le réfrigérateur refroidit excessivement

- Le thermostat se trouve peut-être sur une valeur trop élevée.

### Le réfrigérateur ne refroidit pas suffisamment



- La nourriture est peut-être trop serrée et bloque la bonne circulation de l'air froid.
- Vous avez peut-être mis des aliments chauds ou une grande quantité d'aliments dans le réfrigérateur.
- La porte n'est peut-être pas fermée correctement.
- Les joints d'étanchéité de la porte peuvent être abîmés.
- Le réfrigérateur n'est peut-être pas aéré correctement.
- L'espace entre le réfrigérateur et les parois latérales ou au-dessus de celui-ci est peut-être insuffisant.
- Le thermostat n'est peut-être pas réglé correctement.

### Vous entendez un bruit ressemblant à de l'eau qui coule

- C'est le bruit du réfrigérant qui s'écoule. Il ne s'agit pas d'un fonctionnement défectueux.

### Les parois latérales chauffent

- Les parois latérales chauffent lorsque la porte est fréquemment ouverte ou fermée, lorsque l'appareil est branché ou fonctionne en été avec une température ambiante élevée. Dans ce cas, ne touchez pas les parois, ceci est dû à la chaleur qui se dissipe du réfrigérateur et n'est pas un signe de mauvais fonctionnement.

 <b>INFORMATION</b>	
 <p>The image shows a portion of an ENERGY label. It features the European Union flag, the word 'ENERGY' with a lightning bolt symbol, and a QR code. Below this, there are two fields: 'SUPPLIER'S NAME' with a green arrow pointing right, and 'MODEL IDENTIFIER (*)' with a black arrow pointing left.</p>	<ul style="list-style-type: none"><li>• Vous pouvez trouver les informations sur les modèles telles qu'elles sont enregistrées dans la base de donnée des produits sur le site Web suivant en recherchant l'identifiant de votre modèle (*) figurant sur l'étiquette énergétique. <a href="https://eprel.ec.europa.eu/">https://eprel.ec.europa.eu/</a></li></ul>

La durée de service de votre appareil est de 3 ans. Au cours de cette période, les pièces de rechange d'origine seront disponibles pour assurer le bon fonctionnement de l'appareil. Lien internet vers le site web du fabricant où se trouvent les informations visées au point 4 a) de l'annexe du règlement (UE) 2019/2019 de la Commission : <https://www.boulangier.com/info/assistance/>

## DESCRIPTION OF THE APPLIANCE

1. Hole cover
2. Hinge cover
3. Door with integrated handle
4. Seal
5. Shelves
6. Drip tray
7. Shelf
8. Adjustable feet
9. Evaporator coil
10. Freezer compartment
11. Temperature control knob

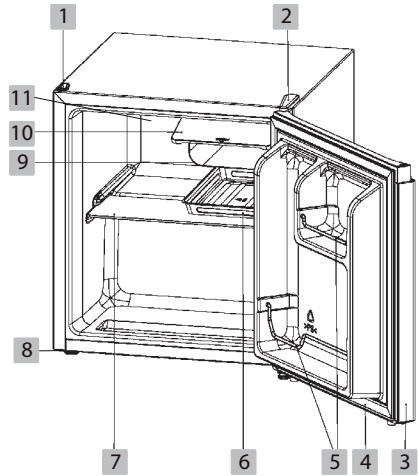

### THE COLDEST ZONE

The  symbol indicates the coldest zone of your refrigerator, where the temperature is less than or equal to 4°C.

The cold zone is located below the shelf as shown in the diagram below.



## BEFORE FIRST USE

Please clean the inside of the appliance and all the accessories before using it for the first time (refer to the "Care & cleaning" paragraph).

## INSTALLATION

### INSTALLATION LOCATION

The appliance must be installed in a dry, well-ventilated room.

**The appliance's energy consumption and efficient operation are affected by the ambient temperature.**

The appliance must not be exposed to direct sunlight.

The appliance must not be installed next to a radiator, a stove or any other heat source.

**Only install the appliance in a location where the ambient temperature corresponds to the climate class for which it was designed.**

The climate class is on the rating plate located on the inside of the appliance.

The appliance must be positioned such that the plug is accessible.

The table below shows the correct ambient temperature for each climate class:

Climate class	Room temperature
SN	+10 to +32 °C
N	from +16 to +32°C
ST	from +16 to +38°C
T	+16 to +43 °C

**Your Listo RML 50-50b2 refrigerator is classified "SN/N/ST". If the room temperature is below or above the indicated room temperature, the performance of your appliance may be affected, and your food may spoil.**

### FAN

Make sure that air can always circulate behind and above the appliance. Please leave a clearance of at least 10 cm between the top of the appliance and any kitchen equipment attached above it; leave a clearance of 10 cm on each side and at least 5 to 7 cm between the back of the appliance and the wall.

If the refrigeration appliance is installed next to another refrigerator or freezer, leave a clearance of 5 cm on the sides, to prevent any condensation from forming on the outside of the appliance.

## USE OF THE REFRIGERATOR COMPARTMENT

### THERMOSTAT

The temperature selection button is located on the back of your refrigerator.

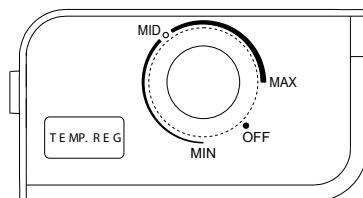

Turn the thermostat knob clockwise to turn it on, then to the desired position:

- The **MIN** setting is the highest available temperature/the least cold setting.
- The **MID** setting corresponds to an average temperature, the recommended setting.
- The **MAX** setting is the lowest available temperature, i.e. the coldest setting.

**- For optimal food preservation set the thermostat to "MID" (see diagram above). This setting is to preserve fresh food.**

- If you want to cool fresh foods quickly or you are using the appliance for the first time, choose the "MAX" setting, making sure that the temperature in the refrigeration zone does not drop below 0°C. In this case, set the thermostat to MID again.

- The temperature inside the appliance depends on a number of factors, such as the room temperature, the quantity of food stored, how often the door is opened, etc.

The **OFF** setting corresponds to the appliance's "off" position.

**To shut down the refrigerator completely, unplug it from the power point.**

**Note:** When the thermostat is set to "MAX" you may hear the compressor running at more regular intervals.

### COMMENTS

- If the appliance is unplugged, switched off or in the event of a power failure, you should wait 3 to 5 minutes before restarting it. Do not attempt to turn it on again before this time has elapsed as the appliance will not start up again.
- It is best to install the appliance in the coolest part of the room to reduce energy consumption. When the temperature in the room is too high, the refrigerator temperature cannot reach the desired value.

## TEMPERATURE INDICATOR

To help you set your appliance correctly, the refrigerator is equipped with a temperature indicator (located in the coldest zone and indicated by the pictogram opposite).



For proper food storage in your refrigerator and particularly in the coldest zone, make sure the temperature indicator shows **OK**. If **OK** does not appear, the average temperature of the zone is too high. Set the thermostat to a higher position.

 Set your thermostat

 Correct temperature

Whenever you change the thermostat, wait for the temperature inside the appliance to stabilize before proceeding to a new setting if necessary. Only change the position of the thermostat gradually and wait at least 12 hours before checking again and possibly changing it.

**NOTE** : after loading the appliance with fresh food or after opening the door repeatedly (or leaving it open for a prolonged period), it is normal if the word "**OK**" does not appear in the temperature indicator; Wait at least 12 hours before readjusting the thermostat.

If the refrigerator compartment evaporator (back wall of the appliance) becomes covered in frost (appliance with excessive load, high room temperature, high thermostat setting, frequent door openings), gradually turn the thermostat knob back to a lower position until the compressor stops fairly regularly.

## STORAGE TIPS

Refer to the instructions below for food storage.

1. Butter, eggs, condiments
2. Beverages (cans, bottles)
3. Coldest zone (under the shelf)
4. Meat and dairy products (preferably placed on the shelf under the *freezer* compartment)
5. Making ice cubes



- Always pack products to prevent different foods from contaminating each other.
- Wait for anything cooked to cool completely before storing it (for example : soup).
- To ensure proper air circulation, never cover the shelf with paper or plastic sheets.
- Store only fresh foods, cleaned and wrapped in appropriate food packaging or containers.
- Prolonged opening of the door may cause a significant increase in the temperature of compartments in the appliance.
- Arrange food so that air can always circulate freely around it.
- The arrangement of drawers, bins and shelves presented in the description of the appliance is designed to provide the most efficient energy consumption.
- This refrigeration appliance is not suitable for freezing food.

## USING THE "FREEZER" COMPARTMENT

### REMINDER OF APPLIANCE CLASSIFICATIONS

Type of appliance	Temperatures in the coldest compartment	Storage times
<b>No stars</b>	<b>Freezer: 0°C</b>	<b>Ice cubes</b>
*	Freezer: -6°C	Ice cubes Short-term storage of frozen food: 3 to 4 days (*)
**	Freezer: -12°C	Ice cubes Average frozen food storage period: 1 to 4 weeks (*)
***	Storage compartment: Less than or equal to -18°C	Ice cubes Long-term frozen food storage: 3 months to 12 months
****	Freezer compartment: -18°C to -24°C	Ice cubes Long-term frozen food storage: 3 months to 12 months It is possible to freeze fresh products

(\*) The storage period depends on the type of food refer to the instructions provided by the manufacturer on the food packaging.

The freezer compartment of your Listo RML 50-50b2 mini refrigerator is only designed for making ice cubes. It will not preserve frozen food.

## MAKING ICE CUBES

- Fill the ice cube tray (**not supplied**) 3/4 full with cold water, place it in the ice-making compartment and leave the water to freeze.
- To remove the ice cubes, slightly bend the ice cube tray or place it under running water for a few seconds.

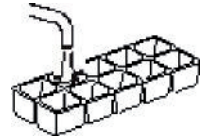

**IMPORTANT:** Never try to detach an ice cube tray, that is frozen stuck in the freezer compartment, with sharp or pointed objects as this may damage the refrigeration circuit. Use a plastic scraper.

## REVERSING THE OPENING DIRECTION OF THE DOOR

You can reverse the opening direction of the refrigerator door. To reverse the door's opening direction, tilt the refrigerator onto its back on a clean, soft surface and follow the instructions below.

**Note:** all the parts removed must be kept as they will be needed to refit the door.

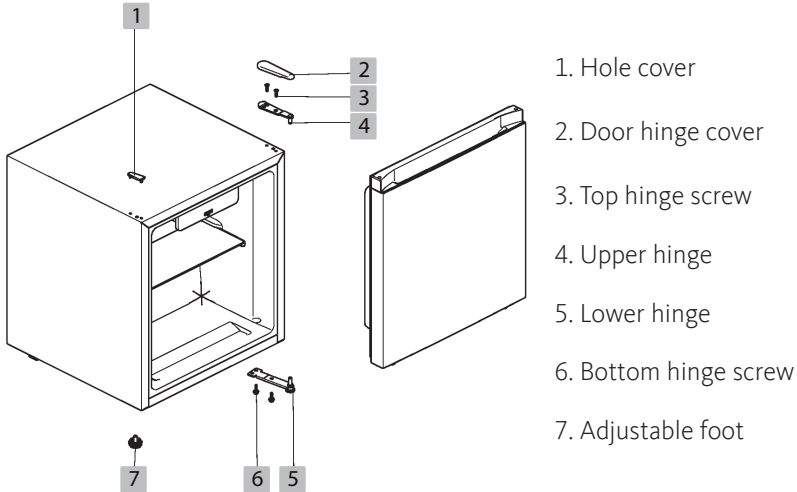

- Open the refrigerator door and remove the items inside.
- Remove the top hinge cover (2).
- Remove the two screws (3) that connect the top hinge to the panel, and then remove the top hinge (4).
- Lift the door carefully and place it on a padded surface so as not to scratch it.
- Remove the hole covers (1) and place them on the opposite side of the door opening. Make sure you push it all the way in.
- Remove the two screws (6) which secure the top hinge (6).
- Remove the bottom hinge(5).
- Remove the front foot (7) before making the change and transfer it to the other side of the refrigerator.
- Install the bottom hinge (5) on the lower opposite side of the appliance. Tighten the screws(6).
- Replace the door by inserting the lower hinge pivot into the hole at the bottom of the door. Close the door.
- Install the top hinge (4) on the other side using the screws (3). Make sure that the door pivot enters the top hinge hole. Only tighten the screws when the door is level.
- Replace the hinge cover (2).

## MAINTENANCE AND CLEANING

For reasons of hygiene, the inside of the appliance and the accessories must be cleaned regularly.

### DEFROSTING



Unplug the appliance from the power point before defrosting.

#### To defrost the appliance :

- Choose a time when your appliance is not full.
- Pack your food in a bag and keep it cool (ideally, transfer it to another refrigerator).
- Leave the refrigerator door open.
- To speed up the defrosting process, you can place a container filled with hot water in the compartment and close the door.
- Once defrosting is complete, empty the drip tray and clean the cavity.

**WARNING:** Do not use an electric heating device or any other mechanical or artificial device to speed up the defrosting process.

- Do not use aerosol de-icers as they may be hazardous to health and/or contain substances that could damage the plastic.

## CLEANING



Unplug the appliance from the power point before cleaning.

1. Remove the fresh food from the refrigerator. Wrap food in several layers of newspaper, cover it and store it in a cool place (ideally, transfer it to another refrigerator).
2. Clean the appliance and accessories inside with a soft sponge and soapy, lukewarm water.
3. After cleaning, rinse with clean water and dry the parts thoroughly.
4. Once everything is dry, the appliance can be turned back on.

Keep the door seals clean at all times.



**Never clean the appliance with a steam cleaner.** Moisture could build up in electrical components, leading to a risk of electric shock! Hot steam can damage plastic parts. The appliance must be dry before being switched back on.

**IMPORTANT:** Volatile oils and organic solvents can damage the plastic parts. This applies to lemon juice or juice from orange peels, butyric acid, and cleaning products containing acetic acid. Do not substances of this type come into contact with the parts of the appliance.

- Do not clean the appliance using abrasive products.

## TROUBLESHOOTING GUIDE

### The refrigerator isn't working

- Check for a power failure.
- Check whether the plug is connected to the mains.
- Check the condition of the protection fuse.

### The refrigerator is getting too cold

- The thermostat may be set to a value that is too high.

### The refrigerator is not getting cold enough

- The food may be packed in too tightly and blocking the proper circulation of cold air.
- You may have put hot food or a large amount of food in the refrigerator.
- The door may not be closed properly.
- The door's seals may be damaged.
- The refrigerator may not be properly ventilated.
- The space between the refrigerator and the side walls or above it may be insufficient.
- The thermostat may not be set correctly.

### You hear the sound of running water

- That's the sound of the refrigerant flowing. It is not a malfunction.

### The side walls are getting warm

- The side walls get warm when the door is opened or closed frequently, when the appliance is plugged in or running in summer with a high room temperature. In this case, do not touch the walls. This is due to heat dissipating from the refrigerator and is not a sign of malfunction.

<b>i INFORMATION</b>	
	<ul style="list-style-type: none"><li>• You can find information on the models as recorded in the product database on the following website by searching for your model (*), which is specified on the energy label. <a href="https://eprel.ec.europa.eu/">https://eprel.ec.europa.eu/</a></li></ul>

The service life of your appliance is 3 years. During this period, original spare parts will be available to ensure proper operation of the appliance.

Link to the manufacturer's website where the information referred to in point 4a of the appendix to Commission Regulation (EU) 2019/2019 can be found:

<https://www.boulanger.com/info/assistance/>

## DESCRIPCIÓN DEL APARATO

1. Tapa de orificio
2. Tapa de bisagra
3. Puerta con tirador integrado
4. Junta
5. Estantes de puerta
6. Bandeja de recogida
7. Bandeja deslizante
8. Patas ajustables
9. Serpentín de evaporador
10. Compartimento congelador
11. Botón de ajuste de la temperatura

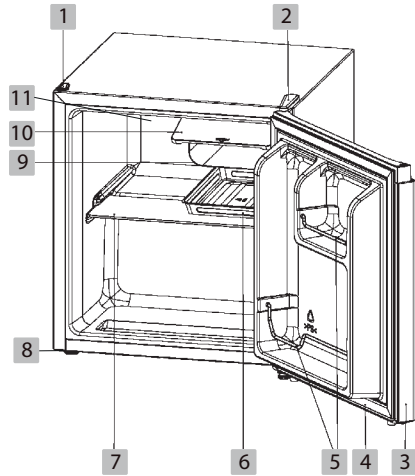

### LA ZONA MÁS FRÍA

El símbolo  indica la ubicación de la zona más fría del frigorífico, donde la temperatura es inferior o igual a 4 °C.

La zona fría se encuentra situada debajo de la bandeja deslizante, tal y como se indica en el esquema a continuación.



## ANTES DE UTILIZAR POR PRIMERA VEZ

Limpie el interior del aparato y todos los accesorios antes del primer uso (Consulte el párrafo «Limpieza y mantenimiento»).

## INSTALACIÓN

### LUGAR DE INSTALACIÓN

El aparato debe instalarse en una estancia seca y bien ventilada.

**La temperatura ambiente afecta al consumo de energía y al funcionamiento eficaz del aparato.**

El aparato no debe quedar expuesto a la luz directa del sol.

El aparato no debe colocarse junto a un radiador, una cocina ni ninguna otra fuente de calor.

**Debe instalar el aparato en un lugar donde la temperatura ambiente se corresponda con la clase climática para la cual se ha diseñado.**

La clase climática figura en la placa de datos situada en el interior del aparato.

Este electrodoméstico debe instalarse de manera que se pueda tener acceso a una toma de corriente.

La tabla siguiente indica la temperatura ambiente adecuada para cada clase climática:

Clase climática	Temperatura ambiente
SN	de 10 a 32 °C
N	de 16 a 32 °C
ST	de 16 a 38 °C
T	de 16 a 43 °C

**Su frigorífico Listo RML 50-50b2 posee una clasificación «SN/N/ST/T». Por debajo o por encima de los valores de temperatura ambiente indicados, el rendimiento del aparato se puede ver afectado, con el riesgo de que los productos alimentarios se estropeen.**

### VENTILACIÓN

Compruebe siempre que el aire pueda circular libremente por detrás y por encima del electrodoméstico. Deje un espacio mínimo de 10 cm entre la parte superior del electrodoméstico y cualquier mueble o electrodoméstico de cocina colocado sobre el mismo; deje un espacio de 10 cm a cada lado y al menos de 5 a 7 cm entre la parte trasera del aparato y la pared.

Si el aparato de refrigeración se instala junto a otro frigorífico o congelador, debe dejar un espacio libre de 5 cm a ambos lados, con el fin de prevenir la formación de condensación en el exterior del aparato.

## UTILIZACIÓN DEL COMPARTIMENTO FRIGORÍFICO

### TERMOSTATO

El botón de selección de la temperatura se encuentra en el fondo del frigorífico.

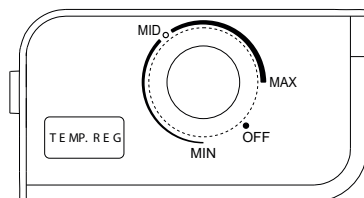

Gire el botón del termostato en el sentido de las agujas del reloj para encenderlo y ajústelo en la posición deseada:

- El valor «**MIN**» corresponde a la temperatura más alta/el ajuste más caliente.
- El valor «**MID**» corresponde a una temperatura media/el ajuste recomendado.
- El valor «**MAX**» corresponde a la temperatura más baja/el ajuste más frío.

**- Para optimizar la conservación de sus alimentos, coloque el termostato en «MID» (véase esquema anterior). Este valor le garantiza una conservación correcta de los alimentos frescos.**

- Si desea enfriar rápidamente los alimentos o al poner el aparato en marcha por primera vez, elija el ajuste «**MAX**» teniendo cuidado de que la temperatura de la zona de refrigeración no baje por debajo de los 0 °C. Si eso sucediera, vuelva a poner el termostato en «**MID**».

- La temperatura en el interior del electrodoméstico se ve influida por varios factores, como la temperatura ambiente, la cantidad de alimentos almacenados, la frecuencia de apertura de la puerta, etc.

El ajuste «**OFF**» corresponde a la posición de «apagado» del aparato.

**Para apagar por completo el aparato, desenchúfelo de la toma de corriente.**

**Observación:** cuando el termostato se encuentra en la posición «**MAX**», es posible que escuche el compresor funcionar con más frecuencia.

### OBSERVACIONES



- Si el electrodoméstico está desenchufado o apagado, o si hay un corte eléctrico, tendrá que esperar entre 3 y 5 minutos antes de volver a ponerlo en funcionamiento. No intente volver a encenderlo antes de que transcurra ese tiempo, porque el frigorífico no funcionará.
- Es preferible instalar el aparato en el lugar más fresco de la habitación, para reducir el consumo de energía. Cuando la temperatura de la habitación es demasiado alta, la temperatura del frigorífico no puede alcanzar el valor deseado.

## INDICADOR DE TEMPERATURA

Para facilitar el ajuste correcto del aparato, el frigorífico está equipado con un indicador de temperatura (situado en la zona más fría y marcado con el pictograma que aparece al lado).



Para que los productos se conserven bien en el frigorífico y, en particular, en la zona más fría, asegúrese de que aparezca «OK» en el indicador de temperatura. Si «OK» no aparece, la temperatura media de la zona es demasiado alta. Regule el termostato en una posición más fría.

-  Ajuste el termostato
-  Temperatura correcta

Cada vez que cambie el termostato, espere a que se establezca la temperatura en el interior del aparato antes de realizar si fuera necesario, un nuevo ajuste. La posición del termostato se debe cambiar poco a poco. Espere al menos 12 horas antes de realizar otra comprobación y un eventual cambio.

**NOTA:** Tras llenar el aparato de productos frescos, o después de abrir la puerta varias veces (o de abrirla de forma prolongada), es normal que la inscripción «OK» no aparezca en el indicador de temperatura; espere al menos 12 horas antes de volver a ajustar el termostato.

Si el evaporador del frigorífico se cubre de escarcha de forma anómala (aparato demasiado lleno, temperatura ambiente alta, termostato en una posición alta, apertura frecuente de la puerta), lleve poco a poco el botón del termostato a una posición inferior, hasta obtener de nuevo los periodos de parada del compresor.

## CONSEJOS DE ALMACENAMIENTO

Consulte las indicaciones siguientes relativas al almacenamiento de alimentos.

1. Mantequilla, huevos, condimentos
2. Bebidas (latas, botellas)
3. Zona más fría (bajo la bandeja deslizante)
4. Carnes y productos lácteos (colocar preferentemente sobre la bandeja deslizante bajo el compartimento *congelador*)
5. Fabricación de hielos



- Envase sistemáticamente los productos para evitar que los alimentos se contaminen mutuamente.
- Espere a que los alimentos preparados se hayan enfriado completamente antes de guardarlos (por ejemplo, sopa).
- Con el fin de permitir una circulación de aire correcta, nunca debe tapar la rejilla con papel o con láminas de plástico.
- Únicamente debe guardar alimentos frescos, limpios y colocados en envases o recipientes alimentarios apropiados.
- Cuando la puerta se abre de manera prolongada, se puede producir un aumento importante de la temperatura de los compartimentos del electrodoméstico.
- Coloque los alimentos de manera que el aire siempre pueda circular libremente alrededor.
- La manera en la que aparecen dispuestos los cajones, las cubetas y las bandejas deslizantes en la descripción del electrodoméstico es la mejor para racionalizar al máximo el consumo de energía.
- Este frigorífico no es adecuado para congelar alimentos.

## UTILIZACIÓN DEL COMPARTIMENTO «CONGELADOR»

### RECORDATORIO DE LA CLASIFICACIÓN DE LOS APARATOS

Tipos de aparato	Temperaturas en el compartimento más frío	Plazo de conservación
<b>Sin estrellas</b>	<b>Congelador: 0 °C</b>	<b>Cubitos de hielo</b>
*	Congelador: -6°C	Hielos Conservación corta de ultracongelados: 3 a 4 días (*)
**	Congelador: -12°C	Hielos Conservación media de ultracongelados: de 1 a 4 semanas (*)
***	Compartimento de conservación: inferior o igual a -18 °C	Hielos Conservación larga de ultracongelados: de 3 a 12 meses
****	Compartimento de congelación: de -18 a -24 °C	Hielos Conservación larga de ultracongelados: de 3 a 12 meses Congelación posible de productos frescos

(\*) El plazo de conservación depende del tipo de alimento; consulte las instrucciones del fabricante relativas al envasado de los alimentos.

El compartimento congelador de su mini frigorífico Listo RML 50-50b2 solo está concebido para la fabricación de hielos. No permite la conservación de productos ultracongelados.

## PREPARACIÓN DE CUBITOS DE HIELO

- Llene una bandeja de cubitos de hielo hasta 3/4 partes de agua fría (**no incluida**), colóquela en el compartimento congelador y deje que el agua se congele.
- Para extraer los cubitos de hielo, doble un poco la bandeja de cubitos o colóquela debajo del agua del grifo durante unos segundos.

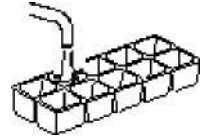

**IMPORTANTE:** Nunca debe intentar despegar una bandeja de cubitos de hielo que se haya adherido al compartimento congelador con objetos punzantes o afilados, ya que podría dañar el circuito de refrigeración. Utilice una rasqueta de plástico.

## INVERSIÓN DEL SENTIDO DE APERTURA DE LA PUERTA

Es posible cambiar el sentido de apertura de la puerta del aparato. Para invertir el sentido de apertura de la puerta, bascule el frigorífico sobre su parte trasera y apóyelo sobre una superficie limpia y lisa; siga las instrucciones siguientes.

**Observación:** Deberá conservar todas las piezas retiradas para volver a montar la puerta.

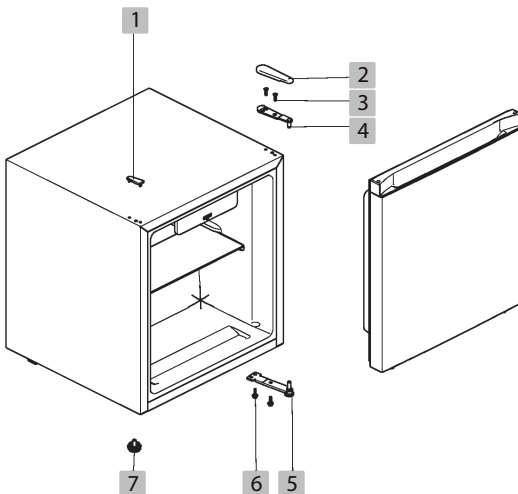

1. Tapa de orificio
2. Tapa de las bisagras de la puerta
3. Tornillo de la bisagra superior
4. Bisagra superior
5. Bisagra inferior
6. Tornillo de la bisagra inferior
7. Pata ajustable

- Abra la puerta del frigorífico y retire los elementos que se encuentren en su interior.
- Retire la tapa de la bisagra superior (2).
- Retire los dos tornillos (3) que unen la bisagra superior al panel y retire la bisagra superior (4).
- Retire la puerta con cuidado y deposítela sobre una superficie acolchada para evitar provocarle arañazos.
- Retire la tapa de orificio (1) y colóquela del otro lado. Asegúrese de introducirla hasta el fondo.
- Retire los dos tornillos (6) que sujetan la bisagra inferior (6).
- Quite la bisagra inferior (5).
- Retire la pata antes de nivelar (7) y cámbiela al otro lado.
- Coloque la bisagra inferior (5) del otro lado, en la parte inferior del electrodoméstico. Apriete los tornillos (6).
- Vuelva a colocar la puerta procurando insertar el pivote de la bisagra inferior en el orificio situado en la parte inferior de la puerta. Cierre la puerta.
- Coloque la bisagra superior (4) del otro lado con ayuda de los tornillos (3). Asegúrese de que el pivote de la puerta entre en el orificio de la bisagra superior. Apriete los tornillos solo cuando la puerta esté correctamente nivelada.
- Vuelva a colocar la tapa de bisagra (2) en su lugar.

## MANTENIMIENTO Y LIMPIEZA

Por razones de higiene, el interior del aparato y los accesorios interiores deben limpiarse regularmente.

### DESCONGELACIÓN



Desenchufe el aparato de la toma de corriente antes de descongelarlo.

#### Para descongelar el aparato :

- Elija un momento en el que el aparato esté poco lleno.
- Guarde los alimentos en una bolsa y manténgalos frescos (idealmente, guárdelos en otro frigorífico).
- Deje abierta la puerta del frigorífico.
- Para acelerar el proceso de descongelación, puede colocar un recipiente lleno de agua caliente en el compartimento y cerrar la puerta.
- Una vez finalizado el proceso de descongelación, vacíe la bandeja de recogida y limpie el compartimento.

**ADVERTENCIA:** No utilice ningún aparato de calefacción eléctrico ni dispositivos mecánicos o artificiales para acelerar el proceso de descongelación.

- No utilice ningún producto para descongelar en aerosol, ya que estos productos pueden resultar peligrosos para la salud o contener sustancias que estropeen el plástico.

## LIMPIEZA



Desenchufe el aparato de la toma de corriente antes de proceder a la limpieza.

1. Saque los alimentos frescos del frigorífico. Envuelva los alimentos con varias capas de papel de periódico, tápelos y guárdelos en un lugar fresco (idealmente, guárdelos en otro frigorífico).
2. Limpie el aparato y los accesorios del interior con una esponja suave y agua tibia con jabón.
3. Después de limpiar, enjuague con agua limpia y seque bien las piezas.
4. Cuando todo esté seco, puede poner en marcha de nuevo el aparato.

Mantenga siempre las juntas de la puerta limpias.



**Nunca debe limpiar el electrodoméstico con un limpiador a vapor.** ¡La humedad se podría acumular en los componentes eléctricos y provocar un riesgo de descarga eléctrica! El vapor caliente puede provocar daños en las piezas de plástico.

El aparato debe estar seco antes de ponerlo en marcha.

**IMPORTANTE:** los aceites volátiles y los disolventes orgánicos pueden dañar las piezas de plástico. Este es el caso del zumo de limón o de la piel de naranja, el ácido butírico y los productos de limpieza que contienen ácido acético. No permita que esas sustancias entren en contacto con ninguna parte del aparato.

- No limpie el aparato con limpiadores abrasivos.

## GUÍA DE RESOLUCIÓN DE PROBLEMAS

### El frigorífico no funciona

- Compruebe si hay un corte de electricidad.
- Compruebe que el electrodoméstico esté enchufado.
- Compruebe el estado del fusible de protección.

### El frigorífico enfría en exceso

- Es posible que el termostato esté colocado en un valor demasiado alto.

### El frigorífico no enfría lo suficiente

- Es posible que los alimentos estén muy juntos e impidan la circulación correcta del aire frío.
- Quizá haya introducido alimentos calientes o una cantidad demasiado grande de alimentos en el frigorífico.
- Es posible que la puerta no se haya cerrado correctamente.
- Las juntas de estanqueidad de la puerta podrían estar dañadas.
- Es posible que el frigorífico no se haya ventilado correctamente.
- Es posible que el espacio entre el frigorífico y las paredes laterales, o por encima del frigorífico, sea insuficiente.
- Es posible que el termostato no se haya ajustado correctamente.

### Se escucha un ruido parecido al de agua que corre

- Es el ruido que hace el refrigerante al circular. no es un defecto de funcionamiento.

### Las paredes laterales se calientan

- Las paredes laterales se calientan cuando la puerta se abre y cierra con frecuencia, cuando el aparato está enchufado o funciona en verano con una temperatura ambiente alta. En ese caso, no toque las paredes; se trata del calor que se disipa del frigorífico y no indica un funcionamiento incorrecto.

<b>i INFORMACIÓN</b>	
	<ul style="list-style-type: none"> <li>• Puede consultar la información relativa a los modelos que se encuentra registrada en la base de datos de productos en el sitio web siguiente; para ello, busque el identificador de su modelo (*) que aparece en la etiqueta energética. <a href="https://eprel.ec.europa.eu/">https://eprel.ec.europa.eu/</a></li> </ul>

La vida útil del aparato es de 3 años. Durante este periodo, tendrá a su disposición piezas de recambio originales para garantizar el funcionamiento correcto del aparato.

Enlace al sitio web del fabricante, donde puede consultar la información indicada en el apartado 4 a) del anexo del Reglamento (UE) 2019/2019 de la Comisión:

<https://www.boullanger.com/info/assistance/>

## GERÄTEBESCHREIBUNG

1. Lochkappe
2. Scharnierabdeckung
3. Tür mit integriertem Griff
4. Dichtung
5. Türablagen
6. Auffangschale
7. Ablage
8. Stellfüße
9. Verdampferspirale
10. Gefrierfach
11. Knopf für Temperatureinstellung

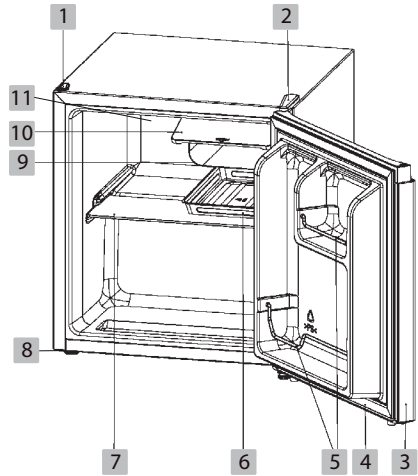

### KÄLTESTER BEREICH

Das Symbol  zeigt den kältesten Bereich in Ihrem Kühlschrank an, dessen Temperatur niedriger oder gleich 4°C ist. Die Kaltzone befindet sich unterhalb Ablage, wie in der Abbildung unten gezeigt.



## VOR DEM ERSTEN GEBRAUCH

Bitte reinigen Sie das Innere des Geräts und das gesamte Zubehör vor dem ersten Gebrauch (Siehe Abschnitt "Wartung und Reinigung").

## AUFSTELLUNG

### AUFSTELLORT

Das Gerät muss in einem trockenen und gut belüfteten Raum aufgestellt werden.

**Der Energieverbrauch und die Effizienz des Betriebs des Geräts werden von der Umgebungstemperatur beeinflusst.**

Das Gerät darf keinem direkten Sonnenlicht ausgesetzt werden.

Das Gerät darf nicht neben einem Heizkörper, einem Herd oder sonstigen Wärmequellen aufgestellt werden.

**Stellen Sie das Gerät nur an einem Ort auf, dessen Umgebungstemperatur der für das Gerät vorgesehenen Klimaklasse entspricht.**

Die Klimaklasse ist auf dem Typenschild innen im Gerät zu finden.

Das Gerät muss so aufgestellt werden, dass die Steckdose ungehindert zugänglich bleibt.

Die untenstehende Tabelle gibt die für jede Klimaklasse geeignete Umgebungstemperatur an:

Klimaklasse	Umgebungstemperatur
SN	+10 bis +32 °C
N	+16 bis +32 °C
ST	+16 bis +38 °C
T	+16 bis +43 °C

**Ihr Kühlschrank Listo RML 50-50b2 ist als "SN/N/ST/T" klassifiziert. Werden die angegebenen Raumtemperaturen über- oder unterschritten, kann die Leistungsfähigkeit Ihres Geräts beeinträchtigt werden und es besteht ein Risiko, dass Lebensmittel verderben.**

### BELÜFTUNG

Achten Sie darauf, dass die Luft immer an der Rückseite und über dem Gerät zirkulieren kann. Bitte halten Sie einen Mindestabstand von 10 cm zwischen der Oberseite des Geräts und allen darüber befestigten Küchengeräten ein; lassen Sie auf jeder Seite einen Abstand von 10 cm und mindestens 5-7 cm zwischen der Rückseite des Geräts und der Wand.

Wenn das Kühlgerät neben einem anderen Kühl- oder Gefrierschrank aufgestellt wird, müssen Sie an den Seiten einen Freiraum von 5 cm lassen, um die Bildung von Kondenswasser an der Außenseite des Geräts zu verhindern.

## GEBRAUCH DES KÜHLABTEILS

### THERMOSTAT

Der Knopf für die Temperaturwahl befindet sich an der Rückwand Ihres Kühlschranks.

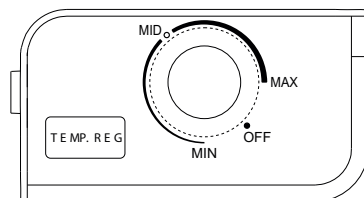

Drehen Sie den Thermostatknopf im Uhrzeigersinn, um ihn einzuschalten, und dann bis zur gewünschten Position :

- Die Einstellung "MIN" entspricht der höchsten Temperatur, somit also der wärmsten Einstellung.
- Die Einstellung "MID" entspricht einer mittleren Temperatur / der empfohlenen Einstellung.
- Die Einstellung "MAX" entspricht der niedrigsten Temperatur, somit also der kältesten Einstellung.

**- Um die Haltbarkeit Ihrer Lebensmittel zu optimieren, stellen Sie den Thermostat auf "MID" (siehe Abbildung oben). Diese Einstellung stellt sicher, dass frische Lebensmittel ordnungsgemäß gelagert werden.**

- Wählen Sie zum schnellen Kühlen frischer Lebensmittel und beim ersten Gebrauch die Einstellung "MAX", achten Sie dabei darauf, dass die Temperatur in der Kaltzone nicht unter 0°C absinkt. In diesem Fall stellen Sie den Thermostat wieder auf "MID".

- Die Temperatur im Geräteinneren hängt von mehreren Faktoren ab, wie z.B. der Umgebungstemperatur, der Menge der eingelagerten Lebensmittel, der Häufigkeit der Türöffnung usw.

Die Einstellung "OFF" entspricht der Einstellung "Aus" des Gerätes.

**Um das Gerät vollständig auszuschalten, den Netzstecker aus der Steckdose ziehen.**

**Hinweis:** Wenn der Thermostat sich auf der Schalterstellung "MAX " befindet, kann es vorkommen, dass Sie den Kompressor regelmäßiger laufen hören.

### HINWEISE

- Wenn das Gerät nicht angeschlossen oder ausgeschaltet war oder nach einem Stromausfall mit dem Wiedereinschalten 3 bis 5 Minuten zu warten. Versuchen Sie nicht, das Gerät vor diesem Zeitpunkt wieder einzuschalten, da es dann nicht startet.
- Es wird empfohlen, das Gerät im kühlestem Bereich des Raumes zu installieren, um den Energieverbrauch zu reduzieren. Bei zu hoher Umgebungstemperatur kann die Temperatur im Kühlschrank nicht den gewünschten Wert erreichen.

## TEMPERATURANZEIGE

Um Ihnen bei der richtigen Einstellung Ihres Geräts zu helfen, verfügt der Kühlschrank über eine Temperaturanzeige (die sich im kältesten Bereich befindet und durch das nebenstehende Piktogramm gekennzeichnet ist).



Um die Lebensmittel in Ihrem Kühlschrank ordnungsgemäß zu konservieren, insbesondere im kältesten Bereich, achten Sie darauf, dass auf der Temperaturanzeige "OK" erscheint. Wenn kein "OK" erscheint, ist die Durchschnittstemperatur in diesem Bereich zu hoch. Stellen Sie den Thermostat auf eine höhere Position.

 Einstellen des Thermostats

 Korrekte Temperatur

Warten Sie bei jeder Änderung der Thermostateinstellung, bis sich die Temperatur im Inneren des Geräts stabilisiert hat, bevor Sie die Einstellung gegebenenfalls nochmals ändern. Ändern Sie die Thermostateinstellung nur schrittweise und warten Sie mindestens 12 Stunden ab, bevor Sie erneut kontrollieren und die Einstellung gegebenenfalls nochmals ändern.

**HINWEIS:** Nachdem frische Lebensmittel im Gerät verstaut wurden oder nach wiederholtem (oder längerem) Öffnen der Tür ist es normal, dass die Aufschrift "OK" nicht auf der Temperaturanzeige erscheint ; Warten Sie mindestens 12 Stunden, bevor Sie den Thermostat neu einstellen.

Falls der Verdampfer des Kühlabteils mit ungewöhnlich viel Eis bedeckt ist (Gerät überladen, höhere Umgebungstemperatur, Thermostat zu hoch eingestellt, häufiges Öffnen der Türen), stellen Sie den Thermostatkopf schrittweise auf eine niedrigere Position zurück, bis der Kompressor sich wieder von Zeit zu Zeit abschaltet.

## LAGERUNGSTIPPS

Lesen Sie die untenstehenden Angaben zur Lagerung von Lebensmitteln nach.

1. Butter, Eier, Würzmittel
2. Getränke (Dosen, Flaschen)
3. Ablage
4. Fleisch und Milchprodukte (am besten auf die Ablage unter dem *Freezerfach* legen)
5. Eiswürfelbereitung



- Packen Sie die Produkte immer ein um zu vermeiden, dass die Nahrungsmittel sich gegenseitig Keime übertragen.
- Warten Sie, bis Ihre Gerichte vollständig abgekühlt sind, bevor Sie diese einlagern (z.B. Suppe).
- Um eine einwandfreie Luftzirkulation zu ermöglichen, die Ablagegitter niemals mit Papier oder Plastik abdecken.
- Lagern Sie nur frische, saubere Lebensmittel ein, die entweder abgepackt sind oder sich in lebensmittelechten Behältern befinden.
- Wenn die Tür längere Zeit offen steht, kann dies zu einem erheblichen Temperaturanstieg in den Fächern des Geräts führen.
- Verteilen Sie die Lebensmittel so, dass die Luft frei um sie herum zirkulieren kann.
- Die in der Gerätebeschreibung dargestellte Anordnung der Schubladen, Fächer und Ablagen wurde so gewählt, dass die Energie möglichst effizient genutzt wird.
- Dieses Kühlgerät ist nicht zum Einfrieren von Lebensmitteln geeignet.

## GEBRAUCH DES FREEZER-FACHS

### ÜBERSICHT ZUR GERÄTEKLASSIFIZIERUNG

Gerätetyp	Temperaturen im kältesten Fach	Aufbewahrungsdauer:
<b>Kein Stern</b>	<b>Freezer: 0°C</b>	<b>Eiswürfel</b>
*	Freezer: -6°C	Eiswürfel Kurze Aufbewahrungsdauer von Tiefkühlwaren: 3 bis 4 Tage (*)
**	Freezer: -12°C	Eiswürfel Mittlere Aufbewahrungsdauer von Tiefkühlwaren : 1 bis 4 Wochen (*)
***	Aufbewahrungsfach: Weniger als oder gleich -18°C	Eiswürfel Lange Aufbewahrungsdauer von Tiefkühlwaren : 3 bis 12 Monate
****	Gefrierfach: -18°C bis -24°C	Eiswürfel Lange Aufbewahrungsdauer von Tiefkühlwaren : 3 bis 12 Monate Einfrieren von frischen Produkten möglich

*(\*) Die Aufbewahrungsdauer hängt von der Art der Nahrungsmittel ab; Beachten Sie die Anweisungen des Herstellers auf der Verpackung der Lebensmittel.*

**Das Gefrierfach Freezer Ihres Listo RML 50-50b2 Mini-Kühlschranks ist nur für die Herstellung von Eiswürfeln vorgesehen. Es ist nicht für die Aufbewahrung von Tiefkühlwaren bestimmt.**

## EISWÜRFELBEREITUNG

- Füllen Sie eine Eiswürfelschale (**nicht im Lieferumfang inbegriffen**) zu 3/4 mit kaltem Wasser, stellen Sie ihn in das Gefrierfach und lassen Sie das Wasser gefrieren.
- Zum Entnahme der Eiswürfel verdrehen Sie die Schale ein wenig oder halten sie ein paar Sekunden lang unter fließendes Wasser.

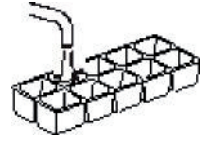

**WICHTIG:** Versuchen Sie niemals, eine festgefrorene Eiswürfelschale mit scharfen oder spitzen Gegenständen aus dem Freezerfach zu lösen, da dies den Kühlkreislauf beschädigen kann. Verwenden Sie einen Kunststoffschaber.

## UMKEHR DER TÜRÖFFNUNGSRICHTUNG

Sie können die Öffnungsrichtung Ihrer Kühlschrantür bei Bedarf umkehren. Um die Öffnungsrichtung der Tür umzukehren, kippen Sie den Kühlschrank mit dem Rücken auf eine saubere, weiche Oberfläche und befolgen Sie dann die unten aufgeführten Anweisungen.

**Hinweis:** Alle abgenommenen Teile müssen für den Wiedereinbau der Tür sorgfältig aufbewahrt werden.

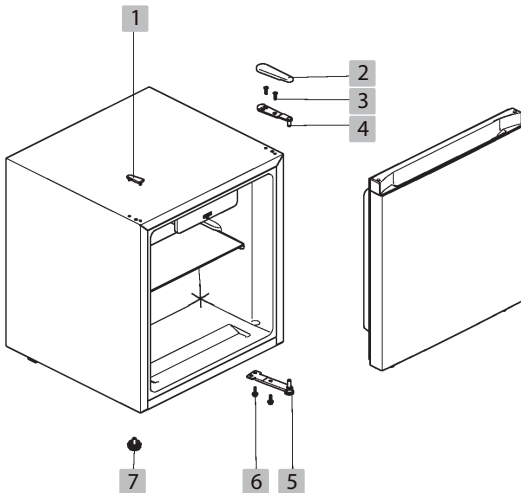

1. Lochkappe
2. Scharnierabdeckung der Tür
3. Schraube des oberen Scharniers
4. Oberes Scharnier
5. Unteres Scharnier
6. Schraube des unteren Scharniers
7. Justierbarer Stellfuß

- Öffnen Sie die Kühlschranktür und entnehmen Sie die Gegenstände, die sich darin befinden.
- Entfernen Sie die obere Scharnierabdeckung (2).
- Entfernen Sie die beiden Schrauben (3), die das obere Scharnier mit der Platte verbinden, und nehmen Sie dann das obere Scharnier (4) ab.
- Heben Sie die Tür vorsichtig an und legen Sie sie auf einer gepolsterten Fläche ab, damit sie nicht verkratzt.
- Entfernen Sie die Lochabdeckung (1) und setzen Sie sie auf der anderen Seite ein. Vergewissern Sie sich, dass sie bis zum Anschlag hineingedrückt ist.
- Entfernen Sie die beiden Schrauben (6), die das untere Scharnier (6) halten.
- Entfernen Sie das untere Scharnier (5).
- Nehmen Sie den vorderen Nivellierfuß (7) ab und versetzen Sie ihn auf die andere Seite.
- Bringen Sie das untere Scharnier (5) auf der anderen Seite, an der Unterseite des Geräts, an. Ziehen Sie die Schrauben (6) fest.
- Setzen Sie die Tür wieder ein und achten Sie darauf, dass Sie den Stift des unteren Scharniers in das Loch an der Unterseite der Tür einführen. Schließen Sie die Tür.
- Bringen Sie das obere Scharnier (4) auf der anderen Seite mithilfe der Schrauben (3) an. Achten Sie darauf, dass der Türstift in das Loch im oberen Scharnier einpasst. Ziehen Sie die Schrauben nur fest, wenn die Tür ordnungsgemäß waagrecht ist.
- Bringen Sie die Scharnierabdeckung (2) wieder an.

## WARTUNG UND REINIGUNG

Aus Gründen der Hygiene müssen das Geräteinnere und das Zubehör regelmäßig gereinigt werden.

### ABTAUEN



Ziehen Sie den Stecker des Geräts aus der Steckdose, bevor Sie es abtauen.

#### Um das Gerät abzutauen :

- Wählen Sie einen Zeitpunkt, an dem das Gerät nur wenig gefüllt ist.
- Verpacken Sie die Lebensmittel in einem Beutel und lagern Sie sie kühl (idealerweise in einen anderen Kühlschrank).
- Die Kühlschranktür offen lassen.
- Um den Abtauvorgang zu beschleunigen, können Sie ein Gefäß mit heißem Wasser in das Fach stellen und die Tür schließen.
- Wenn der Abtauvorgang abgeschlossen ist, leeren Sie die Auffangschale und reinigen Sie den Innenraum.

**WARNUNG:** Verwenden Sie keine elektrischen Heizgeräte oder sonstige mechanische oder künstliche Hilfsmittel, um den Abtauprozess zu beschleunigen.

- Verwenden Sie keine Enteisungssprays, es können gesundheitsschädlich sein und/oder Substanzen enthalten, die den Kunststoff beschädigen.

## REINIGUNG



Ziehen Sie den Stecker des Geräts aus der Steckdose, bevor Sie es reinigen.

1. Nehmen Sie frische Lebensmittel aus dem Kühlschrank. Lebensmittel in mehrere Schichten Zeitungspapier einwickeln, abdecken und an einem kühlen Ort aufbewahren (idealerweise in einem anderen Kühlschrank).
2. Reinigen Sie das Gerät und das Zubehör im Innenraum mit einem weichen Schwamm und lauwarmem Seifenwasser.
3. Nach der Reinigung mit klarem Wasser abspülen und die Teile sorgfältig abtrocknen.
4. Wenn alles trocken ist, kann das Gerät wieder in Betrieb genommen werden.

Achten Sie darauf, dass die Türdichtungen immer sauber sind.



**Reinigen Sie das Gerät niemals mit einem Dampfreiniger.** Die Feuchtigkeit könnte sich in den Elektrokomponenten ansammeln und zu einer Stromschlaggefahr führen! Der heiße Dampf kann Schäden an den Kunststoffteilen verursachen. Das Gerät muss vor der Wiederinbetriebnahme vollständig trocken sein.

**WICHTIG:** Flüchtige Öle und organische Lösungsmittel können Kunststoffteile angreifen. Diese sind in Zitronensaft oder Saft aus Orangenschalen, Buttersäure und essigsäurehaltigen Reinigungsmitteln enthalten. Vermeiden Sie den Kontakt derartiger Substanzen mit den Bestandteilen des Geräts.

- Benutzen Sie zur Reinigung des Geräts keine scheuernden Reinigungsprodukte.

## FEHLERBEHEBUNG

### Der Kühlschrank funktioniert nicht

- Überprüfen Sie, ob ein Stromausfall vorliegt.
- Prüfen Sie, ob die Steckdose an das Stromnetz angeschlossen ist.
- Überprüfen Sie den Zustand der Schutzsicherung.

### Der Kühlschrank kühlt übermäßig

- Eventuell ist der Thermostat zu hoch eingestellt.

### Der Kühlschrank kühlt nicht ausreichend



- Die Lebensmittel sind eventuell zu eng gelagert und blockieren die freie Zirkulation der kalten Luft.
- Möglicherweise haben Sie heiße Speisen oder eine große Menge an Lebensmitteln im Kühlschrank gelagert.
- Die Tür ist möglicherweise nicht richtig geschlossen.
- Die Türdichtungen könnten beschädigt werden.
- Der Kühlschrank ist möglicherweise nicht ordnungsgemäß belüftet.
- Der Abstand zwischen dem Kühlschrank und den seitlichen Wänden oder der Freiraum darüber ist eventuell nicht ausreichend groß.
- Der Thermostat ist eventuell nicht ordnungsgemäß eingestellt.

### Ein Geräusch wie fließendes Wasser ist zu hören

- Es handelt sich um das Geräusch des fließenden Kältemittels. Dies ist kein Anzeichen für eine Störung.

### Die Seitenwände erwärmen sich

- Wenn das Gerät eingeschaltet ist erwärmen sich die Seitenwände durch häufiges Öffnen oder Schließen der Tür, oder wenn das Gerät im Sommer bei hoher Umgebungstemperatur betrieben wird. Berühren Sie die Wände in diesem Fall nicht, die Wärme aus dem Kühlschrank wird über die Wände abgegeben und es liegt kein Anzeichen einer Fehlfunktion vor.

 <b>INFORMATIONEN</b>	
	<ul style="list-style-type: none"><li>• Die in der Produktdatenbank registrierten Modellinformationen finden Sie unter der auf dem Energieetikett angegebenen Modell-Identifizierung (*) auf der folgenden Website: <a href="https://eprel.ec.europa.eu/">https://eprel.ec.europa.eu/</a></li></ul>

Die Kundendienstdauer Ihres Gerätes beträgt 3 Jahre. Während dieser Zeit sind Original-Ersatzteile verfügbar, um den ordnungsgemäßen Betrieb des Geräts zu gewährleisten. Internet-Link zur Website des Herstellers, auf der die in Punkt 4a) des Anhangs der Verordnung (EU) 2019/2019 der Kommission genannten Informationen zu finden sind : <https://www.boulanger.com/info/assistance/>

## BESCHRIJVING VAN HET TOESTEL

1. Afdekplaatje
2. Scharnierklepje
3. Deur met ingebouwde handgreep
4. Dichting
5. Deurvakken
6. Opvangbak
7. Legplank
8. Verstelbare poten
9. Verdampingsspoel
10. Diepvriescompartiment
11. Knop voor het instellen van de temperatuur

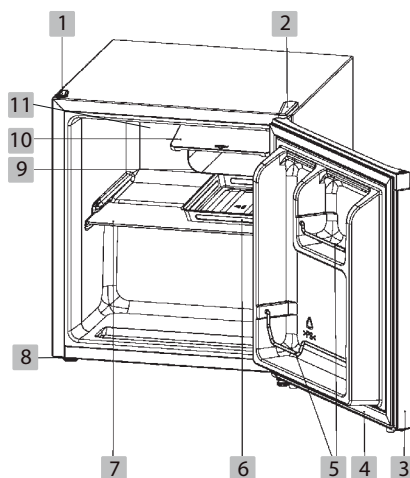

### DE KOUDSTE ZONE

Het symbool  geeft de koudste zone van uw koelkast aan, waar de temperatuur lager of gelijk is aan 4°C.

De koude zone bevindt zich onder de legplank, zoals aangegeven op onderstaand schema.



## VOOR HET EERSTE GEBRUIK

Gelieve de binnenkant van het toestel en alle toebehoren te reinigen voor het eerste gebruik (Zie de paragraaf "Onderhoud & reiniging").

## INSTALLATIE

### PLAATS WAAR HET TOESTEL GEÏNSTALLEERD WORDT

Installeer het toestel in een droge en goed verluchte ruimte.

**Het energieverbruik en de efficiënte werking van het toestel worden beïnvloed door de omgevingstemperatuur.**

Het toestel mag niet worden blootgesteld aan direct zonlicht.

Het toestel mag niet naast een radiator, een kookvuur of eender welke andere warmtebron worden geplaatst.

**Installeer het toestel enkel op een plaats waar de omgevingstemperatuur overeenkomt met de klimaatklasse waarvoor het werd ontworpen.**

De klimaatklasse staat op het kenplaatje op de buitenkant van het toestel.

Het toestel moet zodanig worden geïnstalleerd dat het stopcontact toegankelijk blijft.

Onderstaande tabel geeft de geschikte omgevingstemperatuur voor elke klimaatklasse weer.

Klimaatklasse	Omgevingstemperatuur
SN	van +10 tot +32°C
N	van +16 tot +32°C
ST	van +16 tot +38°C
T	van +16 tot +43°C

**Uw koelkast Listo RML 50-50b2 is van de klasse "SN/N/ST/T". Onder en boven de aangeduide waarden van de omgevingstemperatuur, kunnen de prestaties van uw toestel worden beïnvloed met een risico op het vervallen van de voedingswaren.**

### VENTILATIE

Vergewis u ervan dat de lucht altijd aan de achterkant en boven het toestel kan circuleren. Gelieve een ruimte van minimum 10 cm vrij te laten tussen de bovenkant van het toestel en elke keukenuitrusting die erboven is bevestigd; laat een ruimte van 10 cm vrij aan beide kanten en van minstens 5 tot 7 cm tussen de achterkant van het toestel en de muur.

Wanneer het toestel naast een andere koelkast of diepvriezer wordt geïnstalleerd, dient u een ruimte van 5 cm aan de zijkanten vrij te laten om de vorming van condens aan de buitenkant van het toestel te vermijden.

## GEBRUIK VAN HET KOELKASTCOMPARTIMENT

### THERMOSTAAT

De knop voor het selecteren van de temperatuur bevindt zich onderaan uw koelkast.

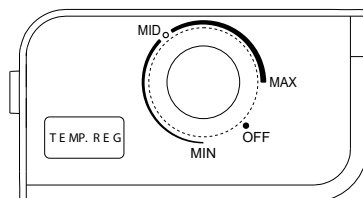

Draai de knop van de thermostaat in wijzerzin om hem aan te zetten en draai hem vervolgens tot de gewenste positie:

- De instelling “MIN” stemt overeen met de hoogste temperatuur / de warmste instelling.
- De instelling “MID” stemt overeen met een middelmatige temperatuur / de aanbevolen instelling.
- De instelling “MAX” stemt overeen met de laagste temperatuur / de koudste instelling.

**- Om het bewaren van uw voedingswaren te optimaliseren, plaats de thermostaat op “MID” (zie bovenstaand schema). Deze instelling garandeert een correcte bewaring van verse voedingswaren.**

- Indien u de verse voedingswaren snel wenst te koelen of bij het eerste gebruik, kiest u de instelling “MAX” en zorgt u ervoor dat de temperatuur in de koelzone niet onder 0°C zakt. Zet in dat geval de thermostaat opnieuw op “MID”.

- De temperatuur in het toestel is onderhevig aan verschillende factoren zoals de omgevingstemperatuur, de hoeveelheid voedingswaren die wordt bewaard, het aantal keren dat de deur wordt geopend, enz.

De instelling “OFF” stemt overeen met de positie “uit” van het toestel.

**Om het toestel volledig uit te schakelen, trekt u de stekker uit het stopcontact.**

**Opmerking:** Wanneer de thermostaat op de positie “MAX” staat, is het mogelijk dat de compressor regelmatig aanslaat.

### OPMERKINGEN



- Wanneer het toestel uitgeschakeld is, uit staat of bij een stroomonderbreking, dient u 3 tot 5 minuten te wachten vooraleer het toestel terug in te schakelen. Probeer het niet in te schakelen vooraleer deze termijn verstreken is, aangezien het toestel niet zou starten.
- Installeer het toestel op de koelste plaats in de kamer om het energieverbruik te verminderen. Wanneer de temperatuur in de kamer te hoog is, kan de temperatuur van de koelkast niet de gewenste waarde bereiken.

## TEMPERATUURINDICATOR

Om u te helpen uw toestel goed in te stellen, is de koelkast voorzien van een temperatuurindicator (bevindt zich in de koudste zone en aangeduid door het pictogram hiernaast).



Voor een goede bewaring van de voedingswaren in uw koelkast, met name in de koudste zone, zorg ervoor dat de melding "OK" op de temperatuurindicatie verschijnt. Indien de melding "OK" niet verschijnt, is de gemiddelde temperatuur van de zone te hoog. Stel de thermostaat in op een hogere stand.

-  Stel uw thermostaat in
-  Correcte temperatuur

Bij elke wijziging van de instelling van de thermostaat, wacht u tot de temperatuur aan de binnenkant van het toestel zich gestabiliseerd heeft alvorens, indien noodzakelijk, over te gaan tot een nieuwe instelling. Wijzig de stand van de thermostaat uitsluitend trapsgewijs en wacht minstens 12 uur alvorens de temperatuur opnieuw te controleren en eventueel te wijzigen.

**OPMERKING:** Nadat u het toestel heeft gevuld met verse voedingsmiddelen of nadat de deur herhaaldelijk werd geopend (of lange tijd open is blijven staan), is het normaal dat de melding "OK" niet op de temperatuurindicator verschijnt; wacht minstens 12 uur alvorens de thermostaat opnieuw aan te passen.

Indien de verdampers van de koelkast abnormaal bedekt is met rijm (het toestel is te vol geladen, de omgevingstemperatuur is te hoog, de thermostaat staat op een hoge stand, de deur wordt vaak geopend), zet u de thermostaat geleidelijk aan een stand lager tot de compressor opnieuw gedurende een bepaalde periode uitschakelt.

## BEWAARTIPS

Zie de aanwijzingen hieronder voor het opslaan van voedingswaren.

1. Boter, eieren, specerijen
2. Dranken (blikjes, flessen)
3. De koudste zone (onder de legplank)
4. Vlees en zuivelproducten (bij voorkeur op de legplank onder het diepvriescompartiment te plaatsen)
5. Ijsblokjes maken



- Pak de producten systematisch in om te vermijden dat de voedingswaren elkaar besmetten.
- Wacht tot bereide voedingsmiddelen volledig afgekoeld zijn alvorens deze in het toestel te plaatsen (bv. soep).
- Om een correcte luchtcirculatie mogelijk te maken, mag u de rekjes nooit met papier of plasticfolie bedekken.
- Plaats enkel verse, gekuiste en verpakte voedingswaren of voedingswaren in geschikte verpakkingen of voedselrecipiënten.
- Het langdurig openen van de deur kan de temperatuur in de compartimenten van het toestel aanzienlijk doen stijgen.
- Plaats de voedingswaren zodanig dat de lucht er vrij rond kan circuleren.
- De wijze waarop de laden, bakken en legplanken geplaatst worden in de beschrijving van het toestel is zodanig dat de energie zo rationeel mogelijk wordt gebruikt.
- Dit koeltoestel is niet geschikt voor het invriezen van voedingswaren.

## GEBRUIK VAN HET DIEPVRIESCOMPARTIMENT

### HERHALING VAN DE CLASSIFICATIE VAN DE TOESTELLEN

Toesteltypes	Temperaturen in het koudste compartiment	Bewaartermijnen
<b>Geen ster</b>	<b>Freezer: 0 °C</b>	<b>Ijsblokjes</b>
*	Freezer: -6°C	Ijsblokjes Kort bewaren van diepvrieswaren: 3 tot 4 dagen (*)
**	Freezer: -12°C	Ijsblokjes Gemiddeld bewaren van diepvrieswaren: 1 tot 4 weken (*)
***	Bewaarcompartiment: Lager dan of gelijk aan -18°C	Ijsblokjes Lang bewaren van diepvrieswaren: 3 tot 12 maanden
****	Diepvriescompartiment: Van -18°C tot -24°C	Ijsblokjes Lang bewaren van diepvrieswaren: 3 tot 12 maanden Verse producten invriezen mogelijk

(\*) De bewaarduur is afhankelijk van het type voeding; raadpleeg de instructies van de fabrikant op de verpakking van de voedingsmiddelen.

Het diepvriescompartiment van uw minikoelkast Listo RML 50-50b2 is enkel ontworpen voor het maken van ijsblokjes. U kunt er geen diepvrieswaren in bewaren.

## IJSBLOKJES MAKEN

- Vul een ijsblokjesbakje (niet meegeleverd) voor 3/4 met koud water, plaats het in het diepvriescompartiment en laat het bevroren.
- Om de ijsblokjes eruit te halen, draait u het bakje lichtjes of houdt u het enkele seconden onder stromend water.

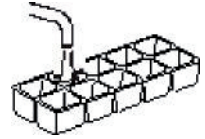

**BELANGRIJK:** Probeer nooit een ijsblokjesbak die vastgevroren is in het diepvriescompartiment los te maken met scherpe of puntige voorwerpen aangezien u het koelcircuit zou kunnen beschadigen. Gebruik een schraper in kunststof.

## OMKEREN VAN DE OPENINGSRICHTING VAN DE DEUR

U kunt de openingsrichting van de deur van uw koelkast omkeren indien nodig. Om de openingsrichting van de deur te wijzigen, kantel de koelkast op de rug op een proper en zacht oppervlak en volg de instructies die hierna zijn aangegeven.

**Opmerking:** Alle verwijderde onderdelen dienen bewaard te worden om de deur opnieuw te installeren.

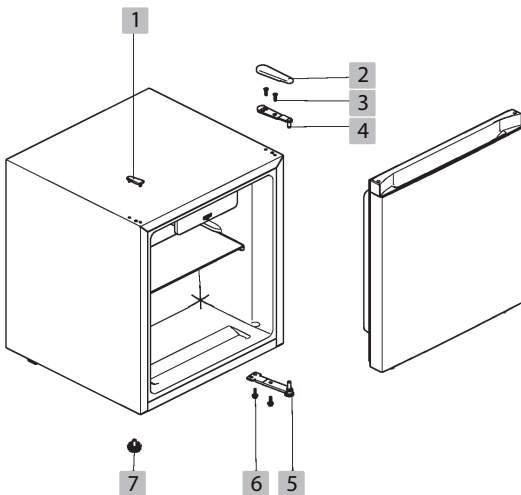

1. Afdekplaatje
2. Scharnierdeksel van de deur
3. Schroef van de bovenste scharnier
4. Bovenste scharnier
5. Onderste scharnier
6. Schroef van de onderste scharnier
7. Verstelbare poten

- Open de deur van de koelkast en verwijder de elementen die zich in het toestel bevinden.
- Verwijder het bovenste scharnierdeksel (2).
- Verwijder de twee schroeven (3) waarmee de bovenste scharnier aan het paneel vastzit en verwijder vervolgens de bovenste scharnier (4).
- Til de deur voorzichtig op en plaats ze om een zacht oppervlak om ze niet te bekrassen.
- Verwijder het afdekplaatje (1) en plaats het aan de andere kant. Zorg ervoor dat u het volledig heeft ingedrukt.
- Verwijder de twee schroeven (6) die de onderste scharnier op haar plaats houden (6).
- Verwijder het onderste scharnier (5).
- Til de voet vooraan, om het toestel waterpas te zetten, op (7) en plaats ze aan de andere kant.
- Monteer de onderste scharnier (5) aan de andere kant, onderaan het toestel. Draai de schroeven (6) vast.
- Plaats opnieuw de deur en zorg ervoor dat de as van de onderste scharnier in het gat onderaan de deur zit. Sluit de deur.
- Monteer de bovenste scharnier (4) met schroeven (3) aan de andere kant. Zorg ervoor dat de as van de deur in het gat van de bovenste scharnier zit. Draai de schroeven enkel vast wanneer de deur mooi recht staat.
- Plaats opnieuw het scharnierdeksel (2).

## ONDERHOUD EN REINIGING

Om hygiënische redenen dienen de binnenkant van het toestel en de accessoires regelmatig gereinigd te worden.

### ONTDOOIEN



Trek de stekker uit het stopcontact vooraleer het toestel te ontdooien.

#### Het toestel ontdooien doet u zo :

- Kies het ogenblik waarop uw toestel weinig gevuld is.
- Verpak uw voedingsmiddelen in een zak en bewaar koel (leg ze idealiter in een andere koelkast).
- Laat de deur van de koelkast open staan.
- Om het ontdooiproces te versnellen, kunt u een recipiënt met warm water in het compartiment plaatsen en de deur sluiten.
- Eenmaal het ontdooien beëindigd is, maak de opvangbak leeg en reinig de binnenkant.

**WAARSCHUWING:** Gebruik geen elektrische of andere mechanische voorzieningen om het ontdooiingsproces te versnellen.

- Gebruik geen ontdooiproducten in spuitbusvorm, want deze kunnen de gezondheid schaden en/of substanties bevatten die de kunststof aantasten.

## REINIGING



Trek de stekker uit het stopcontact alvorens over te gaan tot het reinigen.

1. Haal de verse voedingswaren uit de koelkast. Wikkel voedingsmiddelen in meerdere lagen krantenpapier, dek af en bewaar op een koele plaats (leg ze idealiter in een andere koelkast).
2. Reinig het toestel en de accessoires aan de binnenkant met een zachte spons en zeepsop.
3. Spoel na het reinigen met zuiver water en maak de onderdelen zorgvuldig schoon.
4. Zodra alles droog is, kan het toestel ingeschakeld worden.

Zorg er altijd voor dat de deurpakkingen schoon zijn.



**Reinig het toestel nooit met een stoomreiniger.** Vocht kan zich in de elektrische onderdelen opstapelen wat een risico op elektrische schokken met zich meebrengt! De hete stoom kan de onderdelen uit kunststof beschadigen.

Het toestel dient droog te zijn alvorens het opnieuw in werking wordt gesteld.

**BELANGRIJK:** De essentiële oliën en organische oplosmiddelen kunnen de onderdelen uit kunststof aantasten. Dat is het geval met citroensap of sap afkomstig van sinaasappelschil, boterzuur en reinigingsproducten die azijnzuur bevatten. Zorg ervoor dat dit type stoffen niet in contact komen met de onderdelen van het toestel.

- Reinig het toestel niet met schurende producten.

## PROBLEEMOPLOSSINGSGIDS

### De koelkast werkt niet.

- Controleer of er een stroompanne is.
- Controleer of de stekker in het stopcontact zit.
- Controleer de staat van de veiligheidszekering.

### De koelkast koelt te veel.

- De thermostaat staat misschien ingesteld op een te hoge waarde.

### De koelkast koelt niet voldoende.



- De voedingsmiddelen liggen misschien te dicht bij elkaar en hinderen de goede circulatie van koude lucht.
- U hebt misschien warme voedingsmiddelen of een grote hoeveelheid voedingsmiddelen in de koelkast geplaatst.
- De deur is misschien niet correct gesloten.
- De afdichtingen van de deur kunnen beschadigd zijn.
- De koelkast wordt misschien niet correct verlucht.
- Er is misschien onvoldoende ruimte tussen de koelkast en de zijwanden of boven het toestel.
- De thermostaat is misschien niet correct ingesteld.

U hoort een geluid dat lijkt op stromend water.

- Dat is het geluid van koelvloeistof die wegstroomt. Dit is geen slechte werking.

De zijwanden worden warm.

- De zijwanden worden warm wanneer de deur regelmatig wordt geopend of gesloten, wanneer het toestel aangesloten is of in de zomer werkt met een hoge omgevingstemperatuur. Raak in dat geval de wanden niet aan, dit is te wijten aan de warmte die wegtrekt uit de koelkast en wijst niet op een slechte werking.

 <b>INFORMATIE</b>	
 <p>The image shows a standard EU Energy Label. At the top left is the European Union flag. To its right is the word "ENERGY" in large blue letters with a lightning bolt symbol. Further right is a QR code. Below these elements are two fields: "SUPPLIER'S NAME" with a green arrow pointing right containing the letter "A", and "MODEL IDENTIFIER" with a black arrow pointing left containing the letter "A".</p>	<ul style="list-style-type: none"><li>• U kunt de informatie over de modellen zoals die opgenomen is in de database van de producten terugvinden op de volgende website door het ID van uw model (*) op te zoeken zoals dat op het kenplaatje vermeld staat. <a href="https://eprel.ec.europa.eu/">https://eprel.ec.europa.eu/</a></li></ul>

De serviceduur van uw toestel bedraagt 3 jaar. In de loop van deze periode zijn de originele wisselstukken beschikbaar om de goede werking van het toestel te garanderen.

Internetlink naar de website van de fabrikant waar de informatie terug te vinden is zoals bedoeld in punt 4 a) van de bijlage bij de verordening (EU) 2019/2019 van de Commissie :  
<https://www.boulanger.com/info/assistance/>

**ATTENTION :**

ce symbole apposé sur le produit signifie qu'il s'agit d'un appareil dont le traitement en tant que déchet est soumis à la réglementation relative aux déchets d'équipements électriques et électroniques (DEEE). Cet appareil ne peut donc en aucun cas être traité comme un déchet ménager, et doit faire l'objet d'une collecte spécifique à ce type de déchets. Des systèmes de reprise et de collecte sont mis à votre disposition par les collectivités locales (déchèterie) et les distributeurs. En orientant votre appareil en fin de vie vers sa filière de recyclage, vous contribuerez à protéger l'environnement et empêcherez toute conséquence nuisible pour votre santé.

**Conditions de garantie :**

ce produit est garanti contre toute défaillance résultant d'un vice de fabrication ou de matériau. Cette garantie ne couvre pas les vices ou les dommages résultant d'une mauvaise installation, d'une utilisation incorrecte ou de l'usure normale du produit. La durée de garantie est spécifiée sur la facture d'achat.

**WARNING:**

This symbol attached to the product means that it is an appliance whose disposal is subject to the directive on waste from electrical and electronic equipment (WEEE). This appliance may not in any way be treated as household waste and must be subject to a specific type of removal for this type of waste. Recycling and recovery systems are available in your area (waste removal) and by distributors. By taking your appliance at its end of life to a recycling facility, you will contribute to environmental conservation and prevent any harm to your health.

**Warranty conditions:**

This product is under warranty against any failure resulting from any manufacturing or material defects. This warranty does not cover defects or damage caused by improper set up, incorrect use, or normal wear and tear of this product. The warranty period is specified on the receipt of the purchase.

**ATENCIÓN:**

Este símbolo en el producto significa que es un aparato cuyo tratamiento como residuo está sujeto a la normativa de Residuos de Aparatos Eléctricos y Electrónicos (RAEE). Por lo tanto, este electrodoméstico no se puede tratar en ningún caso como residuo doméstico, sino que se debe tratar específicamente como este tipo de residuos. Las autoridades locales (centros de recogida de residuos) y los distribuidores disponen de sistemas de devolución y recogida. Reciclar el electrodoméstico al final de su vida útil ayudará a proteger el medio ambiente y a evitar consecuencias perjudiciales para su salud.

**Condiciones de la garantía:**

Este producto ofrece garantía contra cualquier fallo que resulte de un defecto de fabricación o material. Esta garantía no cubre defectos o daños que resulten de una instalación inadecuada, uso indebido o desgaste normal del producto. El periodo de garantía se especifica en la factura de compra.

**ACHTUNG:**

Dieses Symbol auf dem Produkt bedeutet, dass es sich um ein Gerät handelt, dessen Entsorgung den Vorschriften für elektrische und elektronische Altgeräte (Elektronikschrott) unterliegt. Dieses Gerät darf daher auf keinen Fall als Haushaltsmüll behandelt werden und muss an einer spezifischen Sammelstelle für diesen Typ von Abfall abgegeben werden. Rücknahme- und Sammelsysteme werden Ihnen von den lokalen Gebietskörperschaften (Mülldeponie) und Vertrieben bereitgestellt. Indem Sie Ihr Gerät an seinem Lebensende dem Recycling zuführen, tragen Sie zum Umweltschutz bei und verhindern schädliche Folgen für Ihre Gesundheit.

**Garantiebedingungen:**

Auf dieses Produkt wird eine Garantie gegen Herstellungs- und Materialfehler gewährt. Diese Garantie deckt keine Mängel oder Schäden, die aus unsachgemäßer Installation, falschem Gebrauch oder der normalen Abnutzung des Produkts resultieren. Die Garantiedauer ist auf der Kaufrechnung angegeben.

**ATTENTIE:**

Dit op het apparaat aangebrachte symbool betekent dat het apparaat aan het einde van de levensduur afgevoerd moet worden volgens de voorschriften voor afgedankte elektrische en elektronische apparatuur (WEEE). Dit apparaat mag dus in geen geval bij het gewone huisafval weggegooid worden maar moet naar een specifiek inzamelpunt teruggebracht worden. De gemeentes (vuilstortplaatsen) of de verkooppunten stellen inzamelsystemen en -punten tot uw beschikking. Door uw apparaat aan het einde van de levensduur in te leveren voor recycling, draagt u bij aan de milieubescherming en voorkomt u schadelijke gevolgen voor de gezondheid.

**Garantievoorwaarden:**

Dit product is gegarandeerd tegen alle mogelijke fabricage- of materiaalfouten. De garantie dekt geen gebreken of schade die voortvloeien uit een onjuiste installatie, een onjuist gebruik of de normale slijtage en veroudering van het product. De garantieduur staat vermeld op de aankoopbon.



Points de collecte sur [www.quefairedemesdechets.fr](http://www.quefairedemesdechets.fr)  
Privilégiez la réparation ou le don de votre appareil !



Sourcing & Création  
Avenue de la Motte  
59810 Lesquin - FRANCE

Fabriqué en R.P.C. / Made in  
China / Fabricado en R.P.C. /  
Hergestellt in der VR China /  
Gefabriceerd in VRC.  
Art. 8010193  
RML50-50b2