



essentiel 

Réfrigérateur 2 portes / 2-door
refrigerator / Frigorífico 2 puertas /
Kühlschrank 2-türig / Koelkast 2 deuren
ERDV180-70miv1

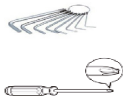
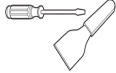
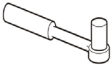

Instructions pour inverser le sens d'ouverture des portes /
Instructions to reverse the opening direction of the doors /
Instrucciones para invertir el sentido de apertura de las puertas /
Anweisungen zur Umkehr der Türöffnungsrichtung /
Instructies om de openingsrichting van de deur om te draaien

Inversion du sens de la porte (optionnel)

Liste des outils à fournir par l'utilisateur			
	Clé Allen Tournevis cruciforme		Couteau à mastic Tournevis à lame fine
	Cliquet et douille de 5/16 pouces		Ruban de masquage

Pièces nécessaires à l'inversion des portes			
Numéro	Nom	Nombre	Remarque
1	Charnière supérieure droite	1	Pré-installée sur le réfrigérateur et à utiliser lors du changement de sens de la porte
2	Cache de la charnière supérieure droite	1	Pré-installé sur le réfrigérateur et à utiliser lors du changement de sens de la porte
3	Manchon de tige de la charnière supérieure	1	Pré-installé sur le réfrigérateur et à utiliser lors du changement de sens de la porte
4	Vis de la charnière supérieure	3	Pré-installée sur le réfrigérateur et à utiliser lors du changement de sens de la porte
5	Cache-trou	1	Pré-installé sur le réfrigérateur et à utiliser lors du changement de sens de la porte
6	Vis de la charnière centrale	2	Pré-installée sur le réfrigérateur et à utiliser lors du changement de sens de la porte
7	Charnière centrale	1	Pré-installée sur le réfrigérateur et à utiliser lors du changement de sens de la porte
8	Capuchon de trou	2	Pré-installé sur le réfrigérateur et à utiliser lors du changement de sens de la porte
9	Vis de l'entretoise centrale	1	Pré-installée sur le réfrigérateur et à utiliser lors du changement de sens de la porte

10	Cache-vis de l'entretoise centrale	1	Pré-installé sur le réfrigérateur et à utiliser lors du changement de sens de la porte
11	Pied réglable	1	Pré-installé sur le réfrigérateur et à utiliser lors du changement de sens de la porte
12	Vis de la charnière inférieure	3	Pré-installée sur le réfrigérateur et à utiliser lors du changement de sens de la porte
13	Assemblage de la charnière inférieure	1	Pré-installé sur le réfrigérateur et à utiliser lors du changement de sens de la porte
14	Vis du cache de l'extrémité inférieure de la porte du congélateur	1	Pré-installée sur le réfrigérateur et à utiliser lors du changement de sens de la porte
15	Bloqueur du cache de l'extrémité inférieure de la porte du congélateur	1	Pré-installé sur le réfrigérateur et à utiliser lors du changement de sens de la porte
16	Vis du cache de l'extrémité inférieure de la porte du réfrigérateur	1	Pré-installée sur le réfrigérateur et à utiliser lors du changement de sens de la porte
17	Bloquer du cache de l'extrémité inférieure de la porte du réfrigérateur	1	Pré-installé sur le réfrigérateur et à utiliser lors du changement de sens de la porte
18	Manchon de tige du cache de l'extrémité supérieure de la porte du réfrigérateur	1	Pré-installé sur le réfrigérateur et à utiliser lors du changement de sens de la porte
19	Support inférieur de la porte du réfrigérateur	1	Pré-installé sur le réfrigérateur et à utiliser lors du changement de sens de la porte
20	Sachet d'accessoires	4	Charnière supérieure gauche, cache de la charnière supérieure gauche, vis autobloquante de la porte gauche, cache décoratif gauche
21	Vis auto-bloquante de la porte droite	1	Pré-installé sur le réfrigérateur, à retirer et à conserver lors du changement de sens de la porte

1) Veuillez débrancher cet appareil avant manipulation.

2) Retirez le cache charnière et la vis en haut à droite de l'appareil, ainsi que la charnière supérieure et le cache trou du côté gauche.

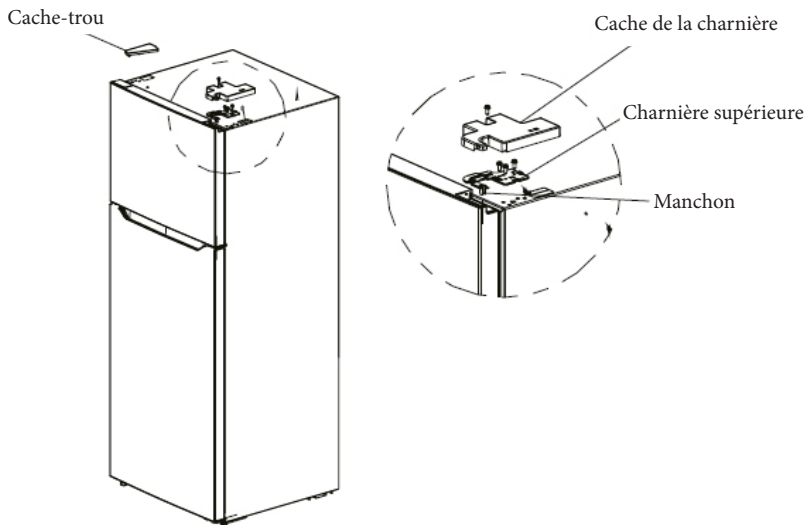

3) Dévissez la vis de la charnière, retirez la charnière centrale et le manchon supérieur, démontez les deux cache trous de charnière (bouchons) sur la charnière centrale, et retirez la porte du compartiment réfrigérateur.

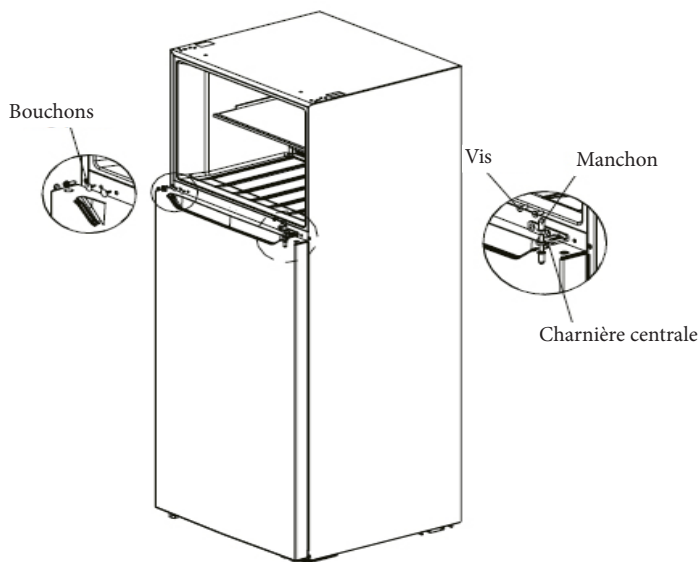

- 4) Installez la tige de charnière et le manchon de tige sur le trou gauche de la charnière inférieure, puis abaissez la charnière inférieure au niveau du coin gauche du réfrigérateur, puis ajustez le pied A comme sur le schéma, et enfin ajustez le pied B au coin inférieur droit du réfrigérateur.

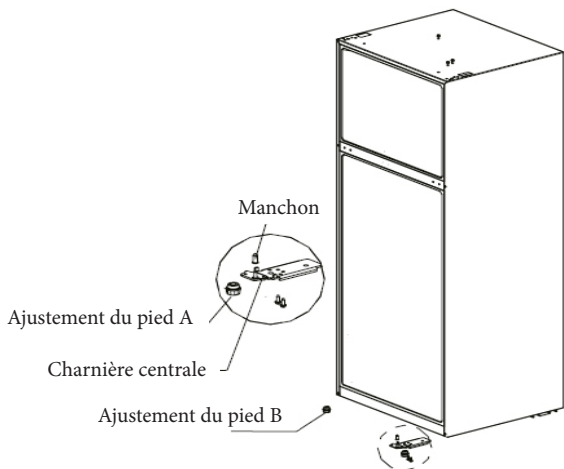

Après avoir réalisé l'assemblage.

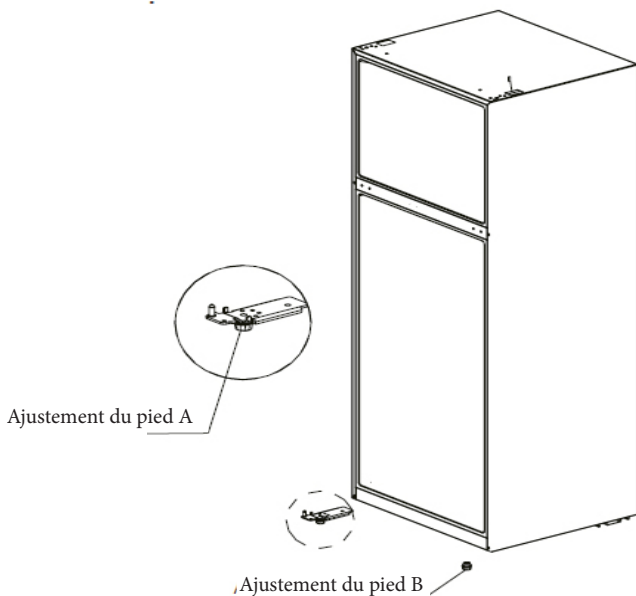

- 5) Démontez la butée des deux portes et les vis autobloquantes de la porte droite, puis retirez la vis autobloquante de la porte gauche du sachet d'accessoires et installez-la sur le coin gauche de la porte avec le bloc porte ; retirez le bloc de support bas de la porte du compartiment réfrigérateur et installez-le dans le coin inférieur gauche. Enfin, retirez le capuchon de trou et le manchon de tige de la porte du compartiment réfrigérateur et ajustez leur position, puis installez-les dans le corps de la porte ; retirez le cache décoratif droit de la porte du compartiment réfrigérateur, et retirez le cache décoratif gauche du sachet d'accessoires pour l'installer.

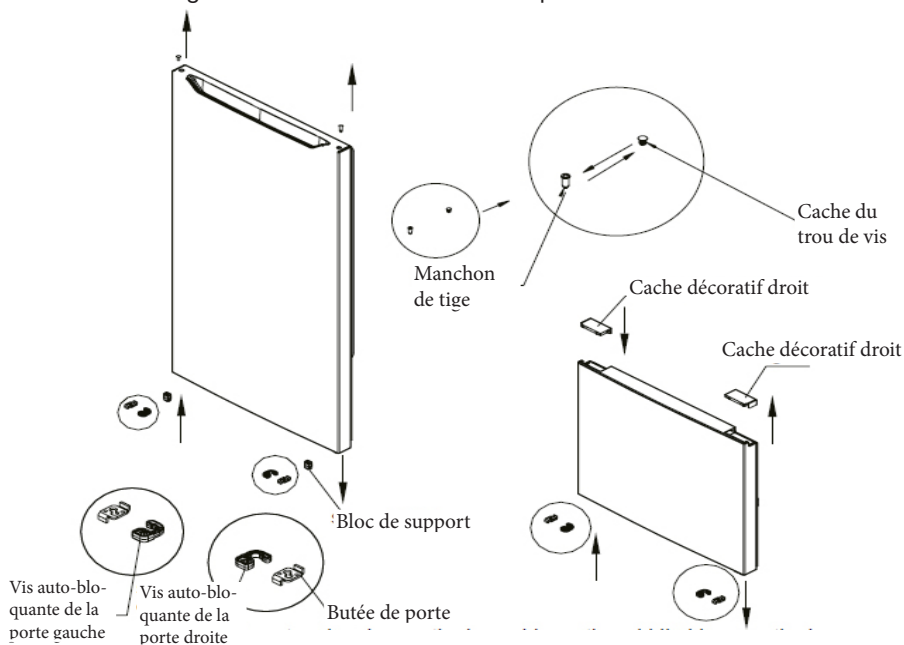

- 6) Installez la porte du compartiment réfrigérateur sur la charnière inférieure, la charnière centrale sur le côté gauche du réfrigérateur et resserrez les vis, puis placez correctement le manchon de tige. Installez le capuchon dans le trou sur l'entretoise centrale à l'autre extrémité.

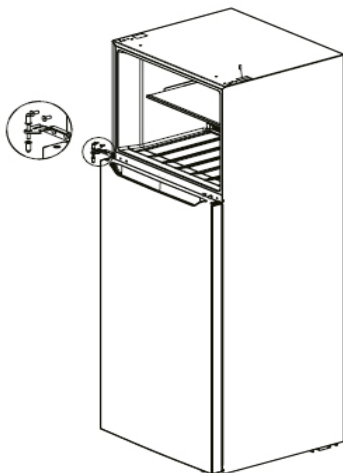

- 7) Installez la porte du congélateur sur la charnière centrale, retirez la charnière supérieure gauche et le cache de la charnière supérieure gauche du sachet d'accessoires, installez la charnière gauche et resserrez les vis, installez le cache pour la charnière supérieure gauche et resserrez la vis, installez le capteur droit dans le trou gauche, puis fixez le cache trou sur le côté droit.

Cache pour la charnière supérieure gauche

Charnière supérieure gauche

Capteur

Cache trou

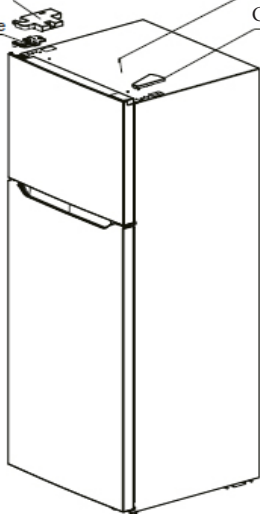

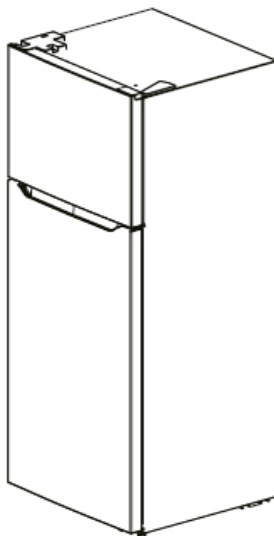

- 8) Après avoir réalisé l'installation

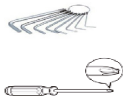
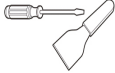
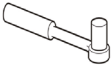

(L'image ci-dessus est uniquement présente pour référence. La configuration réelle dépend du produit physique ou de la déclaration du distributeur)

Door Right-Left Change (Optional)

List of tools to be provided by the user			
	Allen wrench Cross screwdriver		Putty knife thin-blade screwdriver
	5/16" socket and ratchet		Masking tape

Parts to be used for door reverse			
Number	Name	Number	Note
1	Right upper hinge	1	Pre-installed on the refrigerator and to be used when changing the door
2	Right upper hinge cover	1	Pre-installed on the refrigerator and to be used when changing the door
3	Upper hinge axle sleeve	1	Pre-installed on the refrigerator and to be used when changing the door
4	Upper hinge screw	3	Pre-installed on the refrigerator and to be used when changing the door
5	Hole cover	1	Pre-installed on the refrigerator and to be used when changing the door
6	Middle hinge screw	2	Pre-installed on the refrigerator and to be used when changing the door
7	Middle hinge	1	Pre-installed on the refrigerator and to be used when changing the door
8	Hole plug	2	Pre-installed on the refrigerator and to be used when changing the door
9	Middle beam screw	1	Pre-installed on the refrigerator and to be used when changing the door

10	Middle beam screw cap	1	Pre-installed on the refrigerator and to be used when changing the door
11	Adjustable foot	1	Pre-installed on the refrigerator and to be used when changing the door
12	Lower hinge screw	3	Pre-installed on the refrigerator and to be used when changing the door
13	Lower hinge assembly	1	Pre-installed on the refrigerator and to be used when changing the door
14	Lower end cover screw of freezing door	1	Pre-installed on the refrigerator and to be used when changing the door
15	Lower end cover limiting block of freezing door	1	Pre-installed on the refrigerator and to be used when changing the door
16	Lower end cover screw of refrigerator door	1	Pre-installed on the refrigerator and to be used when changing the door
17	Lower end cover limiting block of refrigerator door	1	Pre-installed on the refrigerator and to be used when changing the door
18	Upper end cover axle sleeve of refrigerator door	1	Pre-installed on the refrigerator and to be used when changing the door
19	Lower support of refrigeration door	1	Pre-installed on the refrigerator and to be used when changing the door
20	Accessory package	4	Left upper hinge, left upper hinge cover, Self-locking of left door, left decorative cover
21	Self-locking of right door	1	Pre-installed on refrigerator, removed and retained it when changing the door

- 1) Please power off this appliance before conduct this operation.
- 2) Remove the hinge cover and screw on the top right side of the box, as well as the upper hinge and the hole cover on the left side.

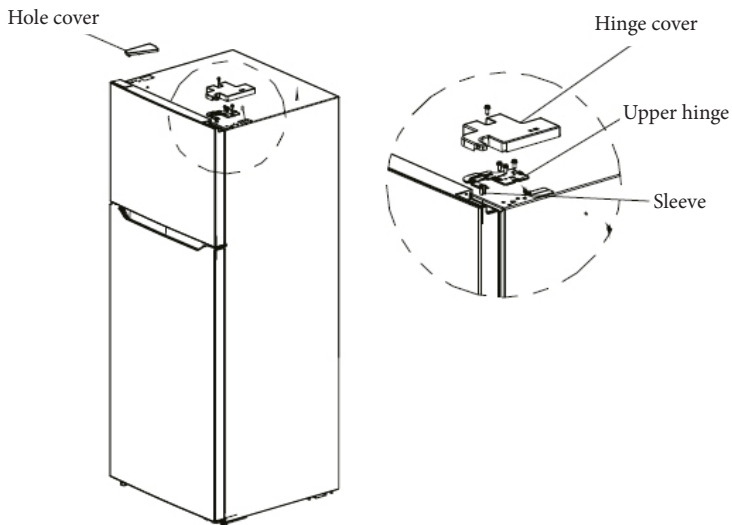

3) Unscrew the hinge screw, take off the middle hinge and the upper shaft sleeve, depart the two hinge hole covers (plug pins) on the middle hinge, and take out the door body of the refrigerator chamber upward.

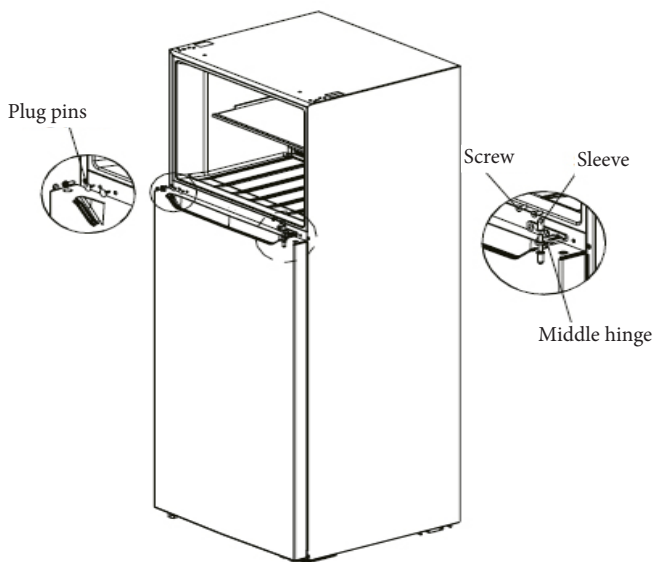

- 4) Install the hinge shaft and shaft sleeve to the left hole of the lower hinge, and then the lower hinge to the left corner of the refrigerator, then adjusting foot A according to the position shown in the Figure, and finally the adjusting foot B to the right lower corner of the refrigerator.

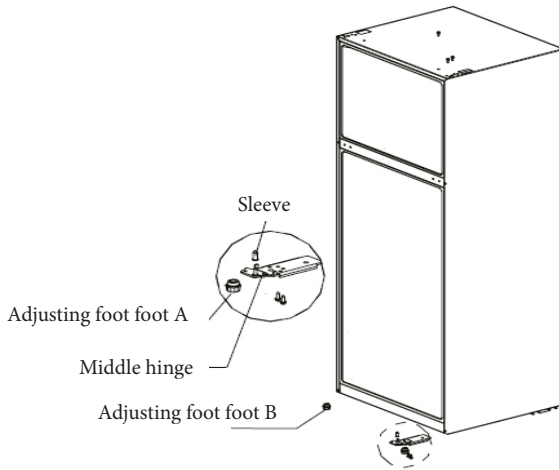

After completing the assembly.

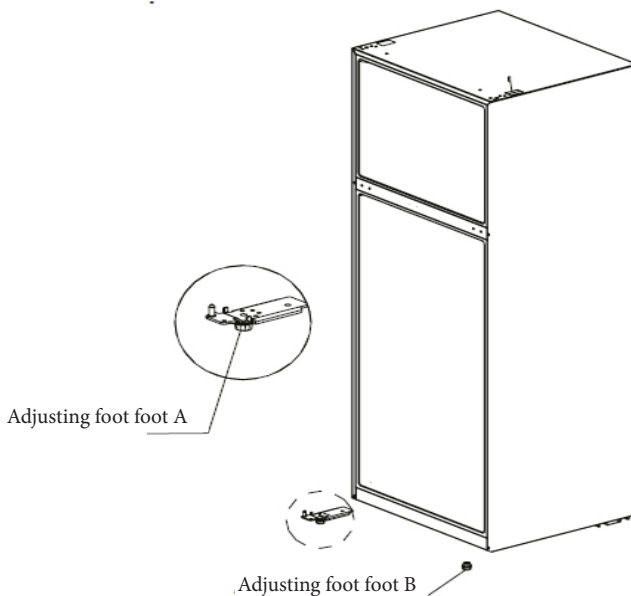

5) Dismantle the door stop of the two door bodies and the self-locking screws of right door, then take out the self-locking of left door from the accessory bag and install it to the left corner of the door body together with the door stop; take out the bottom support block of the door body of refrigeration chamber and install it to the lower left corner. Finally take out the hole plug and shaft sleeve for the door of refrigeration chamber and adjust their positions, and then install them into the door body; take out the right decorative cover on the door of refrigeration chamber, and take out the left decorative cover from the accessory bag and install it.

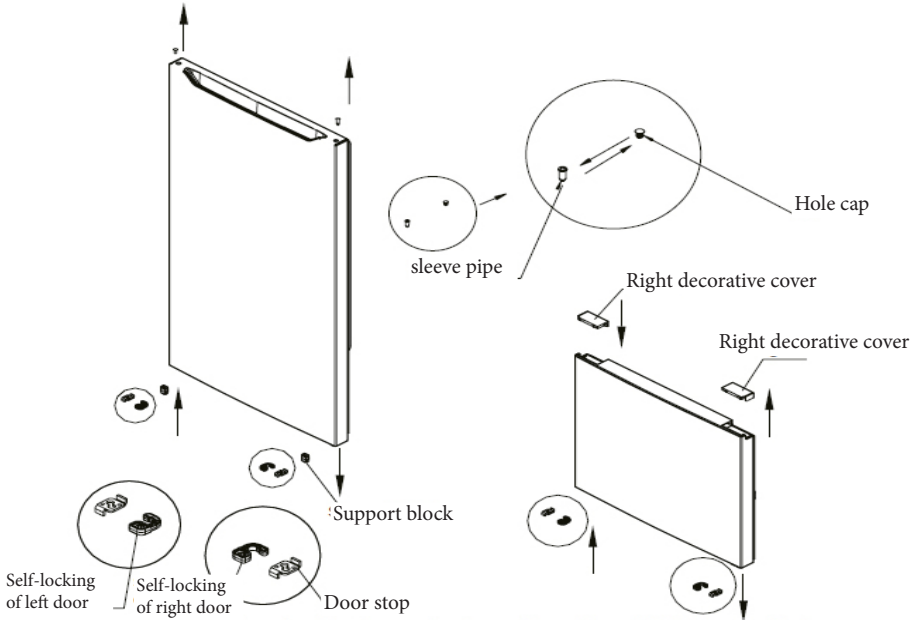

6) Install the door of refrigerator chamber on the lower hinge, the middle hinge on the left side of the refrigerator and tighten the screws, and place the shaft sleeve well. Install the plug pin in the hole on the middle beam at the other end.

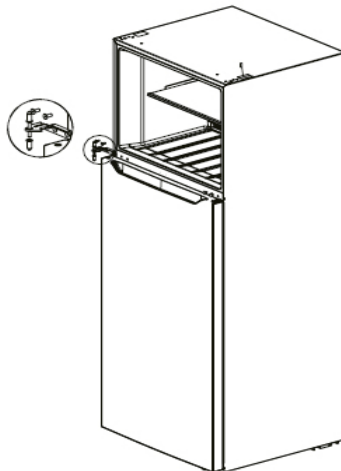

7) Install the door of freezer on the middle hinge, take out the left upper hinge and the cover for the left upper hinge from the accessory bag, install the left hinge and tighten the screws, install the cover for the left upper hinge and tighten the screw, install the right sensor in the original left hole cover, and then fix the hole cover on the right box.

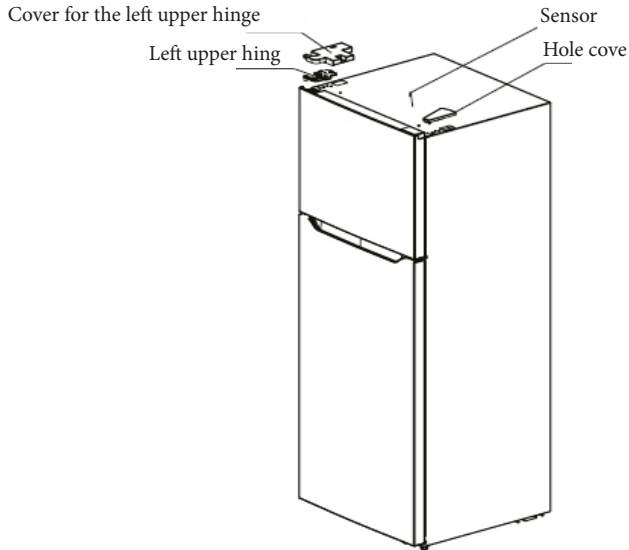

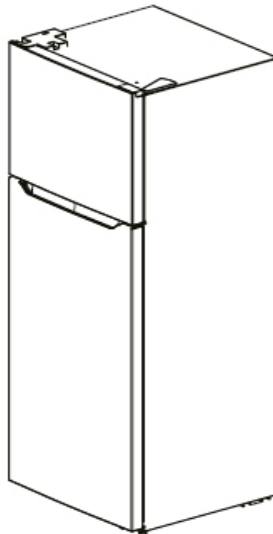

8) After completing the installation

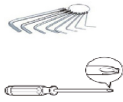
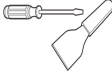
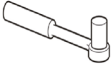

(The picture above is only for reference. The actual configuration will depend on the physical product or statement by the distributor)

Cambio de apertura de puerta de derecha a izquierda (opcional)

Lista de herramientas necesarias			
	Llave allen Destornillador de estrella		Espátula hoja fina y destornillador
	Llave de vaso y carraca de 5/16"		Cinta adhesiva

Piezas necesarias para invertir la apertura de las puertas			
Número	Nombre	Número	Nota
1	Bisagra superior derecha	1	Pieza preinstalada en el frigorífico y que se utilizará cuando se cambie la puerta
2	Tapa de bisagra superior derecha	1	Pieza preinstalada en el frigorífico y que se utilizará cuando se cambie la puerta
3	Manguito de eje de bisagra superior	1	Pieza preinstalada en el frigorífico y que se utilizará cuando se cambie la puerta
4	Tornillo de bisagra superior	3	Pieza preinstalada en el frigorífico y que se utilizará cuando se cambie la puerta
5	Tapa de orificio	1	Pieza preinstalada en el frigorífico y que se utilizará cuando se cambie la puerta
6	Tornillo de bisagra intermedia	2	Pieza preinstalada en el frigorífico y que se utilizará cuando se cambie la puerta
7	Bisagra central	1	Pieza preinstalada en el frigorífico y que se utilizará cuando se cambie la puerta
8	Tapa para orificio	2	Pieza preinstalada en el frigorífico y que se utilizará cuando se cambie la puerta
9	Tornillo de travesaño intermedio	1	Pieza preinstalada en el frigorífico y que se utilizará cuando se cambie la puerta

10	Tapa de tornillo de travesaño intermedio	1	Pieza preinstalada en el frigorífico y que se utilizará cuando se cambie la puerta
11	Pata ajustable	1	Pieza preinstalada en el frigorífico y que se utilizará cuando se cambie la puerta
12	Tornillo de bisagra inferior	3	Pieza preinstalada en el frigorífico y que se utilizará cuando se cambie la puerta
13	Montaje de bisagra inferior	1	Pieza preinstalada en el frigorífico y que se utilizará cuando se cambie la puerta
14	Tornillo de tapa de extremo inferior de puerta de congelador	1	Pieza preinstalada en el frigorífico y que se utilizará cuando se cambie la puerta
15	Bloque de tope de tapa de extremo inferior de puerta de congelador	1	Pieza preinstalada en el frigorífico y que se utilizará cuando se cambie la puerta
16	Tornillo de tapa de extremo inferior de puerta de frigorífico	1	Pieza preinstalada en el frigorífico y que se utilizará cuando se cambie la puerta
17	Bloque de tope de tapa de extremo inferior de puerta de frigorífico	1	Pieza preinstalada en el frigorífico y que se utilizará cuando se cambie la puerta
18	Manguito de eje de tapa de extremo superior de puerta de frigorífico	1	Pieza preinstalada en el frigorífico y que se utilizará cuando se cambie la puerta
19	Soporte inferior de puerta de frigorífico	1	Pieza preinstalada en el frigorífico y que se utilizará cuando se cambie la puerta
20	Paquete de accesorios	4	Bisagra superior izquierda, tapa de bisagra superior izquierda, autobloqueo de puerta izquierda, tapa decorativa izquierda
21	Autobloqueo de puerta derecha	1	Pieza preinstalada en el frigorífico, retirada y conservada al cambiar la puerta

- 1) Apaga el electrodoméstico antes de realizar esta operación.
- 2) Retira la tapa de la bisagra y procede a atornillarla en la parte superior derecha del cajón del electrodoméstico, así como también la bisagra superior y la tapa de orificio en el lado izquierdo.

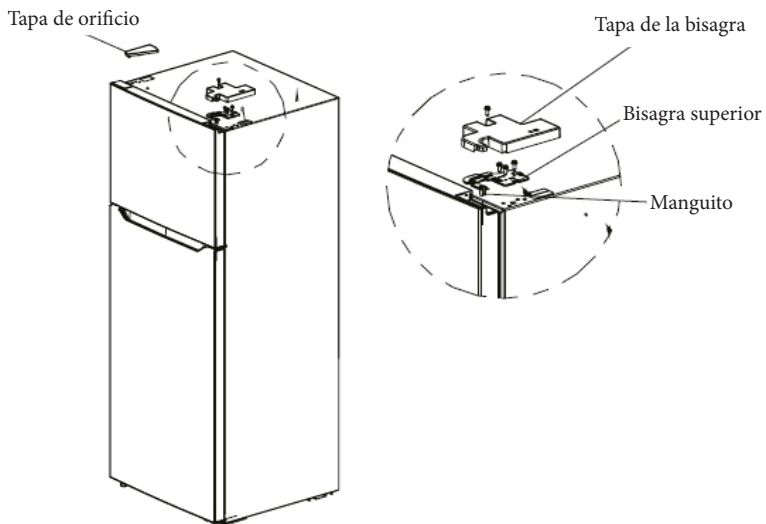

3) Desatornilla el tornillo de la bisagra, retira la bisagra central y el manguito del eje superior; retira las dos tapas de orificio de bisagra (pasadores) en la bisagra central y extrae el cuerpo de la puerta de la cámara del frigorífico hacia arriba.

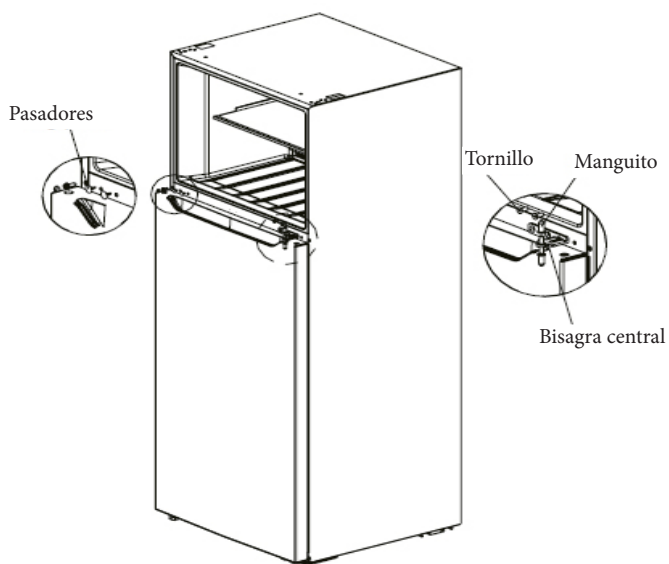

4) Instala el eje de la bisagra y el manguito del eje en el orificio izquierdo de la bisagra inferior y, seguidamente, baja la bisagra a la esquina izquierda del frigorífico; seguidamente, ajusta la pata A según la posición mostrada en la Figura y finalmente ajusta la pata B en la esquina inferior derecha del frigorífico.

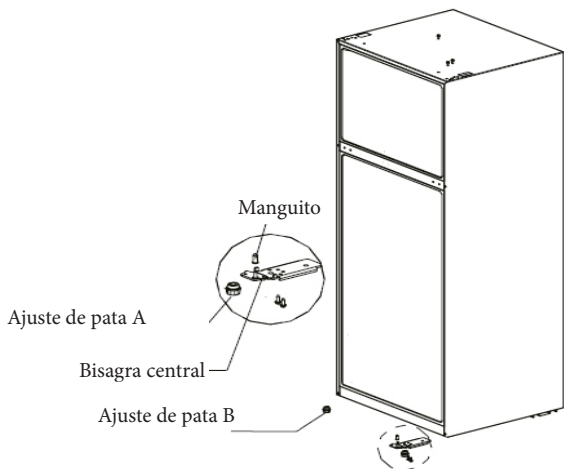

Tras completar el montaje.

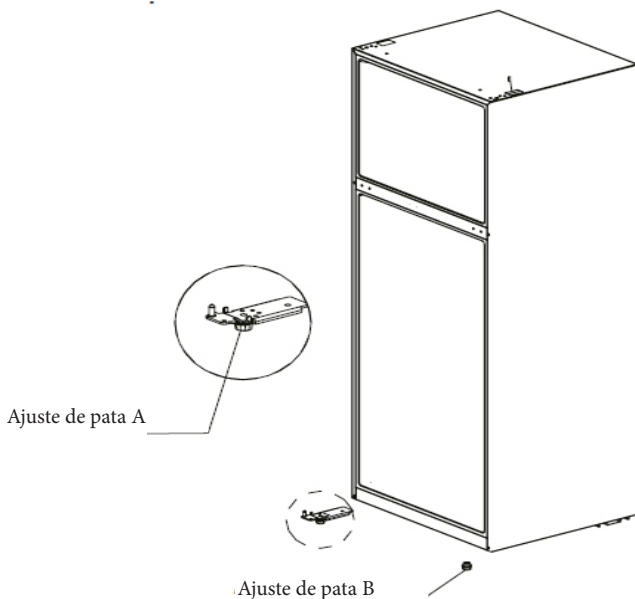

- 5) Desmonta el tope de puerta de los dos cuerpos de puerta y los tornillos autobloqueantes de la puerta derecha; seguidamente, extrae el autobloqueo de la puerta izquierda de la bolsa de accesorios y procede a instalarlo en la esquina izquierda del cuerpo de la puerta junto con el tope de puerta; extrae el bloque de soporte inferior del cuerpo de la puerta de la cámara del frigorífico y procede a instalarlo en la esquina inferior izquierda. Por último, extrae la tapa de orificio y el manguito del eje para la puerta de la cámara del frigorífico y ajusta sus posiciones; seguidamente, procede a instalarlos en el cuerpo de la puerta; extrae la tapa decorativa derecha en la puerta de la cámara del frigorífico y extrae la tapa decorativa izquierda de la bolsa de accesorios y procede a instalarla.

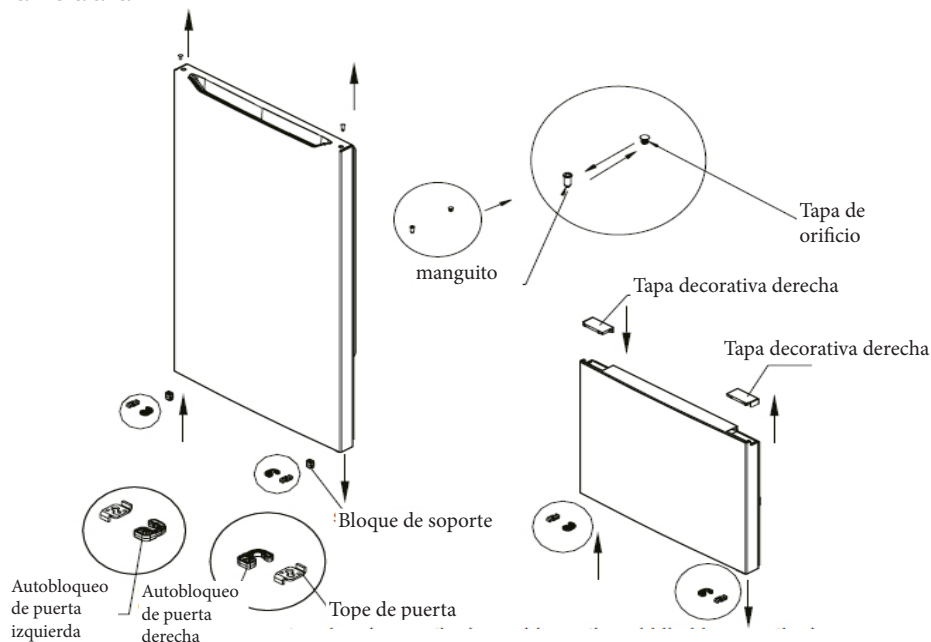

- 6) Instala la puerta de la cámara del frigorífico en la bisagra inferior, la bisagra central en el lado izquierdo del frigorífico y aprieta los tornillos; seguidamente, coloca también el manguito del eje. Instala el pasador en el orificio en el travesaño central en el otro extremo.

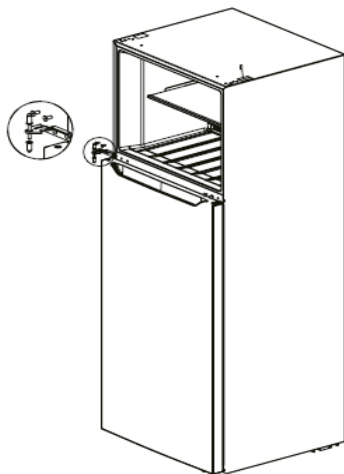

7) Instala la puerta del congelador en la bisagra central, extrae la bisagra superior izquierda y la tapa para la bisagra superior izquierda de la bolsa de accesorios; instala la bisagra izquierda y aprieta los tornillos; instala la tapa para la bisagra superior izquierda y aprieta el tornillo; instala el sensor derecho en la tapa del orificio izquierdo original; y seguidamente fija la tapa de orificio en el alojamiento correcto.

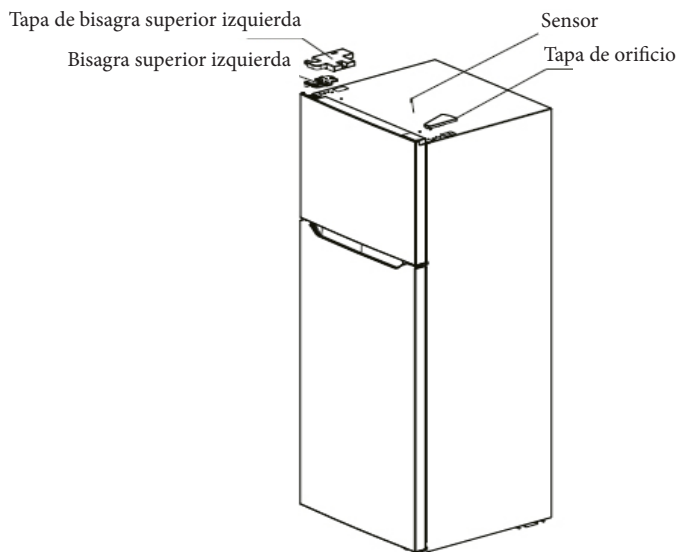

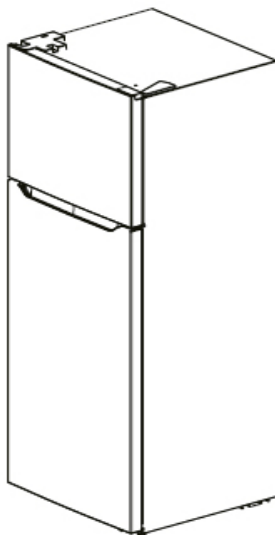

8) Una vez finalizada la instalación

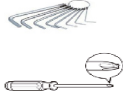
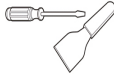
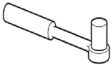

(La imagen superior solo es de referencia. La configuración real dependerá del producto físico o de la declaración del distribuidor)

Umkehr der Tür rechts links (optional)

Liste der vom Benutzer bereitzuhaltenden Werkzeuge			
	Inbusschlüssel Kreuzschraubenzieher		Spachtel Dünnblatt Schraubenzieher
	5/16 -Zoll- Steckschlüssel und Ratsche		Abdeckklebeband

Zu verwendende Teile für die Umkehrung der Türöffnungsrichtung			
Nummer	Name	Nummer	Hinweis
1	Rechtes oberes Scharnier	1	Am Kühlschrank vormontiert und bei der Umkehr der Türöffnungsrichtung zu verwenden
2	Rechte obere Scharnierabdeckung	1	Am Kühlschrank vormontiert und bei der Umkehr der Türöffnungsrichtung zu verwenden
3	Achshülse oberes Scharnier	1	Am Kühlschrank vormontiert und bei der Umkehr der Türöffnungsrichtung zu verwenden
4	Obere Scharnierschraube	3	Am Kühlschrank vormontiert und bei der Umkehr der Türöffnungsrichtung zu verwenden
5	Lochabdeckung	1	Am Kühlschrank vormontiert und bei der Umkehr der Türöffnungsrichtung zu verwenden
6	Mittlere Scharnierschraube	2	Am Kühlschrank vormontiert und bei der Umkehr der Türöffnungsrichtung zu verwenden
7	Mittleres Scharnier	1	Am Kühlschrank vormontiert und bei der Umkehr der Türöffnungsrichtung zu verwenden
8	Lochkappe	2	Am Kühlschrank vormontiert und bei der Umkehr der Türöffnungsrichtung zu verwenden
9	Mittelträgerschraube	1	Am Kühlschrank vormontiert und bei der Umkehr der Türöffnungsrichtung zu verwenden

10	Mittelträgerschrauben- Abdeckung	1	Am Kühlschrank vormontiert und bei der Umkehr der Türöffnungsrichtung zu verwenden
11	Stellfuß	1	Am Kühlschrank vormontiert und bei der Umkehr der Türöffnungsrichtung zu verwenden
12	Untere Scharnierschraube	3	Am Kühlschrank vormontiert und bei der Umkehr der Türöffnungsrichtung zu verwenden
13	Untere Scharnier-Baugruppe	1	Am Kühlschrank vormontiert und bei der Umkehr der Türöffnungsrichtung zu verwenden
14	Untere Endabdeckungsschraube der Gefrierfachtür	1	Am Kühlschrank vormontiert und bei der Umkehr der Türöffnungsrichtung zu verwenden
15	Untere Endabdeckung Türanschlag der Gefrierfachtür	1	Am Kühlschrank vormontiert und bei der Umkehr der Türöffnungsrichtung zu verwenden
16	Untere Endabdeckungsschraube der Kühlschranktür	1	Am Kühlschrank vormontiert und bei der Umkehr der Türöffnungsrichtung zu verwenden
17	Untere Endabdeckung Türanschlag der Kühlschranktür	1	Am Kühlschrank vormontiert und bei der Umkehr der Türöffnungsrichtung zu verwenden
18	Obere Endabdeckung Achshülse der Kühlschranktür	1	Am Kühlschrank vormontiert und bei der Umkehr der Türöffnungsrichtung zu verwenden
19	Untere Halterung der Kühlschranktür	1	Am Kühlschrank vormontiert und bei der Umkehr der Türöffnungsrichtung zu verwenden
20	Zubehörpäckchen	4	Linkes oberes Scharnier, linke obere Scharnierabdeckung, Selbstverriegelung Tür links, Zierabdeckung links
21	Selbstverriegelung Tür rechts	1	Am Kühlschrank vormontiert, bei der Umkehr der Türöffnungsrichtung entfernen und aufbewahren

- 1) Bitte schalten Sie das Gerät aus, bevor Sie diesen Vorgang durchführen.
- 2) Die Scharnierabdeckung und die Schraube oben rechts auf dem Gehäuse sowie das obere Scharnier und die Lochabdeckung auf der linken Seite entfernen.

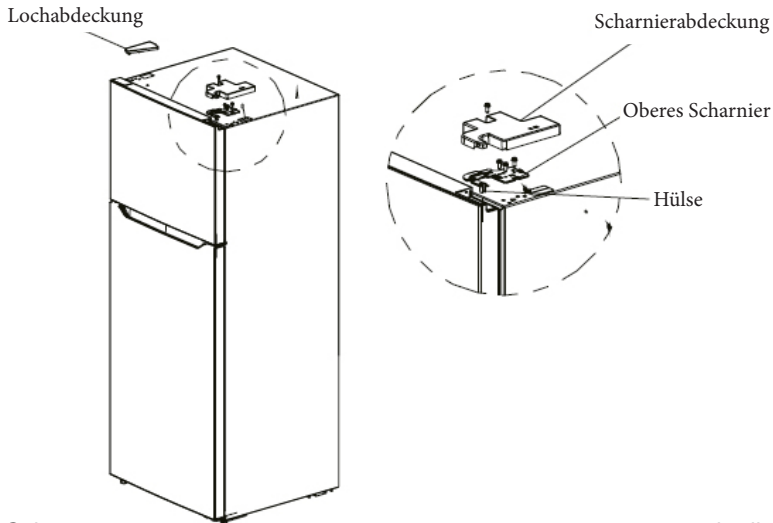

- 3) Die Scharnierschraube herausdrehen, das mittlere Scharnier und die obere Achshülse abnehmen, die beiden Scharnierlochabdeckungen (Steckstifte) vom mittleren Scharnier abnehmen und die Tür nach oben aus dem Kühlschrankschrankteil herausnehmen.

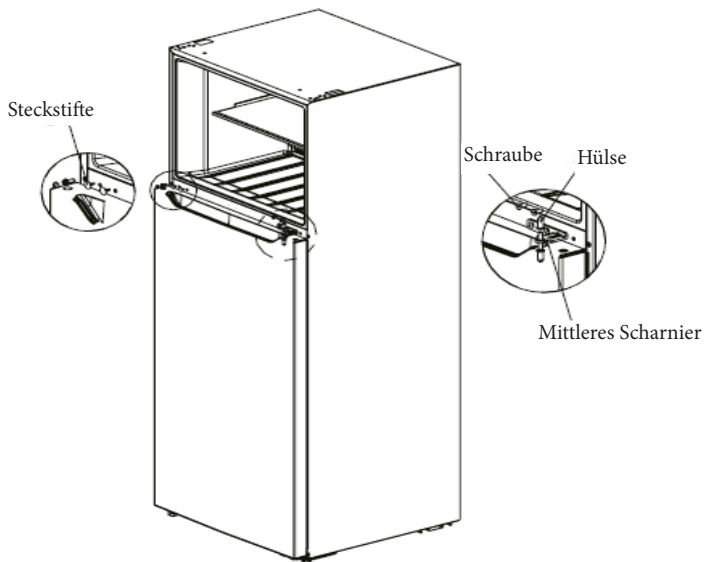

- 4) Den Scharnierstift und die Achshülse in das linke Loch des unteren Scharniers stecken

und dann das untere Scharnier an der linken Ecke des Kühlschranks anbringen, danach den Stellfuß A wie in der Abbildung ersichtlich einstellen und zuletzt den Stellfuß B an der rechten unteren Kühlschrankecke einstellen.

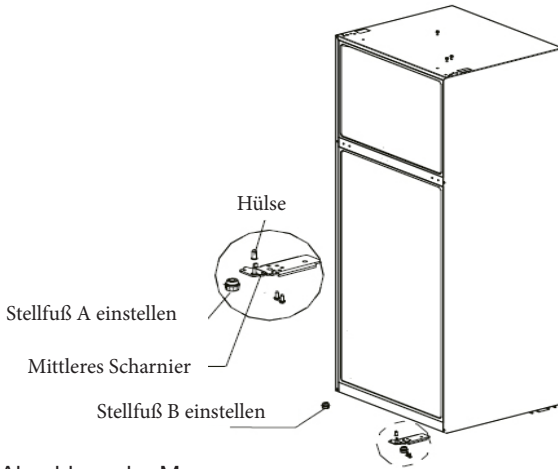

Nach Abschluss der Montage.

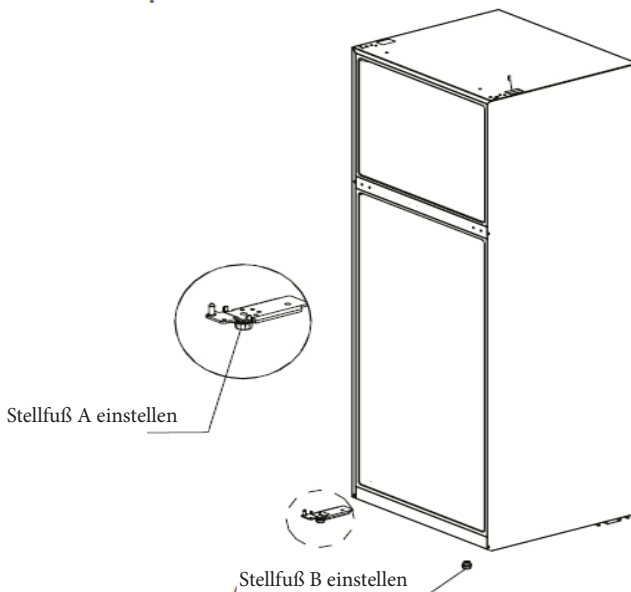

- 5) Die Türanschlöße von den beiden Türen und die selbstsichernden Schrauben von der Tür rechts demontieren, danach die Türanschlöße für die Tür rechts aus dem Zubehörbeutel nehmen und zusammen mit den Türanschlößen an der linken Ecke der Tür anbringen; den unteren Halteblock für die Kühlschranktür herausnehmen und an der Ecke unten links anbringen. Zuletzt die Lochkappe und die Achshülse für die Kühlschranktür herausnehmen und deren Position einjustieren, diese danach in der Tür montieren; die rechte Zierabdeckung herausnehmen und die linke Zierabdeckung aus dem Zubehörbeutel entnehmen und anbringen.

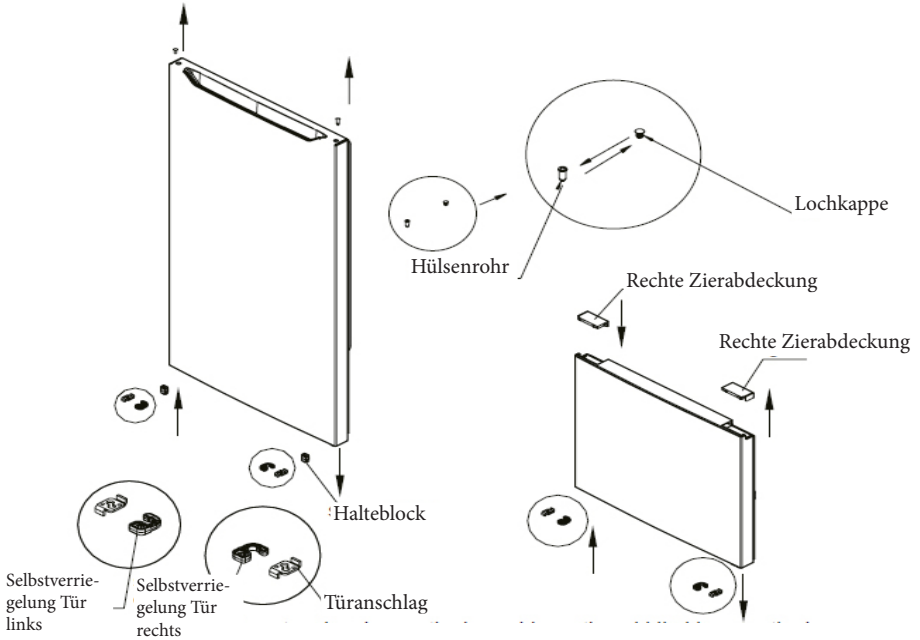

- 6) Die Kühlschranktür auf dem unteren Scharnier montieren, das mittlere Scharnier links am Kühlschrank anbringen und die Schrauben anziehen und die Achshülse richtig platzieren. Den Steckstift in das Loch am anderen Ende des Mittelträgers stecken.

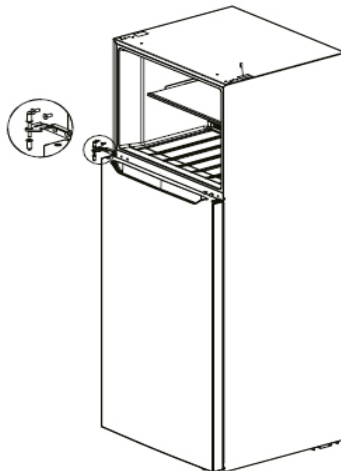

7) Die Gefrierfachtür auf dem mittleren Scharnier montieren, das linke obere Scharnier und die Abdeckung für das linke obere Scharnier aus dem Zubehörbeutel nehmen, das linke Scharnier anbringen und die Schrauben anziehen, die Abdeckung für das linke obere Scharnier montieren und die Schraube anziehen, den rechten Sensor in der linken Original-Lochabdeckung montieren und die Lochabdeckung rechts am Gehäuse anbringen.

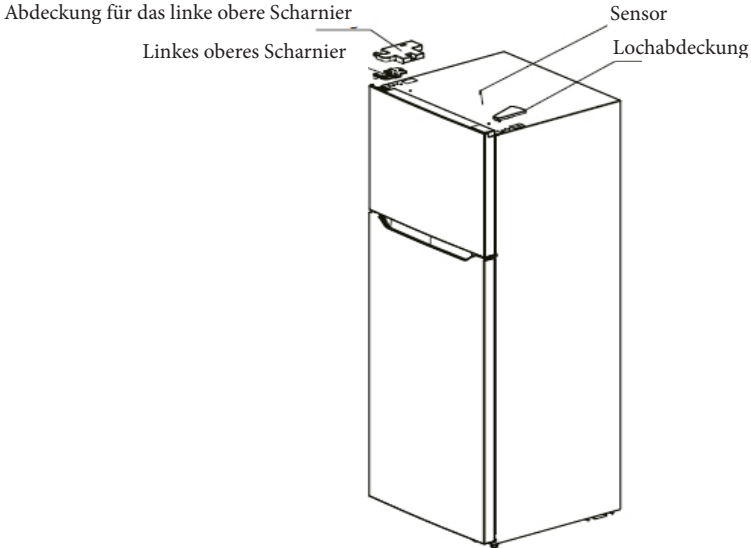

8) Nach Abschluss der Montage

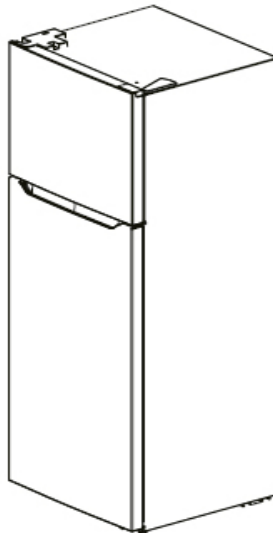

(Die Abbildung oben dient lediglich zur Veranschaulichung. Die tatsächliche Konfiguration hängt vom jeweiligen Produkt oder von den Angaben des Händlers ab)

Omkeren van de openingsrichting van de deur (optioneel)

Lijst van gereedschap dat de gebruiker moet voorzien			
	Inbussleutel Kruikschroevendraaier		Plamuurmes platkopschroevendraaier
	5/16" ratelsleutel		Afplakband

Onderdelen die gebruikt moeten worden om de openingsrichting van de deuren om te keren			
Aantal	Naam	Aantal	Opmerking
1	Bovenste scharnier rechts	1	Vooraf geïnstalleerd op de koelkast en te gebruiken bij het omkeren van de openingsrichting van de deur
2	Bovenste scharnierdeksel rechts	1	Vooraf geïnstalleerd op de koelkast en te gebruiken bij het omkeren van de openingsrichting van de deur
3	Bovenste scharnierasbus	1	Vooraf geïnstalleerd op de koelkast en te gebruiken bij het omkeren van de openingsrichting van de deur
4	Bovenste scharnierschroef	3	Vooraf geïnstalleerd op de koelkast en te gebruiken bij het omkeren van de openingsrichting van de deur
5	Gatdeksel	1	Vooraf geïnstalleerd op de koelkast en te gebruiken bij het omkeren van de openingsrichting van de deur
6	Middelste scharnierschroef	2	Vooraf geïnstalleerd op de koelkast en te gebruiken bij het omkeren van de openingsrichting van de deur
7	Middelste scharnier	1	Vooraf geïnstalleerd op de koelkast en te gebruiken bij het omkeren van de openingsrichting van de deur
8	Gatplug	2	Vooraf geïnstalleerd op de koelkast en te gebruiken bij het omkeren van de openingsrichting van de deur
9	Middelste boutverbinder	1	Vooraf geïnstalleerd op de koelkast en te gebruiken bij het omkeren van de openingsrichting van de deur

10	Deksel van middelste boutverbinder	1	Vooraf geïnstalleerd op de koelkast en te gebruiken bij het omkeren van de openingsrichting van de deur
11	Verstelbare voet	1	Vooraf geïnstalleerd op de koelkast en te gebruiken bij het omkeren van de openingsrichting van de deur
12	Onderste scharnierschroef	3	Vooraf geïnstalleerd op de koelkast en te gebruiken bij het omkeren van de openingsrichting van de deur
13	Onderste scharnierset	1	Vooraf geïnstalleerd op de koelkast en te gebruiken bij het omkeren van de openingsrichting van de deur
14	Onderste einddekselschroef van diepvriesdeur	1	Vooraf geïnstalleerd op de koelkast en te gebruiken bij het omkeren van de openingsrichting van de deur
15	Onderste einddeksellimietblok van diepvriesdeur	1	Vooraf geïnstalleerd op de koelkast en te gebruiken bij het omkeren van de openingsrichting van de deur
16	Onderste einddekselschroef van koelkastdeur	1	Vooraf geïnstalleerd op de koelkast en te gebruiken bij het omkeren van de openingsrichting van de deur
17	Onderste einddeksellimietblok van koelkastdeur	1	Vooraf geïnstalleerd op de koelkast en te gebruiken bij het omkeren van de openingsrichting van de deur
18	Bovenste einddekselasbus van koelkastdeur	1	Vooraf geïnstalleerd op de koelkast en te gebruiken bij het omkeren van de openingsrichting van de deur
19	Onderste steun van koelkastdeur	1	Vooraf geïnstalleerd op de koelkast en te gebruiken bij het omkeren van de openingsrichting van de deur
20	Pakket met accessoires	4	Bovenste scharnier links, bovenste scharnierdeksel links, zelfsluitsysteem van linker deur, sierdeksel links
21	Zelfsluitsysteem van rechter deur	1	Vooraf geïnstalleerd op koelkast, verwijderd en bewaard wanneer de openingsrichting van de deur wordt gewijzigd

- 1) Gelieve het toestel uit te schakelen alvorens deze operatie uit te voeren.
- 2) Verwijder het scharnierdeksel en de schroef aan de rechter bovenzijde van de kast, alsook het bovenste scharnier en het gatdeksel aan de linkerkzijde.

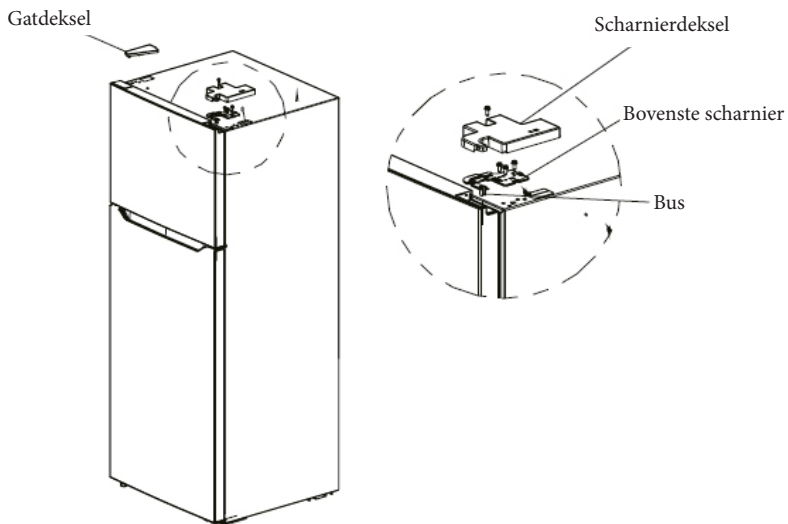

3) Schroef de scharnierschroef los, verwijder het middelste scharnier en de bovenste asbus, laat de twee scharniergatdeksels (plugginnen) op het middelste scharnier achter en haal het deurlichaam van de koelkastkamer naar boven.

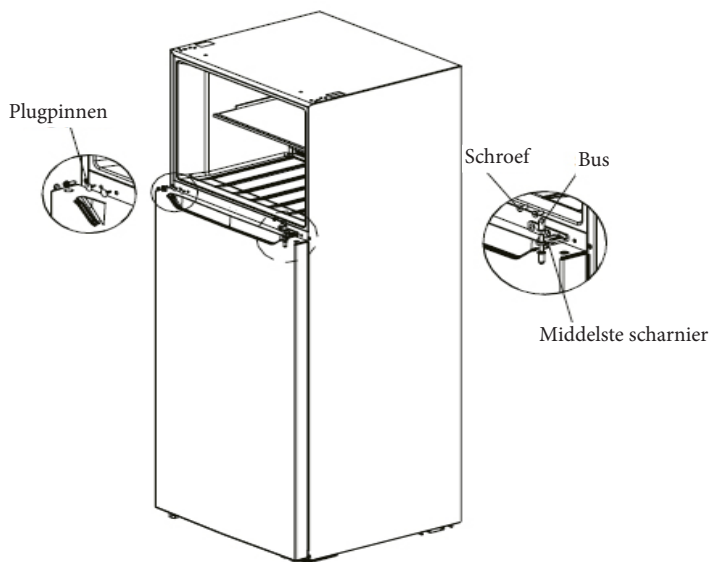

4) Installeer de scharnieras en de asbus in het linker gat van het onderste scharnier en vervolgens het onderste scharnier op de linker hoek van de koelkast, vervolgens verstelvoet A overeenkomstig de positie zoals getoond in de afbeelding en tot slot de verstelvoet B op de rechter benedenhoek van de koelkast.

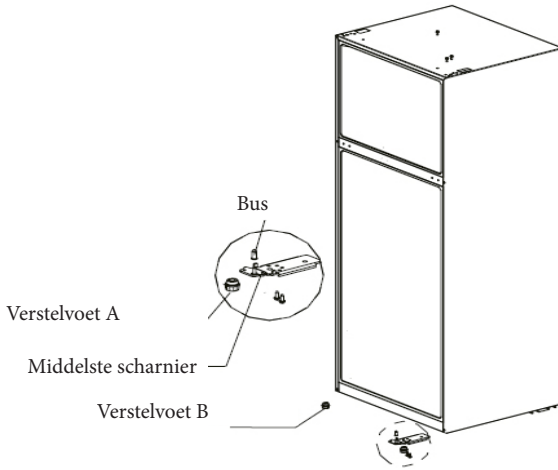

Na de montage te hebben voltooid.

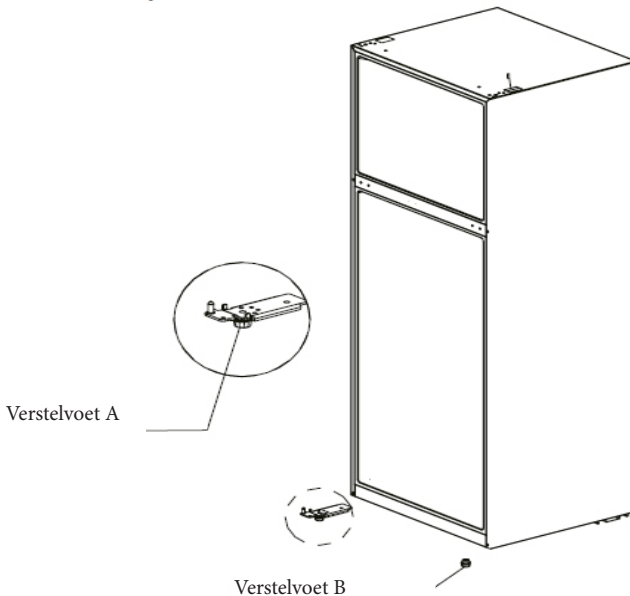

- 5) Demonteer de deurstopper van de twee deurlichamen en de zelfsluitschroeven van de rechter deur, neem vervolgens het zelfsluitsysteem van de linker deur uit het zakje met accessoires en installeer het op de linker hoek van het deurlichaam samen met de deurstopper; neem het onderste steunblok van het deurlichaam van de koelkamer en installeer hem op de linker benedenhoek. Neem vervolgens de gatplug en asbus voor de deur van de koelkamer en pas hun posities aan en installeer ze vervolgens op het deurlichaam; neem het rechter sierdeksel op de deur van de koelkamer en neem het linker sierdeksel uit het zakje met accessoires en installeer het.

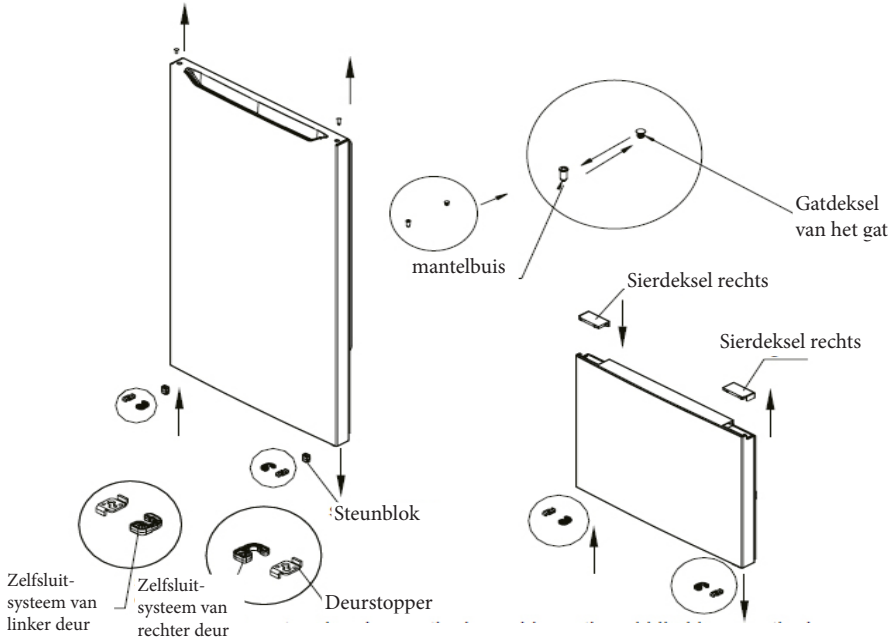

- 6) Installeer de deur van de koelkamer op het onderste scharnier, het middelste scharnier op de rechter zijde van de koelkast, draai de schroeven vast en plaats ook de asbus. Installeer de plugin in het gat op de middelste bout aan de andere kant.

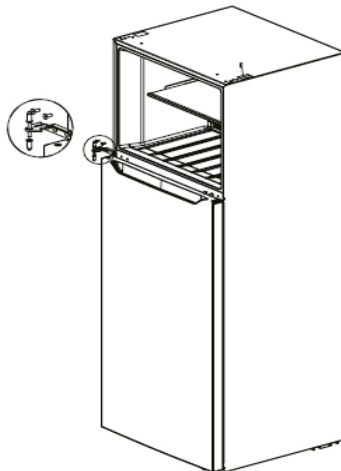

7) Installeer de deur van de diepvriezer op het middelste scharnier, neem het bovenste scharnier links en het deksel voor het bovenste scharnier links uit het zakje met accessoires, installeer het linker scharnier en draai de schroeven vast. Installeer de rechter sensor in het oorspronkelijke linker gat en maak het gatdeksel vast op de rechter kast.

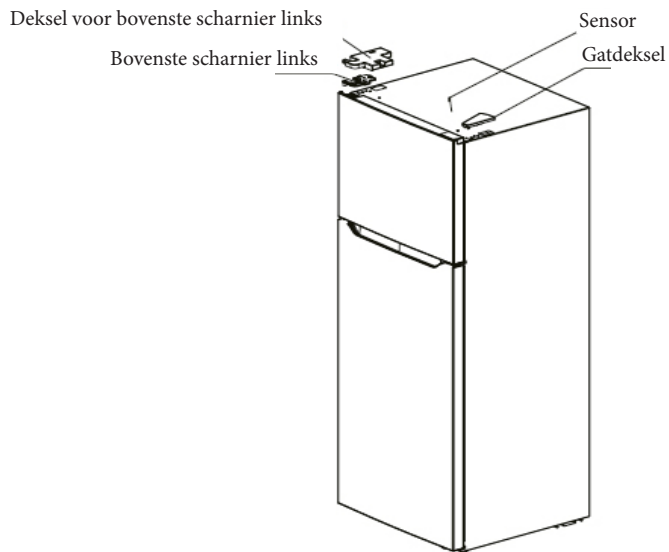

8) Na voltooiing van de installatie

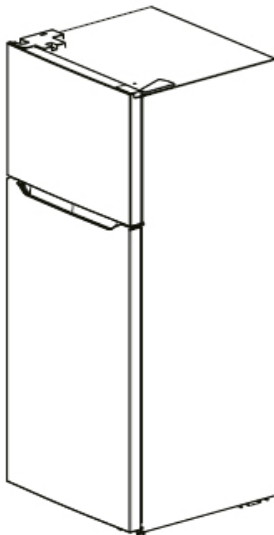

(De bovenstaande afbeelding is louter als referentie. De uiteindelijke configuratie zal afhangen van het fysieke product of de verklaring van de verdeler)

Toutes les informations, dessins, croquis et images dans ce document relèvent de la propriété exclusive de SOURCING & CREATION. SOURCING & CREATION se réserve tous les droits relatifs à ses marques, créations et informations. Toute copie ou reproduction, par quelque moyen que ce soit, sera jugée et considérée comme une contrefaçon.

All information, designs, drawings and pictures in this document are the property of SOURCING & CREATION. SOURCING & CREATION reserves all rights to its brands, designs and information. Any copy and reproduction through any means shall be deemed and considered as counterfeiting.

Toda la información, diseños, dibujos e imágenes de este documento son propiedad de SOURCING & CREATION. SOURCING & CREATION se reserva todos los derechos de sus marcas, diseños e información. Cualquier copia y reproducción por cualquier medio será considerada como falsificación.

Alle Informationen, Zeichnungen, Skizzen und Bilder in diesem Dokument sind alleiniges Eigentum von SOURCING & CREATION. SOURCING & CREATION behält sich alle Rechte in Zusammenhang mit ihren Marken, Schöpfungen und Informationen vor. Kopien oder Reproduktionen, ungeachtet des dazu verwendeten Mittels, werden als Fälschung betrachtet und beurteilt.

Alle gegevens, tekeningen, schetsen en afbeeldingen in dit document zijn het exclusieve eigendom van SOURCING & CREATION. SOURCING & CREATION behoudt alle rechten met betrekking tot haar merken, creaties en informatie. Alle kopieën, of reproducties, met eender welk middel, worden beoordeeld en beschouwd als een vervalsing.



Protection de l'environnement

Ce symbole apposé sur le produit signifie qu'il s'agit d'un appareil dont le traitement en tant que déchet est soumis à la réglementation relative aux déchets d'équipements électriques et électroniques (DEEE). Cet appareil ne peut donc en aucun cas être traité comme un déchet ménager, et doit faire l'objet d'une collecte spécifique à ce type de déchets. Des systèmes de reprise et de collecte sont mis à votre disposition par les collectivités locales (déchèterie) et les distributeurs. En orientant votre appareil en fin de vie vers sa filière de recyclage, vous contribuez à protéger l'environnement et empêchez toute conséquence nuisible pour votre santé.



Protection of the environment

This symbol attached to the product means that it is an appliance whose disposal is subject to the directive on waste from electrical and electronic equipment (WEEE). This appliance may not in any way be treated as household waste and must be subject to a specific type of removal for this type of waste. Recycling and recovery systems are available in your area (waste removal) and by distributors.

By taking your appliance at its end of life to a recycling facility, you will contribute to environmental conservation and prevent any harm to your health.



Protección del medio ambiente

Este símbolo en el producto significa que es un aparato cuyo tratamiento como residuo está sujeto a la normativa de Residuos de Aparatos Eléctricos y Electrónicos (RAEE). Por lo tanto, este dispositivo no se puede tratar en ningún caso como residuo doméstico, sino que se debe tratar específicamente como este tipo de residuos. Las autoridades locales (centros de recogida de residuos) y los distribuidores disponen de sistemas de devolución y recogida. Reciclado su dispositivo al final de su vida útil ayudará a proteger el medio ambiente y a evitar consecuencias perjudiciales para su salud.



Umweltschutz

Dieses Symbol auf dem Produkt bedeutet, dass es sich um ein Gerät handelt, dessen Entsorgung den Vorschriften für elektrische und elektronische Altgeräte (Elektronikschrott) unterliegt. Dieses Gerät darf daher auf keinen Fall als Haushaltsmüll behandelt werden und muss an einer spezifischen Sammelstelle für diesen Typ von Abfall abgegeben werden. Rücknahme- und Sammelsysteme werden Ihnen von den lokalen Gebietskörperschaften (Mülldeponie) und Vertrieben bereitgestellt. Indem Sie Ihr Gerät an seinem Lebensende dem Recycling zuführen, tragen sie zum Umweltschutz bei und verhindern schädliche Folgen für Ihre Gesundheit.



Milieubescherming

Dit op het apparaat aangebrachte symbool betekent dat het apparaat aan het einde van de levensduur afgevoerd moet worden volgens de voorschriften voor afgedankte elektrische en elektronische apparatuur (WEEE). Dit apparaat mag dus in geen geval bij het gewone huisafval weggevoerd worden maar moet naar een specifiek inzamelpunt teruggebracht worden. De gemeentes (vuilstortplaatsen) of de verkooppunten stellen inzamelsystemen en -punten tot uw beschikking. Door uw apparaat aan het einde van de levensduur in te leveren voor recycling, draagt u bij aan de milieubescherming en voorkomt u schadelijke gevolgen voor de gezondheid.



* Testé dans nos laboratoires

Garantie valide à partir de la date d'achat (ticket de caisse faisant foi). Cette garantie ne couvre pas les vices ou les dommages résultant d'une mauvaise installation, d'une utilisation incorrecte ou de l'usure normale du produit.

* Tested in our laboratories

Warranty valid from the date of purchase (receipt as proof of purchase). This warranty does not cover defects or damage caused by improper set up, incorrect use, or normal wear and tear of this product.

* Probado en nuestros laboratorios

Garantía válida desde la fecha de compra (el recibo servirá como justificante). Esta garantía no cubre defectos o daños que resulten de una instalación inadecuada, un uso indebido o un desgaste normal del producto.

* In unseren Labors getestet

Die Garantie läuft ab dem Kaufdatum (maßgeblich ist der Kassenzettel). Diese Garantie deckt keine Mängel oder Schäden, die aus unsachgemäßer Installation, falschem Gebrauch oder der normalen Abnutzung des Produkts resultieren.

* Getest in onze laboratoria

Waarborg geldig vanaf de datum van aankoop (kassicket getd als bewijs). De garantie dekt geen gebreken of schade die voortvloeien uit een onjuiste installatie, een onjuist gebruik of de normale slijtage van het product.

essentiel



Art. 8010465
Ref. ERDV180-70miv1

SERVICE RELATION CLIENTS /
Customer Relations Department /
Servicio de Atención al Cliente /
Kundenservice / Klientenafdeling

Avenue de la Motte
CS 80137
59811 Lesquin cedex

FABRIQUÉ EN EGYPTÉ /
Made in Egypt / Fabricado en Egipto /
Hergestellt in Ägypten / Gefabriceerd in Egypte

SOURCING & CREATION
Avenue de la Motte
59810 Lesquin - FRANCE

