

essentiel 

Réfrigérateur 2 portes / 2-door  
refrigerator / Frigorífico 2 puertas /  
Kühlschrank 2-türig / Koelkast 2 deuren

ERDV180-70miv1



Notice d'utilisation / User guide / Instrucciones de uso /  
Bedienungsanleitung / Gebruiksaanwijzing

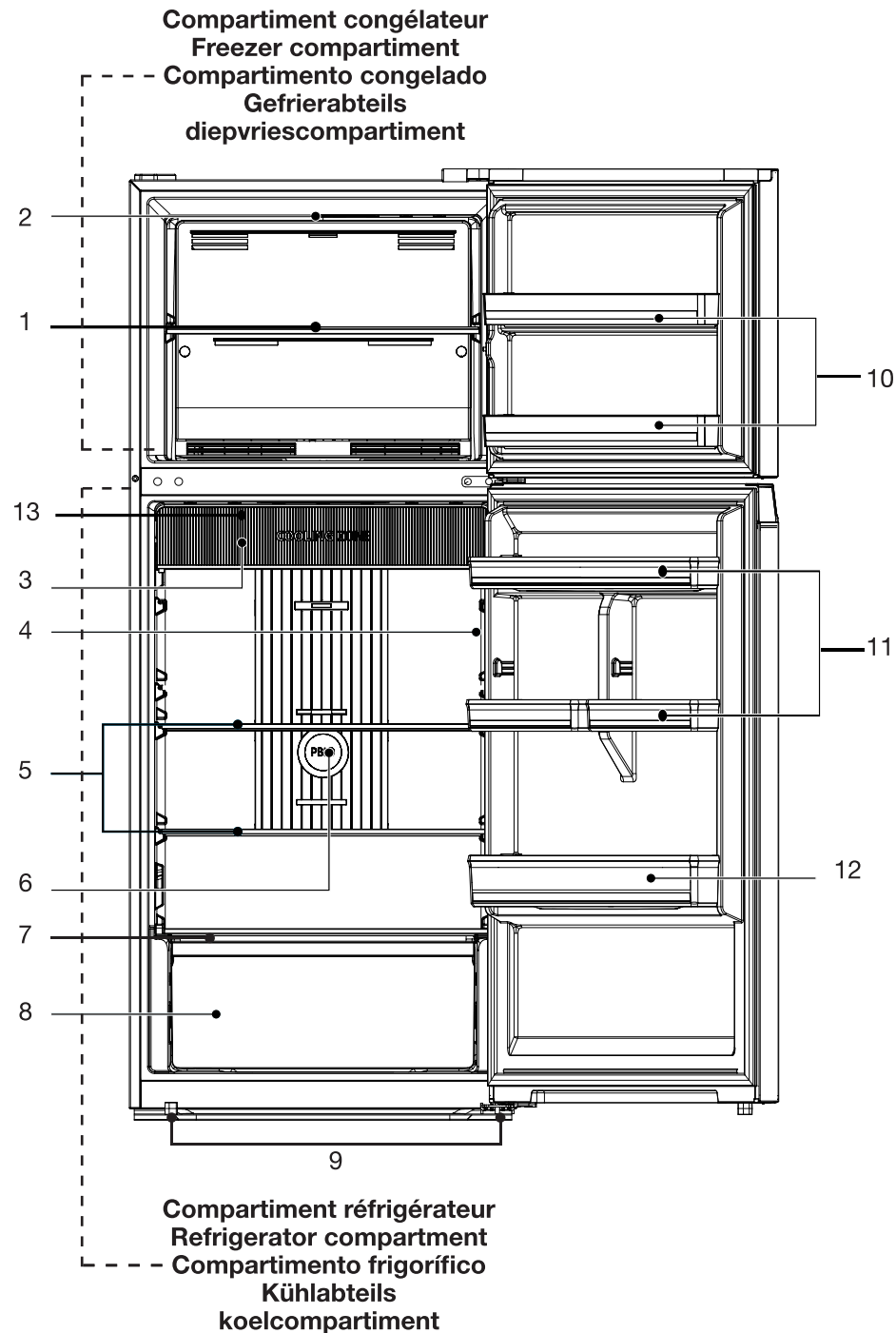

	FR	EN	ES	DE	NL
<b>1</b>	Clayette du compartiment congélateur	Freezer compartment shelf	Rejilla del compartimento congelador	Gefrierfach-Ablage	Legplank van het diepvriescompartment
<b>2</b>	Eclairage LED	LED lighting	Iluminación LED	LED-Beleuchtung	Ledverlichting
<b>3</b>	Compartiment fraîcheur	Cooling zone	Cajón fresco	Frischefach	Koelcompartment
<b>4</b>	Thermostat du compartiment réfrigérateur	Fridge compartment thermostat	Termostato del compartimento frigorífico	Thermostat des Kühlabteils	Thermostaat van het koelcompartment
<b>5</b>	Clayettes du compartiment réfrigérateur	Fridge compartment shelves	Rejillas del compartimento frigorífico	Ablagen im Kühlabteil	Legplanken van het koelcompartment
<b>6</b>	Désodorisant	Deoderizer	Desodorizante	Lufterfrischer	Luchtverfrisser
<b>7</b>	Couvercle du bac à légumes	Fruit and vegetable cover	Tapa del cajón de verduras	Deckel des Gemüsefachs	Deksel van de groentebak
<b>8</b>	Bac à fruits et légumes	Fruit and vegetable drawer	Cajón de fruta y verdura	Obst- und Gemüsefach	Fruit- en groentebak
<b>9</b>	Pieds avant réglables en hauteur	Feet adjustable in height	Patas delanteras de altura ajustable	Höhenverstellbare Füße vorn	In de hoogte verstelbare poten vooraan
<b>10</b>	Balconnets de porte du congélateur	Freezer compartment shelf	Estantes de puerta del congelador	Türablagen des Gefrierabteils	Deurvakken van het diepvriescompartment
<b>11</b>	Balconnets de porte du réfrigérateur	Refrigerator compartment shelves	Estantes de puerta del frigorífico	Türablagen des Kühlabteils	Deurvakken van het koelcompartment
<b>12</b>	Balconnet porte-bouteilles	Bottle-holder door shelf	Estante portabotellas	Tür-Flaschenhalterung	Flessenrekken
<b>13</b>	Volet de réglage	Adjustment slider	Botón de ajuste	Schieberegler	Instellingsluik

Vous venez d'acquiescer un produit de la marque Essentiel b et nous vous en remercions. Nous apportons un soin tout particulier à la **FIABILITÉ**, à la **FACILITÉ D'USAGE** et au **DESIGN** de nos produits.

Nous espérons que ce réfrigérateur 2 portes vous donnera entière satisfaction.

## déballage

- Ôtez l'emballage de transport.
- Vérifiez que l'appareil n'a pas subi de dommage pendant le transport. Vous ne devez en aucun cas brancher un appareil endommagé ! Si l'appareil est endommagé, veuillez contacter votre revendeur.
- Retirez toutes les bandes adhésives et tous les matériaux d'emballage situés à l'intérieur et à l'extérieur de l'appareil.

## Avant la première utilisation

- Nettoyez l'intérieur de l'appareil avec de l'eau tiède additionnée d'un peu de vinaigre blanc. N'utilisez pas de savon ou de détergent car l'odeur peut persister. Après le nettoyage, séchez complètement l'appareil.
- Vous pouvez utiliser du *white spirit* pour enlever les restes d'adhésif à l'extérieur de l'appareil.
- **Pour le nettoyage de l'appareil, vous devez toujours le débrancher, ou retirer les fusibles ou couper le disjoncteur.**

## installation

### Lieu d'installation

- Placez votre réfrigérateur sur une surface stable et plane. Votre appareil sera lourd une fois chargé de denrées : il doit donc être placé sur un sol solide et résistant.
- L'appareil doit être installé dans une pièce sèche et bien aérée, à température ambiante (**16°C** minimum et **38°C** maximum).
- L'appareil ne doit pas être exposé à la lumière directe du soleil.
- L'appareil ne doit pas être exposé à la pluie.
- L'appareil ne doit pas être installé à côté d'un radiateur, d'une cuisinière ou toute autre source de chaleur.
- **La consommation d'énergie et le fonctionnement efficace de l'appareil sont affectés par la température ambiante.**
- L'appareil doit être installé de façon à ce que la prise de courant reste accessible.
- Assurez-vous après l'avoir installé qu'il ne repose pas sur son câble d'alimentation électrique.

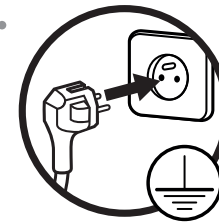

Avant de brancher l'appareil à la prise secteur pour la première fois, veuillez laisser reposer l'appareil pendant deux heures si l'appareil a été transporté en position verticale ou 24 heures si l'appareil a été transporté en position horizontale, ceci afin de permettre au gaz réfrigérant de redescendre dans le compresseur. Le non-respect de ce délai pourrait endommager le compresseur.

### Classe climatique

**Installez l'appareil uniquement dans un endroit où la température ambiante correspond à la classe climatique pour laquelle il a été conçu (voir tableau ci-dessous).**

La classe climatique se trouve sur la plaque signalétique située à l'extérieur de l'appareil. Le tableau ci-après indique la température ambiante adéquate pour chaque classe climatique :

Classe climatique	Température ambiante
SN	De +10 à +32°C
N	De +16 à +32°C
<b>ST</b>	<b>De +16 à +38°C</b>
T	De +16 à +43°C

Votre réfrigérateur **ERDV180-70miv1** est classé « **ST** ». En deçà ou au-delà des valeurs de température ambiante indiquées, les performances de votre réfrigérateur peuvent être affectées avec un risque de péremption des denrées alimentaires.

### Ventilation suffisante

- Pour garantir le bon fonctionnement de votre appareil, veillez à ce que l'air puisse circuler librement autour de l'appareil (voir illustration ci-dessous).
- L'espace au-dessus du réfrigérateur doit être supérieur à 10 cm, et le réfrigérateur doit être placé contre un mur à une distance libre de plus de 10 cm pour faciliter la dissipation de la chaleur.
- Veillez également à laisser un espace suffisant pour permettre l'ouverture de la porte.
- Si votre appareil doit être installé à côté d'un autre réfrigérateur ou congélateur, veillez à ne pas coller les deux appareils pour éviter la formation de condensation à l'extérieur.

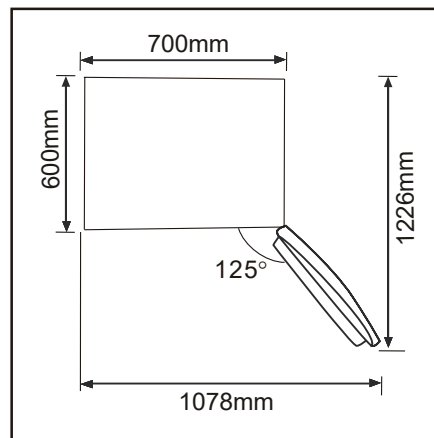
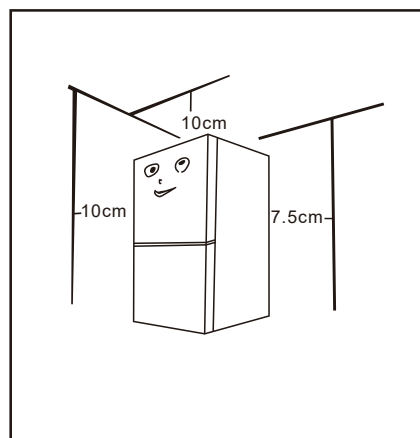

### Mise à niveau

Pour son fonctionnement sans vibration, l'appareil doit être mis à niveau. Pour cela, ajustez les pieds avant réglables afin d'équilibrer correctement l'appareil.

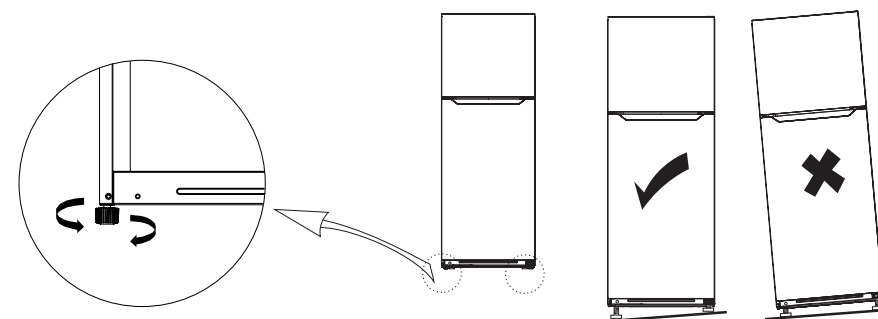

### Clayettes amovibles

Les parois du réfrigérateur sont équipées d'une série de glissières permettant de positionner les étagères selon vos besoins. Vous pouvez retirer les clayettes pour un nettoyage facilité.

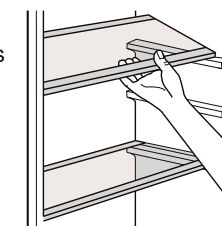

### Les balconnets de porte

Vous pouvez retirer les balconnets de porte pour les nettoyer.

Pour extraire un balconnet de porte, soulevez-le progressivement jusqu'à ce qu'il se libère. Après le nettoyage, repositionnez-le dans le sens inverse.

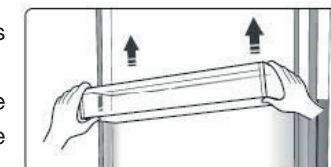

### Le compartiment fraîcheur (« cooling zone »)

La température y est inférieure d'environ 3°C par rapport à celle du reste du réfrigérateur.

Cette zone est utilisée pour conserver, sur une courte durée, le poisson, la viande et d'autres aliments périssables.

### Le désodorisant

Il est destiné à éliminer toute odeur désagréable dans le réfrigérateur.

## utilisation

### Mise en route

- Avant de brancher l'appareil à la prise secteur pour la première fois, **veuillez laisser reposer l'appareil pendant 2 heures**, ceci afin de permettre au gaz réfrigérant de se stabiliser dans le compresseur. Le non-respect de ce délai pourrait endommager le compresseur.
- Branchez l'appareil sur une prise secteur.
- Attendez au moins 2 heures avant de placer des aliments dans l'appareil afin d'obtenir une température correcte à l'intérieur.

### Réglage de la température

#### COMPARTIMENT RÉFRIGÉRATEUR

Les réglages peuvent être effectués si le bandeau de commande est en mode « déverrouillé » (reportez-vous au paragraphe « Verrouillage/déverrouillage des touches »).

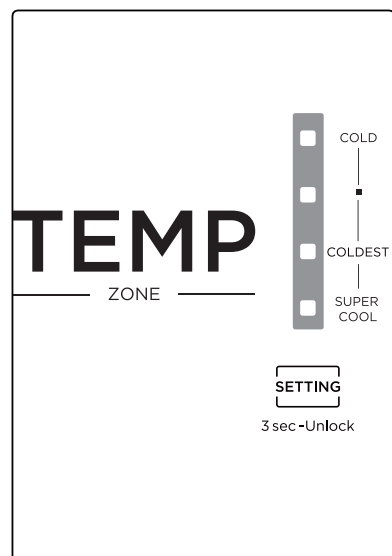

Le thermostat se trouve en haut à droite du compartiment réfrigérateur. Lorsque vous branchez l'appareil, les témoins lumineux s'allument pendant 3 secondes et le réglage par défaut est « COLDEST » (réglage le plus froid).

### Verrouillage/déverrouillage des touches

Lorsque le bandeau de commande est en mode « verrouillé » (les réglages ne peuvent pas être modifiés), appuyez pendant 3 secondes sur la touche « SETTING » (réglage) pour le déverrouiller. Tous les témoins lumineux s'allument pendant 2 secondes lorsque le bandeau est déverrouillé.

Si le bandeau de commande est en mode « déverrouillé » et que vous appuyez sur aucune touche dans les 15 secondes, il passera automatiquement en mode « verrouillé ».

### Réglage de la température

Pour régler la température, appuyez une ou plusieurs fois sur la touche « SETTING » (réglage) pour passer de :

COLD (froid) => ■ (normal) => COLDEST (réglage le plus froid) => SUPER COOL (refroidissement rapide) => COLD, etc.

Le réglage choisi est pris en compte après 15 secondes.

- **Pour une utilisation normale et quotidienne, nous vous recommandons de régler la température sur « ■ » (normal).**

### Recommandations de réglages

- Il est recommandé de modifier le réglage de température selon l'évolution de la température ambiante de l'environnement au sein duquel se trouve l'appareil.
- En hiver ou à des températures inférieures à 16°C, les utilisateurs doivent éviter de régler sur « COLDEST » (le plus froid).
- Pour économiser de l'énergie, le réglage « COLDEST » (le plus froid) ne doit s'appliquer qu'aux besoins spécifiques (tels que le refroidissement rapide ou la fabrication des glaçons), n'oubliez pas de le désactiver après votre besoin spécifique.
- Vous pouvez congeler de petites quantités d'aliments sans devoir modifier le réglage de température. Veillez à ne pas mélanger des aliments déjà congelés avec des aliments frais.

#### COMPARTIMENT CONGÉLATEUR

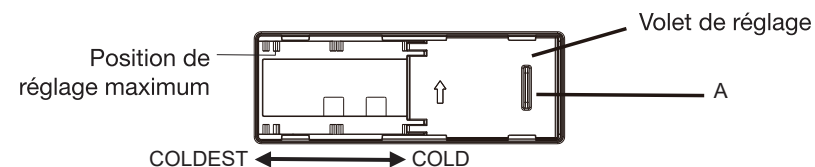

Déplacez le volet de réglage pour réguler l'air au sein du compartiment congélateur. Par défaut, le volet est positionné sur « A » (vers la droite).

Si vous souhaitez obtenir une température plus froide dans le congélateur, déplacez le volet vers la gauche, vers « COLDEST » (réglage le plus froid).

Si vous souhaitez obtenir une température plus chaude dans le congélateur, déplacez le volet vers la droite, vers « COLD » (réglage froid).

Pour une meilleure utilisation du réfrigérateur, il est recommandé de conserver le volet en position initiale « A » (vers la droite).

### Le mode de refroidissement rapide « SUPER COOL »

Cette fonction permet de réfrigérer rapidement une grande quantité d'aliments (au retour des courses par exemple). Pensez à sélectionner cette fonction un peu avant de mettre vos courses dans le réfrigérateur.

En mode déverrouillé, appuyez sur la touche « SETTING » (réglage) pour sélectionner le mode « SUPER COOL ».

Le témoin lumineux du mode s'allume et la température est réglée sur **2°C**.

Le mode de refroidissement rapide s'arrête automatiquement après environ **6 heures**.

Lorsque ce mode est activé, en mode déverrouillé, vous pouvez le désactiver en appuyant sur la touche « SETTING ».

## conservation des aliments

Reportez-vous aux indications ci-après pour le stockage des aliments dans les compartiments réfrigérateur et congélateur.

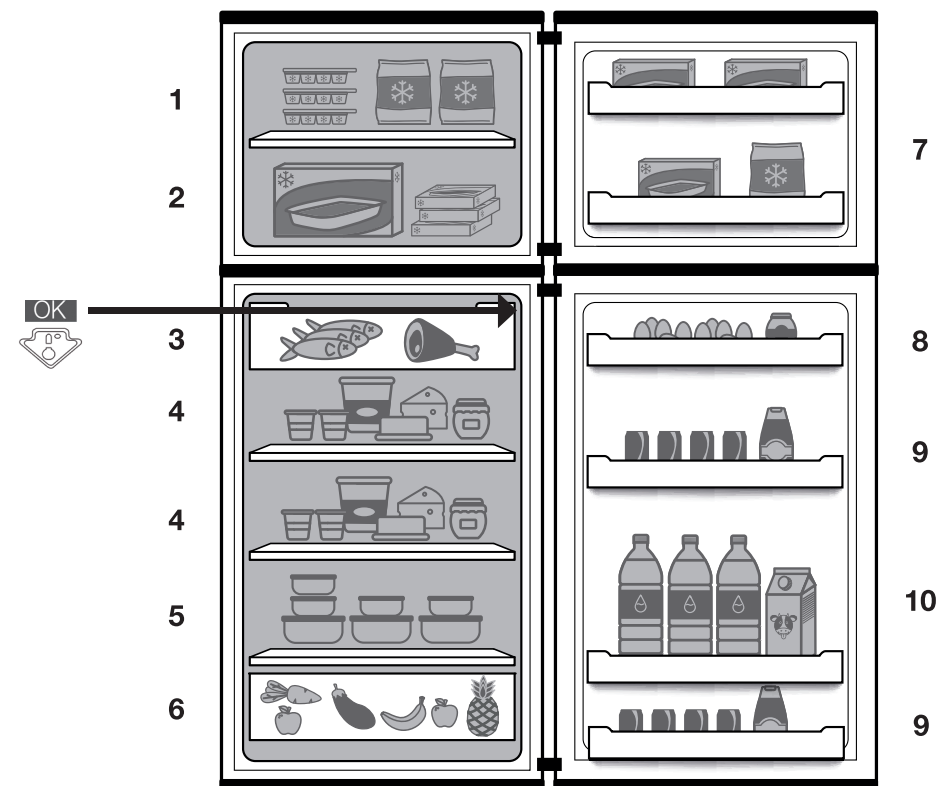

- |   |   |
|---|---|
| 1. Fabrication des glaçons  | 5. Plats mijotés  |
| 2. Conservation d'aliments surgelés   | 6. Fruits et légumes                                    |
| 3. Compartiment fraîcheur : viandes, charcuterie, poissons (nourriture « sensible » à consommer rapidement) | 7. Balconnets pour petits aliments congelés individuels |
| 4. Produits laitiers, fromages  | 8. Beurre, œufs   |
|   | 9. Petits aliments, canettes, condiments                |
|   | 10. Bouteilles et autres boissons                       |

## COMPARTIMENT RÉFRIGÉRATEUR

- Afin d'éviter l'apparition d'odeurs, les aliments doivent être rangés couverts ou dans des récipients fermés.
- Ne surchargez pas le réfrigérateur pour ne pas obstruer la circulation d'air à l'intérieur.
- Il est également nécessaire de laisser refroidir les aliments chauds et les boissons chaudes à température ambiante avant de les placer dans le réfrigérateur.
- Placez la viande et le poisson lavé (emballés dans du plastique ou des films alimentaires) que vous devriez consommer de préférence dans les deux jours.
- Les fruits et les légumes peuvent être rangés directement dans les bacs à légumes. Il n'est pas nécessaire de les emballer séparément.
- Limitez le nombre d'ouvertures de la porte et, en tout état de cause, ne laissez pas la porte ouverte trop longtemps pour éviter une remontée en température du réfrigérateur.

## COMPARTIMENT CONGÉLATEUR

- Votre appareil porte le sigle normalisé « 4 étoiles »  , c'est-à-dire qu'il vous permet de conserver des aliments surgelés, de congeler des produits frais et de fabriquer des glaçons.
- **A la mise en service de l'appareil, nous vous conseillons d'attendre 2 heures avant d'introduire les produits frais dans le compartiment congélateur.** Si l'appareil est déjà en fonctionnement, ce délai n'est pas nécessaire.
- Ne placez pas de plats chauds dans le congélateur avant qu'ils n'aient refroidi, les aliments déjà congelés pourraient pourrir.
- Lorsque vous souhaitez congeler des aliments (viande, viande hachée, poisson, etc.), pensez à les diviser en portions afin qu'ils puissent être consommés en une seule fois.
- Ne recongelez pas des aliments qui ont décongelé. Ceci présente des risques pour votre santé comme, par exemple, des intoxications alimentaires.
- Lorsque vous achetez des aliments surgelés, assurez-vous qu'ils ont été congelés dans de bonnes conditions et que l'emballage n'est pas déchiré.
- Lors du rangement des aliments surgelés, les conditions de conservation indiquées sur l'emballage doivent être respectées. S'il n'y a pas d'instructions, les aliments doivent être consommés le plus rapidement possible.
- Les aliments doivent être transportés dans des emballages appropriés pour maintenir la qualité de la nourriture et doivent être replacés au congélateur le plus tôt possible.
- Si l'emballage d'un aliment surgelé est humide et qu'il sent mauvais, l'aliment a peut-être été conservé auparavant dans de mauvaises conditions. Ne conservez pas cet aliment !

- La durée de conservation d'un aliment surgelé change selon la température ambiante, les ouvertures et fermetures répétées de la porte, le réglage de la température, le type d'aliment et le temps qui s'est écoulé entre le moment où l'aliment a été acheté et celui où il a été placé dans le congélateur. Respectez toujours les instructions indiquées sur l'emballage et ne dépassez jamais la date limite de consommation.
- **AVERTISSEMENT** : Ne mettez pas de crème glacée ou de glaçon dans la bouche immédiatement après leur sortie du compartiment congélation. La glace très froide peut geler sur les lèvres ou la langue et vous blesser.
- **AVERTISSEMENT** : Les bouteilles et les canettes ne doivent pas être placées dans le compartiment congélation. Elles peuvent éclater lors de la congélation du contenu, et les boissons gazeuses peuvent même exploser ! Ne stockez jamais de limonades, jus, bières, vins moussants, etc. dans le compartiment congélation.
- **AVERTISSEMENT** : Ne touchez pas aux aliments congelés avec des mains mouillées. Le gel pourrait coller vos mains à la nourriture.
- **AVERTISSEMENT** : N'utilisez pas d'appareils électriques dans le réfrigérateur et/ou le congélateur (par exemple les sorbetières électriques, les mixeurs, etc.).

## Fabrication des glaçons

- Remplissez un récipient à glaçons avec de l'eau froide jusqu'aux trois quarts de sa hauteur et placez-le dans le compartiment congélateur. Les glaçons seront prêts environ deux heures plus tard.
- Vous pouvez facilement récupérer vos glaçons en tordant légèrement le récipient qui le contient ou en le plaçant sous l'eau du robinet.

## nettoyage et entretien



Débranchez l'appareil avant de procéder au nettoyage.

**Nous vous recommandons de procéder régulièrement au nettoyage et à la désinfection de votre appareil.**

1. Retirez les aliments congelés et les aliments frais de l'appareil.
2. Enveloppez les aliments congelés dans plusieurs couches de papier journal, couvrez-les et stockez-les dans un endroit frais.
3. Nettoyez les compartiments réfrigérateur et congélateur à l'aide d'une éponge imbibée d'une solution de bicarbonate de soude et de l'eau tiède.
4. Nettoyez les accessoires à l'aide d'une éponge douce et de l'eau tiède savonneuse.
5. Après le nettoyage, rincez à l'eau claire et séchez soigneusement.
6. Une fois que tout est sec, l'appareil peut être remis en marche.

• **N'utilisez jamais de produits abrasifs ou caustiques, ni d'éponges avec grattoir pour procéder au nettoyage intérieur ou extérieur de votre appareil.**

- Les poussières derrière le réfrigérateur et sur le sol doivent être nettoyées régulièrement pour améliorer le refroidissement et faire des économies d'énergie.
- Prenez soin de ne pas faire couler d'eau dans le logement de la lampe et dans d'autres éléments électriques.
- Inspectez les joints de porte régulièrement pour vérifier qu'ils sont propres et qu'il n'y a pas de particules de nourriture. Les joints de porte doivent être maintenus propres en permanence. Nettoyez-les avec de l'eau chaude et séchez-les bien.
- **Ne nettoyez pas les clayettes en verre avec de l'eau chaude lorsqu'elles sont froides.** Le verre pourrait se casser en raison du changement soudain de température et causer des blessures personnelles ou des dégâts matériels.
- **IMPORTANT :** Ne placez pas d'huiles ou de plats huileux dans le réfrigérateur dans des récipients non fermés, car les graisses peuvent endommager les surfaces en plastique du réfrigérateur. Si vous versez ou éclaboussez de l'huile sur les surfaces en plastique, nettoyez et lavez les parties salies avec de l'eau chaude immédiatement.

### Dégivrage

Votre appareil à froid ventilé se dégivre automatiquement.

## guide de dépannage

### Remédier à un mauvais fonctionnement

Un mauvais fonctionnement peut être dû à un problème mineur que vous pouvez résoudre vous-même à l'aide des instructions ci-dessous. Avant d'appeler un technicien, procédez aux vérifications suivantes :

#### 1) Votre réfrigérateur ne fonctionne pas :

Vérifiez :

- Qu'il est branché,
- Que la prise est adaptée et en bon état. Pour ce faire, branchez un autre appareil sur la même prise.
- Que le fusible n'a pas sauté ou n'est pas défectueux.

#### 2) Votre réfrigérateur ne fonctionne pas de façon optimale :

Vérifiez :

- Que vous ne l'avez pas surchargé,
- Que les portes sont bien fermées et n'ont pas été laissées ouvertes trop longtemps,
- Que vous n'avez pas placé des aliments chauds dans l'appareil,
- Que l'appareil n'est pas situé à côté d'une source de chaleur,
- Que l'espace laissé à l'arrière et sur les côtés de l'appareil est suffisant.

#### 3) Votre appareil est bruyant :

Le gaz de refroidissement qui circule dans le circuit de réfrigération peut parfois émettre un petit bruit même lorsque le compresseur ne fonctionne pas. Ne vous inquiétez pas, ceci est tout à fait normal.

Si vous entendez un bruit différent, vérifiez :

- Que l'appareil est bien droit,
- Que rien ne touche l'arrière,
- Que le contenu de l'appareil ne vibre pas.

#### 4) Le compresseur fonctionne en continu :

Ceci est normal en été lorsque la température ambiante est élevée.

Il n'est pas recommandé d'avoir trop de nourriture dans l'appareil ou de mettre de la nourriture qui n'a pas refroidi.

Veuillez ne pas ouvrir les portes trop fréquemment.

#### 5) La porte du congélateur est difficile à ouvrir :

Vous pouvez avoir des difficultés à ouvrir la porte du congélateur que vous venez juste de fermer. Lorsque l'on ouvre la porte, l'air froid qui s'échappe de la cuve est remplacé

par de l'air à température ambiante. Pendant le refroidissement de cet air chaud, une dépression se forme, du vide se crée et la porte devient difficile à ouvrir. Au bout de quelques minutes, la pression normale se rétablit dans le congélateur et vous pouvez ouvrir la porte facilement.

6) Des témoins lumineux clignotent :

	<p>Défaut du capteur de température du réfrigérateur.</p>
	<p>Défaut du capteur de température du congélateur.</p>
	<p>Défaut du capteur de température ambiante.</p>

Contactez le service après-vente de votre magasin revendeur.

Si les éléments ci-dessus ne vous aident pas à résoudre votre problème spécifique, ne tentez pas de réparer l'appareil vous-même ; contactez le service après-vente de votre magasin revendeur.

**IMPORTANT : Les réparations de votre réfrigérateur ne doivent être réalisées que par des techniciens de maintenance qualifiés. Des réparations mal faites peuvent conduire à des dangers pour les utilisateurs et ne sont pas couvertes par la garantie.**

**Des bruits pendant le fonctionnement**

Les bruits suivants sont des aspects normaux du fonctionnement de l'appareil :

- **Crépitement (craquement de la glace) :**  
Ce bruit se fait entendre lors du processus de dégivrage automatique. Vous pouvez également l'entendre lorsque le réfrigérateur est en train de se refroidir ou se réchauffer (dilatation des matériaux de l'appareil).
- **Claquement :**  
Ce bruit se fait entendre au démarrage du compresseur ou lorsqu'il s'arrête.
- **Bruit de compresseur :**  
Il s'agit du bruit normal du moteur. Ce bruit indique que le compresseur fonctionne normalement. Lorsque le compresseur s'enclenche, le bruit peut s'intensifier légèrement pendant un court moment.
- **Bruit de bulles et de glouglous :**  
Ce bruit se fait entendre lorsque le fluide réfrigérant coule dans les serpentins à l'intérieur du système.
- **Bruit d'eau qui coule :**  
Il s'agit du bruit normal de l'eau qui s'écoule dans le contenant d'évaporation pendant le processus de dégivrage. Ce son peut être entendu lors du processus de dégivrage effectué à l'intérieur de l'appareil.

**En cas d'absence ou de non-utilisation prolongée**

Si vous n'utilisez pas l'appareil pendant une longue période, videz-le, débranchez-le, nettoyez-le et laissez les portes ouvertes pour éviter la formation de moisissures et de mauvaises odeurs.

## En cas de coupure de courant

- Si la panne est de courte durée, il n'y a aucun risque d'altération pour les aliments. **Cependant, n'ouvrez pas les portes.**
- Si la panne doit se prolonger, transférez les produits surgelés et congelés dans un autre congélateur.
- Dès que vous constatez un début de décongélation, consommez les aliments le plus rapidement possible.
- Attention ! Tout aliment décongelé ne doit pas être recongelé.

## Éclairage intérieur

Votre appareil dispose d'un éclairage LED. Ce type d'éclairage est conçu pour fonctionner plus longtemps qu'une ampoule classique. Contactez le service après-vente de votre magasin revendeur au cas où l'éclairage s'avérerait défectueux.

Ce produit contient une source lumineuse de classe d'efficacité énergétique 'F'.  
La source lumineuse de ce produit ne peut être remplacée que par des ingénieurs qualifiés.

## Inversion du sens d'ouverture des portes

Vous pouvez modifier le sens d'ouverture des portes de votre réfrigérateur si nécessaire. Pour procéder à cette modification, retirez tous les accessoires ( tiroirs, balconnets de porte, etc.) puis, à l'aide d'un appareil mobile, scannez le QR code ci-après et suivez les étapes indiquées. Nous vous recommandons de vous faire aider par une autre personne ou de contacter un professionnel qualifié.

**! Débranchez l'appareil de la prise de courant lorsque vous procédez à l'inversion du sens d'ouverture de la porte.**

[https://boulanger.scene7.com/is/content/Boulanger/3497674179120\\_a\\_0](https://boulanger.scene7.com/is/content/Boulanger/3497674179120_a_0)

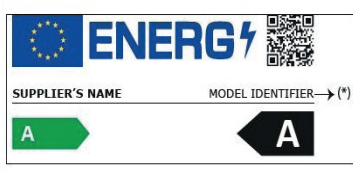

i INFORMATION	
 <p>SUPPLIER'S NAME      MODEL IDENTIFIER → (*)</p>	<p>Vous pouvez trouver les informations sur les modèles telles qu'elles sont enregistrées dans la base de données des produits sur le site Web suivant en recherchant l'identifiant du votre modèle (*) figurant sur l'étiquette énergétique : <a href="https://eprel.ec.europa.eu/">https://eprel.ec.europa.eu/</a></p>

La durée de service de votre appareil est de **5 ans**. Au cours de cette période, les pièces de rechange d'origine seront disponibles pour assurer le bon fonctionnement de l'appareil.

Lien internet vers le site web du fabricant où se trouvent les informations visées au point 4 a) de l'annexe du règlement (UE) 2019/2019 de la Commission :

<https://www.boulanger.com/info/assistance/>

You have just purchased an Essentiel b branded product, and we thank you for your purchase. We pay particular attention to the **RELIABILITY**, **EASE OF USE** and **DESIGN** of our products.

We hope you will be completely satisfied with your new two-door fridge.

## unpacking

- Remove the shipping box.
- Check that the appliance has not been damaged during transport. Do not plug in a damaged appliance under any circumstances! If the appliance is damaged, please contact your retailer.
- Remove all tape and packaging material on the inside and outside of the appliance.

### Before first use

- Clean the inside of the appliance with lukewarm water with a little white wine vinegar added to it. Do not use soap or detergent as the odour may linger. After cleaning, completely dry the appliance.
- You can use *white spirit* to remove any remaining adhesive from the outside of the appliance.
- **To clean the appliance, always unplug it, remove the fuses or switch off the circuit breaker.**

## installation

### Installation location

- Place your fridge on a stable, level surface. Your appliance will be heavy when loaded with food: it must, therefore, be placed on a strong, solid floor.
- The appliance must be installed in a dry, well-ventilated room at room temperature (**16°C** minimum and **38°C** maximum).
- The appliance should not be exposed to direct sunlight.
- The appliance must not be exposed to rain.
- The appliance must not be installed next to a radiator, a stove or any other heat source.
- **The appliance's energy consumption and efficient operation are affected by the room temperature.**

- The appliance must be installed in such a way that the power point is accessible.
- After installing it, make sure that it is not resting on its power cord.

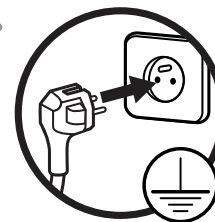

Before plugging the appliance into the mains socket for the first time, please let the appliance rest for two hours if the appliance was transported in the upright position, or 24 hours if the appliance was transported in the horizontal position. This is to allow the refrigerant gas to go back down into the compressor. Failure to comply with this waiting period may damage the compressor.

### Climate class

**Only install the appliance in a location where the room temperature matches the climate class for which it was designed (see table below).**

The climate class is on the rating plate located on the outside of the appliance.

The table below shows the correct room temperature for each climate class:

Climate class	Room temperature
SN	+10 to +32°C
N	+16 to +32°C
<b>ST</b>	<b>+16 to +38°C</b>
T	+16 to +43°C

Your **ERDV180-70miv1** fridge is rated “**ST**”. If the room temperature is below or above the rated room temperature, the performance of your fridge may be affected, and your food may spoil.

## Sufficient ventilation

Make sure that air can circulate freely around the appliance to ensure that it can work properly (see figure below).

The space above the refrigerator should be more than 10 cm, and the refrigerator should be placed against a wall at a free distance of more than 10 cm to facilitate heat dissipation.

Also, make sure you leave enough space for the door to open.

If your appliance is to be installed next to another refrigerator or freezer, make sure the appliances are not touching each other. This is to prevent condensation from forming on the outside.

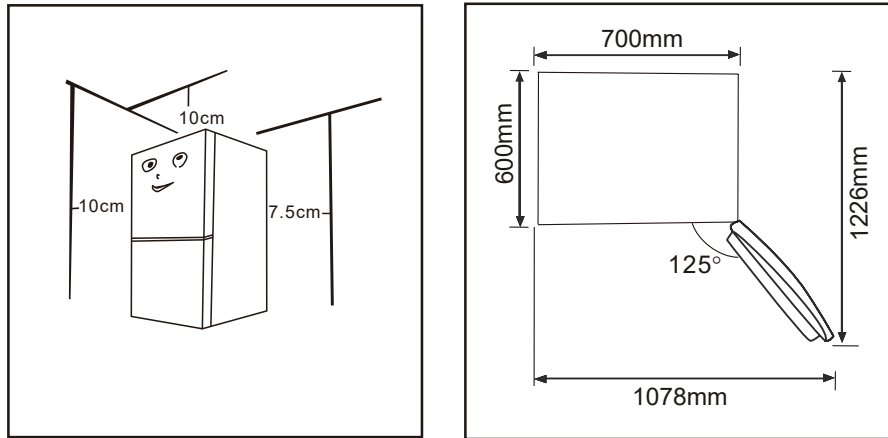

## Levelling

For vibration-free operation, the appliance needs to be in a level position. To do this, adjust the adjustable front feet to properly balance the appliance.

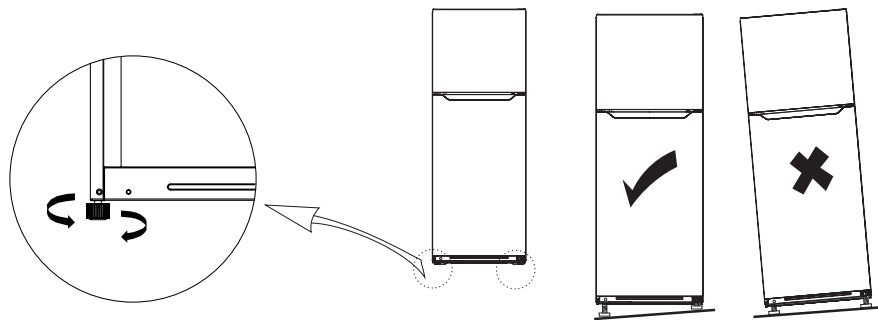

## Removable shelves

The walls of the refrigerator are equipped with a series of runners allowing you to position the shelves according to your needs.

You can remove the shelves for easy cleaning.

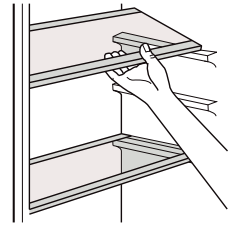

## The door shelves

You can remove the door shelves for cleaning them.

To extract a door shelf, gradually lift it upwards until it comes free. After cleaning, reposition it in the opposite direction.

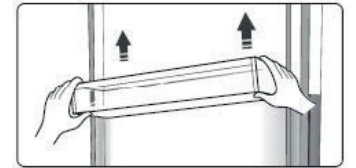

## The fresh compartment (« cooling zone »)

The temperature there is about 3°C lower than that of the rest of the refrigerator. This area is used for storing fish, meat and other perishable foods for a short time.

## The deodorizer

It is intended to eliminate any unpleasant odors in the refrigerator.

## use

### Getting started

- Before plugging the appliance into the mains socket for the first time, **please let the appliance rest for two hours** to allow the refrigerant gas to stabilise in the compressor. Failure to comply with this waiting period may damage the compressor.
- Plug the appliance into a mains socket.
- Wait at least two hours before placing food in the appliance to ensure that the correct temperature has been reached inside.

### Setting the temperature

#### REFRIGERATOR COMPARTMENT

All settings can be made if the control panel is in «unlocked» mode (refer to the paragraph «Locking/unlocking the keys»).

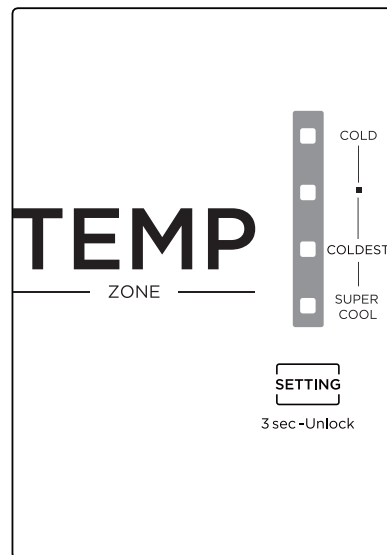

The thermostat is located at the top right of the refrigerator compartment. When plugged in, the indicator lights will turn on for 3 seconds and the default setting is “COLDEST” (coldest setting).

### Locking/unlocking the keys

When the control panel is in “locked” mode (the settings cannot be changed), press the “SETTING” button for 3 seconds to unlock it. All the indicator lights come on for 2 seconds when the control panel is unlocked.

If the control panel is in «unlocked» mode and you press any key within 15 seconds, it will automatically switch to «locked» mode.

### Setting the temperature

To adjust the temperature, press the “SETTING” button one or more times to switch between:

COLD => ■ (normal) => COLDEST (coldest setting) => SUPER COOL (rapid cooling) => COLD, etc.

The selected setting is taken into account after 15 seconds.

- **For normal, everyday use, we recommend setting the temperature to « ■ » (normal).**

### Temperature setting recommendation

- It is recommended to change the temperature setting according to the evolution of the ambient temperature of the environment in which the device is located.
- The information above gives users recommendations on setting the temperature. In winter or at temperatures below 16°C, users should avoid setting to “COLDEST”.
- To save energy, the «COLDEST» setting should only apply for specific needs (such as rapid cooling or making ice cubes), remember to turn it off after your specific need.
- You can freeze small amounts of food without having to change the temperature setting. Be careful not to mix already frozen food with fresh food.

#### FREEZER COMPARTMENT

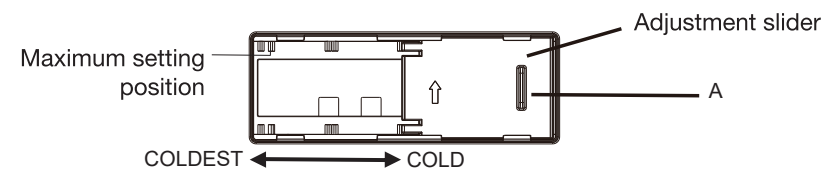

Move the adjustment slider to regulate the air within the freezer compartment. By default, the slider is positioned on “A” (to the right).

If you want a colder temperature in the freezer, move the flap to the left, towards “COLDEST” (coldest setting).

If you want a warmer temperature in the freezer, move the flap to the right, towards “COLD” (cold setting).

For better use of the refrigerator, it is recommended to keep the flap in the initial position “A” (to the right).

### “SUPER COOL” rapid cooling mode

This function allows you to quickly refrigerate a large quantity of food (when returning from shopping, for example). Remember to select this function a little before putting your groceries in the fridge.

In unlocked mode, press “SETTING” key to select “SUPER COOL” mode.

The mode indicator light comes on and the temperature is set to **2°C**.

Rapid cooling mode will automatically stop after approximately **6 hours**.

When this mode is activated, in unlocked mode, you can deactivate it by pressing the «SETTING» button.

## Food preservation

Refer to the following instructions for storing food in fridge and freezer compartments.

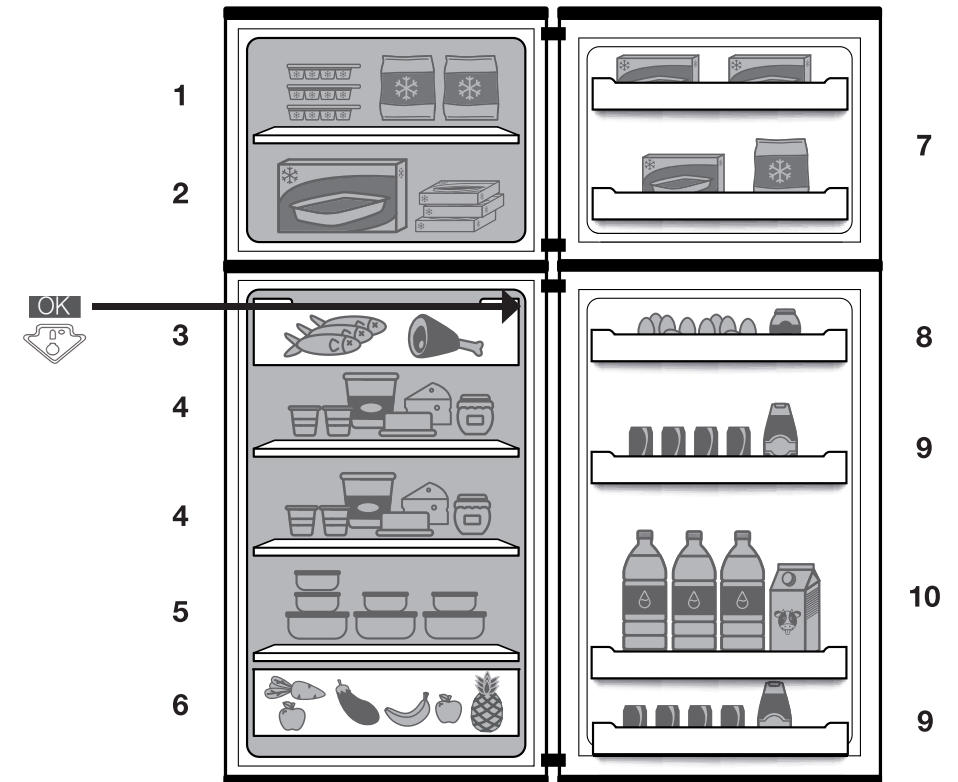

1. Making ice cubes
2. Storage of frozen food
3. Fresh compartment: meat, cold cuts, fish (“sensitive” food to be consumed quickly)
4. Dairy products, cheeses
5. Simmered dishes
6. Fruits and vegetables
7. Individual small frozen food trays
8. Butter, eggs
9. Small foods, cans, condiments
10. Bottles and other drinks

## REFRIGERATOR COMPARTMENT

- To avoid odours, food should be stored covered or in closed containers.
- Do not overload the refrigerator to avoid obstructing the internal airflow.
- Allow hot food and hot drinks to cool to room temperature before placing them in the refrigerator.
- Washed meat and fish should be wrapped in plastic or cling film and preferably eaten within two days.
- Fruit and vegetables can be stored directly in the crisper. They do not need to be packed separately.
- Limit how often the door is opened and, in any case, do not leave the door open for too long to prevent the refrigerator's temperature from rising.

## FREEZER COMPARTMENT

- Your appliance is labelled '4' stars' , which means you can store frozen food, freeze fresh products and make ice cubes.
- **When starting the appliance, it is advisable to wait two hours before introducing fresh products into the freezer compartment.** If the appliance is already running, this waiting period is not necessary.
- Do not place hot dishes in the freezer until they have cooled down, as food that is already frozen could spoil.
- When you wish to freeze foods (meat, ground meat, fish, etc.), consider dividing items into portions so that they can be eaten all at once.
- Do not refreeze food that has thawed. This presents a risk to your health from food poisoning.
- When you buy frozen foods, make sure they have been properly frozen and that the packaging is not torn.
- When storing frozen food, observe the storage conditions indicated on the packaging. If there are no instructions, the food should be consumed as soon as possible.
- Food must be transported in appropriate packaging to maintain its quality and must be returned to the freezer as soon as possible.
- If the packaging of a frozen food is wet and smelly, the food may have been previously stored in poor conditions. Do not store this food!
- The shelf-life of frozen food changes with room temperature, repeated opening and closing of the door, the temperature setting, type of food and the time between when the food was purchased and when it was placed in the freezer. Always follow the instructions on the packaging and never exceed the use by date.

- **WARNING:** Do not put ice cream or ice in your mouth immediately after taking them out of the freezer compartment. Very cold ice can freeze on your lips or tongue and hurt you.
- **WARNING:** Bottles and cans should not be placed in the freezer compartment. They can burst when the contents freeze, and sodas can even explode! Never store soda, juice, beer, sparkling wine, etc. in the freezer compartment.
- **WARNING:** Do not touch frozen foods with wet hands. The ice could stick your hands to the food.
- **WARNING:** Do not use or introduce electrical appliances (for example electric ice cream makers, blenders, etc.) in the refrigerator and/or the freezer.

## Making ice cubes

- Fill an ice cube container with cold water to three-quarters full and place it in the freezer compartment. The ice cubes will be ready about two hours later.
- You can easily retrieve your ice cubes by twisting the container slightly or by placing it under running water.

## cleaning and maintenance



Unplug the appliance before performing any cleaning or maintenance work.

### Regularly clean and disinfect the appliance.

1. Remove frozen foods and fresh foods from the refrigerator.
2. Wrap frozen foods in several layers of newspaper, cover them and store them in a cool place.
3. Clean the refrigerator and freezer compartments with a sponge soaked in baking soda and warm water.
4. Clean the accessories with a soft sponge and warm soapy water.
5. After cleaning, rinse with clean water and dry the parts thoroughly.
6. Once everything is dry, the appliance can be used again.

### • **Never use abrasive or caustic products, or sponges with scouring pads to clean the inside or outside of your appliance.**

- Dust behind the refrigerator and on the floor should be cleaned regularly to improve cooling and save energy.
- Take care not to run water into the lamp housing and other electrical components.
- Inspect the door seals regularly to make sure they are clean and do not harbour any food particles. Door seals must be kept clean at all times. Clean them with hot water and thoroughly dry them.
- **Do not clean glass shelves with hot water when they are cold.** The glass could break due to sudden changes in temperature and cause personal injury or property damage.
- **IMPORTANT:** Do not put oil or oily dishes in the refrigerator in unsealed containers, as grease can damage the refrigerator's plastic surfaces. If you spill or splash oil onto the plastic surfaces, immediately clean the soiled parts with hot water.

## Defrosting

Your ventilated cold appliance will automatically defrost.

## troubleshooting guide

### Malfunctions

A malfunction may be due to a minor problem that you can solve yourself using the following instructions. Before calling a technician, perform the following checks:

#### 1) Your refrigerator is not working:

Check:

- That it is properly plugged in;
- That the plug is suitable and in good condition. To do this, plug another appliance into the same socket.
- That the fuse has not blown or the circuit breaker tripped,

#### 2) Your refrigerator is not working at its best

Check:

- That the refrigerator is not overloaded with food,
- That the doors are securely closed and have not been left open too long,
- That you have not placed hot food in the appliance,
- The appliance is not located near a heat source,
- That the space left at the back and around the sides of the appliance is sufficient.

#### 3) Your appliance is noisy:

The cooling gas circulating in the refrigeration circuit can sometimes make a small noise even when the compressor is not running. Don't worry, this is completely normal.

If you hear a different noise, check:

- That the appliance is vertical,
- Do not allow anything to touch the back,
- That the contents of the appliance do not vibrate.

#### 4) The compressor runs continuously:

This is normal in the summer when the room temperature is high.

It is not recommended to have too much food in the appliance or to put food that has not yet cooled in the appliance.

Please do not open the doors too frequently.

5) The freezer door is hard to open:

You may find it hard to open a freezer door that has just been closed. When the door is opened, the cold air that escapes from the cabinet is replaced by air at room temperature. When this warm air cools, the pressure inside decreases forming a vacuum that makes it difficult to open the door. After a few minutes, the pressure inside the freezer will return to normal and you can easily open the door.

6) Indicator lights are flashing:

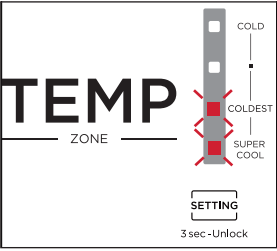
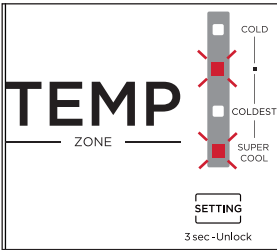
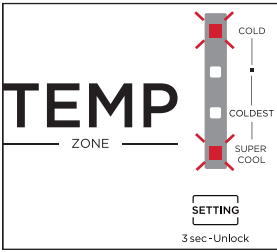
	Refrigerator temperature sensor.
	Freezer temperature sensor.
	Ambiant temperature sensor.

Contact the after-sales service of your reseller store.

If the information above does not help you solve your specific problem, do not attempt to perform any repairs on the appliance yourself; Contact your retailer's after-sales department.

**IMPORTANT: Repairs to your refrigerator should only be carried out by qualified service technicians. Improper repairs can lead to hazards for users and are not covered by the warranty.**

**Noise during operation**

The following noises are normal when the appliances operating correctly:

• **Cracking ice:**

This noise can be heard during the automatic defrosting process.

You can also hear it when the refrigerator is cooling down or warming up (expansion of materials in the appliance).

• **Shuddering:**

This noise is heard when the compressor starts or stops.

• **Compressor noise:**

This is the normal noise of the motor. This noise indicates that the compressor is operating normally. When the compressor starts, the noise may increase slightly for a short time.

• **Bubbling and gurgling noises:**

This noise is heard when the refrigerant flows through the coils inside the system.

• **Sound of flowing water:**

This is the normal sound of water flowing into the evaporator collector during the defrosting process. This sound can be heard inside the appliance during the defrosting process.

**In case of absence or prolonged periods without use.**

If you do not use the appliance for a long period of time, empty it, unplug it, clean it and leave the doors open to prevent the formation of mould and unpleasant odours.

**In case of power failure**

- If the fault does not last very long, there is no risk of your food spoiling. **However, do not open the doors.**
- If the breakdown is prolonged, transfer frozen products to another freezer.
- As soon as you notice that thawing has started, eat the food as quickly as possible.
- Important! Any food that has thawed should not be refrozen.

## Interior light

Your appliance has LED lighting. This type of lighting is designed to work longer than a conventional light bulb. Contact your dealer's after-sales service if a fault occurs with the lighting.

This product contains a light source of energy efficiency class 'F'.  
Light source in this product is replaceable only by qualified engineers.

## Reversing the opening direction of the doors

You can change the direction that your fridge doors opens, if necessary. To make this change, remove all accessories (drawers, door shelves, etc.) and then, using a mobile device, scan the QR code below and follow the steps indicated. We recommend that you get help from another person or contact a qualified professional.



**Unplug the appliance from the power point when reversing the opening direction of the door.**

[https://boulanger.scene7.com/is/content/Boulanger/3497674179120\\_a\\_0](https://boulanger.scene7.com/is/content/Boulanger/3497674179120_a_0)



i INFORMATION	
	You can find information on the models as recorded in the product database on the following website by searching for your model ID (*), which can be found on the energy label: <a href="https://eprel.ec.europa.eu/">https://eprel.ec.europa.eu/</a>

The service life of your appliance is **5 years**. During this period, original spare parts will be available to ensure proper operation of the appliance.

Link to the manufacturer's website where the information referred to in point 4 a of the Annex to Commission Regulation (EU) 2019/2019 can be found:

<https://www.boulanger.com/info/assistance/>

Gracias por adquirir un producto de la marca Essentiel b. Prestamos especial atención a la **FIABILIDAD**, a la **FACILIDAD DE USO** y al **DISEÑO** de nuestros productos.

Esperamos que este Frigorífico de 2 puertas le brinde absoluta satisfacción.

## desembalaje

- Retire el embalaje de transporte.
- Compruebe que el aparato no haya sufrido daños durante el transporte. ¡Nunca enchufe un aparato que esté dañado! Si el aparato está dañado, póngase en contacto con el distribuidor.
- Retire todas las bandas adhesivas y los materiales de embalaje que se encuentren en el interior y el exterior del aparato.

### Antes de usar el aparato por primera vez

- Limpie el interior del aparato con agua tibia con un poco de vinagre blanco. No utilice jabón ni detergente, ya que el olor podría persistir. Después de limpiarlo, seque completamente el aparato.
- Puede utilizar *aguarrás* para retirar los restos de adhesivo del exterior del aparato.
- **Para limpiar el aparato, siempre debe desenchufarlo, o retirar los fusibles o cortar el interruptor automático.**

## instalación

### Lugar de instalación

- Coloque el frigorífico sobre una superficie estable y plana. El aparato pesará mucho una vez se haya cargado con alimentos: por lo tanto, debe ponerse sobre un suelo sólido y resistente.
- El aparato se debe instalar en una habitación seca y con buena ventilación, a temperatura ambiente (entre **16°C** como mínimo y **38°C** como máximo).
- El aparato no debe quedar expuesto a la luz directa del sol.
- El aparato no debe quedar expuesto a la lluvia.
- El aparato no debe colocarse junto a un radiador, una cocina ni ninguna otra fuente de calor.
- **La temperatura ambiente afecta al consumo de energía y al funcionamiento eficaz del aparato.**
- El aparato se debe instalar de manera que se pueda seguir accediendo a la toma de corriente.
- Después de instalar el aparato, asegúrese de que no esté pisando el cable de alimentación eléctrica.

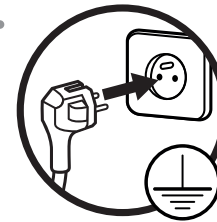

Antes de enchufar el aparato a la toma de corriente por primera vez, deje reposar el aparato durante dos horas (si se ha transportado en posición vertical) o durante 24 horas (si se ha transportado en posición horizontal), para que el gas refrigerante pueda volver a bajar al compresor. El incumplimiento de este plazo de tiempo podría dañar el compresor.

### Clase climática

**Instale el aparato únicamente en un lugar en el que la temperatura ambiente se corresponda con la clase climática para la que se ha diseñado (véase la tabla siguiente).**

La clase climática se encuentra en la placa de características situada en el exterior del aparato.

La tabla siguiente indica la temperatura ambiente adecuada para cada clase climática:

Clase climática	Temperatura ambiente
SN	De 10 a 32 °C
<b>N</b>	<b>De 16 a +32°C</b>
<b>ST</b>	<b>De 16 a +38°C</b>
T	De 16 a +43°C

Su frigorífico **ERDV180-70miv1** está clasificado «**ST**». Por debajo o por encima de los valores de temperatura ambiente indicados, el rendimiento del frigorífico se puede ver afectado, con el riesgo de que los alimentos se estropeen.

### Ventilación suficiente

- Para garantizar el funcionamiento correcto del aparato, compruebe que el aire pueda circular libremente alrededor del aparato (consulte la imagen más abajo).
- El espacio por encima del frigorífico debe ser superior a 10 cm y el frigorífico debe colocarse contra una pared a una distancia libre de más de 10 cm para facilitar la disipación del calor.
- Procure también dejar suficiente espacio para poder abrir la puerta.
- Si el aparato se tiene que instalar junto a otro frigorífico o congelador, asegúrese de no colocar pegados los dos aparatos para evitar que se forme condensación en el exterior.

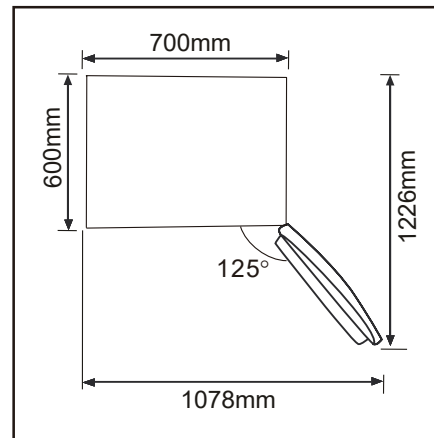
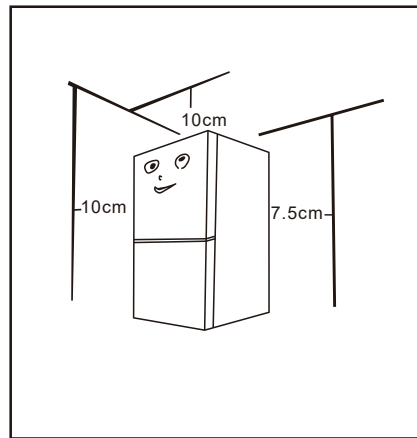

### Nivelación

Para que funcione sin vibraciones, el aparato debe nivelarse. Para hacerlo, ajuste las patas delanteras regulables para equilibrar correctamente el aparato.

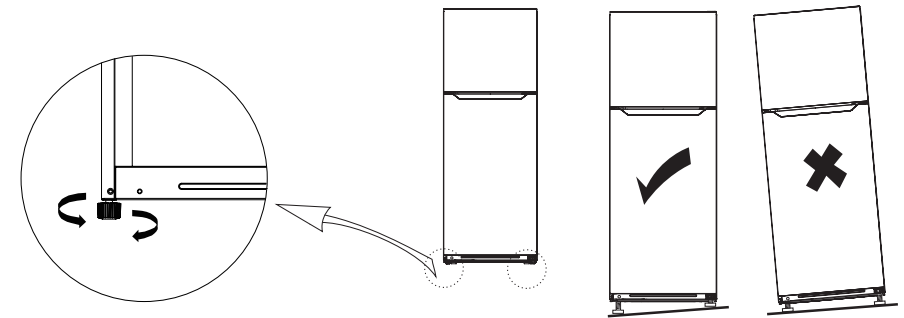

### Estantes extraíbles

Las paredes del frigorífico están equipadas con una serie de correderas que permiten colocar los estantes de la forma deseada.

Puede retirar las bandejas para una limpieza fácil.

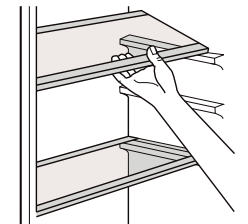

### Estantes de la puerta

Puede retirar los estantes de la puerta para limpiarlos. Para extraer un estante de la puerta, levántelo progresivamente hasta que se suelte. Después de la limpieza, vuelva a colocarlo en el sentido inverso.

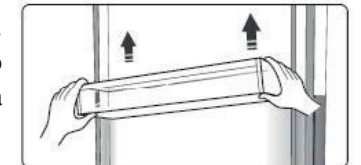

### Cajón fresco (« cooling zone »)

La temperatura en su interior es aproximadamente inferior a 3°C con respecto a la del resto del frigorífico.

Esta zona se utiliza para conservar, durante poco tiempo, el pescado, la carne y otros alimentos perecederos.

### El desodorante

Está destinado a eliminar cualquier olor desagradable en el refrigerador.

## USO

### Puesta en marcha

- Antes de enchufar el aparato a la toma de corriente por primera vez, **deje reposar el aparato durante 2 horas**, para que el gas refrigerante pueda estabilizarse en el compresor. El incumplimiento de este plazo de tiempo podría dañar el compresor.
- Conecte el aparato a una toma eléctrica.
- Espere al menos 2 horas antes de colocar alimentos dentro del aparato para obtener una temperatura correcta en el interior.

### Ajuste de la temperatura

#### COMPARTIMENTO FRIGORÍFICO

Los ajustes se pueden realizar si el panel de control está en modo «desbloqueado» (consulte el apartado «Bloqueo y desbloqueo de los botones»).

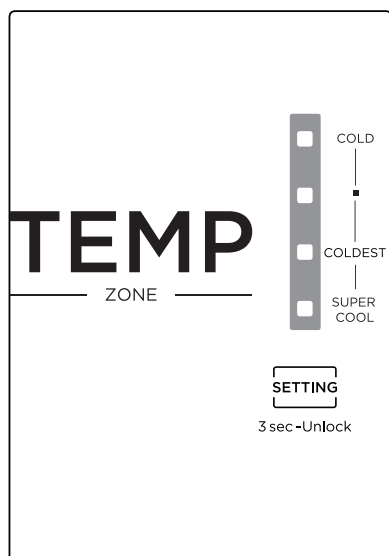

El termostato se encuentra en la parte superior derecha del compartimento del frigorífico.

Cuando enchufa el aparato, los indicadores luminosos se enciende durante 3 segundos y la configuración por defecto es «COLDEST» (ajuste más frío).

### Bloqueo y desbloqueo de los botones

Cuando el panel de control está en modo «bloqueado» (los ajustes no se pueden modificar), pulse durante 3 segundos la tecla «SETTING» (configuración) para desbloquearlo. Todos los indicadores luminosos se encienden durante 2 segundos cuando el panel está desbloqueado.

Si el panel de control está en modo «desbloqueado» y pulsa alguna tecla en los 15 segundos siguientes, pasará al modo «bloqueado» automáticamente.

### Ajuste de la temperatura

Para configurar la temperatura, pulse una o varias veces la tecla «SETTING» (configuración) para cambiar de:

COLD (frío) => ■ (normal) => COLDEST (ajuste más frío) => SUPER COOL (refrigeración rápida) => COLD, etc.

El ajuste seleccionado se tiene en cuenta después de 15 segundos.

- **Para un uso normal y diario, le recomendamos configurar la temperatura en «■» (normal).**

### Recomendaciones de ajustes

- Se recomienda modificar el ajuste de la temperatura de acuerdo al cambio de la temperatura ambiente del lugar donde se encuentra el aparato.
- En invierno o con temperaturas inferiores a 16°C, los usuarios deben evitar configurar en «COLDEST» (la más fría).
- Para ahorrar energía, la configuración «COLDEST» (la más fría) solo debe aplicarse para necesidades específicas (como la refrigeración rápida o la fabricación de hielos), no olvide desactivarla después de su necesidad específica.
- Puede congelar pequeñas cantidades de alimentos sin tener que modificar el ajuste de la temperatura. Procure no mezclar alimentos ya congelados con alimentos frescos.

#### COMPARTIMENTO CONGELADOR

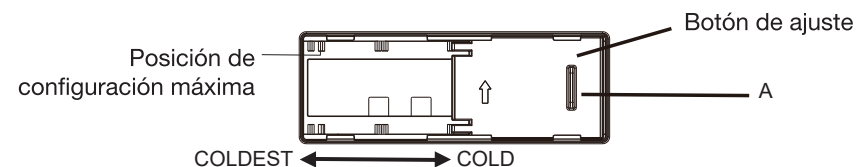

Mueva el botón de ajuste para regular el aire dentro del compartimento congelador. Por defecto, el botón está en la posición «A» (hacia la derecha).

Si desea obtener una temperatura más fría en el congelador, mueva el botón hacia la izquierda, hacia «COLDEST» (ajuste más frío).

Si desea obtener una temperatura más caliente en el congelador, mueva el botón hacia la derecha, hacia «COLD» (ajuste frío).

Para un mejor uso del frigorífico, se recomienda mantener el botón en posición inicial «A» (hacia la derecha).

### Modo de refrigeración rápida «SUPER COOL»

Esta función permite enfriar rápidamente una gran cantidad de alimentos (al volver de la compra, por ejemplo). Seleccione esta función un poco antes de introducir su compra en el frigorífico.

En modo desbloqueado, pulse la tecla «SETTING» (configuración) para seleccionar el modo «SUPER COOL».

El indicador luminoso del modo se enciende y la temperatura se ajusta a **2°C**.

El modo de refrigeración rápida se detiene automáticamente después de aproximadamente **6 horas**.

Cuando este modo está activado, en modo desbloqueado, puede desactivarlo pulsando la tecla «SETTING».

## conservación de alimentos

Remítase a las instrucciones a continuación para obtener información sobre la conservación de alimentos en los compartimentos del frigorífico y el congelador.

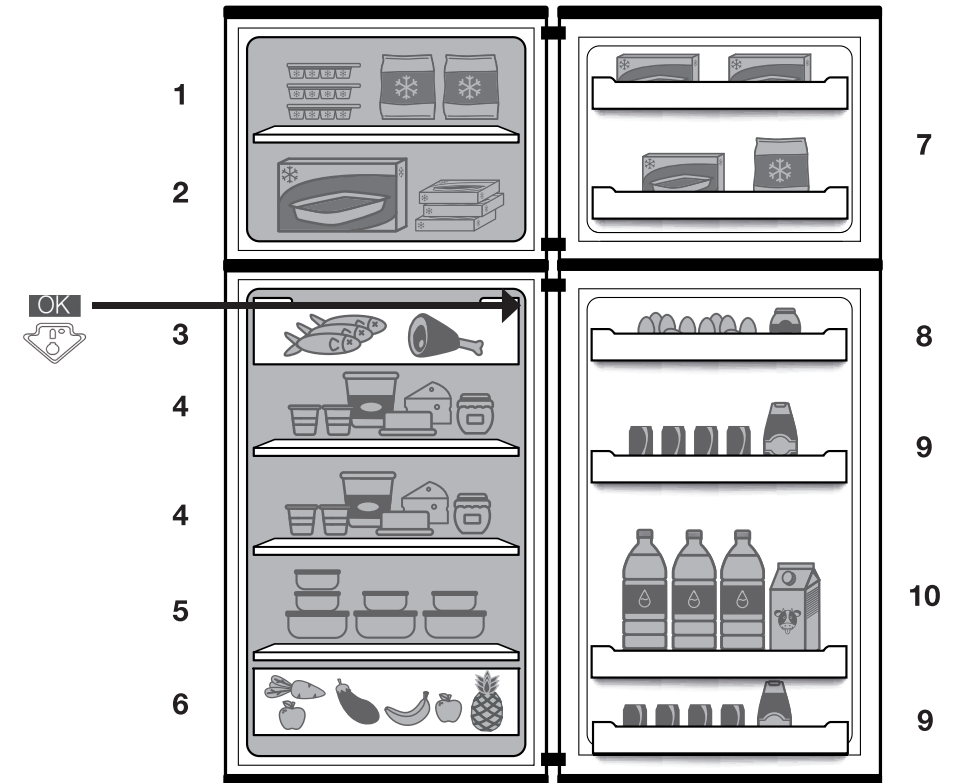

- |  |   |
|--|---|
| 1. Fabricación de hielos   | 6. Fruta y verdura  |
| 2. Conservación de alimentos congelados  | 7. Estantes para pequeños alimentos congelados individuales |
| 3. Cajón fresco: carnes, charcutería, pescado (alimentos «sensibles» que deben consumirse rápidamente) | 8. Mantequilla y huevos                                     |
| 4. Productos lácteos y quesos  | 9. Pequeños alimentos, latas y condimentos                  |
| 5. Platos cocinados  | 10. Botellas y otras bebidas                                |

## COMPARTIMENTO FRIGORÍFICO

- Para evitar que aparezcan olores, debe guardar los alimentos cubiertos o en recipientes cerrados.
- No sobrecargue el frigorífico para no obstruir la circulación del aire en su interior.
- Asimismo, es necesario dejar que los alimentos y las bebidas calientes se enfríen hasta alcanzar la temperatura ambiente antes de ponerlos en el frigorífico.
- Guarde la carne y el pescado lavado envueltos en plástico o film transparente y consúmalos preferiblemente en un plazo de dos días.
- Las frutas y verduras pueden almacenarse directamente en el cajón de verduras. No es necesario empaquetarlas por separado.
- Limite el número de veces que se abre la puerta y, en cualquier caso, no deje abierta la puerta durante demasiado tiempo para evitar que suba la temperatura del frigorífico.

## COMPARTIMENTO CONGELADOR

- Su aparato lleva la marca normalizada «4 estrellas» , es decir, que le permite conservar alimentos ultracongelados, congelar productos frescos y elaborar cubitos de hielo.
- **Al poner en marcha el aparato, le aconsejamos esperar 2 horas antes de introducir los productos frescos en el compartimento congelador.** Si el aparato ya está en funcionamiento, este plazo no es necesario.
- No coloque platos calientes en el congelador antes de que se hayan enfriado, ya que los alimentos que ya están congelados pueden descomponerse.
- Cuando desee congelar alimentos (carne, carne picada, pescado, etc.), piense en separarlos en porciones que se puedan consumir de una sola vez.
- No vuelva a congelar alimentos que se hayan descongelado. Esto puede provocar riesgos para su salud como, por ejemplo, intoxicaciones alimentarias.
- Cuando compre alimentos ultracongelados, asegúrese de que han estado congelados en buenas condiciones y que el embalaje no esté roto.
- Cuando almacene alimentos ultracongelados, debe respetar las condiciones de conservación indicadas en el embalaje. Si no hubiera instrucciones, los alimentos deben consumirse lo antes posible.
- Los alimentos deben transportarse en embalajes adecuados para mantener la calidad del alimento y deben introducirse en el congelador lo antes posible.
- Si el embalaje de un alimento ultracongelado está húmedo y huele mal, es posible que el alimento no se haya conservado en buenas condiciones. ¡No conserve este alimento!
- La duración de conservación de un alimento ultracongelado depende de la temperatura ambiente, las aperturas y cierres repetidos de la puerta, el ajuste de la

temperatura, el tipo de alimento y el tiempo transcurrido entre el momento de compra del alimento y su introducción en el congelador. Respete siempre las instrucciones indicadas en el embalaje y no exceda la fecha límite de consumo.

- **ADVERTENCIA:** No se introduzca helados o cubitos de hielo en la boca inmediatamente después de sacarlos del compartimento congelador. El hielo muy frío puede congelarse en los labios o la lengua y provocarle lesiones.
- **ADVERTENCIA:** En el compartimento congelador no se deben introducir botellas ni latas, ya que pueden reventar si se congela su contenido e, incluso, las bebidas gaseosas pueden explotar. Nunca debe guardar limonadas, zumos, cerveza, vinos espumosos, etc. en el compartimento congelador.
- **ADVERTENCIA:** No toque los alimentos congelados con las manos mojadas. El hielo podría causar que sus manos se adhieran al alimento.
- **ADVERTENCIA:** No utilice aparatos eléctricos en el frigorífico y/o el congelador (por ejemplo, heladoras eléctricas, batidoras, etc.).

## Fabricación de helos

- Rellene un recipiente de cubitos de hielo con agua fría hasta tres cuartos de su altura y colóquela en el compartimento congelador. Los cubitos estarán listos dos horas después.
- Puede sacar fácilmente los cubitos torciendo ligeramente la cubitera o colocándolos bajo el agua del grifo.

## limpieza y mantenimiento



Desenchufe el aparato antes de llevar a cabo la limpieza.

### Le recomendamos que limpie y desinfecte el aparato periódicamente.

1. Retire los alimentos congelados y frescos del aparato.
2. Envuelva los alimentos congelados con varias capas de papel de periódico, tápelos y guárdelos en un lugar fresco.
3. Limpie los compartimentos frigorífico y congelador con una esponja empapada en una solución de bicarbonato sódico y agua templada.
4. Limpie los accesorios con una esponja suave y con agua jabonosa y templada.
5. Después de limpiar, aclare con agua limpia y seque minuciosamente.
6. Cuando todo esté seco, puede poner en marcha de nuevo el aparato.

### • Nunca debe utilizar productos abrasivos o cáusticos, ni esponjas que raspen, para limpiar el interior o el exterior de su aparato.

- Se debe limpiar el polvo detrás del frigorífico y del suelo regularmente para mejorar la refrigeración y ahorrar energía.
- Procure que no caiga agua en el compartimento de la bombilla y en otros componentes eléctricos.
- Inspeccione las juntas de las puertas periódicamente para comprobar que estén limpias y que no contengan restos de alimentos. Las juntas de la puerta se deben mantener limpias siempre. Límpielas con agua caliente y séquelas bien.
- **No limpie las bandejas de cristal con agua caliente cuando están frías.** El cristal podría romperse debido al cambio repentino de temperatura y provocar lesiones personales o daños materiales.
- **IMPORTANTE:** No coloque aceites o platos aceitosos en el frigorífico en recipientes no sellados, ya que la grasa puede dañar las superficies plásticas del frigorífico. Si se derrama o salpica aceite en las superficies de plástico, limpie y seque las partes sucias con agua caliente inmediatamente.

### Descongelación

Este aparato de frío ventilado se descongela automáticamente.

## guía de resolución de problemas

### Resolver un funcionamiento incorrecto

Un funcionamiento incorrecto se puede deber a un problema menor que usted mismo puede resolver ayudándose de las siguientes instrucciones. Antes de avisar a un técnico, realice las comprobaciones siguientes:

#### 1) El frigorífico no funciona:

Compruebe:

- Que esté enchufado,
- Que la toma es adaptada y está en buen estado. Para ello, enchufe otro aparato en la misma toma de corriente.
- Que el fusible no se ha quemado o no presenta un defecto.

#### 2) El frigorífico no funciona de manera óptima:

Compruebe:

- Que no lo ha sobrecargado,
- Que las puertas estén bien cerradas y no se hayan dejado abiertas demasiado tiempo,
- Que no ha puesto comida caliente en el aparato,
- Que el aparato no esté situado junto a una fuente de calor,
- Que haya suficiente espacio en la parte trasera y los lados del aparato.

#### 3) El frigorífico hace ruido:

El gas refrigerante que circula en el circuito de refrigeración, a veces, puede emitir un pequeño ruido, incluso cuando el compresor no funciona. No se preocupe, esto es absolutamente normal.

Si escucha un ruido diferente, compruebe:

- Que el aparato esté bien vertical,
- Que la parte trasera no toque nada,
- Que el contenido del aparato no vibra.

#### 4) El compresor funciona de manera continua:

Esto es normal en verano, cuando la temperatura ambiente es elevada.

No se recomienda tener demasiados alimentos en el aparato ni introducir alimentos que no se hayan enfriado.

No abra las puertas con demasiada frecuencia.

#### 5) Cuesta abrir la puerta del congelador:

Es posible que le cueste abrir la puerta del congelador que acaba de cerrar. Cuando se abre la puerta, el aire frío que sale del interior es reemplazado por aire a temperatura

ambiente. Mientras se enfría ese aire caliente, se forma una depresión, se genera vacío y cuesta abrir la puerta. Después de unos minutos, se recupera la presión normal en el congelador y podrá abrir la puerta fácilmente.

6) Los indicadores luminosos parpadean:

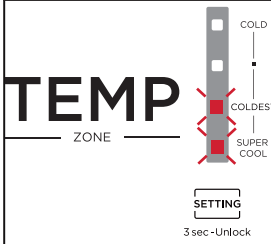
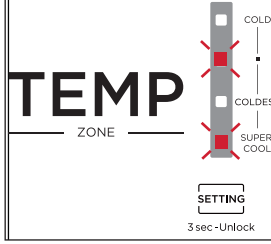
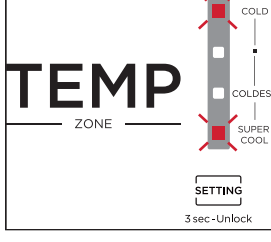
	Fallo del sensor de temperatura del frigorífico.
	Fallo del sensor de temperatura del congelador.
	Fallo del sensor de temperatura ambiente.

Póngase en contacto con el servicio posventa de la tienda donde haya comprado el aparato.

Si los casos mencionados no lo ayudan a resolver su problema específico, no intente reparar el aparato usted mismo. póngase en contacto con el servicio posventa de la tienda donde haya comprado el aparato.

**IMPORTANTE:** Las reparaciones del frigorífico solo deben realizarse por técnicos cualificados. Las reparaciones incorrectas pueden generar peligros para los usuarios y no están cubiertas por la garantía.

### Ruidos durante el funcionamiento

Los ruidos siguientes están asociados al funcionamiento normal del aparato:

- **Crepitación (crujido del hielo):**  
Se escucha este ruido durante la descongelación automática. Además, puede escucharlo cuando el frigorífico está enfriándose o calentándose (dilatación de los materiales del aparato).

- **Chasquido:**  
Este ruido se escucha cuando arranca o detiene el compresor.

- **Ruido del compresor:**  
Se trata de un ruido normal del motor. Este ruido indica que el compresor funciona con normalidad. Cuando se activa el compresor, el ruido puede intensificarse ligeramente durante un breve instante.

- **Ruido de burbujas y gorgoteos:**  
Este ruido se escucha cuando el líquido refrigerante fluye hasta los serpentines en el interior del sistema.

- **Ruido de agua que corre:**  
Se trata de un ruido normal del agua que corre hasta el recipiente de evaporación durante el proceso de descongelación. Este ruido puede escucharse durante el proceso de descongelación en el interior del aparato.

### En caso de ausencia o de no utilización prolongada

Si no utiliza el aparato durante un largo período, vacíelo, desenchúfelo, límpielo y deje las puertas abiertas para evitar la formación de moho y de olores desagradables.

### En caso de corte del suministro eléctrico

- Si la avería es breve, no hay riesgo de que los alimentos se estropeen. **No obstante, no abra las puertas.**

- Si la avería va a ser prolongada, pase los productos ultracongelados y congelados a otro congelador.
- En cuanto observe que comienza la descongelación, consuma los alimentos lo más rápidamente posible.
- ¡Atención! Cualquier alimento que se haya descongelado no debe volver a congelarse.

### Iluminación interior

Su aparato tiene iluminación LED. Este tipo de iluminación está diseñada para funcionar más tiempo que una bombilla convencional. Póngase en contacto con el servicio posventa de su distribuidor en caso de que la iluminación esté defectuosa.

Este aparato contiene una fuente luminosa de clase de eficacia energética 'F'.  
La fuente luminosa de este aparato solo puede ser cambiada por ingenieros cualificados.

### Inversión del sentido de apertura de las puertas

Si es necesario, puede modificar el sentido de apertura de las puertas del frigorífico. Para proceder a esta modificación, retire todos los accesorios (cajones, bandejas de puerta, etc.) después, con un dispositivo móvil, escanee el siguiente código QR y siga los pasos indicados. Le recomendamos que otra persona le ayude o que contacte con un profesional cualificado.

**Desenchufe el aparato de la toma de corriente antes de realizar la inversión del sentido de apertura de la puerta.**

[https://boulanger.scene7.com/is/content/Boulanger/3497674179120\\_a\\_0](https://boulanger.scene7.com/is/content/Boulanger/3497674179120_a_0)



i INFORMATION	
	<p>Puede consultar la información relativa a los modelos que se encuentra registrada en la base de datos de productos en el sitio web siguiente; para ello, busque el identificador del modelo (*) que aparece en la etiqueta energética: <a href="https://eprel.ec.europa.eu/">https://eprel.ec.europa.eu/</a></p>
<p>SUPPLIER'S NAME → MODEL IDENTIFIER → (*)</p> <p>A ← A</p>	

La vida útil de su aparato es de **5 años**. Durante este periodo, tendrá a su disposición piezas de recambio originales para garantizar el funcionamiento correcto del aparato.

Enlace a la página web del fabricante, donde puede consultar la información indicada en el punto 4 a) del anexo del reglamento (UE) 2019/2019 de la Comisión:

<https://www.boulanger.com/info/assistance/>

Sie haben gerade ein Produkt der Marke Essentiel b erworben und dafür danken wir Ihnen. Wir achten besonders sorgfältig auf die **ZUVERLÄSSIGKEIT**, die **BENUTZERFREUNDLICHKEIT** und auf das **DESIGN** unserer Produkte.

Wir hoffen, dass diesen 2-türigen Kühlschrank Sie vollkommen zu Frieden stellt.

## Auspacken

- Entfernen Sie die Transportverpackung.
- Überprüfen Sie, ob das Gerät beim Transport beschädigt wurde. Ein beschädigtes Gerät dürfen Sie keinesfalls anschließen! Falls das Gerät beschädigt ist, wenden Sie sich bitte an Ihren Händler.
- Entfernen Sie alle Klebebänder und sämtliches Verpackungsmaterial innen und außen am Gerät.

## Vor dem ersten Gebrauch

- Reinigen Sie das Geräteinnere mit lauwarmem Wasser, dem ein wenig weißer Essig zugesetzt wurde. Verwenden Sie keine Seife oder Reinigungsmittel, da ihr Geruch anhalten kann. Trocknen Sie das Gerät nach der Reinigung vollständig ab.
- Sie können *Waschbenzin* verwenden, um Klebstoffreste auf der Außenseite des Geräts zu entfernen.
- **Zur Reinigung des Geräts müssen Sie immer den Stecker ziehen, die Sicherungen entfernen oder den Schutzschalter ausschalten.**

## Aufstellen des Geräts

### Aufstellort

- Stellen Sie Ihren Kühlschrank auf eine ebene und stabile Fläche. Das mit Lebensmitteln gefüllte Gerät ist schwer: Deshalb muss es auf einem soliden und widerstandsfähigen Boden aufgestellt werden.
- Das Gerät muss in einem trockenen und gut belüfteten Raum bei Umgebungstemperatur (mindestens **16°C** und höchstens **38°C** aufgestellt werden).
- Das Gerät darf nicht dem direkten Sonnenlicht ausgesetzt werden.
- Das Gerät darf nicht dem Regen ausgesetzt werden.
- Das Gerät darf nicht neben einem Heizkörper, Herd oder einer anderen Wärmequelle aufgestellt werden.
- **Der Energieverbrauch und der effiziente Betrieb des Geräts werden von der Umgebungstemperatur beeinflusst.**
- Das Gerät muss so aufgestellt werden, dass die Steckdose ungehindert zugänglich bleibt.
- Vergewissern Sie sich nach der Aufstellung des Geräts, dass es nicht auf seinem Stromkabel steht.

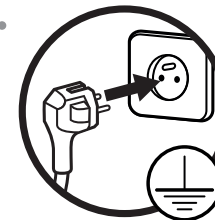

Bevor Sie das Gerät zum ersten Mal an die Steckdose anschließen, lassen Sie das Gerät zwei Stunden stehen, wenn das Gerät in vertikaler Position transportiert wurde, bzw. 24 Stunden, wenn das Gerät in horizontaler Position transportiert wurde, damit das Kältemittelgas zurück in den Kompressor strömen kann. Die Nichteinhaltung dieser Wartefrist kann den Kompressor beschädigen.

### Klimaklasse

**Stellen Sie das Gerät ausschließlich an Orten mit der Klimaklasse entsprechenden Umgebungstemperaturen auf (siehe Tabelle unten).**

Die Klimaklasse ist auf dem Typenschild an der Außenseite des Gerätes zu finden.

Die untenstehende Tabelle gibt für jede Klimaklasse die geeignete Umgebungstemperatur an:

Klimaklasse	Umgebungstemperatur
SN	Von +10 bis +32°C
N	Von +16 bis +32°C
<b>ST</b>	<b>Von +16 bis +38°C</b>
T	Von +16 bis +43°C

Ihr Kühlschrank **ERDV180-70miv1** entspricht der Klimaklasse "ST". Werden die angegebenen Umgebungstemperaturen über- oder unterschritten, kann die Leistungsfähigkeit Ihres Geräts beeinträchtigt sein und es besteht das Risiko, dass Lebensmittel verderben.

### Ausreichende Belüftung

- Um den einwandfreien Betrieb Ihres Geräts zu gewährleisten, sollten Sie darauf achten, dass die Luft frei um das Gerät herum zirkulieren kann (siehe Abbildung unten).
- Der Abstand über dem Kühlschrank sollte mehr als 10 cm betragen, und der Kühlschrank sollte an einer Wand mit einem freien Abstand von mehr als 10 cm aufgestellt werden, um die Wärmeableitung zu erleichtern.
- Achten Sie außerdem darauf, dass genügend Platz vorhanden ist, damit die Tür geöffnet werden kann.
- Falls Ihr Gerät neben einem anderen Kühl- oder Gefrierschrank aufgestellt werden soll, achten Sie darauf, dass die beiden Geräte sich nicht berühren, um zu vermeiden, dass sich außen Kondensat bildet.

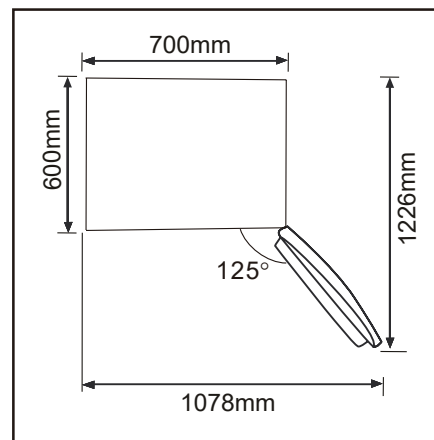
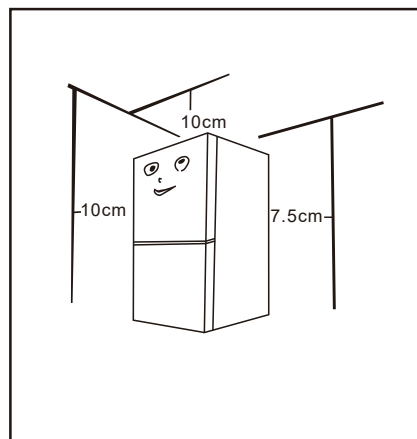

### Waagerechte Ausrichtung des Geräts

Damit das Gerät ohne Vibrationen läuft, muss es waagrecht ausgerichtet werden. Stellen Sie dazu die verstellbaren Vorderfüße so ein, dass das Gerät korrekt ausgerichtet ist.

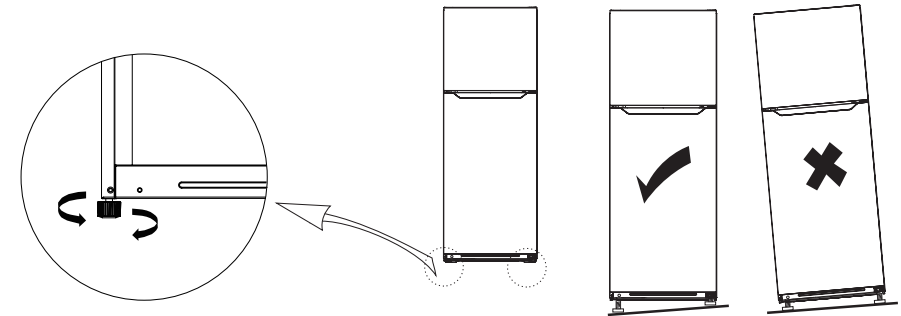

### Herausnehmbare Ablagen

Die Wände des Kühlschranks sind mit einer Reihe von Führungsschienen ausgestattet, die es ermöglichen, die Ablagen nach Belieben zu positionieren.

Sie können die Ablagen zur leichteren Reinigung herausnehmen.

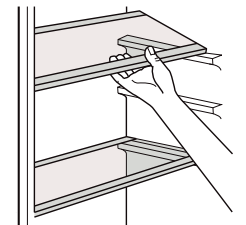

### Türablagen

Sie können die Türablagen zur Reinigung herausnehmen.

Um eine Türablage zu entfernen, ziehen Sie ihn schrittweise nach oben, bis er sich löst. Setzen Sie sie nach der Reinigung in umgekehrter Richtung wieder ein.

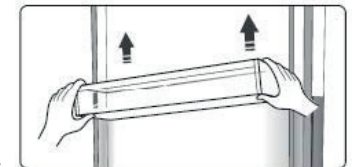

### Frischefach

Hier ist die Temperatur um etwa 3 °C niedriger als im restlichen Kühlschrank. Dieser Bereich dient der kurzfristigen Aufbewahrung von Fisch, Fleisch und anderen verderblichen Lebensmitteln.

### Den Lufterfrischer

Es soll unangenehme Gerüche im Kühlschrank beseitigen.

## Gebrauch

### Inbetriebnahme

- Bevor Sie das Gerät zum ersten Mal an das Stromnetz anschließen, **lassen Sie es bitte 2 Stunden lang stehen**, damit sich das Kältemittelgas im Kompressor stabilisieren kann. Die Nichteinhaltung dieser Wartezeit kann den Kompressor beschädigen.
- Schließen Sie das Gerät an eine Netzsteckdose an.
- Warten Sie mindestens 2 Stunden, bevor Sie Lebensmittel in das Gerät legen, damit die richtige Temperatur im Inneren erreicht wird.

### Temperatureinstellung

#### KÜHLSCHRANKABTEIL

Die Einstellungen können vorgenommen werden, wenn sich die Bedienleiste im "entsperrten" Modus befindet (siehe Abschnitt "Sperrten/Entsperrten der Tasten").

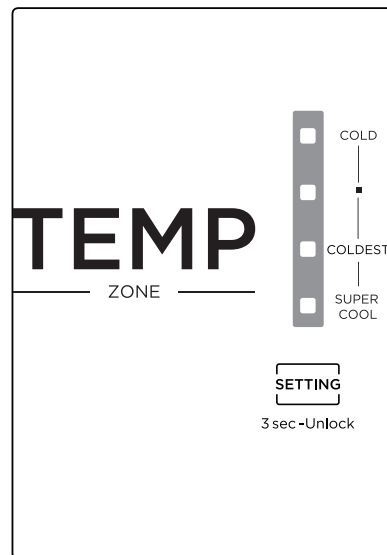

Der Thermostat befindet sich oben rechts im Kühlschrankfach.

Wenn Sie das Gerät anschließen, leuchten die Kontrollleuchten 3 Sekunden lang auf und die Standardeinstellung wird als "COLDEST" (kälteste Einstellung) angezeigt.

### Sperrten/Entsperrten der Tasten

Wenn sich die Bedienleiste im "gesperrten" Modus befindet (die Einstellungen können

nicht geändert werden), halten Sie die Taste "SETTING" (Einstellen) 3 Sekunden lang gedrückt, um die Sperre aufzuheben. Alle Kontrollleuchten leuchten 2 Sekunden lang auf, sobald die Leiste entsperrt ist.

Wenn sich die Bedienleiste im Modus "Entsperrt" befindet und Sie innerhalb von 15 Sekunden keine Taste drücken, wechselt sie automatisch in den Modus "Gespart".

### Temperatureinstellung

Um die Temperatur einzustellen, drücken Sie ein- oder mehrmals die Taste "SETTING" ("Einstellen"), um zu wechseln zwischen:

COLD (Kühlen) => ■ (normal) => COLDEST (kälteste Einstellung) => SUPER COOL (Schnelle Kühlung) => COLD, usw.

Die gewählte Einstellung wird nach 15 Sekunden übernommen.

- **Für den normalen, täglichen Gebrauch empfehlen wir Ihnen, die Temperatur auf "■" (normal) einzustellen.**

### Empfohlene Einstellungen

- Es wird empfohlen, die Temperatureinstellung entsprechend der Temperatur der Umgebung, in der sich das Gerät befindet, zu ändern.
- Im Winter oder bei Temperaturen unter 16 °C sollten die Nutzer die Einstellung "COLDEST" (kälteste Einstellung) vermeiden.
- Um Energie zu sparen, sollte die Einstellung "COLDEST" (kälteste Einstellung) nur bei speziellen Bedürfnissen (wie Schnellkühlung oder Eiswürfelherstellung) verwendet werden, also denken Sie daran, sie nach dem speziellen Gebrauch wieder zu deaktivieren.
- Sie können kleine Mengen von Lebensmitteln einfrieren, ohne die Temperatureinstellung zu ändern. Achten Sie darauf, bereits gefrorene Lebensmittel nicht mit frischen Lebensmitteln zu vermischen.

#### GEFRIERABTEIL

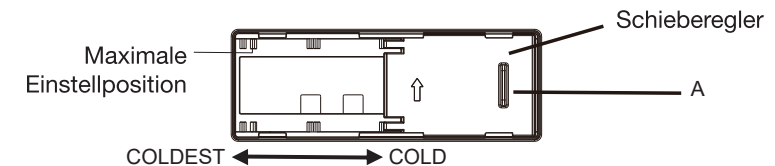

Bewegen Sie den Schieberegler, um die Luft im Gefrierfach zu regulieren.

Standardmäßig ist der Schieberegler auf "A" (nach rechts) eingestellt.

Wenn Sie eine kältere Temperatur im Gefrierfach wünschen, schieben Sie den Regler

nach links in Richtung "COLDEST" (kälteste Einstellung).

Wenn Sie eine wärmere Temperatur im Gefrierschrank wünschen, schieben Sie den Regler nach rechts, in Richtung "COLD" (Kühlen).

Für eine optimale Nutzung des Kühlschranks wird empfohlen, den Regler in der Ausgangsposition "A" (nach rechts) zu belassen.

### Schnellkühlmodus "SUPER COOL "

Mit dieser Funktion können Sie eine große Menge an Lebensmitteln schnell kühlen (z. B. wenn Sie vom Einkaufen zurückkommen). Denken Sie daran, diese Funktion schon etwas früher zu wählen, nämlich bevor Sie Ihre Einkäufe in den Kühlschrank legen.

Drücken Sie im entsperrten Modus die Taste "SETTING" (Einstellen), um den Modus "SUPER COOL" auszuwählen.

Die Kontrollleuchte für den Modus leuchtet auf und die Temperatur wird auf **2°C** eingestellt.

Der Schnellkühlmodus schaltet sich nach etwa **6 Stunden** automatisch ab.

Wenn dieser Modus aktiviert ist, können Sie ihn im entsperrten Modus durch Drücken der Taste "SETTING" deaktivieren.

## Aufbewahrung von Lebensmitteln

Beachten Sie die folgenden Hinweise zur Lagerung von Lebensmitteln im Kühl- und Gefrierfach.

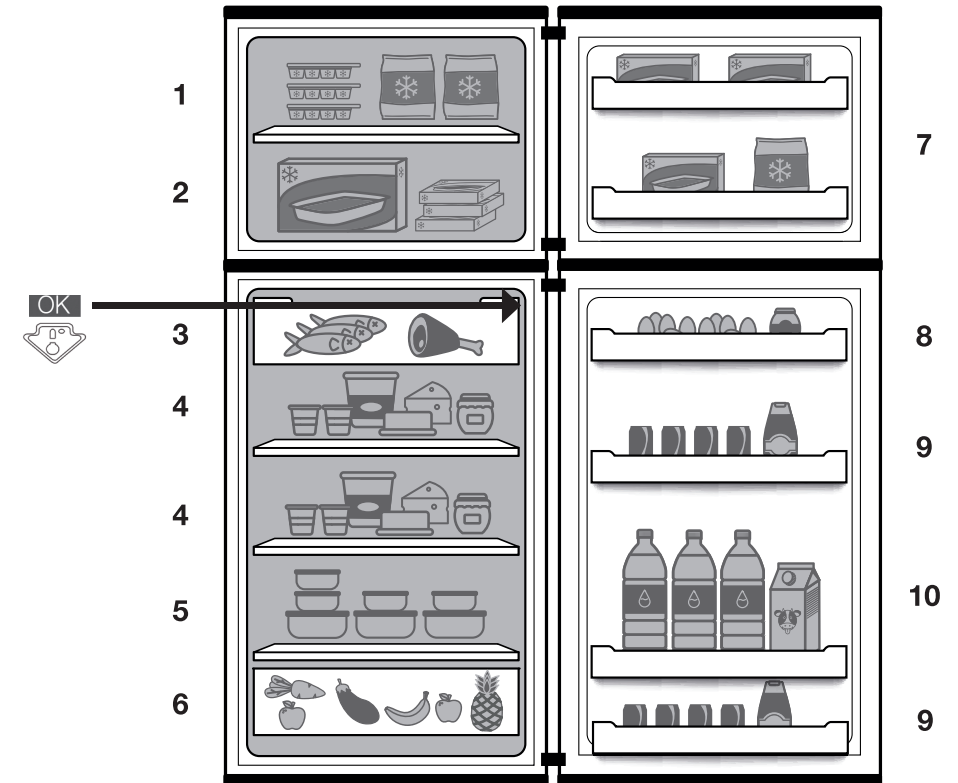

- |   |   |
|---|---|
| 1. Eiswürfelbereitung   | 6. Obst und Gemüse  |
| 2. Aufbewahrung von tiefgekühlten Lebensmitteln   | 7. Ablagen für kleine einzelne tiefgefrorene Lebensmittel |
| 3. Frischefach: Fleisch, Wurstwaren, Fisch ("empfindliche" Lebensmittel, die schnell verzehrt werden sollten) | 8. Butter, Eier   |
| 4. Milchprodukte, Käse  | 9. Kleine Lebensmittel, Getränkedosen, Würzmittel         |
| 5. Schmorgerichte   | 10. Flaschen und sonstige Getränke                        |

## KÜHLSCHRANKABTEIL

- Um das Auftreten von Gerüchen zu vermeiden, sollten die Lebensmittel abgedeckt oder in geschlossenen Behältern eingelagert werden.
- Den Kühlschrank nicht überladen, um die Luftzirkulation im Geräteinneren nicht zu behindern.
- Außerdem ist es erforderlich, warme Speisen und heiße Getränke auf Raumtemperatur abkühlen zu lassen, bevor sie in den Kühlschrank gestellt werden.
- Fleisch und Fisch abgespült (in Plastikbehältern oder Frischhaltefolie verpackt) einlagern und möglichst innerhalb von zwei Tagen verzehren.
- Obst und Gemüse kann direkt im Gemüsefach gelagert werden. Es ist nicht notwendig, sie separat zu verpacken.
- Beschränken Sie die Anzahl der Türöffnungen und lassen Sie die Tür auf jeden Fall nicht zu lange offen, um einen Temperaturanstieg im Kühlschrank zu vermeiden.

## GEFRIERABTEIL

- Ihr Gerät trägt das Standard-Kürzel "4 Sterne" , was bedeutet, dass Sie darin tiefgekühlte Lebensmittel aufbewahren, frische Produkte einfrieren und Eiswürfel zubereiten können.
- **Wenn Sie das Gerät in Betrieb nehmen, sollten Sie 2 Stunden warten, bevor Sie frische Lebensmittel in das Gefrierfach legen.** Wenn das Gerät bereits in Betrieb ist, ist diese Zeit nicht erforderlich.
- Legen Sie warme Speisen nicht in den Gefrierschrank, bevor sie abgekühlt sind, da bereits gefrorene Lebensmittel verderben können.
- Wenn Sie Lebensmittel (Fleisch, Hackfleisch, Fisch usw.) einfrieren wollen, denken Sie daran, diese in Portionen zu teilen, damit sie auf einmal verzehrt werden können.
- Aufgetaute Lebensmittel dürfen nicht wieder eingefroren werden. Dies kann zu Gesundheitsrisiken wie zum Beispiel Lebensmittelvergiftungen führen.
- Wenn Sie tiefgefrorene Lebensmittel kaufen, achten Sie darauf, dass sie unter korrekten Bedingungen eingefroren wurden und dass die Verpackung nicht aufgerissen ist.
- Bei der Einlagerung von Tiefkühlkost sind die auf der Verpackung angegebenen Lagerbedingungen zu beachten. Wenn keine entsprechenden Angaben vorhanden sind, sollten diese Lebensmittel so schnell wie möglich verzehrt werden.
- Die Lebensmittel müssen in einer geeigneten Verpackung transportiert werden, um die Qualität zu erhalten und sie müssen so schnell wie möglich wieder in den Tiefkühler zurückgelegt werden.
- Wenn die Verpackung eines tiefgefrorenen Lebensmittels feucht ist und schlecht riecht, wurde es möglicherweise zuvor unter falschen Bedingungen aufbewahrt. Lagern Sie dieses Produkt nicht!

- Die Haltbarkeit von gefrorenen Lebensmitteln ändert sich je nach Umgebungstemperatur, wiederholtem Öffnen und Schließen der Tür, Temperatureinstellung, Art des Lebensmittels und der Zeit, die zwischen dem Kauf des Lebensmittels und dem Einlegen in den Gefrierschrank vergangen ist. Beachten Sie immer die Anweisungen auf der Verpackung und überschreiten Sie nie das Verbrauchsdatum.
- **WARNUNG:** Stecken Sie Speiseeis oder Eiswürfel nicht unmittelbar nach der Entnahme aus dem Gefrierfach in den Mund. Das sehr kalte Eis kann auf den Lippen oder der Zunge festfrieren und zu Verletzungen führen.
- **WARNUNG:** Keine Flaschen und Dosen in das Gefrierfach stellen. Sie können platzen, wenn der Inhalt gefriert und kohlenstoffhaltige Getränke können sogar explodieren! Lagern Sie Limonade, Saft, Bier, Schaumweine usw. niemals im Gefrierfach.
- **WARNUNG:** Berühren Sie gefrorene Lebensmittel nicht mit nassen Händen. Durch den Frost könnten Ihre Hände an der Nahrung festkleben.
- **WARNUNG:** Verwenden Sie keine elektrischen Geräte im Kühl- und/oder Gefrierschrank (beispielsweise elektrische Eismaschinen, Mixer usw.).

## Eiswürfelbereitung

- Füllen Sie einen Eiswürfelbehälter zu drei Vierteln mit kaltem Wasser und stellen Sie ihn in den Gefrierschrank. Die Eiswürfel sind etwa zwei Stunden später fertig.
- Sie können Ihre Eiswürfel mühelos entnehmen, indem Sie den Behälter, in welchem sich die Eiswürfel befinden, leicht verdrehen oder unter fließendes Wasser halten.

## Reinigung und Pflege



Ziehen Sie den Stecker, bevor Sie das Gerät reinigen.

**Wir empfehlen, das Gerät regelmäßig zu reinigen und zu desinfizieren.**

1. Nehmen Sie die gefrorenen und frischen Lebensmittel aus dem Gerät.
2. Wickeln Sie die gefrorenen Lebensmittel in mehrere Schichten Zeitungspapier ein, decken sie ab und bewahren sie an einem kühlen Ort auf.
3. Reinigen Sie die Kühl- und Gefrierfächer mit einem in einer Lösung aus Natron und warmem Wasser getränkten Schwamm.
4. Reinigen Sie das Zubehör mit einem weichen Schwamm und warmem Seifenwasser.
5. Nach der Reinigung mit klarem Wasser abspülen und sorgfältig abtrocknen.
6. Wenn alles trocken ist, kann das Gerät wieder in Betrieb genommen werden.

• **Verwenden Sie niemals Scheuermittel, ätzende Mittel oder Kratzschwämme, um Ihr Gerät innen oder außen zu reinigen.**

- Der Staub hinter dem Kühlschrank und auf dem Boden sollte regelmäßig entfernt werden, um die Kühlung zu verbessern und Energie zu sparen.
- Achten Sie darauf, dass kein Wasser in das Lampengehäuse oder andere elektrische Teile läuft.
- Überprüfen Sie die Türdichtungen regelmäßig, um sicherzustellen, dass sie sauber sind und sich keine Essenspartikel darin befinden. Die Türdichtungen müssen jederzeit sauber gehalten werden. Reinigen Sie sie mit warmem Wasser und trocknen Sie sie gut ab.
- **Reinigen Sie die Glasablagen nicht mit heißem Wasser, wenn sie kalt sind.** Das Glas könnte aufgrund der plötzlichen Temperaturänderung brechen und Personen- oder Sachschäden verursachen.
- **WICHTIG:** Stellen Sie keine Öle oder öligen Speisen in unverschlossenen Behältern in den Kühlschrank, da die Fette die Kunststoffoberflächen des Kühlschranks beschädigen können. Wenn Öl auf die Kunststoffoberflächen verschüttet oder verspritzt wurde, reinigen und spülen Sie die verschmutzten Stellen sofort mit warmem Wasser.

### Entfrosten

Ihr Gerät mit Umluftkühlung taut automatisch ab.

## Fehlerbehebung

### Eine Fehlfunktion beheben

Eine Fehlfunktion kann auf ein kleines Problem zurückzuführen sein, das Sie mit Hilfe der folgenden Anweisungen selbst lösen können. Bevor Sie einen Techniker anrufen, überprüfen Sie bitte folgende Punkte:

#### 1) Der Kühlschrank funktioniert nicht:

Überprüfen Sie:

- Ob er an das Stromnetz angeschlossen ist,
- Dass die Steckdose geeignet und in ordnungsgemäßem Zustand ist. Schließen Sie dazu ein anderes Gerät an dieselbe Steckdose an.
- Dass die Sicherung nicht durchgebrannt oder defekt ist.

#### 2) Der Kühlschrank funktioniert nicht einwandfrei:

Überprüfen Sie:

- Dass er nicht überladen ist,
- Dass die Türen richtig verschlossen sind und nicht zu lange offen gelassen wurden,
- Dass Sie keine warmen Speisen in das Gerät gestellt haben,
- Dass das Gerät nicht neben einer Wärmequelle aufgestellt ist,
- Dass an der Rückseite und an den Seiten des Geräts ausreichend Freiraum vorhanden ist.

#### 3) Das Gerät macht Geräusche:

Das im Kühlkreislauf zirkulierende Kühlgas kann manchmal ein geringfügiges Geräusch verursachen, auch wenn der Kompressor nicht läuft. Machen Sie sich keine Sorgen, das ist völlig normal.

Wenn Sie ein anderes Geräusch hören, vergewissern Sie sich:

- Dass das Gerät gerade steht,
- Dass nichts die Rückseite berührt,
- Dass der Inhalt des Geräts nicht vibriert.

#### 4) Der Kompressor ist durchgehend in Betrieb:

Das ist im Sommer normal, wenn die Umgebungstemperatur hoch ist.

Es ist nicht empfehlenswert, zu viele Lebensmittel im Gerät zu lagern oder Lebensmittel in das Gerät zu stellen, die nicht abgekühlt sind.

Öffnen Sie die Türen bitte nicht zu oft.

#### 5) Die Tür des Gefrierschranks ist schwer zu öffnen:

Möglicherweise haben Sie Schwierigkeiten, die Tür des Gefrierschranks zu öffnen, die

Sie gerade geschlossen haben. Beim Öffnen der Tür wird die aus dem Innenraum des Geräts entweichende Kaltluft durch Luft mit Umgebungstemperatur ersetzt. Wenn diese wärmere Luft abkühlt, entsteht ein Vakuum und die Tür lässt sich nur schwer öffnen. Nach einigen Minuten ist der normale Druck im Gefrierschrank wieder hergestellt und Sie können die Tür problemlos öffnen.

6) Einige Kontrollleuchten blinken:

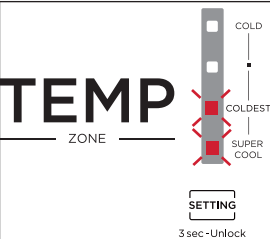
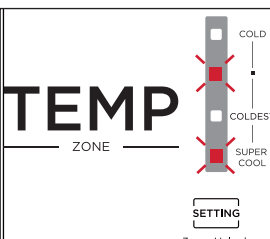
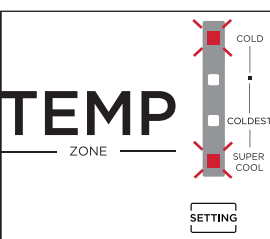
	<p>Temperatursensor des Kühlschranks defekt.</p>
	<p>Temperatursensor des Gefrierschranks defekt.</p>
	<p>Raumtemperatursensor defekt.</p>

Wenden Sie sich an den Kundendienst Ihres Fachgeschäfts.

Wenn die oben genannten Punkte Ihnen nicht helfen, Ihr spezifisches Problem zu lösen, versuchen Sie nicht, das Gerät selbst zu reparieren; wenden Sie sich an den Kundendienst Ihres Fachgeschäfts.

**WICHTIG: Reparaturen an Ihrem Kühlschrank sollten nur von qualifizierten Wartungstechnikern durchgeführt werden. Unsachgemäß ausgeführte Reparaturen können zu Gefahren für die Benutzer führen und sind nicht durch die Garantie gedeckt.**

**Geräusche während des Betriebs**

Die folgenden Geräusche sind während des Betriebs des Geräts normal:

- **Knistern (Knacken von Eis):**  
Dieses Geräusch ist während des automatischen Abtauorgangs zu hören. Es ist auch zu hören, wenn der Kühlschrank abkühlt oder sich erwärmt (Ausdehnung der Materialien im Gerät).
- **Klappern:**  
Dieses Geräusch ist zu hören, wenn der Kompressor anläuft oder wenn er anhält.
- **Kompressorgeräusch:**  
Es handelt sich um das normale Geräusch des Motors. Dieses Geräusch zeigt an, dass der Kompressor normal läuft. Wenn der Kompressor anspringt, kann das Geräusch für kurze Zeit etwas lauter sein.
- **Gurgel- und Blubbergeräusche:**  
Dieses Geräusch ist zu hören, wenn das Kältemittel durch die Spulen im Inneren des Systems fließt.
- **Geräusch von fließendem Wasser:**  
Es handelt sich um das normale Geräusch des Wassers, das während des Abtauorgangs in den Verdunstungsbehälter fließt. Dieses Geräusch ist während des Abtauorgangs im Geräteinneren zu hören.

**Bei Abwesenheit oder längerer Nichtbenutzung**

Falls Sie das Gerät über einen längeren Zeitraum nicht benutzen, leeren Sie es aus, trennen es vom Stromnetz, reinigen es und lassen die Türen offen stehen um zu vermeiden, dass sich Schimmel und unangenehme Gerüche bilden.

## Im Falle eines Stromausfalls

- Wenn der Stromausfall nur kurze Zeit andauert, besteht kein Risiko, dass die Lebensmittel verderben. **Allerdings sollten Sie die Türen nicht öffnen.**
- Wenn der Ausfall länger andauert, legen Sie gefrorene Produkte und Tiefkühlkost in ein anderes Gefriergerät.
- Sobald Sie einen beginnenden Auftauprozess bemerken, sollten Sie die Lebensmittel so schnell wie möglich verzehren.
- Achtung! Jegliches einmal aufgetaute Lebensmittel darf nicht wieder eingefroren werden.

## Innenbeleuchtung

Ihr Gerät verfügt über eine LED Beleuchtung. Dieser Beleuchtungstyp ist so konzipiert, dass er länger funktioniert als eine herkömmliche Glühbirne. Wenden Sie sich an den Kundendienst Ihres Händlers oder Geschäfts, falls Ihre Beleuchtung defekt sein sollte.

Dieses Produkt enthält eine Lichtquelle der  
Energieeffizienzklasse "F".

Die Lichtquelle in diesem Produkt darf nur von qualifizierten  
Ingenieuren ausgetauscht werden.

## Ändern der Türöffnungsrichtung

Bei Bedarf können Sie die Öffnungsrichtung der Türen Ihres Kühlschranks ändern. Dazu alle Zubehörteile (Schubladen usw.) entfernen und den nachstehenden QR-Code mit einem Mobilgerät scannen. Folgen Sie dann den dort angegebenen Schritten. Wir empfehlen Ihnen, sich von einer weiteren Person helfen zu lassen oder eine qualifizierte Fachkraft zu kontaktieren.



Ziehen Sie den Stecker aus der Steckdose, bevor Sie die Türöffnungsrichtung ändern.

[https://boulanger.scene7.com/is/content/Boulanger/3497674179120\\_a\\_0](https://boulanger.scene7.com/is/content/Boulanger/3497674179120_a_0)



i INFORMATION	
	Die in der Produktdatenbank erfassten Angaben zu den Modellen finden Sie auf der folgenden Webseite, indem Sie nach der Kennung Ihres Modells (*) suchen, die auf dem Energieetikett angegeben ist: <a href="https://eprel.ec.europa.eu/">https://eprel.ec.europa.eu/</a>

Die Kundendienstdauer Ihres Geräts beträgt **5 Jahre**. Während dieser Zeit sind Original-Ersatzteile verfügbar, um den ordnungsgemäßen Betrieb des Geräts zu gewährleisten.

Internet-Link zur Website des Herstellers, auf der die in Punkt 4 a) des Anhangs der Verordnung (EU) 2019/2019 der Kommission genannten Informationen zu finden sind:

<https://www.boulanger.com/info/assistance/>

U hebt net een toestel van het merk Essentiel b gekocht, waarvoor onze dank. We besteden bijzondere zorg aan de **BETROUWBAARHEID**, het **GEBRUIKSGEMAK** en het **DESIGN** van onze producten.

We hopen dat u 100% tevreden zal zijn over deze koelkast met 2 deuren.

## Uit de verpakking halen

- Verwijder de transportverpakking.
- Controleer of het toestel geen schade heeft geleden tijdens het transport. U mag in geen geval een beschadigd toestel aansluiten! Indien het toestel beschadigd is, dient u uw verkoper te contacteren.
- Verwijder alle tape en alle verpakkingsmateriaal aan de binnen- en buitenkant van het toestel.

## Voor het eerste gebruik

- Reinig de binnenkant van het toestel met lauw water waaraan een beetje witte wijnazijn toegevoegd werd. Gebruik geen zeep of detergent, aangezien de geur indringend kan zijn. Wrijf na het reinigen het toestel volledig droog.
- U kunt *white spirit* gebruiken om lijmresten aan de buitenkant van het toestel te verwijderen.
- **Haal de stekker steeds uit het stopcontact of verwijder de zekeringen of zet de stroomonderbreker aan vóór u het toestel reinigt.**

## installatie

### Plaats waar het toestel geïnstalleerd wordt

- Zet uw koelkast op een vlak en stabiel oppervlak. Uw toestel is zwaar wanneer het gevuld is met voedingswaren. Het dient dus op een stevige en sterke ondergrond te worden geplaatst.
- Het toestel moet in een droge en goed verluchte ruimte worden geïnstalleerd bij omgevingstemperatuur (**16°C minimum** en **38°C maximum**).
- Het toestel mag niet worden blootgesteld aan direct zonlicht.
- Het toestel mag niet worden blootgesteld aan regen.
- Het toestel mag niet naast een radiator, een kookvuur of eender welke andere warmtebron worden geplaatst.
- **Het energieverbruik en de efficiënte werking van het toestel worden beïnvloed door de omgevingstemperatuur.**
- Het toestel moet zodanig worden geïnstalleerd dat het stopcontact toegankelijk blijft.
- Zorg ervoor dat het toestel na de installatie niet op het voedingsnoer staat.

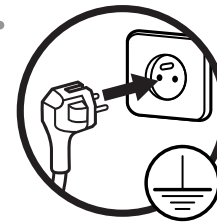

Alvorens de stekker van het toestel in het stopcontact te steken, laat het toestel twee uur rusten wanneer het verticaal werd vervoerd of 24 uur wanneer het horizontaal werd vervoerd om het koelgas opnieuw in de compressor te laten afdalen. Het niet-naleven van deze termijn kan de compressor beschadigen.

### Klimaatklasse

Installeer het toestel enkel op een plaats waar de omgevingstemperatuur overeenkomt met de klimaatklasse waarvoor het toestel werd ontworpen (zie tabel hieronder).

De klimaatklasse staat op het kenplaatje aan de buitenkant van het toestel.

De tabel hieronder geeft de omgevingstemperatuur voor elke klimaatklasse weer.

Klimaatklasse	Omgevingstemperatuur
SN	Van +10 tot +32°C
N	Van +16 tot +32°C
<b>ST</b>	<b>Van +16 tot +38°C</b>
T	Van +16 tot +43°C

Uw koelkast **ERDV180-70miv1** behoort tot klasse "ST." Het zou kunnen dat uw toestel minder goed werkt onder en boven de aangeduide waarden van de omgevingstemperatuur. Voedingsmiddelen zouden dan kunnen bederven.

### Voldoende ventilatie

- Om de goede werking van uw toestel te waarborgen dient u ervoor te zorgen dat de lucht vrij rond het toestel kan circuleren (zie illustratie hieronder).
- Er moet minstens 10 cm ruimte zijn boven de koelkast. Er moet ook meer dan 10 cm ruimte zijn tussen de achterkant van de koelkast en de muur, zodat de warmte kan ontsnappen.
- Laat ook voldoende ruimte zodat de deur gemakkelijk geopend kan worden.
- Plaats uw toestel niet vlak tegen een andere koelkast of een diepvriezer om condensatievorming aan de buitenkant te vermijden.

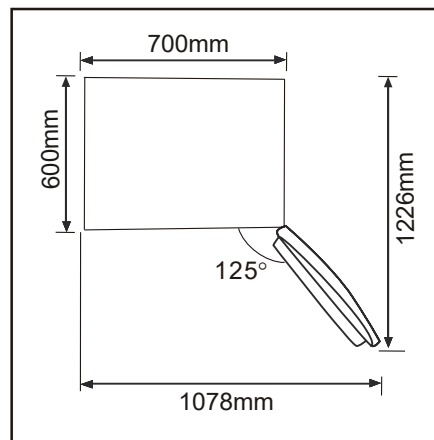
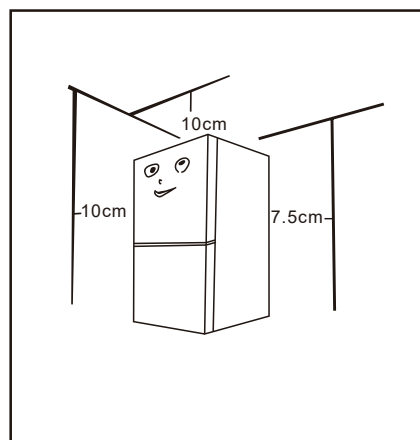

### Waterpas zetten

Opdat het toestel zonder trillingen werkt, moet het waterpas worden gezet. Hiervoor past u de verstelbare poten vooraan aan om het toestel goed waterpas te zetten.

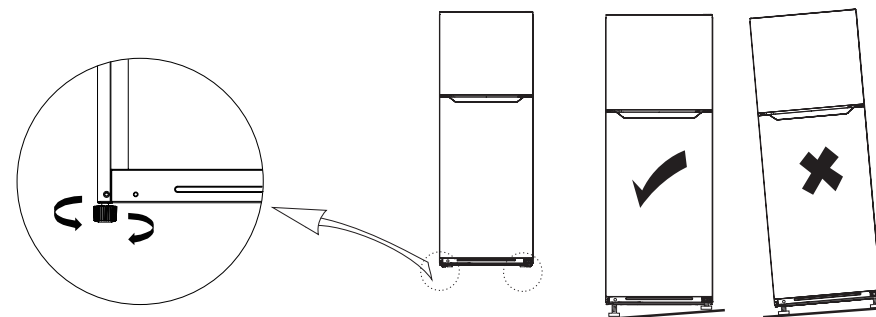

### Afneembare legplanken

De wanden van de koelkast zijn uitgerust met een reeks geleiders zodat u de legplanken kan plaatsen waar u wil. U kan de legplanken verwijderen om gemakkelijker te kunnen schoonmaken.

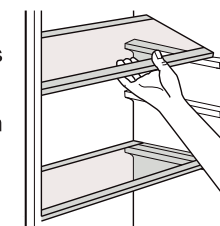

### Deurrekken

U kan de deurrekken verwijderen om ze schoon te maken. Om een deurrek ver verwijderen tilt u het geleidelijk aan op tot het vrijkomt. Plaats het in de omgekeerde volgorde terug na het schoonmaken.

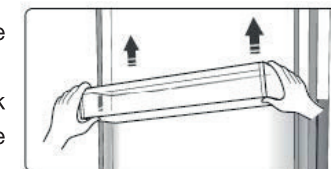

### Het koelvak (« cooling zone »)

De temperatuur is er ongeveer 3°C lager in vergelijking met de rest van de koelkast. Deze zone wordt gebruikt om voor een korte duur vis, vlees en andere bederfelijke voedingswaren te bewaren.

### De luchtverfrisser

Het is ontworpen om onaangename geuren in de koelkast te elimineren.

## Gebruik

### Inschakeling

- Alvorens de stekker van het toestel de eerste keer in het stopcontact te steken, **laat het toestel 2 uur lang rusten**, dit om ervoor te zorgen dat het koelgas zich kan stabiliseren in de compressor. Het niet-naleven van deze termijn kan de compressor beschadigen.
- Steek de stekker van het toestel in het stopcontact.
- Wacht minstens 2 uur vooraleer u voedingsmiddelen in het toestel plaatst om een correcte temperatuur binnenin te verkrijgen.

### Temperatuurregeling

#### KOELCOMPARTIMENT

De temperatuur kan ingesteld worden indien het bedieningspaneel in modus "ontgrendeld" staat (zie paragraaf "Vergrendeling/ontgrendeling van de toetsen").

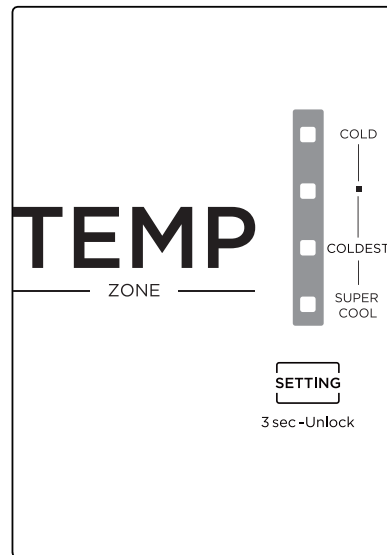

De thermostaat bevindt zich bovenaan rechts van het koelcompartment. Wanneer u het toestel aansluit, gaan gedurende 3 seconden de controlelampjes aan. De standaard instelling is "COLDEST" (de koudste instelling).

### Vergrendeling/ontgrendeling van de toetsen

Wanneer het bedieningspaneel in modus "vergrendeld" staat (d.w.z. dat de instellingen niet gewijzigd kunnen worden), dient u gedurende 3 seconden op de toets "SETTING" (instelling) te drukken om het te ontgrendelen. Alle controlelampjes gaan 2 seconden lang aan wanneer het paneel ontgrendeld wordt.

Indien het bedieningspaneel in modus "ontgrendeld" staat en u op gelijk welke toets drukt binnen de 15 seconden, schakelt het automatisch over naar modus "vergrendeld."

### Temperatuurregeling

Om de temperatuur in te stellen, drukt u een of meerdere keren op de toets "SETTING" (instelling) om over te schakelen van:

COLD (koud) => ■ (normaal) => COLDEST (koudste instelling) => SUPER COOL (snel koelen) => COLD, enz.

De gekozen instelling wordt actief na 15 seconden.

- **Wij raden aan voor normaal dagelijks gebruik de temperatuur op "■" (normaal) in te stellen.**

### Aanbevelingen wat betreft de instellingen

- Het is aanbevolen om de temperatuurinstelling te wijzigen in functie van de wijzigingen in de omgevingstemperatuur van de ruimte waarin het toestel zich bevindt.
- In de winter of wanneer de temperatuur lager ligt dan 16°C, moet de gebruiker de instelling "COLDEST" (koudste instelling) vermijden.
- Om energie te besparen mag de instelling "COLDEST" (koudste) enkel bij specifieke behoeften (zoals snel koelen of ijsblokjes maken) gebruikt worden. Vergeet niet om de functie uit te schakelen wanneer aan de behoefte voldaan is.
- U kunt kleine hoeveelheden voedingswaren diepvroren zonder de temperatuurinstelling te wijzigen. Zorg ervoor dat u reeds diepgevroren voedingswaren niet mengt met verse voedingswaren.

#### DIEPVRIESCOMPARTIMENT

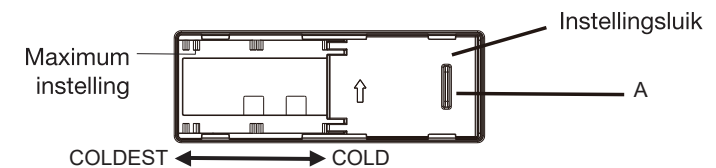

Verplaats het instellingsluik om de lucht te doen circuleren in het diepvriezer. Het luik is standaard op "A" ingesteld (aan de rechterkant).

Indien u een koudere temperatuur wil verkrijgen in de diepvriezer, dient u het luik naar link, naar "COLDEST" (koudste instelling) te verplaatsen.

Indien u een warmere temperatuur wil verkrijgen in de diepvriezer, dient u het luik naar rechts, naar "COLD" (koude instelling) te verplaatsen.

Voor een beter gebruik van de koelkast is het aanbevolen om het luik in de oorspronkelijke positie "A" (aan de rechterkant) te houden.

### De modus Snel koelen: "SUPER COOL"

Met deze functie kan u snel een grote hoeveelheid voedingsmiddelen koelen (wanneer u net boodschappen gedaan heeft bijvoorbeeld). Selecteer deze functie een tijdje voor u de boodschappen in de koelkast plaatst.

Druk op de toets "SETTING" (instelling) in ontgrendelde modus om de modus "SUPER COOL" te selecteren.

Het controlelampje van de modus gaat aan en de temperatuur wordt ingesteld op **2°C**.

Demodus Snel koelen stopt automatisch na ongeveer **6 uur**.

Wanneer de modus geactiveerd is, in modus "ontgrendeld", kan u dit uitschakelen door op de toets "SETTING" te drukken.

## Bewaren van voedingswaren

Hieronder vindt u tips voor het bewaren van voedingswaren in de koel- en diepvriescompartimenten.

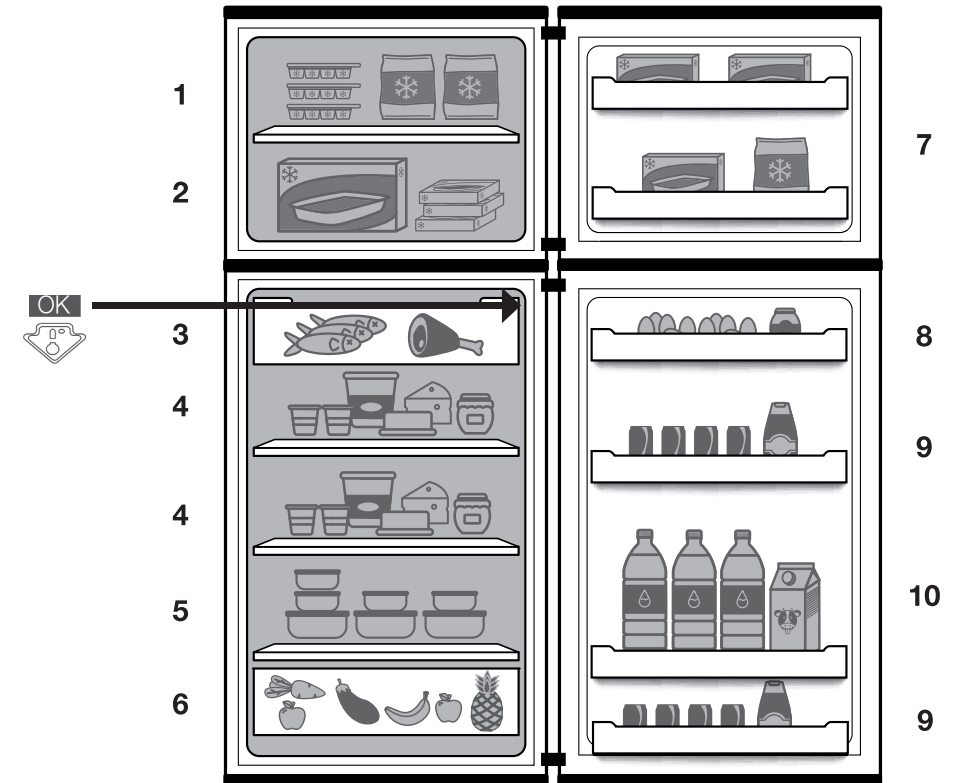

1. Ijsblokjes maken
2. Bewaring van diepgevroren voeding
3. Koelcompartiment: vlees, charcuterie, vis (voeding die "logischerwijs" snel opgegeten wordt)
4. Zuivel, kazen
5. Stoofpotjes
6. Groenten en fruit
7. Vakken voor kleine individuele diepgevroren voedingswaren
8. Boter, eieren
9. Kleine voedingswaren, blikjes, kruiden
10. Flessen en andere dranken

## KOELCOMPARTIMENT

- Om geurtjes te vermijden moeten de voedingswaren afgedekt of in gesloten recipiënten bewaard worden.
- Laad de koelkast niet te vol om de luchtcirculatie binnenin niet te belemmeren.
- Het is ook noodzakelijk om warme voedingswaren en warme dranken tot omgevingstemperatuur te laten afkoelen voor u ze in de koelkast plaatst.
- Plaats vlees en vis gewassen in het toestel (verpakt in plastic of vershoudfolie) dat u bij voorkeur binnen de twee dagen moet consumeren.
- Fruit en groenten kunnen rechtstreeks in de groentebak worden geplaatst. U hoeft ze niet apart te verpakken.
- Beperk het openen van de deur en laat de deur in elk geval niet te lang openstaan om te vermijden dat de temperatuur in de koelkast stijgt.

## DIEPVRIESCOMPARTIMENT

- Uw toestel draagt de vermelding "4 sterren"  d.w.z. dat u diepgevroren voedingswaren kunt bewaren, verse producten kunt invriezen en ijsblokjes kunt maken.
- **Wij raden u aan om bij de ingebruikname van het toestel 2 uur te wachten voor u verse producten in het diepvriescompartiment zet.** Wanneer het toestel werkt, is het niet nodig om te wachten.
- Plaats geen warme schotels in de diepvriezer vooraleer ze zijn afgekoeld. De reeds diepgevroren voedingswaren zouden kunnen bederven.
- Denk eraan om wanneer u voedingswaren wenst te in te vriezen (vlees, gehakt, vis, enz.) ze in porties te verdelen zodat ze in één keer kunnen worden geconsumeerd.
- Vries geen voedingswaren in die ontdooid werden. Dit houdt risico's in voor uw gezondheid, zoals bijvoorbeeld voedselvergiftiging.
- Kijk na wanneer u diepgevroren voedingswaren koopt of ze in goede omstandigheden diepgevroren zijn en dat de verpakking niet beschadigd is.
- Bij het opbergen van diepgevroren voedingswaren moeten de bewaarvoorwaarden die aangegeven zijn op de verpakking in acht worden genomen. Wanneer er geen instructies zijn, moeten de voedingswaren zo snel mogelijk worden geconsumeerd.
- De voedingswaren moeten in gepaste verpakkingen worden vervoerd om de kwaliteit van de voeding te behouden en moeten zo snel mogelijk opnieuw in de diepvriezer worden geplaatst.
- Wanneer de verpakking van diepgevroren voeding vochtig is en slecht ruikt, werd de voeding daarvoor misschien in slechte omstandigheden bewaard. Bewaar deze voeding niet!
- De bewaartermijn van diepgevroren voeding verandert in functie van de

omgevingstemperatuur, van het herhaald openen en sluiten van de deur, van de instelling van de temperatuur, van het type voeding en van de tijd die verstreken is tussen het moment waarop de voeding werd gekocht en het moment waarop ze in de diepvriezer werd geplaatst. Neem altijd de instructies in acht die vermeld staan op de verpakking en overschrijd nooit de uiterste houdbaarheidsdatum.

- **WAARSCHUWING:** Eet geen ijs of stop geen ijsblokjes in de mond wanneer deze net uit het diepvriescompartiment komen. Het erg koude ijs kan bevriezen op uw lippen of tong en kan u verwonden.
- **WAARSCHUWING:** Flessen en blikjes mogen niet in het vriescompartiment worden geplaatst. Ze kunnen breken wanneer de inhoud bevriest. Gashoudende dranken kunnen zelfs ontploffen! Bewaar nooit limonade, vruchtensap, bier, schuimwijn enz. in het diepvriescompartiment.
- **WAARSCHUWING:** Raak ingevroren voedingswaren niet aan met natte handen. Het ijs kan uw handen aan de voedingsmiddelen doen kleven.
- **WAARSCHUWING:** Gebruik geen elektrische toestellen in de koelkast en/of diepvriezer (bijvoorbeeld elektrische sorbetmachines, mixers, enz.).

### Ijsblokjes maken

- Vul een ijsblokjesbak voor drie vierden met koud water en plaats de bak in het diepvriescompartiment. De ijsblokjes zijn ongeveer twee uur later klaar.
- U kunt uw ijsblokjes er gemakkelijk uithalen door het recipiënt waarin ze zitten licht te wringen of ze onder het water van de kraan te houden.

## Reiniging en onderhoud



Trek de stekker uit het stopcontact voor u het toestel schoonmaakt.

### Wij raden aan het toestel regelmatig te reinigen en te ontsmetten.

1. Haal de diepgevroren en de verse voedingswaren uit het toestel.
  2. Verpak de diepgevroren voedingswaren in enkele lagen krantenpapier, dek ze af en bewaar ze op een koele plek.
  3. Reinig de koel- en diepvriescompartimenten met een spons gedrenkt in een oplossing van natriumbicarbonaat en lauw water.
  4. Reinig de accessoires met een zachte spons en lauw zeepsop.
  5. Spoel na het reinigen met zuiver water af en maak zorgvuldig droog.
  6. Zodra alles droog is, kan het toestel ingeschakeld worden.
- **Gebruik nooit schuurmiddelen, bijtende producten of schuursponzen om de binnen- of buitenkant van uw toestel te reinigen.**
  - Het stof achter de koelkast en op de grond moet regelmatig verwijderd worden zodat het toestel beter koelt en u energie bespaart.
  - Zorg ervoor dat er geen water in de behuizing van de lamp en in andere elektrische onderdelen loopt.
  - Controleer de afdichtingen van de deur regelmatig om te controleren of deze schoon zijn en of er geen stukjes voedsel achtergebleven zijn. De afdichtingen van de deur dienen voortdurend schoon te worden gehouden. Reinig ze met lauw water en droog ze goed.
  - **Reinig de glazen legplanken niet met warm water wanneer ze koud zijn.** Het glas zou kunnen breken door de plotse temperatuurverandering en zou personen kunnen verwonden of materiële schade kunnen veroorzaken.
  - **BELANGRIJK:** Plaats geen olie of gerechten met olie in de koelkast in niet afgesloten recipiënten, aangezien de vetten de oppervlakken in kunststof van de koelkast zouden kunnen beschadigen. Indien u olie morst of spat op de oppervlakken in kunststof, reinig en was de vuile onderdelen onmiddellijk af met warm water.

### Ontdooien

Uw geventileerd koeltoestel wordt automatisch ontdooid.

## probleemoplossingsgids

### Slechte werking oplossen

Een slechte werking kan te wijten zijn aan een klein probleem dat u zelf kunt oplossen door de onderstaande instructies te volgen. Kijk de volgende zaken na vooraleer u een technicus belt:

#### 1) Uw koelkast werkt niet:

Controleer:

- Of het toestel aangesloten is,
- Of de stekker geschikt en in goede staat is, Om dit te controleren, stop de stekker van een ander toestel in hetzelfde stopcontact.
- Of de zekering niet doorgebrand is of niet defect is.

#### 2) Uw koelkast werkt niet optimaal:

Controleer:

- Of u ze niet te vol heeft geladen,
- Of de deuren goed gesloten zijn en niet te lang open zijn blijven staan,
- Of u geen warme voedingswaren in het toestel heeft geplaatst,
- Of het toestel niet naast een warmtebron staat,
- Of er voldoende ruimte is gelaten achteraan en aan de zijkanten van het toestel.

#### 3) Uw toestel maakt veel lawaai:

Het koelgas dat in het koelcircuit stroomt kan soms een beetje lawaai maken, zelfs wanneer de compressor niet werkt. Maak u geen zorgen, dit is volkomen normaal.

Wanneer u een ander geluid hoort, controleer:

- Of het toestel goed recht staat,
- Of er niets is dat de achterkant raakt,
- Of de inhoud van het toestel niet trilt.

#### 4) De compressor werkt onafgebroken door:

Dit is normaal wanneer de omgevingstemperatuur hoog is.

Het is niet aanbevolen om te veel voedsel of voedsel dat niet afgekoeld is in de koelkast te plaatsen.

Open de deuren niet te vaak.

#### 5) De deur van de diepvriezer gaat moeilijk open:

U kunt de deur van de diepvriezer die u net gesloten hebt moeilijk openen. Wanneer de deur wordt geopend, wordt de koude lucht die uit de diepvriezer ontsnapt, vervangen door lucht op omgevingstemperatuur. Tijdens het afkoelen van deze warme lucht

ontstaat er een gebied van lage druk, er ontstaat een vacuüm en wordt het moeilijk om de deur te openen. Na enkele minuten wordt de normale druk hersteld in de diepvriezer en kunt u de deur gemakkelijk openen.

6) Er knipperen controlelampjes:

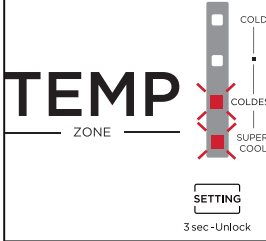
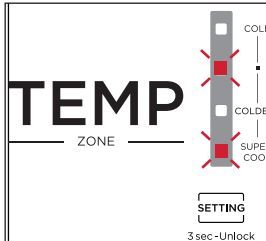
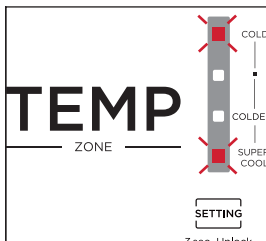
	<p>Temperatuursensor van de koelkast defect.</p>
	<p>Temperatuursensor van de diepvriezer defect.</p>
	<p>Sensor voor de omgevingstemperatuur defect.</p>

Contacteer de dienst na verkoop van uw verkoper.

Probeer het toestel niet zelf te herstellen indien onderstaande elementen u niet helpen bij het oplossen van uw specifiek probleem. Neem contact op met de dienst na verkoop van uw verkoper.

**BELANGRIJK: Herstellingen van uw toestel mogen enkel worden uitgevoerd door gekwalificeerde onderhoudstechnici. Slecht uitgevoerde herstellingen kunnen een gevaar vormen voor de gebruikers en worden niet gedekt door de garantie.**

### Geluiden tijdens de werking

De volgende geluiden zijn normaal voor de werking van het toestel:

- **Gekraak (kraken van het ijs):**  
Dit geluid is te horen tijdens het automatisch ontdooiingsproces. U kunt het ook horen wanneer de koelkast aan het afkoelen of opwarmen is (uitzetting van de materialen van het toestel).
- **Geratel:**  
Dit geluid is te horen wanneer de compressor opstart of wanneer hij stilvalt.
- **Geluid van de compressor:**  
Het gaat om het normale geluid van de motor. Dit geluid geeft aan dat de compressor normaal werkt. Wanneer de compressor aanslaat, kan dit geluid gedurende een kort ogenblik iets intenser zijn.
- **Geluid van bellen en gerommel:**  
Dit geluid is te horen wanneer de koelvloeistof in de spiralen stroomt binnen in het systeem.
- **Geluid van stromend water:**  
Dit is het normale geluid van water dat tijdens het ontdooiingsproces in de verdampcontainer stroomt. U kan dit geluid horen tijdens het ontdooien aan de binnenkant van het toestel.

### In geval van langdurige afwezigheid of langdurig niet-gebruik

Maak het toestel leeg wanneer u het lange tijd niet gebruikt en trek de stekker uit. Maak het schoon en laat de deuren openstaan om schimmelvorming en onaangename geuren in het toestel te vermijden.

## Bij een stroompanne

- Indien de panne van korte duur is, is er geen enkel risico en worden de voedingswaren niet aangetast. **Open de deuren echter niet.**
- Bij langdurige panne verplaatst u de diepgevroren en bevroren producten naar een andere diepvriezer.
- Zodra u de eerste tekens van ontthooing vaststelt, dienen de voedingsmiddelen zo snel mogelijk opgegeten te worden.
- Opgelet! Ontdooid voedingsmiddelen mogen niet opnieuw ingevroren worden.

## Binnenverlichting

Uw toestel beschikt over ledverlichting. Deze soort verlichting werd ontworpen om langer te werken dan een klassieke lamp. Neem contact op met de klantendienst van uw winkel wanneer de verlichting defect zou blijken.

Dit product heeft een lamp van energieklassen "F".  
De verlichting kan enkel door gekwalificeerde ingenieurs  
vervangen worden.

## Omkeren van de openingsrichting van de deuren

U kunt de openingsrichting van de deuren van uw koelkast indien nodig wijzigen. Verwijder alle accessoires (laden, deurrekken enz.) om deze wijziging door te voeren. Scan vervolgens met een mobiele telefoon de onderstaande QR-code en volg de aangegeven stappen. We raden u aan u te laten helpen door een andere persoon of contact op te nemen met een gekwalificeerd vakman.



Haal de stekker uit het stopcontact wanneer u de openingsrichting van de deuren wil veranderen.

[https://boulanger.scene7.com/is/content/Boulanger/3497674179120\\_a\\_0](https://boulanger.scene7.com/is/content/Boulanger/3497674179120_a_0)



SCAN ME

i INFORMATION	
 <p>SUPPLIER'S NAME      MODEL IDENTIFIER → (*)</p>	U kunt de informatie over de modellen zoals die opgenomen zijn in de database van de producten terugvinden op de volgende website door het ID van uw model (*) op te zoeken dat op het energielabel staat: <a href="https://eprel.ec.europa.eu/">https://eprel.ec.europa.eu/</a>

De serviceduur van uw toestel bedraagt **5 jaar**. In de loop van deze periode zijn de originele wisselstukken beschikbaar om de goede werking van het toestel te garanderen.

Internetlink naar de website van de fabrikant waar de informatie terug te vinden is zoals bedoeld in punt 4 a) van de bijlage bij de verordening (EU) 2019/2019 van de Commissie:

<https://www.boulanger.com/info/assistance/>

Toutes les informations, dessins, croquis et images dans ce document relèvent de la propriété exclusive de SOURCING & CREATION. SOURCING & CREATION se réserve tous les droits relatifs à ses marques, créations et informations. Toute copie ou reproduction, par quelque moyen que ce soit, sera jugée et considérée comme une contrefaçon.

All information, designs, drawings and pictures in this document are the property of SOURCING & CREATION. SOURCING & CREATION reserves all rights to its brands, designs and information. Any copy and reproduction through any means shall be deemed and considered as counterfeiting.

Toda la información, diseños, dibujos e imágenes de este documento son propiedad de SOURCING & CREATION. SOURCING & CREATION se reserva todos los derechos de sus marcas, diseños e información. Cualquier copia y reproducción por cualquier medio será considerada como falsificación.

Alle Informationen, Zeichnungen, Skizzen und Bilder in diesem Dokument sind alleiniges Eigentum von SOURCING & CREATION. SOURCING & CREATION behält sich alle Rechte in Zusammenhang mit ihren Marken, Schöpfungen und Informationen vor. Kopien oder Reproduktionen, ungeachtet des dazu verwendeten Mittels, werden als Fälschung betrachtet und beurteilt.

Alle gegevens, tekeningen, schetsen en afbeeldingen in dit document zijn het exclusieve eigendom van SOURCING & CREATION. SOURCING & CREATION behoudt alle rechten met betrekking tot haar merken, creaties en informatie. Alle kopieën, of reproducties, met eender welk middel, worden beoordeeld en beschouwd als een vervalsing.



#### Protection de l'environnement

Ce symbole apposé sur le produit signifie qu'il s'agit d'un appareil dont le traitement en tant que déchet est soumis à la réglementation relative aux déchets d'équipements électriques et électroniques (DEEE). Cet appareil ne peut donc en aucun cas être traité comme un déchet ménager, et doit faire l'objet d'une collecte spécifique à ce type de déchets. Des systèmes de reprise et de collecte sont mis à votre disposition par les collectivités locales (déchèterie) et les distributeurs. En orientant votre appareil en fin de vie vers sa filière de recyclage, vous contribuerez à protéger l'environnement et empêcherez toute conséquence nuisible pour votre santé.



#### Protection of the environment

This symbol attached to the product means that it is an appliance whose disposal is subject to the directive on waste from electrical and electronic equipment (WEEE). This appliance may not in any way be treated as household waste and must be subject to a specific type of removal for this type of waste. Recycling and recovery systems are available in your area (waste removal) and by distributors.

By taking your appliance at its end of life to a recycling facility, you will contribute to environmental conservation and prevent any harm to your health.



#### Protección del medio ambiente

Este símbolo en el producto significa que es un aparato cuyo tratamiento como residuo está sujeto a la normativa de Residuos de Aparatos Eléctricos y Electrónicos (RAEE). Por lo tanto, este dispositivo no se puede tratar en ningún caso como residuo doméstico, sino que se debe tratar específicamente como este tipo de residuos. Las autoridades locales (centros de recogida de residuos) y los distribuidores disponen de sistemas de devolución y recogida. Reciclando su dispositivo al final de su vida útil ayudará a proteger el medio ambiente y a evitar consecuencias perjudiciales para su salud.



#### Umweltschutz

Dieses Symbol auf dem Produkt bedeutet, dass es sich um ein Gerät handelt, dessen Entsorgung den Vorschriften für elektrische und elektronische Altgeräte (Elektronikschrott) unterliegt. Dieses Gerät darf daher auf keinen Fall als Haushaltsmüll behandelt werden und muss an einer spezifischen Sammelstelle für diesen Typ von Abfall abgegeben werden. Rücknahme- und Sammelsysteme werden Ihnen von den lokalen Gebietskörperschaften (Mülldeponie) und Vertrieben bereitgestellt. Indem Sie Ihr Gerät an seinem Lebensende dem Recycling zuführen, tragen sie zum Umweltschutz bei und verhindern schädliche Folgen für Ihre Gesundheit.



#### Milieubescherming

Dit op het apparaat aangebrachte symbool betekent dat het apparaat aan het einde van de levensduur afgevoerd moet worden volgens de voorschriften voor afgedankte elektrische en elektronische apparatuur (WEEE). Dit apparaat mag dus in geen geval bij het gewone huisafval weggevoerd worden maar moet naar een specifiek inzamelpunt teruggebracht worden. De gemeentes (vuilstortplaatsen) of de verkooppunten stellen inzamelsystemen en -punten tot uw beschikking. Door uw apparaat aan het einde van de levensduur in te leveren voor recycling, draagt u bij aan de milieubescherming en voorkomt u schadelijke gevolgen voor de gezondheid.



#### \* Testé dans nos laboratoires

Garantie valide à partir de la date d'achat (ticket de caisse faisant foi). Cette garantie ne couvre pas les vices ou les dommages résultant d'une mauvaise installation, d'une utilisation incorrecte ou de l'usure normale du produit.

#### \* Tested in our laboratories

Warranty valid from the date of purchase (receipt as proof of purchase). This warranty does not cover defects or damage caused by improper set up, incorrect use, or normal wear and tear of this product.

#### \* Probado en nuestros laboratorios

Garantía válida desde la fecha de compra (el recibo servirá como justificante). Esta garantía no cubre defectos o daños que resulten de una instalación inadecuada, un uso indebido o un desgaste normal del producto.

#### \* In unseren Labors getestet

Die Garantie läuft ab dem Kaufdatum (maßgeblich ist der Kassenzettel). Diese Garantie deckt keine Mängel oder Schäden, die aus unsachgemäßer Installation, falschem Gebrauch oder der normalen Abnutzung des Produkts resultieren.

#### \* Getest in onze laboratoria

Waarborg geldig vanaf de datum van aankoop (kasticket geldt als bewijs). De garantie dekt geen gebreken of schade die voortvloeien uit een onjuiste installatie, een onjuist gebruik of de normale slijtage van het product.

essentiel



Art. 8010465  
Ref. ERDV180-70miv1

SERVICE RELATION CLIENTS /  
Customer Relations Department /  
Servicio de Atención al Cliente /  
Kundenservice / Klientenafdeling

Avenue de la Motte  
CS 80137  
59811 Lesquin cedex

FABRIQUÉ EN EGYPTÉ /  
Made in Egypt / Fabricado en Egipto /  
Hergestellt in Ägypten / Gefabriceerd in Egypte

SOURCING & CREATION  
Avenue de la Motte  
59810 Lesquin - FRANCE

Points de collecte sur [www.quefairemedesdechets.fr](http://www.quefairemedesdechets.fr)  
Privilégiez la réparation ou le don de votre appareil !

