

essentiel 

Congélateur / Freezer

ECT85-55mib5



Aide à la réparation / After-sales solutions

8010559

Contenu / Table of content

- Mises en garde / Warning
- Outils nécessaires / Necessary Tools
- Vue éclatée / Exploded view
- Liste des pièces détachées / Spare parts list
- Codes erreurs / Errors codes
- Schémas électriques et électroniques / Electric and electronic diagrams
- Autoréparabilité / Self-repair : Consignes de sécurité pour le démontage de votre appareil / Safety instructions related to the maintenance of your product
- Rappel des consignes élémentaires d'entretien / Reminder of basic maintenance instructions

Cette notice a pour but de vous donner les informations principales vous permettant d'entretenir ou de dépanner votre appareil.

Des consignes de sécurité complètent les consignes d'installation et d'utilisation que vous retrouvez dans la notice d'utilisation de votre appareil.

Mises en garde

Pour votre sécurité, nous recommandons de confier les réparations et l'entretien exclusivement à des professionnels qualifiés tout au long de la vie de votre appareil. Pendant la période de garantie de votre appareil, confiez l'entretien ou les réparations à un personnel qualifié et autorisé.

Tout démontage ou dommage au produit causé par une tentative de réparation du produit par une personne non agréée pourra engendrer une exclusion de garantie si le lien entre la tentative d'auto réparation et le dysfonctionnement rencontré est établi.

En cas de réparation du produit effectuée par une personne non agréée, ou par l'utilisateur lui-même, Sourcing & Création ne peut être tenu responsable de tout dommage causé au produit, ou de toute blessure, dans la mesure où ils sont liés à une maladresse de l'utilisateur ou au non-respect par ce dernier des consignes de réparation du produit.

L'utilisateur peut procéder à l'échange par lui-même des accessoires de son produit.

Les réparations et tentatives de réparation par l'utilisateur pour les pièces ne figurant pas dans cette liste et/ou ne suivant pas les instructions de sécurité, pourraient donner lieu à des problèmes de sécurité non imputables à Sourcing & Création.

En outre, pour garantir la sécurité du produit et de l'utilisateur, la réparation doit être effectuée en suivant les instructions de sécurité mentionnées ci-après.

Les informations et aides / tutoriels proposés dans ce document sont des principes généraux qui ne remplacent en aucune façon la qualification d'un professionnel, et ne peuvent donner lieu à des réclamations suite à l'utilisation de ces consignes.

Il est donc fortement recommandé aux utilisateurs de s'adresser à des réparateurs professionnels autorisés ou agréés. Au contraire, des tentatives de réparation de la part des utilisateurs peuvent causer des problèmes de sécurité et endommager le produit, provoquer un incendie, une inondation, une électrocution et/ou des blessures corporelles graves.

The purpose of this manual is to give you the main information allowing you to maintain or troubleshoot your device.

Safety instructions supplement the installation and use instructions that you find in the manual for your device.

Warning

For your safety, we recommend that repairs and maintenance be carried out exclusively by qualified professionals throughout the life of your device. During the warranty period of your device, entrust maintenance or repairs to qualified and authorized personnel.

Any disassembly or damage to the product caused by an attempt to repair the product by an unauthorized person may result in an exclusion of warranty if the link between the attempted self-repair and the malfunction encountered is established.















In the event of repair of the product carried out by an unauthorized person, or by the user himself, Sourcing & Création cannot be held responsible for any damage caused to the product, or any injury, insofar as they are related to clumsiness on the part of the user or non-compliance by the latter with the product repair instructions

The user can carry out a repair by himself on the accessory parts concerning his product.

Repairs and attempted repairs by the user for parts other than accessories and/or not following the safety instructions, could give rise to safety problems not attributable to Sourcing & Création. In addition, to ensure the safety of the product and the user, the repair must be carried out by following the safety instructions mentioned below.

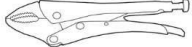
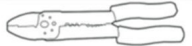
It is therefore strongly recommended that users refrain from attempting to carry out repairs with non-accessory parts, by contacting authorized or approved professional repairers in this case. On the contrary, such attempts by users may cause safety issues and damage the product, cause fire, flood, electric shock and serious personal injury.

Outils / Tools

Type d'outil / Tool type	Illustration / Drawing	Spécificité / Specificity (Normes et autres/Standards and others)	Commentaire / Remark
Paire de gants anti-coupures Pair of cut resistant gloves		EN388 – EN420 ISO 13997	Indispensable / essential
Lunettes de protection Protective glasses		EN166	Optionnel / Optional
Jeu de tournevis à tête fendue, à empreinte cruciforme, à empreinte pozidriv, à empreinte torx Screwdriver Set Slotted, Phillips Head, Pozidriv Drive, Torx Drive		ISO 2380, ISO 8764, ISO 10664 Mention VDE*	Indispensable / essential
Jeu de clés pour vis à 6 pans creux et torx Set of keys for hexagon socket and torx screws		ISO 2936	Indispensable / essential
Jeu de clés mixtes de 8 à 19 (8-10-11-12-13-14-16-17-18-19) Set of combination wrenches 8 to 19 (8-10-11-12-13-14-16-17-18-19)		ISO 7738	Indispensable / essential
Jeu de clés à pipe de 8 à 19 (8-9-10-11-12-13-14-15-16-17-18-19) Pipe wrench set from 8 to 19 (8-10-11-12-13-14-16-17-18-19)		ISO 2236	Indispensable / essential
Pince universelle Universal pliers		ISO 5746 Mention VDE*	Indispensable / essential
Pince à bec demi-rond Half-round nose pliers		ISO 5745 Mention VDE*	Indispensable / essential
Pince coupante diagonale Diagonal cutters		ISO 5749 Mention VDE*	Optionnel / Optional
Pince multiprise Multigrip pliers		ISO 8976 Mention VDE*	Indispensable / essential
Pince étau Vise grips		Longueur 250MM Length 250MM	Optionnel / Optional
Pince universelle pour dénuder et sertir Universal stripping pliers and crimp			Optionnel / Optional
Levier Pry tool		Plastique glissant, rigide et dur Slippery, rigid and hard plastic	Optionnel / Optional
Multimètre Multimeter		Fonctions mesurées : Courant / tension AC-DC, ampérage, résistance, continuité Measured functions : AC-DC current, voltage, amperage, resistance, continuity	Optionnel / Optional
Loupe Magnifying glass			Optionnel / Optional

* La mention VDE indique que l'outil est totalement isolé et qu'il a été soumis au test diélectrique à 10.000 V. Utilisation : travaux sous tension allant jusqu'à 1000V.

The VDE mention indicates that the tool is fully insulated and that it has been subjected to the dielectric test at 10.000V . Use : work under voltage up to 1000V.

Conseils / Advice

Pour toutes réparations, il est conseillé de poser l'appareil sur une surface plane et propre.

For all repairs, it is advisable to place the device on a flat and clean surface.

Vue éclatée / Exploded view

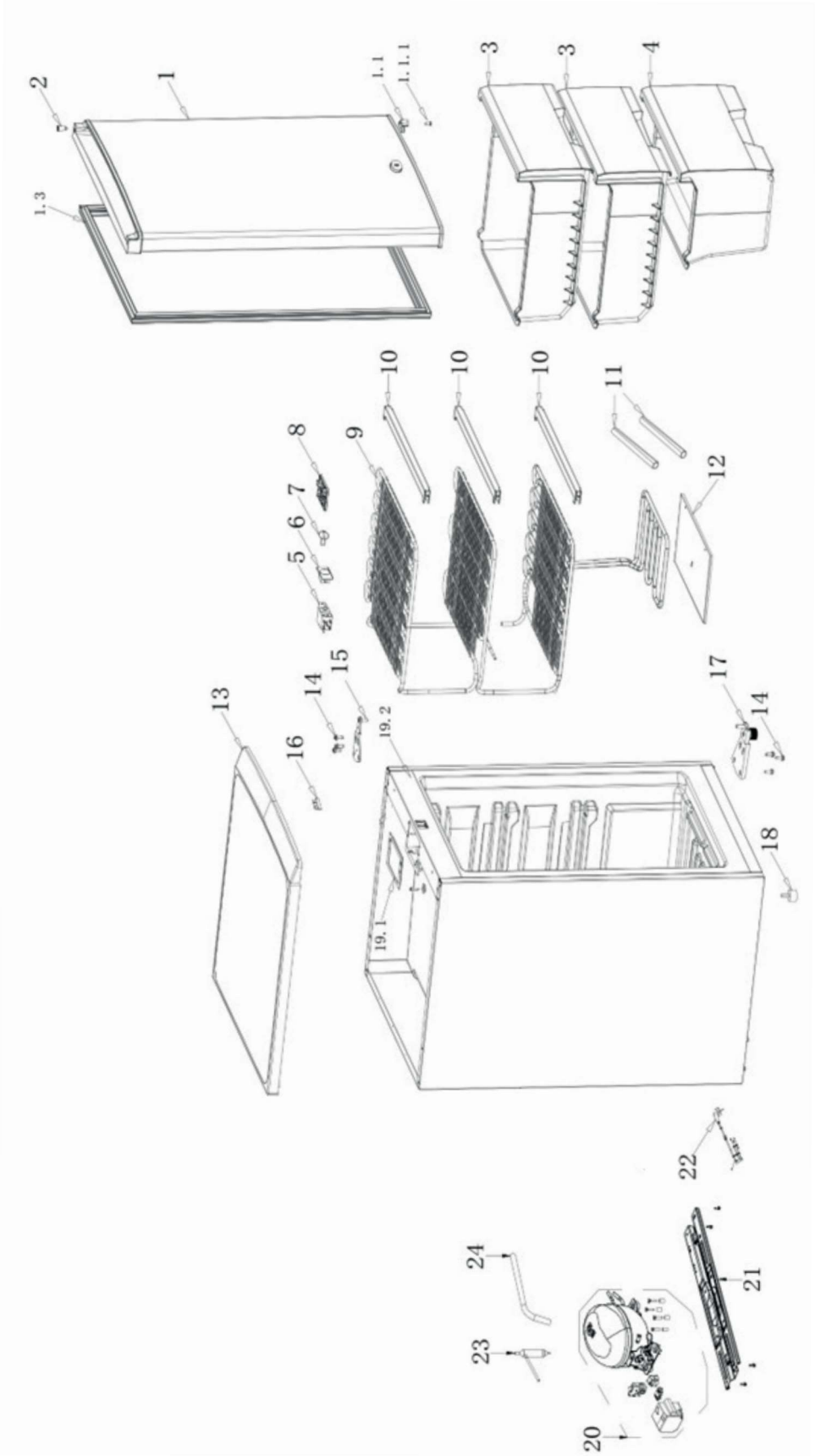

Liste des pièces détachées / Spare parts list

N°	REF	DESIGNATION (FR)	DESIGNATION (ENG)	INFORMATION
1	9014238	PORTE (CONGELATEUR)	Freezer door assembly	
1.1	9014239	COUVERCLE EXTREMITÉ (REFRIGÉRATEUR)	End cap assembly of freezer	
1.1.1	9007536	STOPPER (PORTE CONGELATEUR)	Stopper	
1.3	9014240	JOINT (PORTE CONGELATEUR) 50110833001A	Door gasket assembly of freezer	50110833001A
2	9004662	Axe (charnière)	Shaft sleeve	
3	9014241	TIROIR SUPÉRIEUR	F upper drawer	
4	9014242	TIROIR INFÉRIEUR	F bottom drawer	
5	9014243	THERMOSTAT 50240700000C	Ordinary type temperature controller	50240700000C
6	9014244	PANNEAU CONTRÔLE TEMPÉRATURE	Temperature-control panel	
7	9014245	BOUTON	Screen printing knob	
8	9014246	FIXATION	Fixing clip	
9	9014247	TUBE MÉTAL (ÉVAPORATEUR)	Wire tube evaporator	
10	9014248	BANDE (ÉVAPORATEUR)	Evaporator trim strip	
11	9014249	PROTECTION (PLAQUE)	Sleeve	
12	9014250	PLAQUE INFÉRIEURE	Fixing plate	
13	9014251	TOP	Top cover	
14	9011158	VIS DE VERROUILLAGE	tapping locking screw	
15	9004641	Charnière supérieure	Upper hinge assembly	
16	9014252	COUVERCLE (SOUS LE TOP)	Cover blade	
17	9004643	Pied ajustable (gauche)	Lower hinge adjust feet assembly	
18	9007559	PIED AJUSTEMENT	Levelling feet	
19.1	9014253	COUVERCLE (BOÎTIER THERMOSTAT)	Box cover	
19.2	9014254	COMPOSANT (POUTRE SUPÉRIEURE)	Upper beam assembly	
20	9012133	COMPRESSEUR SZ45Y1J-SCL	Fixed Speed Reciprocating Compressor	SZ45Y1J-SCL
21	9014256	TRAVERSE (COMPRESSEUR)	Compressor mounting panel assembly	
22	9004638	Cable d'alimentation	European standard power cord	
23	9012669	DESHYDRATEUR	Dry filter	
24	9007561	TUBE	Processing tubes	

Toutes les informations, dessins, croquis et images dans ce document relèvent de la propriété exclusive de SOURCING & CREATION. SOURCING & CREATION se réserve tous les droits relatifs à ses marques, créations et informations. Toute copie ou reproduction, par quelque moyen que ce soit, sera jugée et considérée comme une contrefaçon.

All information, designs, drawings and pictures in this document are the property of SOURCING & CREATION. SOURCING & CREATION reserves all rights to its brands, designs and information. Any copy and reproduction through any means shall be deemed and considered as counterfeiting.

Codes erreurs / Errors codes (et/ou and/or) Résolutions des problèmes / Troubleshooting

Un mauvais fonctionnement peut être dû à un problème mineur que vous pouvez résoudre vous-même à l'aide des instructions ci-dessous. Avant d'appeler un technicien, procédez aux vérifications suivantes :

Problèmes	Causes possibles	Solutions
L'appareil ne fonctionne pas.	L'appareil n'est pas allumé.	Allumez l'appareil.
	La prise n'est pas branchée ou est mal enfoncée.	Branchez la prise sur le secteur.
	Un fusible a fondu ou est défectueux.	Vérifiez le fusible, et remplacez-le si nécessaire.
L'appareil refroidit trop.	La prise de courant est défectueuse.	Les réparations sur le secteur doivent être effectuées par un électricien qualifié.
	L'appareil est réglé à une température trop froide.	Régalez temporairement le thermostat sur une température plus chaude.

A malfunction may be due to a minor problem that you can solve yourself using the following instructions. Before calling a technician, perform the following checks:

Problems	Possible causes	Possible solutions
The appliance is not working.	The appliance is not switched on.	Turn on the unit.
	The plug is not plugged in or is plugged in incorrectly.	Plug the plug into the outlet.
	A fuse has blown or is defective.	Check the fuse, and replace it if necessary.
	The electrical outlet is defective.	Repairs to the power outlet should be done by a qualified electrician.
The appliance cools down too much.	The unit is set to too cold a temperature	Temporarily set the thermostat to a warmer temperature.

Symptômes	Causes possibles	Résolutions possibles
Les aliments sont trop chauds.	La température est mal réglée.	Veillez vous reporter au paragraphe "Réglage de la température".
	La porte est restée longtemps ouverte.	N'ouvrez pas la porte plus longtemps que nécessaire.
	Une grande quantité d'aliments chauds a été placée dans l'appareil au cours des dernières 24 heures.	Régalez temporairement le thermostat sur une température plus froide.
	L'appareil est situé à proximité d'une source de chaleur.	Veillez vous reporter à la section "Lieu d'installation".
Formation d'une grande quantité de givre ; parfois même sur le joint de la porte.	Le joint de la porte n'est pas étanche.	Réchauffez avec soin les sections du joint qui fuient avec un sèche-cheveux (réglé sur froid). En même temps, corrigez avec la main la position du joint de la porte.
Bruits inhabituels.	L'appareil n'est pas droit.	Régalez les pieds.
	L'appareil touche le mur ou d'autres objets.	Déplacez légèrement l'appareil.
	Une partie de l'appareil, par exemple un tuyau situé à l'arrière, touche une autre partie de l'appareil ou le mur.	Si nécessaire, tordez doucement cette partie de l'appareil pour qu'elle ne touche plus rien.
Le compresseur démarre trop souvent	La température du local n'est-elle pas trop élevée ?	Veillez vous reporter à la section "Lieu d'installation".
	Est-ce que le thermostat est bien réglé ?	Veillez vous reporter à la section "Utilisation de l'appareil".
Le compresseur ne démarre pas immédiatement après un changement du réglage de la température.	Ceci est normal, ce n'est pas un dysfonctionnement.	Le compresseur démarrera au bout d'un moment.

Si les informations de ce tableau ne vous aident pas à résoudre votre problème spécifique, **n'effectuez aucune réparation vous-même sur l'appareil**. Veuillez contacter le service après-vente de votre magasin revendeur.

IMPORTANT : Seuls les techniciens de maintenance sont compétents pour effectuer des réparations sur cet appareil. Des réparations non-conformes peuvent constituer un réel danger pour l'utilisateur et ne sont pas couvertes par la garantie.

Problems	Possible causes	Possible solutions
The food is too warm.	The temperature is not set correctly.	Please refer to the paragraph "Setting the temperature".
	The door stayed open for a long time.	Do not open the door longer than necessary.
	A large amount of hot food has been placed in the appliance in the past 24 hours.	Temporarily set the thermostat to a cooler temperature.
	The appliance is located near a heat source.	Please refer to the "Installation location" section.
A large amount of frost is forming; sometimes even on the door seal.	The door seal is not watertight.	Carefully heat leaking seal sections with a hairdryer (set to cool). At the same time, manually correct the position of the door seal.
Unusual noises.	The appliance is not straight.	Adjust the feet.
	The appliance is touching the wall or other objects.	Move the appliance slightly.
	A part of the appliance, for example a pipe at the back, touches another part of the unit or the wall.	If necessary, gently twist this part of the appliance so that it does not touch anything.
The compressor starts too often	Isn't the room temperature too high?	Please refer to the "Installation location" section.
	Is the thermostat set correctly?	Please refer to the section "Using the appliance".
The compressor does not start immediately after changing the temperature setting.	This is normal, it is not a malfunction.	The compressor will start after a while.

If the information in this table does not help you solve your specific problem, do not perform any repairs on the appliance yourself. Contact your retailer's after-sales service centre.

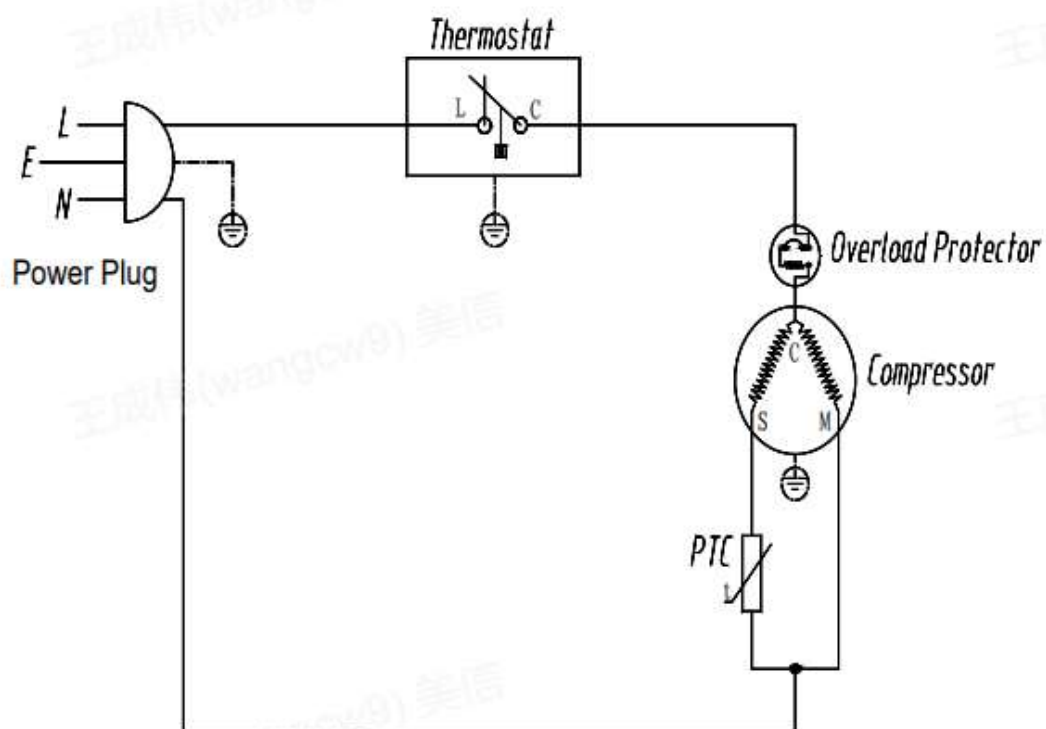

IMPORTANT: Only service technicians are qualified to carry out repairs on this appliance. Non-compliant repairs may be dangerous for the user and are not covered by the warranty.

Schémas électriques et électroniques / Electric and electronic diagrams



Autoréparation / Self-Repair

Consignes de Sécurité

	<ul style="list-style-type: none">• Le symbole de l'éclair dans un triangle équilatéral attire l'attention de l'utilisateur sur la présence, dans le boîtier de l'appareil, d'une tension élevée, non isolée, dont l'amplitude pourrait être suffisante pour constituer un risque de décharge électrique sur les personnes.• The lightning in a triangle symbol is to warn the user of an uninsulated high voltage in the device's system that could be strong enough to pose an electric shock hazard for people.
	<ul style="list-style-type: none">• Le point d'exclamation inscrit dans un triangle équilatéral attire l'attention de l'utilisateur sur la présence de consignes de sécurité importantes de fonctionnement ou de maintenance (entretien courant) dans la notice accompagnant l'appareil.• The exclamation mark in a triangle symbol is used to draw the user's attention to key operational or maintenance (routine maintenance) safety instructions in the instructions accompanying the appliance.

- Travaillez dans un environnement dégagé et éloigné de toutes substances inflammables ou explosives à proximité de votre appareil.
- Ne manipulez pas l'appareil ou le cordon d'alimentation avec les mains mouillées.
- Portez un équipement de protection (gants, lunettes de sécurité, etc.) pour prévenir les blessures et les chocs électriques pendant l'entretien, le démontage ou la réparation de votre appareil.

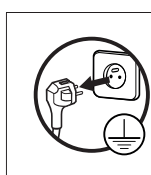

Avant toute intervention d'entretien, de démontage ou de réparation : Débranchez les prises d'alimentation CA et/ou CC de votre prise secteur.

- Ne tirez jamais sur le cordon d'alimentation pour le débrancher mais toujours au niveau de la fiche.
- Si le câble d'alimentation de votre appareil est endommagé, il doit être remplacé par votre revendeur, son service après-vente ou une personne de qualification similaire afin d'éviter tout danger. Ne mettez jamais l'appareil en marche si le cordon d'alimentation ou la prise est endommagé(e).
- Si le tuyau d'alimentation ou d'évacuation d'eau (**uniquement pour un appareil nécessitant une alimentation et évacuation en eau**) est endommagé, il doit être remplacé par votre revendeur, son service après-vente ou une personne de qualification similaire afin d'éviter tout risque d'inondation. Ne mettez jamais l'appareil en marche si le tuyau d'alimentation ou d'évacuation d'eau est endommagé.

- Entretien: retirez les poussières ou tout corps étranger dans le produit, les câbles et les raccordements.
- Si vous devez coucher votre produit, posez-le délicatement et uniquement sur le côté ou sur la face arrière en utilisant une protection au sol.
- Lorsqu'une ou des pièces doivent être changées, assurez-vous que le technicien a utilisé des pièces de rechange d'origine ou comportant les mêmes caractéristiques et les mêmes performances que celles-ci.
- Une pièce de remplacement qui ne possède pas les mêmes caractéristiques de sécurité que la pièce de remplacement recommandée peut provoquer un choc électrique, un incendie et/ou présenter d'autres dangers.
- Réinstallez les éléments démontés à leur emplacement d'origine. Vérifiez toujours que les vis, les composants et le câblage ont été correctement réinstallés.
- Assurez-vous que l'espace autour des pièces entretenues ou échangées n'a subi aucun dommage.
- Si vous utilisez un instrument de mesure, raccordez toujours un fil de terre de l'instrument de test à la mise à la terre du châssis de l'instrument avant de relier le fil positif ; retirez toujours le fil de terre de l'instrument en dernier.

Safety instructions

- Work in an open environment away from any flammable or explosive substances near your device.
- Do not handle the appliance or the power cord with wet hands.
- Wear protective equipment (gloves, safety glasses, etc.) to prevent injury and electric shock during maintenance, disassembly or repair of your device.

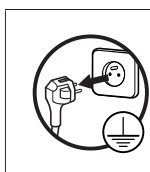

**Before any maintenance, disassembly or repair work:
Disconnect the AC and / or DC power plugs from your outlet.**

- Never pull on the power cord to disconnect it, always at the plug.
- If the power cable of your appliance is damaged, it must be replaced by your dealer, its after-sales service or a similarly qualified person in order to avoid any danger. Never start the product if the power cord or plug is damaged.
- If the water supply or drain hose (**only for an appliance requiring water supply and drain**) is damaged, it must be replaced by your dealer, his after-sales service or a similarly qualified person in order to avoid any risk of flooding. Never switch on the appliance if the water supply or drain hose is damaged.
- Remove dust or any foreign object in the product, cables and connections.

- If you need to lay your product down, lay it down gently and only on its side or back side using floor protection.
- When one or more parts must be changed, make sure that the technician has used spare parts that are original or have the same characteristics and performance as these.
- A replacement part that does not have the same safety characteristics as the recommended replacement part may provide electric shock, fire and / or other hazards.
- Reinstall the removed items in their original locations. Check that the components have always been correctly reinstalled.
- Make sure that the space around the serviced or exchanged parts has not been damaged.
- If you are using a measuring instrument, always connect a test instrument ground wire to the instrument chassis ground before connecting the positive wire; Always remove the ground wire from the measuring instrument last.

Dismantling of parts / Démontages de pièces

Door seal / Joint de porte

Door seal is installed into the door liner groove.

1) Open the refrigerator door;

Take the door seal ① out of door liner;

Le joint de porte est installé dans la rainure de revêtement de porte.

Ouvrez la porte du réfrigérateur ;

Retirez le joint de porte ① du revêtement de porte ;



Freezer Drawer

Remove the freezer drawer according to below steps:

Pull the drawer out completely;

Lift it up slightly and take it out from the refrigerator.

Retirez le tiroir du congélateur en suivant les étapes ci-dessous :

Tirez complètement le tiroir;

Soulevez-le légèrement et sortez-le du réfrigérateur.
rabat de tiroir



Thermostat

1.Remove the screws on the temperature-control box cover

1. Retirez les vis du couvercle du boîtier de contrôle de la température



2.Remove the screen knob

2. Retirez le bouton de l'écran



3.Remove the connector and replace the thermostat.

3. Retirez le connecteur et remplacez le thermostat.



Rappel des consignes élémentaires d'entretien / Reminder of basic maintenance instructions



Débranchez l'appareil avant de procéder à toute opération de nettoyage et d'entretien.

Nous vous recommandons de procéder régulièrement au nettoyage et à la désinfection de votre appareil.

1. Retirez les aliments congelés de l'appareil.
2. Enveloppez les aliments congelés dans plusieurs couches de papier-journal, couvrez-les et stockez-les dans un endroit frais.
3. Nettoyez les compartiments congélateur à l'aide d'une éponge imbibée d'une solution de bicarbonate de soude et de l'eau tiède.
4. Nettoyez les accessoires à l'aide d'une éponge douce et de l'eau tiède savonneuse.
5. Après le nettoyage, rincez à l'eau claire et séchez soigneusement.
6. Une fois que tout est sec, l'appareil peut être remis en marche.

• **N'utilisez jamais de produits abrasifs ou caustiques, ni d'éponges avec grattoir pour procéder au nettoyage intérieur ou extérieur de votre appareil.**

- Prenez soin de ne pas faire couler d'eau dans le logement de la lampe et dans d'autres éléments électriques.
- Inspectez les joints de porte régulièrement pour vérifier qu'ils sont propres et qu'il n'y a pas de particules de nourriture. Les joints de porte doivent être maintenus propres en permanence. Nettoyez-les avec de l'eau chaude et séchez-les bien.
- **Ne nettoyez pas les clayettes en verre avec de l'eau chaude lorsqu'elles sont froides.** Le verre pourrait se casser en raison du changement soudain de température et causer des blessures personnelles ou des dégâts matériels.

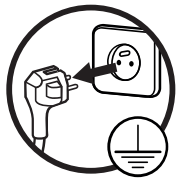

Unplug the appliance before you clean it.

We recommend that you regularly clean and disinfect your appliance.

1. Remove the fresh and frozen food from the appliance. Wrap the frozen food in several layers of newspaper, cover and store in a cool place.
2. Clean the freezer compartments with a soft sponge dipped in a solution of bicarbonate of soda and warm water.
3. Clean the accessories with a soft sponge and warm soapy water.
4. Rinse with fresh water and dry carefully after cleaning.
5. Remove the accumulated dust from the rear of the appliance at least once a year. Use a soft brush, electrostatic cloth or vacuum cleaner to do so.
6. The appliance can be turned back on once everything is clean and dry.

Never use abrasive or caustic cleaning products or scrub sponges to clean the interior or exterior of your appliance.

- Make sure that no water gets into the light housing or other electrical parts.
- Regularly inspect **the door seals** to check that they are clean and not harbouring any food particles. It is important to keep the door seals clean at all times. Clean them with hot water and dry thoroughly.
- Do not use hot water to clean **the glass shelves** if they are cold. There is a risk that the glass will shatter because of the sudden change in temperature which could cause injury and serious damage.

Nos solutions Service après-vente Our after-sales service solutions

INTERNET

<https://www.boulanger.com/magasins/>



Je trouve mon magasin Boulanger

Code postal, ville, pays



Me géolocaliser



TELEPHONE

Contactez le 3011 depuis la France ou le 0 800 30 30 11 depuis l'étranger

Contact 3011 from France or 0 800 30 30 11 from abroad

Information :

- Numéros gratuits / Free numbers
- Accès sourds et malentendants / *Deaf and hard of hearing access*

Hors garantie, retrouvez la liste de réparateurs identifiés par l'ADEME à l'adresse : www.annuaire-reparation.fr

Out of warranty, find the list of repairers identified by ADEME at : www.annuaire-reparation.fr