



Notice d'utilisation

Réfrigérateur top

User guide

Refrigerator top

Instrucciones de uso

Frigorífico table top

Bedienungsanleitung

Table-Top-Kühlschrank

Gebruiksaanwijzing

Koelkast tafelmodel

RTFL 85-50mib5

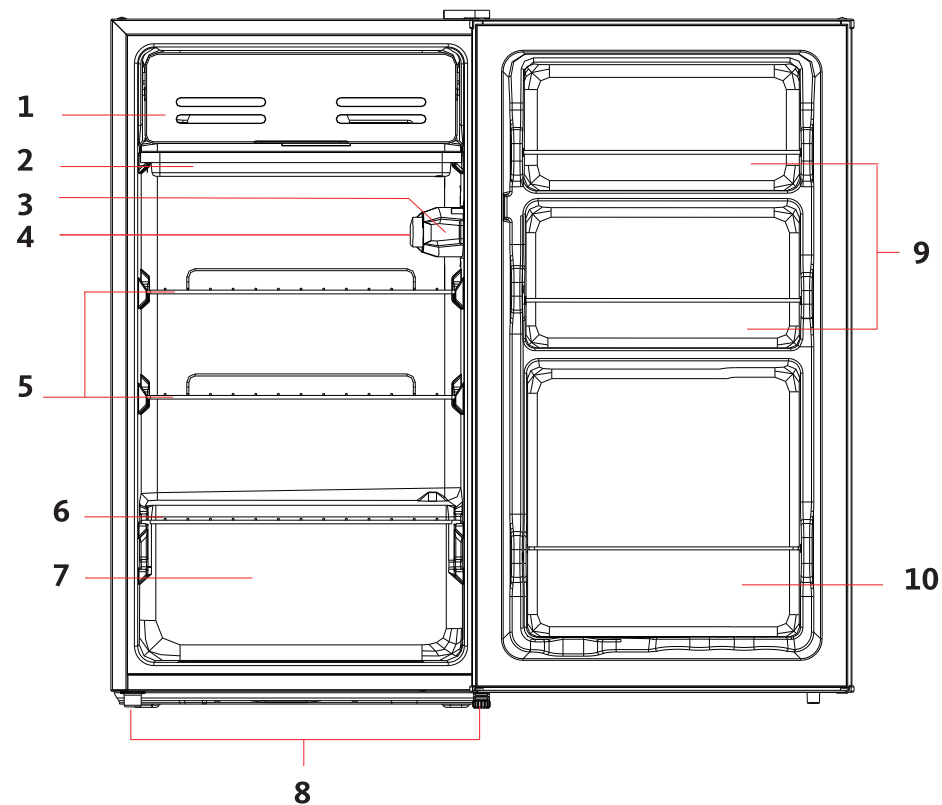

	FR	EN	ES	DE	NL
①	Compartiment de fabrication de glace (abattant)	Ice making compartment (flap)	Compartimento para hacer de cubitos de hielo (tapa)	Fach für Eiswürfelbereitung	Compartiment voor het maken van ijs (deurklep)
②	Plateau de récupération de l'eau de dégivrage	Defrosting water recovery tray	Bandeja de recogida del agua de descongelación	Kondenswasser-Auffangplatte	Plateau voor het opvangen van dooiwater
③	Éclairage intérieur	Inside lighting	Iluminación interior	Innenbeleuchtung	Binnenverlichting
④	Bouton de réglage de la température (thermostat)	Temperature control button (thermostat)	Botón de ajuste de la temperatura (termostato)	Temperatureinstellknopf (Thermostat)	Knop voor het regelen van de temperatuur (thermostaat)
⑤	Clayette amovible (x 2)	Removable shelf (x 2)	Bandeja extraíble (x 2)	Abnehmbare Ablage (x 2)	Afneembare legplank (x 2)
⑥	Demi-clayette amovible / couvercle du bac à légumes	Removable half-shelf/ crispier lid	Media bandeja extraíble / tapa del cajón de verduras	Zweiteilige Ablage / Deckel des Gemüsefachs	Afneembare halve legplank / deksel van de groentebak
⑦	Bac à fruits et légumes	Fruit and vegetable bin	Cajón de frutas y verduras	Obst- und Gemüsefach	Groente- en fruitbak
⑧	Pieds avant réglables en hauteur	Front feet adjustable in height	Patas delanteras de altura regulable	Höhenverstellbare Füße vorne	In de hoogte verstelbare poten vooraan
⑨	Balconnet de porte (x 2)	Door shelf (x 2)	Estante de puerta (x 2)	Türablagen (x 2)	Opbergvakken in de deur (x 2)
⑩	Balconnet porte-bouteilles	Bottle shelf	Estante portabotellas	Tür-Flaschenhalterung	Flessenhouder

DÉBALLAGE

- Ôtez l'emballage de transport.
- Vérifiez que l'appareil n'a pas subi de dommage pendant le transport. Vous ne devez en aucun cas brancher un appareil endommagé ! Si l'appareil est endommagé, veuillez contacter votre revendeur.
- Retirez toutes les bandes adhésives et tous les matériaux d'emballage situés à l'intérieur et à l'extérieur de l'appareil. Sortez les accessoires (bac à glaçons, ...) éventuellement fournis avec l'appareil.

AVANT LA PREMIÈRE UTILISATION

- Nettoyez l'intérieur de l'appareil et les accessoires éventuellement fournis avec de l'eau tiède additionnée d'un peu de vinaigre blanc. N'utilisez pas de savon ou de détergent car l'odeur peut persister. Après le nettoyage, séchez complètement l'appareil.
- Vous pouvez utiliser du *white spirit* pour retirer les restes d'adhésif à l'extérieur de l'appareil.

Pour le nettoyage de l'appareil, vous devez toujours l'éteindre et le débrancher, ou retirer les fusibles ou couper le disjoncteur.

INSTALLATION

LIEU D'INSTALLATION

- Placez votre réfrigérateur sur une surface stable et plane.
- L'appareil doit être installé dans une pièce sèche et bien aérée, à température ambiante. Veillez à laisser un espace d'au moins 10 cm autour de l'appareil.
- L'appareil ne doit pas être exposé à la lumière directe du soleil.
- L'appareil ne doit pas être exposé à la pluie.
- L'appareil ne doit pas être installé à côté d'un radiateur, d'une cuisinière ou toute autre source de chaleur.
- La consommation d'énergie et le fonctionnement efficace de l'appareil sont affectés par la température ambiante.
- L'appareil doit être installé de façon à ce que la prise de courant reste accessible.
- Assurez-vous après l'avoir installé qu'il ne repose pas sur son câble d'alimentation électrique.

- **Avant de brancher l'appareil à la prise secteur pour la première fois, veuillez laisser reposer l'appareil pendant deux heures si l'appareil a été transporté en position verticale ou 24 heures si l'appareil a été transporté en position horizontale, ceci afin de permettre au gaz réfrigérant de redescendre dans le compresseur. Le non-respect de ce délai pourrait endommager le compresseur.**
- **Cet appareil de réfrigération n'est pas destiné à être utilisé comme un appareil intégrable.**

CLASSE CLIMATIQUE

Installez l'appareil uniquement dans un endroit où la température ambiante correspond à la classe climatique pour laquelle il a été conçu (voir tableau ci-dessous).

La classe climatique se trouve sur la plaque signalétique située à l'extérieur de l'appareil. Le tableau ci-dessous indique la température ambiante adéquate pour chaque classe climatique :

Classe climatique	Température ambiante
SN	de +10 à +32°C
N	de +16 à +32°C
ST	de +16 à +38°C
T	de +16 à +43°C

Votre appareil est classé "N/ST/T". **En deçà ou au-delà des valeurs de température ambiante indiquées, les performances de votre appareil peuvent être affectées avec un risque de péremption des denrées alimentaires.**

VENTILATION SUFFISANTE

Veillez à une bonne circulation de l'air à l'arrière de l'appareil, ne le plaquez pas contre un mur pour éviter les bruits dus aux vibrations. Veillez à ce que l'air puisse toujours circuler librement autour de l'appareil. Une ventilation insuffisante entraînerait un mauvais fonctionnement et une augmentation de la consommation d'énergie.

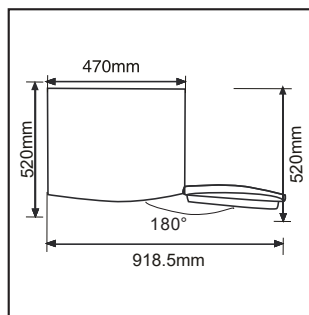

MISE À NIVEAU

Pour son fonctionnement sans vibration, l'appareil doit être mis à niveau. Pour cela, ajustez les deux pieds avant réglables afin de l'équilibrer correctement.

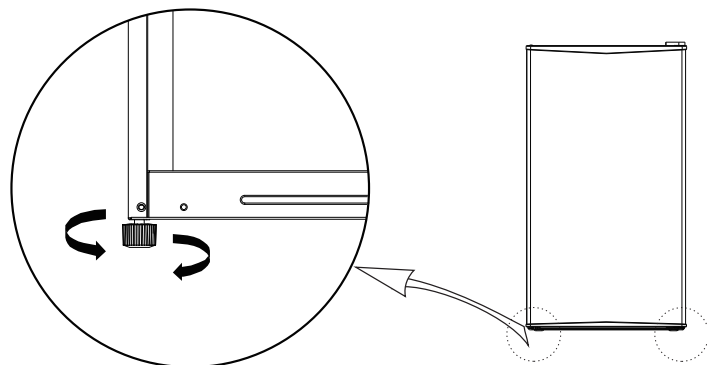

UTILISATION DU COMPARTIMENT RÉFRIGÉRATEUR

RÉGLAGE DE LA TEMPÉRATURE

Le bouton de sélection de la température (thermostat) se trouve à l'intérieur, en haut à droite de votre réfrigérateur.

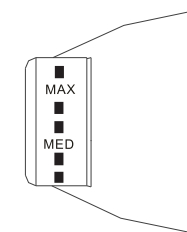

Tournez le bouton du thermostat dans le sens des aiguilles d'une montre : l'appareil se met en route automatiquement.

Le réglage « **MIN** » correspond à la **température la plus élevée** / le réglage le plus chaud.

Le réglage « **MAX** » correspond à la **température la plus basse** / le réglage le plus froid.

- **Pour optimiser la conservation des aliments, positionnez le thermostat sur « MED ». Ce réglage vous assure une conservation correcte des aliments frais.**
- Si vous souhaitez refroidir rapidement des aliments ou lors de la première utilisation, choisissez le réglage « **MAX** » en vous assurant que la température de la zone réfrigération ne descende pas en-dessous de 0°C. Dans ce cas, placez à nouveau le thermostat sur « **MED** ».
- La température à l'intérieur de l'appareil est fonction de plusieurs facteurs, tels que la température ambiante, la quantité de denrées stockées, la fréquence d'ouverture de la porte, etc.
- Le réglage « **OFF** » correspond à la position « arrêt » de l'appareil. Pour arrêter complètement le réfrigérateur, débranchez-le de la prise de courant.
- Remarque : Lorsque le thermostat se trouve sur la position « **MAX** », il se peut que vous entendiez le compresseur fonctionner plus régulièrement.

Remarques :

- Si l'appareil est débranché, éteint ou en cas de panne de courant, il est nécessaire d'attendre 3 à 5 minutes avant de remettre l'appareil en fonction. Ne tentez pas de le rallumer avant ce délai, car le réfrigérateur ne repartirait pas.

- Il est préférable d'installer l'appareil à l'endroit le plus frais de la pièce, afin de réduire la consommation d'énergie. Lorsque la température de la pièce est trop élevée, la température du réfrigérateur ne peut pas atteindre la valeur désirée.

INDICATEUR DE TEMPÉRATURE

Pour vous aider au bon réglage de votre appareil, le réfrigérateur est équipé d'un indicateur de température (situé dans la zone la plus froide et repéré par le pictogramme ci-contre).



- Pour la bonne conservation des denrées dans votre réfrigérateur et notamment dans la zone la plus froide, veillez à ce que dans l'indicateur de température « OK » apparaisse.

 Réglage incorrect

 Réglage correct

- Si « OK » n'apparaît pas, la température moyenne de la zone est trop élevée. Réglez le thermostat sur une position supérieure.
- A chaque modification du thermostat, attendez la stabilisation de la température à l'intérieur de l'appareil avant de procéder si nécessaire, à un nouveau réglage. Ne modifiez la position du thermostat que progressivement et attendez au moins 12 heures avant de procéder à une nouvelle vérification et à une éventuelle modification.

Note : Après chargement de l'appareil de denrées fraîches ou après des ouvertures répétées (ou une ouverture prolongée) de la porte, il est normal que l'inscription « OK » n'apparaisse pas dans l'indicateur de température ; attendez au moins 12 heures avant de réajuster le thermostat.

- Si l'évaporateur du compartiment réfrigérateur (paroi du fond de l'appareil) se couvre anormalement de givre (appareil trop chargé, température ambiante élevée, thermostat sur une position élevée, ouvertures fréquentes de la porte), ramenez progressivement la manette du thermostat sur une position inférieure jusqu'à obtenir de nouveau des périodes d'arrêt du compresseur. En effet, le dégivrage automatique du compartiment réfrigérateur ne s'effectue que si le compresseur s'arrête par intermittence.

CONSEILS DE STOCKAGE DES ALIMENTS

Reportez-vous aux indications ci-dessous pour le stockage des aliments.

- Emballez systématiquement les produits pour éviter que les denrées ne se contaminent mutuellement.
- Attendez le refroidissement complet des préparations avant de les stocker (ex : soupe).

- Afin de permettre une circulation d'air correcte, ne couvrez jamais la clayette de papier ou de feuilles en plastique.
- N'entrez que des aliments frais, nettoyés et emballés dans des emballages ou récipients alimentaires appropriés.
- Limitez le nombre d'ouvertures de la porte et, en tout état de cause, ne laissez pas la porte ouverte trop longtemps pour éviter une remontée en température du réfrigérateur.
- Disposez les aliments de telle sorte que l'air puisse toujours circuler librement autour.

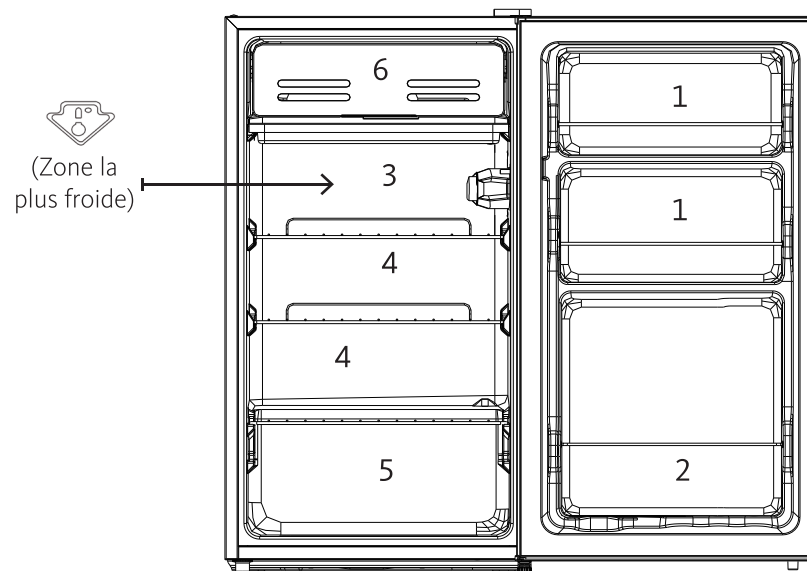

1. Beurre, œufs, condiments
2. Boissons (canettes, bouteilles)
3. Zone la plus froide : Viandes, volailles, charcuterie, poissons frais. Temps de conservation de 1 à 2 jours.
4. Produits laitiers, aliments cuits, fromages et autres aliments devant être consommés rapidement.
5. Fruits et légumes
6. Fabrication des glaçons

- La manière d'agencer les tiroirs, bacs et clayettes présentée dans la description de l'appareil est faite de façon à ce que l'énergie soit utilisée le plus rationnellement possible.

UTILISATION DU COMPARTIMENT DE FABRICATION DE GLACE

RAPPEL DE LA CLASSIFICATION DES APPAREILS

Types d'appareil	Températures dans le compartiment le plus froid	Durées de conservation
Pas d'étoile	Freezer : 0°C	Glaçons
*	Freezer : -6°C	Glaçons Conservation des surgelés courte : 3 à 4 jours (*)
**	Freezer : -12°C	Glaçons Conservation des surgelés moyenne : 1 à 4 semaines (*)
***	Compartiment conservation : Inférieur ou égal à -18°C	Glaçons Conservation des surgelés longue : 3 mois à 12 mois
****	Compartiment congélation : De -18°C à -24°C	Glaçons Conservation des surgelés longue : 3 mois à 12 mois Congélation possible de produits frais

(*) La durée de conservation dépend du type d'aliment ; reportez-vous aux instructions fournies par le fabricant sur l'emballage des aliments.

Le compartiment de fabrication de glace de votre réfrigérateur Listo RTFL 85-50mib5 est uniquement conçu pour la fabrication des glaçons. Il ne permet pas la conservation des surgelés.

Cet appareil frigorifique n'est pas adapté à la congélation de denrées alimentaires.

FABRICATION DES GLAÇONS

Remplissez le bac à glaçons aux 3/4 avec de l'eau froide, placez-le dans le compartiment de fabrication de glace et laissez l'eau congeler. Pour extraire les glaçons, tordez légèrement le bac à glaçons ou placez-le sous l'eau courante pendant quelques secondes.

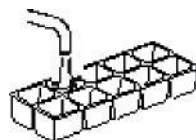

IMPORTANT : N'essayez jamais de détacher un bac à glaçons collé par le gel dans le compartiment de fabrication de glace avec des objets pointus ou aiguisés car vous risqueriez d'endommager le circuit de réfrigération. Utilisez un racloir en plastique.

NETTOYAGE ET ENTRETIEN

Pour des raisons d'hygiène, l'intérieur de l'appareil et les accessoires doivent être nettoyés régulièrement.

DÉGIVRAGE

Débranchez l'appareil de la prise de courant avant de procéder au dégivrage.

Pour dégivrer l'appareil :

- Choisissez le moment où votre appareil est peu rempli.
- Emballez vos aliments dans un sac et tenez-les au frais (idéalement, transférez-les dans un autre réfrigérateur).
- Laissez la porte du réfrigérateur ouverte.
- Pour accélérer le processus de dégivrage, vous pouvez placer un récipient rempli d'eau chaude dans le compartiment « freezer » et fermer la porte de ce compartiment.
- Une fois le dégivrage terminé, épongez l'eau de dégivrage et nettoyez la cavité.
- **AVERTISSEMENT :** N'utilisez pas d'appareil de chauffage électrique ou tout autre dispositif mécanique ou artificiel pour accélérer le processus de dégivrage.
- N'utilisez pas de dégivrant en aérosol, ils peuvent être dangereux pour la santé et/ou contenir des substances qui abîment le plastique.

NETTOYAGE

Débranchez l'appareil de la prise de courant avant de procéder au nettoyage.

1. Retirez les aliments frais du réfrigérateur.
2. Enveloppez les aliments dans plusieurs couches de papier-journal, couvrez-les et stockez-les dans un endroit frais (idéalement, transférez-les dans un autre réfrigérateur).
3. Nettoyez l'appareil et les accessoires à l'intérieur à l'aide d'une éponge douce et de l'eau tiède savonneuse.
4. Après le nettoyage, rincez à l'eau claire et séchez les pièces soigneusement.
5. Une fois que tout est sec, l'appareil peut être remis en marche.

- Veillez toujours à ce que les joints de porte soient propres.
- Ne nettoyez jamais l'appareil avec un nettoyeur à vapeur. L'humidité pourrait s'accumuler dans les composants électriques, entraînant un risque de choc électrique ! La vapeur chaude peut causer des dommages aux parties en plastique. L'appareil doit être sec avant d'être remis en route.

- **IMPORTANT** : Lorsque les éléments en plastique du réfrigérateur restent longtemps tachés d'huile (animale ou végétale), ils se détériorent facilement et peuvent se craqueler. Nettoyez et lavez les parties salies avec de l'eau chaude immédiatement.
- Ne nettoyez pas l'appareil à l'aide de produits abrasifs.

GUIDE DE DÉPANNAGE

REMÉDIER À UN MAUVAIS FONCTIONNEMENT

Le réfrigérateur ne fonctionne pas

- Contrôlez s'il y a une panne de courant.
- Contrôlez que la prise de l'appareil est branchée sur une prise secteur qui fonctionne.
- Contrôlez l'état du fusible de protection.

Le réfrigérateur refroidit excessivement

- Le thermostat se trouve peut-être sur un réglage trop élevé.

Le réfrigérateur ne refroidit pas suffisamment

- La nourriture est peut-être trop serrée et bloque la bonne circulation de l'air froid.
- Vous avez peut-être mis des aliments chauds ou une grande quantité d'aliments dans le réfrigérateur.
- La porte n'est peut-être pas fermée correctement.
- Les joints d'étanchéité de la porte peuvent être abîmés.
- Le réfrigérateur n'est peut-être pas aéré correctement.
- L'espace entre le réfrigérateur et les parois latérales ou au-dessus de celui-ci est peut-être insuffisant.
- Le thermostat n'est peut-être pas réglé correctement.

Vous entendez un bruit ressemblant à de l'eau qui coule

- C'est le bruit du réfrigérant qui s'écoule. Il ne s'agit pas d'un fonctionnement défectueux.

Les parois latérales chauffent

- Les parois latérales chauffent lorsque la porte est fréquemment ouverte ou fermée, lorsque l'appareil est branché ou fonctionne en été avec une température ambiante élevée. Dans ce cas, ne touchez pas les parois, ceci est dû à la chaleur qui se dissipe du réfrigérateur et n'est pas un signe de mauvais fonctionnement.

L'éclairage intérieur ne fonctionne plus

- N'essayez pas de procéder au remplacement de l'ampoule vous-même. Contactez le service après-vente de votre magasin revendeur.

Si les éléments ci-dessus ne vous aident pas à résoudre votre problème spécifique, **ne tentez pas de réparer l'appareil vous-même** ; contactez le service après-vente de votre magasin revendeur.

IMPORTANT : Les réparations de votre réfrigérateur ne doivent être réalisées que par des techniciens de maintenance qualifiés. Des réparations mal faites peuvent conduire à des dangers pour les utilisateurs et ne sont pas couvertes par la garantie.

EN CAS D'ABSENCE PROLONGÉE OU DE NON UTILISATION

- Placez le thermostat sur la position d'arrêt « **OFF** ».
- Débranchez, videz, dégivrez et nettoyez l'appareil.
- Maintenez la porte entrouverte afin d'éviter la formation d'odeurs.

BRUITS ACCOMPAGNANT LE FONCTIONNEMENT

Les bruits suivants sont caractéristiques des appareils de réfrigération :

- Cliquetis

Quand le compresseur se met en marche ou s'éteint, il fait entendre un cliquetis.

- Ronronnement

Dès que le compresseur est en marche, vous l'entendez ronronner.

- Gargouillis/clapotements

Quand le réfrigérant s'écoule dans les tubes étroits, des gargouillis et des clapotements se font entendre. Même une fois le compresseur éteint, ces bruits continuent à se faire entendre pendant un court moment.

INVERSION DU SENS D'OUVERTURE DE LA PORTE

Vous pouvez modifier le sens d'ouverture de la porte de votre réfrigérateur si nécessaire. Pour cela, consultez la procédure complète disponible à l'adresse suivante :



SCAN ME

https://boulanger.scene7.com/is/content/Boulanger/3497674181758_a_0

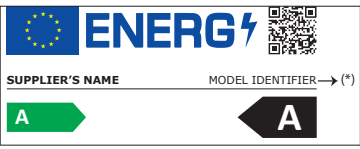
INFORMATION	
	<p>Vous pouvez trouver les informations sur les modèles telles qu'elles sont enregistrées dans la base de données des produits sur le site Web suivant en recherchant l'identifiant du votre modèle (*) figurant sur l'étiquette énergétique :</p> <p>https://eprel.ec.europa.eu/</p>

La durée de service de votre appareil est de **3 ans**. Au cours de cette période, les pièces de rechange d'origine seront disponibles pour assurer le bon fonctionnement de l'appareil.

Lien internet vers le site web du fabricant où se trouvent les informations visées au point 4 a) de l'annexe du règlement (UE) 2019/2019 de la Commission :
<https://www.boulanger.com/info/assistance/>

UNPACKING

- Remove the shipping box.
- Check that the appliance has not been damaged during transport. Do not plug in a damaged appliance under any circumstances! If the appliance is damaged, please contact your retailer.
- Remove all tape and packaging materials on the inside and outside of the appliance. Take out any the accessories (ice cube tray, etc.) that may have been supplied with the appliance.

BEFORE FIRST USE

- Clean the inside of the appliance and any accessories provided with lukewarm water with a little white wine vinegar added to it. Do not use soap or detergent as the odour may persist. After cleaning, dry the appliance completely.
- You can use *white spirit* to remove any adhesive remaining on the outside of the appliance.

To clean the appliance, always turn it off and unplug it, or remove the fuses or turn off the circuit breaker.

INSTALLATION

INSTALLATION LOCATION

- Place your refrigerator on a stable, level surface.
- The appliance must be installed in a dry, well-ventilated room at room temperature. Make sure to leave a space of at least 10 cm around the appliance.
- The appliance must not be exposed to direct sunlight.
- The appliance must not be exposed to rain.
- The appliance must not be installed next to a radiator, a stove or any other heat source.
- The appliance's energy consumption and efficient operation are affected by the room temperature.
- The appliance must be installed in such a way that the outlet is accessible.
- Make sure after installing it that it is not resting on its power cord.
- **Before plugging the appliance in to the electrical outlet for the first time, please let the appliance rest for two hours if the appliance was**

transported in the upright position, or 24 hours if the appliance was transported in the horizontal position. This is to allow the refrigerant gas to go back down into the compressor. Not respecting this waiting period may damage the compressor.

- This refrigeration appliance is not intended to be used as a built-in appliance.

CLIMATE CLASS

Install the appliance only in a location where the room temperature matches the climate class for which it was designed (see table below).

The climate class is on the rating plate located on the outside of the appliance. The table below shows the correct room temperature for each climate class:

Climate class	Room temperature
SN	from +10 to +32°C
N	from +16 to +32°C
ST	from +16 to +38°C
T	from +16 to +43°C

Your device is classified "N/ST/T". **If the room temperature is below or above the indicated room temperatures, the performance of your appliance may be affected and your food may spoil.**

SUFFICIENT VENTILATION

Make sure there is good air circulation behind the appliance, and do not push it against a wall to prevent noise from vibrations. Make sure that air can always circulate freely around the appliance. Insufficient ventilation will cause the appliance to malfunction and increase energy consumption.

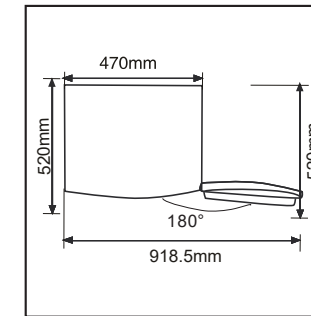

LEVELLING

For vibration-free operation, the appliance needs to be in a level position. To do this, adjust the adjustable front feet to properly balance the appliance.

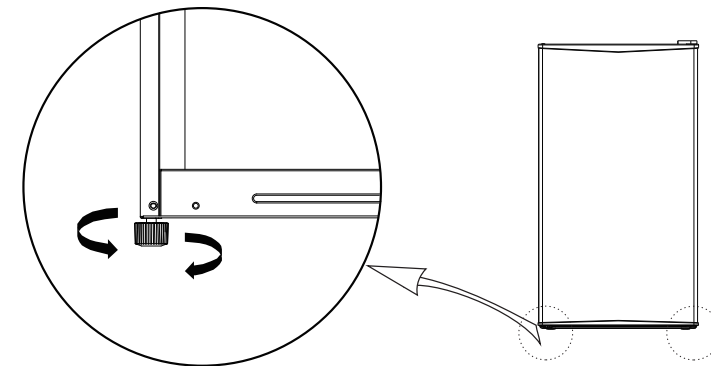

USE OF THE REFRIGERATOR COMPARTMENT

SETTING THE TEMPERATURE

The temperature selection button (thermostat) is located on the inside, top right of your refrigerator.

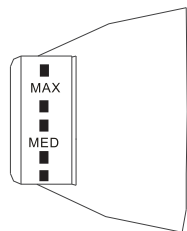

Turn the thermostat button clockwise: the appliance starts up automatically.

Setting "**MIN**" is the **highest available temperature**, i.e. the hottest setting.
Setting "**MAX**" is the **lowest available temperature**, i.e. the coldest setting.

- **To optimise food preservation, set the thermostat to "MED". This setting ensures that fresh food is properly stored.**
- If you want to cool fresh foods quickly or the first time you use your refrigerator, choose the "**MAX**" setting, making sure that the temperature in the refrigeration zone does not drop below 0°C. In this case, set the thermostat to "**MED**" again.
- The temperature inside the appliance is a function of several factors, such as the room temperature, the quantity of food stored, the frequency of the door opening, etc.
- The "**OFF**" setting corresponds to the "shut-down" position of the appliance. To completely shut down the refrigerator, unplug it from the mains power.
- Note: When the thermostat is set to "**MAX**", you may hear the compressor running more evenly.

Notes:

- If the appliance is unplugged, switched off or, in the event of a power failure, wait for 3 to 5 minutes before restarting the appliance. Do not attempt to turn it on again before this time has elapsed as the refrigerator will not start up again.
- It is best to install the appliance in the coolest part of the room to reduce energy consumption. When the temperature in the room is too high, the refrigerator

temperature cannot reach the desired value.

TEMPERATURE INDICATOR

To help you set your appliance correctly, the refrigerator is equipped with a temperature indicator (located in the coldest zone and indicated by the pictogram opposite).



- For proper food storage in your refrigerator, especially in the coldest zone, make sure that "OK" appears in the temperature indicator.

 Incorrect setting

 Correct setting

- If "OK" does not appear, the average temperature of the zone is too high. Set the thermostat to a higher position.
- Whenever you change the thermostat, wait for the temperature inside the appliance to stabilize before proceeding to a new setting if necessary. Only change the position of the thermostat gradually and wait at least 12 hours before checking again and possibly changing it.

Note: After loading the appliance with fresh food or after opening the door repeatedly (or leaving it open for a prolonged period), it is normal if the word "OK" does not appear in the temperature indicator; Wait at least 12 hours before readjusting the thermostat.

- If the evaporator of the refrigerator compartment (back wall of the appliance) becomes abnormally frost-covered (appliance with excessive load, high room temperature, high thermostat setting, frequent door openings), gradually turn the thermostat button back to a lower position until the compressor stops periodically again. Indeed, the refrigerator compartment will only automatically defrost if the compressor stops intermittently.

FOOD STORAGE TIPS

Refer to the directions below for food storage.

- Always pack products to prevent different foods from contaminating each other.
- Wait for anything cooked to cool completely before storing it (for example: soup).
- To ensure proper air circulation, never cover the shelf with paper or plastic sheets.
- Store only fresh foods, cleaned and wrapped in appropriate food packaging or containers.
- Limit the number of door openings and, in any case, do not leave the door open for too long to prevent the refrigerator temperature from increasing.
- Arrange food so that air can always circulate freely around it.

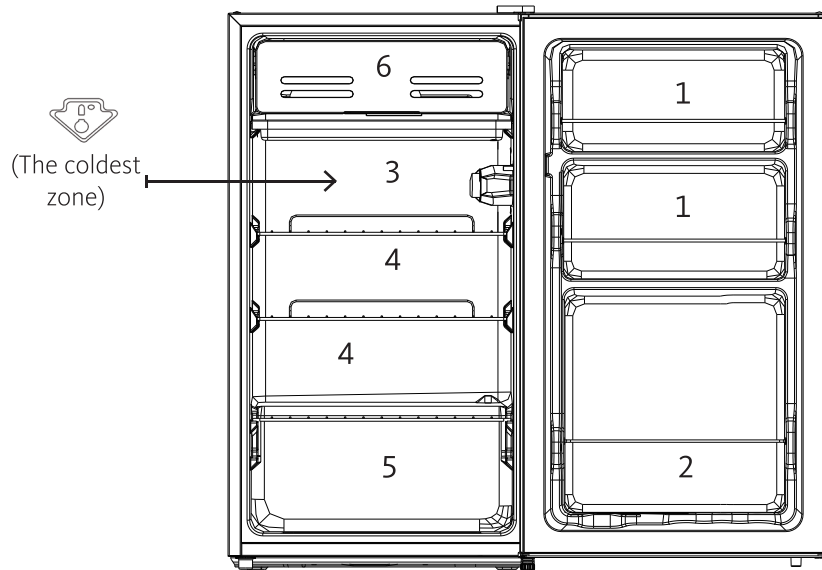

1. Butter, eggs, condiments
2. Beverages (cans, bottles)
3. The coldest zone: Meat, poultry, cold cuts, fresh fish. Storage time of 1 to 2 days.
4. Dairy products, cooked foods, cheeses and other foods that need to be eaten quickly.
5. Fruits and vegetables
6. Making ice cubes

- The arrangement of the drawers, bins and shelves presented in the description of the appliance is designed to ensure that energy is used as efficiently as possible.

USE OF THE ICE MAKING COMPARTMENT

REMINDER OF APPLIANCE CLASSIFICATIONS

Type of appliance	Temperatures in the coldest compartment	Storage period
No stars	Freezer: 0°C	Ice cubes
*	Freezer: -6°C	Ice cubes Short-term storage of frozen food: 3 to 4 days (*)
**	Freezer: -12°C	Ice cubes Average frozen food storage period: 1 to 4 weeks (*)
***	Storage compartment: Less than or equal to -18°C	Ice cubes Long-term frozen food storage: 3 months to 12 months
****	Freezer compartment: From -18°C to -24°C	Ice cubes Long-term frozen food storage: 3 months to 12 months It is possible to freeze fresh products

(*) The storage period depends on the type of food refer to the instructions provided by the manufacturer on the food packaging.

The ice making compartment of your Listo RTFL 85-50mib5 refrigerator is only designed for making ice cubes. It will not preserve frozen food.

This refrigerating appliance is not suitable for freezing foodstuffs.

MAKING ICE CUBES

Fill the ice cube tray 3/4 full with cold water, place it in the ice making compartment and let the water freeze. To remove the ice cubes, slightly bend the ice cube tray or place it under running water for a few seconds.

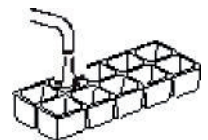

IMPORTANT: Never try to detach an ice cube tray that is frozen stuck to the ice making compartment with sharp or pointed objects as this may damage the refrigeration circuit. Use a plastic scraper.

CLEANING AND MAINTENANCE

For reasons of hygiene, the inside of the appliance and the accessories must be cleaned regularly.

DEFROSTING

Unplug the appliance from the mains point before defrosting.

To defrost the appliance:

- Choose a time when your appliance is not full.
- Pack your food in a bag and keep it cool (ideally, transfer it to another refrigerator).
- Leave the refrigerator door open.
- To speed up the defrosting process, you can place a container filled with hot water in the "freezer" compartment and close the door.
- When defrosting is complete, sponge off the defrosted water and clean the cavity.
- **WARNING:** Do not use an electric heating device or any other mechanical or artificial device to accelerate the defrosting process.
- Do not use aerosol de-icers as they may be hazardous to health and/or contain substances that could damage the plastic.

CLEANING

Unplug the appliance from the power point before cleaning.

1. Remove fresh food from the refrigerator.
 2. Wrap food in several layers of newspaper, cover it and store it in a cool place (ideally, transfer it to another refrigerator).
 3. Clean the appliance and accessories inside with a soft sponge and soapy, lukewarm water.
 4. After cleaning, rinse with clean water and dry the parts thoroughly.
 5. Once everything is dry, the appliance can be turned back on.
- Always, keep the door seals clean.
 - Never clean the appliance with a steam cleaner. Moisture could accumulate in the electrical components, causing a risk of electric shock ! Hot steam can damage plastic parts. The appliance must be dry before being switched back on.
 - **IMPORTANT:** When the plastic parts of the refrigerator remain stained with oil for a long time (animal or vegetable), they deteriorate easily and can crack. Clean and wash the dirty parts with hot water immediately.

- Do not clean the appliance using abrasive products.

TROUBLESHOOTING GUIDE

FIXING A MALFUNCTION

The refrigerator isn't working

- Check for a power failure.
- Make sure that the appliance's plug is plugged into a working electrical outlet.
- Check the condition of the protection fuse.

The refrigerator is getting too cold

- The thermostat may be set to a value that is too high.

The refrigerator is not getting cold enough

- The food may be packed in too tightly and blocking the proper circulation of cold air.
- You may have put hot food or a large amount of food in the refrigerator.
- The door may not be closed properly.
- The door's seals may be damaged.
- The refrigerator may not be properly ventilated.
- The space between the refrigerator and the side walls or above it may be insufficient.
- The thermostat may not be set correctly.

You hear the sound of running water

- That's the sound of the refrigerant flowing. It is not a malfunction.

The side walls are getting warm

- The side walls get warm when the door is opened or closed frequently, when the appliance is plugged in or running in summer with a high room temperature. In this case, do not touch the walls. This is due to heat dissipating from the refrigerator and is not a sign of malfunction.

The interior lighting is not working

- Do not attempt to replace the bulb yourself. Contact your retailer's after-sales department.

If the information above does not help you solve your specific problem, **do not attempt to perform any repairs on the appliance yourself**; Contact your retailer's after-sales department.

IMPORTANT: Repairs to your appliance should only be performed by qualified service technicians. Poor repairs can be hazardous to users and are not covered by the warranty.

IN CASE OF PROLONGED ABSENCE OR NON-USE

- Set the thermostat to the "OFF" position.
- Unplug, empty, defrost and clean the appliance.
- Keep the door ajar to prevent odours from forming.

NOISES WHEN RUNNING

The following noises are typical for refrigeration appliances:

- Clicking

When the compressor starts or stops, there is a clicking sound.

- Humming

When the compressor is running, you hear it purring.

- Gurgling/splashing

When refrigerant flows into the narrow tubes, gurgling and splashing can be heard. Even after the compressor stops, these noises continue for a short time.

REVERSING THE OPENING DIRECTION OF THE DOORS

You can change the opening direction of your freezer doors, if necessary. To do this, consult the complete procedure which is available at the following address:



https://boulanger.scene7.com/is/content/Boulanger/3497674181758_a_0

PRODUCT INFORMATION

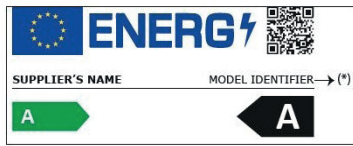
INFORMATION	
	You can find the information on the models as it is recorded in the product database on the following website by searching for your model as it appears on the energy label: https://eprel.ec.europa.eu/

The service life of your appliance is **3 years**. During this period, original spare parts will be available to ensure proper operation of the appliance.

Link to the manufacturer's website where the information referred to in point 4a) of the appendix to Commission Regulation (EU) 2019/2019 can be found:

<https://www.boulanger.com/info/assistance/>

DESEMBALAJE

- Retire el embalaje de transporte.
- Compruebe que el aparato no haya sufrido daños durante el transporte. ¡Nunca debe enchufar un aparato que esté dañado! Si el aparato está dañado, póngase en contacto con el distribuidor.
- Retire todas las bandas adhesivas y los materiales de embalaje que se encuentren en el interior y el exterior del aparato. Extraiga los accesorios (bandeja de cubitos de hielo, etc.) que se hayan incluido con el aparato.

ANTES DE USAR EL APARATO POR PRIMERA VEZ

- Limpie el interior del aparato y los accesorios suministrados con agua tibia con un poco de vinagre blanco. No utilice jabón ni detergente, ya que el olor podría persistir. Después de limpiarlo, seque completamente el aparato.
- Puede utilizar aguarrás para retirar los restos de adhesivo del exterior del aparato.

Para limpiar el aparato, siempre debe apagarlo y desenchufarlo, o retirar los fusibles o cortar el interruptor automático.

INSTALACIÓN

LUGAR DE INSTALACIÓN

- Coloque el frigorífico sobre una superficie estable y plana.
- El aparato se debe instalar en una habitación seca y con buena ventilación, a temperatura ambiente. Deje un espacio de 10 cm como mínimo alrededor del aparato.
- El aparato no debe quedar expuesto a la luz directa del sol.
- El aparato no debe quedar expuesto a la lluvia.
- El aparato no se debe instalar junto a un radiador, una placa de cocina o cualquier otra fuente de calor.
- La temperatura ambiente afecta al consumo de energía y al funcionamiento eficaz del aparato.
- El aparato se debe instalar de manera que se pueda seguir accediendo a la toma de corriente.
- Después de instalar el aparato, asegúrese de que no esté pisando el cable de alimentación eléctrica.

- **Antes de enchufar el aparato a la toma de corriente por primera vez, deje reposar el aparato durante dos horas (si se ha transportado en posición vertical) o durante 24 horas (si se ha transportado en posición horizontal), para que el gas refrigerante pueda volver a bajar al compresor. El incumplimiento de este plazo de tiempo podría dañar el compresor.**
- **Este frigorífico no podrá utilizarse como electrodoméstico integrable.**

CLASE CLIMÁTICA

Instale el aparato únicamente en un lugar en el que la temperatura ambiente se corresponda con la clase climática para la que se ha diseñado (véase la tabla siguiente).

La clase climática se encuentra en la placa de características del exterior del aparato. La tabla siguiente indica la temperatura ambiente adecuada para cada clase climática:

Clase climática	Temperatura ambiente
SN	de +10 a +32 °C
N	de +16 a +32 °C
ST	de +16 a +38 °C
T	de +16 a +43 °C

Su aparato está clasificado como "N/ST/T". **Por debajo o por encima de los valores de temperatura ambiente indicados, el rendimiento del aparato se puede ver afectado, con el riesgo de que los productos alimentarios se estropeen.**

VENTILACIÓN SUFICIENTE

Asegúrese de que haya una buena circulación de aire en la parte posterior del aparato y no lo coloque contra una pared para evitar el ruido debido a las vibraciones. Asegúrese de que el aire siempre pueda circular libremente alrededor del aparato. Una ventilación insuficiente provocaría un mal funcionamiento y un mayor consumo de energía.

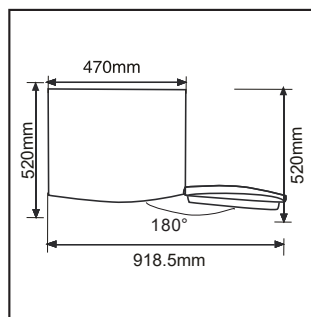

NIVELADO

Para que funcione sin vibraciones, el aparato debe nivelarse. Para hacerlo, ajuste las dos patas delanteras regulables para equilibrar correctamente el aparato.

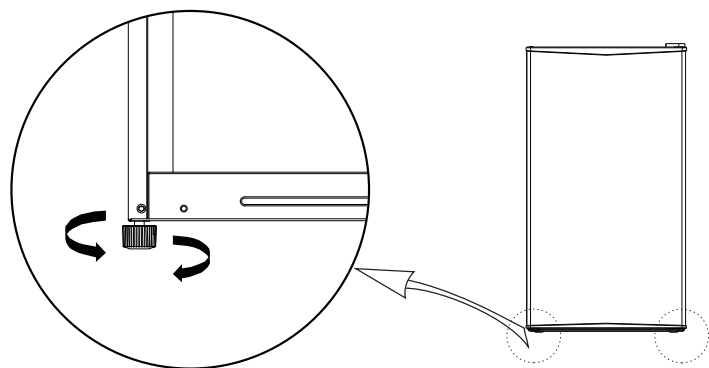

USO DEL COMPARTIMENTO FRIGORÍFICO

AJUSTE DE LA TEMPERATURA

El botón de selección de temperatura (termostato) se encuentra en el interior, en la parte superior derecha de su frigorífico.

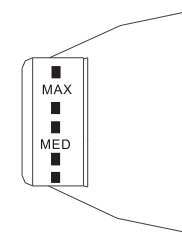

Gire el botón del termostato en el sentido contrario a las agujas del reloj: el aparato se pone en funcionamiento automáticamente.

El valor «**MIN**» corresponde a la **temperatura más alta**/el ajuste más caliente.

El valor «**MAX**» corresponde a la **temperatura más baja**/ el ajuste más frío.

- **Para optimizar la conservación de los alimentos, ponga el termostato en «MED». Este valor le garantiza una conservación correcta de los alimentos frescos.**
- Si quiere enfriar rápidamente los alimentos, o al utilizar el aparato por primera vez, seleccione el valor «**MAX**», asegurándose de que la temperatura de la zona de frío no descienda por debajo de los 0 °C. Si eso sucediera, vuelva a poner el termostato en «**MED**».
- La temperatura del interior del aparato depende de varios factores, como la temperatura ambiente, la cantidad de productos guardados, la frecuencia con que se abre la puerta, etc.
- El valor «**OFF**» corresponde a la posición de «Apagado» del aparato. Para apagar por completo el aparato, desenchúfelo de la toma de corriente.
- Observación: Cuando el termostato se encuentra en la posición «**MAX**», es posible que oiga el compresor funcionar con más frecuencia.

Observaciones:

- Si el aparato está desenchufado o apagado, o si hay un corte eléctrico, tendrá que esperar entre 3 y 5 minutos antes de volver a ponerlo en funcionamiento. No intente volver a encenderlo antes de que transcurra ese tiempo, porque el frigorífico no funcionará.

- Es preferible instalar el aparato en el lugar más fresco de la habitación, para reducir el consumo de energía. Cuando la temperatura de la habitación es demasiado alta, la temperatura del frigorífico no puede alcanzar el valor deseado.

INDICADOR DE TEMPERATURA

Para facilitar el ajuste correcto del aparato, el frigorífico está equipado con un indicador de temperatura (situado en la zona más fría y marcado con el pictograma que aparece al lado).



- Para que los productos se conserven bien en el frigorífico y, en particular, en la zona más fría, asegúrese de que aparezca «OK» en el indicador de temperatura.



Ajuste incorrecto



Ajuste correcto

- Si «OK» no aparece, la temperatura media de la zona es demasiado alta. Coloque el termostato en una posición superior.
- Cada vez que cambie el termostato, espere a que se establezca la temperatura en el interior del aparato antes de realizar si fuera necesario, un nuevo ajuste. La posición del termostato se debe cambiar poco a poco. Espere al menos 12 horas antes de realizar otra comprobación y un eventual cambio.

Nota: Tras llenar el aparato de productos frescos, o después de abrir la puerta varias veces (o de mantenerla abierta durante mucho tiempo), es normal que la inscripción «OK» no aparezca de el indicador de temperatura; espere al menos 12 horas antes de volver a ajustar el termostato.

- Si el evaporador del compartimento frigorífico (la pared del fondo del aparato) se cubre de escarcha de forma inusual (aparato demasiado lleno, temperatura ambiente alta, termostato en una posición alta, apertura frecuente de la puerta), mueva poco a poco el botón del termostato a una posición inferior, hasta obtener de nuevo períodos de parada del compresor. De hecho, la descongelación automática del compartimento frigorífico solo se realiza si el compresor se detiene de manera intermitente.

CONSEJOS DE ALMACENAMIENTO DE LOS ALIMENTOS

Consulte las indicaciones siguientes relativas al almacenamiento de alimentos.

- Envase sistemáticamente los productos para evitar que los alimentos se contaminen mutuamente.
- Espere a que los alimentos preparados se hayan enfriado completamente antes de guardarlos (ejemplo: sopa).

- Con el fin de permitir una circulación de aire correcta, nunca debe tapar la rejilla con papel o con láminas de plástico.
- Únicamente debe guardar alimentos frescos, limpios y colocados en envases o recipientes alimentarios apropiados.
- Limite el número de veces que se abre la puerta y, en cualquier caso, no deje abierta la puerta durante demasiado tiempo para evitar que suba la temperatura del frigorífico.
- Coloque los alimentos de manera que el aire siempre pueda circular libremente alrededor.

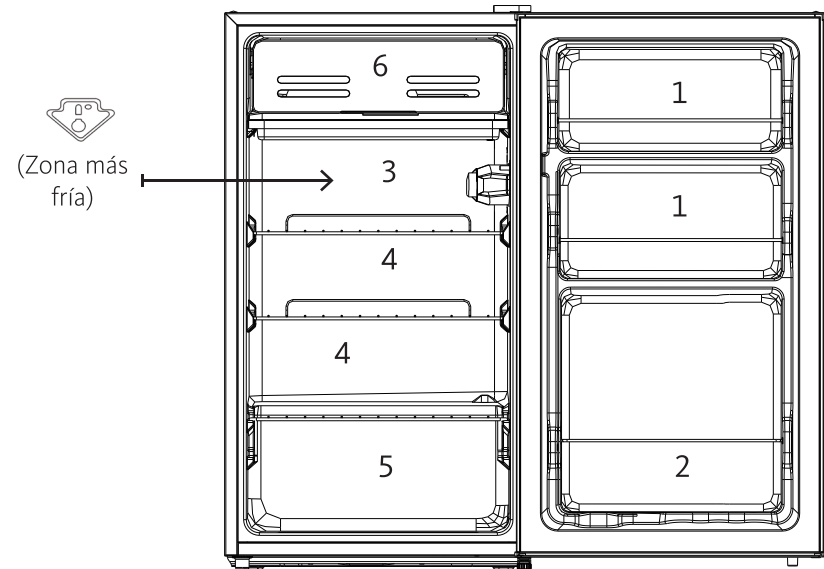

1. Mantequilla, huevos y condimentos
2. Bebidas (latas, botellas)
3. La zona más fría: carne, carne de ave, embutidos, pescado fresco. Plazo de conservación de 1 a 2 días.
4. Productos lácteos, alimentos cocinados, quesos y otros alimentos que deban consumirse rápidamente.
5. Fruta y verdura
6. Elaboración de cubitos de hielo

- La manera en la que aparecen dispuestos los cajones, estantes y bandejas en la descripción del aparato es la mejor para racionalizar al máximo el consumo de energía.

USO DEL COMPARTIMENTO DE PREPARACIÓN DE CUBITOS DE HIELO

RECORDATORIO DE LA CLASIFICACIÓN DE LOS APARATOS

Tipos de aparato	Temperaturas en el compartimento más frío	Plazo de conservación
Sin estrellas	Congelador: 0 °C	Cubitos de hielo
*	Congelador: -6 °C	Cubitos de hielo Conservación corta de ultracongelados: de 3 a 4 días (*)
**	Congelador: -12 °C	Cubitos de hielo Conservación media de ultracongelados: de 1 a 4 semanas (*)
***	Compartimento de conservación: inferior o igual a -18 °C	Cubitos de hielo Conservación larga de ultracongelados: de 3 a 12 meses
****	Compartimento de congelación: de -18 a -24 °C	Cubitos de hielo Conservación larga de ultracongelados: de 3 a 12 meses Congelación posible de productos frescos

(*) El plazo de conservación depende del tipo de alimento; consulte las instrucciones del fabricante relativas al envasado de los alimentos.

El compartimento para hacer cubitos de hielo del frigorífico Listo RTFL 85-50mib5 se ha diseñado exclusivamente para elaborar cubitos de hielo. No permite la conservación de alimentos congelados.

Este aparato de refrigeración no es adecuado para congelar alimentos.

ELABORACIÓN DE CUBITOS DE HIELO

Llene la bandeja de cubitos hasta tres cuartas partes con agua fría, colóquela en el compartimento de elaboración de cubitos y deje que el agua se congele. Para extraer los cubitos de hielo, doble un poco la bandeja de cubitos o colóquela debajo del agua del grifo durante unos segundos.

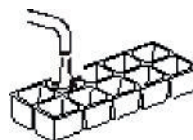

IMPORTANTE: Nunca debe intentar despegar una bandeja de cubitos de hielo que se haya adherido al compartimento de elaboración de hielo con objetos punzantes o afilados, ya que podría dañar el circuito de refrigeración. Utilice una espátula de plástico.

LIMPIEZA Y MANTENIMIENTO

Por razones de higiene, el interior del aparato y los accesorios interiores deben limpiarse regularmente.

DESCONGELACIÓN

Desenchufe el aparato de la toma de corriente antes de descongelarlo.

Para descongelar el aparato:

- Elija un momento en el que el aparato esté poco lleno.
- Guarde los alimentos en una bolsa y manténgalos frescos (idealmente, guárdelos en otro frigorífico).
- Deje abierta la puerta del frigorífico.
- Para acelerar el proceso de descongelación, puede poner un recipiente lleno de agua caliente en el compartimento congelador y cerrar la puerta de este.
- Cuando la descongelación haya terminado, seque el agua de descongelación y limpie la cavidad.
- **ADVERTENCIA:** No utilice ningún aparato de calefacción eléctrico ni dispositivos mecánicos o artificiales para acelerar el proceso de descongelación.
- No utilice ningún producto para descongelar en aerosol, ya que estos productos pueden resultar peligrosos para la salud o contener sustancias que estropeen el plástico.

LIMPIEZA

Desenchufe el aparato de la toma de corriente antes de limpiarlo.

1. Saque los alimentos frescos del frigorífico.
 2. Envuelva los alimentos con varias capas de papel de periódico, tápelos y guárdelos en un lugar fresco (idealmente, guárdelos en otro frigorífico).
 3. Limpie el aparato y los accesorios del interior con una esponja suave y agua tibia con jabón.
 4. Después de limpiar, enjuague con agua limpia y seque bien las piezas.
 5. Cuando todo esté seco, puede poner en marcha de nuevo el aparato.
- Mantenga siempre limpias las juntas de la puerta.
 - Nunca debe limpiar el aparato con un limpiador a vapor. ¡La humedad se puede acumular en los componentes eléctricos y provocar un riesgo de descarga eléctrica!

El vapor caliente puede provocar daños en las piezas de plástico. El aparato debe estar seco antes de ponerlo en marcha.

- **IMPORTANTE:** Si los elementos de plástico del frigorífico permanecen demasiado tiempo manchados de aceite (animal o vegetal), se deterioran fácilmente y pueden agrietarse. Limpie y lave con agua caliente y de inmediato las piezas manchadas.
- No limpie el aparato con limpiadores abrasivos.

GUÍA DE RESOLUCIÓN DE PROBLEMAS

RESOLVER UN FUNCIONAMIENTO INCORRECTO

El frigorífico no funciona

- Compruebe si hay un corte de electricidad.
- Compruebe que el enchufe del aparato esté conectado a una toma de corriente que funcione.
- Compruebe el estado del fusible de protección.

El frigorífico enfría en exceso

- Es posible que el termostato esté colocado en un valor demasiado alto.

El frigorífico no enfría lo suficiente

- Es posible que los alimentos estén muy juntos e impidan la circulación correcta del aire frío.
- Es posible que haya colocado alimentos calientes o una gran cantidad de alimentos en el frigorífico.
- Es posible que la puerta no se haya cerrado correctamente.
- Las juntas de estanqueidad de la puerta podrían estar dañadas.
- Es posible que el frigorífico no se haya ventilado correctamente.
- Es posible que el espacio entre el frigorífico y las paredes laterales, o por encima del frigorífico, sea insuficiente.
- Es posible que el termostato no se haya ajustado correctamente.

Se escucha un ruido parecido al de agua que corre

- Es el ruido del refrigerante que fluye; no es un defecto de funcionamiento.

Las paredes laterales se calientan

- Las paredes laterales se calientan cuando la puerta se abre y cierra con frecuencia, cuando el aparato está enchufado o funciona en verano con una temperatura ambiente alta. En ese caso, no toque las paredes; se trata del calor que se disipa del frigorífico y no indica un funcionamiento incorrecto.

La luz interior no funciona

- No intente cambiar la bombilla usted mismo. Póngase en contacto con el servicio posventa de la tienda donde haya comprado el aparato.

Si los casos mencionados no lo ayudan a resolver su problema específico, **no intente reparar el aparato usted mismo**; Póngase en contacto con el servicio posventa de la tienda donde haya comprado el aparato.

IMPORTANTE: Las reparaciones del aparato deben ser realizadas exclusivamente por técnicos de mantenimiento cualificados. Las reparaciones incorrectas pueden generar peligros para los usuarios y no están cubiertas por la garantía.

EN CASO DE AUSENCIA O NO UTILIZACIÓN PROLONGADA

- Ponga el termostato en la posición de apagado «OFF».
- Desenchufe, vacíe, descongele y limpie el aparato.
- Mantenga la puerta entreabierta para evitar que se generen olores.

RUIDOS DE FUNCIONAMIENTO

Los ruidos siguientes son característicos de los aparatos de refrigeración:

Traqueteo

Cuando el compresor se pone en marcha o se apaga, se oye un traqueteo.

Zumbido

En cuanto el compresor se pone en marcha, se oirá un zumbido.

Gorgoteos/chapoteos

Cuando el refrigerante fluye por los tubos estrechos, se oyen gorgoteos y chapoteos. Incluso con el compresor apagado, esos ruidos siguen oyéndose durante un breve tiempo.

INVERSIÓN DEL SENTIDO DE APERTURA DE LA PUERTA

Si es necesario, puede modificar el sentido de apertura de las puertas de su frigorífico. Para hacer esto, consulte el procedimiento completo que está disponible en la dirección siguiente:



https://boulanger.scene7.com/is/content/Boulanger/3497674181758_a_0

FICHA DEL PRODUCTO

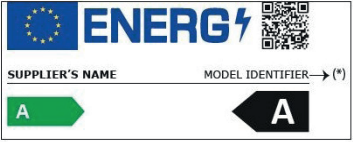
i INFORMATION	
	<p>Puede consultar la información relativa a los modelos que se encuentra registrada en la base de datos de productos en el sitio web siguiente; para ello, busque el identificador de su modelo (*) que aparece en la etiqueta energética: https://eprel.ec.europa.eu/</p>

La vida útil del aparato es de **3 años**. Durante ese periodo, tendrá a su disposición piezas de recambio originales para garantizar el funcionamiento correcto del aparato.

Enlace hacia el sitio web del fabricante donde se puede encontrar la información a la que se hace referencia en el punto 4 a) del anexo del Reglamento (UE) 2019/2019 de la Comisión:

<https://www.boulanger.com/info/assistance/>

AUSPACKEN

- Entfernen Sie die Transportverpackung.
- Überprüfen Sie, ob das Gerät keine Transportschäden erlitten hat. Ein beschädigtes Gerät dürfen Sie keinesfalls anschließen! Falls das Gerät beschädigt ist, wenden Sie sich bitte an Ihren Händler.
- Entfernen Sie alle Klebebänder und sämtliches Verpackungsmaterial innen und außen am Gerät. Nehmen Sie das eventuell mit dem Gerät gelieferte Zubehör (Eiswürfelschale...) heraus.

VOR DEM ERSTEN GEBRAUCH

- Reinigen Sie das Geräteinnere und das eventuell mitgelieferte Zubehör mit lauwarmem Wasser, dem Sie etwas weißen Essig zusetzen. Verwenden Sie keine Seife oder Reinigungsmittel, denn ihr Geruch kann anhalten. Nach der Reinigung das Gerät vollständig trocknen.
- Zur Entfernung von Klebstoffresten vom Geräteäußeren kann *Waschbenzin* verwendet werden.

Das Gerät vor der Reinigung immer ausschalten und den Netzstecker ziehen, oder die Sicherungen entfernen oder den Schutzschalter ausschalten.

AUFSTELLUNG

AUFSTELLUNGORT

- Stellen Sie Ihren Kühlschrank auf eine ebene und stabile Fläche.
- Das Gerät muss in einem trockenen und gut belüfteten Raum bei Umgebungstemperatur aufgestellt werden. Achten Sie darauf, mindestens 10 cm Freiraum um das Gerät herum zu lassen.
- Das Gerät vor direkten Sonnenlicht schützen.
- Das Gerät vor Regen schützen.
- Das Gerät darf nicht neben einem Heizkörper, einem Herd oder sonstigen Wärmequellen aufgestellt werden.
- Der Energieverbrauch und die Effizienz des Betriebs des Geräts werden von der Umgebungstemperatur beeinflusst.
- Das Gerät muss so aufgestellt werden, dass die Steckdose ungehindert zugänglich bleibt.
- Nachdem Sie es aufgestellt haben, vergewissern Sie sich, dass es nicht auf seinem Netzkabel steht.

- **Bevor Sie das Gerät zum ersten Mal ans Stromnetz anschließen, lassen Sie das Gerät bitte zwei Stunden ruhen, wenn es aufrecht transportiert wurde, oder 24 Stunden, wenn das Gerät liegend transportiert wurde, damit das Kältemittel wieder nach unten in den Kompressor absinken kann. Die Nichteinhaltung dieser Wartefrist kann den Kompressor beschädigen.**
- **Dieses Kühlgerät ist nicht zur Nutzung als Einbaugerät bestimmt.**

KLIMAKLASSE

Stellen Sie das Gerät nur an einem Ort auf, an dem die Raumtemperatur der Klimaklasse entspricht, für die es vorgesehen ist (siehe untenstehende Tabelle).

Die Klimaklasse ist auf dem Typenschild an der Außenseite des Gerätes zu finden. Die untenstehende Tabelle gibt für jede Klimaklasse die geeignete Umgebungstemperatur an:

Klimaklasse	Umgebungstemperatur
SN	+10 bis +32°C
N	+16 bis +32°C
ST	+16 bis +38°C
T	+16 bis +43°C

Ihr Gerät ist als „N/ST/T“ klassifiziert. **Werden die angegebenen Umgebungstemperaturen über- oder unterschritten, kann die Leistungsfähigkeit Ihres Gerätes beeinträchtigt werden und es besteht ein Risiko, dass Lebensmittel verderben.**

AUSREICHENDE BELÜFTUNG

Achten Sie auf eine ausreichende Luftzirkulation an der Rückseite des Gerätes, stellen Sie es nicht gegen eine Wand, um Geräusche durch Vibrationen zu vermeiden. Achten Sie darauf, dass die Luft immer frei um das Gerät herum zirkulieren kann. Eine unzureichende Belüftung führt zu Funktionsstörungen und erhöhtem Energieverbrauch.

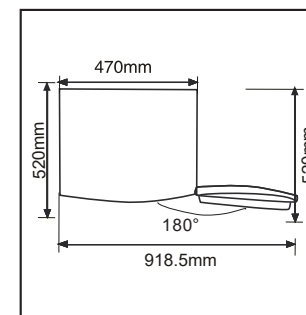

WAAGERECHE AUSRICHTUNG DES GERÄTS

Damit das Gerät während des Betriebs nicht vibriert, muss es waagrecht ausgerichtet werden. Stellen Sie dazu die beiden vorderen Stellfüße ein, um es ordnungsgemäß auszurichten.

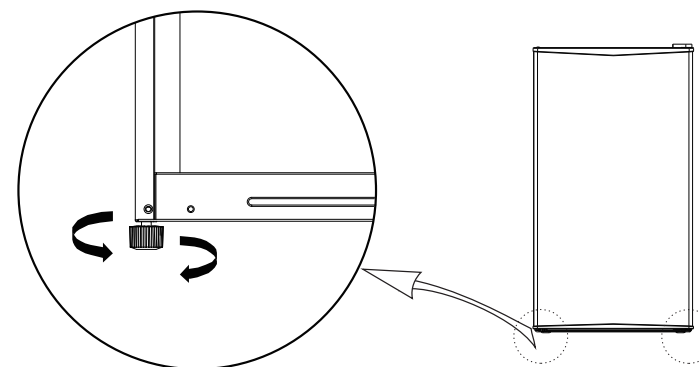

DE

GEBRAUCH DES KÜHLABTEILS

TEMPERATUREINSTELLUNG

Der Temperaturwahlknopf (Thermostat) befindet sich auf der Innenseite, oben rechts an Ihrem Kühlschrank.

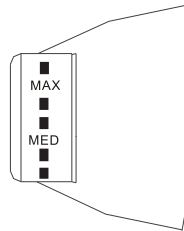

Drehen Sie den Thermostatknopf im Uhrzeigersinn: das Gerät startet automatisch.

Die Einstellung "**MIN**" entspricht der höchsten Temperatur, somit also der wärmsten Einstellung.

Die Einstellung "**MAX**" entspricht der niedrigsten Temperatur, somit also der kältesten Einstellung.

- **Um die Aufbewahrungsdauer der Lebensmittel zu optimieren, stellen Sie den Thermostat auf "MED". Diese Einstellung stellt sicher, dass frische Lebensmittel ordnungsgemäß gelagert werden.**
- Wählen Sie zum Kühlen frischer Lebensmittel und beim ersten Gebrauch die Einstellung "**MAX**", achten Sie dabei darauf, dass die Temperatur in der Kühlzone nicht unter 0°C absinkt. In diesem Fall stellen Sie den Thermostat wieder auf "**MED**".
- Die Temperatur im Geräteinneren hängt von mehreren Faktoren ab, wie z.B. der Raumtemperatur, der Menge der eingelagerten Lebensmittel, der Häufigkeit der Türöffnung usw.
- Die Einstellung "**OFF**" entspricht der Einstellung "Aus" des Gerätes. Um das Gerät vollständig auszuschalten den Netzstecker aus der Steckdose ziehen.
- Hinweis: Wenn der Thermostat sich in der Schalterstellung "**MAX**" befindet, kann es vorkommen, dass Sie den Kompressor öfter laufen hören.

Hinweise:

- Wenn das Gerät nicht angeschlossen oder ausgeschaltet war oder nach einem Stromausfall mit dem Wiedereinschalten 3 bis 5 Minuten zu warten. Versuchen Sie nicht, das Gerät vor diesem Zeitpunkt wieder einzuschalten, da es dann nicht startet.

- Es wird empfohlen, das Gerät im kältesten Bereich des Raumes zu installieren, um den Energieverbrauch zu reduzieren. Bei zu hoher Umgebungstemperatur kann die Temperatur im Kühlschrank nicht den gewünschten Wert erreichen.

TEMPERATURANZEIGE

Um Ihnen bei der richtigen Einstellung Ihres Geräts zu helfen, verfügt der Kühlschrank über eine Temperaturanzeige (die sich in der kältesten Zone befindet und durch das nebenstehende Piktogramm gekennzeichnet ist).



- Um die Lebensmittel in Ihrem Kühlschrank ordnungsgemäß aufzubewahren, insbesondere in der kältesten Zone, sollten Sie darauf achten, dass auf der Temperaturanzeige "OK" erscheint.

 Falsche Einstellung

 Richtige Einstellung

- Wenn kein „OK“ erscheint, ist die Durchschnittstemperatur in diesem Bereich zu hoch. Stellen Sie den Thermostat auf eine höhere Position.
- Warten Sie nach jeder Änderung ab, bis sich die Temperatur im Inneren des Geräts stabilisiert hat, bevor Sie ggf. weitere Anpassungen vornehmen. Ändern Sie die Thermostateinstellung nur schrittweise und warten Sie mindestens 12 Stunden, bevor Sie erneut kontrollieren und eventuell eine Änderung vornehmen.

Hinweis: Nachdem frische Lebensmittel im Gerät verstaut wurden oder nach wiederholtem (oder längerem) Öffnen der Tür ist es normal, dass die Aufschrift "OK" nicht auf der Temperaturanzeige erscheint; warten Sie mindestens 12 Stunden, bevor Sie den Thermostat neu einstellen.

- Falls der Verdampfer des Kühlabteils (an der hinteren Innenwand des Geräts) mit ungewöhnlich viel Eis bedeckt ist (Gerät überladen, erhöhte Umgebungstemperatur, Thermostat zu hoch eingestellt, häufiges Öffnen der Türen), stellen Sie den Thermostatknopf schrittweise auf eine niedrigere Position zurück, bis der Kompressor sich wieder von Zeit zu Zeit abschaltet. Die Abtauautomatik des Kühlabteils funktioniert nur, wenn sich der Kompressor zeitweise ausschaltet.

TIPPS ZUR LAGERUNG DER LEBENSMITTEL

Lesen Sie die untenstehenden Angaben zur Lagerung von Lebensmitteln.

- Lagern Sie Produkte grundsätzlich verpackt, um zu vermeiden, dass die Nahrungsmittel sich gegenseitig Keime übertragen.
- Warten Sie, bis Ihre Gerichte vollständig abgekühlt sind, bevor Sie diese einlagern (z.B. Suppe).

- Um eine einwandfreie Luftzirkulation zu ermöglichen, die Ablagen niemals mit Papier oder Plastikfolie abdecken.
- Lagern Sie ausschließlich frische, saubere und in geeigneten Lebensmittelverpackungen oder -behältern verpackte Lebensmittel ein.
- Begrenzen Sie die Anzahl der Türöffnungen und lassen die Tür keinesfalls zu lange offen, damit die Temperatur im Kühlschrank nicht ansteigt.
- Verteilen Sie die Lebensmittel so, dass die Luft frei um sie herum zirkulieren kann.

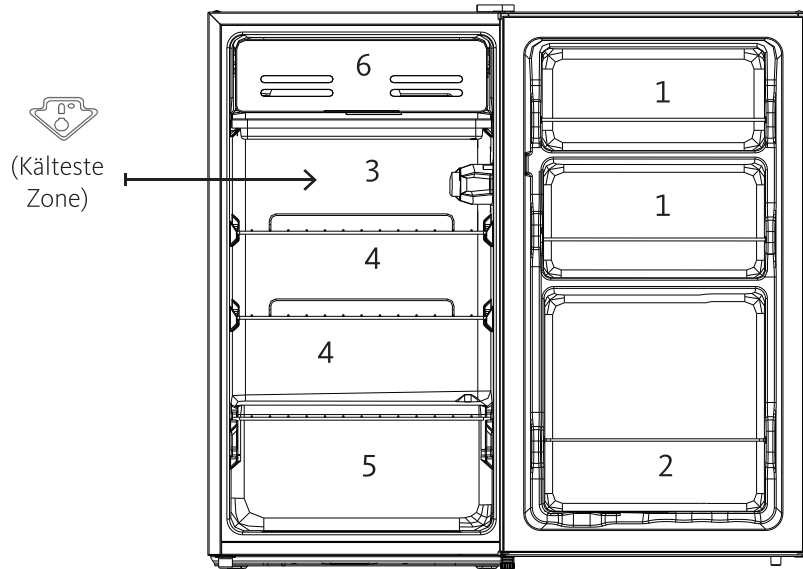

1. Butter, Eier, Würzmittel
2. Getränke (Dosen, Flaschen)
3. Kälteste Zone: Fleisch, Geflügel, Wurstwaren, frischer Fisch. Haltbarkeitsdauer 1 bis 2 Tage
4. Milchprodukte, gekochte Lebensmittel, Käse und andere Lebensmittel, die schnell verzehrt werden müssen.
5. Obst und Gemüse
6. Eiswürfelbereitung

- Die in der Gerätebeschreibung dargestellte Anordnung der Schubladen, Fächer und Ablagen wurde so gewählt, dass die Energie möglichst effizient genutzt wird.

NUTZVOLUMEN DES EISBEREITERFACHS

ÜBERSICHT ZUR GERÄTEKLASSIFIZIERUNG

Gerätetyp	Temperaturen im kältesten Abteil	Aufbewahrungsdauer
Kein Stern	Freezer: 0°C	Eiswürfel
*	Freezer: -6°C	Eiswürfel Kurze Aufbewahrungsdauer von Tiefkühlwaren: 3 bis 4 Tage (*)
**	Freezer: -12°C	Eiswürfel Mittlere Aufbewahrungsdauer von Tiefkühlwaren : 1 bis 4 Wochen (*)
***	Aufbewahrungsfach: Weniger als oder gleich -18°C	Eiswürfel Lange Aufbewahrungsdauer von Tiefkühlwaren : 3 bis 12 Monate
****	Gefrierabteil: -18°C bis -24°C	Eiswürfel Lange Aufbewahrungsdauer von Tiefkühlwaren : 3 bis 12 Monate Einfrieren von frischen Produkten möglich

(*) Die Aufbewahrungsdauer hängt von der Art der Lebensmittel ab; Beachten Sie die Anweisungen des Herstellers auf der Verpackung der Lebensmittel.

Das Fach für Eiswürfelbereitung Ihres Kühlschranks Listo RTFL 85-50mib5 ist ausschließlich für die Bereitung von Eiswürfeln vorgesehen. Es ist nicht für die Aufbewahrung von Tiefkühlwaren bestimmt.

Dieses Kühlgerät ist nicht zum Einfrieren von Lebensmitteln geeignet.

EISWÜRFELBEREITUNG

Füllen Sie den Eiswürfelbehälter zu 3/4 mit kaltem Wasser, stellen Sie sie in das Eisbereiterfach und lassen Sie das Wasser gefrieren. Zum Entnahme der Eiswürfel verdrehen Sie den Behälter ein wenig oder halten sie ein paar Sekunden lang unter fließendes Wasser.

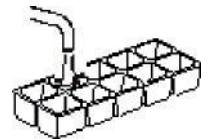

WICHTIG: Versuchen Sie niemals, einen festgefrorenen Eiswürfelbehälter mit scharfen oder spitzen Gegenständen aus dem Eisbereiterfach zu lösen, da dies den Kühlkreislauf beschädigen kann. Verwenden Sie einen Kunststoffschaber.

REINIGUNG UND WARTUNG

Aus Gründen der Hygiene müssen das Geräteinnere und das Zubehör regelmäßig gereinigt werden.

ABTAUEN

Ziehen Sie den Stecker des Geräts aus der Steckdose, bevor Sie es abtauen.

Abtauen des Geräts:

- Wählen Sie einen Zeitpunkt, an dem das Gerät nur wenig gefüllt ist.
- Verpacken Sie die Lebensmittel in einem Beutel und lagern Sie sie kühl (idealerweise in einen anderen Kühlschrank).
- Die Kühlschranktür offen lassen.
- Um den Abtauvorgang zu beschleunigen, können Sie ein Gefäß mit heißem Wasser in das Fach "Freezer" stellen und die Tür schließen.
- Wenn der Auftauvorgang abgeschlossen ist, nehmen Sie das Abtauwasser mit einem Schwamm auf und reinigen den Innenraum.

- **WARNUNG:** Verwenden Sie keine elektrischen Heizgeräte oder sonstige mechanische oder künstliche Hilfsmittel, um den Abtauprozess zu beschleunigen.

- Verwenden Sie keine Enteisungssprays, sie können gesundheitsschädlich sein und/oder Substanzen enthalten, die den Kunststoff beschädigen.

REINIGUNG

Ziehen Sie den Stecker des Geräts aus der Steckdose, bevor Sie es reinigen.

1. Nehmen Sie frische Lebensmittel aus dem Kühlschrank.
 2. Lebensmittel in mehrere Schichten Zeitungspapier einwickeln, abdecken und an einem kühlen Ort aufbewahren (idealerweise in einem anderen Kühlschrank).
 3. Reinigen Sie das Gerät und das Zubehör im Innenraum mit einem weichen Schwamm und lauwarmem Seifenwasser.
 4. Nach der Reinigung mit klarem Wasser abspülen und die Teile sorgfältig abtrocknen.
 5. Wenn alles getrocknet ist, kann das Gerät wieder in Betrieb genommen werden.
- Achten Sie darauf, dass die Türdichtungen immer sauber sind.

 - Reinigen Sie das Gerät niemals mit einem Dampfreiniger. Die Feuchtigkeit könnte sich in den Elektrokomponenten ansammeln und zu Stromschlaggefahr führen! Der heiße Dampf kann Schäden an den Kunststoffteilen verursachen. Das Gerät muss vor der Wiederinbetriebnahme vollständig trocken sein.

- **WICHTIG:** Wenn die Kunststoffteile des Kühlschranks längere Zeit mit Öl- oder Fettflecken (tierisch oder pflanzlich) verschmutzt bleiben, verschleifen sie leicht und können brechen. Reinigen Sie verschmutzte Teile sofort und waschen diese mit warmem Wasser ab.

- Benutzen Sie zur Reinigung des Geräts keine scheuernden Reinigungsprodukte.

FEHLERBEHEBUNG

BEHEBUNG VON FUNKTIONSSTÖRUNGEN

Der Kühlschrank funktioniert nicht

- Überprüfen Sie, ob ein Stromausfall vorliegt.
- Überprüfen Sie, ob der Stecker des Geräts an eine funktionierende Steckdose angeschlossen ist.
- Überprüfen Sie den Zustand der Schutzsicherung.

Der Kühlschrank kühlt übermäßig

- Eventuell ist der Thermostat zu hoch eingestellt.

Der Kühlschrank kühlt nicht ausreichend

- Die Lebensmittel sind eventuell zu eng gelagert und blockieren die freie Zirkulation der kalten Luft.
- Möglicherweise haben Sie heiße Speisen oder eine große Menge an Lebensmitteln im Kühlschrank gelagert.
- Die Tür ist möglicherweise nicht richtig geschlossen.
- Die Türdichtungen könnten beschädigt werden.
- Der Kühlschrank ist möglicherweise nicht ordnungsgemäß belüftet.
- Der Abstand zwischen dem Kühlschrank und den seitlichen Wänden oder der Freiraum darüber ist eventuell nicht ausreichend groß.
- Der Thermostat ist eventuell nicht ordnungsgemäß eingestellt.

Ein Geräusch wie fließendes Wasser ist zu hören

- Es handelt sich um das Geräusch des fließenden Kältemittels. Dies ist kein Anzeichen für eine Störung.

Die Seitenwände erwärmen sich

- Wenn das Gerät eingeschaltet ist, erwärmen sich die Seitenwände durch häufiges Öffnen oder Schließen der Tür, oder wenn das Gerät im Sommer bei hoher Umgebungstemperatur betrieben wird. Berühren Sie die Wände in diesem Fall nicht, die Wärme aus dem Kühlschrank wird über die Wände abgegeben und es liegt kein Anzeichen einer Fehlfunktion vor.

Die Innenbeleuchtung funktioniert nicht

- Versuchen Sie nicht, die Birne selbst auszutauschen. Wenden Sie sich an den Kundendienst Ihres Händlers oder Geschäfts.

Falls die Angaben oben Ihnen nicht helfen, Ihr spezifisches Problem zu lösen, versuchen Sie nicht, das Gerät selbst zu reparieren ; wenden Sie sich an den Kundendienst Ihres Händlers oder Geschäfts.

WICHTIG: Reparaturen an Ihrem Kühlschrank dürfen nur von qualifizierten Servicetechnikern vorgenommen werden. Unsachgemäß ausgeführte Reparaturen können zu Gefahren für die Benutzer führen und sind nicht durch die Garantie gedeckt.

BEI LÄNGERER ABWESENHEIT ODER NICHTBENUTZUNG

- Stellen Sie den Thermostat auf die Position Aus,"OFF".
- Das Gerät vom Stromnetz trennen, leeren, abtauen und reinigen.
- Lassen Sie die Tür ein halboffen, um die Bildung von Gerüchen zu vermeiden.

BETRIEBSGERÄUSCHE

Folgende Geräusche sind für Kühlgeräte typisch:

- Klappern

Wenn der Kompressor anspringt oder abschaltet, ist ein Klappern zu hören.

- Brummen

Sobald der Kompressor in Betrieb ist, hören Sie ihn surren.

- Gurgeln/Plätschern

Wenn das Kühlmittel durch die engen Rohre fließt, ist ein Gurgeln und Plätschern zu hören. Selbst nachdem der Kompressor abgeschaltet hat, sind diese Geräusche noch eine kurze Zeit lang zu hören.

UMKEHR DER TÜRÖFFNUNGSRICHTUNG

Sie können die Öffnungsrichtung Ihrer Kühlschranktüren bei Bedarf ändern. Bitte beachten Sie dazu die vollständige Vorgehensweise, die Sie unter der folgenden Adresse finden:



https://boulanger.scene7.com/is/content/Boulanger/3497674181758_a_0

PRODUKTDATENBLATT

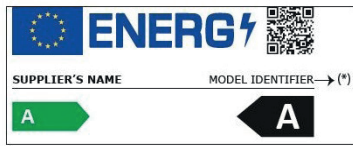
i INFORMATION	
 <p>SUPPLIER'S NAME MODEL IDENTIFIER → (*)</p> <p>A</p>	Die in der Produktdatenbank registrierten Modellinformationen finden Sie unter der auf dem Energietikett angegebenen Modell-Identifizierung (*) auf der folgenden Website: https://eprel.ec.europa.eu/

Die Lebensdauer Ihres Gerätes beträgt 3 Jahre. Während dieser Zeit sind Original-Ersatzteile erhältlich, um den ordnungsgemäßen Betrieb des Geräts zu gewährleisten.

Internet-Link zur Website des Herstellers, auf der die in Punkt 4a) des Anhangs der Verordnung (EU) 2019/2019 der Kommission genannten Informationen zu finden sind:

<https://www.boulanger.com/info/assistance/>

FR

UIT DE VERPAKKING HALEN

- Verwijder de transportverpakking.
- Controleer of het toestel niet beschadigd raakte tijdens het transport. Sluit het toestel nooit aan wanneer het beschadigd is! Indien het toestel beschadigd is, dient u uw verkoper te contacteren.
- Verwijder alle tape en alle verpakkingsmateriaal aan de binnen- en buitenkant van het toestel. Haal alle accessoires (bak voor ijsblokjes, ...) die eventueel bij het toestel worden geleverd uit de verpakking.

VÓÓR HET EERSTE GEBRUIK

- Reinig de binnenkant van het toestel en de accessoires die eventueel bij het toestel zijn geleverd met lauw water met een beetje witte azijn. Gebruik geen zeep of detergent, aangezien de geur indringend kan zijn. Droog na de reiniging het toestel volledig af.
- U kunt *white spirit* gebruiken om lijmresten aan de buitenkant van het toestel te verwijderen.

Haal de stekker steeds uit het stopcontact of verwijder de zekeringen of zet de stroomonderbreker uit vóór de reiniging.

INSTALLATIE

PLAATS WAAR HET TOESTEL GEÏNSTALLEERD WORDT

- Zet uw koelkast op een vlak en stabiel oppervlak.
- Het toestel dient op een droge en goed verluchte plaats te worden geplaatst bij omgevingstemperatuur. Laat een ruimte van minstens 10 cm vrij rond het toestel.
- Het toestel mag niet aan rechtstreeks zonlicht worden blootgesteld.
- Het toestel mag niet aan regen worden blootgesteld.
- Het toestel mag niet naast een radiator, een kookvuur of eender welke andere warmtebron worden geplaatst.
- Het energieverbruik en de efficiënte werking van het toestel worden beïnvloed door de omgevingstemperatuur.
- Het toestel moet zodanig worden geïnstalleerd dat het stopcontact toegankelijk blijft.
- Zorg ervoor dat het toestel na de installatie niet op het voedingsnoer staat.

- **Laat het toestel twee uur rusten wanneer het toestel verticaal werd vervoerd of 24 uur wanneer het toestel horizontaal werd vervoerd alvorens het voor de eerste keer op het net aan te sluiten zodat het koelgas opnieuw in de compressor kan afdalen. Het niet-naleven van deze termijn zou de compressor kunnen beschadigen.**
- **Dit koeltoestel mag niet als inbouwtoestel worden gebruikt.**

KLIMAATKLASSE

Installeer het toestel enkel op een plaats waar de omgevingstemperatuur overeenkomt met de klimaatklasse waarvoor het toestel werd ontworpen (zie tabel hieronder).

De klimaatklasse staat op het kenplaatje op de buitenkant van het toestel. De tabel hieronder geeft de juiste omgevingstemperatuur voor elke klimaatklasse weer:

Klimaatklasse	Omgevingstemperatuur
SN	Van +10 tot +32°C
N	Van +16 tot +32°C
ST	Van +16 tot +38°C
T	Van +16 tot +43°C

Uw toestel is geclassificeerd als "**N/ST/T**". **Onder en boven de aangeduide waarden van de omgevingstemperatuur kunnen de prestaties van uw toestel worden beïnvloed met een risico voor het vervallen van de voedingswaren.**

VOLDOENDE VENTILATIE

Let op een goede luchtcirculatie aan de achterkant van het toestel. Plaats het niet tegen een muur om geluiden door trillingen te vermijden. Let erop dat de lucht vrij rond het toestel kan circuleren. Een slechte ventilatie veroorzaakt een slechte werking en een stijging van het energieverbruik.

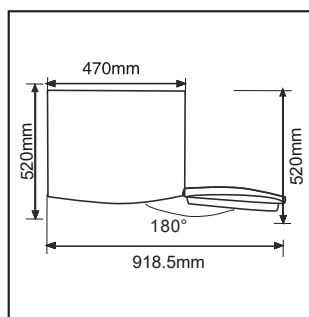

WATERPAS ZETTEN

Om zonder trillingen te werken, dient het toestel waterpas te staan. Verstel hiervoor de twee verstelbare poten vooraan.

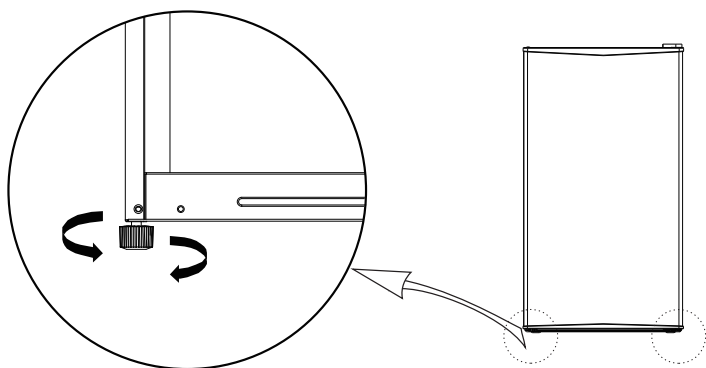

GEBRUIK VAN HET KOELCOMPARTIMENT

TEMPERATUURREGELING

De temperatuurkeuzeknop (thermostaat) bevindt zich aan de binnenzijde, rechtsboven in uw koelkast.

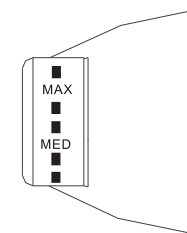

Draai de knop van de thermostaat in wijzerzin: het toestel start automatisch op.

De instelling "**MIN**" stemt overeen met de **hoogste temperatuur** / de warmste instelling.

De instelling "**MAX**" stemt overeen met de **laagste temperatuur** / de koudste instelling.

- **Voor een optimale bewaring van de voedingswaren, zet u de thermostaat op "MED". Deze instelling garandeert een correcte bewaring van verse voedingswaren.**
- Indien u de verse voedingswaren snel wenst te koelen of bij het eerste gebruik, kiest u de instelling **MAX** en controleert u of de temperatuur in de koelzone niet onder 0°C zakt. Zet in dat geval de thermostaat opnieuw op "**MED**".
- De temperatuur in het toestel is onderhevig aan verschillende factoren zoals de omgevingstemperatuur, de hoeveelheid voedingswaren die wordt bewaard, het aantal keren dat de deur wordt geopend.
- De instelling "**OFF**" stemt overeen met de stand "Uit" van het toestel. Om het toestel volledig uit te schakelen, trekt u de stekker uit het stopcontact.
- Opmerking: Wanneer de thermostaat op stand "**MAX**" staat, is het mogelijk dat u de compressor regelmatig hoort werken.

Opmerkingen:

- Wanneer het toestel uitgeschakeld is, uit staat of bij een stroomonderbreking, dient u 3 tot 5 minuten te wachten vooraleer het toestel terug in te schakelen. Probeer het niet in te schakelen vooraleer deze termijn verstreken is, aangezien het toestel niet zou starten.

- Installeer het toestel op de koelste plaats in de kamer om het energieverbruik te verminderen. Wanneer de temperatuur in de kamer te hoog is, kan de temperatuur van de koelkast niet de gewenste waarde bereiken.

TEMPERATUURINDICATOR

Om bij te dragen tot de goede werking van uw toestel is de koelkast voorzien van een temperatuurindicator (bevindt zich in de koudste zone en wordt aangeduid door het pictogram hiernaast).



- Voor een goede bewaring van de voedingswaren in uw koelkast, met name in de koudste zone, dient de melding "OK" weergegeven te worden op de temperatuurindicator.

 Onjuiste instelling

 Correcte instelling

- Indien de melding "OK" niet weergegeven wordt, is de gemiddelde temperatuur van die zone te hoog. Stel de thermostaat in op een hogere stand.
- Bij elke wijziging van de instelling van de thermostaat, wacht u tot de temperatuur aan de binnenkant van het toestel zich gestabiliseerd heeft alvorens, indien noodzakelijk over te gaan tot een nieuwe instelling. Wijzig de stand van de thermostaat uitsluitend trapsgewijs en wacht minstens 12 uur alvorens de temperatuur opnieuw te controleren.

Opmerking: Nadat u het toestel heeft gevuld met voedingswaren of nadat de deur herhaaldelijk werd geopend (of lange tijd open stond), is het normaal dat de melding "OK" niet op de temperatuuraanduiding verschijnt; wacht minstens 12 uur alvorens de thermostaat opnieuw aan te passen.

- Indien de verdamer van het koelcompartiment (achterwand van het toestel) abnormaal bedekt wordt met rijm (het toestel is te vol geladen, de omgevingstemperatuur is te hoog, de thermostaat staat op een hoge stand, de deur wordt frequent geopend), zet u de thermostaat geleidelijk aan een stand lager tot de compressor opnieuw gedurende een bepaalde periode uitschakelt. Het automatisch ontdooien van de koelkast gebeurt enkel wanneer de compressor met tussenpozen stopt.

TIPS VOOR HET BEWAREN VAN VOEDINGSWAREN

Raadpleeg de onderstaande adviezen voor het bewaren van voedingswaren.

- Pak de producten systematisch in om te vermijden dat de voedingswaren elkaar besmetten.
- Wacht tot bereide voedingswaren volledig afgekoeld zijn vooraleer deze in het

- toestel te plaatsen (vb.: soep).
- Om een correcte luchtcirculatie mogelijk te maken, mag u de legplanken nooit met papier of plasticfolie bedekken.
- Plaats enkel verse, gekuiste en verpakte voedingswaren of voedingsrecipiënten in het toestel.
- Beperk het openen van de deur en laat de deur in elk geval niet te lang openstaan om te vermijden dat de temperatuur in de koelkast stijgt.
- Plaats de voeding zodanig dat de lucht er vrij rond kan circuleren.

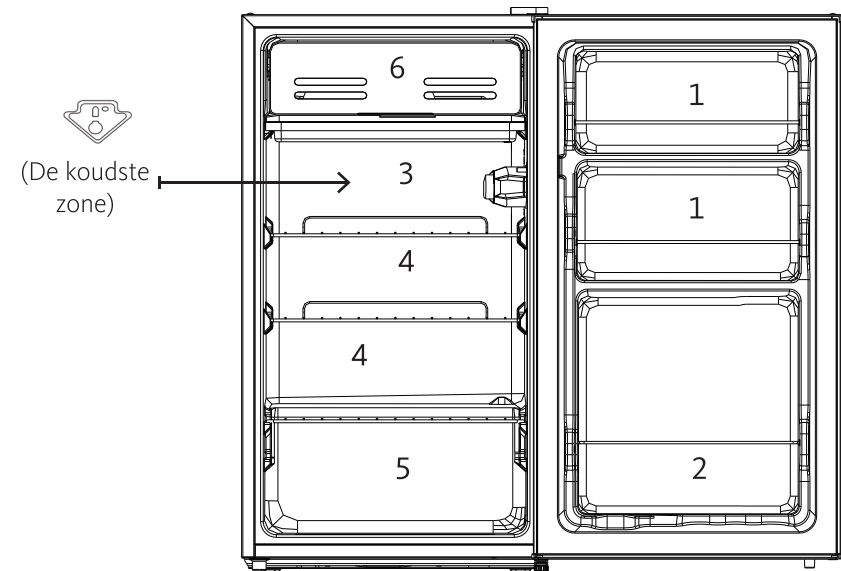

1. Boter, eieren, kruiden
2. Dranken (blikjes, flessen)
3. De koudste zone: Vlees, gevogelte, charcuterie, verse vis. Bewaartijd 1 tot 2 dagen.
4. Melkproducten, bereide voeding, kaas en andere voedingswaren die snel geconsumeerd dienen te worden.
5. Groenten en fruit
6. Ijsblokjes maken

- De wijze waarop de laden, bakken en legplanken geplaatst worden in de beschrijving van het toestel is zodanig dat de energie zo rationeel mogelijk wordt gebruikt.

NUTTIG VOLUME VAN HET COMPARTIMENT OM IJS TE MAKEN

HERHALING VAN DE CLASSIFICATIE VAN DE TOESTELLEN

Toesteltypes	Temperaturen in het koudste compartiment	Bewaartermijn
Geen ster	Freezer: 0°C	Ijsblokjes
*	Freezer: -6°C	Ijsblokjes Kort bewaren van diepvrieswaren: 3 tot 4 dagen (*)
**	Freezer: -12°C	Ijsblokjes Gemiddeld bewaren van diepvrieswaren: 1 tot 4 weken (*)
***	Bewaarcompartiment: Lager dan of gelijk aan -18°C	Ijsblokjes Lang bewaren van diepvrieswaren: 3 tot 12 maanden
****	Diepvriescompartiment: Van -18°C tot -24°C	Ijsblokjes Lang bewaren van diepvrieswaren: 3 tot 12 maanden Invriezen mogelijk van verse producten

(*) De bewaartermijn is afhankelijk van het soort voedingsmiddel; raadpleeg de instructies van de fabrikant op de verpakking van de voedingswaren.

Het compartiment voor het maken van ijs van uw koelkast Listo RTFL 85-50mib5 werd uitsluitend ontwikkeld voor het maken van ijsblokjes. U kunt er geen diepgevroren producten in bewaren.

Dit koelapparaat is niet geschikt voor het invriezen van levensmiddelen.

IJSBLOKJES MAKEN

Vul de bak voor ijsblokjes voor 3/4 met koud water, plaats in het compartiment voor het maken van ijsblokjes en laat het water bevriezen. Om de ijsblokjes eruit te halen, wringt u lichtjes aan het bakje of houdt u het enkele seconden onder stromend water.

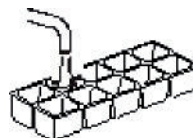

BELANGRIJK: Probeer nooit een bak voor ijsblokjes die vastgevroren is in het compartiment om ijs te maken los te maken met scherpe voorwerpen of voorwerpen met een punt aangezien u het koelcircuit zou kunnen beschadigen. Gebruik een schraper in kunststof.

REINIGING EN ONDERHOUD

Om hygiënische redenen dienen de binnenkant van het toestel en de accessoires regelmatig gereinigd te worden.

ONTDOOIING

Trek de stekker uit het stopcontact vooraleer het toestel te ontdoeien.

Het toestel ontdoeien:

- Kies het ogenblik waarop uw toestel weinig gevuld is.
- Verpak uw voedingswaren in een zak en bewaar ze koel (leg ze idealiter in een andere koelkast).
- Laat de deur van de koelkast open staan.
- Om het ontdooiproces te versnellen, kunt u een recipiënt met warm water in het compartiment plaatsen en de deur sluiten.
- Wanneer het ontdoeien is voltooid, sponst u dooiwater weg en reinigt u de holte.
- **WAARSCHUWING:** Gebruik geen elektrische of andere mechanische voorzieningen om het ontdooiingsproces te versnellen.
- Gebruik geen ontdooiproducten in spuitbusvorm, want deze kunnen de gezondheid schaden en/of substanties bevatten die de kunststof aantasten.

REINIGING

Trek de stekker uit het stopcontact vooraleer het toestel te reinigen.

1. Haal de verse voedingswaren uit de koelkast.
2. Wikkel voedingswaren in meerdere lagen krantenpapier, dek ze af en bewaar ze op een koele plaats (leg ze idealiter in een andere koelkast).
3. Reinig het toestel en de accessoires aan de binnenkant met een zachte spons en zeepsop.
4. Spoel na het reinigen met zuiver water en maak de onderdelen zorgvuldig schoon.
5. Zodra alles droog is, kan het toestel opnieuw ingeschakeld worden.

- Let erop dat de deurpakkingen steeds schoon zijn.
- Maak het toestel nooit schoon met een stoomreiniger. Vocht kan zich in de elektrische onderdelen opstapelen, wat een risico op elektrische schokken met zich meebrengt! De hete stoom kan de kunststof onderdelen beschadigen. Het toestel dient droog te zijn alvorens het opnieuw in werking wordt gesteld.
- **BELANGRIJK:** Wanneer de kunststof onderdelen gedurende lange tijd bevestigd zijn

met olie (dierlijk of plantaardig) worden deze makkelijk aangetast en kunnen ze barsten vertonen. Reinig en was de vuile onderdelen onmiddellijk af met warm water.

- Reinig het toestel niet met schurende producten.

PROBLEEMOPLOSSINGSGIDS

SLECHTE WERKING OPlossen

De koelkast werkt niet.

- Controleer of er een stroompanne is.
- Controleer of het toestel aangesloten is op een correct werkend stopcontact.
- Controleer de staat van de veiligheidszekering.

De koelkast koelt te veel.

- De thermostaat staat misschien ingesteld op een te hoge waarde.

De koelkast koelt niet voldoende.

- De voedingswaren liggen misschien te dicht bij elkaar en hinderen de goede circulatie van koude lucht.
- U hebt misschien warme voedingswaren of een grote hoeveelheid voedingswaren in de koelkast geplaatst.
- De deur is misschien niet correct gesloten.
- De afdichtingen van de deur kunnen beschadigd zijn.
- De koelkast wordt misschien niet correct verlucht.
- Er is misschien onvoldoende ruimte tussen de koelkast en de zijwanden of de bovenkant van het toestel.
- De thermostaat is misschien niet correct ingesteld.

U hoort een geluid dat lijkt op stromend water.

- Dat is het geluid van koelvloeistof die wegstroomt. Dit is geen slechte werking.

De zijwanden worden warm.

- De zijwanden worden warm wanneer de deur regelmatig wordt geopend of gesloten, wanneer het toestel aangesloten is of in de zomer werkt met een hoge omgevingstemperatuur. Raak in dat geval de wanden niet aan, dit is te wijten aan de warmte die wegtrekt uit de koelkast en wijst niet op een slechte werking.

De binnenverlichting werkt niet

- Probeer de lamp niet zelf te vervangen. Contacteer de dienst na verkoop van uw verkoper.

Indien bovenstaande elementen u niet helpen bij het oplossen van uw specifiek probleem, **probeer het toestel dan niet zelf te herstellen** ; contacteer de dienst na verkoop van uw verkoper.

BELANGRIJK: Herstellingen van uw toestel mogen enkel worden uitgevoerd door gekwalificeerde onderhoudstechnici. Slecht uitgevoerde herstellingen kunnen een gevaar vormen voor de gebruikers en worden niet gedekt door de garantie.

INDIEN HET TOESTEL LANGDURIG NIET GEBRUIKT WORDT

- Zet de thermostaat op de stand "OFF".
- Haal de stekker uit het stopcontact, maak het toestel leeg, ontdooi en reinig het.
- Laat de deur open staan om de vorming van onaangename geurtjes te vermijden.

GELUIDEN TIJDENS DE WERKING

Volgende geluiden zijn kenmerkend voor koeltoestellen:

- Getik

Wanneer de compressor in- of uitschakelt, hoort u getik.

- Zoemen

Van zodra de compressor inschakelt, hoort u gezoem.

- Gerommel/geklots

Wanneer de koelvloeistof door de dunne buizen stroomt, is er gerommel en geklots hoorbaar. Zelfs wanneer de compressor uitgeschakeld is, zijn deze geluiden gedurende korte tijd nog hoorbaar.



OMKEREN VAN DE OPENINGSRICHTING VAN DE DEUR

U kunt de openingsrichting van de deuren van uw koelkast indien nodig wijzigen. Raadpleeg hiervoor de volledige procedure die terug te vinden is op het volgende adres:



https://boulanger.scene7.com/is/content/Boulanger/3497674181758_a_0

PRODUCTFICHE

 INFORMATION	
 <p>SUPPLIER'S NAME MODEL IDENTIFIER → (*)</p> <p>A A</p>	<p>U kunt de informatie over de modellen zoals die opgenomen is in de database van de producten terugvinden op de volgende website door het ID van uw model (*) op te zoeken zoals dat op het kenplaatje vermeld staat:</p> <p>https://eprel.ec.europa.eu/</p>

De serviceduur van uw toestel bedraagt **3 jaar**. In de loop van deze periode zijn de originele wisselstukken beschikbaar om de goede werking van het toestel te garanderen.

Internetlink naar de website van de fabrikant waar de in punt 4, onder a), van de bijlage bij Verordening (EU) nr. 2019/2019 van de Commissie bedoelde informatie kan worden gevonden: <https://www.boullanger.com/info/assistance/>

Toutes les informations, dessins, croquis et images dans ce document relèvent de la propriété exclusive de SOURCING & CREATION. SOURCING & CREATION se réserve tous les droits relatifs à ses marques, créations et informations. Toute copie ou reproduction, par quelque moyen que ce soit, sera jugée et considérée comme une contrefaçon.

All information, designs, drawings and pictures in this document are the property of SOURCING & CREATION. SOURCING & CREATION reserves all rights to its brands, designs and information. Any copy and reproduction through any means shall be deemed and considered as counterfeiting.

Toda la información, diseños, dibujos e imágenes de este documento son propiedad de SOURCING & CREATION. SOURCING & CREATION se reserva todos los derechos de sus marcas, diseños e información. Cualquier copia y reproducción por cualquier medio será considerada como falsificación.

Alle Informationen, Zeichnungen, Skizzen und Bilder in diesem Dokument sind alleiniges Eigentum von SOURCING & CREATION. SOURCING & CREATION behält sich alle Rechte in Zusammenhang mit ihren Marken, Schöpfungen und Informationen vor. Kopien oder Reproduktionen, ungeachtet des dazu verwendeten Mittels, werden als Fälschung betrachtet und beurteilt.

Alle gegevens, tekeningen, schetsen en afbeeldingen in dit document zijn het exclusieve eigendom van SOURCING & CREATION. SOURCING & CREATION behoudt alle rechten met betrekking tot haar merken, creaties en informatie. Alle kopieën, of reproducties, met eender welk middel, worden beoordeeld en beschouwd als een vervalsing.



ATTENTION :

Ce symbole apposé sur le produit signifie qu'il s'agit d'un appareil dont le traitement en tant que déchet est soumis à la réglementation relative aux déchets d'équipements électriques et électroniques (DEEE). Cet appareil ne peut donc en aucun cas être traité comme un déchet ménager, et doit faire l'objet d'une collecte spécifique à ce type de déchets. Des systèmes de reprise et de collecte sont mis à votre disposition par les collectivités locales (déchèterie) et les distributeurs. En orientant votre appareil en fin de vie vers sa filière de recyclage, vous contribuerez à protéger l'environnement et empêcherez toute conséquence nuisible pour votre santé.

Conditions de garantie :

Ce produit est garanti contre toute défaillance résultant d'un vice de fabrication ou de matériau. Cette garantie ne couvre pas les vices ou les dommages résultant d'une mauvaise installation, d'une utilisation incorrecte ou de l'usure normale du produit. La durée de garantie est spécifiée sur la facture d'achat.

WARNING:

This symbol attached to the product means that it is an appliance whose disposal is subject to the directive on waste from electrical and electronic equipment (WEEE). This appliance may not in any way be treated as household waste and must be subject to a specific type of removal for this type of waste. Recycling and recovery systems are available in your area (waste removal) and by distributors. By taking your appliance at its end of life to a recycling facility, you will contribute to environmental conservation and prevent any harm to your health.

Warranty conditions:

This product is under warranty against any failure resulting from any manufacturing or material defects. This warranty does not cover defects or damage caused by improper set up, incorrect use, or normal wear and tear of this product. The warranty period is specified on the receipt of the purchase.

ATENCIÓN:

Este símbolo en el producto significa que es un aparato cuyo tratamiento como residuo está sujeto a la normativa de Residuos de Aparatos Eléctricos y Electrónicos (RAEE). Por lo tanto, este electrodoméstico no se puede tratar en ningún caso como residuo doméstico, sino que se debe tratar específicamente como este tipo de residuos. Las autoridades locales (centros de recogida de residuos) y los distribuidores disponen de sistemas de devolución y recogida. Reciclar el electrodoméstico al final de su vida útil ayudará a proteger el medio ambiente y a evitar consecuencias perjudiciales para su salud.

Condiciones de la garantía:

Este producto ofrece garantía contra cualquier fallo que resulte de un defecto de fabricación o material. Esta garantía no cubre defectos o daños que resulten de una instalación inadecuada, uso indebido o desgaste normal del producto. El periodo de garantía se especifica en la factura de compra.

ACHTUNG:

Dieses Symbol auf dem Produkt bedeutet, dass es sich um ein Gerät handelt, dessen Entsorgung den Vorschriften für elektrische und elektronische Altgeräte (Elektronikschratt) unterliegt. Dieses Gerät darf daher auf keinen Fall als Haushaltsmüll behandelt werden und muss an einer spezifischen Sammelstelle für diesen Typ von Abfall abgegeben werden. Rücknahme- und Sammelsysteme werden Ihnen von den lokalen Gebietskörperschaften (Mülldeponie) und Vertrieben bereitgestellt. Indem Sie Ihr Gerät an seinem Lebensende dem Recycling zuführen, tragen Sie zum Umweltschutz bei und verhindern schädliche Folgen für Ihre Gesundheit.

Garantiebedingungen:

Auf dieses Produkt wird eine Garantie gegen Herstellungs- und Materialfehler gewährt. Diese Garantie deckt keine Mängel oder Schäden, die aus unsachgemäßer Installation, falschem Gebrauch oder der normalen Abnutzung des Produkts resultieren. Die Garantiedauer ist auf der Kaufrechnung angegeben.

ATTENTIE:

Dit op het apparaat aangebrachte symbol betekent dat het apparaat aan het einde van de levensduur afgevoerd moet worden volgens de voorschriften voor afgedankte elektrische en elektronische apparatuur (WEEE). Dit apparaat mag dus in geen geval bij het gewone huisafval weggegooid worden maar moet naar een specifiek inzamelpunt teruggebracht worden. De gemeentes (vuilstortplaatsen) of de verkooppunten stellen inzamelsystemen en -punten tot uw beschikking. Door uw apparaat aan het einde van de levensduur in te leveren voor recycling, draagt u bij aan de milieubescherming en voorkomt u schadelijke gevolgen voor de gezondheid.

Garantievoorwaarden:

Dit product is gegarandeerd tegen alle mogelijke fabricage- of materiaalfouten. De garantie dekt geen gebreken of schade die voortvloeien uit een onjuiste installatie, een onjuist gebruik of de normale slijtage en veroudering van het product. De garantieduur staat vermeld op de aankoopbon.



Points de collecte sur www.quefairedemesdechets.fr
Privilégiez la réparation ou le don de votre appareil !



Sourcing & Création
Avenue de la Motte
59810 Lesquin - FRANCE

Fabriquée en R.P.C. / Made in China /
Fabricado en R.P.C. / Hergestellt in
der VR China / Gefabriceerd in VR.
Art. 8010740
Réf. RTFL 85-50mib5