



Notice d'utilisation

Réfrigérateur 2 portes

User guide

2-door refrigerator

Instrucciones de uso

Frigorífico 2 puertas

Bedienungsanleitung

Kühlschrank 2-türig

Gebruiksaanwijzing

Koelkast 2 deuren

RDL 130-50hob5

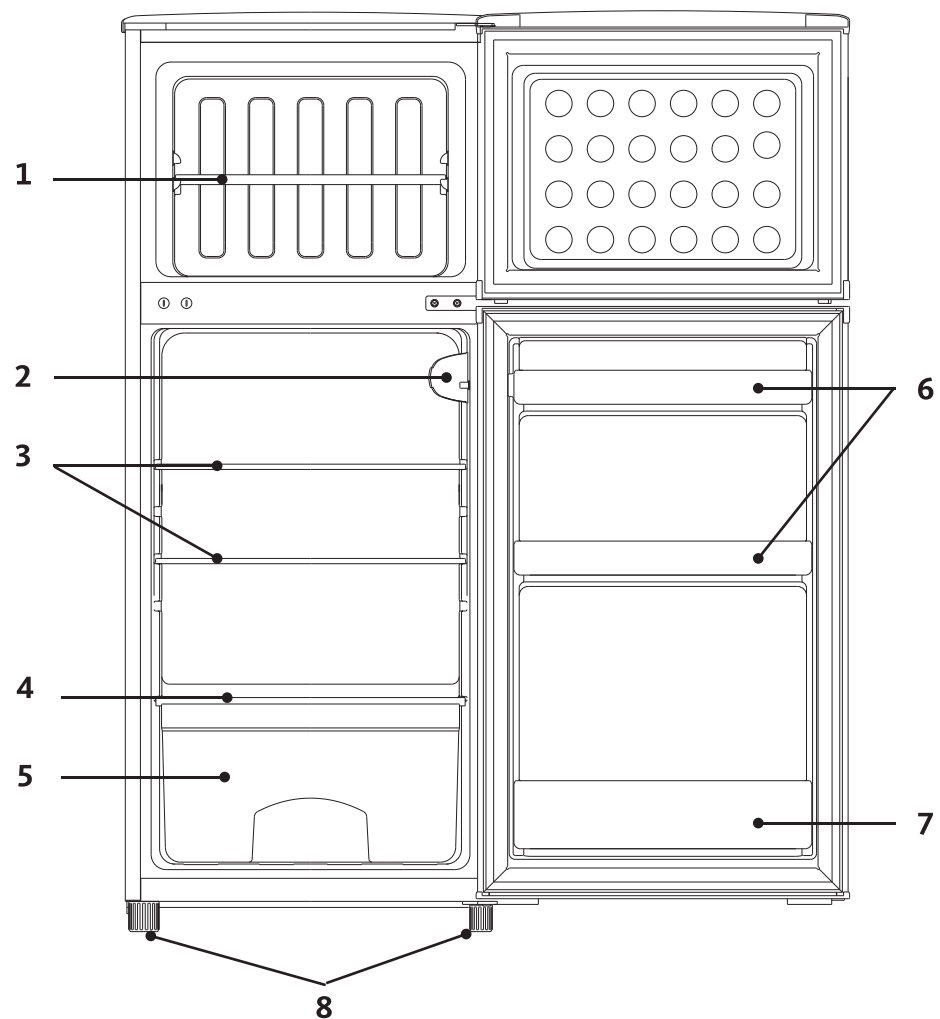

	FR	EN	ES	DE	NL
①	Clayette du compartiment congélation	Freezer compartment shelf	Bandeja del compartimento congelador	Gefrierfach-Ablage	Legplank van het diepvriescompartiment
②	Éclairage intérieur et thermostat (réglage de la température)	Interior light and thermostat (temperature control)	Iluminación interior y termostato (ajuste de la temperatura)	Innenbeleuchtung und Thermostat (Temperatureinstellung)	Binnenverlichting en thermostaat (instellen van de temperatuur)
③	Clayette du compartiment réfrigérateur (x 2)	Refrigerator compartment shelves (x 2)	Bandeja del compartimento frigorífico (x2)	Kühlschrankabteil-Ablage (x 2)	Legplank van het koelcompartiment (x 2)
④	Couvercle du bac à fruits et légumes	Fruit and vegetable bin lid	Tapa del cajón de fruta y verdura	Deckel Obst- und Gemüsefach	Deksel van de fruit- en groentebak.
⑤	Bac à fruits et légumes	Fruit and vegetable bin	Cajón de fruta y verdura	Obst- und Gemüsefach	Fruit- en groentebak
⑥	Balconnet de porte (x 2)	Door shelf (x 2)	Estante de puerta (x2)	Türablage (x 2)	Deurhouder (x 2)
⑦	Balconnet porte-bouteilles	Bottle shelf	Estante portabotellas	Tür-Flaschenhalterung	Flessenhouder
⑧	Pieds avant réglables en hauteur	Front feet adjustable in height	Patas delanteras de altura ajustable	Stellfüße vorn	In de hoogte verstelbare poten vooraan

DÉBALLAGE

- Ôtez l'emballage de transport.
- Vérifiez que l'appareil n'a pas subi de dommage pendant le transport. Vous ne devez en aucun cas brancher un appareil endommagé ! Si l'appareil est endommagé, veuillez contacter votre revendeur.
- Retirez toutes les bandes adhésives et tous les matériaux d'emballage situés à l'intérieur et à l'extérieur de l'appareil. Sortez les accessoires (bac à glaçons, support à œufs...) éventuellement fournis avec l'appareil.

AVANT LA PREMIÈRE UTILISATION

- Nettoyez l'intérieur de l'appareil et les accessoires éventuellement fournis avec de l'eau tiède additionnée d'un peu de vinaigre blanc. N'utilisez pas de savon ou de détergent car l'odeur peut persister. Après le nettoyage, séchez complètement l'appareil.
- Vous pouvez utiliser du white spirit pour enlever les restes d'adhésif à l'extérieur de l'appareil.

Pour le nettoyage de l'appareil, vous devez toujours l'éteindre et le débrancher, ou retirer les fusibles ou couper le disjoncteur.

INSTALLATION

LIEU D'INSTALLATION

- **La consommation d'énergie et le fonctionnement efficace de l'appareil sont affectés par la température ambiante, c'est pourquoi il convient de respecter les préconisations suivantes :**
- Placez votre réfrigérateur congélateur sur une surface stable et plane. Votre appareil sera lourd une fois chargé de denrées : il doit donc être placé sur un sol solide et résistant.
- L'appareil doit être installé dans une pièce sèche et bien aérée, à température ambiante (**16°C** minimum et **32°C** maximum). Veillez à laisser un espace d'au moins 10 cm autour de l'appareil.
- Ne placez jamais sur le réfrigérateur un appareil émettant de la chaleur (micro-ondes, grille-pain, etc.)
- L'appareil ne doit pas être exposé à la lumière directe du soleil.
- L'appareil ne doit pas être exposé à l'humidité ou à la pluie.
- L'appareil ne doit pas être installé à côté d'un radiateur, d'une cuisinière ou toute autre source de chaleur.
- **L'appareil doit être installé de façon à ce que la prise de courant reste accessible.**
- **Assurez-vous après l'avoir installé qu'il ne repose pas sur son câble d'alimentation électrique.**

- Laissez l'appareil à son emplacement définitif pendant 2 heures avant de procéder à son branchement. Ceci permettra au circuit réfrigérant de se stabiliser.
- **AVERTISSEMENT : Pour éviter tout risque, dû à l'instabilité de l'appareil, celui-ci doit être fixé conformément aux instructions.**

CLASSE CLIMATIQUE

Installez l'appareil uniquement dans un endroit où la température ambiante correspond à la classe climatique pour laquelle il a été conçu (voir tableau ci-après).

La classe climatique se trouve sur la plaque signalétique située à l'extérieur de l'appareil.

Le tableau ci-dessous indique la température ambiante adéquate pour chaque classe climatique :

Classe climatique	Température ambiante
SN	De +10 à +32°C
N	De +16 à +32°C
ST	De +16 à +38°C
T	De +16 à +43°C

Votre réfrigérateur/congélateur **RDL 130-50hob5** est classé « **N** ». En deçà ou au-delà des valeurs de température ambiante indiquées, les performances de votre réfrigérateur/congélateur peuvent être affectées avec un risque de péremption des denrées alimentaires.

VENTILATION SUFFISANTE

- **Veillez à ce que l'air puisse toujours circuler librement autour de l'appareil.**
- Pour garantir un bon fonctionnement de votre appareil, veuillez ne pas obstruer les ouvertures de ventilation et laisser un espace d'au moins 5 cm au-dessus de l'appareil, 5 cm entre l'arrière et le mur et 5 cm de chaque côté.
- Si votre appareil doit être installé à côté d'un autre réfrigérateur ou congélateur, veillez à ne pas coller les deux appareils pour éviter la formation de condensation à l'extérieur.

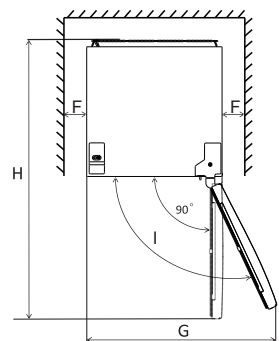
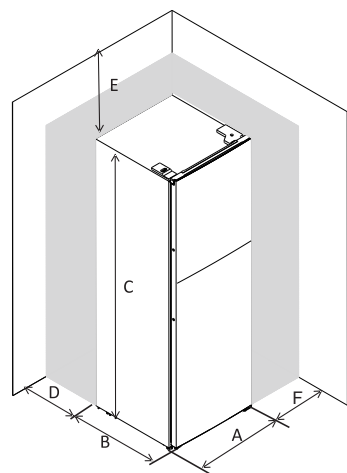

A	500
B	580
C	1230
D	min=50
E	min=50
F	min=50
G	1000
H	1080
I	135°

MISE À NIVEAU

Pour son fonctionnement sans vibration, l'appareil doit être mis à niveau. Pour cela, ajustez les pieds avant réglables en hauteur afin d'équilibrer correctement l'appareil.

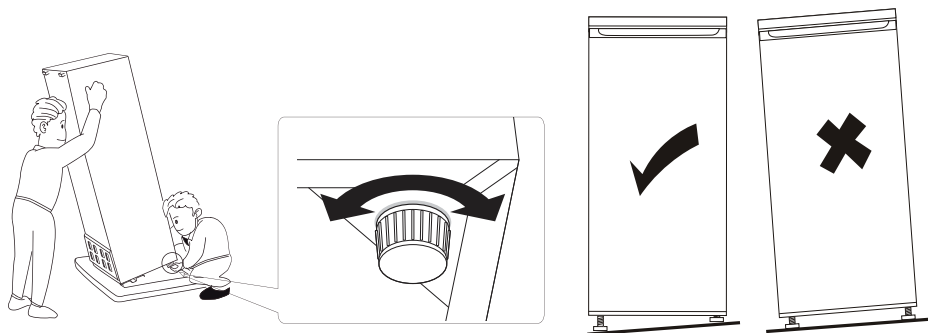

UTILISATION

MISE EN ROUTE

- Avant de brancher l'appareil à la prise secteur pour la première fois, **veuillez laisser reposer l'appareil pendant 2 heures**, ceci afin de permettre au gaz réfrigérant de se stabiliser dans le compresseur. Le non respect de ce délai pourrait endommager le compresseur.
- Branchez l'appareil sur une prise secteur reliée à la terre.

COMPARTIMENT RÉFRIGÉRATEUR

RÉGLAGE DE LA TEMPÉRATURE

Le bouton du thermostat commande la mise en marche et l'arrêt de l'appareil. Il se situe en haut à droite du compartiment réfrigérateur.

Il sert à régler à la fois le compartiment réfrigérateur et le compartiment congélateur.

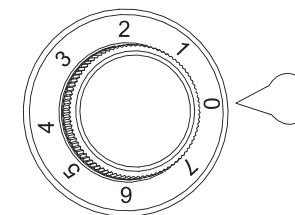

Réglage sur le repère Correspond à ...
0	Position « arrêt » de l'appareil A noter : l'éclairage intérieur fonctionne lorsque le thermostat est sur le repère « 0 ».
1	Température la plus élevée Réglage le plus chaud
4	Réglage adapté à une utilisation normale et quotidienne
7	Température la plus basse Réglage le plus froid

- Nous vous conseillons de régler le thermostat sur le repère « 4 » pour une utilisation normale et quotidienne.
- N'ouvrez pas les portes de l'appareil durant les 30 premières minutes. Nous vous conseillons de laisser le réfrigérateur fonctionner à vide pendant environ 1 ou 2 heures (selon la température ambiante).

- Pour utiliser le compartiment congélateur à la mise en service de l'appareil ou après un arrêt prolongé, placez le thermostat sur le repère « 7 » pendant 2 heures environ avant d'introduire les produits surgelés ou congelés dans le compartiment congélateur. Ramenez ensuite le thermostat sur une position d'utilisation normale (repère « 4 »).
- La température à l'intérieur de l'appareil est fonction de plusieurs facteurs, tels que la température ambiante, la quantité de denrées stockées, la fréquence d'ouverture de la porte, etc.
- En été, nous vous recommandons de régler le thermostat sur une position comprise entre 4 et 6. En hiver (température ambiante inférieure à 16°C), nous vous recommandons de régler le thermostat sur une position comprise entre 2 et 4.

REMARQUE : Lorsque le thermostat se trouve sur la position « 7 », il se peut que vous entendiez le compresseur fonctionner plus régulièrement.

INDICATEUR DE TEMPÉRATURE

Pour vous aider au bon réglage de votre appareil, le réfrigérateur est équipé d'un indicateur de température (situé dans la zone la plus froide et repéré par le pictogramme ci-contre).



- Pour la bonne conservation des denrées dans votre réfrigérateur et notamment dans la zone la plus froide, veillez à ce que dans l'indicateur de température « OK » apparaisse.

Réglage incorrect

Réglage correct

- Si « OK » n'apparaît pas, la température moyenne de la zone est trop élevée. Réglez le thermostat sur une position supérieure.
- A chaque modification du thermostat, attendez la stabilisation de la température à l'intérieur de l'appareil avant de procéder si nécessaire, à un nouveau réglage. Ne modifiez la position du thermostat que progressivement et attendez au moins 12 heures avant de procéder à une nouvelle vérification et à une éventuelle modification.

NOTE : Après chargement de l'appareil de denrées fraîches ou après des ouvertures répétées (ou une ouverture prolongée) de la porte, il est normal que l'inscription « OK » n'apparaisse pas dans l'indicateur de température ; attendez au moins 12 heures avant de réajuster le thermostat.

- Si l'évaporateur du compartiment réfrigérateur (paroi du fond de l'appareil) se couvre anormalement de givre (appareil trop chargé, température ambiante élevée, thermostat sur une position élevée, ouvertures fréquentes de la porte), ramenez progressivement la manette du thermostat sur une position inférieure jusqu'à obtenir de nouveau des périodes d'arrêt du compresseur. En effet, le dégivrage automatique du compartiment réfrigérateur ne s'effectue que si le compresseur s'arrête par intermittence.

ZONE LA PLUS FROIDE

Le symbole indique l'emplacement de la zone la plus froide de votre réfrigérateur, dont la température est inférieure ou égale à 4°C. Cette dernière se situe en haut du compartiment réfrigérateur comme indiqué sur le schéma ci-dessous (en zone 2).

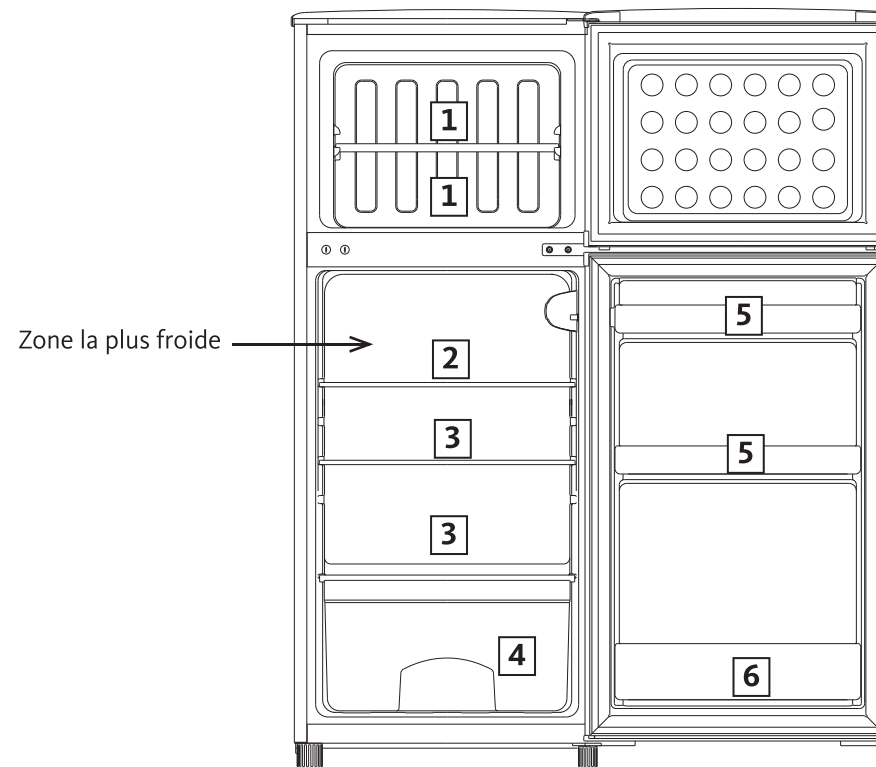

- | | |
|---|---|
| 1. Conservation d'aliments surgelés, fabrication des glaçons, congélation | 3. Produits laitiers, fromages, autres aliments |
| 2. Viandes, charcuterie, poisson | 4. Fruits et légumes |
| | 5. Beurre, œufs et condiments |
| | 6. Bouteilles et autres boissons |

STOCKAGE DES DENRÉES DANS LE COMPARTIMENT RÉFRIGÉRATEUR

Dans un réfrigérateur, la température n'est pas uniforme (à l'exception des appareils à froid ventilé ou brassé), raison pour laquelle il y a des zones appropriées pour chaque type d'aliment. Reportez-vous aux indications de la page précédente pour le stockage des aliments.

- Emballez systématiquement les produits pour éviter que les denrées ne se contaminent mutuellement.
- Attendez le refroidissement complet des préparations avant de les stocker (ex : soupe).
- Afin de permettre une circulation d'air correcte, ne couvrez jamais les clayettes de papier ou de feuilles en plastique.
- N'entreposez que des aliments frais, nettoyés et emballés dans des emballages ou récipients alimentaires appropriés.
- Limitez le nombre d'ouvertures de la porte et, en tout état de cause, ne laissez pas la porte ouverte trop longtemps pour éviter une remontée en température du réfrigérateur.
- Ne surchargez pas l'appareil et disposez les aliments de telle sorte que l'air puisse circuler librement autour.
- Nous vous rappelons qu'un produit décongelé doit être consommé dans les plus brefs délais et ne jamais être recongelé sauf s'il a été cuit entre temps.

COMPARTIMENT CONGÉLATEUR

Votre appareil porte le sigle normalisé « 4 étoiles » , c'est-à-dire qu'il vous permet de conserver des aliments surgelés, de congeler des produits frais et de fabriquer des glaçons.

Type d'appareil	Températures dans le compartiment le plus froid	Durée de conservation
Pas d'étoile	Freezer : 0°C	Glaçons
*	Freezer : -6°C	Glaçons Conservation des surgelés courte : 3 à 4 jours*
**	Freezer : -12°C	Glaçons Conservation des surgelés moyenne : 1 à 4 semaines*
***	Compartiment conservation : Inférieur ou égal à -18°C	Glaçons Conservation des surgelés longue : 3 mois à 12 mois
****	Compartiment congélation : De -18°C à -24°C	Glaçons Conservation des surgelés longue : 3 mois à 12 mois Congélation possible de produits frais

*La durée de conservation dépend du type d'aliment ; voir les instructions du fabricant sur la boîte des aliments.

- **A la mise en service de l'appareil, nous vous conseillons d'attendre 2 heures avant d'introduire les produits frais dans le compartiment congélateur.** Si l'appareil est déjà en fonctionnement, ce délai n'est pas nécessaire.
- Ne congelez pas une trop grosse quantité d'aliments à la fois, plus vite l'aliment est congelé, plus il conservera ses qualités. De même, veillez à bien emballer vos aliments avant la congélation, afin qu'ils conservent toute leur saveur et ne gâtent pas les autres produits.
- Avant leur mise en congélation, étiquetez les emballages des préparations et produits frais pour mieux les identifier et inscrivez sur l'étiquette le contenu et la date de mise en congélation.
- La durée de conservation des aliments surgelés ou congelés dépend du type d'aliments. Reportez-vous aux instructions sur les emballages.
- Ne consommez pas d'aliments ayant dépassé la durée de stockage maximale, ils pourraient causer des intoxications.

- **AVERTISSEMENT :** Les bouteilles et les canettes ne doivent pas être placées dans le compartiment congélation. Elles peuvent éclater lors de la congélation du contenu, et les boissons gazeuses peuvent même exploser ! Ne stockez jamais de limonades, jus, bières, vins moussants, etc. dans le compartiment congélation.
- **AVERTISSEMENT :** Ne mettez pas de crème glacée ou de glaçon dans la bouche immédiatement après leur sortie du compartiment congélation. La glace très froide peut geler sur les lèvres ou la langue et vous blesser.
- **AVERTISSEMENT :** Ne touchez pas aux aliments congelés avec des mains mouillées. Le gel pourrait coller vos mains à la nourriture.
- **AVERTISSEMENT :** N'utilisez pas d'appareils électriques dans le réfrigérateur et/ou le congélateur (par exemple les sorbetières électriques, les mixers, etc.).

FABRICATION DES GLAÇONS

Pour faire des glaçons, versez de l'eau froide dans le bac à glaçons jusqu'aux trois quarts de sa hauteur, et placez-le dans le congélateur pendant plus de 2 heures. Pour extraire les glaçons, tordez légèrement le bac ou placez-le sous l'eau du robinet pendant quelques secondes.

NETTOYAGE ET ENTRETIEN

DÉGIVRAGE

COMPARTIMENT RÉFRIGÉRATEUR

Le système de dégivrage de votre réfrigérateur est automatique. La face arrière de l'appareil se couvre de givre lorsque le compresseur fonctionne et dégivre lorsque ce dernier est éteint. Lorsque le givre fond, l'eau s'évapore d'elle-même.

COMPARTIMENT CONGÉLATEUR

- Le compartiment congélateur doit toujours être dégivré lorsque la couche de givre a atteint une épaisseur de 4 mm environ. Dans tous les cas, ce compartiment doit être dégivré **au moins 1 fois par an**.
- Pour dégivrer, vous pouvez utiliser une raclette ou tout ustensile en plastique mais jamais d'instrument métallique, ni de produit de dégivrage, ni d'appareil électrique du type séchoir à cheveux, nettoyeur-vapeur....

Débranchez l'appareil avant de procéder au dégivrage.

Pour dégivrer l'appareil :

- Choisissez le moment où votre appareil est peu rempli.
- Emballez vos aliments congelés dans un sac congélation et tenez-les au frais.
- Laissez la porte ouverte et épongez au fur et à mesure de la fonte.
- Pour accélérer le processus de dégivrage, vous pouvez placer un récipient d'eau chaude dans le compartiment et fermer la porte.
- Une fois le dégivrage terminé, procédez au nettoyage de votre appareil.

NETTOYAGE

Débranchez l'appareil avant de procéder au nettoyage.

Nous vous recommandons de procéder régulièrement au nettoyage et à la désinfection de votre appareil.

1. Retirez les aliments congelés et les aliments frais du réfrigérateur. Enveloppez les aliments congelés dans plusieurs couches de papier-journal, couvrez-les et stockez les dans un endroit frais.
2. Dégivrez le compartiment congélation avant le nettoyage.
3. Nettoyez l'intérieur de l'appareil et les accessoires à l'aide d'une éponge douce et de l'eau tiède savonneuse.
4. Après le nettoyage, rincez à l'eau claire et séchez les pièces soigneusement.
5. Vérifiez l'orifice d'évacuation sur la paroi arrière du réfrigérateur (voir figure ci-contre) pour vous assurer qu'il n'est pas obstrué et débouchez-le en introduisant le bâtonnet fourni dans le trou si nécessaire.
6. Une fois que tout est sec, l'appareil peut être remis en marche.

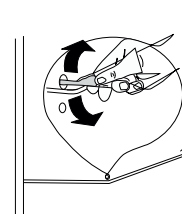

- **Ne nettoyez jamais l'appareil avec un nettoyeur à vapeur.** L'humidité pourrait s'accumuler dans les composants électriques, entraînant un risque de choc électrique ! La vapeur chaude peut causer des dommages aux parties en plastique.
- Ne versez pas d'eau dans l'appareil pour le nettoyer afin d'éviter tout impact sur ses propriétés d'isolant électrique.
- **Ne nettoyez pas les clayettes en verre avec de l'eau chaude lorsqu'elles sont froides.** Le verre pourrait se casser en raison du changement soudain de température et causer des blessures personnelles ou des dégâts matériels.
- **Les joints de porte doivent être maintenus propres en permanence.** Nettoyez-les avec de l'eau chaude et séchez-les bien.

N'utilisez jamais de produits abrasifs ou caustiques, ni d'éponges avec grattoir pour procéder au nettoyage intérieur ou extérieur de votre appareil.

IMPORTANT : Lorsque les éléments en plastique du réfrigérateur restent longtemps tachés d'huile (animale ou végétale), ils se détériorent facilement et peuvent se craqueler. Nettoyez et lavez les parties salies avec de l'eau chaude immédiatement.

Le dispositif de drainage se salit très facilement et cause des odeurs désagréables ; prenez l'habitude de le nettoyer régulièrement (voir paragraphe « Nettoyage »).

GUIDE DE DÉPANNAGE

REMÉDIER À UN MAUVAIS FONCTIONNEMENT

Un mauvais fonctionnement peut être dû à un problème mineur que vous pouvez résoudre vous même à l'aide des instructions figurant dans le tableau suivant. Avant d'appeler un technicien, procédez aux vérifications suivantes :

Problèmes	Causes possibles	Solutions
L'appareil ne fonctionne pas.	Le thermostat est sur le repère « 0 » (arrêt).	Tournez le bouton du thermostat sur le repère 4.
	La prise n'est pas branchée ou est mal enfoncée.	Branchez la prise sur le secteur.
	Un fusible a fondu ou est défectueux.	Vérifiez le fusible et remplacez-le si nécessaire.
	La prise de courant est défectueuse.	Les réparations sur le secteur doivent être effectuées par un électricien.
L'appareil refroidit trop.	Le thermostat est réglé sur une température trop froide.	Réglez temporairement le thermostat sur une température plus chaude.
Formation d'une grande quantité de givre ; parfois même sur le joint de la porte.	Le joint de la porte n'est pas étanche (peut-être après avoir inversé le sens d'ouverture de la porte).	Réchauffez avec soin les sections du joint qui fuient avec un sèche-cheveux (réglé sur frais). En même temps, corrigez avec la main la position du joint de la porte.

Problèmes	Causes possibles	Solutions
L'appareil ne refroidit pas suffisamment. Les aliments sont trop chauds.	La température est mal réglée.	Veillez vous reporter au paragraphe « Réglage de la température ».
	La porte est restée ouverte trop longtemps.	N'ouvrez pas la porte plus longtemps que nécessaire.
	Une grande quantité d'aliments ont été placés dans l'appareil au cours des dernières 24 heures.	Réglez temporairement le thermostat sur une température plus froide. Évitez de surcharger l'intérieur du réfrigérateur.
Bruits inhabituels.	L'appareil est situé à proximité d'une source de chaleur.	Veillez vous reporter au paragraphe « Lieu d'installation ».
	L'appareil n'est pas droit.	Réglez les pieds.
	L'appareil touche le mur ou d'autres objets.	Déplacez légèrement l'appareil.
Le compresseur ne démarre pas immédiatement après un changement du réglage de la température.	Certains bruits sont caractéristiques des appareils de réfrigération.	Reportez-vous au paragraphe « Bruits accompagnant le fonctionnement ».
	Ceci est normal, ce n'est pas un dysfonctionnement.	Le compresseur démarrera au bout d'un moment.
Il y a de l'eau au fond de l'appareil ou sur les clayettes.	L'orifice d'évacuation des eaux de dégivrage est bouché.	Reportez-vous au paragraphe « Nettoyage et entretien ».

Si les éléments de ce tableau ne vous aident pas à résoudre votre problème spécifique, **ne tentez pas de réparer l'appareil vous-même** ; contactez le service après-vente de votre magasin revendeur.

IMPORTANT : Les réparations de votre réfrigérateur ne doivent être réalisées que par des techniciens de maintenance qualifiés. Des réparations mal faites peuvent conduire à des dangers pour les utilisateurs et ne sont pas couvertes par la garantie.

EN CAS D'ABSENCE PROLONGÉE OU DE NON-UTILISATION

- Placez le thermostat sur le repère « 0 » (arrêt).
- Débranchez, videz, dégivrez et nettoyez l'appareil.
- Maintenez les portes entrouvertes afin d'éviter la formation d'odeurs.

EN CAS D'ARRÊT DE FONCTIONNEMENT

- Si la panne est de courte durée, il n'y a aucun risque d'altération pour les aliments. Cependant, n'ouvrez pas les portes.
- Si la panne doit se prolonger, transférez les produits surgelés et congelés dans un autre congélateur. L'autonomie de fonctionnement de votre appareil est sensiblement raccourcie suivant la charge de l'appareil.
- Dès que vous constatez un début de décongélation, consommez les aliments le plus rapidement possible ; ne recongelez éventuellement les aliments crus qu'après les avoir cuits.

ÉCLAIRAGE INTÉRIEUR

Avertissement ! Avant de remplacer la lampe, débranchez l'appareil de l'alimentation secteur.

Les caractéristiques de la lampe sont indiquées sur l'étiquette signalétique.

Suivez le processus ci-dessous pour remplacer la lampe :

1. Réglez le bouton de réglage de la température sur le repère « 0 » pour éteindre l'appareil et débranchez-le.
2. Retirez la vis du couvercle de la lampe.
3. Retirez le couvercle de la lampe.
4. Dévissez la lampe.
5. Installez la nouvelle lampe dans le sens opposé, puis replacez le couvercle de la lampe et vissez.
6. Branchez l'appareil et réglez la température sur la position souhaitée.

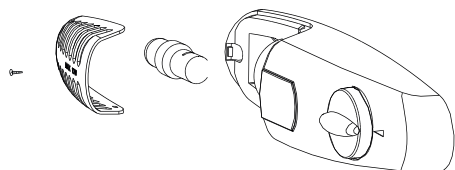

BRUITS ACCOMPAGNANT LE FONCTIONNEMENT

Les bruits suivants sont caractéristiques des appareils de réfrigération :

- **Cliquetis**

Quand le compresseur se met en marche ou s'éteint, il fait entendre un cliquetis.

- **Ronronnement**

Dès que le compresseur est en marche, vous l'entendez ronronner.

- **Gargouillis/clapotements**

Quand le réfrigérant s'écoule dans les tubes étroits, des gargouillis et des clapotements se font entendre. Même une fois le compresseur éteint, ces bruits continuent à se faire entendre pendant un court moment.

Inversion du sens d'ouverture des portes

Vous pouvez modifier le sens d'ouverture des portes de votre réfrigérateur si nécessaire. Pour cela, consultez la procédure complète disponible à l'adresse suivante :



SCAN ME

FR

https://boulanger.scene7.com/is/content/Boulanger/3497674181789_a_0

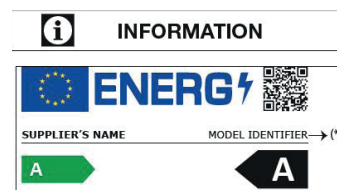

- Vous pouvez trouver les informations sur les modèles telles qu'elles sont enregistrées dans la base de données des produits sur le site Web suivant en recherchant l'identifiant de votre modèle (*) figurant sur l'étiquette énergétique.

<https://eprel.ec.europa.eu/>

La durée de service de votre appareil est de **3 ans**. Au cours de cette période, les pièces de rechange d'origine seront disponibles pour assurer le bon fonctionnement de l'appareil.

Lien internet vers le site web du fournisseur où se trouvent les informations visées au point 4 a) de l'annexe du règlement (UE) 2019/2019 de la Commission :

<https://www.boulanger.com/info/assistance/>

UNPACKING

- Remove the shipping box.
- Check that the appliance has not been damaged during transport. Do not plug in a damaged appliance under any circumstances! If the appliance is damaged, please contact your retailer.
- Remove all tape and packaging materials on the inside and outside of the appliance. Take out any accessories (ice cube tray, egg holder, etc.) that may have been supplied with the appliance.

BEFORE FIRST USE

- Clean the inside of the appliance and any accessories provided with lukewarm water with a little white wine vinegar added to it. Do not use soap or detergent as the odour may linger. After cleaning, completely dry the appliance.
- You can use white spirit to remove any remaining adhesive from the outside of the appliance.

To clean the appliance, always turn it off and unplug it, or remove the fuses or turn off the circuit breaker.

SET-UP

INSTALLATION LOCATION

- **The appliance's energy consumption and efficient operation are affected by the ambient temperature. For this reason, it is important to follow the following recommendations:**
- Place your refrigerator-freezer on a stable, level surface. Your appliance will be heavy when loaded with food: it must, therefore, be placed on a strong, solid floor.
- The appliance must be installed in a dry, well-ventilated room at room temperature (**16°C** minimum and **32°C** maximum). Make sure you leave a space of at least 10 cm around the appliance.
- Never place an appliance that emits heat (microwaves, toasters, etc.) on the refrigerator.
- The appliance must not be exposed to direct sunlight.
- This appliance must not be exposed to moisture or rain.
- The appliance must not be installed next to a radiator, a stove or any other heat source.
- **The installation of the appliance must not obstruct the outlet.**
- **After installation, make sure that it is not resting on its power cord.**
- **Leave the appliance in its final location for two hours before plugging it in. This will allow the refrigerant circuit to stabilise.**

- **WARNING: To avoid any risk, due to instability, the appliance must be secured in accordance with these instructions.**

CLIMATE CLASS

Only install the appliance in a location where the room temperature matches the climate class for which it was designed (see table below).

The climate class is on the rating plate located on the outside of the appliance.

The table below shows the correct room temperature for each climate class:

Climate class	Room temperature
SN	+10 to +32°C
N	+16 to +32°C
ST	+16 to +38°C
T	+16 to +43°C

Your **RDL 130-50hob5** refrigerator/freezer is rated "N". If the room temperature is below or above the indicated room temperature, the performance of your refrigerator/freezer may be affected, and your food may spoil.

SUFFICIENT VENTILATION

- **Make sure that air can always circulate freely around the appliance.**
- For the appliance to run properly, do not obstruct the vents and leave a space of at least 5 cm above the device, 5 cm between the back and the wall and 5 cm on each side.
- If your appliance is to be installed next to another refrigerator or freezer, make sure the appliances are not touching each other. This is to prevent condensation from forming on the outside.

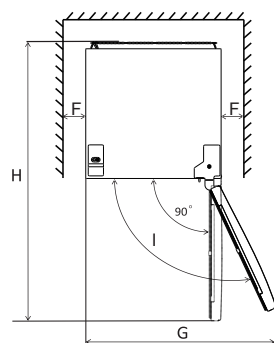
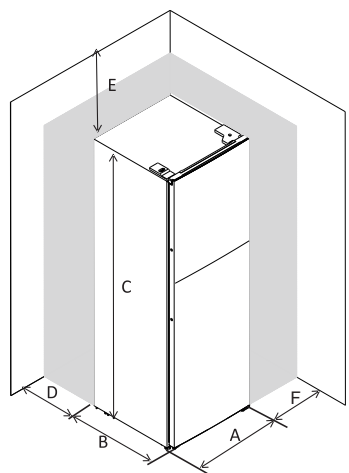

A	500
B	580
C	1230
D	min=50
E	min=50
F	min=50
G	1000
H	1080
I	135°

LEVELLING

For vibration-free operation, the appliance needs to be in a level position. To do this, adjust the adjustable feet at the front to properly level the appliance.

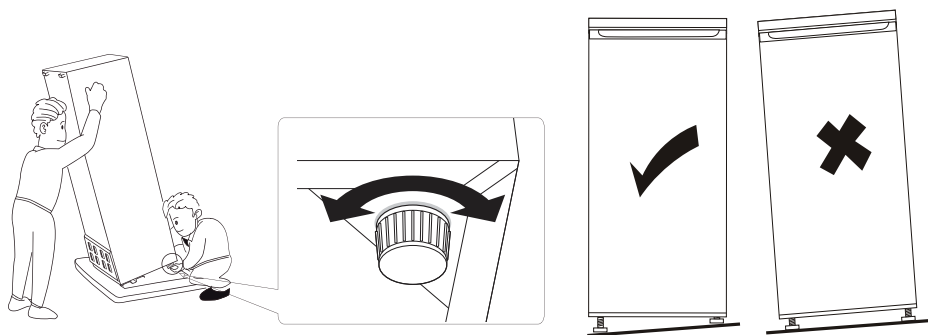

USE

GETTING STARTED

- Before plugging the appliance into the mains socket for the first time, **please let the appliance rest for two hours** to allow the refrigerant gas to stabilise in the compressor. Not respecting this waiting period may damage the compressor.
- Plug the appliance into an earthed mains socket.

REFRIGERATOR COMPARTMENT

SETTING THE TEMPERATURE

The thermostat knob switches the appliance on and off. It is located at the top right of the refrigerator compartment.

It serves to regulate both the refrigerator compartment and the freezer compartment.

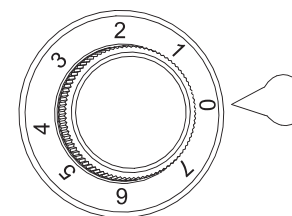

Adjustment to the mark...	... Corresponds to...
0	"Off" position of the appliance Please note: the interior light works when the thermostat is set to the "0" mark.
1	Highest temperature Hottest setting
4	Adjustment suitable for normal, everyday use
7	Lowest temperature Coldest setting

- We recommend setting the thermostat to the "4" mark for normal, everyday use.
- Do not open the appliance doors for the first 30 minutes. We recommend leaving the refrigerator running empty for about 1 to 2 hours (depending on the room temperature).
- To use the freezer compartment when the appliance is initially switched on or

after it has been switched off for a prolonged period of time, set the thermostat to “7” for about 2 hours before placing frozen or deep-frozen products in the freezer compartment. Then turn the thermostat back to its usual position (the “4” mark).

- The temperature inside the appliance is a function of several factors, such as the room temperature, the quantity of food stored, how often the door is opened, etc.
- In summer, we recommend that you set the thermostat to a position between 4 and 6. In winter (ambient temperature below 16°C), we recommend that you set the thermostat to a position between 2 and 4.

NOTE: When the thermostat is set to “7”, you may hear the compressor running more often.

TEMPERATURE INDICATOR

To help you set your appliance correctly, the refrigerator is equipped with a temperature indicator (located in the coldest zone and indicated by the pictogram opposite).



- For proper food storage in your refrigerator and, in particular, in the coldest zone, make sure that “OK” appears in the temperature indicator.

 Incorrect setting

 Correct setting

- If “OK” does not appear, the average temperature of the zone is too high. Set the thermostat to a higher position.
- Whenever you adjust the thermostat, wait for the temperature inside the appliance to stabilise before adjusting it again, if necessary. Only change the position of the thermostat gradually and wait at least 12 hours before checking again and possibly changing it.

NOTE: After loading the appliance with fresh food or after opening the door repeatedly (or leaving it open for a prolonged period), it is normal if the word “OK” does not appear in the temperature indicator; Wait at least 12 hours before readjusting the thermostat.

- If the evaporator in the refrigerator compartment (back wall of the appliance) becomes abnormally frost-covered (appliance overloaded, high room temperature, high thermostat setting, frequent door openings), gradually turn the thermostat knob back to a lower position until the compressor stops running periodically again. The refrigerator compartment will only automatically defrost if the compressor stops intermittently.

THE COLDEST ZONE



The  symbol indicates the location of the coldest zone of your refrigerator, whose temperature is less than or equal to 4°C. This zone is located at the top of the refrigerator compartment as shown in the diagram below (in zone 2).

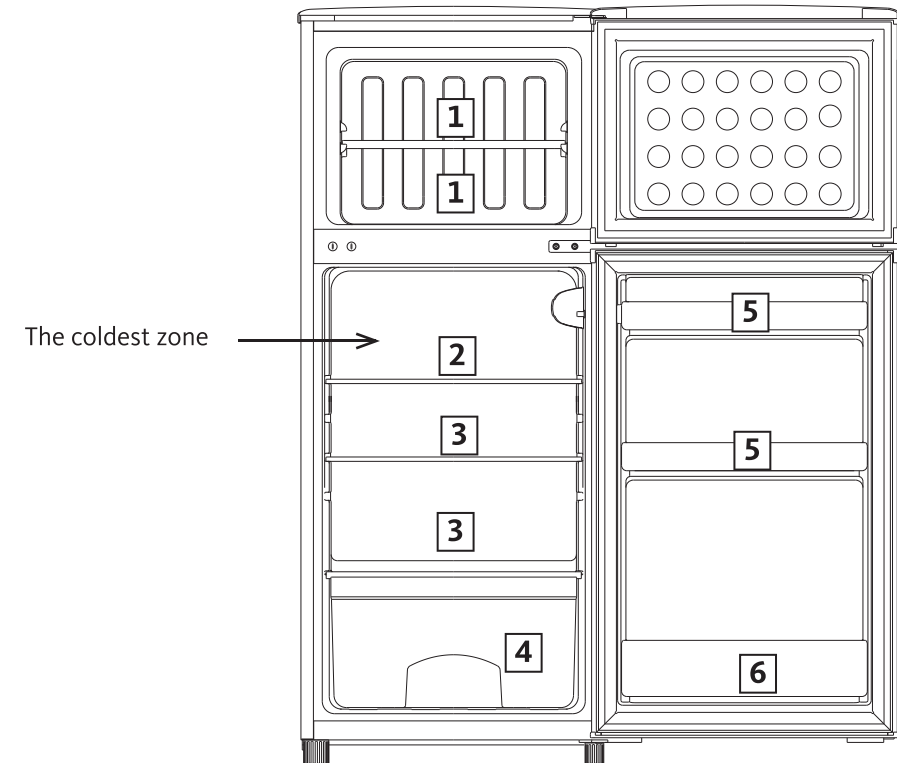

1. Storing frozen food, making ice cubes, freezing
2. Meat, cold cuts, fish
3. Dairy products, cheese, other foods
4. Fruits and vegetables
5. Butter, eggs and condiments
6. Bottles and other drinks

STORING FOOD IN THE REFRIGERATOR COMPARTMENT

In a refrigerator, the temperature is not uniform (with the exception of ventilated or stirred cold appliances), which is why there are appropriate areas for each type of food. Refer to the instructions on the previous page for food storage.

- Always wrap products to prevent different foods from contaminating each other.
- Wait for anything cooked to cool completely before storing it (for example: soup).
- To ensure proper air circulation, never cover the shelves with paper or plastic sheets.
- Store only fresh foods, cleaned and wrapped in appropriate food packaging or containers.
- Limit how often the door is opened and, in any case, do not leave the door open for too long to prevent the refrigerator's temperature from rising.
- Do not overload the appliance and arrange food so that air can circulate freely around it.
- We remind you that thawed products must be eaten as soon as possible and never be refrozen unless they have been cooked after thawing.

FREEZER COMPARTMENT

Your appliance is labelled '4 stars' , which means you can store frozen food, freeze fresh products and make ice cubes.

Type of appliance	Temperatures in the coldest compartment	Storage time
No stars	Freezer: 0°C	Ice cubes
*	Freezer: -6°C	Ice cubes Short-term storage of frozen food: 3 to 4 days*
**	Freezer: -12°C	Ice cubes Average frozen food storage period: 1 to 4 weeks*
***	Storage compartment: Less than or equal to -18°C	Ice cubes Long-term frozen food storage: 3 months to 12 months
****	Freezer compartment: -18°C to -24°C	Ice cubes Long-term frozen food storage: 3 months to 12 months It is possible to freeze fresh products

*The storage time depends on the type of food; see the manufacturer's instructions on the food box.

- **When starting the appliance, we recommend waiting 2 hours before putting fresh products in the freezer compartment.** If the appliance is already running, this waiting period is not necessary.
- Do not freeze too much food at a time; the faster the food is freezes, the more it will retain its qualities. Also, be sure to wrap your food before freezing, so that it retains all its flavour and does not ruin the other products.
- Before freezing, label the packages of cooked foods and fresh products to make them easy to identify and write the contents and the date of freezing on the label.
- The storage period for frozen foods depends on the type of food. Refer to the instructions on the packaging.
- Do not eat food that has exceeded the maximum storage time, as it could cause food poisoning.
- **WARNING:** Bottles and cans should not be placed in the freezer compartment. They can burst when the contents freeze, and sodas can even explode! Never store soda, juice, beer, sparkling wine, etc. in the freezer compartment.

- **WARNING:** Do not put ice cream or ice in your mouth immediately after taking them out of the freezer compartment. Very cold ice can freeze on your lips or tongue and hurt you.
- **WARNING:** Do not touch frozen foods with wet hands. The ice could stick your hands to the food.
- **WARNING:** Do not use or place electrical appliances (for example electric ice cream makers, blenders, etc.) in the refrigerator and/or the freezer.

MAKING ICE CUBES

To make ice cubes, fill an ice cube tray three-quarters full of cold water, and place it in the freezer for more than 2 hours.

To remove the ice cubes, slightly bend the tray or place it under running water for a few seconds.

CLEANING AND MAINTENANCE

DEFROSTING

REFRIGERATOR COMPARTMENT

Your refrigerator's defrosting system is automatic. The back of the appliance gets covered with frost when the compressor is running and defrosts when the compressor is off. When the frost melts, the water evaporates on its own.

FREEZER COMPARTMENT

- The freezer compartment must always be defrosted when the frost layer has reached a thickness of about 4 mm. In all cases, this compartment must be defrosted **at least once a year**.
- To defrost, use a squeegee or any plastic utensil, but never use metal instruments, de-icing products or electric appliances such as hair dryers, steam cleaners, etc.

Unplug the appliance before defrosting.

To defrost the appliance:

- Choose a time when your appliance is not full.
- Pack frozen foods in a freezer bag and keep them in a cool place.
- Leave the door open and sponge as the ice melts.
- To speed up the defrosting process, you can place a container with hot water in the compartment and close the door.
- When defrosting is complete, clean your appliance.

CLEANING

Unplug the appliance before cleaning.

We recommend that you regularly clean and disinfect your appliance.

1. Remove frozen food and fresh food from the refrigerator. Wrap frozen food in several layers of newspaper, cover them and store them in a cool place.
2. Defrost the freezer compartment before cleaning.
3. Clean the inside of the appliance and accessories with a soft sponge and warm soapy water.
4. After cleaning, rinse with clean water and dry the parts thoroughly.
5. Check the discharge outlet on the back wall of the refrigerator (see photo below) to make sure it is not obstructed and clean it out by inserting a cotton swab into the hole if necessary.
6. Once everything is dry, the appliance can be turned back on.

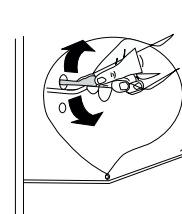

- **Never clean the appliance with a steam cleaner.** Moisture could accumulate in the electrical components, causing a risk of electric shock! Hot steam can damage plastic parts.
- In order to avoid any impact on its electrical insulation properties, do not pour water into the appliance to clean it.
- **Do not clean glass shelves with hot water when they are cold.** The glass could break due to sudden changes in temperature and cause personal injury or property damage.
- **The door seals must be kept clean at all times.** Clean them with hot water and thoroughly dry them.

Never use abrasive or caustic products, or sponges with scouring pads to clean the inside or outside of your appliance.

IMPORTANT: When the plastic parts of the refrigerator remain stained with oil for a long time (animal or vegetable), they deteriorate easily and can crack. Clean and wash the dirty parts with hot water immediately.

The drainage mechanism can get dirty very easily and cause unpleasant odours; get into the habit of cleaning it regularly (see the “Cleaning” section).

TROUBLESHOOTING GUIDE

FIXING A MALFUNCTION

A malfunction may be due to a minor problem that you can solve yourself using the instructions in the following table. Before calling a technician, perform the following checks:

Problems	Possible causes	Solutions
The appliance is not working.	The thermostat is in the “0” position.	Turn the thermostat knob to 4.
	The plug is not plugged in or is improperly plugged in.	Plug the plug into the socket.
	A fuse has blown or is defective.	Check the fuse and replace it if necessary.
	The electrical socket is defective.	Repairs to the socket should be done by an electrician.
The appliance cools down too much.	The thermostat is set to a temperature that is too cold.	Temporarily set the thermostat to a warmer temperature.
A large amount of frost is forming; sometimes even on the door seal.	The door seal is leaky (perhaps after reversing the direction the door opens).	Carefully heat the leaking seal sections with a hair dryer (set to cool). At the same time, correct the position of the door seal with your hand.

Problems	Possible causes	Solutions
The appliance does not cool down enough. The food is too warm.	The temperature is not set correctly.	Please refer to the “Setting the temperature” section.
	The door was open too long.	Do not open the door longer than necessary.
	A large amount of hot food has been placed in the appliance in the past 24 hours.	Temporarily set the thermostat to a cooler temperature. Avoid overloading the inside of the refrigerator.
	The appliance is located near a heat source.	Please refer to the “Installation location” section.
Unusual noises.	The appliance is not straight.	Adjust the feet.
	The appliance is touching the wall or other objects.	Move the appliance slightly.
	Some noises are typical for refrigeration appliances.	Refer to the “Noises when running” section.
The compressor does not start immediately after changing the temperature setting.	This is normal, it is not a malfunction.	The compressor will start after a while.
There is water at the back of the appliance or on the shelves.	The defrost water discharge outlet is blocked.	Refer to the “Cleaning and Maintenance” section.

If the information in this table does not help you solve your specific problem, **do not perform any repairs on the appliance yourself**. Contact your retailer’s after-sales service department.

IMPORTANT: Repairs to your refrigerator should only be carried out by qualified service technicians. Improper repairs can be hazardous to users and are not covered by the warranty.

IN CASE OF PROLONGED ABSENCE OR NON-USE

- Put the thermostat in the “0” position.
- Unplug, empty, defrost and clean the appliance.
- Keep the doors ajar to prevent odours from forming.

IN THE EVENT OF A BREAKDOWN

- If the power failure does not last very long, there is no risk of your food spoiling. However, do not open the doors.
- If the breakdown is prolonged, transfer frozen products to another freezer. Your appliance's operational autonomy is significantly shortened depending on how full the appliance is.
- As soon as you notice that thawing has started, eat the food as quickly as possible; do not refreeze raw food until after it has been cooked.

INSIDE LIGHT

Warning ! Before replacing the lamp, disconnect the device from the mains supply.

The characteristics of the lamp are indicated on the rating label.

Follow the process below to replace the lamp:

1. Turn the temperature control knob to the "0" mark to turn off the device and unplug it.
2. Remove the lamp cover screw.
3. Remove the lamp cover.
4. Unscrew the lamp.
5. Install the new lamp in the opposite direction, then replace the lamp cover and screw.
6. Plug in the appliance and set the temperature to the desired position.

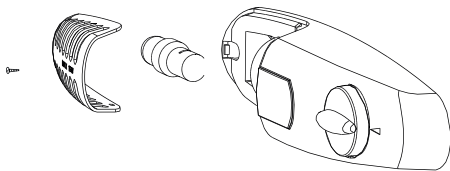

NOISES DURING OPERATION

The following noises are typical for refrigerating appliances:

- **Clicking:**

When the compressor starts or stops, there is a clicking sound.

- **Whirring**

When the compressor is running, you hear it whirring.

- **Gurgling/babbling**

When refrigerant flows into the narrow tubes, gurgling and babbling can be heard. Even after the compressor stops, these noises continue for a short time.

Reversing the opening direction of the doors

You can change the opening direction of the doors, if necessary. To do this, consult the complete procedure which is available at the following address:



https://boulanger.scene7.com/is/content/Boulanger/3497674181789_a_0

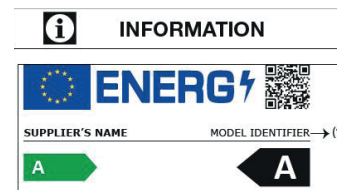

- You can find information on the models in the following Internet product database by searching for your model ID. The model ID can be found on the energy label.

<https://eprel.ec.europa.eu/>

The service life of your appliance is **3 years**. During this period, original spare parts will be available to ensure proper operation of the appliance.

Link to the manufacturer's website where the information referred to in point 4 a of the Annex to Commission Regulation (EU) 2019/2019 can be found: <https://www.boulanger.com/info/assistance/>.

DESEMBALAJE

- Retire el embalaje de transporte.
- Compruebe que el aparato no haya sufrido daños durante el transporte. ¡Nunca debe enchufar un aparato que esté dañado! Si el aparato está dañado, póngase en contacto con el distribuidor.
- Retire todas las bandas adhesivas y los materiales de embalaje que se encuentren en el interior y el exterior del aparato. Extraiga los accesorios (bandeja de cubitos de hielo, soporte para huevos, etc.) que se hayan incluido con el aparato.

ANTES DE USAR EL APARATO POR PRIMERA VEZ

- Limpie el interior del aparato y los accesorios suministrados con agua tibia con un poco de vinagre blanco. No utilice jabón ni detergente, ya que el olor podría persistir. Después de limpiarlo, seque completamente el aparato.
- Puede utilizar aguarrás para retirar los restos de adhesivo del exterior del aparato.

Para limpiar el aparato, siempre debe apagarlo y desenchufarlo, o retirar los fusibles o cortar el interruptor automático.

INSTALACIÓN

LUGAR DE INSTALACIÓN

- **La temperatura ambiente afecta al consumo de energía y al funcionamiento eficaz del aparato. Por esta razón, se recomienda seguir las indicaciones siguientes:**
- Coloque el frigorífico con congelador sobre una superficie estable y plana. El aparato pesará mucho una vez se haya cargado con alimentos: por lo tanto, se debe colocar sobre un suelo sólido y resistente.
- El aparato se debe instalar en una habitación seca y con buena ventilación, a temperatura ambiente (entre **16 °C** como mínimo y **32 °C** como máximo). Deje un espacio de 10 cm como mínimo alrededor del aparato.
- Nunca debe colocar sobre el frigorífico un aparato que emita calor (microondas, tostador de pan, etc.)
- El aparato no debe quedar expuesto a la luz directa del sol.
- El aparato no debe quedar expuesto a la humedad ni a la lluvia.
- El aparato no se debe instalar junto a un radiador, una placa de cocina o cualquier otra fuente de calor.
- **El aparato se debe instalar de manera que se pueda seguir accediendo a la toma de corriente.**
- **Después de instalar el aparato, asegúrese de que no esté pisando el cable de alimentación eléctrica.**

- **Deje el aparato en su ubicación definitiva durante 2 horas antes de enchufarlo. Esto permitirá que el circuito refrigerante se estabilice.**
- **ADVERTENCIA: Para evitar riesgos debido a la inestabilidad del aparato, este se debe instalar de conformidad con las instrucciones.**

CLASE CLIMÁTICA

Instale el aparato únicamente en un lugar en el que la temperatura ambiente corresponda con la clase climática para la cual se ha diseñado (véase la tabla que aparece a continuación).

La clase climática se encuentra en la placa de características situada en el exterior del aparato.

La tabla siguiente indica la temperatura ambiente adecuada para cada clase climática:

Clase climática	Temperatura ambiente
SN	De 10 a 32 °C
N	de +16 a +32 °C
ST	de +16 a +38 °C
T	De 16 a +43 °C

El frigorífico con congelador **RDL 130-50hob5** está clasificado como «**N**». Por debajo o por encima de los valores de temperatura ambiente indicados, el rendimiento del frigorífico/congelador se puede ver afectado, con el riesgo de que los alimentos se estropeen.

VENTILACIÓN SUFICIENTE

- **Asegúrese de que el aire siempre pueda circular libremente alrededor del aparato.**
- Para garantizar que el aparato funcione correctamente, no obstruya las aberturas de ventilación y deje, como mínimo, un espacio de 5 cm por encima del aparato, 5 cm entre la parte trasera y la pared, y 5 cm a cada lado.
- Si el aparato se tiene que instalar junto a otro frigorífico o congelador, asegúrese de no colocar pegados los dos aparatos para evitar que se forme condensación en el exterior.

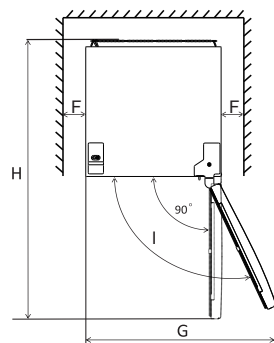
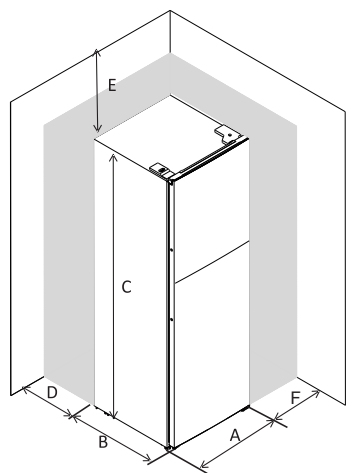

A	500
B	580
C	1230
D	min=50
E	min=50
F	min=50
G	1000
H	1080
I	135°

NIVELADO

Para que funcione sin vibraciones, el aparato debe nivelarse. Para hacerlo, ajuste las patas delanteras ajustables para equilibrar correctamente el aparato.

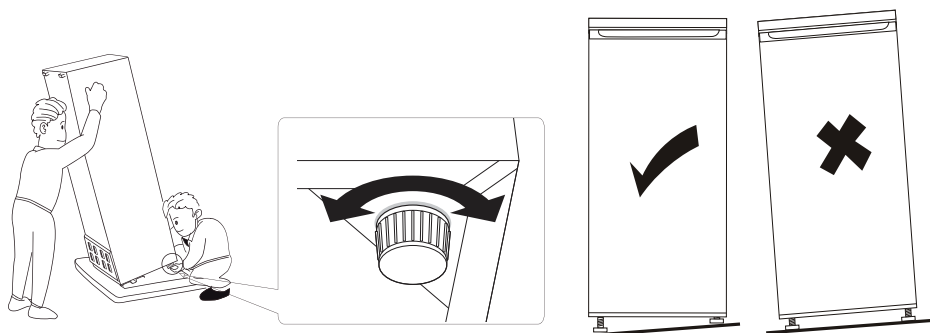

USO

PUESTA EN MARCHA

- Antes de enchufar el aparato a la toma de corriente por primera vez, **deje reposar el aparato durante dos horas**, para que el gas refrigerante pueda estabilizarse en el compresor. El incumplimiento de este plazo de tiempo podría dañar el compresor.
- Conecte el aparato a una toma de corriente con toma a tierra.

COMPARTIMENTO FRIGORÍFICO

AJUSTE DE LA TEMPERATURA

El botón del termostato controla la puesta en funcionamiento y la parada del aparato. Se encuentra en la parte superior derecha del compartimento frigorífico.

Sirve para ajustar al mismo tiempo el compartimento frigorífico y el compartimento congelador.

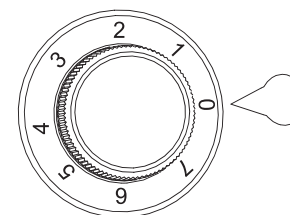

Ajuste de las marcas...	... Corresponde a...
0	Posición de «apagado» del aparato Tenga en cuenta esto: la iluminación interior se activa cuando el termostato se encuentra en la marca «0».
1	La temperatura más alta El valor más caliente
4	Ajuste adecuado para un uso normal y cotidiano
7	La temperatura más baja El valor más frío

- Le recomendamos que ponga el termostato en la marca «4» para un uso normal y cotidiano.
- No abra las puertas del aparato durante los 30 primeros minutos. Le recomendamos que deje que el frigorífico funcione vacío durante 1-2 horas aproximadamente

(según la temperatura ambiente).

- Para utilizar el compartimento congelador cuando se pone en marcha el aparato por primera vez o después de un largo periodo de desconexión, coloque el termostato en la marca «7» durante unas 2 horas antes de introducir productos congelados o ultracongelados en el compartimento congelador. Luego vuelva a colocar el termostato en una posición de uso normal (marca «4»).
- La temperatura del interior del aparato depende de varios factores, como la temperatura ambiente, la cantidad de productos guardados, la frecuencia con que se abre la puerta, etc.
- En verano, le recomendamos que ajuste el termostato en una posición entre 4 y 6. En invierno (temperatura ambiente inferior a 16 °C), le recomendamos que ajuste el termostato en una posición entre 2 y 4.

OBSERVACIÓN: Cuando el termostato se encuentra en la posición «7», es posible que oiga el compresor funcionar con más frecuencia.

INDICADOR DE TEMPERATURA

Para facilitar el ajuste correcto del aparato, el frigorífico está equipado con un indicador de temperatura (situado en la zona más fría y marcado con el pictograma que aparece al lado).



- Para que los productos se conserven bien en el frigorífico y, en particular, en la zona más fría, asegúrese de que aparezca «OK» en el indicador de temperatura.

Ajuste incorrecto

Ajuste correcto

- Si «OK» no aparece, la temperatura media de la zona es demasiado alta. Coloque el termostato en una posición superior.
- Cada vez que cambie el termostato, espere a que se establezca la temperatura en el interior del aparato antes de realizar si fuera necesario, un nuevo ajuste. La posición del termostato se debe cambiar poco a poco. Espere al menos 12 horas antes de realizar otra comprobación y un eventual cambio.

NOTA: Tras cargar el aparato con productos frescos o después de abrir la puerta varias veces (o de mantenerla abierta durante mucho tiempo), es normal que la inscripción «OK» no aparezca de el indicador de temperatura. espere al menos 12 horas antes de volver a ajustar el termostato.

- Si el evaporador del compartimento frigorífico (la pared del fondo del aparato) se cubre de escarcha de forma anómala (aparato demasiado lleno, temperatura

ambiente alta, termostato en una posición alta, apertura frecuente de la puerta, etc.), lleve poco a poco el botón del termostato a una posición inferior, hasta obtener de nuevo los periodos de parada del compresor. De hecho, la descongelación automática del compartimento frigorífico solo se realiza si el compresor se detiene de manera intermitente.

LA ZONA MÁS FRÍA

El símbolo  indica la ubicación de la zona más fría del frigorífico, donde la temperatura es inferior o igual a 4 °C.

Esta zona se encuentra en la parte superior del compartimento frigorífico, como se indica en el dibujo siguiente (en la zona 2).

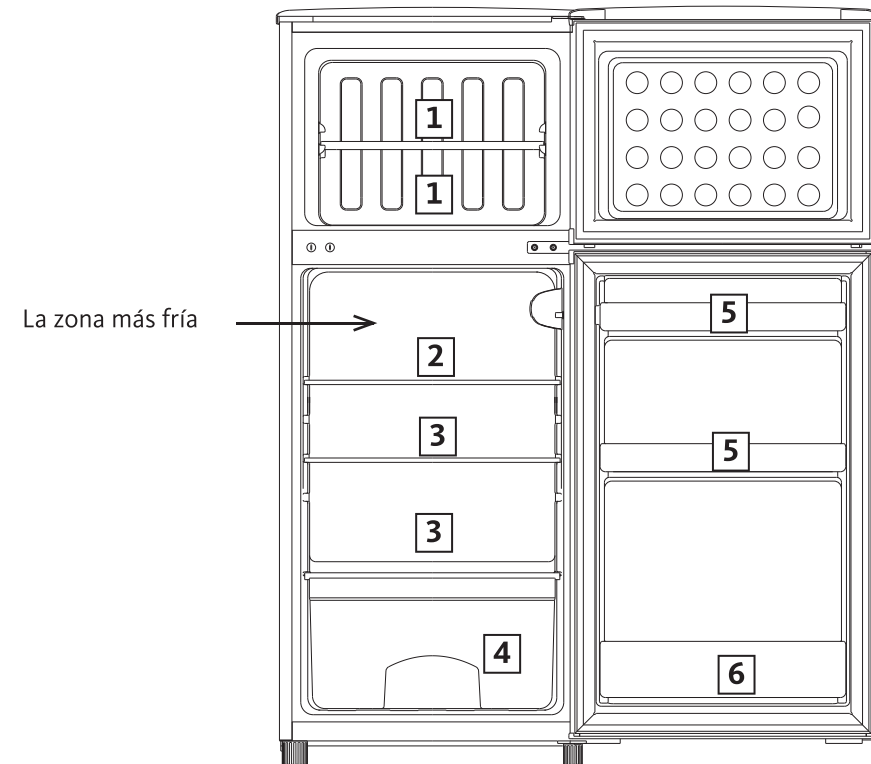

- | | |
|---|--------------------------------------|
| 1. Conservación de alimentos ultracongelados, elaboración de cubitos de hielo y congelación | 4. Fruta y verdura |
| 2. Carne, charcutería y pescado | 5. Mantequilla, huevos y condimentos |
| 3. Productos lácteos, quesos y otros alimentos | 6. Botellas y otras bebidas |

ALMACENAMIENTO DE ALIMENTOS EN EL COMPARTIMENTO FRIGORÍFICO

En un frigorífico, la temperatura no es uniforme (con excepción de los aparatos con ventilación o mezcla de frío); por esa razón, hay zonas apropiadas para cada tipo de alimento. Consulte las indicaciones de la página anterior relativas al almacenamiento de alimentos.

- Envase sistemáticamente los productos para evitar que los alimentos se contaminen mutuamente.
- Espere a que los alimentos preparados se hayan enfriado completamente antes de guardarlos (ejemplo: sopa).
- Con el fin de permitir una circulación de aire correcta, nunca debe tapar las rejillas con papel o con láminas de plástico.
- Únicamente debe guardar alimentos frescos, limpios y colocados en envases o recipientes alimentarios apropiados.
- Limite el número de veces que se abre la puerta y, en cualquier caso, no deje abierta la puerta durante demasiado tiempo para evitar que suba la temperatura del frigorífico.
- No sobrecargue el aparato y coloque los alimentos de manera que el aire pueda circular libremente a su alrededor.
- Le recordamos que un producto descongelado se debe consumir lo antes posible y no se debe volver a congelar, excepto si se ha cocinado después de descongelarlo.

COMPARTIMENTO CONGELADOR

Su aparato lleva la marca normalizada «4 estrellas» , es decir, que le permite conservar alimentos ultracongelados, congelar productos frescos y elaborar cubitos de hielo.

Tipo de aparato	Temperaturas en el compartimento más frío	Plazo de conservación
Sin estrellas	Congelador: 0°C	Cubitos de hielo
*	Congelador: -6 °C	Cubitos de hielo Conservación corta de ultracongelados: de 3 a 4 días*
**	Congelador: -12°C	Cubitos de hielo Conservación media de ultracongelados: de 1 a 4 semanas*
***	Compartimento de conservación: inferior o igual a -18 °C	Cubitos de hielo Conservación larga de ultracongelados: de 3 a 12 meses
****	Compartimento de congelación: de -18 a -24 °C	Cubitos de hielo Conservación larga de ultracongelados: de 3 a 12 meses Congelación posible de productos frescos

*El plazo de conservación depende del tipo de alimento; consulte las instrucciones del fabricante que aparecen en el envase de los alimentos.

- **Cuando el aparato se ponga en marcha por primera vez, le recomendamos que espere 2 horas antes de introducir productos frescos en el compartimento congelador.** Si el aparato ya está en marcha, no será necesario esperar ese tiempo.
- No congele una cantidad demasiado grande de alimentos a la vez; cuanto antes se congele el alimento, más tiempo conservará sus cualidades. Asimismo, asegúrese de envasar correctamente los alimentos antes de congelarlos, para que conserven todo su sabor y no echen a perder otros productos.
- Antes de congelar preparados y productos frescos, etiquete los envases para poder identificarlos mejor y escriba en la etiqueta el contenido y la fecha de congelación.
- El plazo de conservación de los alimentos ultracongelados o congelados depende del tipo de alimento. Consulte las indicaciones de los envases.

- No consuma alimentos que hayan superado el plazo de conservación máximo, ya que podrían provocar intoxicaciones.
- **ADVERTENCIA:** En el compartimento congelador no se deben introducir botellas ni latas, ya que pueden explotar si se congela el contenido y las bebidas de gas también pueden explotar. Nunca debe guardar limonadas, zumos, cerveza, vinos espumosos, etc., en el compartimento congelador.
- **ADVERTENCIA:** No se introduzca helados o cubitos de hielo en la boca inmediatamente después de sacarlos del compartimento congelador. El hielo muy frío puede congelarse en los labios o la lengua y provocarle una herida.
- **ADVERTENCIA:** No toque los alimentos congelados con las manos mojadas, ya que el hielo podría causar que las manos se adhieran al alimento.
- **ADVERTENCIA:** No utilice aparatos eléctricos en el frigorífico o el congelador (por ejemplo, heladoras eléctricas, batidoras, etc.).

ELABORACIÓN DE CUBITOS DE HIELO

Para elaborar cubitos de hielo, vierta agua fría en la bandeja para cubitos, hasta tres cuartas partes de su altura, e introduzca la bandeja en el congelador durante más de 2 horas. Para extraer los cubitos de hielo, doble un poco la bandeja o colóquela debajo del agua del grifo durante unos segundos.

LIMPIEZA Y MANTENIMIENTO

DESCONGELACIÓN

COMPARTIMENTO FRIGORÍFICO

El sistema de descongelación del frigorífico es automático. La parte trasera del aparato se cubre de escarcha cuando el compresor funciona y se descongela cuando este se apaga. Cuando la escarcha se funde, el agua se evapora directamente.

COMPARTIMENTO CONGELADOR

- El compartimento congelador siempre debe descongelarse cuando la capa de escarcha alcanza un grosor de unos 4 mm. En cualquier caso, este compartimento se debe descongelar **al menos una vez al año**.
- Para descongelar, puede utilizar una rasqueta o cualquier utensilio de plástico,

pero nunca un instrumento metálico, ni tampoco debe usar productos de descongelación ni aparatos eléctricos como un secador de pelo, un limpiador a vapor, etc.

Desenchufe el aparato antes de llevar a cabo la descongelación.

Para descongelar el aparato:

- Elija un momento en el que el aparato esté poco lleno.
- Introduzca los alimentos congelados en una bolsa para congelar y póngalos en un lugar fresco.
- Deje abierta la puerta y pase una esponja a medida que el hielo se vaya derritiendo.
- Para acelerar el proceso de descongelación, puede colocar un recipiente con agua caliente en el compartimento y cerrar la puerta.
- Una vez finalizada la descongelación, limpie el aparato.

LIMPIEZA

Desenchufe el aparato antes de llevar a cabo la limpieza.

Le recomendamos que limpie y desinfecte el aparato periódicamente.

1. Saque del frigorífico los alimentos congelados y los alimentos frescos. Envuelva los alimentos congelados con varias capas de papel de periódico, tápelos y guárdelos en un lugar fresco.
2. Descongele el compartimento congelador antes de limpiarlo.
3. Limpie el interior del aparato y los accesorios con una esponja suave y con agua tibia con jabón.
4. Después de limpiar, enjuague con agua limpia y seque bien las piezas.
5. Compruebe el orificio de evacuación de la pared trasera del frigorífico (fíjese en la imagen que aparece al lado) para asegurarse de que no esté obstruido y, si es necesario, desatasque el orificio introduciendo un bastoncillo de algodón.
6. Cuando todo esté seco, puede poner en marcha de nuevo el aparato.

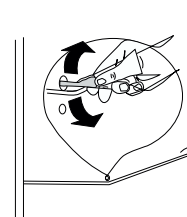

- **Nunca debe limpiar el aparato con un limpiador a vapor.** ¡La humedad se podría acumular en los componentes eléctricos y provocar un riesgo de descarga eléctrica! El vapor caliente puede provocar daños en las piezas de plástico.
- No vierta agua en el aparato para limpiarlo, para evitar que afecte a las propiedades de aislante eléctrico.
- **No limpie las bandejas de vidrio con agua caliente mientras estén frías,** ya que el vidrio podría romperse debido al cambio repentino de temperatura y provocar lesiones personales o daños materiales.

- **Las juntas de las puertas se deben mantener limpias siempre.** Límpielas con agua caliente y séquelas bien.

Nunca debe utilizar productos abrasivos o cáusticos, ni esponjas que raspen, para limpiar el interior o el exterior de su aparato.

IMPORTANTE: Si los elementos de plástico del frigorífico permanecen demasiado tiempo manchados de aceite (de origen animal o vegetal), se deterioran fácilmente y pueden agrietarse. Limpie y lave con agua caliente y de inmediato las piezas manchadas.

El dispositivo de vaciado se ensucia muy fácilmente y genera olores desagradables; acostúmbrese a limpiarlo periódicamente (consulte el apartado «Limpieza»).

GUÍA DE RESOLUCIÓN DE PROBLEMAS

RESOLVER UN FUNCIONAMIENTO INCORRECTO

Un funcionamiento incorrecto se puede deber a un problema menor que usted mismo puede resolver ayudándose de las instrucciones que figuran en la tabla siguiente. Antes de avisar a un técnico, realice las comprobaciones siguientes:

Problemas	Causas posibles	Soluciones
El aparato no funciona.	El termostato se encuentra en la marca «0» (apagado).	Ponga el botón del termostato en la marca 4.
	El aparato no está enchufado o el enchufe no está bien introducido.	Conecte la toma a la corriente eléctrica.
	Hay un fusible fundido o defectuoso.	Compruebe el fusible y, si es necesario, cámbielo.
	La toma de corriente es defectuosa.	Las reparaciones eléctricas deben ser realizadas por un electricista.
El aparato enfría demasiado.	El termostato está ajustado a una temperatura demasiado fría.	Ajuste temporalmente el termostato a una temperatura más caliente.

Se forma una gran cantidad de escarcha; a veces incluso en la junta de la puerta.	La junta de la puerta no es estanca (esto se puede haber producido después de invertir el sentido de apertura de la puerta).	Caliente con cuidado las partes de la junta que gotean con un secador de pelo (con aire frío). Al mismo tiempo, corrija con la mano la posición de la junta de la puerta.
El aparato no enfría lo suficiente. Los alimentos están demasiado calientes.	La temperatura no está bien ajustada.	Consulte el apartado «Ajuste de la temperatura».
	La puerta se ha quedado abierta durante demasiado tiempo.	No abra la puerta más tiempo del necesario.
	Se ha introducido una gran cantidad de alimentos en el aparato durante las últimas 24 horas.	Ajuste temporalmente el termostato a una temperatura más fría. Evite sobrecargar el interior del frigorífico.
	El aparato se encuentra cerca de una fuente de calor.	Consulte el apartado «Lugar de instalación».
Ruidos poco habituales.	El aparato no está recto.	Ajuste las patas.
	El aparato toca la pared u otros objetos.	Desplace un poco el aparato.
	Algunos ruidos son característicos de los aparatos de refrigeración.	Consulte el apartado «Ruidos que acompañan al funcionamiento».
El compresor no se pone en marcha de inmediato después de cambiar el valor de la temperatura.	Esto es normal, no es un fallo.	El compresor se pondrá en marcha en poco tiempo.
Hay agua en el fondo del aparato o sobre las rejillas.	El orificio de evacuación del agua de descongelación está obstruido.	Consulte el apartado «Limpieza y mantenimiento».

Si los elementos de esta tabla no lo ayudan a resolver su problema específico, **no intente reparar el aparato usted mismo.** Póngase en contacto con el servicio posventa de la tienda donde haya comprado el aparato.

IMPORTANTE: Las reparaciones del aparato deben ser realizadas exclusivamente por técnicos de mantenimiento cualificados. Las reparaciones incorrectas pueden generar peligros para los usuarios y no están cubiertas por la garantía.

EN CASO DE AUSENCIA O NO UTILIZACIÓN PROLONGADA

- Coloque el termostato en la marca «0» (apagado).
- Desenchufe, vacíe, descongele y limpie el aparato.
- Mantenga las puertas entreabiertas para evitar que se generen olores.

EN CASO DE INTERRUPCIÓN DEL FUNCIONAMIENTO

- Si la avería es breve, no hay riesgo de que los alimentos se estropeen. No obstante, no abra las puertas.
- Si la avería va a ser prolongada, pase los productos ultracongelados y congelados a otro congelador. La autonomía de funcionamiento del aparato se reduce enormemente según la carga del aparato.
- En cuanto observe que comienza la descongelación, consuma los alimentos lo más rápidamente que pueda; no vuelva a congelar los alimentos crudos, excepto cuando los haya cocinado antes.

ILUMINACIÓN INTERIOR

Advertencia ! Antes de reemplazar la lámpara, desconecte el dispositivo de la red eléctrica.

Las características de la lámpara se indican en la etiqueta de características.

Siga el proceso a continuación para reemplazar la lámpara:

1. Gire la perilla de control de temperatura a la marca «0» para apagar el dispositivo y desconéctelo.
2. Retire el tornillo de la cubierta de la lámpara.
3. Retire la cubierta de la lámpara.
4. Desenrosque la lámpara.
5. Instale la nueva lámpara en la dirección opuesta, luego vuelva a colocar la cubierta de la lámpara y el tornillo.
6. Enchufe el aparato y ajuste la temperatura a la posición deseada.

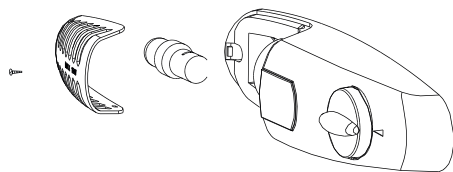

RUIDOS QUE ACOMPAÑAN AL FUNCIONAMIENTO

Los ruidos siguientes son característicos de los aparatos de refrigeración:

- **Traqueteo**

Cuando el compresor se pone en marcha o se apaga, se oye un traqueteo.

- **Zumbido**

En cuanto el compresor se pone en marcha, se oirá un zumbido.

- **Gorgoteos/chapoteos**

Cuando el refrigerante fluye por los tubos estrechos, se oyen gorgoteos y chapoteos. Incluso con el compresor apagado, esos ruidos siguen oyéndose durante un breve tiempo.

Inversión del sentido de apertura de las puertas

Si es necesario, puede modificar el sentido de apertura de las puertas de su frigorífico. Para hacer esto, consulte el procedimiento completo que está disponible en la dirección siguiente:



https://boulanger.scene7.com/is/content/Boulanger/3497674181789_a_0

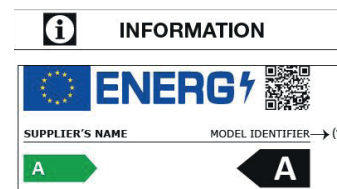

- Puede consultar la información relativa a los modelos que se encuentra registrada en la base de datos de productos en el sitio web siguiente; para ello, busque el identificador de su modelo (*) que aparece en la etiqueta energética.

<https://eprel.ec.europa.eu/>

La vida útil de su aparato es de **3 años**. Durante ese periodo, tendrá a su disposición piezas de recambio originales para garantizar el funcionamiento correcto del aparato.

Enlace al sitio web del proveedor, donde puede consultar la información indicada en el apartado 4 a), del anexo del Reglamento (UE) 2019/2019 de la Comisión:

<https://www.boulanger.com/info/assistance/>.

AUSPACKEN

- Entfernen Sie die Transportverpackung.
- Überprüfen Sie, ob das Gerät keine Transportschäden erlitten hat. Ein beschädigtes Gerät dürfen Sie keinesfalls anschließen! Falls das Gerät beschädigt ist, wenden Sie sich bitte an Ihren Händler.
- Entfernen Sie alle Klebebänder und sämtliches Verpackungsmaterial innen und außen am Gerät. Nehmen Sie das eventuell mit dem Gerät gelieferte Zubehör (Eiswürfelschale, Eierhalter...) heraus.

VOR DEM ERSTEN GEBRAUCH

- Reinigen Sie das Geräteinnere und das eventuell mitgelieferte Zubehör mit lauwarmem Wasser, dem Sie etwas weißen Essig zusetzen. Verwenden Sie keine Seife oder Reinigungsmittel, denn ihr Geruch kann andauern. Nach der Reinigung das Gerät vollständig abtrocknen.
- Sie können Terpentinersatz verwenden, um Kleberreste von der Außenseite des Geräts zu entfernen.

Das Gerät vor der Reinigung immer ausschalten und den Netzstecker ziehen oder die Sicherungen entfernen oder den Schutzschalter ausschalten.

AUFSTELLUNG

AUFSTELLORT

- **Der Energieverbrauch und die Effizienz des Betriebs des Geräts werden von der Umgebungstemperatur beeinflusst, weshalb folgende Empfehlungen beachtet werden sollten:**
- Stellen Sie Ihre Kühl-/Gefrierkombination auf eine ebene und stabile Fläche. Wenn es erst einmal mit Lebensmitteln gefüllt ist, wird Ihr Gerät schwer: Deshalb muss es auf einem soliden und widerstandsfähigen Boden aufgestellt werden.
- Das Gerät muss in einem trockenen und gut belüfteten Raum bei Umgebungstemperatur (mindestens **16°C** und höchstens **32°C**) aufgestellt werden. Achten Sie darauf, mindestens 10 cm Freiraum um das Gerät herum zu lassen.
- Stellen Sie niemals ein Gerät auf den Kühlschrank, das Wärme abgibt (Mikrowelle, Toaster usw.)
- Das Gerät darf keinem direkten Sonnenlicht ausgesetzt werden.
- Das Gerät darf weder Feuchtigkeit noch Regen ausgesetzt werden.
- Das Gerät darf nicht neben einem Heizkörper, einem Herd oder sonstigen Wärmequellen aufgestellt werden.
- **Das Gerät muss so aufgestellt werden, dass die Steckdose ungehindert zugänglich bleibt.**
- **Vergewissern Sie sich nach der Aufstellung, dass das Gerät nicht auf seinem**

Netzlabel steht.

- **Lassen Sie das Gerät 2 Stunden lang an seinem endgültigen Standort stehen, bevor Sie es anschließen. So kann der Kühlmittelkreislauf sich stabilisieren.**
- **WARNUNG: Um jegliches Risiko durch mangelnde Stabilität des Geräts zu vermeiden, muss es den Anweisungen entsprechend befestigt werden.**

KLIMAKLASSE

Stellen Sie das Gerät nur an einem Ort auf, dessen Umgebungstemperatur der für das Gerät vorgesehenen Klimaklasse entspricht (siehe nachfolgende Tabelle).

Die Klimaklasse ist auf dem Typenschild außen am Gerät zu finden.

Die untenstehende Tabelle gibt die für jede Klimaklasse geeignete Umgebungstemperatur an:

Klimaklasse	Umgebungstemperatur
SN	Von +10 bis +32°C
N	Von +16 bis +32°C
ST	Von +16 bis +38°C
T	Von +16 bis +43°C

Ihre **RDL 130-50hob5** Kühl-/Gefrierkombination wurde in die Klassen „N“ eingestuft. Werden die angegebenen Umgebungstemperaturen über- oder unterschritten, kann die Leistungsfähigkeit Ihrer Kühl-/Gefrierkombination beeinträchtigt werden, wobei die Gefahr besteht, dass Lebensmittel verderben.

AUSREICHENDE BELÜFTUNG

- **Achten Sie darauf, dass die Luft immer frei um das Gerät herum zirkulieren kann.**
- Um den ordnungsgemäßen Betrieb Ihres Gerätes zu gewährleisten, halten Sie bitte die Lüftungsöffnungen frei und lassen Sie einen Freiraum von mindestens 5 cm oberhalb des Geräts, 5 cm zwischen der Geräterückseite und der Wand und 5 cm auf beiden Seiten des Geräts.
- Falls Ihr Gerät neben einem anderen Kühl- oder Gefrierschrank aufgestellt werden soll, achten Sie darauf, dass die beiden Geräte sich nicht berühren, um zu vermeiden, dass sich außen Kondensat bildet.

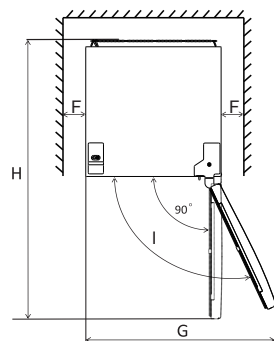
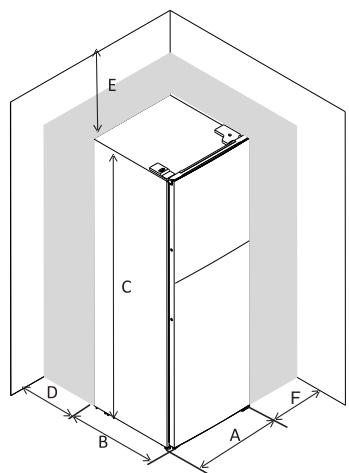

A	500
B	580
C	1230
D	min=50
E	min=50
F	min=50
G	1000
H	1080
I	135°

WAAGERECHE AUSRICHTUNG DES GERÄTS

Damit das Gerät ohne Vibrationen betrieben wird, muss es waagrecht ausgerichtet werden. Stellen Sie dazu die Stellfüße vorne ein, um das Gerät ordnungsgemäß auszurichten.

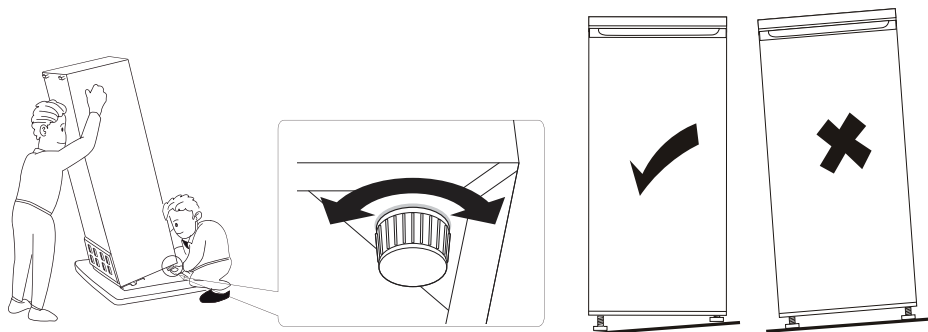

GEBRAUCH

INBETRIEBNAHME

- **Bevor Sie das Gerät zum ersten Mal ans Stromnetz anschließen, lassen Sie es bitte 2 Stunden ruhen, damit das Kühlgas sich im Kompressor stabilisieren kann. Die Nichteinhaltung dieser Wartefrist kann den Kompressor beschädigen.**
- Schließen Sie das Gerät an eine geerdete Steckdose an.

KÜHLSCHRANKABTEIL

TEMPERATUREINSTELLUNG

Der Thermostatknopf steuert das Ein- und Ausschalten des Geräts. Er befindet sich oben rechts im Kühlschrankabteil.

Er dient sowohl zum Einstellen des Kühlschrankabteils als auch des Gefrierabteils.

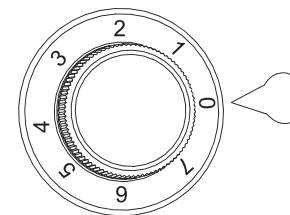

Einstellung auf die Markierung Entspricht ...
0	Schalterstellung des Geräts auf „Aus“ Bitte beachten: Die Innenbeleuchtung funktioniert, wenn der Thermostat auf „0“ steht.
1	Höchste Temperatur Wärmste Einstellung
4	Für den normalen, täglichen Gebrauch geeignete Einstellung
7	Niedrigste Temperatur Kälteste Einstellung

- **Wir empfehlen Ihnen, den Thermostat für den normalen täglichen Gebrauch auf die Markierung „4“ einzustellen.**
- Öffnen Sie die Gerätetüren während der ersten 30 Minuten nicht. Wir empfehlen,

den Kühlschrank ca. 1 oder 2 Stunden lang (je nach Raumtemperatur) leer laufen zu lassen.

- Um bei der Inbetriebnahme oder nach einer längeren Abschaltung das Gefrierfach zu benutzen, stellen Sie den Thermostat ca. 2 Stunden lang auf die „7“-Markierung, bevor Sie tiefgekühlte oder eingefrorene Produkte in das Gefrierfach legen. Stellen Sie den Thermostat dann wieder in eine normale Gebrauchstemperatur zurück (Markierung „4“).
- Die Temperatur im Geräteinneren hängt von mehreren Faktoren ab, wie z.B. der Raumtemperatur, der Menge an eingelagerten Lebensmitteln, der Häufigkeit, mit der die Tür geöffnet wird usw.
- Im Sommer empfehlen wir Ihnen, den Thermostat auf eine Position zwischen 4 und 6 einzustellen. Im Winter (Umgebungstemperatur unter 16 °C) empfehlen wir Ihnen, den Thermostat auf eine Position zwischen 2 und 4 einzustellen.

HINWEIS: Wenn der Thermostat sich in der Schalterstellung „7“ befindet, kann es vorkommen, dass Sie den Kompressor regelmäßiger laufen hören.

TEMPERATURANZEIGE

Um Ihnen bei der richtigen Einstellung Ihres Geräts zu helfen, verfügt der Kühlschrank über eine Temperaturanzeige (die sich im kältesten Bereich befindet und durch das nebenstehende Piktogramm gekennzeichnet ist).



- Um die Lebensmittel in Ihrem Kühlschrank richtig aufzubewahren, insbesondere im kältesten Bereich, sollten Sie darauf achten, dass auf der Temperaturanzeige „OK“ erscheint.

Falsche Einstellung

Richtige Einstellung

- Wenn kein „OK“ erscheint, ist die Durchschnittstemperatur in diesem Bereich zu hoch. Stellen Sie den Thermostat auf eine höhere Stellung.
- Nach jeder Änderung des Thermostats warten Sie, bis sich die Temperatur im Gerät stabilisiert hat, bevor Sie falls erforderlich weitere Einstellungen vornehmen. Ändern Sie die Thermostateinstellung nur schrittweise und warten Sie mindestens 12 Stunden, bevor Sie erneut kontrollieren und eventuell eine Änderung vornehmen.

HINWEIS: Nachdem frische Lebensmittel im Gerät verstaut wurden oder nach wiederholtem (oder längerem) Öffnen der Tür ist es normal, dass die Aufschrift „OK“ nicht auf der Temperaturanzeige erscheint; warten Sie mindestens 12 Stunden, bevor Sie den Thermostat neu einstellen.

- Falls der Verdampfer des Kühlabteils (an der hinteren Innenwand des Geräts) mit ungewöhnlich viel Eis bedeckt ist (Gerät überladen, höhere Umgebungstemperatur, Thermostat zu hoch eingestellt, häufiges Öffnen der Türen), stellen Sie den Thermostatknopf schrittweise auf eine niedrigere Position zurück, bis der Kompressor sich wieder von Zeit zu Zeit abschaltet. Die Abtauautomatik des Kühlabteils funktioniert nur, wenn sich der Kompressor zeitweise ausschaltet.

KÄLTESTER BEREICH

Das Symbol zeigt den kältesten Bereich in Ihrem Kühlschrank an, dessen Temperatur niedriger oder gleich 4°C ist.

Dieser befindet sich, wie auf der untenstehenden Abbildung gezeigt, oben im Kühlabteil (in der Zone 2).

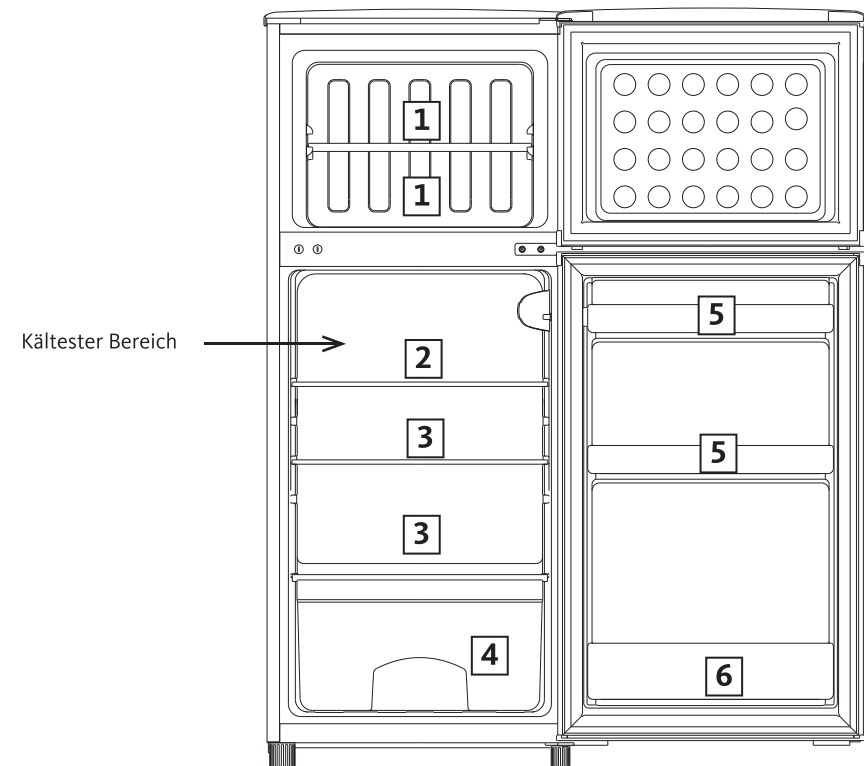

- | | |
|---|-----------------------------------|
| 1. Aufbewahrung von tiefgekühlten Lebensmitteln, Eiswürfelbereitung, einfrieren | 4. Obst und Gemüse |
| 2. Fleisch, Wurstwaren, Fisch | 5. Butter, Eier und Würzmittel |
| 3. Milchprodukte, Käse, sonstige Lebensmittel | 6. Flaschen und sonstige Getränke |

LAGERUNG VON LEBENSMITTELN IM KÜHLABTEIL

Die Temperatur ist in einem Kühlschrank nicht überall gleich (mit Ausnahme von Geräten mit dynamischer oder Umluftkühlung), weshalb es für jede Lebensmittelart geeignete Zonen gibt. Lesen Sie die Angaben auf der vorherigen Seite zur Lagerung von Lebensmitteln nach.

- Packen Sie die Produkte immer ein um zu vermeiden, dass die Nahrungsmittel sich gegenseitig Keime übertragen.
- Warten Sie, bis Ihre Gerichte vollständig abgekühlt sind, bevor Sie diese einlagern (z.B. Suppe).
- Um eine korrekte Luftzirkulation zu ermöglichen, decken Sie die Ablagegitter niemals mit Papier oder Plastik ab.
- Lagern Sie nur frische, saubere Lebensmittel ein, die entweder abgepackt sind oder sich in lebensmittelechten Behältern befinden.
- Halten Sie die Anzahl der Türöffnungen in Grenzen und lassen die Tür keinesfalls zu lange offen, damit die Temperatur im Kühlschrank nicht ansteigt.
- Überladen Sie das Gerät nicht und verteilen die Lebensmittel so, dass die Luft frei um sie herum zirkulieren kann.
- Wir erinnern daran, dass ein aufgetautes Produkt innerhalb kürzester Zeit verzehrt werden muss und niemals wieder eingefroren werden darf, es sei denn, es wurde zwischenzeitlich gekocht.

GEFRIERABTEIL

Ihr Gerät trägt das Standard-Kürzel „4 Sterne“ **❄️❄️❄️❄️**, was bedeutet, dass Sie darin tiefgekühlte Lebensmittel aufbewahren, frische Produkte einfrieren und Eiswürfel zubereiten können.

Gerätetyp	Temperaturen im kältesten Abteil	Aufbewahrungsdauer
Kein Stern	Freezer: 0°C	Eiswürfel
*	Freezer: -6°C	Eiswürfel Kurze Aufbewahrung von Tiefkühlwaren: 3 bis 4 Tage*
**	Froster: -12°C	Eiswürfel Mittlere Aufbewahrung von Tiefkühlwaren: 1 bis 4 Wochen*
***	Aufbewahrungsfach: Weniger als oder gleich -18°C	Eiswürfel Lange Aufbewahrungsdauer von Tiefkühlwaren: 3 bis 12 Monate
****	Gefrierfach: -18°C bis -24°C	Eiswürfel Lange Aufbewahrungsdauer von Tiefkühlwaren: 3 bis 12 Monate Einfrieren von frischen Produkten möglich

Die Aufbewahrungsdauer hängt von der Art der Nahrungsmittel ab; siehe die Anweisungen des Herstellers auf der Lebensmittelverpackung.

- **Bei der Inbetriebnahme des Geräts empfehlen wir Ihnen 2 Stunden zu warten, bevor Sie frische Produkte in das Gefrierfach legen.** Wenn das Gerät bereits in Betrieb ist, dann ist diese Frist nicht erforderlich.
- Frieren Sie keine zu große Lebensmittelmenge gleichzeitig ein, je schneller das Lebensmittel gefroren ist, desto besser bleiben seine Eigenschaften erhalten. Ebenso sollten Sie darauf achten, Ihre Lebensmittel vor dem Einfrieren richtig zu verpacken, damit ihr Geschmack erhalten bleibt und sich nicht auf andere Produkte überträgt.
- Vor dem Einfrieren sollten Sie die Verpackungen von Gerichten und frischen Produkten mit einem Etikett versehen und darauf den Inhalt und das Datum vermerken, an dem sie eingefroren wurden.
- Die Aufbewahrungsdauer von tiefgekühlten oder eingefrorenen Lebensmitteln hängt von deren Art ab. Lesen Sie die Anweisungen bezüglich der Verpackungen nach.

- Verzehren Sie keine Lebensmittel, die das maximale Haltbarkeitsdatum überschritten haben, sie könnten Vergiftungen verursachen.
- **WARNUNG:** Flaschen und Getränkedosen dürfen nicht ins Gefrierfach gelegt werden. Sie können platzen, wenn der Inhalt gefriert und kohlenensäurehaltige Getränke können sogar explodieren! Lagern Sie Limonade, Saft, Bier, Schaumweine usw. niemals im Gefrierfach.
- **WARNUNG:** Stecken Sie Speiseeis oder Eiswürfel nicht unmittelbar nach der Entnahme aus dem Gefrierfach in den Mund. Das sehr kalte Eis kann auf den Lippen oder der Zunge gefrieren und Sie verletzen.
- **WARNUNG:** Berühren Sie gefrorene Lebensmittel nicht mit nassen Händen. Durch den Frost könnten Ihre Hände an der Nahrung festkleben.
- **WARNUNG:** Verwenden Sie keine Elektrogeräte in der Gefriertruhe (beispielsweise elektrische Eismaschinen, Mixer usw.).

EISWÜRFELBEREITUNG

Um Eiswürfel zuzubereiten, füllen Sie die Eiswürfelschale zu drei Viertel mit kaltem Wasser und stellen diese mindestens 2 Stunden lang in das Gefrierfach. Zum Entnehmen der Eiswürfel verdrehen Sie die Schale ein wenig oder halten sie ein paar Sekunden lang unter fließendes Wasser.

REINIGUNG UND WARTUNG

ABTAUEN

KÜHLSCHRANKABTEIL

Ihr Kühlschrank verfügt über ein automatisches Abtausystem. Die Rückwand des Geräts bedeckt sich mit Eis, wenn der Kompressor in Betrieb ist und taut ab, wenn dieser abgeschaltet ist. Wenn das Eis taut, verdampft das Wasser von selbst.

GEFRIERABTEIL

- Das Gefrierfach muss immer dann abgetaut werden, wenn die Eisschicht ca. 4 mm dick geworden ist. Das Abteil muss auf alle Fälle **mindestens 1 Mal pro Jahr** abgetaut werden.
- Zum Abtauen können Sie einen Abzieher oder jedes beliebige Werkzeug aus

Kunststoff benutzen, aber niemals Metallinstrumente, noch Abtaumittel oder Elektrogeräte wie Haartrockner, Dampfreiniger...

Ziehen Sie den Stecker, bevor Sie das Gerät abtauen.

Abtauen des Geräts:

- Wählen Sie einen Zeitpunkt, an dem das Gerät nur wenig gefüllt ist.
- Verpacken Sie Ihre gefrorenen Lebensmittel in einen Gefrierbeutel und bewahren diese an einem kühlen Ort auf.
- Lassen Sie die Tür offen und wischen nach und nach das Wasser auf, während das Eis schmilzt.
- Um das Abtauen zu beschleunigen, können Sie ein Gefäß mit heißem Wasser in das Abteil stellen und die Tür schließen.
- Nachdem das Abtauen abgeschlossen ist, das Gerät reinigen.

REINIGUNG

Ziehen Sie den Stecker, bevor Sie das Gerät reinigen.

Wir empfehlen Ihnen, das Gerät regelmäßig zu reinigen und zu desinfizieren.

1. Entnehmen Sie die gefrorenen und frischen Lebensmittel aus dem Kühlschrank. Wickeln Sie die gefrorenen Lebensmittel in mehrere Schichten Zeitungspapier ein, decken sie ab und bewahren sie an einem kühlen Ort auf.
2. Tauen Sie das Gefrierfach vor der Reinigung ab.
3. Reinigen Sie das Geräteinnere und das Zubehör mit einem weichen Schwamm und lauwarmem Seifenwasser.
4. Nach der Reinigung mit klarem Wasser abspülen und die Teile sorgfältig abtrocknen.
5. Kontrollieren Sie die Ablauföffnung an der Rückseite des Kühlschranks (siehe untenstehende Abbildung), um sicherzugehen, dass sie nicht verstopft ist und entfernen Verstopfungen mit dem mitgelieferten Stäbchen, falls erforderlich.
6. Wenn alles trocken ist, kann das Gerät wieder in Betrieb genommen werden.

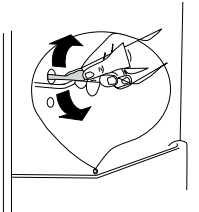

- **Reinigen Sie das Gerät niemals mit einem Dampfreiniger.** Die Feuchtigkeit könnte sich in den Elektrokomponenten ansammeln und zu Stromschlaggefahr führen! Der heiße Dampf kann Schäden an den Kunststoffteilen verursachen.
- Gießen Sie zum Reinigen kein Wasser in das Gerät, damit die elektrischen Isolierungseigenschaften nicht beeinträchtigt werden.
- **Reinigen Sie die Glasablagen nicht mit heißem Wasser, wenn sie kalt sind.** Das Glas kann aufgrund der plötzlichen Temperaturänderung brechen und Verletzungen und Sachschäden verursachen.

- **Die Türdichtungen müssen stets sauber gehalten werden.** Reinigen Sie diese mit heißem Wasser und trocknen sie gründlich ab.

Verwenden Sie niemals scheuernde oder ätzende Produkte noch Scheuerschwämme um Ihr Gerät innen und außen zu reinigen.

WICHTIG: Wenn Ölflecken (tierisch oder pflanzlich) längere Zeit auf den Plastikteilen des Kühlschranks verbleiben, können diese schnell beschädigt und rissig werden. Reinigen Sie verschmutzte Teile sofort und waschen diese mit heißem Wasser ab.

Die Ablaufvorrichtung verschmutzt sehr leicht und verursacht unangenehme Gerüche; gewöhnen Sie sich an, sie regelmäßig zu reinigen (siehe Abschnitt „Reinigung“).

FEHLERBEHEBUNG

EINE FUNKTIONSSTÖRUNG BEHEBEN

Eine Funktionsstörung kann durch ein geringfügiges Problem entstehen, das Sie mit Hilfe der Anweisungen in der nachfolgenden Tabelle selbst lösen können. Bevor Sie einen Techniker anrufen, überprüfen Sie bitte folgende Punkte:

Probleme	Mögliche Ursachen	Behebung
Das Gerät funktioniert nicht.	Der Thermostat steht auf „0“ (Aus).	Setzen Sie den Thermostatknopf auf die Markierung 4.
	Der Stecker ist nicht oder nicht richtig eingesteckt.	Stecken Sie den Stecker in die Steckdose.
	Eine Sicherung ist geschmolzen oder defekt.	Kontrollieren Sie die Sicherung und tauschen diese bei Bedarf aus.
	Die Steckdose ist defekt.	Reparaturen am Stromnetz müssen von einem Elektriker ausgeführt werden.
Das Gerät kühlt zu stark.	Der Thermostat ist auf eine zu kalte Temperatur eingestellt.	Stellen Sie den Thermostat vorübergehend auf eine wärmere Temperatur ein.

Es bildet sich eine große Menge Eis; manchmal sogar auf der Türdichtung.	Die Türdichtung ist undicht (vielleicht nachdem die Türöffnungsrichtung geändert wurde).	Erwärmen Sie die undichten Teile der Dichtung vorsichtig mit einem Haartrockner (kalte Einstellung). Korrigieren Sie gleichzeitig die Position der Türdichtung mit der Hand.
Das Gerät kühlt nicht genügend. Die Lebensmittel sind zu warm.	Die Temperatur ist falsch eingestellt.	Lesen Sie bitte den Abschnitt „Temperatureinstellung“ nach.
	Die Tür ist zu lange offen geblieben.	Öffnen Sie die Tür nicht länger als notwendig.
	Innerhalb der letzten 24 Stunden wurde eine große Menge warmer Lebensmittel im Gerät verstaut.	Stellen Sie den Thermostat vorübergehend auf eine kältere Temperatur ein. Vermeiden Sie, das Kühlschrannere zu überladen.
Ungewöhnliche Geräusche.	Das Gerät befindet sich in der Nähe einer Wärmequelle.	Lesen Sie bitte den Abschnitt „Aufstellungsort“ nach.
	Das Gerät steht nicht gerade.	Stellen Sie die Füße ein.
	Das Gerät berührt die Wand oder andere Gegenstände.	Verschieben Sie das Gerät ein wenig.
Nach einer Änderung der Temperatureinstellung springt der Kompressor nicht sofort an.	Manche Geräusche sind für Kühlgeräte kennzeichnend.	Lesen Sie den Abschnitt „Betriebsgeräusche“ nach.
	Das ist normal und stellt keine Funktionsstörung dar.	Der Kompressor schaltet nach einer gewissen Zeit ein.
Auf dem Boden des Geräts oder den Ablagen befindet sich Wasser.	Die Ablauföffnung für Abtauwasser ist verstopft.	Lesen Sie den Abschnitt „Reinigung und Wartung“ nach.

Falls die Angaben in dieser Tabelle Ihnen nicht helfen, Ihr spezifisches Problem zu lösen, **versuchen Sie nicht, das Gerät selbst zu reparieren**; wenden Sie sich an den Kundendienst Ihres Händlers oder Geschäfts.

WICHTIG: Reparaturen an Ihrem Kühlschrank dürfen nur von qualifizierten Servicetechnikern vorgenommen werden. Unsachgemäß ausgeführte Reparaturen können zu Gefahren für die Benutzer führen und sind nicht durch die Garantie gedeckt.

BEI LÄNGERER ABWESENHEIT ODER NICHTBENUTZUNG

- Stellen Sie den Thermostat auf die Markierung „0“ (aus).
- Das Gerät vom Stromnetz trennen, leeren, abtauen und reinigen.
- Lassen Sie die Türen leicht offen stehen, damit sich keine unangenehmen Gerüche bilden.

BEI UNTERBRECHUNG DES BETRIEBS

- Wenn der Stromausfall nur kurze Zeit andauert, besteht kein Risiko, dass die Lebensmittel verderben. Allerdings sollten Sie die Türen nicht öffnen.
- Falls der Stromausfall länger andauert, verstauen Sie tiefgekühlte oder eingefrorene Produkte in einem anderen Gefrierschrank. Je nach Beladung kann die Lagerzeit bei Störung Ihres Geräts erheblich kürzer ausfallen.
- Sobald Sie feststellen, dass ein Auftauen einsetzt, verzehren Sie die Lebensmittel so schnell wie möglich; frieren Sie rohe Lebensmittel eventuell nur dann erneut ein, wenn Sie diese gekocht haben.

INNENBELEUCHTUNG

Warnung ! Trennen Sie das Gerät vor dem Lampenwechsel vom Stromnetz.

Die Eigenschaften der Lampe sind auf dem Typenschild angegeben.

Gehen Sie wie folgt vor, um die Lampe auszutauschen:

1. Drehen Sie den Temperaturregler auf die Markierung „0“, um das Gerät auszuschalten und den Netzstecker zu ziehen.
2. Entfernen Sie die Schraube der Lampenabdeckung.
3. Entfernen Sie die Lampenabdeckung.
4. Schrauben Sie die Lampe ab.
5. Installieren Sie die neue Lampe in der entgegengesetzten Richtung und setzen Sie dann die Lampenabdeckung und die Schraube wieder ein.
6. Schließen Sie das Gerät an und stellen Sie die Temperatur auf die gewünschte Position ein.

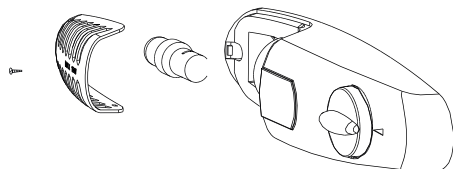

BETRIEBSGERÄUSCHE

Folgende Geräusche sind für Kühlgeräte typisch:

- **Klappern**

Wenn der Kompressor anspringt oder abschaltet, ist ein Klappern zu hören.

- **Surren**

Sobald der Kompressor in Betrieb ist, hören Sie ihn surren.

- **Gurgeln/Plätschern**

Wenn das Kühlmittel durch die engen Rohre fließt, ist ein Gurgeln und Plätschern zu hören. Selbst nachdem der Kompressor abgeschaltet hat, sind diese Geräusche noch eine kurze Zeit lang zu hören.

Umkehr der Türöffnungsrichtung

Sie können die Öffnungsrichtung Ihrer Kühlschranktüren bei Bedarf ändern. Bitte beachten Sie dazu die vollständige Vorgehensweise, die Sie unter der folgenden Adresse finden:



https://boulanger.scene7.com/is/content/Boulanger/3497674181789_a_0

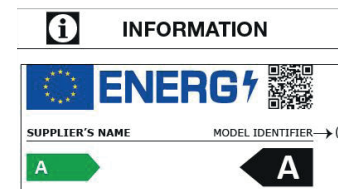

- Die in der Produktdatenbank registrierten Modellinformationen finden Sie unter der auf dem Energiekett angegebenen Modell-Identifizierung (*) auf der folgenden Website.

<https://eprel.ec.europa.eu/>

Die Kundendienstdauer Ihres Gerätes beträgt **3 Jahre**. Während dieser Zeit sind Original-Ersatzteile erhältlich, um den ordnungsgemäßen Betrieb des Geräts zu gewährleisten.

Internet-Link zur Website des Herstellers, auf der die in Punkt 4a) des Anhangs der Verordnung (EU) 2019/2019 der Kommission genannten Informationen zu finden sind :
<https://www.boulanger.com/info/assistance/>

UIT DE VERPAKKING HALEN

- Verwijder de transportverpakking.
- Controleer of het toestel niet beschadigd raakte tijdens het transport. Sluit het toestel nooit aan wanneer het beschadigd is! Indien het toestel beschadigd is, dient u uw verkoper te contacteren.
- Verwijder alle kleefband en alle verpakkingsmaterialen die zich aan de binnen- en buitenkant van het toestel bevinden. Haal alle accessoires (ijsblokbakjes, eierschaaltjes...) die eventueel bij het toestel worden geleverd uit de verpakking.

VOOR HET EERSTE GEBRUIK

- Reinig de binnenkant van het toestel en de accessoires die eventueel bij het toestel worden geleverd met lauw water met een beetje witte azijn. Gebruik geen zeep of detergent, aangezien de geur indringend kan zijn. Droog na de reiniging het toestel volledig af.
- U kunt white spirit gebruiken om lijmresten aan de buitenkant van het toestel te verwijderen.

Haal de stekker steeds uit het stopcontact of verwijder de zekeringen of zet de stroomonderbreker uit vóór de reiniging.

INSTALLATIE

PLAATS WAAR HET TOESTEL GEÏNSTALLEERD WORDT

- **Het energieverbruik en de efficiënte werking van het toestel worden beïnvloed door de omgevingstemperatuur. Daarom is het aangewezen om de volgende voorschriften in acht te nemen:**
- Zet uw koelkast op een vlak en stabiel oppervlak. Uw toestel is zwaar wanneer het gevuld is met voedingswaren: het dient dus op een stevige en bestendige ondergrond te worden geplaatst.
- Het toestel moet in een droge en goed verluchte ruimte worden geplaatst bij omgevingstemperatuur (minimaal **16°C** en maximaal **32°C**). Let erop minstens 10 cm vrij te laten rond het toestel.
- Plaats nooit een toestel dat warmte afgeeft op de koelkast (microgolfoven, broodrooster, enz.)
- Het toestel mag niet aan rechtstreeks zonlicht worden blootgesteld.
- Het toestel mag niet aan vocht of regen worden blootgesteld.
- Het toestel mag niet naast een radiator, een kookvuur of eender welke andere warmtebron worden geplaatst.
- **Het toestel moet zodanig worden geïnstalleerd dat het stopcontact toegankelijk blijft.**
- **Zorg ervoor dat het toestel na de installatie niet op het voedingsnoer staat.**
- **Laat het toestel twee uur op de definitieve plaats staan alvorens het aan te**

sluiten. Hierdoor kan het koelcircuit stabiliseren.

- **WAARSCHUWING: Om elk risico dat te wijten is aan de onstabiele van het toestel te voorkomen, dient het geïnstalleerd te worden in overeenstemming met de instructies.**

KLIMAATKLASSE

Installeer het toestel enkel op een plaats waar de omgevingstemperatuur overeenkomt met de klimaatklasse waarvoor het toestel werd ontworpen (zie tabel hierna).

De klimaatklasse staat op het kenplaatje op de buitenkant van het toestel.

De tabel hieronder geeft de juiste omgevingstemperatuur voor elke klimaatklasse weer:

Klimaatklasse	Omgevingstemperatuur
SN	Van +10 tot +32°C
N	Van +16 tot +32°C
ST	Van +16 tot +38°C
T	Van +16 tot +43°C

Uw koelkast/diepvriezer **RDL 130-50hob5** is van de klasse "N". Onder en boven de aangeduide waarden van de omgevingstemperatuur, kunnen de prestaties van uw toestel worden aangetast met een risico voor het vervallen van de voedingsmiddelen

VOLDOENDE VENTILATIE

- **Zorg ervoor dat de lucht altijd vrij kan circuleren rond het toestel.**
- Zorg er om een goede werking te garanderen van uw toestel voor dat de ventilatieopeningen vrij blijven en laat minstens 5 cm boven, 5 cm aan de achterkant en 5 cm aan weerszijden van het toestel vrij.
- Indien uw toestel naast een andere koelkast of een diepvriezer dient te worden geplaatst, let er dan op dat de twee toestellen niet vlak naast elkaar staan om condensatievorming aan de buitenkant te vermijden.

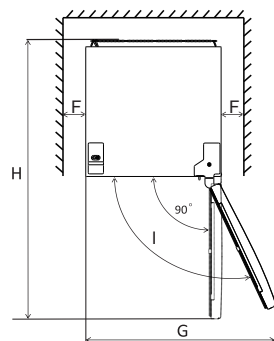
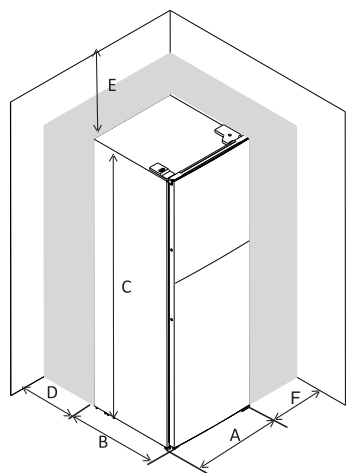

A	500
B	580
C	1230
D	min=50
E	min=50
F	min=50
G	1000
H	1080
I	135°

WATERPAS ZETTEN

Om zonder trillingen te werken, dient het toestel waterpas te staan. Verstel hiervoor de twee in de hoogte verstelbare poten vooraan om het toestel perfect waterpas te zetten.

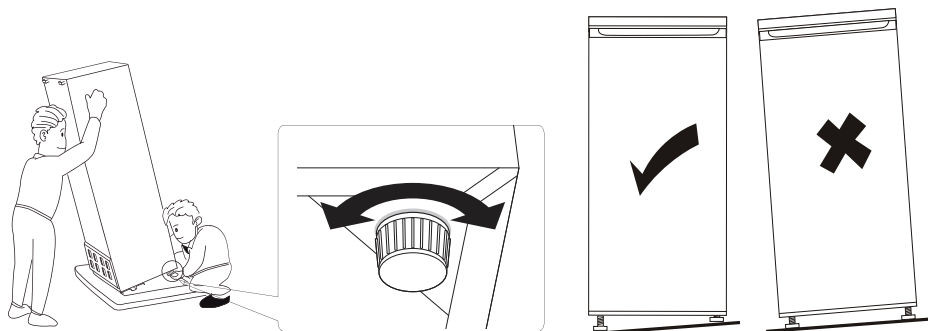

GEBRUIK

INSCHAKELING

- Alvorens de stekker van het toestel de eerste keer in het stopcontact te steken, **laat het toestel 2 uur rusten**, zodat het koelgas kan stabiliseren in de compressor. Het niet-naleven van deze termijn kan de compressor beschadigen.
- Stop de stekker in een geaard stopcontact.

KOELCOMPARTIMENT

TEMPERATUURREGELING

De knop van de thermostaat bedient het in- en uitschakelen van het toestel. Deze bevindt zich rechts bovenaan het koelcompartment.

Deze dient om zowel het koel- als het diepvriescompartment te regelen.

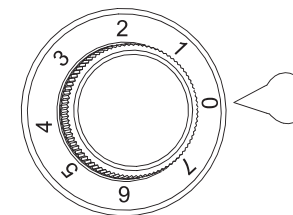

Instelling op de markering...	... Komt overeen met...
0	Stand "uit" van het toestel Merk op: de binnenverlichting werkt wanneer de thermostaat op "0" staat.
1	De hoogste temperatuur Warmste instelling
4	Instelling aangepast aan een normaal dagelijks gebruik
7	De laagste temperatuur Koudste instelling

- We raden u aan de thermostaat op de markering "4" te zetten voor een normaal en dagelijks gebruik.

- Open de deuren van het toestel niet gedurende de eerste 30 minuten. We raden aan de koelkast gedurende ongeveer 1 à 2 uur leeg te laten werken (naargelang de omgevingstemperatuur).
- Om het diepvriescompartiment te gebruiken bij de ingebruikname van het toestel of na een periode van langdurige stilstand, zet u de thermostaat ongeveer 2 uur lang op de markering “7” vooraleer diepgevroren of ingevroren voedingswaren in het diepvriescompartiment te plaatsen. Zet de thermostaat vervolgens opnieuw op een normale gebruikspositie (markering “4”).
- De temperatuur in het toestel is onderhevig aan verschillende factoren zoals de omgevingstemperatuur, de hoeveelheid voedingswaren die worden bewaard, het aantal keren dat de deur wordt geopend.
- In de zomer raden we aan om de thermostaat op een stand tussen 4 en 6 te zetten. In de winter (omgevingstemperatuur lager dan 16°C) raden we aan om de thermostaat op een stand tussen 2 en 4 te zetten.

OPMERKING: Wanneer de thermostaat op stand “7” staat, is het mogelijk dat de compressor regelmatig aanslaat.

TEMPERATUURINDICATOR

Om u te helpen uw toestel goed in te stellen, is de koelkast voorzien van een temperatuurindicator (bevindt zich in de koudste zone en aangeduid door het pictogram hiernaast).



- Voor een goede bewaring van de voedingsmiddelen in uw koelkast, met name in de koudste zone, dient de melding “OK” weergegeven te worden op de temperatuurindicator.

 Onjuiste instelling

 Juiste instelling

- Indien de melding “OK” niet weergegeven wordt, is de gemiddelde temperatuur van die zone te hoog. Stel de thermostaat in op een hogere stand.
- Bij elke wijziging van de instelling van de thermostaat, wacht u tot de temperatuur aan de binnenkant van het toestel zich gestabiliseerd heeft alvorens, indien noodzakelijk over te gaan tot een nieuwe instelling. Wijzig de stand van de thermostaat uitsluitend trapsgewijs en wacht minstens 12 uur alvorens de temperatuur opnieuw te controleren.

OPMERKING: Nadat u het toestel heeft gevuld met voedingswaren of nadat de deur herhaaldelijk werd geopend (of lange tijd open is blijven staan), is het normaal dat de melding “OK” niet op de temperatuurindicator verschijnt; wacht minstens 12 uur alvorens de thermostaat opnieuw af te stellen.

- Indien de verdamer van de koelkast (achterwand van het toestel) abnormaal bedekt wordt met rijm (het toestel is te vol geladen, de omgevingstemperatuur is te hoog, de thermostaat staat op een hoge stand, de deur wordt frequent geopend), zet u de thermostaat geleidelijk aan een stand lager tot de compressor opnieuw gedurende een bepaalde periode uitschakelt. Het automatisch ontdooien van de koelkast gebeurt enkel wanneer de compressor met tussenpozen stopt.

DE KOUDSTE ZONE

Het symbol  geeft de koudste zone van uw koelkast aan, waar de temperatuur lager is dan of gelijk is aan 4°C.

Deze bevindt zich bovenaan het koelcompartiment zoals aangegeven op onderstaand schema (in zone 2).

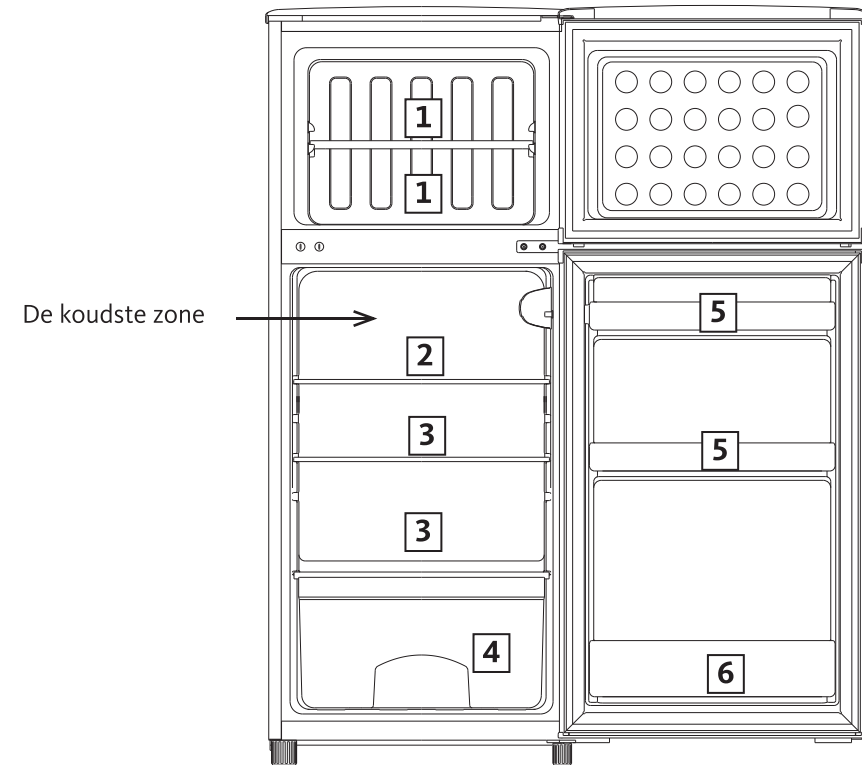

- | | |
|---|------------------------------|
| 1. Bewaren van diepgevroren voedingsmiddelen, ijsblokjes maken, invriezen | 4. Groenten en fruit |
| 2. Vlees, charcuterie, vis | 5. Boter, eieren en kruiden |
| 3. Melkproducten, kaas, andere voedingsmiddelen | 6. Flessen en andere dranken |

BEWAREN VAN VOEDINGSWAREN IN HET KOELCOMPARTIMENT

In een koelkast is de temperatuur niet gelijkmatig (met uitzondering van toestellen met geventileerde of dynamische koeling) waardoor er voor elk soort voeding de juiste zones zijn. Raadpleeg de onderstaande aanduidingen voor het bewaren van voedingswaren.

- Verpak de producten systematisch om te vermijden dat de voedingswaren elkaar besmetten.
- Wacht tot bereide voedingswaren volledig afgekoeld zijn vooraleer deze in het toestel te plaatsen (vb.: soep).
- Om een correcte luchtcirculatie mogelijk te maken, bedekt u de plankjes nooit met papier of plasticfolie.
- Plaats enkel verse, gekuiste en verpakte voedingswaren of voedingswaren in geschikte recipiënten in het toestel.
- Beperk het openen van de deur en laat de deur in elk geval niet te lang openstaan om te vermijden dat de temperatuur in de koelkast stijgt.
- Laad het toestel niet te vol en zet de voedingswaren zodanig in de koelkast zodat de lucht er vrij rond kan circuleren.
- We herhalen dat een ontdooid product zo snel mogelijk geconsumeerd dient te worden en nooit opnieuw mag worden ingevroren tenzij het ondertussen bereid werd.

DIEPVRIESCOMPARTIMENT

Uw toestel draagt de vermelding “4 sterren” ******** d.w.z. dat u diepgevroren voedingswaren kunt bewaren, verse producten kunt invriezen en ijsblokjes kunt maken.

Type toestel	Temperaturen in het koudste compartiment	Bewaarduur
Geen ster	Freezer: 0°C	Ijsblokjes
*	Freezer: -6°C	Ijsblokjes Kort bewaren van diepvrieswaren: 3 tot 4 dagen*
**	Freezer: -12°C	Ijsblokjes Gemiddeld bewaren van diepvrieswaren 1 tot 4 weken*
***	Bewaarcompartiment: Lager dan of gelijk aan -18°C	Ijsblokjes Lang bewaren van diepvrieswaren: 3 tot 12 maanden
****	Diepvriescompartiment: Van -18°C tot -24°C	Ijsblokjes Lang bewaren van diepvrieswaren: 3 tot 12 maanden Verse producten invriezen

*De bewaarduur is afhankelijk van het type voeding; raadpleeg de instructies van de fabrikant op de verpakking van de voedingswaren.

- **Bij het inschakelen van het toestel raden we aan 2 uur te wachten vooraleer verse voedingswaren in het diepvriescompartiment te plaatsen.** Indien het toestel reeds werkt, is deze termijn niet nodig.
- Vries geen te grote hoeveelheden voedsel in één keer in. Hoe sneller de voeding diepgevroren is, hoe meer de eigenschappen ervan bewaard blijven. Let er dan ook op uw voeding te verpakken vooraleer deze in te vriezen zodat alle smaak bewaard blijft en de andere producten niet bederven.
- Label de verpakkingen van bereidingen en verse producten vóór het invriezen om deze later beter te kunnen identificeren en vermeld op het label de inhoud en de datum van invriezing.
- De bewaarduur van diepgevroren of ingevroren producten is afhankelijk van het soort voedsel. Raadpleeg de instructies op de verpakkingen.
- Eet geen voedingsmiddelen waarvan de maximale bewaartermijn verstreken is, deze zouden voedselvergiftigingen kunnen veroorzaken.
- **WAARSCHUWING:** Flessen en blikjes mogen niet in het diepvriescompartiment

worden geplaatst. Deze kunnen uit elkaar spatten wanneer de inhoud bevroert en gashoudende dranken kunnen zelfs ontploffen ! Bewaar limonade, vruchtensap, bier, schuimwijn enz. nooit in het diepvriescompartiment.

- **WAARSCHUWING:** Eet geen ijs of stop geen ijsblokjes in de mond wanneer deze net uit het diepvriescompartiment komen. Het erg koude ijs kan bevriezen op uw lippen of tong en kan u verwonden.
- **WAARSCHUWING:** Raak diepgevroren voedingswaren niet aan met natte handen. De vorst kan uw handen aan de voedingswaren doen kleven.
- **WAARSCHUWING:** Gebruik geen elektrische toestellen in de koelkast en/of diepvriezer (bijvoorbeeld elektrische sorbetmachines, mixers, enz.).

IJSBLOKJES MAKEN

Om ijsblokjes te maken, doet u koud water in het ijsblokjesbakje tot het voor drie vierde gevuld is en plaatst u het 2 uur lang in het diepvriescompartiment. Om de ijsblokjes eruit te halen, wringt u het bakje lichtjes of houdt u het enkele seconden onder stromend water.

REINIGING EN ONDERHOUD

ONTDOOIING

KOELCOMPARTIMENT

Het ontdooisysteem van uw koelkast werkt automatisch. De achterzijde van het toestel wordt bedekt met rijm wanneer de compressor werkt en ontdooit wanneer de compressor uitschakelt. Wanneer de rijm smelt, verdampt het water vanzelf.

DIEPVRIESCOMPARTIMENT

- Het diepvriescompartiment moet steeds worden ontdooid wanneer de rijm ongeveer 4 mm dik is. In alle gevallen dient het compartiment **minstens 1 keer per jaar te worden ontdooid**.
- Om te ontdooien kunt u een schraper of een hulpmiddel in kunststof gebruiken, maar nooit een voorwerp in metaal, noch producten voor het ontdooien, noch elektrische toestellen zoals haardrogers, stoomreinigers....

Haal de stekker uit het stopcontact vooraleer over te gaan tot ontdooiing.

Het toestel ontdooien:

- Kies het ogenblik waarop uw toestel weinig gevuld is.
- Verpak uw diepgevroren voedingswaren in een diepvrieszakje en bewaar ze op een koele plek.
- Laat de deur openstaan en wrijf stelselmatig droog.
- Om het ontdooiproces te versnellen, kunt u een recipiënt met warm water in het compartiment plaatsen en de deur sluiten.
- Eens het ontdooien klaar is, reinigt u het toestel.

REINIGING

Trek de stekker uit het stopcontact en reinig het toestel.

Wij raden aan uw toestel regelmatig te reinigen en te ontsmetten.

1. Haal de diepgevroren voedingswaren en verse voeding uit de koelkast. Wikkel de diepgevroren voedingswaren in enkele lagen krantenpapier, dek ze af en bewaar ze op een koele plek.
2. Ontdooi het diepvriescompartiment vóór het reinigen.
3. Reinig de binnenkant van het toestel en de accessoires met een zachte spons en lauw zeepsop.
4. Spoel na het reinigen met zuiver water af en maak de onderdelen zorgvuldig droog.
5. Controleer de afvoeropening op de achterwand (zie onderstaande afbeelding) om zeker te zijn dat deze niet verstopt is en maak indien nodig vrij met een wattenstaaje.
6. Zodra alles droog is, kan het toestel ingeschakeld worden.

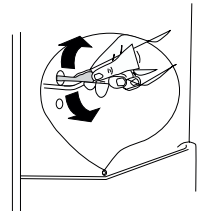

- **Reinig het toestel nooit met een stoomreiniger.** Er kan zich vocht in de elektrische onderdelen opstapelen wat een risico op elektrische schokken met zich meebrengt! De hete stoom kan de onderdelen uit kunststof beschadigen.
- Giet geen water in het toestel om het te reinigen om impact op de eigenschappen van elektrische isolatie te vermijden.
- **Reinig de glazen legplankjes niet met warm water wanneer de plankjes koud zijn.** Het glas zou kunnen breken door de plotse temperatuurverandering en zou personen kunnen verwonden of schade kunnen veroorzaken.
- **De afdichtingen van de deur dienen voortdurend schoon te worden gehouden.** Reinig ze met lauw water en wrijf ze goed droog.

Gebruik nooit schuurmiddelen of bijtende producten, noch schuursponzen om de binnen- of buitenkant van uw toestel te reinigen.

BELANGRIJK: Wanneer de onderdelen in kunststof lange tijd olievlekken (dierlijk of plantaardig) bevatten, worden deze makkelijk aangetast en kunnen ze barsten vertonen. Reinig en was de vuile onderdelen onmiddellijk af met warm water.

Afwateringsvoorziening wordt erg makkelijk vuil en veroorzaakt onaangename geuren; neem de gewoonte aan om deze regelmatig te reinigen (zie paragraaf "Reiniging").

PROBLEEMOPLOSSINGSGIDS

SLECHTE WERKING VERHELPEN

Slechte werking kan te wijten zijn aan een klein probleem dat u zelf kunt oplossen door de instructies in onderstaande tabel te volgen. Doe volgende controles vooraleer u een technicus belt:

Problemen	Mogelijke oorzaken	Oplossingen
Het toestel werkt niet.	De thermostaat staat op de stand "0" (uit).	Zet de thermostaatknop op de stand 4.
	De stekker zit niet in of zit niet goed in het stopcontact.	Steek de stekker in het stopcontact.
	De zekering is gesmolten of defect.	Kijk de zekering na en vervang indien nodig.
	Het stopcontact is defect.	Herstellingen aan het net dienen door een elektricien te worden uitgevoerd.
Het toestel koelt te snel af.	De thermostaat is ingesteld op een te lage temperatuur.	Stel de thermostaat tijdelijk in op een warmere temperatuur.
Vorming van een grote hoeveelheid rijm: soms zelfs op de dichting van de deur.	De dichting van de deur dicht niet af (misschien na de openingsrichting van de deuren te hebben omgekeerd).	Maak de delen van de dichting die niet aansluiten voorzichtig warm met een haardroger. Corrigeer tegelijkertijd met de hand de positie van de dichting van de deur.

Problemen	Mogelijke oorzaken	Oplossingen
Het toestel koelt niet voldoende. De voedingswaren zijn te warm.	De temperatuur is slecht afgesteld.	Gelieve de paragraaf "Instellen van de temperatuur".
	De deur is te lang open blijven staan.	Open de deur niet langer dan nodig.
	Een grote hoeveelheid warme voedingswaren werd in het toestel geplaatst in de loop van de laatste 24 uur.	Stel de thermostaat tijdelijk in op een lagere temperatuur. Vermijd de koelkast te vol te laden.
Ongewone geluiden.	Het toestel staat naast een warmtebron.	Gelieve de paragraaf "Plaats waar het toestel geïnstalleerd wordt" te raadplegen.
	Het toestel staat niet waterpas.	Verstel de poten.
	Het toestel raakt de muur of andere voorwerpen.	Verplaats het toestel een beetje.
De compressor start niet onmiddellijk na een wijziging van de temperatuurinstelling.	Bepaalde geluiden zijn kenmerkend voor koeltoestellen.	Raadpleeg paragraaf "Geluiden tijdens de werking".
	Dit is normaal, dit is geen storing.	De compressor start na een tijdje.
Er ligt water op de bodem van het toestel of op de plankjes.	De afvoeropening voor dooiwater is verstopt.	Raadpleeg de paragraaf "Reinigen en onderhoud".

Indien de elementen in deze tabel u niet helpen bij het oplossen van uw specifiek probleem, **probeer het toestel dan niet zelf te herstellen**; contacteer de dienst na verkoop van uw verkoper.

BELANGRIJK: Herstellingen van uw toestel mogen enkel worden uitgevoerd door gekwalificeerde onderhoudstechnici. Slecht uitgevoerde herstellingen kunnen een gevaar vormen voor de gebruikers en worden niet gedekt door de garantie.

INDIEN HET TOESTEL LANGE TIJD NIET GEBRUIKT WORDT

- Zet de thermostaat op de stand "0" (uit).
- Haal de stekker uit het stopcontact, maak leeg, ontdooi en reinig het toestel.
- Houd de deuren op een kier staan om geurvorming te vermijden.

Bij STOPPEN VAN DE WERKING.

- Indien de panne van korte duur is, is er geen enkel risico en zullen de voedingswaren niet worden aangetast. Open de deuren echter niet.
- Bij langdurige panne verplaatst u de diepgevroren en bevroren producten naar een andere diepvriezer. De werkingsautonomie van uw toestel wordt gevoelig ingekort in functie van hoe vol het toestel wordt geladen.
- Zodra u de eerste tekenen van ontdooiing vaststelt, dienen de voedingswaren zo snel mogelijk geconsumeerd te worden; vries eventueel rauwe voedingswaren enkel in nadat u ze gekookt hebt.

BINNENVERLICHTING

Waarschuwing! Voordat u de lamp vervangt, koppelt u het apparaat los van het elektriciteitsnet.

De kenmerken van de lamp staan vermeld op het typeplaatje.

Volg het onderstaande proces om de lamp te vervangen:

1. Draai de temperatuurregelknop naar het "0"-teken om het apparaat uit te schakelen en trek de stekker uit het stopcontact.
2. Verwijder de schroef van de lampafdekking.
3. Verwijder de lampafdekking.
4. Schroef de lamp los.
5. Installeer de nieuwe lamp in de tegenovergestelde richting en plaats vervolgens het lampdeksel en de schroef terug.
6. Steek de stekker in het stopcontact en stel de temperatuur in op de gewenste stand.

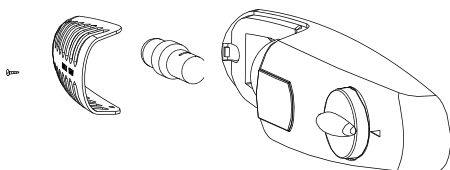

GELUIDEN TIJDENS DE WERKING

De volgende geluiden zijn kenmerkend voor koeltoestellen:

- **Getik**

Wanneer de compressor in- of uitschakelt, hoort u getik.

- **Zoemen**

Zodra de compressor inschakelt, hoort u gezoem.

- **Gerommel/geklots**

Wanneer de koelvloeistof door de dunne buizen stroomt, is er gerommel en geklots hoorbaar. Zelfs wanneer de compressor uitgeschakeld is, zijn gedurende korte tijd deze geluiden nog hoorbaar.

Omkeren van de openingsrichting van de deuren

U kunt de openingsrichting van de deuren van uw koelkast indien nodig wijzigen. Raadpleeg hiervoor de volledige procedure die terug te vinden is op het volgende adres:



SCAN ME

https://boulanger.scene7.com/is/content/Boulanger/3497674181789_a_0

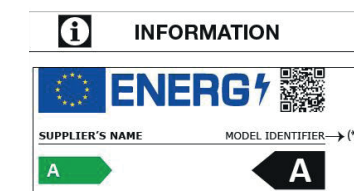

- U kunt de informatie over de modellen zoals die opgenomen is in de database van de producten terugvinden op de volgende website door het ID van uw model (*) op te zoeken zoals dat op het kenplaatje vermeld staat.

<https://eprel.ec.europa.eu/>

De serviceduur van uw toestel bedraagt **3 jaar**. In de loop van deze periode zijn de originele wisselstukken beschikbaar om de goede werking van het toestel te garanderen.

Internetlink naar de website van de fabrikant waar de informatie terug te vinden is zoals bedoeld in punt 4 a) van de bijlage bij de verordening (EU) 2019/2019 van de Commissie: <https://www.boulanger.com/info/assistance/>.

Toutes les informations, dessins, croquis et images dans ce document relèvent de la propriété exclusive de SOURCING & CREATION. SOURCING & CREATION se réserve tous les droits relatifs à ses marques, créations et informations. Toute copie ou reproduction, par quelque moyen que ce soit, sera jugée et considérée comme une contrefaçon.

All information, designs, drawings and pictures in this document are the property of SOURCING & CREATION. SOURCING & CREATION reserves all rights to its brands, designs and information. Any copy and reproduction through any means shall be deemed and considered as counterfeiting.

Toda la información y los dibujos, esquemas e imágenes de este documentos son propiedad exclusiva de SOURCING & CREATION. SOURCING & CREATION se reserva todos los derechos relativos a sus marcas, creaciones e información. Toda copia o reproducción, independientemente del medio utilizado, se considerará una falsificación.

Sämtliche in diesem Dokument enthaltenen Informationen, Zeichnungen, Skizzen und Bilder sind ausschließliches Eigentum von SOURCING & CREATION. SOURCING & CREATION behält sich alle Rechte an seinen Marken, Designs und Informationen vor. Jegliche Kopie oder Vervielfältigung, unabhängig von den eingesetzten Mitteln, wird geahndet und gilt als Fälschung.

Alle informatie, tekeningen, schetsen en afbeeldingen in dit document zijn de exclusieve eigendom van SOURCING & CREATION. SOURCING & CREATION behoudt zich alle rechten voor betreffende zijn merken, creaties en informatie. Elke kopie of reproductie, op welke manier dan ook, wordt als namaak beschouwd.



ATTENTION :

Ce symbole apposé sur le produit signifie qu'il s'agit d'un appareil dont le traitement en tant que déchet est soumis à la réglementation relative aux déchets d'équipements électriques et électroniques (DEEE). Cet appareil ne peut donc en aucun cas être traité comme un déchet ménager, et doit faire l'objet d'une collecte spécifique de ce type de déchets. Des systèmes de reprise et de collecte sont mis à votre disposition par les collectivités locales (déchèterie) et les distributeurs. En orientant votre appareil en fin de vie vers sa filière de recyclage, vous contribuerez à protéger l'environnement et empêcherez toute conséquence nuisible pour votre santé.

Conditions de garantie :

Ce produit est garanti contre toute défaillance résultant d'un vice de fabrication ou de matériau. Cette garantie ne couvre pas les vices ou les dommages résultant d'une mauvaise installation, d'une utilisation incorrecte ou de l'usure normale du produit. La durée de garantie est spécifiée sur la facture d'achat.

WARNING:

This symbol attached to the product means that it is an appliance whose disposal is subject to the directive on waste from electrical and electronic equipment (WEEE). This appliance may not in any way be treated as household waste and must be subject to a specific type of removal for this type of waste. Recycling and recovery systems are available in your area (waste removal) and by distributors. By taking your appliance at its end of life to a recycling facility, you will contribute to environmental conservation and prevent any harm to your health.

Warranty conditions:

This product is under warranty against any failure resulting from any manufacturing or material defects. This warranty does not cover defects or damage caused by improper set up, incorrect use, or normal wear and tear of this product. The warranty period is specified on the receipt of the purchase.

ATENCIÓN:

Este símbolo en el producto significa que es un aparato cuyo tratamiento como residuo está sujeto a la normativa de Residuos de Aparatos Eléctricos y Electrónicos (RAEE). Por lo tanto, este electrodoméstico no se puede tratar en ningún caso como residuo doméstico, sino que se debe tratar específicamente como este tipo de residuos. Las autoridades locales (centros de recogida de residuos) y los distribuidores disponen de sistemas de devolución y recogida. Reciclar el electrodoméstico al final de su vida útil ayudará a proteger el medio ambiente y a evitar consecuencias perjudiciales para su salud.

Condiciones de la garantía:

Este producto ofrece garantía contra cualquier fallo que resulte de un defecto de fabricación o material. Esta garantía no cubre defectos o daños que resulten de una instalación inadecuada, uso indebido o desgaste normal del producto. El periodo de garantía se especifica en la factura de compra.

ACHTUNG:

Dieses Symbol auf dem Produkt bedeutet, dass es sich um ein Gerät handelt, dessen Entsorgung den Vorschriften für elektrische und elektronische Altgeräte (Elektronikschratt) unterliegt. Dieses Gerät darf daher auf keinen Fall als Haushaltsmüll behandelt werden und muss an einer spezifischen Sammelstelle für diesen Typ von Abfall abgegeben werden. Rücknahme- und Sammelsysteme werden Ihnen von den lokalen Gebietskörperschaften (Mülldeponie) und Vertrieben bereitgestellt. Indem Sie Ihr Gerät an seinem Lebensende dem Recycling zuführen, tragen Sie zum Umweltschutz bei und verhindern schädliche Folgen für Ihre Gesundheit.

Garantiebedingungen:

Auf dieses Produkt wird eine Garantie gegen Herstellungs- und Materialfehler gewährt. Diese Garantie deckt keine Mängel oder Schäden, die aus unsachgemäßer Installation, falschem Gebrauch oder der normalen Abnutzung des Produkts resultieren. Die Garantiedauer ist auf der Kaufrechnung angegeben.

ATTENTIE:

Dit op het apparaat aangebrachte symbol betekent dat het apparaat aan het einde van de levensduur afgevoerd moet worden volgens de voorschriften voor afgedankte elektrische en elektronische apparatuur (WEEE). Dit apparaat mag dus in geen geval bij het gewone huisafval weggegooid worden maar naar een specifiek inzamelingspunt teruggebracht worden. De gemeentes (vuilstortplaatsen) of de verkooppunten stellen inzamelsystemen en -punten tot uw beschikking. Door uw apparaat aan het einde van de levensduur in te leveren voor recycling, draagt u bij aan de milieubescherming en voorkomt u schadelijke gevolgen voor de gezondheid.

Garantievoorwaarden:

Dit product is gegarandeerd tegen alle mogelijke fabricage- of materiaalfouten. De garantie dekt geen gebreken of schade die voortvloeien uit een onjuiste installatie, een onjuist gebruik of de normale slijtage en veroudering van het product. De garantieduur staat vermeld op de aankoopbon.



Points de collecte sur www.quefairedemesdechets.fr
Privilégiez la réparation ou le don de votre appareil !

		Sourcing & Création Avenue de la Motte 59810 Lesquin - FRANCE	Fabriqué en R.P.C. / Made in China / Fabricado en R.P.C. / Hergestellt in der VR China / Gefabriceerd in VR.C. Art. 8010743 Réf. RDL 130-50hob5
---	---	---	---