

essentiel 

**Climatiseur mobile / Local air
conditioners / Aire acondicionado
portátil / Umkehrkühlung /
Airconditioner
ECMR14 B2**



**Notice d'utilisation / User guide / Instrucciones de uso /
Bedienungsanleitung / Gebruiksaanwijzing**

VUE ÉCLATÉE / COMPOSITION OF YOUR UNIT / VISTA DE DESPIECE /
INNENANSICHT / SAMENSTELLING VAN UW TOESTEL

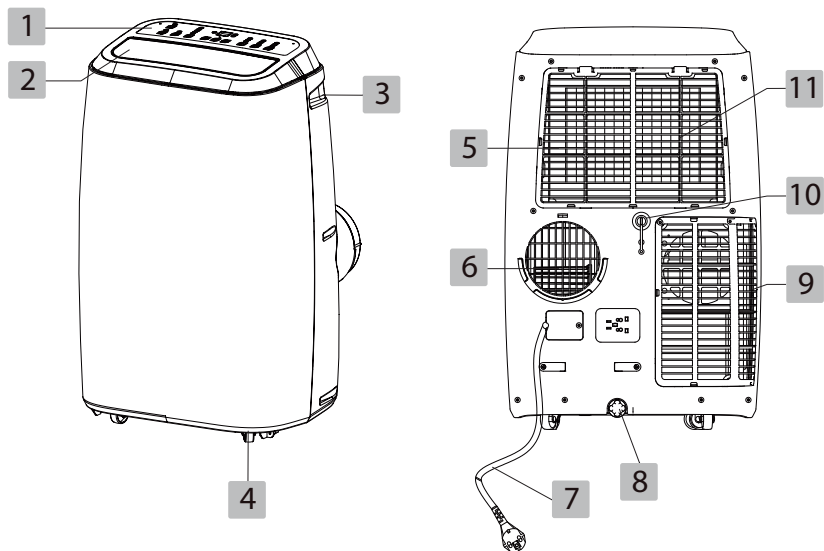

	FR	EN	ES	DE	NL
1	Bandeau de commande tactile	Touch control panel	Panel de control táctil	Touch-Bedienung	Aanraak bedieningspaneel
2	Trappe de ventilation d'air	Air ventilation hatch	Trampilla de ventilación de aire	Luftstromlamelle	Luchtventilatie-klep
3	Poignée (une de chaque côté)	Handle (both sides)	Asa (dos lados)	Griff (auf beiden Seiten)	Handgreep (twee zijden)
4	Roulettes multi-directionnelles	Multi-directional casters	Ruedas multi-direccionales	Lenkrollen	Zwenkwielen
5	Filtre (derrière la grille)	Filter (behind the grille)	Filtro (detrás de la rejilla)	Filter (hinter dem Gitter)	Filter (achter het rooster)
6	Grille de sortie d'air	Exhaust air outlet grill	Rejilla de salida del aire	Luftauslassgitter	Luchtuitlaatrooster
7	Câble d'alimentation	Mains supply cable	Cable eléctrico	Stromkabel	Stroomsnoer
8	Orifice de vidange du condenseur	Condensation pan drain plug	Tapón de vaciado de la bandeja de condensación	Entwässerungsstopfen des Kondenswasserbehälters	Afl aatstop voor de condensbak
9	Grille d'entrée d'air	Air intake grill	Rejilla de entrada del aire	Lufteinlassgitter	Luchtinlaatrooster
10	Orifice de vidange intermédiaire	Intermediate drain port	Orificio de vaciado intermedio	Mittlere Ablauföffnung	Intermediaire afvoeropening
11	Grille d'entrée d'air	Air intake grill	Rejilla de entrada del aire	Lufteinlassgitter	Luchtinlaatrooster

ACCESSOIRES / ACCESSORIES / ACCESORIOS / ZUBEHÖR / ACCESSOIRES

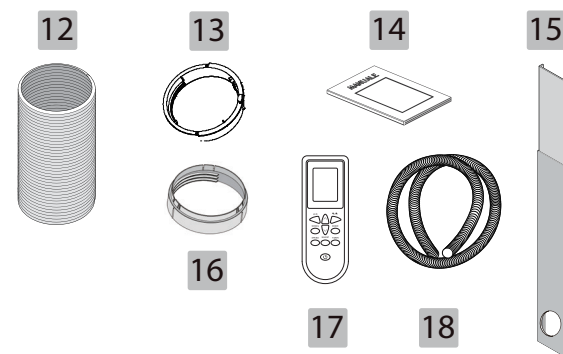

	FR	EN	ES	DE	NL
12	Tuyau d'évacuation	Exhaust tube connector	Tubo de escape	Abzugsrohr	Afvoerleiding
13	Adaptateur de sortie	Output adapter	Adaptador de salida	Ausgangsadapter	Uitgangsadapter
14	Notice d'utilisation	User guide	Instrucciones de uso	Bedienungsanleitung	Gebruiksaanwijzing
15	Kit fenêtre	Window kit	Kit para ventana	Fenstermontage-satz	Vensterkit
16	Adaptateur d'entrée	Input adapter	Adaptador de entrada	Eingangsadapter	Ingangsadapter
17	Télécommande	Remote control	Mando a distancia	Fernbedienung	Afstandsbediening
18	Tuyau de vidange	Drain pipe	Manguera de vaciado	Entwässerungs-schlauch	Afvoerleiding

FR Note : les illustrations utilisées dans cette notice ne sont présentes que pour vous guider. Votre appareil ou vos accessoires peuvent être légèrement différents de ces images.

EN Note: The illustrations used in this manual are provided for guidance purposes only. Your appliance may differ slightly from these illustrations.

NL Opmerking: De illustraties in deze handleiding dienen enkel als voorbeeld. Uw toestel of uw accessoires kunnen enigszins verschillen van deze afbeeldingen.

ES Nota: Las ilustraciones utilizadas en estas instrucciones solamente sirven para orientarle. El aparato o los accesorios pueden variar ligeramente de estas imágenes.

DE Hinweis: Die in dieser Gebrauchsanleitung verwendeten Abbildungen sind nur dazu gedacht Sie anzuleiten. Ihr Gerät und Ihr Zubehör können von diesen Abbildungen abweichen.

Vous venez d'acquies un produit de la marque Essentiel b et nous vous en remercions. Nous apportons un soin tout particulier à la **FIABILITÉ**, à la **FACILITÉ D'USAGE** et au **DESIGN** de nos produits.

Nous espérons que ce climatiseur mobile vous donnera entière satisfaction.

assemblage

ÉVACUATION D'AIR CHAUD

En mode **Climatisation**, l'appareil doit être placé près d'une fenêtre ou d'une ouverture pour que l'air chaud puisse être évacué.

- Positionnez d'abord l'unité sur un sol plat,
- Assurez-vous de conserver un dégagement d'au moins **30 cm** des murs environnants et de tout autre obstacle,
- Veillez à ce qu'une source d'alimentation soit proche.

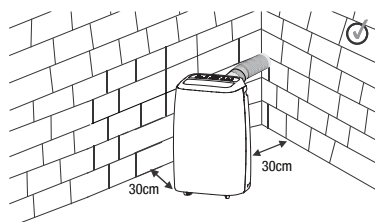

1. Introduisez l'un des côtés du tuyau dans l'adaptateur d'entrée du tuyau.



2. Introduisez l'autre côté du tuyau dans l'adaptateur de sortie du tuyau.



3. Introduisez l'adaptateur d'entrée du tuyau dans l'appareil, au niveau de la sortie d'air.

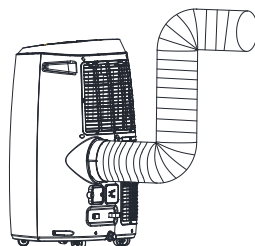

INSTALLATION DU KIT COULISSANT DE FENÊTRE

Préparation

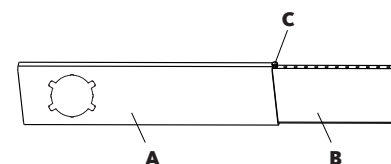

Éléments :

- A) Panneau A
- B) Panneau B
- C) Vis de fixation

- Glissez le panneau B dans le panneau A et ajustez selon la largeur de la fenêtre. Les tailles de fenêtre varient.
- Pour ajuster la largeur, assurez-vous que le kit coulissant est dénué d'interstices et/ou de poches d'air lors de la prise de mesures.
- Vissez la vis C dans le trou correspondant.

Installation

Votre kit coulissant de fenêtre est conçu pour être installé sur la plupart des fenêtres verticales et horizontales. Toutefois, il peut être nécessaire de modifier certains aspects de la procédure d'installation pour certains types de fenêtres.

1. Introduisez le kit coulissant comme illustré et refermez la fenêtre.

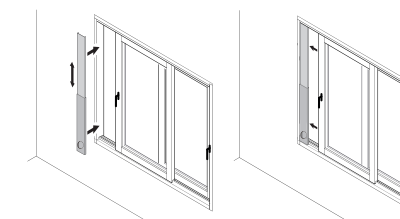

2. Fixez la sortie du tuyau au kit coulissant de fenêtre. Vous devez entendre un clic indiquant que la sortie du tuyau est bien introduite.

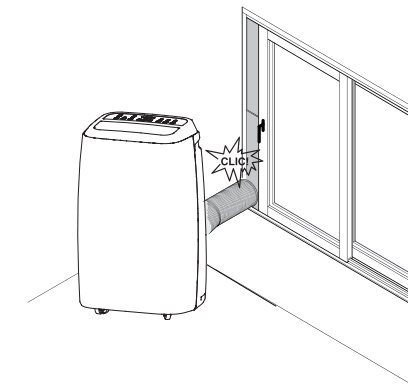

EMPLACEMENT

- L'appareil doit être placé sur un sol stable pour minimiser le bruit et les vibrations. Placez l'unité sur un sol plat, nivelé et suffisamment robuste pour supporter le poids de l'appareil et ainsi assurer un placement sûr.
- L'appareil a des roulettes permettant un déplacement aisé, mais il ne doit être déplacé que sur des surfaces lisses et plates. Faites attention en la déplaçant sur de la moquette. Faites attention et protégez le sol lors d'un déplacement sur des sols en bois. Ne tentez pas de faire rouler l'appareil au-dessus d'objets.
- L'appareil doit être branché sur une prise avec connexion à la terre.
- Ne placez jamais d'obstacles autour de l'arrivée et de la sortie d'air de l'appareil.
- Le tuyau peut être déplié mais il est conseillé de conserver sa longueur au minimum requis.
- Assurez-vous que le tuyau ne comporte pas d'angles saillants ni d'affaissements.

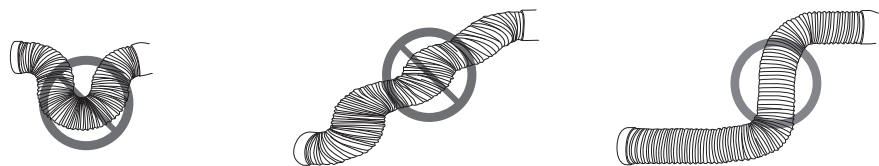

- Ne couvrez pas l'appareil.
- Ne le placez pas à proximité de sources d'eau ou de liquides.
- N'utilisez pas de minuterie.
- Ne placez pas l'appareil à proximité de fumées ou de sources de feu.

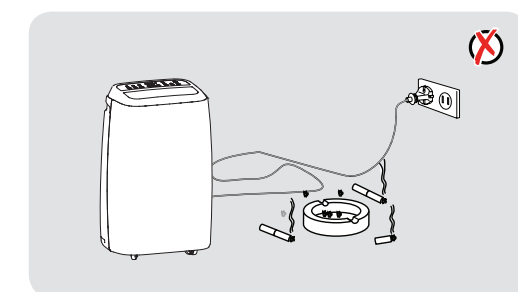
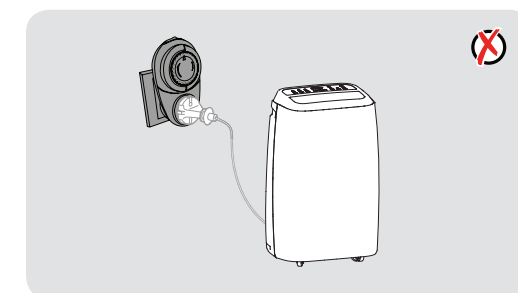
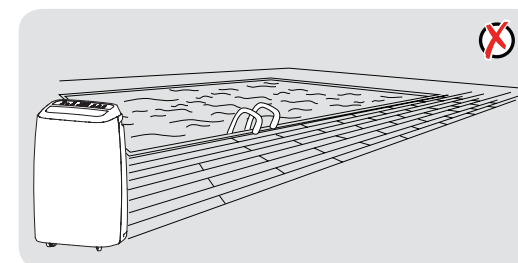
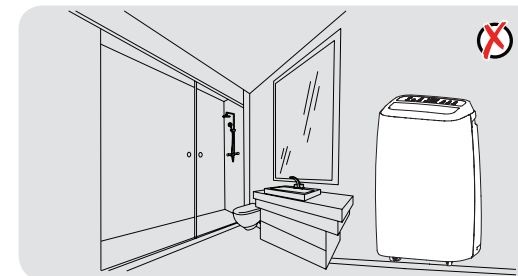
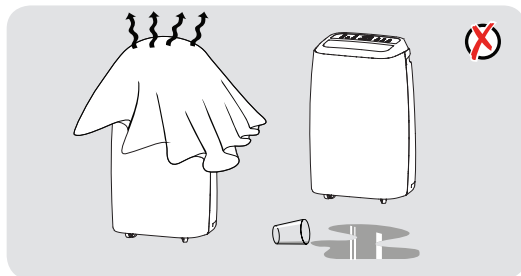

instructions d'utilisation

AVANT LA PREMIÈRE UTILISATION

1. Veuillez lire attentivement ces instructions avant d'utiliser l'appareil et conservez-les pour toute consultation ultérieure.
2. Vérifiez si la tension de votre réseau électrique local correspond à celle qui figure sur l'appareil.
3. Avant la première utilisation, retirez les films ou autocollants protecteurs de l'appareil.

BANDEAU DE COMMANDE

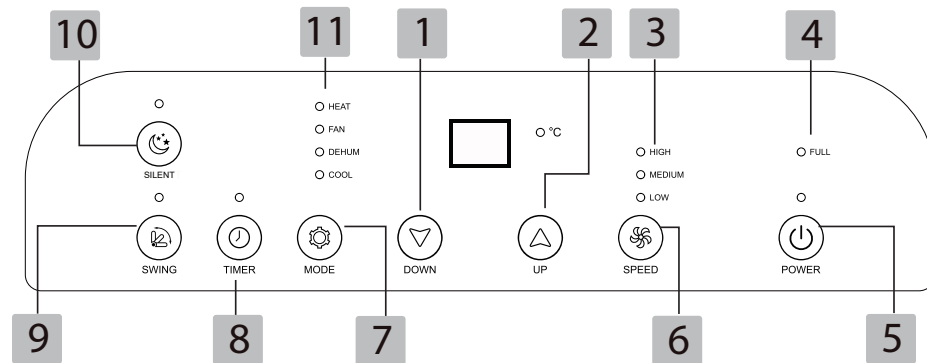

1	Touche - (baisser)	7	Touche mode
2	Touche + (augmenter)	8	Touche de programmation de minuterie
3	Témoins de vitesse de ventilation	9	Touche de balayage / oscillation
4	Témoin de réservoir plein	10	Touche mode silence
5	Touche marche/arrêt	11	Témoins lumineux de mode : HEAT : chauffage FAN : ventilation DEHUM : déshumidification COOL : climatisation
6	Touche de vitesse de ventilation		

TÉLÉCOMMANDE

1	Touche d'activation/désactivation des LED
2	Touches +/-
3	Touche de balayage / oscillation
4	Touche de sélection de la vitesse de ventilation
5	Touche de sélection du mode silence
6	Touche marche/arrêt
7	Touche minuterie
8	Touche de sélection du mode
9	Touche de sélection de l'unité °C/°F
10	Écran d'affichage

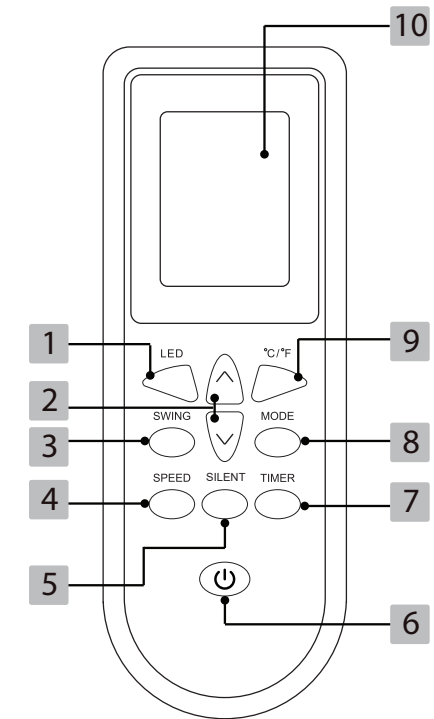

Recyclage des piles (non fournies)

- Ne jetez pas les piles avec les ordures ménagères. Afin de préserver l'environnement, débarrassez-vous des piles conformément aux réglementations en vigueur.
- Déposez-les dans votre conteneur à piles le plus proche ou rappez-les dans votre magasin.
- Ne rechargez pas les piles, ne les démontez pas, ne les jetez pas dans un feu.
- Ne les exposez pas à des températures élevées ou à la lumière directe du soleil.
- Ne les incinerez pas.

ATTENTION !

- Utilisez uniquement le type de piles spécifié dans cette notice.
- Remplacez les piles lorsqu'elles sont usagées ou en cas de fuite.
- Retirez les piles en cas de non-utilisation prolongée de l'appareil.



MISE EN MARCHÉ

1. Branchez l'appareil sur la prise pour le mettre en veille.
2. Appuyez sur le bouton marche/arrêt de l'appareil ou de la télécommande pour l'allumer.

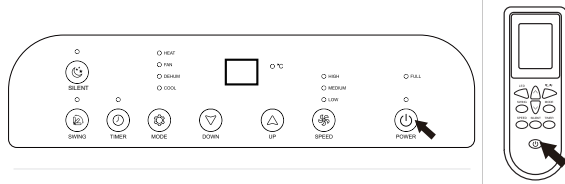

3. N'éteignez jamais l'appareil en le débranchant de la prise. Appuyez toujours sur le bouton marche/arrêt de l'appareil ou de la télécommande puis, patientez quelques minutes avant de le débrancher : ceci permet à l'appareil de réaliser une série de vérifications avant de s'éteindre.

REMARQUE : lorsque vous éteignez l'appareil, une protection vous empêche de le rallumer dans les 3 minutes suivant l'arrêt, ceci afin de protéger le système.

PARAMÉTRAGE DES MODES

Afin de paramétrer votre appareil, vous avez la possibilité d'utiliser : le bandeau de commande ou la télécommande.

Remarques concernant l'utilisation de la télécommande :

- Dirigez-la vers le récepteur présent sur l'appareil.
- Tenez-vous à moins de **8 mètres** de l'appareil, en veillant à ce qu'aucun obstacle ne se trouve entre la télécommande et l'appareil.
- Manipulez la télécommande avec précaution : ne la faites pas tomber et ne l'exposez pas à la lumière directe du soleil ni à des sources de chaleur.
- La télécommande fonctionne avec 2 piles AAA 1,5 V **non fournies**. Veuillez les installer avant utilisation, en retirant le cache situé à l'arrière et en respectant les polarités indiquées au sein du compartiment.

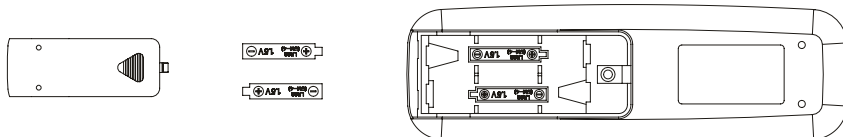

MODE CLIMATISATION

Idéal par temps chaud lorsqu'il est nécessaire de refroidir la pièce.

Le tuyau d'évacuation doit être installé pour permettre l'évacuation de la chaleur vers l'extérieur.

Pour choisir le mode Climatisation :

- Appuyez sur la touche **MODE** jusqu'à ce que le témoin **COOL** s'active.
- Sélectionnez la température souhaitée entre **16 °C et 31 °C** en appuyant sur les **touches + ou -**.
- Appuyez sur la **touche de sélection de la vitesse** et sélectionnez la vitesse. Le témoin de vitesse correspondant s'allume.

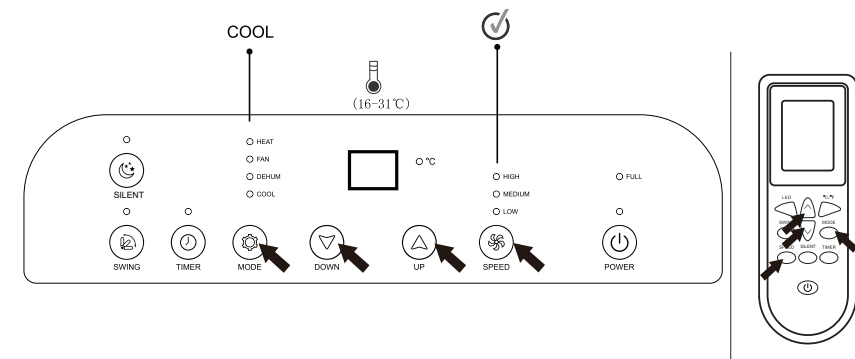

Trois vitesses de ventilation sont disponibles :

- Vitesse rapide
- Vitesse moyenne
- Vitesse lente

REMARQUE :

La température la plus adaptée pour une pièce pendant l'été se situe entre **24 °C et 27 °C**. Il est recommandé toutefois de ne pas régler une température énormément inférieure à la température extérieure (environ 2 °C de différence). La différence de vitesse du ventilateur est davantage perceptible lorsque l'appareil est en mode VENTILATEUR mais peut ne pas être perceptible en mode CLIMATISATION.



MODE VENTILATEUR

Lors de l'utilisation de ce mode, le tuyau d'évacuation n'a pas besoin d'être fixé. Il n'est pas possible de régler la température en mode Ventilateur.

Pour choisir le mode Ventilation :

- Appuyez sur la touche **MODE** jusqu'à ce que le témoin **FAN** s'active.
- Appuyez sur la **touche de sélection de la vitesse** et sélectionnez la vitesse. Le témoin de vitesse correspondant s'allume.

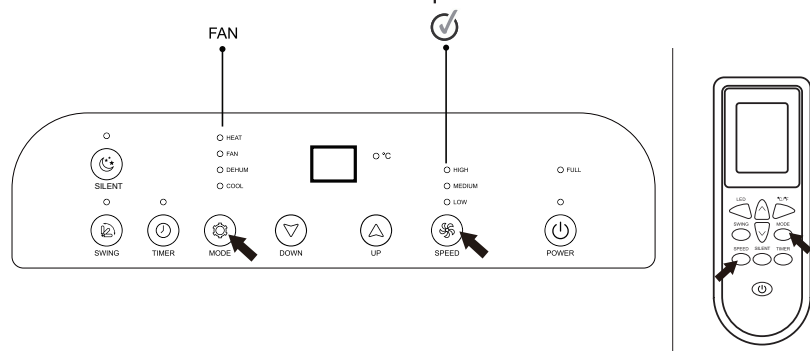

Trois vitesses de ventilation sont disponibles :

- Vitesse rapide
- Vitesse moyenne
- Vitesse lente



MODE DÉSHUMIDIFICATEUR

Idéal pour réduire l'humidité d'une pièce (au printemps et à l'automne, dans des pièces humides, durant des périodes pluvieuses, etc.).

Le tuyau de vidange (fourni) doit être installé pour permettre l'évacuation de l'humidité vers l'extérieur.

Pour choisir le mode Déshumidification :

- Appuyez sur la touche **MODE** jusqu'à ce que le témoin **DEHUM** s'active.
- En mode Déshumidificateur, il n'est pas possible de régler ni la température ni la vitesse de ventilation. L'appareil s'adapte automatiquement à son environnement, en produisant une température inférieure à 2°C à celle de la pièce.

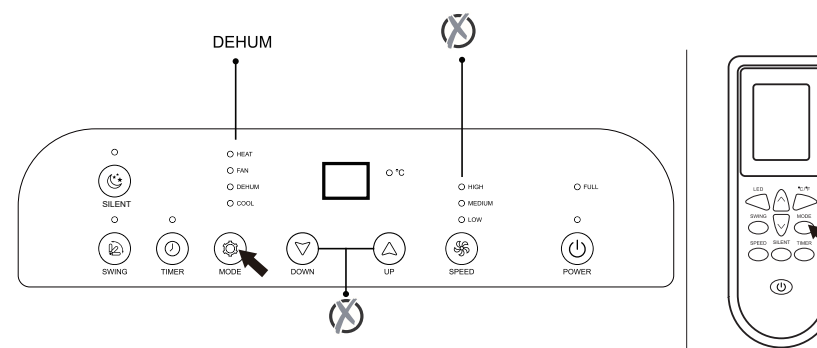

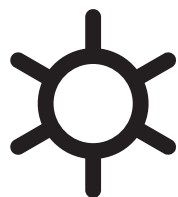

MODE CHAUFFAGE

Idéal par temps froid lorsqu'il est nécessaire de réchauffer la pièce. **Le tuyau de vidange (fourni) doit être installé pour permettre l'évacuation de l'humidité vers l'extérieur.**

Pour choisir le mode Chauffage :

- Appuyez sur la touche **MODE** jusqu'à ce que le témoin **HEAT** s'active.
- Sélectionnez la température souhaitée entre **16 °C et 31 °C** en appuyant sur les **touches + ou -**.
- Appuyez sur la **touche de sélection de la vitesse** et sélectionnez la vitesse. Le témoin de vitesse correspondant s'allume.

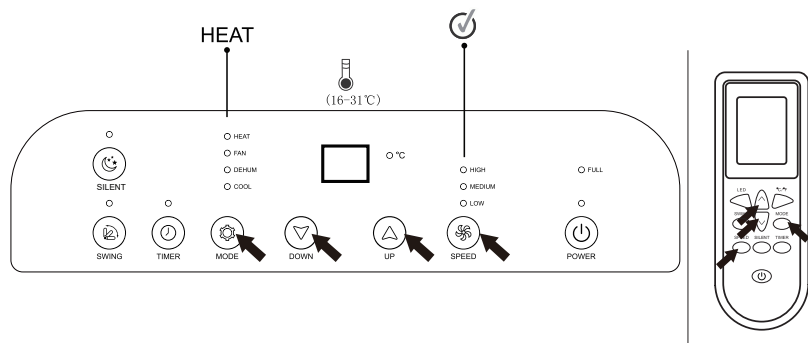

MODE SILENCE

Cette fonction est utile pendant la nuit car elle permet de réduire le niveau de bruit de l'appareil.

Pour choisir ce mode :

- Appuyez sur la touche du mode **SILENCE**, le témoin correspondant s'active sur le bandeau de commande.
- Pour davantage de tranquillité, vous pouvez désactiver les voyants **LED** (depuis la télécommande uniquement).

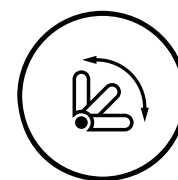
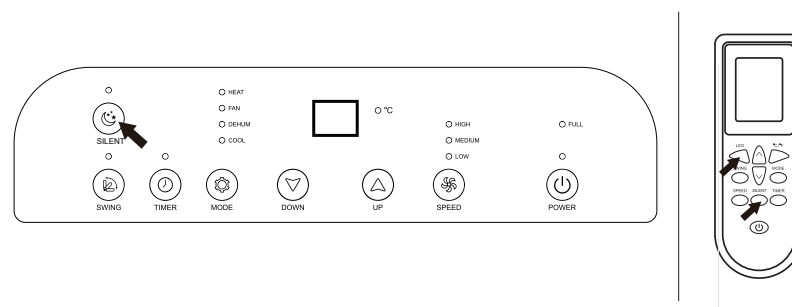

MODE BALANCEMENT DE LA TRAPPE DE LA VENTILATION

Cette fonction active le balancement de la trappe de ventilation en continu vers le haut et vers le bas.

Pour choisir ce mode :

- Appuyez sur la touche du mode **BALANCEMENT**, le témoin correspondant s'active sur le bandeau de commande.



SWING

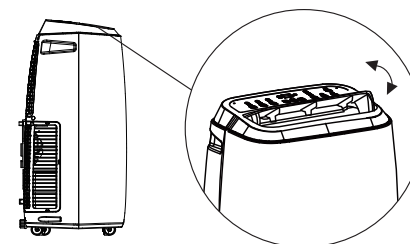

MODIFIER L'UNITÉ DE TEMPÉRATURE

Pour effectuer la modification depuis la télécommande uniquement :

Lorsque l'appareil fonctionne, appuyez sur la **touche de sélection de l'unité °C/°F**

PROGRAMMATION

La minuterie peut être utilisée pour retarder le démarrage ou l'arrêt de l'appareil. Cela permet des économies d'énergie tout en optimisant les périodes d'utilisation.

PROGRAMMER LE DÉMARRAGE

- Allumez l'appareil.
- Choisissez le mode que vous souhaitez, comme par exemple, le mode *CLIMATISATION* à 24 °C et la *vitesse de ventilation rapide*.
- Éteignez l'appareil.
- Appuyez sur la touche de programmation de la minuterie **TIMER**.
- Appuyez sur les touches **+** et **-** afin de choisir le nombre d'heures (compris entre **1 et 24**) devant s'écouler **avant que l'appareil ne se mette en marche**.
- Appuyez à nouveau sur la touche **TIMER** pour mémoriser le réglage.
- Une fois le temps écoulé, l'appareil se met en marche.

PROGRAMMER L'ARRÊT

- Tandis que l'appareil fonctionne, appuyez sur la touche de programmation de la minuterie **TIMER**.
- Appuyez sur les touches **+** et **-** afin de choisir le nombre d'heures (compris entre **1 et 24**) devant s'écouler **avant que l'appareil ne se mette à l'arrêt**.
- Appuyez à nouveau sur la touche **TIMER** pour mémoriser le réglage.
- Une fois le temps écoulé, l'appareil se met à l'arrêt.

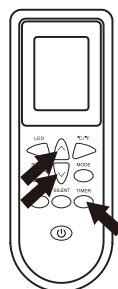
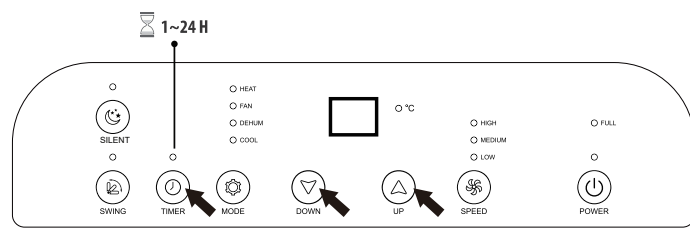

VIDANGE

En cas d'excès d'eau de condensation au sein de l'appareil, le témoin lumineux de réservoir plein « **FULL** » s'active. Cela indique que l'eau de condensation doit être vidangée en suivant les procédures suivantes :

Vidange manuelle

L'eau doit être vidangée dans les zones à forte teneur en humidité.

1. Débranchez l'appareil de la source d'alimentation.
2. Ôtez le bouchon de vidange.
3. Introduisez le tuyau de vidange fourni dans l'orifice de vidange intermédiaire.
4. Placez un récipient adapté (non fourni) pour recueillir l'eau de vidange.
5. Une fois l'eau vidangée, remettez le bouchon en place.
6. Allumez l'appareil.

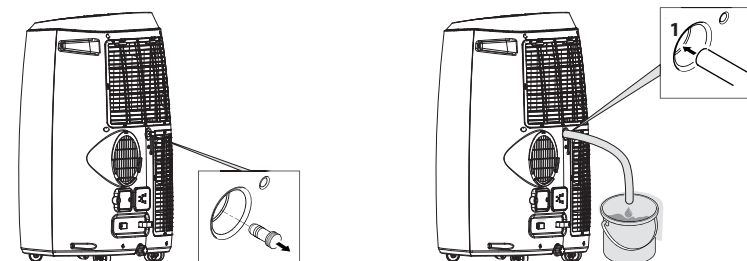

Vidange continue

Lorsque vous utilisez le climatiseur en mode Déshumidification, une vidange continue est préconisée.

1. Débranchez l'appareil de la source d'alimentation.
2. Ôtez le bouchon de l'orifice de vidange situé au bas de l'appareil. Lors de cette étape, de l'eau peut s'échapper, prévoyez donc un récipient adapté pour collecter l'eau.

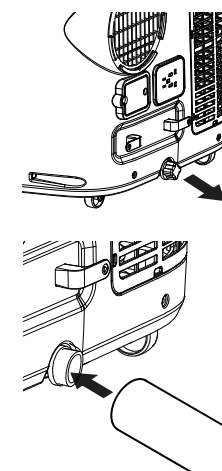

3. Connectez le tuyau de vidange fourni dans l'orifice de vidange.
4. L'eau peut être vidangée continuellement vers un dispositif d'évacuation, un seau ou un évier grâce au tuyau.

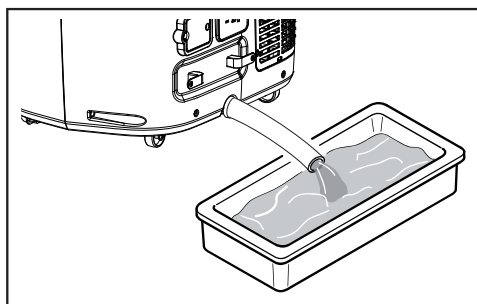

REMARQUES

- En dehors des vidanges, veillez à bien remettre les bouchons des orifices de vidange en place.
- Effectuez la vidange de votre appareil avant toute période de stockage prolongé.
- Quel que soit le mode de vidange, assurez-vous toujours que la hauteur du tuyau de vidange n'est pas supérieure à la hauteur de l'orifice de vidange, autrement le réservoir d'eau ne pourra être vidangé correctement :

Installation sur l'orifice de vidange inférieur

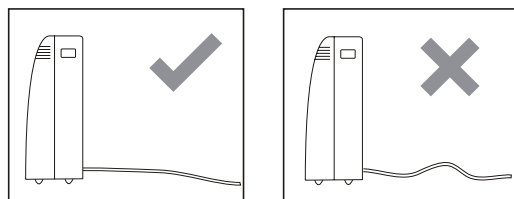

Installation sur l'orifice de vidange intermédiaire

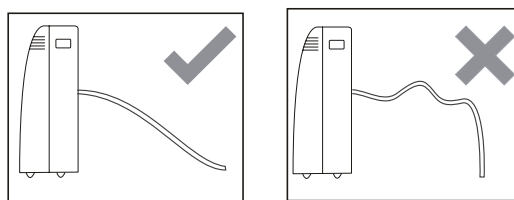

CONSEILS POUR UNE EFFICACITÉ OPTIMALE DE L'APPAREIL

Pour obtenir les résultats les meilleurs avec votre appareil, suivez ces recommandations :

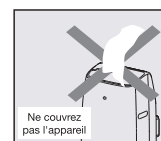
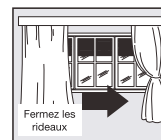
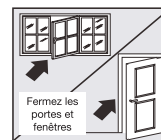

- Fermez les fenêtres et les portes de la pièce à rafraîchir.
- En cas d'installation semi-permanente de l'appareil, il est nécessaire de laisser une porte légèrement ouverte (d'au moins 1 cm) pour garantir une ventilation correcte.
- Protégez la pièce des rayons directs du soleil en fermant partiellement les rideaux et/ou stores pour permettre un fonctionnement plus économique.
- Ne placez jamais d'objets sur l'appareil.
- Ne bloquez pas l'arrivée ni la sortie d'air.
- Assurez-vous qu'il n'y a aucune source de chaleur dans la pièce.
- N'utilisez jamais l'appareil dans des pièces très humides (buanderies par exemple).
- N'utilisez jamais l'appareil en extérieur.
- Assurez-vous que l'appareil est placé sur un sol régulier. Si nécessaire, bloquez les roulettes avant.

CET APPAREIL EST CONÇU UNIQUEMENT POUR UN USAGE DOMESTIQUE

PRÉCAUTIONS EN DÉBUT DE SAISON

- Assurez-vous que le câble d'alimentation et la fiche ne sont pas endommagés et que le système de mise à la terre fonctionne.
- Suivez précisément les instructions d'installation.

PRÉCAUTIONS EN FIN DE SAISON

- Procédez à une vidange manuelle (voir le paragraphe « Vidange manuelle »).
- Nettoyez le filtre et faites-le sécher complètement avant de le remettre en place.

nettoyage et entretien

Avant toute opération de nettoyage, éteignez et débranchez toujours l'appareil.

NETTOYAGE DE L'APPAREIL

- Nettoyez la surface de l'appareil à l'aide d'un chiffon doux humidifié, puis séchez à l'aide d'un chiffon sec.
- Ne lavez jamais l'appareil à grande eau, ceci pourrait être dangereux.
- N'utilisez jamais de détergent corrosif, de solvant corrosif ou de produit chimique.
- N'utilisez jamais d'éponge abrasive, de tampon à récurer ou de brosse dure pour nettoyer l'appareil.
- N'immergez jamais le corps de l'appareil dans l'eau.
- Ne pulvérisez jamais d'insecticide ou produit similaire vers l'appareil.
- Évitez que le moteur ou les autres composants électriques ne soient en contact avec de l'eau.
- Si l'appareil n'est pas utilisé pendant une longue période, emballez-le soigneusement. Entrez-le dans un endroit sec et aéré, à l'abri de la poussière.

NETTOYAGE DU FILTRE

- Pour éviter que l'accumulation excessive de poussière sur le filtre n'altère le fonctionnement, effectuez un nettoyage du filtre **toutes les 100 heures d'utilisation**.
- Arrêtez l'appareil et ôtez le filtre.
- Utilisez un aspirateur pour ôter la poussière accumulée sur le filtre. En cas de saleté tenace, lavez à l'eau tiède additionnée de détergent doux, puis laissez sécher à l'air libre.
- Remettez le filtre en place.
- **N'utilisez jamais l'appareil sans le filtre.**

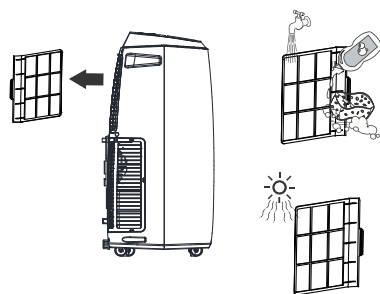

REMARQUE : lors du déplacement de l'appareil, il y a un risque d'écoulement de l'eau de condensation contenue à l'intérieur, pensez à drainer l'appareil avant tout déplacement.

résolution des problèmes

PROBLÈME	CAUSE	SOLUTION
L'appareil ne s'allume pas	<ul style="list-style-type: none"> • Pas d'alimentation. • Il n'est pas branché sur l'alimentation. • Le système de sécurité interne a été activé. 	<ul style="list-style-type: none"> • Attendez et branchez-le sur l'alimentation • Attendez 30 minutes et si le problème persiste, contactez votre service de réparation.
	<ul style="list-style-type: none"> • Le niveau d'eau de condensation est trop élevé, le témoin lumineux de réservoir plein est affiché à l'écran. 	<ul style="list-style-type: none"> • Éteignez l'appareil et procédez à la vidange en vous reportant aux instructions de la section « Vidange ».
	<ul style="list-style-type: none"> • En mode Climatisation, la température de la pièce est inférieure à la température sélectionnée. 	<ul style="list-style-type: none"> • Sélectionnez une autre température.
L'appareil fonctionne uniquement pendant un court instant	<ul style="list-style-type: none"> • Le tuyau de sortie d'air est plié. • Quelque chose empêche l'air d'être expulsé vers l'extérieur. 	<ul style="list-style-type: none"> • Placez le tuyau correctement, pour qu'il soit le plus court possible, sans nœuds, pour permettre un écoulement fluide. Vérifiez et ôtez tout obstacle bloquant l'évacuation de l'air.

L'appareil fonctionne mais ne refroidit pas la pièce correctement	• Des fenêtres, portes et/ou rideaux sont ouverts.	• Fermez les portes, fenêtres et rideaux, en relisant les « Conseils pour une efficacité optimale de l'appareil ».
	• Il y a des sources de chaleur dans la pièce (four, sèche-cheveux, etc.).	• Retirez les sources de chaleur.
	• Le tuyau de sortie d'air est détaché de l'appareil ou est bloqué.	• Réinstallez correctement le tuyau à l'arrière de l'appareil.
	• Les spécifications techniques de l'appareil ne sont pas adaptées à la pièce où il est situé.	• Déplacez l'appareil.
	• Le filtre est obstrué	• Éteignez l'appareil et nettoyez le filtre en vous reportant aux instructions de la section « Nettoyage du filtre ».
	• Le réglage de température est trop élevé	• Sélectionnez une température inférieure
L'appareil émet beaucoup de bruit et vibre excessivement	• Le sol n'est pas plat	• Positionnez l'appareil sur une surface plane
	• Le filtre est peut-être obstrué	• Éteignez l'appareil et nettoyez le filtre en vous reportant aux instructions de la section « Nettoyage du filtre ».
L'appareil fait un bruit de gargouillis	• Ce bruit est causé par flux de réfrigérant au sein de l'appareil	• Ce phénomène est tout à fait normal

Pendant l'utilisation, une odeur désagréable émane de la pièce	• Le filtre est peut-être obstrué	• Éteignez l'appareil et nettoyez le filtre en vous reportant aux instructions de la section « Nettoyage du filtre ».
L'appareil a été éteint puis redémarré mais il ne fonctionne pas.	• Le système de sécurité du compresseur interne empêche de redémarrer l'appareil avant que trois minutes ne se soient écoulées depuis qu'il ait été éteint.	• Attendez. Ce délai fait partie de l'utilisation normale de l'appareil.

CODES ERREURS

E0	• Erreur relative au capteur de température de la pièce	• Veuillez consulter le service après-vente
E1/E3	• Erreur relative au capteur de température du tuyau	
FULL/ E2/E4	• Le niveau d'eau de condensation est trop élevé	• Éteignez l'appareil et procédez à la vidange en vous reportant aux instructions de la section « Vidange ».

caractéristiques techniques

- Modèle **ECMR14 B2**
- Surface au sol maximum : **35 m²**
- Mode **climatisation / chauffage / ventilation / déshumidification**
- Puissance de refroidissement : **3800 W**
- Débit d'air : **400 m³/h**
- Déshumidification : **1,5 L/h**
- Classe énergétique en mode climatisation : **A**
- Classe énergétique en mode chauffage : **A+**
- Gaz réfrigérant / Charge : **R290 / 0,225 kg**
- Niveau sonore : **65 dB**
- **3** vitesses de ventilation
- Mode **SILENCE**
- Programmation : **24 heures**
- Roulettes multidirectionnelles
- Fusible : **T2AL 250V~** ou **T3.15AL 250V~**

INFORMATIONS RELATIVES À L'ÉCOCONCEPTION DES VENTILATEURS

Informations requises pour les ventilateurs, conformément au règlement (UE) N° 206/2012 portant application de la directive 2009/125/CE du Parlement européen et du Conseil en ce qui concerne les exigences d'écoconception applicables aux climatiseurs et ventilateurs.

Thank you for your purchase of this Essentiel b branded product. We pay particular attention to the **RELIABILITY, EASE OF USE** and **DESIGN** of our products.

We hope you will be completely satisfied with your new mobile air-conditioner.

assembly

HOT AIR EXHAUST

In **Cooling** mode, the appliance must be placed near a window or an opening so that the warm air can be discharged outdoors.

- First, place the unit on a flat floor;
- Be sure to maintain a clearance of at least **30 cm** from the surrounding walls and any other obstacles,
- Ensure that a power source is nearby.

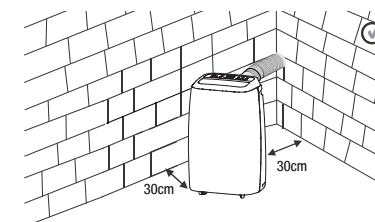

1. Insert one end of the hose into the hose inlet adapter.



2. Insert the other end of the tube into the outlet adapter.



3. Insert the tube inlet adapter into the appliance at the exhaust air outlet.

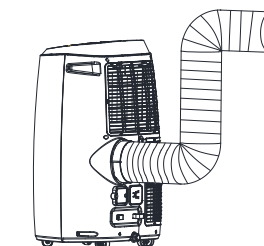

FITTING THE SLIDING WINDOW KIT

Preparation

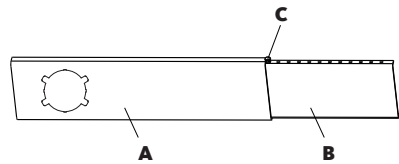

Components:

- A) Panel A
- B) Panel B
- C) Fixing screws

- Slide panel B into panel A and adjust it according to the width of the window. Window sizes vary.
- When taking measurements to adjust the width, make sure that the sliding window kit is installed without gaps and/or air pockets.
- Tighten screw C in the corresponding hole.

Installation

Your sliding window kit is designed to be fitted on most vertical and horizontal windows. However, it may be necessary to modify certain aspects of the installation procedure for certain types of windows.

1. Insert the sliding kit as shown and close the window.

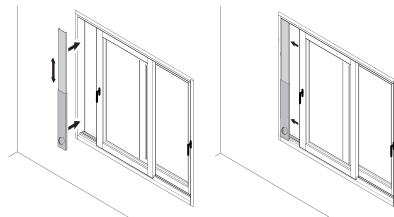

2. Attach the outlet of the hose to the sliding window kit. You should hear a click indicating that the tube outlet is properly inserted.

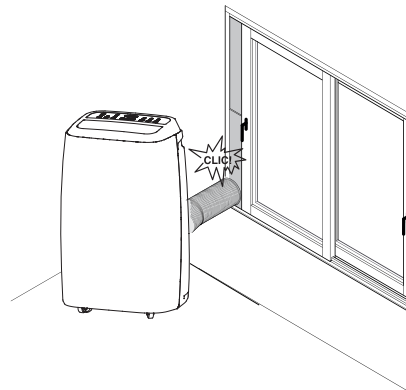

LOCATION

- The unit should be placed on a stable floor to minimise noise and vibration. Place the unit on a flat, level floor that is sturdy enough to support the weight of the unit so that it will not move.
- The unit is fitted with castors to be able to move it easily over smooth, flat surfaces. Be careful when moving it on carpet. Take care and protect the floor when moving it on wooden floors. Do not attempt to roll the unit over objects.
- The unit must be plugged into a socket with an earth connection.
- Never place obstructions around the unit's air inlet and outlet.
- The hose can be unfolded, but it is recommended that you keep its length as short as possible.
- Make sure that the hose has no sharp bends and is not sagging.

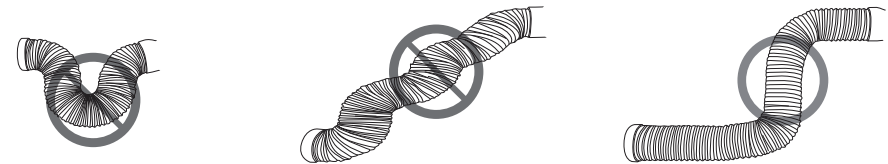

- Do not cover the appliance.
- Do not place it near sources of water or liquids.
- Do not use a timer.
- Do not place the appliance near smoke or sources of fire.

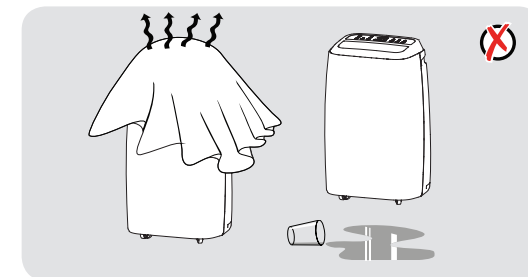

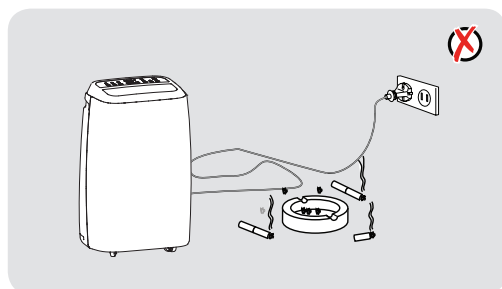
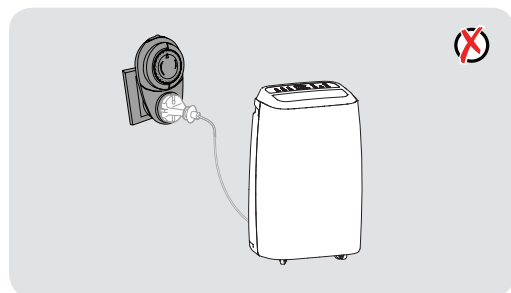
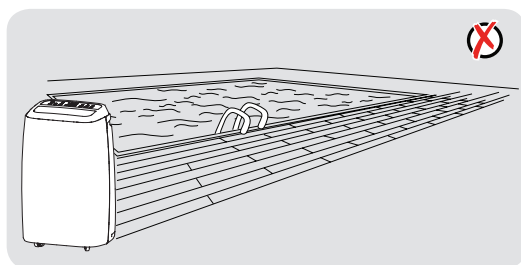
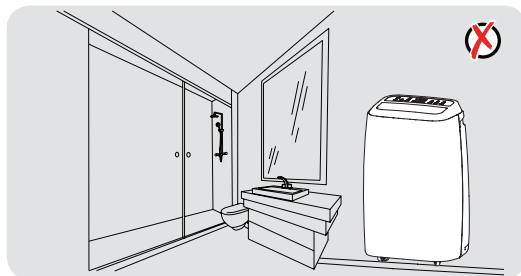

instructions for use

GETTING STARTED

1. Please read these instructions carefully before using the appliance and keep them for future reference.
2. Check whether the voltage of your local power supply corresponds to the voltage indicated on the appliance.
3. Remove any protective film or stickers from the appliance before first use.

CONTROL PANEL

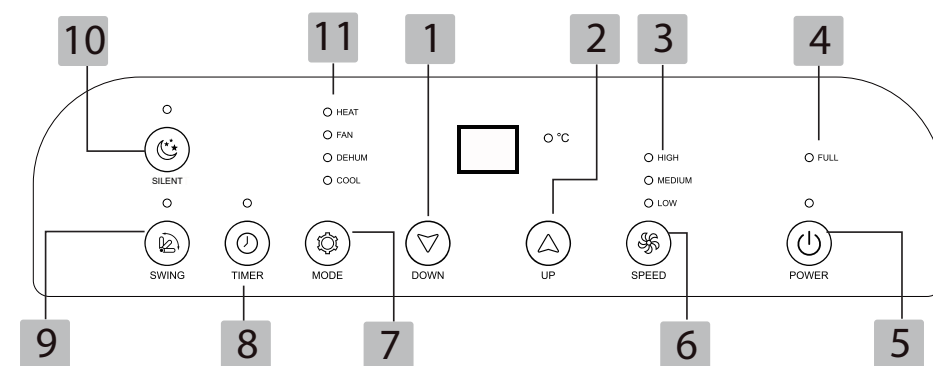

1	Key - (lower)	7	Mode button
2	+ button (increase)	8	Timer programming button
3	Fan speed indicators	9	Swing / Oscillation button
4	Full tank indicator	10	Silent mode button
5	On/off button	11	Mode indicators: HEAT : heating FAN : ventilation DEHUM : dehumidification COOL : cooling
6	Fan speed button		

REMOTE CONTROL

1	LED on/off button
2	+/- buttons
3	Swing / Oscillation button
4	Fan speed selection button
5	Silent mode selector button
6	On/off button
7	Timer button
8	Mode selector key
9	°C/°F unit selection button
10	Display screen

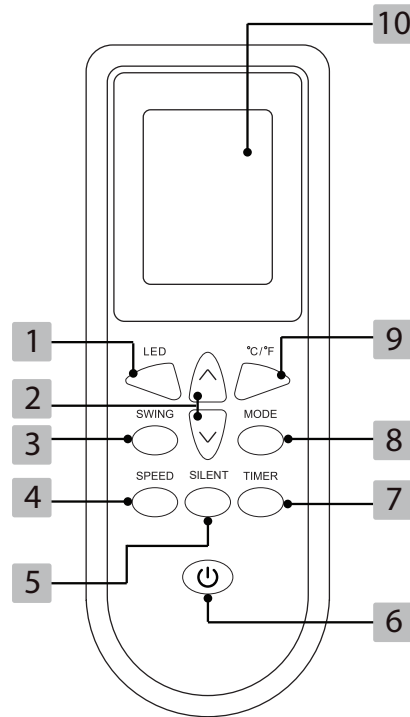

Battery recycling (batteries not included)

- Do not dispose of batteries in the household waste. To protect the environment, dispose of batteries in accordance with applicable regulations.
- Drop them in your nearest battery container or return them to your store.
- Do not recharge the batteries, do not dismantle them or throw them into a fire.
- Do not expose them to high temperatures or direct sunlight.
- Do not incinerate them.

WARNING!

- Only use the type of batteries specified in this manual.
- Replace the batteries when they are depleted or if they leak.
- Remove the batteries prior to an extended period of not using the unit.



SWITCHING ON THE UNIT

1. Plug the appliance into the power socket to turn it on.
2. Press the on/off button on the appliance or the remote control to turn it on.

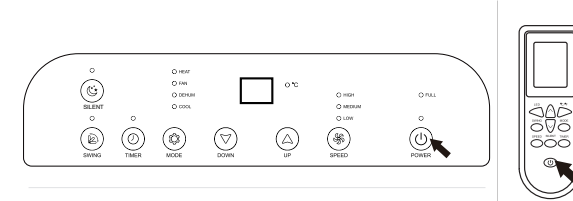

3. Always switch the appliance off with the on/off button before unplugging it from the socket. Always press the on/off button on the appliance or remote control, then wait a few minutes before unplugging it: This allows the appliance to perform a series of checks before switching off.

NOTE: when you turn off the unit, the unit prevents you from turning it on again within 3 minutes after turning it off. This is to protect the system.

SETTING THE OPERATING MODES

To set up your appliance, you can use either: the control panel or the remote control.

Notes on using the remote control:

- Point it at the receiver on the appliance.
- Stand within **8 m** of the appliance, ensuring that there are no obstacles between the remote control and the appliance.
- Handle the mixing blades with care: do not drop it or expose it to sunlight or heat sources.
- The remote control works with 2 x AAA 1.5 V batteries (**not supplied**). Fit them before use, by removing the cover on the back and inserting them according to the polarities indicated inside the compartment.

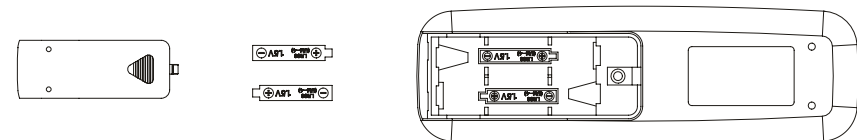



COOLING MODE

Ideal in hot weather when you need to cool the room.
The exhaust hose must be installed to allow the heat to escape outside.

To choose the Cooling mode:

- Press the **MODE** button until the **COOL** indicator activates.
- Select the required temperature between **16°C and 31°C** by pressing the + or - buttons.
- Press the **speed selection button** and select the speed. The corresponding speed indicator lights up.

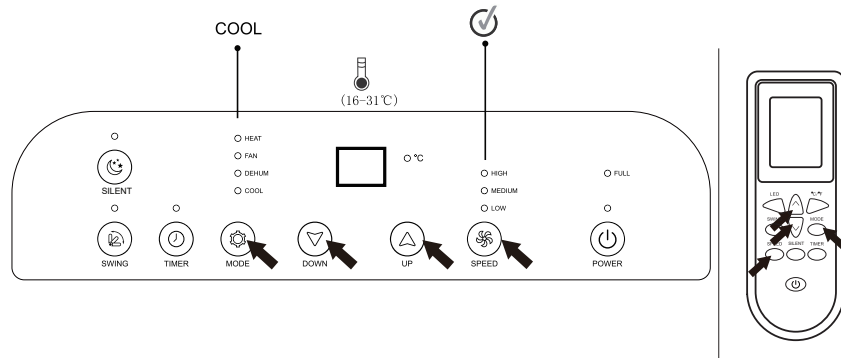

Three fan speeds are available:

- High speed
- Medium speed
- Low speed

NOTE:

The most suitable temperature for a room during the summer is between **24°C and 27°C**. However, avoid setting a temperature that is much lower than the outside temperature (about 2°C of difference). The fan is more noticeable when the unit is in FAN mode but may not be noticeable in AIR CONDITIONING mode.

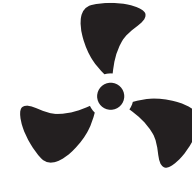

FAN MODE

When using this mode, the exhaust hose does not need to be attached. It is not possible to adjust the temperature in Fan mode.

To choose Fan mode:

- Press the **MODE** button until the **FAN** indicator activates.
- Press the **speed selection button** and select the speed. The corresponding speed indicator lights up.

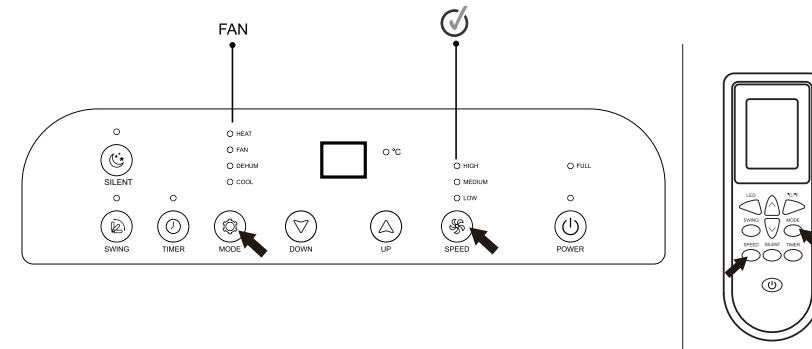

Three fan speeds are available:

- High speed
- Medium speed
- Low speed



DEHUMIDIFIER MODE

Ideal for reducing the humidity in a room in spring and autumn, in damp rooms, during rainy periods, etc.

The drain hose (supplied) must be installed to allow moisture to escape to the outside.

To choose the Dehumidification mode:

- Press the **MODE** button until the **DEHUM** indicator activates.
- In Dehumidification mode, it is not possible to adjust the temperature or fan speed. The appliance automatically adapts to its environment, producing a temperature 2°C lower than that of the room.

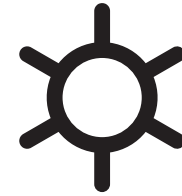
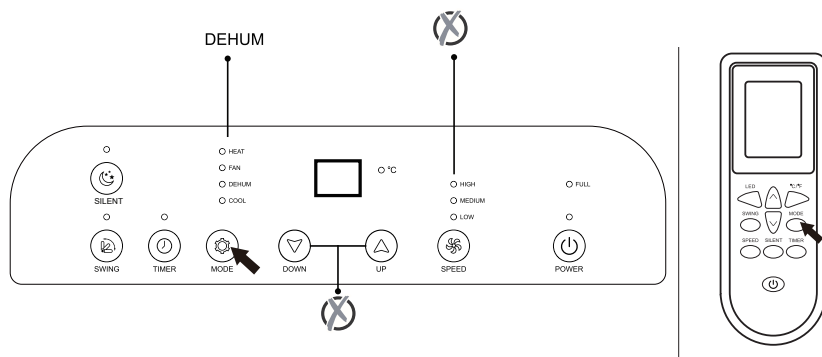

HEATING MODE

Ideal in cold weather when you need to warm up the room.

The drain hose (supplied) must be fitted so that moisture can escape outside.

To choose the Heating mode:

- Press the **MODE** button until the **HEAT** indicator activates.
- Select the required temperature between **16°C and 31°C** by pressing the + or - buttons.
- Press the **speed selection button** and select the speed. The corresponding speed indicator lights up.

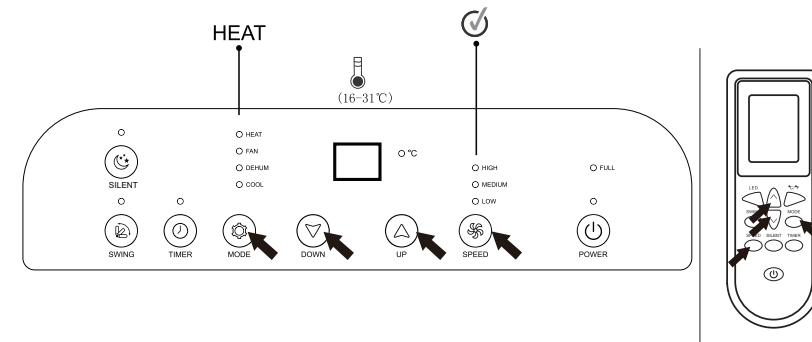



SILENT MODE

This feature is useful at night as it reduces the noise level of the appliance.

To select this mode :

- Press the **SILENT** mode button, and the corresponding indicator activates on the control panel.
- For more peace of mind, you can turn off the **LEDs** (from the remote control only).

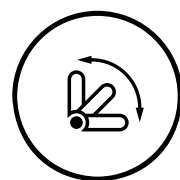
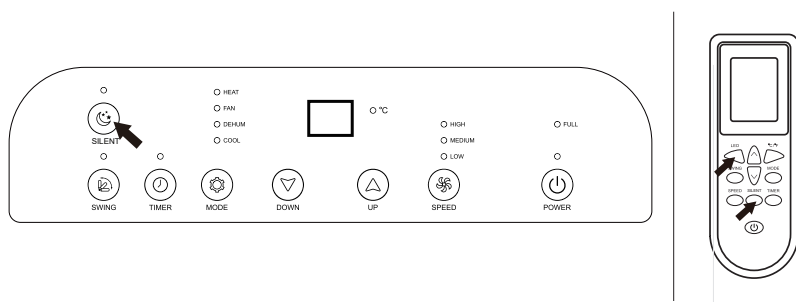

FAN GRILL SWING MODE

This function activates the swinging motion of the fan grill up and down.

To select this mode :

- Press the **SWING** mode button and the corresponding indicator activates on the control panel.

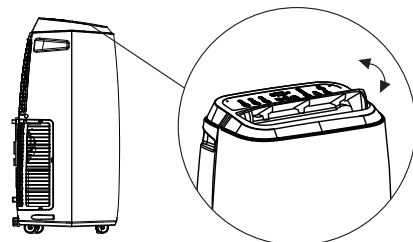

CHANGE THE TEMPERATURE UNITS

To make the change using the remote control:

When the appliance is running, press the **°C/°F unit selection button**

PROGRAMMING

The timer can be used to delay the appliance's start or stop time. This saves energy while optimizing the time used.

PROGRAMMING THE START-UP

- Turn on the unit.
- Choose the mode required, such as *COOLING mode at 24°C and high-speed fan.*
- Turn off the appliance.
- Press the **TIMER** programming button.
- Press the **+** and **-** buttons to select the number of hours (between **1 and 24**) that should elapse **before the appliance switches on.**
- Press the **TIMER** button again to save the setting.
- The appliance will start once the time has elapsed.

PROGRAMMING THE SHUTDOWN

- While the appliance is running, press the **TIMER** programming button.
- Press the **+** and **-** buttons to select the number of hours (between **1 and 24**) that should elapse **before the appliance switches off.**
- Press the **TIMER** button again to save the setting.
- The appliance will stop once the time has elapsed.

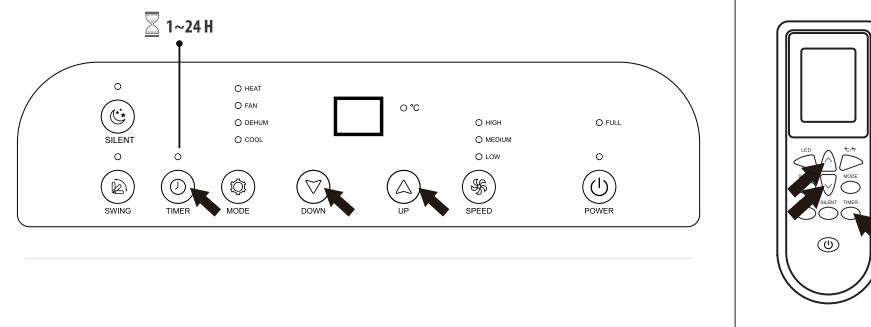

DRAINING

In the event of excess condensation water inside the appliance, the "FULL" tank indicator is activated. This indicates that the condensation water must be drained by following the procedure below:

Manual emptying

Water should be drained from areas with high moisture content.

1. Unplug the unit from the power source.
2. Remove the drain plug.
3. Insert the drain hose (supplied) in the intermediate drain hole.
4. Place a suitable container (not supplied) to collect the drain water.
5. Once the water has been drained, replace the plug.
6. Turn on the unit.

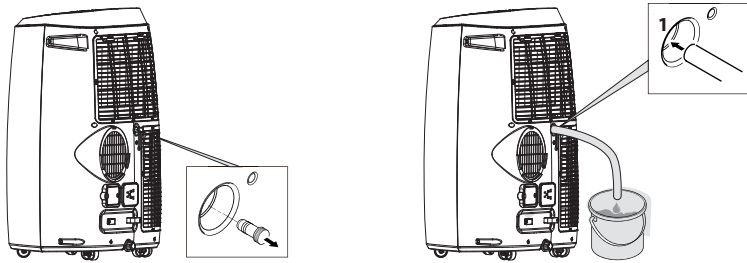

Continuous emptying

When using the air conditioner in Dehumidification mode, continuous draining is recommended.

1. Unplug the unit from the power source.
2. Remove the plug from the drain hole located at the bottom of the appliance. During this phase, some water may drain out. So, place a suitable container under the drain hole to collect it.
3. Connect the drain hose (supplied) to the drain hole.

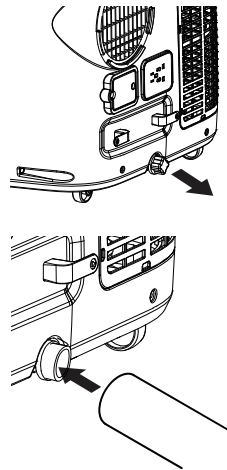

4. The water can be continuously drained through the hose to a drain, bucket or sink.

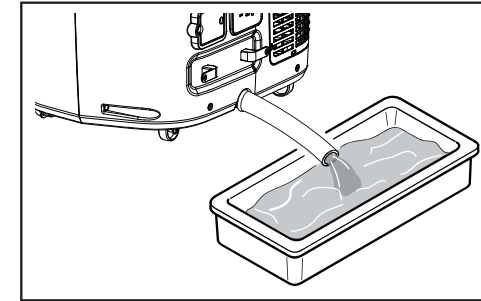

COMMENTS

- When not draining, remember to put the plugs of the drain holes back in place.
- Drain the unit before storing it for a prolonged period.
- Whatever drainage method you choose, make sure that the drain hose is not above the drain hole, to ensure that the water tank is drained properly.

Installation on the lower drain hole

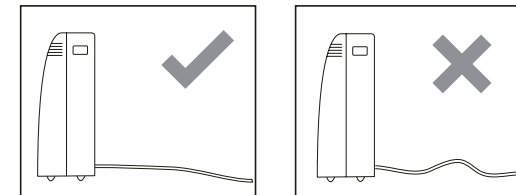

Installation on the intermediate drain hole

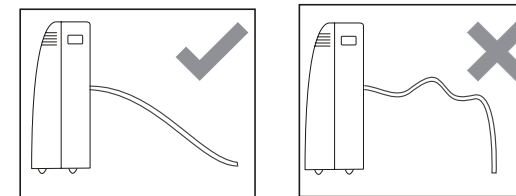

TIPS FOR OPTIMUM EFFICIENCY

To get the best results from your appliance, follow these recommendations:

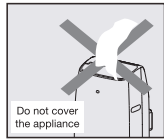
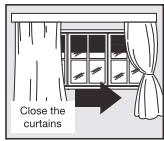
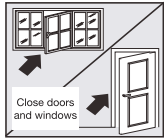

- Close the windows and doors of the room to be cooled.
- For a semi-permanent installation of the appliance, leave a door slightly open (at least 1 cm) to ensure proper ventilation.
- Protect the room from direct sunlight by partially closing curtains or blinds to allow for more economical operation.
- Do not place any objects on this appliance.
- Do not block the air inlet or outlet.
- Make sure there are no heat sources in the room.
- Never use the unit in rooms with high humidity (e.g. laundry rooms).
- Do not use this appliance outdoors.
- Make sure the unit is placed on a level floor. If necessary, lock the front wheels.

THIS APPLIANCE IS INTENDED FOR HOUSEHOLD USE ONLY

PRECAUTIONS FOR THE BEGINNING OF THE SEASON

- Make sure that the power cord and plug are not damaged and that the earthing system is effective.
- Carefully follow the installation instructions.

END-OF-SEASON PRECAUTIONS

- Carry out manual drainage (see paragraph "Manual drainage").
- Clean the filter and let it dry completely before replacing.

cleaning and maintenance

Always switch off and unplug the appliance before cleaning.

CLEANING THE APPLIANCE

- Clean the surface of the unit with a soft, damp cloth and then dry with a dry cloth.
- Never wash the appliance with water, as this could be dangerous.
- Never use corrosive detergents, solvents or chemicals.
- Never use an abrasive sponge, scouring pad or hard brush to clean the appliance.
- Never immerse the appliance in water.
- Never spray insecticide or similar products into the appliance.
- Do not allow the motor or other electrical components to come into contact with water.
- If the appliance is not to be used for a long time, unplug it and cover it carefully. Store it in a dry, ventilated place, away from dust.

CLEANING THE FILTER

- To prevent an excessive build-up of dust on the filter that would make it run inefficiently, clean the filter every **100 hours of use**.
- Stop the appliance and remove the filter.
- Use a vacuum cleaner to remove any dust that has built up on the filters. For stubborn dirt, wash with warm water and mild detergent, then air dry.
- Replace the filter.
- **Never use the appliance without the filter.**

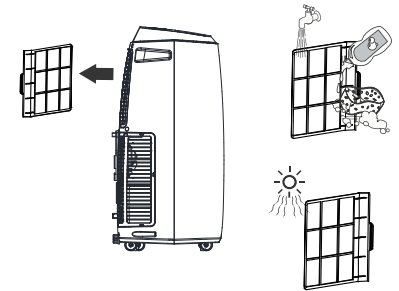

NOTE: remember to drain the appliance before moving it, as condensed water contained inside the unit may drain out.

troubleshooting

PROBLEM	CAUSE	SOLUTION
The unit does not turn on	<ul style="list-style-type: none"> No power. It is not connected to the power supply. The internal safety system has been activated. 	<ul style="list-style-type: none"> Wait and plug it into the power supply Wait 30 minutes and, if the problem persists, contact your repair service.
	<ul style="list-style-type: none"> The condensation water level is too high, the full tank indicator is displayed on the screen. 	<ul style="list-style-type: none"> Switch off the appliance and drain it, by following the instructions in the "Draining" section.
	<ul style="list-style-type: none"> In the Cooling mode, the room temperature is lower than the selected temperature. 	<ul style="list-style-type: none"> Select another temperature.
The appliance only works for a short time	<ul style="list-style-type: none"> The air outlet hose is bent. Something is preventing the air from being expelled to the outside. 	<ul style="list-style-type: none"> Install the hose correctly to allow a smooth flow. It should be as short as possible, without kinks. Check and remove any obstacles blocking air discharge.

The unit is working but does not cool the room properly	<ul style="list-style-type: none"> Windows, doors or curtains are open. 	<ul style="list-style-type: none"> Close the doors, windows and curtains, and consult the "Tips for optimum efficiency".
	<ul style="list-style-type: none"> There are heat sources in the room (oven, hair dryer, etc.). 	<ul style="list-style-type: none"> Eliminate any heat sources.
	<ul style="list-style-type: none"> The air outlet hose is detached from the unit or is blocked. 	<ul style="list-style-type: none"> Properly refit the hose at the back of the unit.
	<ul style="list-style-type: none"> The appliance's technical specifications are not adequate for the room in which it is located. 	<ul style="list-style-type: none"> Move the appliance.
	<ul style="list-style-type: none"> The filter is clogged 	<ul style="list-style-type: none"> Switch off the appliance and clean the filters, by following the instructions in the "Cleaning the filters" section.
	<ul style="list-style-type: none"> The temperature setting is too high 	<ul style="list-style-type: none"> Select a lower temperature
The unit is making a lot of noise and vibrates excessively	<ul style="list-style-type: none"> The ground is not flat 	<ul style="list-style-type: none"> Position the unit on a flat, stable surface
	<ul style="list-style-type: none"> The filter may be clogged 	<ul style="list-style-type: none"> Switch off the appliance and clean the filters, by following the instructions in the "Cleaning the filters" section.
The unit makes a gurgling noise	<ul style="list-style-type: none"> This noise is caused by the refrigerant flowing inside the unit 	<ul style="list-style-type: none"> This is quite normal

During use, an unpleasant smell emanates from the room	<ul style="list-style-type: none"> The filter may be clogged 	<ul style="list-style-type: none"> Switch off the appliance and clean the filters, by following the instructions in the "Cleaning the filters" section.
The appliance has been switched off and then restarted but it does not work.	<ul style="list-style-type: none"> The internal compressor's safety mechanism prevents the appliance from restarting within three minutes of being switched off. 	<ul style="list-style-type: none"> Wait. This delay is normal when using the appliance.

ERROR CODES

E0	<ul style="list-style-type: none"> Room temperature sensor error 	<ul style="list-style-type: none"> Contact the after-sales service
E1/E3	<ul style="list-style-type: none"> Tube temperature sensor error 	
FULL/ E2/E4	<ul style="list-style-type: none"> The condensation water level is too high 	<ul style="list-style-type: none"> Switch off the appliance and drain it, by following the instructions in the "Draining" section.

technical features

- **ECMR14 B2 model**
- Maximum floor area: **35 m²**
- **Cooling / heating / fan / dehumidification mode**
- Cooling power: **3800W**
- Airflow: **400 m³/h**
- Dehumidification: **1.5 L/h**
- Cooling Energy class : **A**
- Heating Energy class : **A+**
- Refrigerant gas / Load: **R290 / 0.225kg**
- Noise level: **65 dB**
- **3** fan speeds
- **SILENT mode**
- Programming: **24 hours**
- Multi-directional wheels
- Fuse: **T2AL 250V~** or **T3.15AL 250V~**

INFORMATION ON THE ECODESIGN OF FANS

Information required for fans in accordance with Regulation (EU) No 206/2012 implementing Directive 2009/125/EC of the European Parliament and of the Council with regard to ecodesign requirements for air-conditioners and fans.

Gracias por adquirir un producto de la marca Essentiel b. Prestamos especial atención a la **FIABILIDAD**, la **FACILIDAD DE USO** y al **DISEÑO** de nuestros productos.

Esperamos que este aire acondicionado portátil sea de su entera satisfacción.

montaje

SALIDA DE AIRE CALIENTE

En el modo **Refrigeración**, el aparato se debe colocar cerca de una ventana o una abertura para que el aire caliente se pueda expulsar.

- En primer lugar, coloque la unidad sobre un suelo plano,
- Asegúrese de conservar un espacio libre de al menos **30 cm** de distancia de las paredes de alrededor y de cualquier otro obstáculo.
- Procure tener una fuente de alimentación cerca.

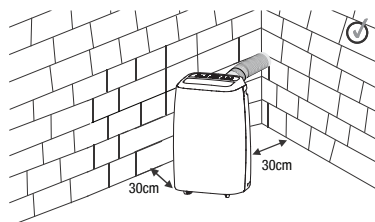

1. Introduzca uno de los lados del tubo en el adaptador de entrada del tubo.



2. Introduzca el otro lado del tubo en el adaptador de salida del tubo.



3. Introduzca el adaptador de entrada del tubo en el aparato, a la altura de la salida de aire.

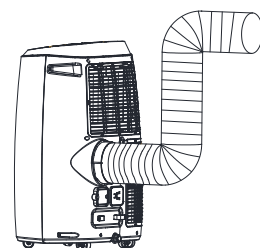

INSTALACIÓN DEL KIT CORREDIZO DE VENTANA

Preparación

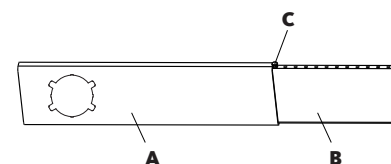

Elementos:

- A) Panel A
- B) Panel B
- C) Tornillo de fijación

- Deslice el panel B por el panel A y ajuste según el ancho de la ventana. Las dimensiones de la ventana varían.
- Para ajustar el ancho, asegúrese de que el kit corredizo no tenga huecos ni bolsas de aire cuando tome las medidas.
- Enrosque el tornillo C en el orificio correspondiente.

Instalación

El kit corredizo de ventana se ha diseñado para poder instalarlo en la mayoría de las ventanas verticales y horizontales. Sin embargo, podría ser necesario modificar algunos aspectos del procedimiento de instalación con determinados tipos de ventana.

1. Introduzca el kit corredizo como se indica y vuelva a cerrar la ventana.

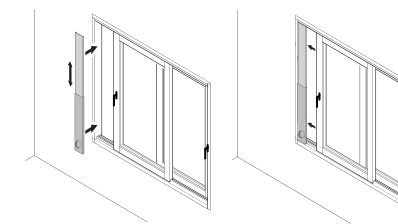

2. Fije la salida del tubo al kit corredizo de ventana. Debe escuchar un clic que indica que la salida del tubo se ha introducido correctamente.

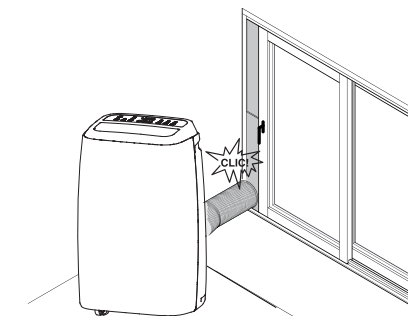

UBICACIÓN

- La aparato se debe colocar sobre un suelo estable para minimizar el ruido y las vibraciones. Coloque la unidad sobre un suelo plano, nivelado y suficientemente resistente para soportar el peso del aparato, de modo que se garantice una colocación segura.
- El aparato cuenta con ruedas que permiten un fácil desplazamiento, pero únicamente debe desplazarse sobre superficies lisas y planas. Preste atención cuando lo desplace sobre moqueta. Cuando la desplace sobre suelos de madera, tenga cuidado y proteja el suelo. No intente mover el aparato por encima de objetos.
- El aparato debe conectarse a una toma de corriente con conexión a tierra.
- Nunca debe colocar obstáculos alrededor de la entrada y la salida de aire del aparato.
- El tubo se puede desplegar, pero se recomienda mantener la longitud mínima necesaria.
- Asegúrese de que el tubo no presente ángulos salientes ni zonas hundidas.

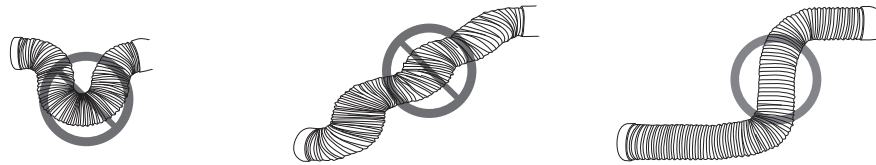

- No cubra el aparato
- No lo coloque cerca de fuentes de agua o de líquidos.
- No utilice temporizador.
- No coloque el aparato cerca de humos o de fuentes de fuego.

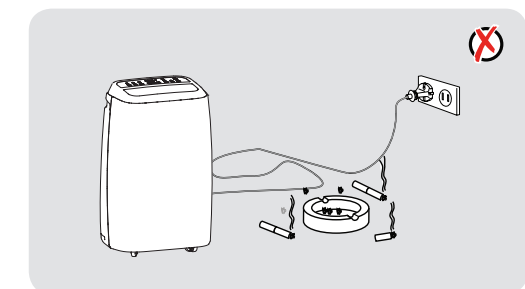
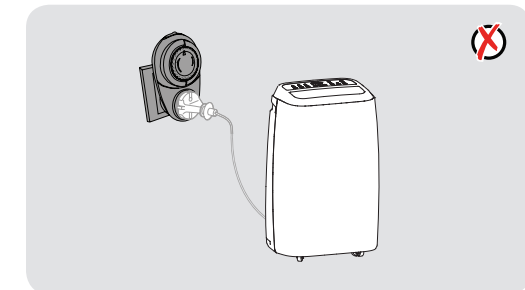
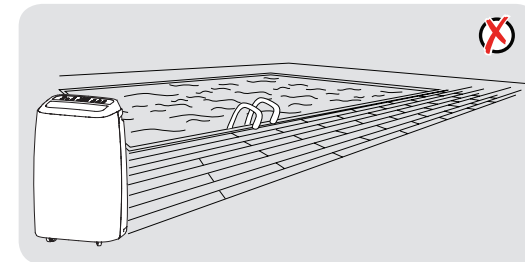
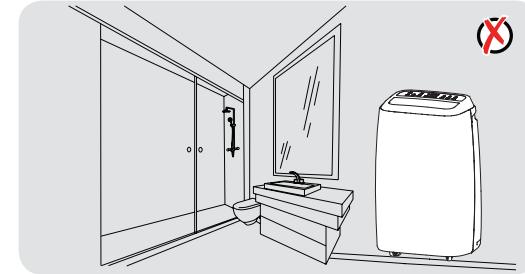
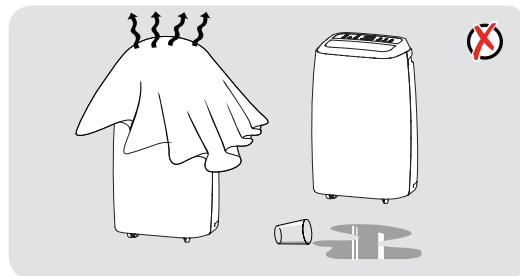

Instrucciones de uso

ANTES DE USAR EL APARATO POR PRIMERA VEZ

1. Lea detenidamente estas instrucciones antes de utilizar el aparato y guárdelas para poder consultarlas posteriormente.
2. Compruebe que la tensión de la red eléctrica local coincida con la que se indica en el aparato.
3. Antes del primer uso, retire las películas o los adhesivos de protección del aparato.

PANEL DE CONTROL

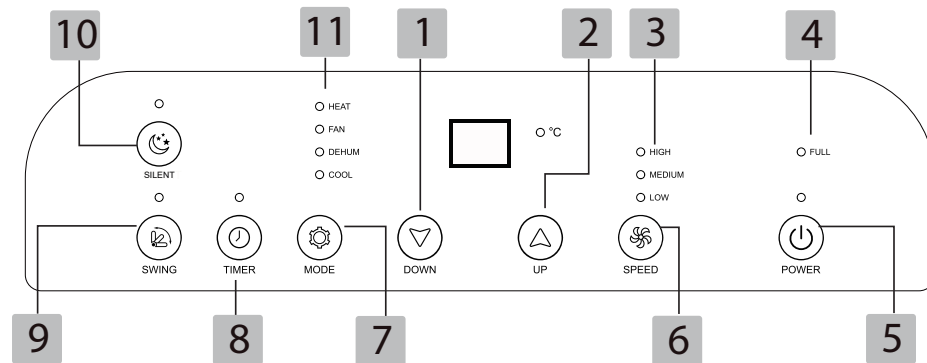

1	Botón - (bajar)	7	Botón modo
2	Botón + (aumentar)	8	Botón de programación de temporizador
3	Indicadores de velocidad de ventilación	9	Botón de barrido / oscilación
4	Indicador de depósito lleno	10	Botón modo silencio
5	Botón ON/OFF	11	Indicadores luminosos de modo: HEAT: calefacción FAN: ventilación DEHUM: deshumidificación COOL: refrigeración
6	Botón de velocidad de ventilación		

MANDO A DISTANCIA

1	Botón activación/ desactivación de los LED
2	Botones +/-
3	Botón de barrido / oscilación
4	Botón de selección de la velocidad de ventilación
5	Botón de selección del modo silencio
6	Botón ON/OFF
7	Botón temporizador
8	Tecla de selección del modo
9	Botón de selección de la unidad °C/°F
10	Pantalla de visualización

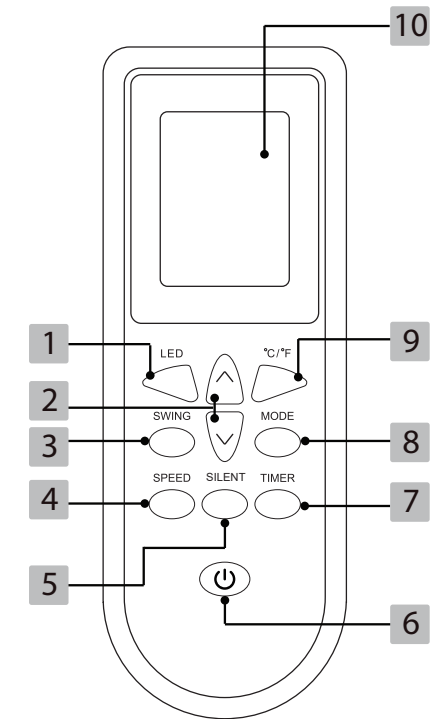

Reciclaje de las pilas (no incluidas)

- No tire las pilas a la basura doméstica. Para preservar el medio ambiente, deseche las pilas de conformidad con la normativa vigente.
- Colóquelas en su contenedor de pilas más cercano o devuélvalas a su tienda.
- No recargue las pilas, no las desmonte ni las arroje al fuego.
- No debe exponerlas a temperaturas altas ni a la luz directa del sol.
- No debe incinerarlas.

¡ATENCIÓN!

- Utilice solo el tipo de pilas especificado en estas instrucciones.
- Cambie las pilas cuando se agoten o en caso de fuga.
- Extraiga las pilas si no va a utilizar el aparato durante un largo periodo.



PUESTA EN MARCHA

1. Conecte el aparato a la toma para ponerlo en modo de espera.
2. Pulse el botón ON/OFF del aparato o del mando a distancia para encenderlo.

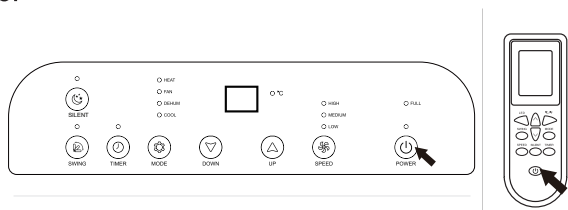

3. Nunca debe apagar el aparato desenchufándolo de la toma de corriente. Pulse siempre el botón ON/OFF/ del aparato o del mando a distancia y después, espere unos minutos antes de desenchufarlo: esto permite que el aparato realice una serie de comprobaciones antes de apagarse.

OBSERVACIÓN: cuando apaga el aparato, un sistema de seguridad le impide encenderlo de nuevo en los 3 minutos después de apagarlo para proteger el sistema.

CONFIGURACIÓN DE LOS MODOS

Para configurar su aparato, puede utilizar: el panel de control o el mando a distancia.

Notas relativas al uso del mando a distancia:

- Diríjalo hacia el receptor presente en el aparato.
- Manténgase a menos de **8 metros** del aparato, procurando que no haya ningún obstáculo entre el mando a distancia y el aparato.
- Manipule el mando a distancia con cuidado: no deje que se caiga ni lo exponga a la luz directa del sol ni a fuentes de calor.
- El mando a distancia funciona con 2 pilas AAA 1,5 V **no incluidas**. Procure instalarlas antes de su uso, retirando la tapa situada en la parte trasera y respetando las polaridades indicadas en el interior del compartimento.

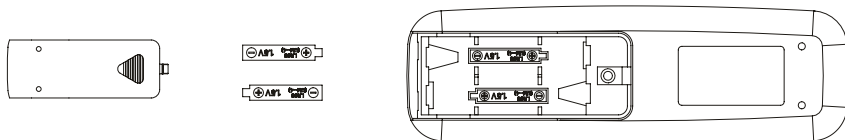

MODO DE REFRIGERACIÓN

Es ideal cuando hace calor, cuando es necesario enfriar la habitación.

El tubo de vaciado se debe instalar para permitir la salida de calor hacia el exterior.

Para seleccionar este modo Refrigeración:

- Pulse el botón **MODO** hasta que el indicador **COOL** se active.
- Seleccione la temperatura deseada entre **16 °C y 31 °C** pulsando los **botones + o -**.
- Pulse la **tecla de selección de la velocidad** y seleccione la velocidad. El indicador de velocidad correspondiente se encenderá.

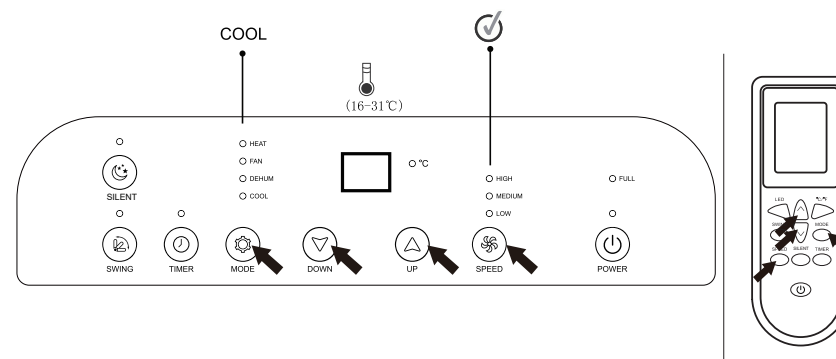

Hay disponibles tres velocidades de ventilación:

- Velocidad rápida
- Velocidad media
- Velocidad lenta

NOTA:

La temperatura más adecuada para una habitación en verano se encuentra entre **24 y 27 °C**. No obstante, se recomienda que la temperatura no se ajuste a un valor muy inferior al de la temperatura exterior (aproximadamente 2°C de diferencia). La diferencia de velocidad del ventilador se notará más cuando el aparato esté en modo VENTILADOR, pero es posible que no se note en modo REFRIGERACIÓN.



MODO VENTILADOR

Cuando se utiliza este modo, no es necesario conectar el tubo de vaciado. No es posible ajustar la temperatura en modo Ventilador.

Para seleccionar el modo Ventilación:

- Pulse el botón **MODO** hasta que el indicador **fan** se active.
- Pulse la **tecla de selección de la velocidad** y seleccione la velocidad. El indicador de velocidad correspondiente se encenderá.

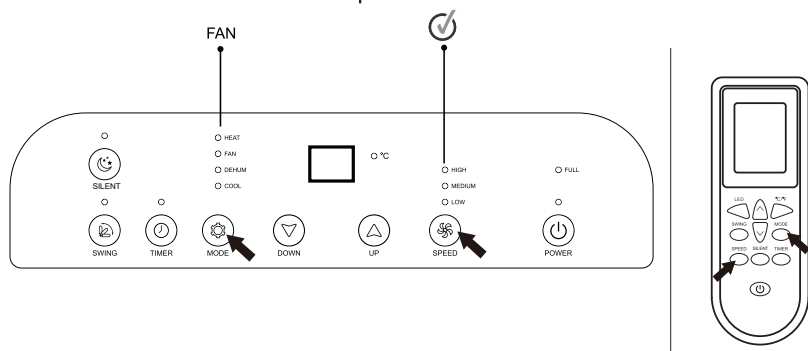

Hay disponibles tres velocidades de ventilación:

- Velocidad rápida
- Velocidad media
- Velocidad lenta



MODO DESHUMIDIFICADOR

Ideal para reducir la humedad de una habitación (en primavera y en otoño, en habitaciones húmedas, durante épocas lluviosas, etc.).

El tubo de evacuación (incluido) debe instalarse para permitir la evacuación de la humedad hacia el exterior.

Para seleccionar el modo Deshumidificación:

- Pulse el botón **MODO** hasta que el indicador **DEHUM** se active.
- En modo Deshumidificación, no es posible ajustar la temperatura ni la velocidad del ventilador. El aparato se adapta automáticamente a su entorno, produciendo una temperatura 2 °C inferior a la de la habitación.

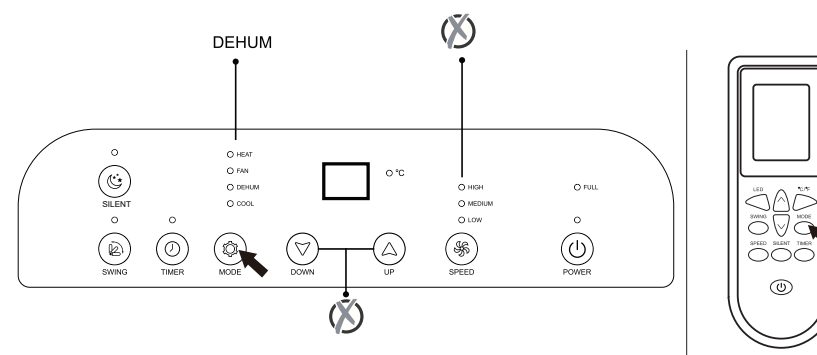

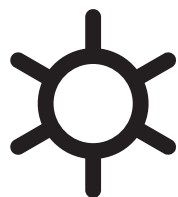

MODO CALEFACCIÓN

Es ideal cuando hace frío, cuando es necesario calentar la habitación. **El tubo de vaciado (incluido) se debe instalar para permitir la salida de humedad hacia el exterior.**

Para seleccionar el modo Calefacción:

- Pulse el botón **MODO** hasta que el indicador **HEAT** se active.
- Seleccione la temperatura deseada entre **16 °C y 31 °C** pulsando los botones **+ o -**.
- Pulse la **tecla de selección de la velocidad** y seleccione la velocidad. El indicador de velocidad correspondiente se encenderá.

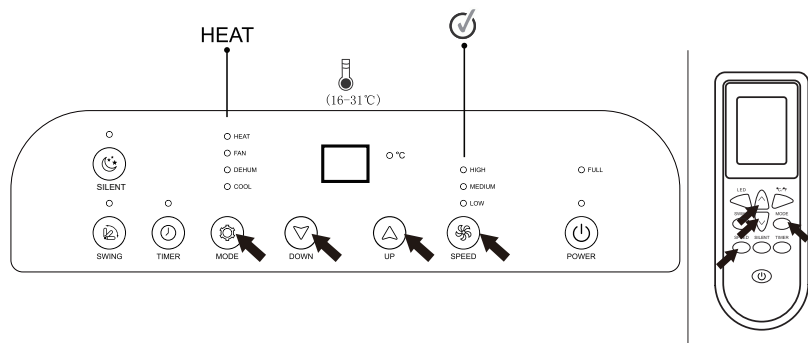

MODO SILENCIO

Esta función resulta útil de noche, ya que reduce el nivel de ruido del aparato.

Para seleccionar este modo :

- Pulse el botón del modo **SILENCIO**, el indicador correspondiente se activará en el panel de control.
- Para mayor tranquilidad, puede desactivar los indicadores **LED** (desde el mando a distancia únicamente).

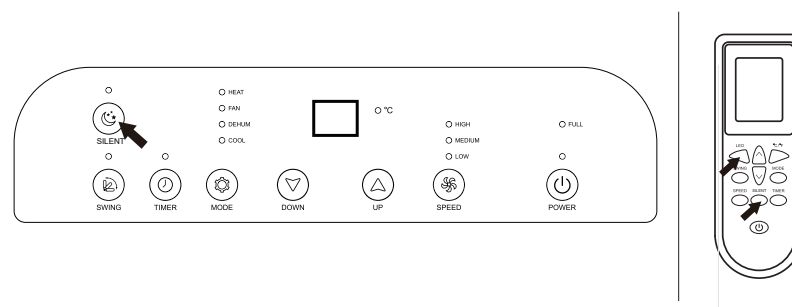

ES

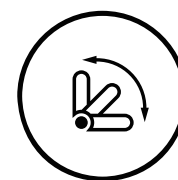

MODO BALANCEO DE LA TRAMPILLA DE VENTILACIÓN

Esta función activa el balanceo de la trampilla de ventilación continua hacia arriba y hacia abajo.

Para seleccionar este modo :

- Pulse el botón del modo **BALANCEO** el indicador correspondiente se activará en el panel de control.



SWING

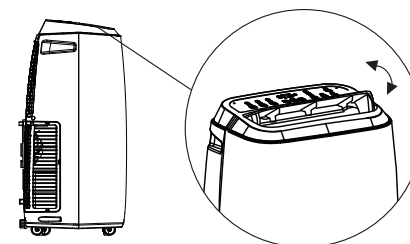

MODIFICAR LA UNIDAD DE TEMPERATURA

Para efectuar la modificación desde el mando a distancia únicamente:

Cuando el aparato funciona, pulse la **tecla de selección de la unidad °C/°F**

PROGRAMACIÓN

El temporizador se puede utilizar para retrasar la puesta en marcha o la parada del aparato. Esto permite ahorrar energía y, al mismo tiempo, optimizar los periodos de uso.

PROGRAMAR LA PUESTA EN MARCHA

- Encienda el aparato.
- Seleccione el modo que desee, por ejemplo, el modo *REFRIGERACIÓN* a 24 °C y la *velocidad máxima de ventilación rápida*.
- Apague el aparato.
- Pulse el botón de programación **TIMER**.
- Pulse los botones **+** y **-** para seleccionar el número de horas (comprendido entre **1 y 24**) que deben transcurrir **antes de que el aparato se encienda**.
- Pulse de nuevo el botón **TIMER** para guardar el ajuste.
- Una vez transcurrido el tiempo, el aparato se encenderá.

PROGRAMAR LA PARADA

- Mientras que el aparato esté en funcionamiento, pulse el botón de programación del temporizador **TIMER**.
- Pulse los botones **+** y **-** para elegir el número de horas (comprendido entre **1 y 24**) que deben transcurrir **antes de que el aparato se apague**.
- Pulse de nuevo el botón **TIMER** para guardar el ajuste.
- Una vez transcurrido el tiempo, el aparato se encenderá.

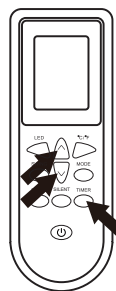
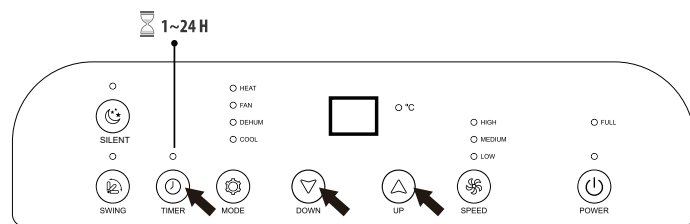

VACIADO

En caso de exceso de agua de condensación dentro del aparato, el indicador luminoso de depósito lleno «FULL» se activa. Esto indica que hay que vaciar el agua de condensación llevando a cabo los procedimientos siguientes:

Vaciado manual

Se debe vaciar el agua en las zonas con alto contenido de humedad.

1. Desenchufe el aparato de la fuente de alimentación.
2. Retire el tapón de vaciado.
3. Introduzca el tubo de vaciado incluido en el orificio de vaciado intermedio.
4. Coloque un recipiente apto (no incluido) para recoger el agua de vaciado.
5. Una vez el agua vaciada, vuelva a poner el tapón en su lugar.
6. Encienda el aparato.

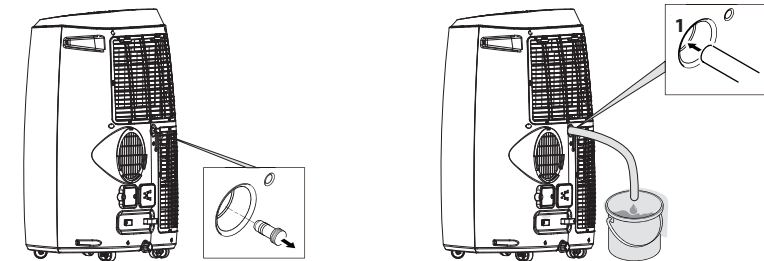

Vaciado continuo

Cuando utiliza el aire acondicionado en modo Deshumidificación, se recomienda un vaciado continuo.

1. Desenchufe el aparato de la fuente de alimentación.
2. Retire el tapón del orificio de vaciado situado en la parte baja del aparato. Durante este paso, el agua puede salirse, prepare un recipiente apto para recoger el agua.
3. Conecte el tubo de vaciado incluido al orificio de vaciado.

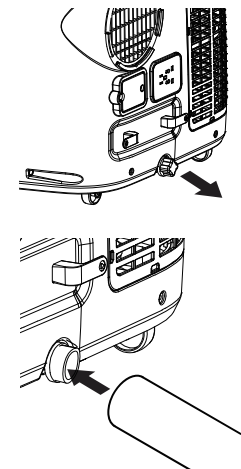

4. El agua puede vaciarse continuamente hacia un dispositivo de evacuación, un cubo o un fregadero con el tubo.

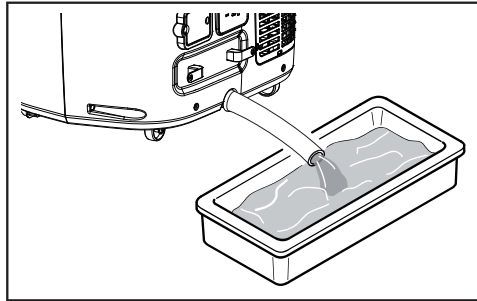

OBSERVACIONES

- Con excepción de los vaciados, procure colocar correctamente los tapones de los orificios de vaciado.
- Realice el vaciado de su aparato antes de guardarlo durante un tiempo prolongado.
- Sea cual sea el modo de vaciado elegido, asegúrese siempre de que la altura del tubo de evacuación no es superior a la altura del orificio de evacuación, de lo contrario, el depósito de agua no se podrá vaciar correctamente:

Instalación en el orificio de evacuación inferior

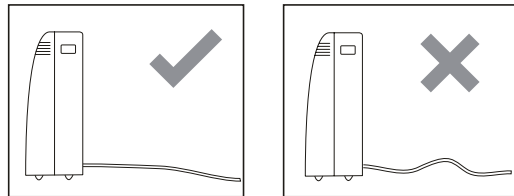

Instalación en el orificio de evacuación intermedio

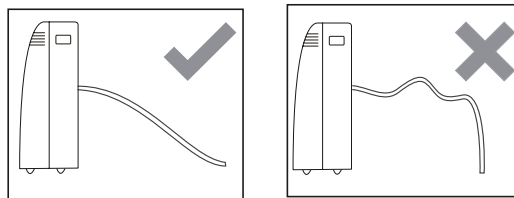

CONSEJOS PARA UNA EFICACIA ÓPTIMA DEL APARATO

Siga estas recomendaciones para obtener los mejores resultados con el aparato:

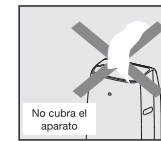
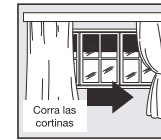
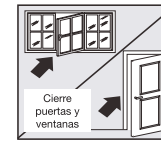

- Cierre las ventanas y las puertas de la habitación que se vaya a refrigerar.
- En caso de instalación semipermanente del aparato, es necesario dejar una puerta ligeramente abierta (al menos 1 cm) para garantizar una ventilación correcta.
- Proteja la habitación de los rayos directos del sol cerrando parcialmente las cortinas y/o estores para permitir un funcionamiento más económico.
- No coloque objetos sobre el aparato.
- No bloquee la entrada ni la salida de aire.
- Asegúrese de que no haya ninguna fuente de calor en la habitación.
- No debe utilizar el aparato en habitaciones muy húmedas (por ejemplo, en el cuarto de lavado).
- Nunca use el aparato al aire libre.
- Asegúrese de que el aparato esté colocado sobre un suelo nivelado. Si es necesario, bloquee las ruedas delanteras.

ESTE APARATO SE HA DISEÑADO EXCLUSIVAMENTE PARA UN USO DOMÉSTICO

PRECAUCIONES AL PRINCIPIO DE TEMPORADA

- Asegúrese de que el cable de alimentación y la toma no estén dañados y de que el sistema de conexión a tierra funcione.
- Siga con exactitud las instrucciones de instalación.

PRECAUCIONES AL FINAL DE TEMPORADA

- Realice un vaciado manual (consultar el apartado «Vaciado manual»).
- Limpie el filtro y séquelo por completo antes de volver a colocarlo.

limpieza y mantenimiento

Antes de cualquier operación de limpieza, apague y desenchufe siempre el aparato.

LIMPIEZA DEL APARATO

- Limpie la superficie del aparato con un trapo suave húmedo y séquela a continuación con un trapo seco.
- No limpie el aparato con grandes cantidades de agua, esto podría ser peligroso.
- No utilice detergentes ni disolventes corrosivos ni productos químicos.
- No utilice esponjas abrasivas, estropajos de acero ni cepillos rígidos para limpiar el aparato.
- No sumerja el cuerpo del aparato en agua.
- No pulverice insecticida ni productos similares hacia el aparato.
- Evite que el motor y el resto de componentes eléctricos entren en contacto con el agua.
- Si el aparato no se va a utilizar durante un periodo largo, empaquételo con cuidado. Guárdelo en un lugar seco y ventilado, protegido del polvo.

LIMPIEZA DEL FILTRO

- Para evitar que la acumulación excesiva de polvo en el filtro altere el funcionamiento, realice una limpieza del filtro **cada 100 horas de uso**.
- Apague el aparato y retire el filtro.
- Utilice una aspiradora para retirar el polvo acumulado en el filtro. En caso de suciedad difícil de quitar, lave con agua tibia con detergente suave, y después deje secar al aire libre.
- Vuelva a poner el filtro en su lugar.
- **No use el aparato sin el filtro.**

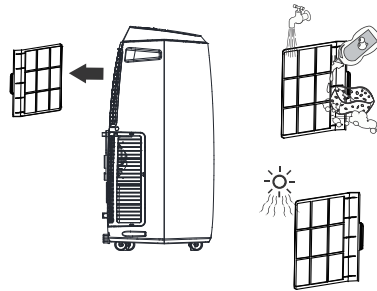

OBSERVACIÓN: Al mover el aparato, es posible que caiga agua de condensación contenida en el interior; vacíelo antes de moverlo.

resolución de problemas

PROBLEMA	CAUSA	SOLUCIÓN
El aparato no se enciende	<ul style="list-style-type: none"> • No hay alimentación. • No está enchufado a la alimentación. • Se ha activado el sistema interno de seguridad. 	<ul style="list-style-type: none"> • Espere y enchúfelo a la corriente • Espere 30 minutos y, si el problema persiste, póngase en contacto con el servicio técnico autorizado.
	<ul style="list-style-type: none"> • El nivel de agua de condensación es demasiado alto, el indicador luminoso de depósito lleno se muestra en la pantalla. 	<ul style="list-style-type: none"> • Apague el aparato y realice el vaciado consultando las instrucciones del apartado «Vaciado».
	<ul style="list-style-type: none"> • En modo Refrigeración, la temperatura de la habitación es inferior a la temperatura seleccionada. 	<ul style="list-style-type: none"> • Seleccione otra temperatura.
El aparato solo funciona durante un breve instante	<ul style="list-style-type: none"> • El tubo de salida del aire está doblado. • Hay algo que impide la expulsión del aire hacia el exterior. 	<ul style="list-style-type: none"> • Coloque el tubo correctamente, para que esté lo más corto posible, sin nudos, para permitir un flujo fluido. Compruebe si hay algún obstáculo que bloquee la expulsión del aire y, si es así, retírelo.

El aparato funciona, pero no enfría la habitación correctamente	• Hay ventanas, puertas y/o cortinas abiertas.	• Cierre las puertas, ventanas y cortinas, volviendo a consultar los «Consejos para una eficacia óptima del aparato».
	• Hay fuentes de calor en la habitación (horno, secador de pelo, etc.).	• Retire las fuentes de calor.
	• El tubo de salida del aire se ha desenganchado del aparato o está bloqueado.	• Vuelva a instalar correctamente el tubo en la parte trasera del aparato.
	• Los datos técnicos del aparato no son adecuados con respecto a la habitación en la que se encuentra.	• Mueva el aparato.
	• El filtro está obstruido	• Apague el aparato y limpie el filtro consultando las instrucciones del apartado «Limpieza del filtro».
	• La configuración de la temperatura es demasiado alta	• Seleccione una temperatura inferior
El aparato emite mucho ruido y vibra excesivamente	• El suelo no está plano	• Coloque el aparato sobre una superficie plana
	• El filtro podría estar sucio	• Apague el aparato y limpie el filtro consultando las instrucciones del apartado «Limpieza del filtro».

El aparato hace un ruido de gorgoteo	• Este ruido es provocado por la circulación de refrigerante dentro del aparato	• Este fenómeno es normal
Durante su uso, sale un olor desagradable de la habitación	• El filtro podría estar sucio	• Apague el aparato y limpie el filtro consultando las instrucciones del apartado «Limpieza del filtro».
El aparato ha sido apagado y después reiniciado pero no funciona.	• El aparato de seguridad del compresor interno impide volver a poner en marcha el aparato hasta que transcurran tres minutos después de apagarlo.	• Espere. Este plazo de tiempo forma parte del uso normal del aparato.

CÓDIGOS DE ERROR

E0	• Error relativo al sensor de temperatura de la habitación	• Contacte con el servicio posventa
E1/ E3	• Error relativo al sensor de temperatura del tubo	
FULL/ E2/ E4	• El nivel de agua de condensación es demasiado alto	• Apague el aparato y realice el vaciado consultando las instrucciones del apartado «Vaciado».

características técnicas

- Modelo **ECMR14 B2**
- Superficie máxima: **35 m²**
- Modo **refrigeración / calefacción / ventilación / deshumidificación**
- Potencia de enfriamiento: **3800 W**
- Caudal de aire: **400 m³/h**
- Deshumidificación: **1,5 L/h**
- Clase energética de refrigeración : **A**
- Clase energética de calefacción : **A+**
- Gas refrigerante / Carga: **R290 / 0,225 kg**
- Nivel sonoro: **65 dB**
- **3** velocidades de ventilación
- Modo **SILENCIO**
- Programación: **24 horas**
- Ruedas multidireccionales
- Fusible: **T2AL 250V~** o **T3.15AL 250V~**

INFORMACIÓN RELATIVA AL DISEÑO ECOLÓGICO DE LOS VENTILADORES

Información obligatoria para los ventiladores, de conformidad con el reglamento (CE) N.º 206/2012 relativo a la aplicación de la directiva 2009/125/CE del Parlamento Europeo y del Consejo, relativa al establecimiento de requisitos de diseño ecológicos aplicables a los productos de aire acondicionado y ventiladores.

Sie haben gerade ein Produkt der Marke Essentiel b erworben und dafür danken wir Ihnen. Wir achten besonders sorgfältig auf die **ZUVERLÄSSIGKEIT**, die **BENUTZERFREUNDLICHKEIT** und auf das **DESIGN** unserer Produkte.

Wir hoffen, dass dieses mobile Klimagerät Sie vollkommen zufriedenstellt.

Montage

WARMLUFTABZUG

Im **Kühlmodus** sollte das Gerät in der Nähe eines Fensters oder einer Öffnung stehen, damit die warme Luft nach außen abgeführt werden kann.

- Positionieren Sie das Gerät zunächst auf einem ebenen Untergrund,
- Achten Sie darauf, dass ein Abstand von mindestens **30 cm** zu umliegenden Wänden und anderen Hindernissen gewährleistet ist,
- Achten Sie darauf, dass eine Stromquelle in der Nähe ist.

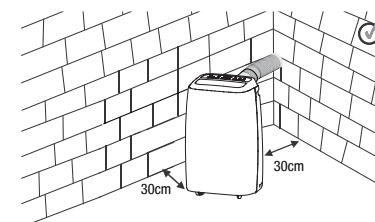

1. Führen Sie eine Seite des Schlauchs in den Schlaucheingangsadapter ein.



2. Führen Sie die andere Seite des Schlauchs in den Schlauchausgangsadapter ein.



3. Führen Sie den Eingangsadapter des Schlauchs am Luftauslass in das Gerät ein.

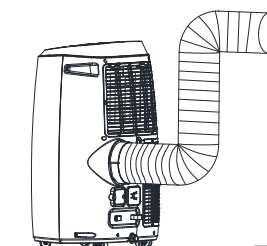

MONTAGE DES FENSTERSCHIEBESETS

Vorbereitung

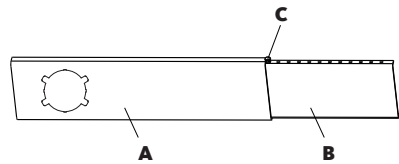

Bauteile:

- A) Panel A
- B) Panel B
- C) Befestigungsschraube

- Schieben Sie Panel A in Panel B und passen Sie es entsprechend der Breite des Fensters an. Die Fenstergrößen variieren.
- Um die Breite anzupassen, stellen Sie beim Ausmessen sicher, dass das Schiebeset keine Zwischenräume und/oder Luft einschlüsse aufweist.
- Drehen Sie die Schraube C in das entsprechende Loch.

Aufstellung

Ihr Fensterschiebeset ist so konzipiert, dass es in die meisten vertikalen und horizontalen Fenster eingebaut werden kann. Es kann jedoch nötig sein, die Vorgehensweise je nach Fensterart anzupassen.

1. Führen Sie das Schiebeset wie abgebildet ein und schließen Sie das Fenster.

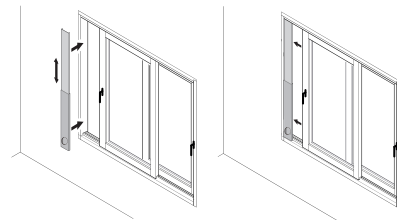

2. Befestigen Sie den Schlauchausgang am Fensterschiebeset. Sie sollten ein Klickgeräusch hören, das anzeigt, dass der Schlauchausgang ordnungsgemäß eingeführt ist.

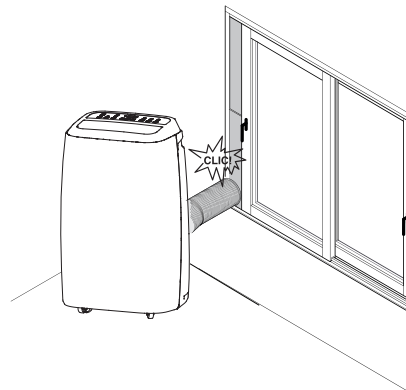

STANDORT

- Das Klimagerät muss auf einem stabilen Untergrund aufgestellt werden, um Vibrationen und Geräusche zu minimieren. Stellen Sie das Gerät auf einen ebenen, nivellierten Boden, der stabil genug ist, um das Gewicht des Geräts zu tragen und somit eine sichere Platzierung zu gewährleisten.
- Das Gerät hat Rollen, mit denen es sich leicht bewegen lässt, sollte aber nur auf glatten und ebenen Flächen bewegt werden. Gehen Sie mit besonderer Vorsicht beim Versetzen auf Teppichboden vor. Schützen Sie beim Versetzen auf Parkett vorab den Holzboden. Versuchen Sie nicht, das Gerät über andere Gegenstände zu rollen.
- Das Gerät muss an eine geerdete Steckdose angeschlossen werden.
- Stellen Sie keine Gegenstände um den Lufteinlass und den Luftauslass des Geräts.
- Obwohl der Schlauch ausgezogen werden kann, sollte dieser so kurz wie möglich verwendet werden.
- Achten Sie darauf, dass der Schlauch keine vorstehenden Ecken und Knickstellen hat.

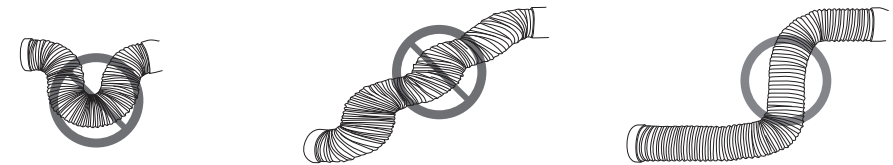

- Decken Sie das Gerät nicht ab.
- Stellen Sie das Gerät nicht in die Nähe von Wasserquellen oder Flüssigkeiten.
- Verwenden Sie keinen Timer.
- Stellen Sie das Gerät nicht in die Nähe von Dämpfen oder Feuerquellen auf.

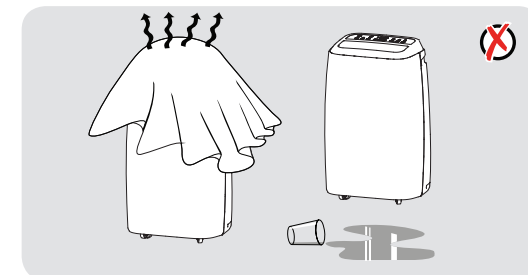

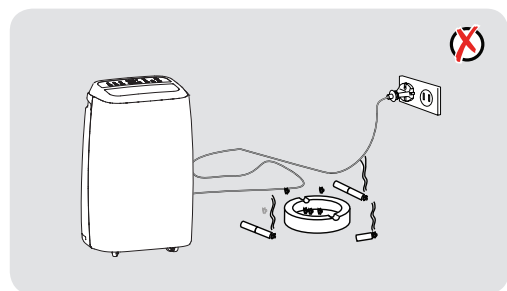
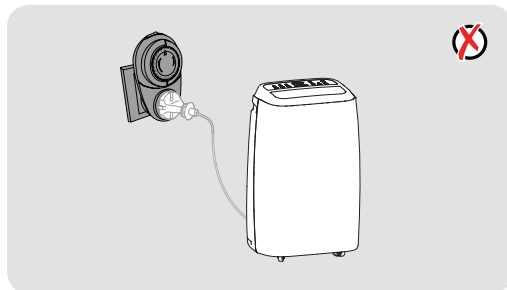
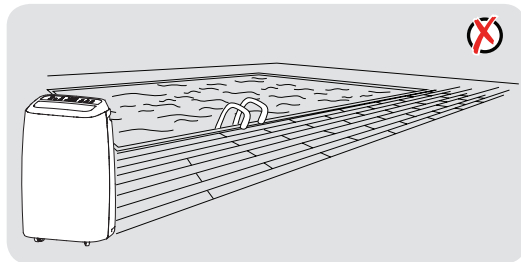
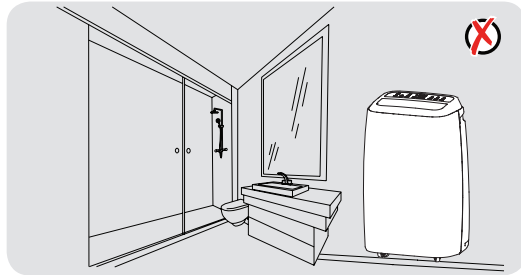

Bedienungsanleitung

VOR DEM ERSTEN GEBRAUCH

1. Bitte lesen Sie diese Anleitung vor der Verwendung des Geräts sorgfältig durch und bewahren Sie sie für späteres Nachschlagen auf.
2. Überprüfen Sie, ob die Spannung Ihres lokalen Stromnetzes mit der auf dem Gerät angegebenen Spannung übereinstimmt.
3. Entfernen Sie vor der ersten Verwendung alle Schutzfolien oder Aufkleber vom Gerät.

BEDIENFELD

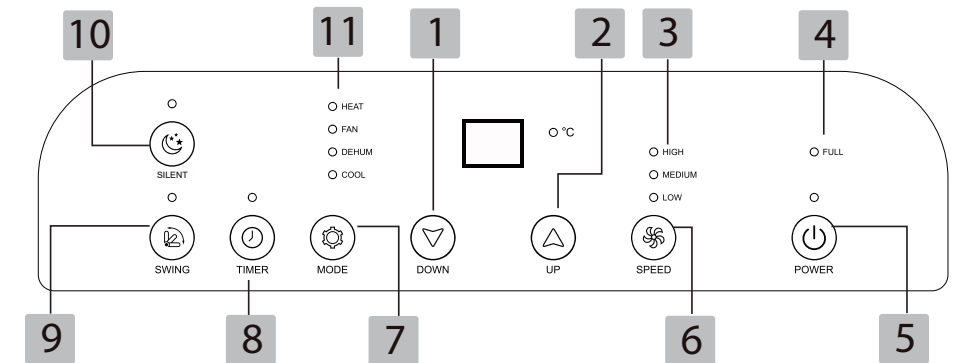

1	Taste - (senken)	7	Taste Modus
2	Taste + (erhöhen)	8	Taste Timer-Programmierung
3	Leuchtanzeigen für die Lüftungsgeschwindigkeit	9	Taste Scannen / Oszillieren
4	Leuchtanzeige für vollen Tank	10	Taste Silent-Modus
5	Taste Ein/Aus	11	Leuchtanzeigen für die Modi: HEAT : Heizung FAN : Lüftung DEHUM : Entfeuchtung COOL : Kühlung
6	Taste für die Lüftungsgeschwindigkeit		

FERNBEDIENUNG

1	Taste zum Ein-/ Ausschalten der LEDs
2	Tasten +/-
3	Taste Scannen / Oszillieren
4	Taste zur Auswahl der Lüftungsgeschwindigkeit
5	Taste zur Auswahl des Silent-Modus
6	Taste Ein/Aus
7	Taste Timer
8	Moduswahlta- ste
9	Taste zur Auswahl der Einheit °C/°F
10	Display

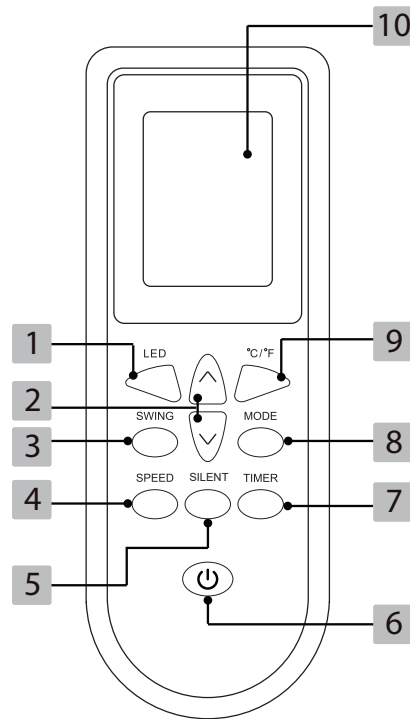

Recycling der Batterien (nicht im Lieferumfang enthalten)

- Werfen Sie die Batterien nicht in den Hausmüll. Entsorgen Sie die Batterien zum Schutz der Umwelt entsprechend den geltenden gesetzlichen Vorschriften.
- Bringen Sie sie zum nächstgelegenen Batteriesammelcontainer oder zurück in Ihr Geschäft.
- Laden Sie die Batterien nicht auf, zerlegen Sie diese nicht und werfen Sie diese nicht ins Feuer.
- Schützen Sie die Batterien vor hohen Temperaturen und direkter Sonneneinstrahlung.
- Verbrennen Sie die Batterien nicht.

ACHTUNG!

- Verwenden Sie ausschließlich den in dieser Anleitung angegebenen Batterietyp.
- Ersetzen Sie gebrauchte oder auslaufende Batterien.
- Entfernen Sie die Batterien, wenn Sie das Gerät längere Zeit nicht nutzen.



EINSCHALTEN

1. Schließen Sie das Gerät an die Steckdose an, um es in den Standby-Modus zu versetzen.
2. Drücken Sie die Ein-/Aus-Taste auf dem Gerät oder der Fernbedienung, um es einzuschalten.

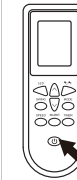
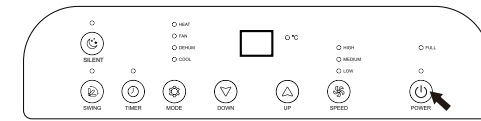

3. Schalten Sie das Gerät niemals aus, indem Sie den Stecker aus der Steckdose ziehen. Drücken Sie immer die Ein-/Aus-Taste auf der Fernbedienung und warten Sie einige Minuten, bevor Sie den Stecker ziehen: dadurch kann das Gerät eine Reihe von Überprüfungen durchführen, bevor es sich ausschaltet.

HINWEIS: Beim Ausschalten des Geräts verhindert ein Schutzmechanismus, dass Sie es innerhalb von drei Minuten nach dem Ausschalten wieder einschalten können, um das System zu schützen.

PARAMETRIERUNG DER BETRIEBSMODI

Um Ihr Gerät einzustellen, haben Sie folgende Möglichkeiten: die Verwendung des Bedienfelds oder der Fernbedienung.

Hinweise zur Verwendung der Fernbedienung:

- Richten Sie die Fernbedienung auf den Empfänger, der sich am Gerät befindet.
- Positionieren Sie sich innerhalb eines Abstands von höchstens **8 Metern** zum Gerät und achten Sie darauf, dass sich keine Hindernisse zwischen der Fernbedienung und dem Gerät befinden.
- Behandeln Sie die Fernbedienung mit Vorsicht: Lassen Sie sie nicht fallen, setzen Sie sie nicht dem Sonnenlicht oder Wärmequellen aus.
- Die Fernbedienung wird mit 2 1,5 V AAA-Batterien **betrieben, die nicht im Lieferumfang enthalten sind**. Bitte setzen Sie sie vor der Verwendung ein, indem Sie die Abdeckung auf der Rückseite entfernen und die im Fach angegebene Polarität beachten.

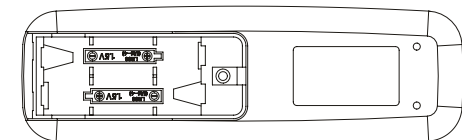



KÜHLMODUS

Dieser Modus ist ideal, um an warmen Tagen den Wohnbereich zu kühlen.

Der Abluftschlauch muss so angebracht werden, dass die Feuchtigkeit nach außen abgeführt werden kann.

Um den Kühlmodus auszuwählen:

- Drücken Sie die Taste **MODE**, bis die Anzeige **COOL** aufleuchtet.
- Wählen Sie die gewünschte Temperatur zwischen **16 °C und 31 °C** durch Drücken der **Tasten + oder -**.
- Drücken Sie die **Taste zur Auswahl der Geschwindigkeit** und wählen Sie die Geschwindigkeit. Die entsprechende Geschwindigkeitsanzeige leuchtet auf.

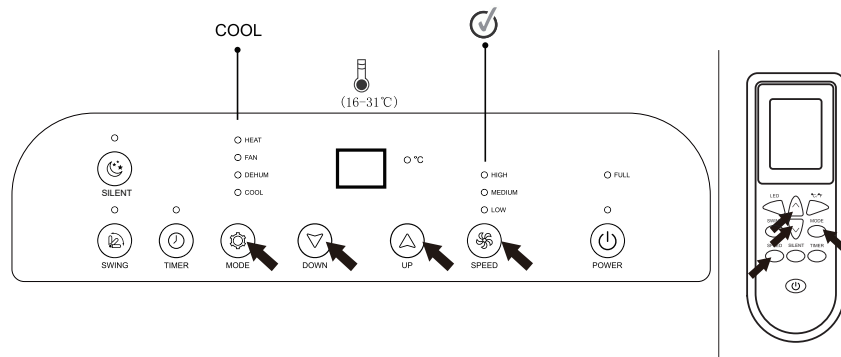

Drei Lüftungsstufen sind verfügbar:

- Schnelle Geschwindigkeit
- Mittlere Geschwindigkeit
- Langsame Geschwindigkeit

HINWEIS:

Die ideale Raumtemperatur beträgt im Sommer zwischen **24 °C und 27 °C**. Es wird jedoch empfohlen, die Temperatur nicht viel geringer einzustellen als die Außentemperatur (ca. 2 °C Unterschied). Der Unterschied in der Gebläsegeschwindigkeit ist stärker spürbar, wenn sich das Gerät im Modus LÜFTUNG befindet, kann aber im Modus KÜHLEN möglicherweise nicht zu spüren sein.

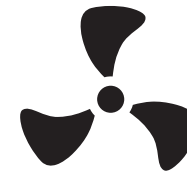

LÜFTUNGSMODUS

Bei der Verwendung dieses Modus muss der Abluftschlauch nicht befestigt werden. Im Lüftungsmodus ist es nicht möglich, die Temperatur einzustellen.

Um den Belüftungsmodus auszuwählen:

- Drücken Sie die Taste **MODE**, bis die Anzeige **FAN** aufleuchtet.
- Drücken Sie die **Taste zur Auswahl der Geschwindigkeit** und wählen Sie die Geschwindigkeit. Die entsprechende Geschwindigkeitsanzeige leuchtet auf.

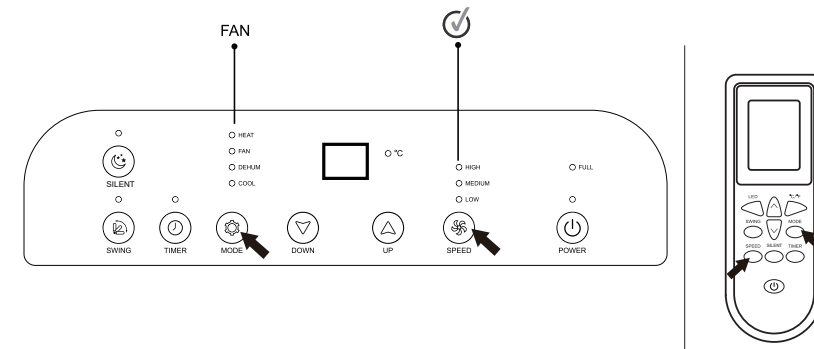

Drei Lüftungsstufen sind verfügbar:

- Schnelle Geschwindigkeit
- Mittlere Geschwindigkeit
- Langsame Geschwindigkeit



ENTFEUCHTUNGSMODUS

Ideal, um die Luftfeuchtigkeit in einem Raum zu senken (im Frühling und Herbst, in feuchten Räumen, während Regenperioden usw.).

Der Abluftschlauch (im Lieferumfang enthalten) muss so angebracht werden, dass die Feuchtigkeit nach außen abgeführt werden kann.

Um den Entfeuchtungsmodus auszuwählen:

- Drücken Sie die Taste **MODE**, bis die Anzeige **DEHUM** aufleuchtet.
- Im Entfeuchtungsmodus können weder die Temperatur noch die Lüftergeschwindigkeit eingestellt werden. Das Gerät passt sich automatisch an seine Umgebung an, indem es eine Temperatur erzeugt, die 2 °C unter der Raumtemperatur liegt.

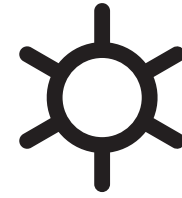
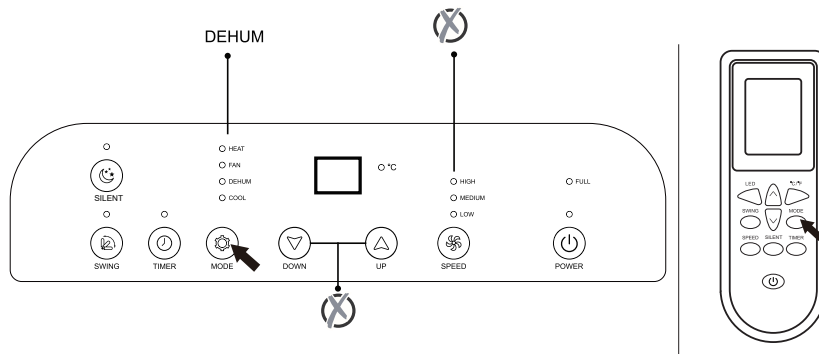

HEIZMODUS

Ideal, um den Raum an heißen Tagen zu kühlen. **Der Abluftschlauch (im Lieferumfang enthalten) muss so angebracht werden, dass die Feuchtigkeit nach außen abgeführt werden kann.**

Um den Heizmodus auszuwählen:

- Drücken Sie die Taste **MODE**, bis die Anzeige **HEAT** aufleuchtet.
- Wählen Sie die gewünschte Temperatur zwischen **16 °C und 31 °C** durch Drücken der **Tasten + oder -**.
- Drücken Sie die **Taste zur Auswahl der Geschwindigkeit** und wählen Sie die Geschwindigkeit. Die entsprechende Geschwindigkeitsanzeige leuchtet auf.

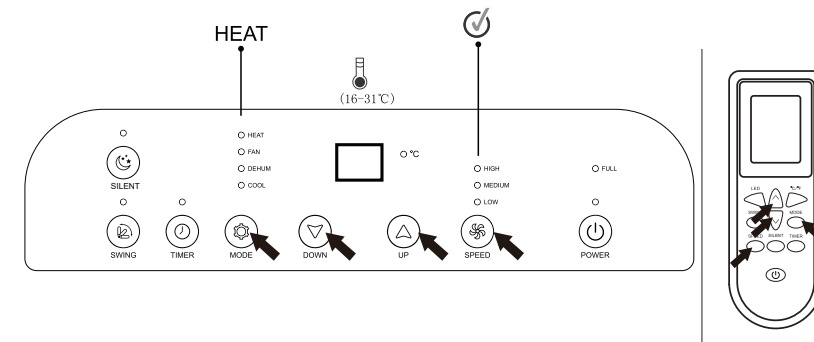



SILENT-MODUS

Diese Funktion ist über Nacht nützlich, da sie den Geräuschpegel des Geräts reduziert.

Gehen Sie wie folgt vor, um diesen Modus zu wählen :

- Drücken Sie die Taste für den **SILENT-MODUS**, die entsprechende Anzeige auf dem Bedienfeld leuchtet.
- Für noch mehr Ruhe können Sie die LED-Anzeigen **LED** (nur von der Fernbedienung aus) ausschalten.

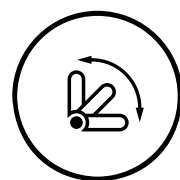
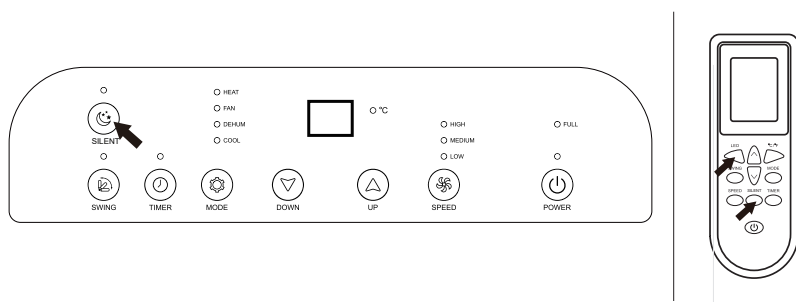

SCHWINGMODUS DER LÜFTUNGSKLAPPE

Diese Funktion bewirkt, dass die Lüftungsklappe kontinuierlich nach oben und unten schwingt.

Gehen Sie wie folgt vor, um diesen Modus zu wählen :

- Drücken Sie die Taste für den **SCHWENKMODUS**, die entsprechende Anzeige auf dem Bedienfeld leuchtet.

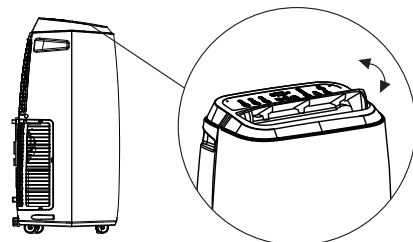

DIE TEMPERATUREINHEIT ÄNDERN

So nehmen Sie die Änderung nur über die Fernbedienung vor:

Wenn das Gerät in Betrieb ist, drücken Sie die **Taste zur Auswahl der Einheit °C/°F**

PROGRAMMIERUNG

Der Timer kann verwendet werden, um das Ein- oder Ausschalten des Geräts zu verzögern. Somit können Sie Energie sparen und die Betriebszeiten optimieren.

PROGRAMMIERTES EINSCHALTEN

- Schalten Sie das Gerät ein.
- Wählen Sie den gewünschten Modus, beispielsweise den *KÜHLMODUS mit einer Temperatur von 24 °C* und die *schnelle Gebläsestufe* aus.
- Schalten Sie das Gerät aus.
- Drücken Sie die Taste zum Einstellen des Timers **TIMER**.
- Drücken Sie die Tasten **+** und **-** um die Anzahl der Stunden (zwischen **1** und **24**) auszuwählen, die vergehen sollen, **bevor sich das Gerät einschaltet**.
- Drücken Sie die Taste **TIMER** erneut, um die Einstellung zu speichern.
- Wenn die Zeit abgelaufen ist, schaltet sich das Gerät ein.

PROGRAMMIERTES AUSSCHALTEN

- Während das Gerät läuft, die Taste für die **TIMER-Programmierung** drücken.
- Drücken Sie die Tasten **+** und **-** um die Anzahl der Stunden (zwischen **1** und **24**) auszuwählen, die vergehen sollen, **bevor sich das Gerät ausschaltet**.
- Drücken Sie die Taste **TIMER** erneut, um die Einstellung zu speichern.
- Wenn die Zeit abgelaufen ist, schaltet sich das Gerät aus.

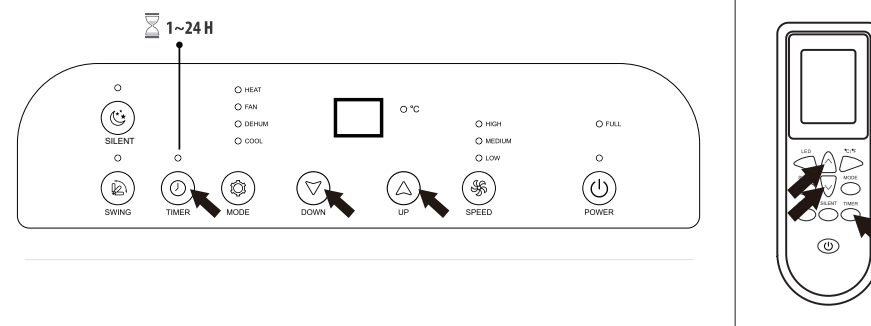

ENTLEERUNG

Wenn zu viel Kondenswasser im Gerät vorhanden ist, leuchtet die Leuchtanzeige für einen vollen Tank "FULL" auf. Dies zeigt an, dass das Kondenswasser wie folgt abgelassen werden muss:

Manuelle Entleerung

In Gebieten mit hoher Luftfeuchtigkeit muss das Wasser abgelassen werden.

1. Trennen Sie das Gerät von der Stromquelle.
2. Entfernen Sie den Ablassstopfen.
3. Führen Sie den mitgelieferten Ablassschlauch in die Zwischenabflussöffnung ein.
4. Stellen Sie einen geeigneten Behälter unter die Ablassöffnung, um das Wasser aufzufangen.
5. Wenn das Wasser abgelaufen ist, bringen Sie den Stopfen wieder an.
6. Schalten Sie das Gerät ein.

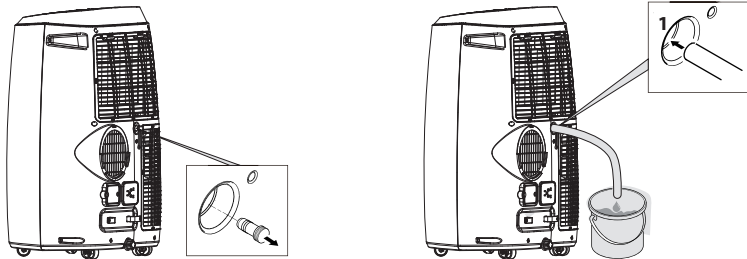

Kontinuierliche Entleerung

Wenn Sie das Klimagerät im Entfeuchtungsmodus verwenden, wird eine kontinuierliche Entleerung empfohlen.

1. Trennen Sie das Gerät von der Stromquelle.
2. Entfernen Sie den Ablassstopfen von der Ablassöffnung an der Unterseite des Geräts. Während dieses Schrittes kann Wasser austreten, sehen Sie daher einen geeigneten Behälter zum Auffangen des Wassers vor.

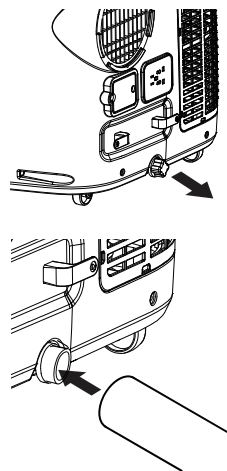

3. Schließen Sie den Ablassschlauch (im Lieferumfang enthalten) an die Abflussöffnung an.
4. Mithilfe des Schlauchs kann das Wasser kontinuierlich in einen Abfluss, einen Eimer oder ein Spülbecken abgelassen werden.

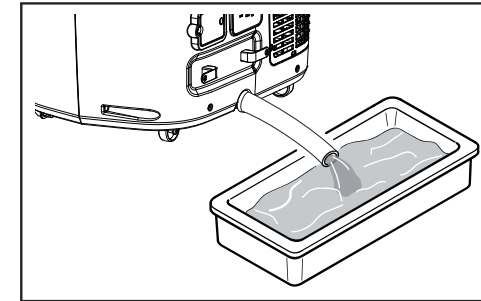

HINWEISE

- Abgesehen von der Entleerung achten Sie darauf, dass Sie die Stopfen der Ablassöffnungen wieder fest aufsetzen.
- Führen Sie die Entleerung Ihres Geräts vor jeder längeren Lagerzeit durch.
- Achten Sie unabhängig von der gewählten Entleerungsmethode immer darauf, dass die Höhe des Ablassschlauchs nicht höher ist als die Höhe der Ablassöffnung, da der Wassertank sonst nicht richtig entleert werden kann:

Montage an der unteren Ablassöffnung

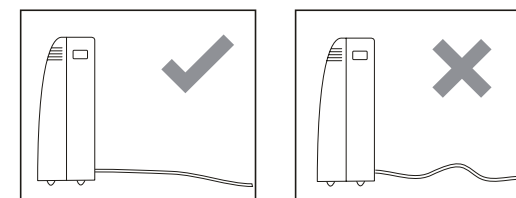

Montage an der mittleren Ablassöffnung

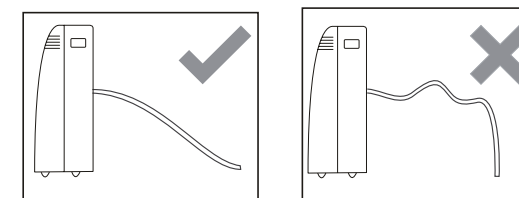

TIPPS FÜR DIE OPTIMALE NUTZUNG DES GERÄTS

Um die bestmöglichen Ergebnisse mit Ihrem Gerät zu erzielen, befolgen Sie diese Empfehlungen:

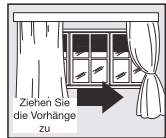
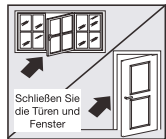

- Schließen Sie alle Fenster und Türen in dem Raum, der gekühlt werden soll.
- Bei einer semi-permanenten Aufstellung des Geräts ist es notwendig, eine Tür leicht geöffnet zu lassen (mindestens 1 cm), um eine ordnungsgemäße Belüftung zu gewährleisten.
- Schützen Sie den Raum vor direkter Sonneneinstrahlung, indem Sie die Vorhänge und/oder Jalousien teilweise schließen, um einen sparsameren Betrieb zu ermöglichen.
- Legen oder stellen Sie keine Gegenstände auf das Gerät.
- Blockieren Sie weder den Luftenlass noch den Luftauslass.
- Stellen Sie sicher, dass sich keine Wärmequelle im Raum befindet.
- Verwenden Sie das Gerät niemals in Räumen mit hoher Luftfeuchtigkeit (z. B.: Waschküche).
- Verwenden Sie das Gerät niemals im Freien.
- Stellen Sie sicher, dass das Gerät auf einem ebenen Boden aufgestellt ist. Blockieren Sie gegebenenfalls die Vorderräder.

DIESES GERÄT IST NUR FÜR DEN HAUSGEBRAUCH BESTIMMT

VORSICHTSMASSNAHMEN ZU SAISONBEGINN

- Stellen Sie sicher, dass das Netzkabel und der Stecker nicht beschädigt sind und dass das Erdungssystem funktioniert.
- Beachten Sie strikt die Aufstellungshinweise.

VORSICHTSMASSNAHMEN ZU SAISONENDE

- Führen Sie eine manuelle Entleerung durch (siehe Abschnitt "Manuelle Entleerung").
- Reinigen Sie den Filter und lassen Sie ihn vollständig trocknen, bevor Sie diesen wieder im Gerät installieren.

Reinigung und Pflege

Schalten Sie das Gerät vor der Reinigung immer aus und ziehen Sie den Netzstecker.

REINIGUNG DES GERÄTS

- Reinigen Sie die Oberfläche des Geräts mit einem angefeuchteten weichen Tuch und trocknen Sie es anschließend mit einem trockenen Tuch ab.
- Waschen Sie das Gerät niemals mit fließendem Wasser ab, da dies gefährlich sein könnte.
- Verwenden Sie niemals ätzende Reinigungsmittel, ätzende Lösungsmittel oder Chemikalien.
- Verwenden Sie zum Reinigen des Geräts niemals einen Scheuerschwamm, ein Scheuerpad oder eine harte Bürste.
- Tauchen Sie das Gehäuse des Geräts niemals in Wasser.
- Sprühen Sie niemals Insektizide oder ähnliche Mittel in Richtung des Geräts.
- Vermeiden Sie, dass der Motor oder andere elektrische Bauteile mit Wasser in Berührung kommen.
- Wenn das Gerät über einen längeren Zeitraum nicht benutzt wird, verpacken Sie es sorgfältig. Lagern Sie es an einem trockenen, belüfteten und staubfreien Ort.

Reinigen des Filters

- Um zu verhindern, dass übermäßige Staubablagerungen auf den Filtern den Betrieb beeinträchtigen, führen Sie alle **100 Gebrauchsstunden** eine Filterreinigung durch.
- Schalten Sie das Gerät aus und nehmen Sie den Filter heraus.
- Verwenden Sie einen Staubsauger, um den Staub vom Filter zu entfernen. Bei hartnäckigem Schmutz mit lauwarmem Wasser und einem milden Reinigungsmittel abwaschen und anschließend an der Luft trocknen lassen.
- Setzen Sie den Filter wieder ein.
- **Verwenden Sie das Gerät niemals ohne die Filter.**

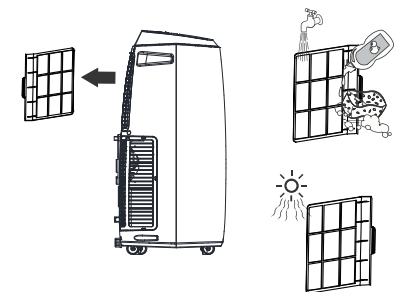

HINWEIS: Wenn das Gerät bewegt wird, besteht die Gefahr, dass im Geräteinneren enthaltenes Kondenswasser heraustropft, denken Sie also daran, das Gerät vor dem Bewegen zu entleeren.

Fehlerbehebung

PROBLEM	URSACHE	LÖSUNG
Das Gerät schaltet sich nicht ein	<ul style="list-style-type: none"> Keine Stromversorgung. Das Gerät ist nicht an die Stromversorgung angeschlossen. Das interne Sicherheitssystem wurde aktiviert. 	<ul style="list-style-type: none"> Warten Sie und verbinden Sie das Gerät wieder mit der Stromversorgung Warten Sie 30 Minuten, und wenn das Problem weiterhin besteht, wenden Sie sich an Ihr Service-Center.
	<ul style="list-style-type: none"> Der Kondenswasserstand ist zu hoch, die Leuchtanzeige für einen vollen Tank wird auf dem Display angezeigt. 	<ul style="list-style-type: none"> Schalten Sie das Gerät aus und entleeren Sie es, indem Sie die Anweisungen im Abschnitt "Entleeren" befolgen.
	<ul style="list-style-type: none"> Im Kühlmodus ist die Raumtemperatur niedriger als die gewählte Temperatur. 	<ul style="list-style-type: none"> Wählen Sie eine andere Temperatur.
Das Gerät funktioniert nur für kurze Zeit	<ul style="list-style-type: none"> Der Luftauslassschlauch ist geknickt. Die Luft wird durch etwas daran gehindert, nach außen zu strömen. 	<ul style="list-style-type: none"> Positionieren Sie den Schlauch ordnungsgemäß, so dass er möglichst kurz und knotenfrei ist, um einen flüssigen Durchlauf zu ermöglichen. Überprüfen und entfernen Sie alle Hindernisse, die den Luftauslass blockieren.

Das Gerät funktioniert, kühlt den Raum aber nicht richtig ab	<ul style="list-style-type: none"> Fenster, Türen und/oder Vorhänge sind offen. 	<ul style="list-style-type: none"> Schließen Sie Türen, Fenster und Vorhänge und lesen Sie noch einmal die "Tipps zur optimalen Nutzung des Geräts".
	<ul style="list-style-type: none"> Es befinden sich Wärmequellen im Raum (Backofen, Föhn usw.). 	<ul style="list-style-type: none"> Entfernen Sie eventuelle Wärmequellen.
	<ul style="list-style-type: none"> Der Luftausgangsschlauch hat sich vom Gerät gelöst oder ist blockiert. 	<ul style="list-style-type: none"> Bringen Sie den Schlauch wieder ordnungsgemäß an der Rückseite des Geräts an.
	<ul style="list-style-type: none"> Die technischen Spezifikationen des Geräts sind nicht für den Raum geeignet, in dem es steht. 	<ul style="list-style-type: none"> Versetzen Sie das Gerät.
	<ul style="list-style-type: none"> Der Filter ist verstopft 	<ul style="list-style-type: none"> Schalten Sie das Gerät aus und reinigen Sie die Filter gemäß den Anweisungen im Abschnitt "Reinigung des Filters".
	<ul style="list-style-type: none"> Die Temperatureinstellung ist zu hoch 	<ul style="list-style-type: none"> Wählen Sie eine niedrigere Temperatur
Das Gerät gibt viel Lärm von sich und vibriert übermäßig	<ul style="list-style-type: none"> Der Boden ist nicht eben 	<ul style="list-style-type: none"> Stellen Sie das Gerät auf eine ebene Fläche
	<ul style="list-style-type: none"> Der Filter ist möglicherweise verstopft 	<ul style="list-style-type: none"> Schalten Sie das Gerät aus und reinigen Sie die Filter gemäß den Anweisungen im Abschnitt "Reinigung des Filters".

Das Gerät macht ein gurgelndes Geräusch	<ul style="list-style-type: none"> • Dieses Geräusch wird durch den Kältemittelfluss innerhalb des Geräts verursacht 	<ul style="list-style-type: none"> • Dies ist durchaus normal
Während des Gebrauchs strömt ein unangenehmer Geruch in den Raum	<ul style="list-style-type: none"> • Der Filter ist möglicherweise verstopft 	<ul style="list-style-type: none"> • Schalten Sie das Gerät aus und reinigen Sie die Filter gemäß den Anweisungen im Abschnitt "Reinigung des Filters".
Das Gerät wurde ausgeschaltet und neu gestartet, aber es funktioniert nicht.	<ul style="list-style-type: none"> • Das Sicherheitssystem des internen Kompressors verhindert, dass das Gerät wieder gestartet wird, solange seit dem Ausschalten nicht drei Minuten vergangen sind. 	<ul style="list-style-type: none"> • Warten Sie. Diese Zeitspanne ist Teil der normalen Nutzung des Geräts.

FEHLERCODES

E0	<ul style="list-style-type: none"> • Fehler am Raumtemperatursensor 	<ul style="list-style-type: none"> • Bitte wenden Sie sich an den Kundendienst
E1/E3	<ul style="list-style-type: none"> • Fehler am Temperatursensor des Schlauchs 	
FULL/ E2/E4	<ul style="list-style-type: none"> • Der Kondenswasserpegel ist zu hoch 	<ul style="list-style-type: none"> • Schalten Sie das Gerät aus und entleeren Sie es, indem Sie die Anweisungen im Abschnitt "Entleeren" befolgen.

Technische Daten

- Modell **ECMR14 B2**
- Maximale Grundfläche : **35 m²**
- Modus **Kühlung / Heizen / Lüftung / Entfeuchtung**
- Kühlleistung: **3800 W**
- Luftdurchsatz: **400 m³/h**
- Entfeuchtung: **1,5 L/h**
- Energieklasse Kühlung: **A**
- Heizen Energieklasse : **A+**
- Kältemittelgas / Füllstand: **R290 / 0,225 kg**
- Schallpegel: **65 dB**
- **3** Gebläsestufen
- SILENT-Modus
- Programmierung: **24 Stunden**
- Frei drehbare Laufrollen
- Sicherung: **T2AL 250V~** oder **T3.15AL 250V~**

ANGABEN ZUM ÖKODESIGN DER VENTILATOREN

Erforderliche Angaben für Ventilatoren gemäß der Verordnung (EU) Nr. 206/2012 zur Durchführung der Richtlinie 2009/125/EG des Europäischen Parlaments und des Rates im Hinblick auf die Festlegung von Ökodesign-Anforderungen an Raumklimageräte und Ventilatoren.

U hebt net een toestel van het merk Essentiel b gekocht, waarvoor onze dank. We besteden bijzondere zorg aan de **BETROUWBAARHEID**, het **GEBRUIKSGEMAK** en het **ONTWERP** van onze producten.

We hopen dat deze mobiele airconditioning volledig aan uw verwachtingen voldoet.

montage

AFVOER VAN HETE LUCHT

Het toestel moet in de modus **Klimaatregeling** nabij een venster of een opening worden geplaatst om de warme lucht naar buiten af te voeren.

- Plaats de eenheid eerst op een vlakke vloer.
- Zorg ervoor dat u minstens **30 cm** afstand houdt van omliggende muren en andere obstakels,
- Zorg ervoor dat er een stroombron in de buurt is.

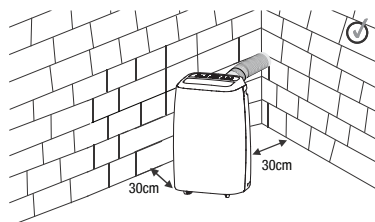

1. Plaats een van de kanten van de slang in de aanvoeradapter van de slang.



2. Plaats de andere kant van de slang in de afvoeradapter van de slang.



3. Stop de aanvoeradapter van de slang in het toestel, ter hoogte van de luchtuitlaat.

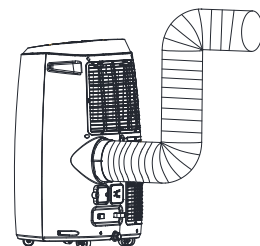

INSTALLATIE VAN DE RAAMSCHUIFSET

Vorbereiding

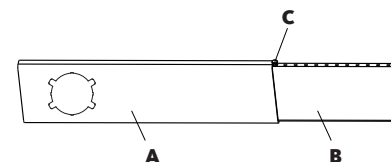

Onderdelen:

- A) Paneel A
- B) Paneel B
- C) Bevestigingsschroef

- Schuif paneel B in paneel A en pas aan de breedte van het venster aan. Er zijn verschillende groottes vensters.
- Zorg ervoor dat bij de aanpassing van de breedte de raamschuifset geen spleten en/of luchtzakken vertoont op het moment dat de maat wordt genomen.
- Draai schroef C in het overeenkomstige gat.

Installatie

Uw raamschuifset is zodanig ontworpen dat ze geïnstalleerd kan worden op de meeste verticale en horizontale vensters. Wel is het mogelijk dat voor bepaalde soorten vensters bepaalde aspecten van de installatieprocedure moeten worden gewijzigd.

1. Breng de schuifset aan zoals afgebeeld en sluit het raam.

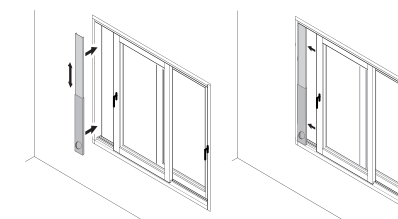

2. Bevestig de uitgang van de slang aan de raamschuifset. Wanneer u een klik hoort, is de uitgang van de slang correct aangesloten.

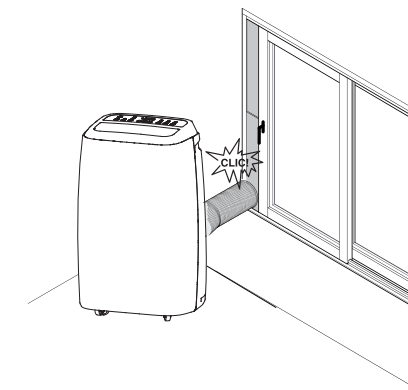

PLAATSING

- Het toestel moet op een stabiele vloer worden geplaatst om het lawaai en de trillingen tot een minimum te beperken. Plaats het toestel op een vlakke vloer die stevig genoeg is om het gewicht van het toestel te kunnen dragen en zo een veilige plaatsing te kunnen waarborgen.
- Het toestel heeft wieltjes om het gemakkelijk te kunnen verplaatsen. Het kan echter enkel op gladde en vlakke oppervlakken verplaatst worden. Wees voorzichtig wanneer u het toestel verplaatst op een tapijt. Wees voorzichtig en bescherm de vloer wanneer u het toestel verplaatst op een houten vloer. Probeer niet om het toestel over voorwerpen heen te laten rollen.
- De stekker van het toestel moet op een geaard stopcontact aangesloten worden.
- Plaats nooit obstakels rond de luchttoevoer en -afvoer van het toestel.
- De slang mag geplooid worden maar het is aanbevolen om de lengte ervan te behouden op het vereiste minimum.
- Kijk na of de slang geen scherpe hoeken of verzakkingen vertoont.

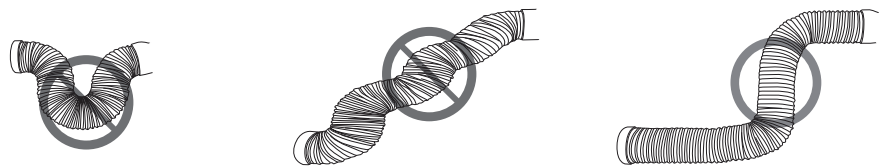

- Dek het toestel niet af.
- Plaats het niet in de buurt van waterbronnen of vloeistoffen.
- Gebruik geen timer.
- Plaats het toestel niet in de buurt van rook of vuur.

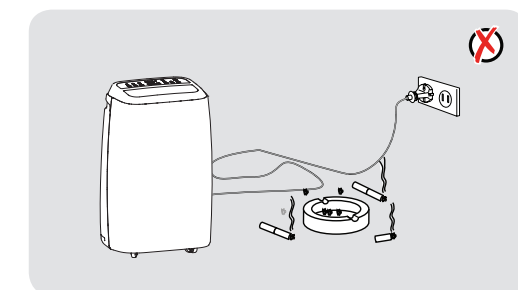
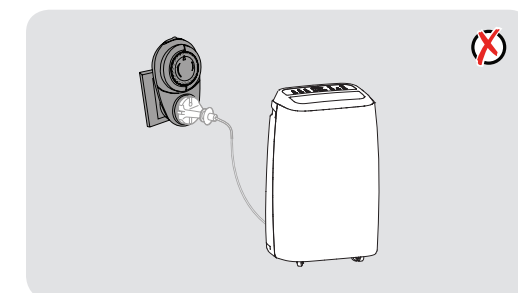
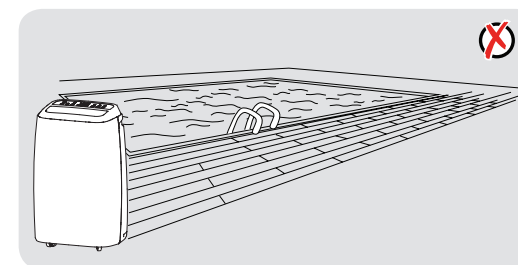
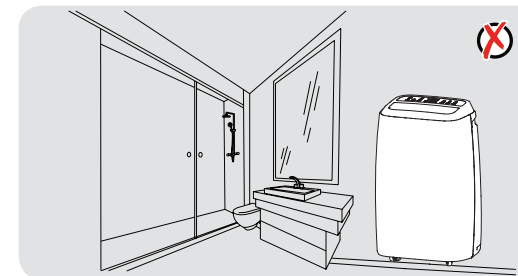
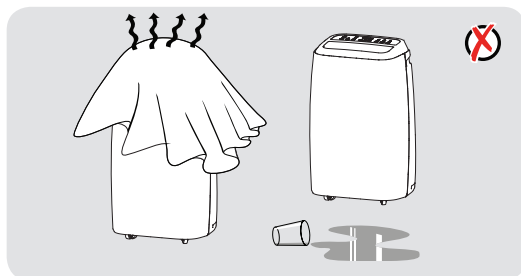

Instructies voor gebruik

VÓÓR HET EERSTE GEBRUIK

1. Lees deze instructies aandachtig voor u het toestel gebruikt en bewaar ze om ze later te kunnen raadplegen.
2. Controleer of de spanning van uw plaatselijk elektriciteitsnet overeenstemt met de spanning die vermeld wordt op het toestel.
3. Verwijder de beschermingsfolies of -klevers van het toestel voor u het voor de eerste keer gebruikt.

BEDIENINGSPANEEL

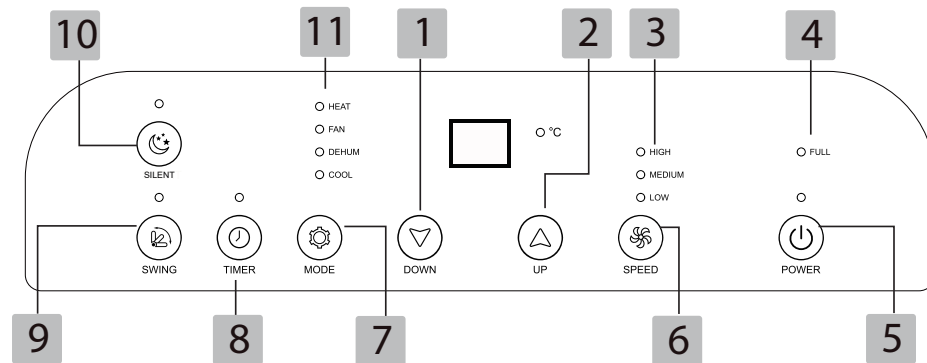

1	Toets - (verlagen)	7	Toets modus
2	Toets + (verhogen)	8	Toets voor het programmeren van de timer
3	Controlelampjes van de ventilatiesnelheid	9	Toets voor sweep / oscillatie
4	Controlelampje voor vol reservoir	10	Toets stille modus
5	Toets Aan / Uit	11	Controlelampjes van de modus: HEAT: verwarming FAN: ventilatie DEHUM: ontvochtiging COOL: Klimaatregeling
6	Toets voor ventilatiesnelheid		

AFSTANDSBEDIENING

1	Toets activering/ desactivering van de leds
2	Toetsen +/-
3	Toets voor sweep / oscillatie
4	Keuzetoets voor de ventilatiesnelheid
5	Keuzetoets voor de stille modus
6	Toets Aan / Uit
7	Toets Timer
8	Keuzetoets voor de modus
9	Keuzetoets voor de eenheid °C/°F
10	Weergavescherm

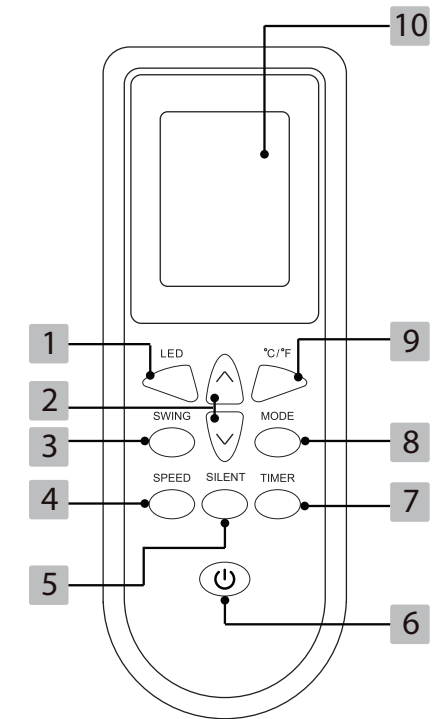

Recyclage van de batterijen (niet bijgeleverd)

- Gooi batterijen nooit bij het huishoudelijke afval. Gooi de batterijen weg volgens de van kracht zijnde regelgeving om het milieu te beschermen.
- Breng ze naar de dichtstbijzijnde batterijencontainer of breng ze terug naar de winkel.
- Laad de batterijen niet op, demonteer ze niet en gooi ze niet in het vuur.
- Stel de batterijen niet bloot aan hoge temperaturen of aan rechtstreeks zonlicht.
- Verband ze niet.

OPGELET!

- Gebruik enkel het soort batterij dat in deze handleiding wordt vermeld.
- Vervang de batterijen wanneer ze versleten zijn of lekken.
- Verwijder de batterij wanneer het toestel lange tijd niet wordt gebruikt.



AANZETTEN

1. Stop de stekker van het toestel in het stopcontact om het in waakstand te zetten.
2. Druk op de aan/uit-knop van het toestel of de afstandsbediening om het toestel aan te zetten.

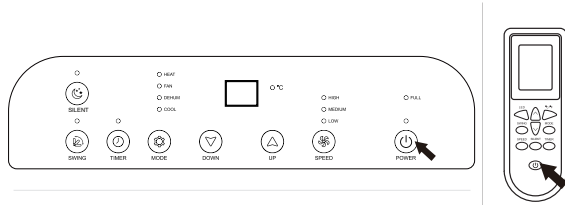

3. Zet het toestel nooit uit door de stekker uit het stopcontact te trekken. Druk altijd op de aan/uit-knop van het toestel of de afstandsbediening en wacht dan enkele minuten voor u de stekker uit het stopcontact haalt: Zo kan het toestel een reeks controles uitvoeren voor het uitgeschakeld wordt.

OPMERKING: Wanneer u het toestel uitschakelt, kan u het toestel niet opnieuw aanzetten binnen de 3 minuten nadat het uitgeschakeld werd om het systeem te beschermen.

INSTELLING VAN DE MODI

Om het toestel in te stellen kunt u het volgende gebruiken: het bedieningspaneel en de afstandsbediening.

Opmerkingen over het gebruik van de afstandsbediening:

- Richt ze naar de ontvanger die zich op het toestel bevindt.
- Zorg ervoor dat u zich op een afstand van minder dan **8 meter** van het toestel bevindt en dat er geen obstakels tussen de afstandsbediening en het toestel staan.
- Wees voorzichtig met de afstandsbediening: Laat ze niet vallen en stel ze niet bloot aan zonlicht of aan warmtebronnen.
- De afstandsbediening werkt met 2 AAA-batterijen van 1,5 V, **niet meegeleverd**. Plaats de batterijen in de afstandsbediening voor gebruik. Hiervoor verwijdert u het plaatje aan de achterkant en steekt u de batterijen erin zoals aangegeven in het vakje.

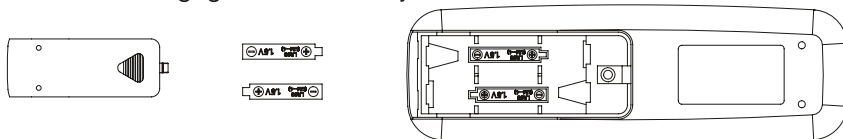

MODUS KLIMAATREGELING

Ideaal bij warm weer wanneer de kamer gekoeld moet worden. **De afvoerslang moet worden geïnstalleerd om de warmte naar buiten te kunnen afvoeren.**

Om de modus Klimaatregeling te kiezen:

- Druk op de toets **MODE** tot het controlelampje **COOL** oplicht.
- Selecteer de gewenste temperatuur tussen **16 °C en 31 °C** door te drukken op de **toetsen + of -**
- Druk op de **keuzetoets voor de snelheid** en kies de snelheid. Het overeenkomstige controlelampje voor de snelheid gaat aan.

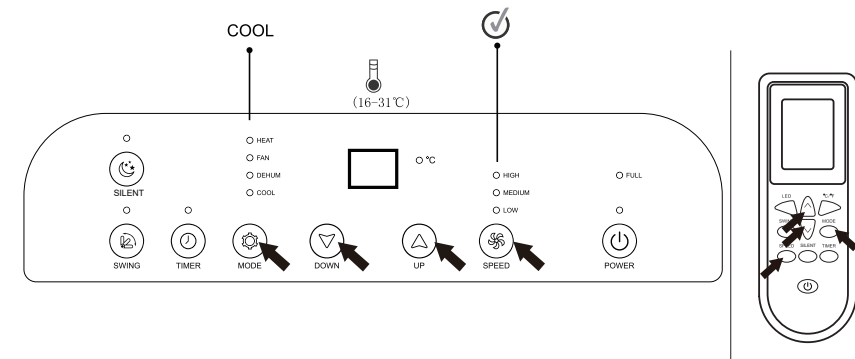

Er zijn twee snelheden beschikbaar voor ventilatie:

- Hoge snelheid
- Middelmattige snelheid
- Lage snelheid

OPMERKING:

De meest geschikte temperatuur voor een kamer tijdens de zomer ligt tussen **24 °C en 27 °C** . Het is aanbevolen om geen temperatuur in te stellen die veel lager ligt dan de buitentemperatuur (ongeveer 2 °C verschil). Het verschil in snelheid van de ventilator is sterker merkbaar wanneer het toestel in de modus VENTILATOR staat maar is misschien niet merkbaar in de modus KLIMAATREGELING.



MODUS VENTILATOR

Wanneer deze modus wordt gebruikt, hoeft de afvoerslang niet bevestigd worden. Het is niet mogelijk om de temperatuur in te stellen in de modus Ventilator.

Om de modus Ventilatie te kiezen:

- Druk op de toets **MODE** tot het controlelampje **FAN** oplicht.
- Druk op de **keuzetoets voor de snelheid** en kies de snelheid. Het overeenkomstige controlelampje voor de snelheid gaat aan.

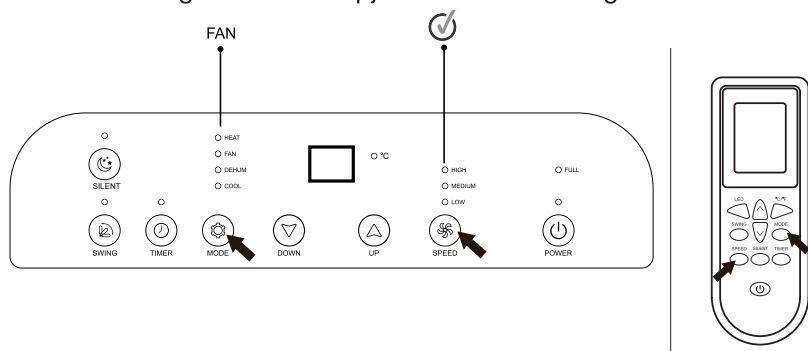

Er zijn twee snelheden beschikbaar voor ventilatie:

- Hoge snelheid
- Middelmattige snelheid
- Lage snelheid



MODUS ONTVOCHTIGER

Ideaal om de vochtigheid in een kamer te verminderen (in de lente en de herfst, in vochtige ruimtes, tijdens regenperiodes, enz.).

De waterafvoerslang (bijgeleverd) moet worden gemonteerd om het vocht naar buiten af te voeren.

Om de modus Ontvochtiging te kiezen:

- Druk op de toets **MODE** tot het controlelampje **DEHUM** oplicht.
- In de Ontvochtigingsmodus is het niet mogelijk om de temperatuur of ventilatorsnelheid aan te passen. Het apparaat past zich automatisch aan de omgeving aan en produceert een temperatuur die 2°C lager is dan die van de kamer.

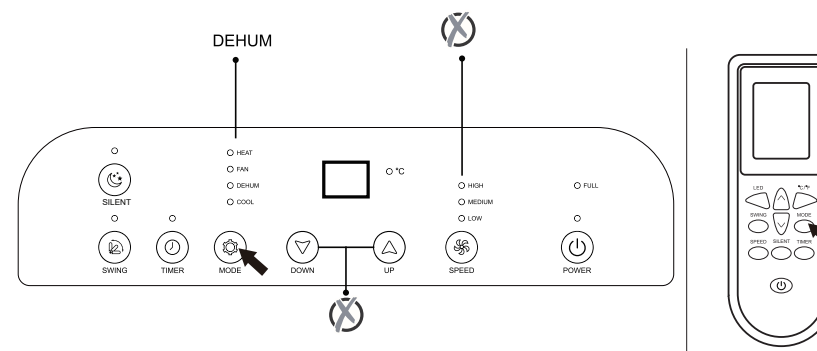

NL

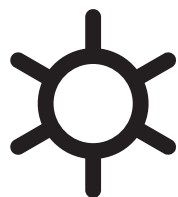

MODUS VERWARMING

Ideaal bij koud weer wanneer de kamer moet worden verwarmd. **De waterafvoerslang (bijgeleverd) moet worden gemonteerd om het vocht naar buiten te kunnen afvoeren.**

Om de modus Verwarming te kiezen:

- Druk op de toets **MODE** tot het controlelampje **HEAT** oplicht.
- Selecteer de gewenste temperatuur tussen **16 °C en 31 °C** door te drukken op de **toetsen + of -**.
- Druk op de **keuzetoets voor de snelheid** en kies de snelheid. Het overeenkomstige controlelampje voor de snelheid gaat aan.

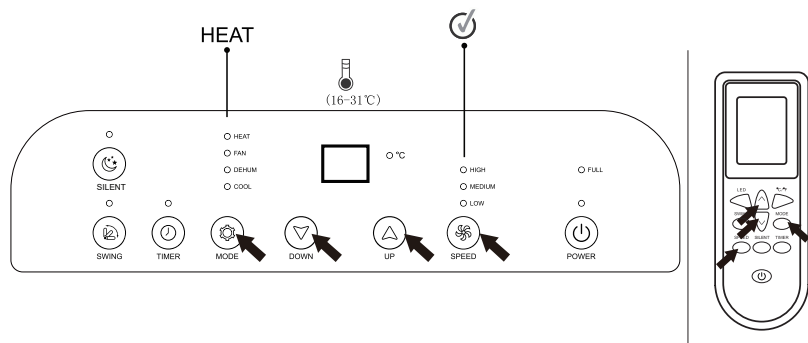

STILLE MODUS

Deze functie is nuttig voor 's nachts, omdat ze het geluidsniveau van het toestel verlaagt.

Om deze modus te kiezen :

- Druk op de toets van de **STILLE** modus, het overeenkomstige controlelampje licht op op het bedieningspaneel.
- Voor nog meer rust kan u de **ledlampjes** uitschakelen (enkel met de afstandsbediening).

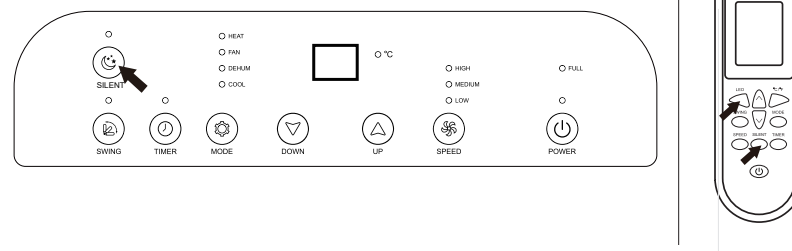

NL

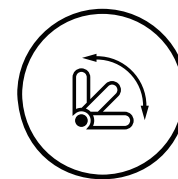

MODUS ZWENKEN VAN HET VENTILATIELUIK

Deze functie activeert het continue zwenken van het ventilatieluis naar boven en naar onder.

Om deze modus te kiezen :

- Druk op de toets voor de modus **ZWENKEN**, het overeenkomstige controlelampje licht op op het bedieningspaneel.



SWING

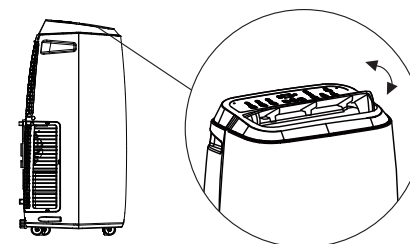

DE TEMPERATUUREENHEID WIJZIGEN

Om de wijziging enkel met de afstandsbediening door te voeren:

Druk terwijl het toestel werkt op de **keuzetoets voor de eenheid °C/°F**

PROGRAMMATIE

De timer kan gebruikt worden om het opstarten of uitschakelen van het toestel te vertragen. Zo kan energie worden bespaard terwijl de gebruikperiodes worden geoptimaliseerd.

HET OPSTARTEN PROGRAMMEREN

- Zet het toestel aan.
- Kies de modus die u wenst, bijvoorbeeld de modus *KLIMAATREGELING op 24°C en de hoge ventilatiesnelheid*.
- Schakel het toestel uit.
- Druk op de **TIMER** programmeertoets.
- Druk op de toetsen **+** en **-** om het aantal uur te kiezen (tussen **1 en 24**) dat moet verstrijken **voor het toestel wordt ingeschakeld**.
- Druk nogmaals op de **TIMER** knop om de instelling op te slaan.
- Eenmaal de tijd verstreken is, wordt het toestel aangezet.

HET UITSCHAKELEN PROGRAMMEREN

- Druk terwijl het toestel werkt op de toets voor het programmeren van de **TIMER**.
- Druk op de toetsen **+** en **-** om het aantal uur te kiezen (tussen **1 en 24**) dat moet verstrijken **voor het toestel wordt uitgeschakeld**.
- Druk nogmaals op de **TIMER** knop om de instelling op te slaan.
- Eenmaal de tijd verstreken is, gaat het toestel uit.

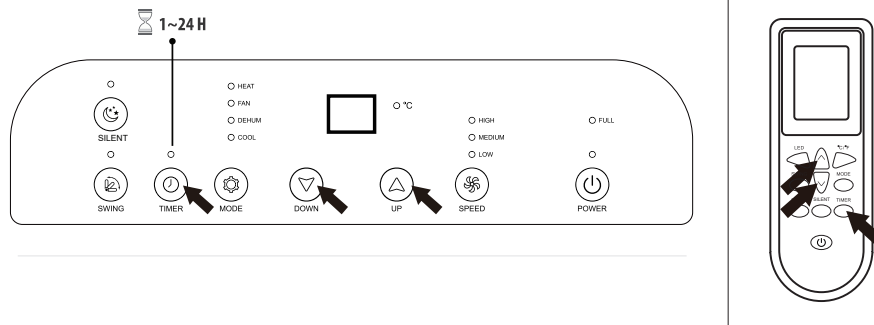

LEEGMAKEN

In geval van overtollig condenswater in het toestel, gaat het controlelampje voor een vol reservoir "**FULL**" branden. Dit geeft aan dat het condensatiewater afgevoerd moet worden door de volgende procedures te volgen:

Manueel leegmaken

Het water moet afgevoerd worden in zones met een hoog vochtgehalte.

1. Trek de stekker van het toestel uit het stopcontact.
2. Verwijder de afvoerprop.
3. Sluit de meegeleverde waterafvoerslang aan op de middelste afvoeropening.
4. Plaats een geschikt recipiënt (niet bijgeleverd) om het afgevoerde water op te vangen.
5. Plaats de dop opnieuw op zijn plaats wanneer het water afgevoerd is..
6. Zet het toestel aan.

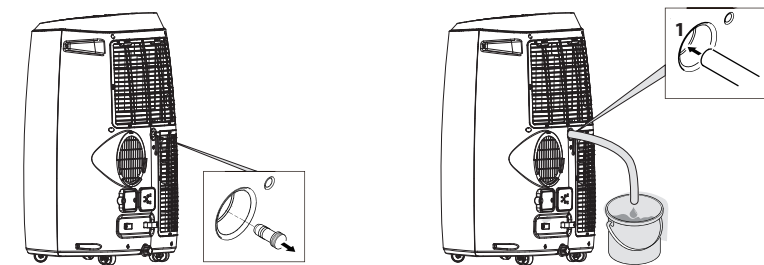

Continu leegmaken

Wanneer u de airconditioning in de modus Ontvochtiging gebruikt, is continu leegmaken aangeraden.

1. Trek de stekker van het toestel uit het stopcontact.
2. Verwijder de dop van de afvoeropening onderaan het toestel. Tijdens deze fase kan het water eruit vloeien. Voorzie dus een geschikt recipiënt om het water op te vangen.

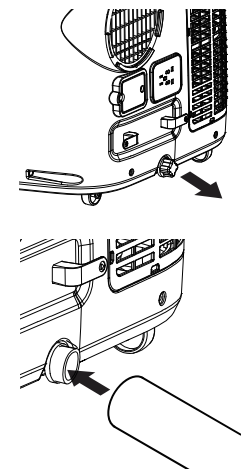

3. Sluit de meegeleverde waterafvoerslang aan op de afvoeropening.
4. Het water kan met de slang continu worden afgevoerd in de afvoervoorziening, een emmer of een gootsteen.

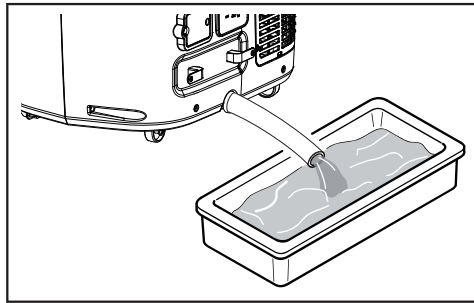

OPMERKINGEN

- Zorg ervoor dat u de knoppen van de afvoeropening goed terug plaatst wanneer het legen beëindigd is.
- Maak uw toestel leeg voor u het voor lange tijd opbergt.
- Zorg er altijd voor dat de afvoerslang zich niet hoger bevindt dan het afvoergat, welke afvoermodus u ook kiest. Anders kan het waterreservoir niet correct worden leeggemaakt:

Installatie op het laagste afvoergat

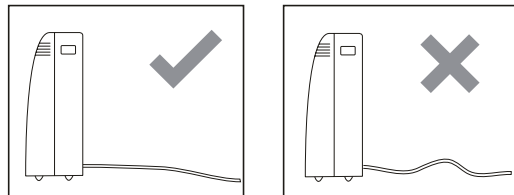

Installatie op het middelste afvoergat

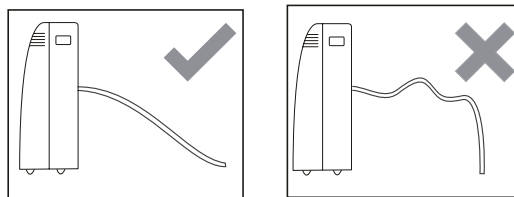

TIPS VOOR EEN OPTIMALE DOELTREFFENDHEID VAN HET TOESTEL

Volg deze aanbevelingen om de beste resultaten met uw toestel te bereiken.

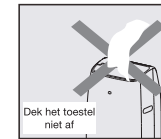
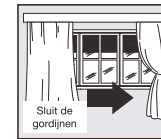
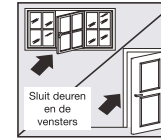

- Sluit de vensters en de deuren van de ruimte die moet worden gekoeld.
- Bij semipermanente installatie van het toestel moet de deur op een kier worden gelaten (minstens 1 cm) om een correcte ventilatie te waarborgen.
- Bescherm de ruimte tegen rechtstreekse zonnestralen door de gordijnen en/of blinden gedeeltelijk te sluiten voor een lager energieverbruik..
- Plaats nooit voorwerpen op het toestel.
- Blokkeer de luchttoevoer en -afvoer niet.
- Zorg ervoor dat er zich geen enkele warmtebron in de ruimte bevindt.
- Gebruik het toestel nooit in zeer vochtige ruimten (wasruimtes bijvoorbeeld).
- Gebruik het toestel nooit buiten.
- Zorg ervoor dat het toestel op een vlakke vloer staat. Blokkeer indien nodig de wieltjes vooraan.

DIT TOESTEL IS ENKEL GESCHIKT VOOR HUISHOUELIJK GEBRUIK

VOORZORGSMATREGELEN IN HET BEGIN VAN HET SEIZOEN

- Kijk na of het voedings snoer en de stekker niet beschadigd zijn en dat het aardingssysteem doeltreffend werkt.
- Volg nauwkeurig de installatie-instructies.

VOORZORGSMATREGELEN OP HET EINDE VAN HET SEIZOEN

- Maak het reservoir manueel leeg (zie de paragraaf "Manueel leegmaken").
- Reinig de filter en laat hem volledig drogen voor u hem terug plaatst.

reiniging en onderhoud

Schakel het toestel altijd uit en trek de stekker altijd uit het stopcontact voor u het toestel reinigt.

REINIGING VAN HET TOESTEL

- Reinig het oppervlak van het toestel met een vochtige zachte doek en droog vervolgens af met een droge doek.
- Was het toestel nooit met een grote hoeveelheid water. Dit kan gevaarlijk zijn.
- Gebruik nooit corrosieve schoonmaakmiddelen, corrosieve oplosmiddelen of scheikundige producten.
- Gebruik nooit een schuurspons of harde borstel om het toestel te reinigen.
- Dompel de behuizing van het toestel nooit onder in water.
- Verstuf nooit insecticide of een gelijkaardig product over het toestel.
- Zorg ervoor dat de motor en de andere elektrische onderdelen niet in contact komen met water.
- Verpak het toestel zorgvuldig wanneer het lange tijd niet gebruikt wordt. Plaats het in een droge en geventileerde ruimte, beschut tegen stof.

REINIGING VAN DE FILTER

- Om te vermijden dat stof zich op de filter ophoopt en de werking verhindert, dient u de filter **om de 100 gebruiksuren** te reinigen.
- Schakel het apparaat uit en neem de filter weg.
- Gebruik een stofzuiger om het stof te verwijderen dat zich heeft opgehoopt op de filter. Was de filter bij hardnekkig vuil uit met lauw water en een mild afwasmiddel en laat hem daarna aan de lucht drogen.
- Plaats de filter terug.
- **Gebruik het toestel nooit zonder de filter.**

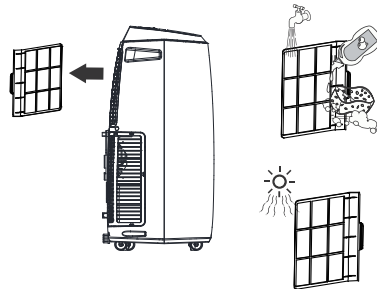

OPMERKING: Wanneer het toestel wordt verplaatst, bestaat er een risico dat er condensatiewater in de binnenkant stroomt. Maak het toestel leeg voor u het verplaatst.

Probleemoplossing

PROBLEEM	OORZAAK	OPLOSSING
Het toestel werkt niet	<ul style="list-style-type: none"> • Geen elektriciteit. • Het is niet aangesloten op het stroomnet. • Het intern beveiligingssysteem is geactiveerd. 	<ul style="list-style-type: none"> • Wacht en stop de stekker in het stopcontact • Wacht 30 minuten en neem contact op met de hersteldienst indien het probleem zich blijft voordoen.
	<ul style="list-style-type: none"> • Er is te veel condenswater. Het controlelampje voor een vol reservoir wordt weergegeven op het scherm. 	<ul style="list-style-type: none"> • Schakel het toestel uit. Maak het toestel leeg volgens de instructies in de sectie "Leegmaken".
	<ul style="list-style-type: none"> • In de modus Klimaatregeling is de temperatuur van het vertrek lager dan de geselecteerde temperatuur. 	<ul style="list-style-type: none"> • Selecteer een andere temperatuur.
Het toestel werkt slechts kort.	<ul style="list-style-type: none"> • De luchtafvoerslang is geplooid. • Er is iets dat verhindert dat de lucht naar buiten wordt afgevoerd. 	<ul style="list-style-type: none"> • Plaats de slang correct zodat ze zo kort mogelijk is en niet in de knoop zit om een vlotte afvoer mogelijk te maken. Controleer en verwijder elke hindernis die de luchtafvoer belemmert.

Het toestel werkt maar koelt de kamer niet af	• De vensters, deuren en/of gordijnen zijn open.	• Sluit de deuren, de vensters en de gordijnen en lees opnieuw de "Tips voor een optimale doeltreffendheid van het toestel".
	• Er bevinden zich warmtebronnen in de kamer (oven, haardroger, enz.).	• Verwijder de warmtebronnen.
	• De luchtuitslang is losgekomen van het toestel of is geblokkeerd.	• Breng de slang juist aan de achterkant van het toestel aan.
	• De technische gegevens van het toestel zijn niet geschikt voor het vertrek waar het toestel zich in bevindt.	• Verplaats het toestel.
	• De filter is verstopt	• Schakel het toestel uit en reinig de filter volgens de instructies in het hoofdstuk "Reiniging van de filter."
	• De temperatuur is te hoog ingesteld.	• Selecteer een lagere temperatuur.
Het toestel maakt veel lawaai en schudt erg.	• De grond is niet vlak.	• Plaats het toestel op een vlak oppervlak.
	• De filter is misschien verstopt	• Schakel het toestel uit en reinig de filter volgens de instructies in het hoofdstuk "Reiniging van de filter."

Het toestel maakt een gorgelend geluid	• Dit geluid wordt veroorzaakt door het stromen van het koelmiddel in het toestel.	• Dit fenomeen is volkomen normaal.
Tijdens het gebruik hangt er een onaangename geur in het vertrek.	• De filter is misschien verstopt	• Schakel het toestel uit en reinig de filter volgens de instructies in het hoofdstuk "Reiniging van de filter."
Het toestel is uitgezet en opnieuw opgestart maar het werkt niet.	• Het veiligheidssysteem van de interne compressor verhindert dat het toestel heropstart voor drie minuten verstreken zijn nadat het is uitgeschakeld.	• Wacht even. Deze termijn maakt deel uit van het normale gebruik van het toestel.

FOUTCODES

EO	• Fout van de sensor voor de temperatuur in het vertrek.	• Neem contact op met de dienst na verkoop.
E1/E3	• Foutmelding van de sensor voor de temperatuur van de slang	
FULL/ E2/E4	• Er is te veel condensatiewater.	• Schakel het toestel uit. Maak het toestel leeg volgens de instructies in de sectie "Leegmaken".

technische eigenschappen

- Model **ECMR14 B2**
- Maximaal vloeroppervlak: **35 m²**
- Modus **klimaatregeling / verwarming / ventilatie / ontvochtiging**
- Koelvermogen: **3800 W**
- Luchtdebiet: **400 m³/u**
- Ontvochtiging: **1,5 l/u**
- Energieklasse koelen : **A**
- Energieklasse verwarming : **A+**
- Koelgas / Lading: **R290 / 0,225 kg**
- Geluidsniveau: **65 dB**
- **3** ventilatiesnelheden
- **STILLE modus**
- Programmatie: **24 uur**
- Multidirectionele wieltes
- Zekering: **T2AL 250V~** of **T3.15AL 250V~**

INFORMATIE OVER HET ECOLOGISCHE ONTWERP VAN DE VENTILATOREN

Verplichte informatie voor ventilatoren, overeenkomstig Verordening (EU) nummer 206/2012 tot uitvoering van Richtlijn 2009/125/EG van het Europees Parlement en de Raad wat eisen inzake ecologisch ontwerp voor airconditioners en ventilatoren betreft.

Toutes les informations, dessins, croquis et images dans ce document relèvent de la propriété exclusive de SOURCING & CREATION. SOURCING & CREATION se réserve tous les droits relatifs à ses marques, créations et informations. Toute copie ou reproduction, par quelque moyen que ce soit, sera jugée et considérée comme une contrefaçon.

All information, designs, drawings and pictures in this document are the property of SOURCING & CREATION. SOURCING & CREATION reserves all rights to its brands, designs and information. Any copy and reproduction through any means shall be deemed and considered as counterfeiting.

Toda la información, diseños, dibujos e imágenes de este documento son propiedad de SOURCING & CREATION. SOURCING & CREATION se reserva todos los derechos de sus marcas, diseños e información. Cualquier copia y reproducción por cualquier medio será considerada como falsificación.

Alle Informationen, Zeichnungen, Skizzen und Bilder in diesem Dokument sind alleiniges Eigentum von SOURCING & CREATION. SOURCING & CREATION behält sich alle Rechte in Zusammenhang mit ihren Marken, Schöpfungen und Informationen vor. Kopien oder Reproduktionen, ungeachtet des dazu verwendeten Mittels, werden als Fälschung betrachtet und beurteilt.

Alle gegevens, tekeningen, schetsen en afbeeldingen in dit document zijn het exclusieve eigendom van SOURCING & CREATION. SOURCING & CREATION behoudt alle rechten met betrekking tot haar merken, creaties en informatie. Alle kopieën, of reproducties, met eender welk middel, worden beoordeeld en beschouwd als een vervalsing.



Protection de l'environnement

Ce symbole apposé sur le produit signifie qu'il s'agit d'un appareil dont le traitement en tant que déchet est soumis à la réglementation relative aux déchets d'équipements électriques et électroniques (DEEE). Cet appareil ne peut donc en aucun cas être traité comme un déchet ménager, et doit faire l'objet d'une collecte spécifique à ce type de déchets. Des systèmes de reprise et de collecte sont mis à votre disposition par les collectivités locales (déchèterie) et les distributeurs. En orientant votre appareil en fin de vie vers sa filière de recyclage, vous contribuerez à protéger l'environnement et empêcherez toute conséquence nuisible pour votre santé.



Protection of the environment

This symbol attached to the product means that it is an appliance whose disposal is subject to the directive on waste from electrical and electronic equipment (WEEE). This appliance may not in any way be treated as household waste and must be subject to a specific type of removal for this type of waste. Recycling and recovery systems are available in your area (waste removal) and by distributors. By taking your appliance at its end of life to a recycling facility, you will contribute to environmental conservation and prevent any harm to your health.



Protección del medio ambiente

Este símbolo en el producto significa que es un aparato cuyo tratamiento como residuo está sujeto a la normativa de Residuos de Aparatos Eléctricos y Electrónicos (RAEE). Por lo tanto, este dispositivo no se puede tratar en ningún caso como residuo doméstico, sino que se debe tratar específicamente como este tipo de residuos. Las autoridades locales (centros de recogida de residuos) y los distribuidores disponen de sistemas de devolución y recogida. Reciclando su dispositivo al final de su vida útil ayudará a proteger el medio ambiente y a evitar consecuencias perjudiciales para su salud.



Umweltschutz

Dieses Symbol auf dem Produkt bedeutet, dass es sich um ein Gerät handelt, dessen Entsorgung den Vorschriften für elektrische und elektronische Altgeräte (Elektronikschrott) unterliegt. Dieses Gerät darf daher auf keinen Fall als Haushaltsmüll behandelt werden und muss an einer spezifischen Sammelstelle für diesen Typ von Abfall abgegeben werden. Rücknahme- und Sammelsysteme werden Ihnen von den lokalen Gebietskörperschaften (Mülldeponie) und Vertrieben bereitgestellt. Indem Sie Ihr Gerät an seinem Lebensende dem Recycling zuführen, tragen sie zum Umweltschutz bei und verhindern schädliche Folgen für Ihre Gesundheit.



Milieubescherming

Dit op het apparaat aangebrachte symbool betekent dat het apparaat aan het einde van de levensduur afgevoerd moet worden volgens de voorschriften voor afgedankte elektrische en elektronische apparatuur (WEEE). Dit apparaat mag dus in geen geval bij het gewone huishoudelijk afval worden weggegooid maar moet naar een specifiek inzamelpunt teruggebracht worden. De gemeentes (vuiltoortsplaatsen) of de verkooppunten stellen inzamelstelsystemen en -punten tot uw beschikking. Door uw apparaat aan het einde van de levensduur in te leveren voor recycling, draagt u bij aan de milieubescherming en voorkomt u schadelijke gevolgen voor de gezondheid.



* Testé dans nos laboratoires

Garantie valide à partir de la date d'achat (ticket de caisse faisant foi). Cette garantie ne couvre pas les vices ou les dommages résultant d'une mauvaise installation, d'une utilisation incorrecte ou de l'usure normale du produit.

* Tested in our laboratories

Warranty valid from the date of purchase (receipt as proof of purchase). This warranty does not cover defects or damage caused by improper set up, incorrect use, or normal wear and tear of this product.

* Probado en nuestros laboratorios

Garantía válida desde la fecha de compra (el recibo servirá como justificante). Esta garantía no cubre defectos o daños que resulten de una instalación inadecuada, un uso indebido o un desgaste normal del producto.

* In unseren Labors getestet

Die Garantie läuft ab dem Kaufdatum (maßgeblich ist der Kassenzettel). Diese Garantie deckt keine Mängel oder Schäden, die aus unsachgemäßer Installation, falschem Gebrauch oder der normalen Abnutzung des Produkts resultieren.

* Getest in onze laboratoria

Waarborg geldig vanaf de datum van aankoop (kasticket geldt als bewijs). De garantie dekt geen gebreken of schade die voortvloeien uit een onjuiste installatie, een onjuist gebruik of de normale slijtage van het product.

essentiel



Art. 8010780
Ref. ECMR14 B2

FABRIQUÉ EN R.P.C. /
Made in China / Fabricado en R.P.C. /
Hergestellt in VR China / Gefabriceerd in VRC.

SERVICE RELATION CLIENTS /
Customer Relations Department /
Servicio de Atención al Cliente /
Kundenservice / Klientenafdeling

Avenue de la Motte
CS 80137
59811 Lesquin cedex

SOURCING & CREATION
Avenue de la Motte
59810 Lesquin - FRANCE



Points de collecte sur www.guafidromodules.fr
Privilegiez la réparation ou le don de votre appareil !