

LISTO

Notice d'utilisation
Ventilateur colonne

User guide
Tower fan

Instrucciones de uso
Ventilador de torre

Bedienungsanleitung
Turmventilator

Gebruiksaanwijzing
Zuilventilator

VT-C 77L



ATTENTION :

Ce symbole apposé sur le produit signifie qu'il s'agit d'un appareil dont le traitement en tant que déchet est soumis à la réglementation relative aux déchets d'équipements électriques et électroniques (DEEE). Cet appareil ne peut donc en aucun cas être traité comme un déchet ménager, et doit faire l'objet d'une collecte spécifique à ce type de déchets. Des systèmes de reprise et de collecte sont mis à votre disposition par les collectivités locales (déchèterie) et les distributeurs. En orientant votre appareil en fin de vie vers sa filière de recyclage, vous contribuerez à protéger l'environnement et empêcherez toute conséquence nuisible pour votre santé.

Conditions de garantie :

Ce produit est garanti contre toute défaillance résultant d'un vice de fabrication ou de matériau. Cette garantie ne couvre pas les vices ou les dommages résultant d'une mauvaise installation, d'une utilisation incorrecte ou de l'usure normale du produit. La durée de garantie est spécifiée sur la facture d'achat.

WARNING:

This symbol attached to the product means that it is an appliance whose disposal is subject to the directive on waste from electrical and electronic equipment (WEEE). This appliance may not in any way be treated as household waste and must be subject to a specific type of removal for this type of waste. Recycling and recovery systems are available in your area (waste removal) and by distributors. By taking your appliance at its end of life to a recycling facility, you will contribute to environmental conservation and prevent any harm to your health.

Warranty conditions:

This product is under warranty against any failure resulting from any manufacturing or material defects. This warranty does not cover defects or damage caused by improper set up, incorrect use, or normal wear and tear of this product. The warranty period is specified on the receipt of the purchase.

ATENCIÓN:

Este símbolo en el producto significa que es un aparato cuyo tratamiento como residuo está sujeto a la normativa de Residuos de Aparatos Eléctricos y Electrónicos (RAEE). Por lo tanto, este electrodoméstico no se puede tratar en ningún caso como residuo doméstico, sino que se debe tratar específicamente como este tipo de residuos. Las autoridades locales (centros de recogida de residuos) y los distribuidores disponen de sistemas de devolución y recogida. Reciclar el electrodoméstico al final de su vida útil ayudará a proteger el medio ambiente y a evitar consecuencias perjudiciales para su salud.

Condiciones de la garantía:

Este producto ofrece garantía contra cualquier fallo que resulte de un defecto de fabricación o material. Esta garantía no cubre defectos o daños que resulten de una instalación inadecuada, uso indebido o desgaste normal del producto. El período de garantía se especifica en la factura de compra.

ACHTUNG:

Dieses Symbol auf dem Produkt bedeutet, dass es sich um ein Gerät handelt, dessen Entsorgung den Vorschriften für elektrische und elektronische Altgeräte (Elektronikschrott) unterliegt. Dieses Gerät darf daher auf keinen Fall als Haushaltsmüll behandelt werden und muss an einer spezifischen Sammelstelle für diesen Typ von Abfall abgegeben werden. Rücknahme- und Sammelsysteme werden Ihnen von den lokalen Gebietskörperschaften (Mülldeponie) und Vertrieben bereitgestellt. Indem Sie Ihr Gerät an seinem Lebensende dem Recycling zuführen, tragen Sie zum Umweltschutz bei und verhindern schädliche Folgen für Ihre Gesundheit.

Garantiebedingungen:

Auf dieses Produkt wird eine Garantie gegen Herstellungs- und Materialfehler gewährt. Diese Garantie deckt keine Mängel oder Schäden, die aus unsachgemäßer Installation, falschem Gebrauch oder der normalen Abnutzung des Produkts resultieren. Die Garantiedauer ist auf der Kaufrechnung angegeben.

ATTENTIE:

Dit op het apparaat aangebrachte symbool betekent dat het apparaat aan het einde van de levensduur afgevoerd moet worden volgens de voorschriften voor afgedankte elektrische en elektronische apparatuur (WEEE). Dit apparaat mag dus in geen geval bij het gewone huisafval weggegooid worden maar moet naar een specifiek inzamelpunt teruggebracht worden. De gemeentes (vuilstortplaatsen) of de verkooppunten stellen inzamelsystemen en -punten tot uw beschikking. Door uw apparaat aan het einde van de levensduur in te leveren voor recycling, draagt u bij aan de milieubescherming en voorkomt u schadelijke gevolgen voor de gezondheid.

Garantievoorwaarden:

Dit product is gegarandeerd tegen alle mogelijke fabricage- of materiaalfouten. De garantie dekt geen gebreken of schade die voortvloeien uit een onjuiste installatie, een onjuist gebruik of de normale slijtage en veroudering van het product. De garantieduur staat vermeld op de aankoopbon.



Sourcing & Création
Avenue de la Motte
59810 Lesquin - FRANCE

Fabriqué en R.P.C. / Made in China /
Fabricado en R.P.C. / Hergestellt in
der VR China / Gefabriceerd in VRC.
Art. 8010791
Réf. VT-C 77L

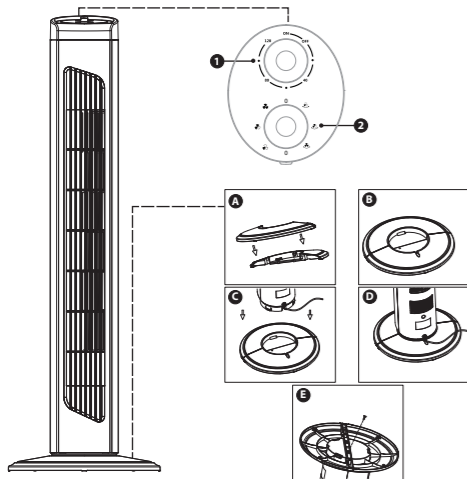

FR Ventilateur tour

consignes de sécurité

Avant d'utiliser cet appareil électrique, lisez attentivement les instructions ci-dessous et conservez le mode d'emploi pour un usage ultérieur :

- Avant de brancher l'appareil à une prise électrique murale, vérifiez que le courant électrique local correspond à celui spécifié sur la plaque de l'appareil. Branchez toujours votre appareil sur une prise reliée à la terre.
- Si le câble d'alimentation est endommagé, il doit être remplacé par le fabricant, son service après-vente ou des personnes de qualification similaire afin d'éviter un danger.
- Cet appareil est exclusivement destiné à un usage domestique. Tout autre usage (professionnel) est exclu.
- Cet appareil peut être utilisé par des enfants âgés de 8 ans et plus ainsi que par des personnes dont les capacités physiques, sensorielles et mentales sont réduites, ou des personnes dénuées d'expérience ou de connaissance, si ceux-ci ont bénéficié d'une surveillance ou d'instructions préalables concernant l'utilisation de l'appareil en toute sécurité et comprennent les dangers encourus.
- Les enfants ne doivent pas prendre cet appareil pour un jouet. Le nettoyage et l'entretien usuel par l'utilisateur ne doivent pas être effectués par des enfants sans surveillance.
-  Ce symbole indique que ce produit ne doit pas être jeté avec les autres ordures ménagères au sein de l'UE. Par mesure de prévention pour l'environnement et pour la santé humaine, veuillez le recycler de façon responsable, conformément au principe de réutilisation des ressources matérielles. Pour renvoyer votre ancien appareil, veuillez utiliser les systèmes de renvoi et de collecte ou contacter le revendeur auprès duquel vous avez acheté le produit. Ils pourront procéder au recyclage de ce produit en toute sécurité.
- Débranchez le câble d'alimentation du réseau électrique dès que vous cessez de l'utiliser et avant toute opération de nettoyage, de maintenance.

- Ne retirez en aucun cas les grilles de protection du ventilateur pour le nettoyage ou la maintenance.
- Ne mettez pas l'appareil, le câble d'alimentation ou la fiche dans l'eau ou tout autre liquide.
- Attention : ne pas utiliser cet appareil à proximité des baignoires, douches, lavabos ou autres récipients contenant de l'eau.
- Mise en garde : ne pas utiliser cet appareil près de l'eau.
- Cet appareil n'est pas destiné à être mis en fonctionnement au moyen d'une minuterie extérieure ou par un système de commande à distance séparé.
- Ne pas couvrir le produit.
- Cet appareil doit être utilisé et être posé sur une surface plane. Ne retournez pas l'appareil lorsqu'il est en fonctionnement.
- MISE EN GARDE: Maintenir dégagées les ouvertures de ventilation dans l'enceinte de l'appareil.
- ATTENTION : Une mauvaise utilisation de l'appareil pourrait présenter un danger et provoquer des blessures.
- ATTENTION : Evitez le contact avec les parties en mouvements. N'insérez jamais vos doigts, tout autre partie de votre corps ou objet à travers la grille du ventilateur.
- Cet appareil est destiné à un usage domestique et à une utilisation dans des environnements similaires tels que :
 - les espaces de cuisine pour le personnel dans les magasins, les bureaux ou autres environnements de travail ;
 - les fermes ;
 - par les clients dans les hôtels, motels et autres environnements résidentiels ;
 - les environnements type chambre d'hôte.
- Cet appareil n'est pas approprié à un usage en extérieur.
- Le câble d'alimentation doit être examiné régulièrement pour déceler tout signe de détérioration éventuelle, et l'appareil ne doit pas être utilisé si le câble est endommagé.
- Ne laissez pas l'appareil sans surveillance lorsqu'il est en marche.

description

1. Minuteur 120 minutes
2. Bouton de contrôle de vitesse et oscillation

Puissance d'entrée (P) du ventilateur	32,9 W
Débit d'air maximum (F) :	24,82 m³/min
Valeur de service (SV) :	0,75 (m³/min)/W
Consommation d'électricité en veille (CEV) :	0,00 W
Niveau de puissance acoustique du ventilateur (LWA) :	58,1 dB(A)
Vitesse d'air maximum (c) :	2,33 meters/sec
Normes de mesure de la valeur de service :	EN IEC 60879:2019

installation

Montage de la base (fig. A-E).

Veuillez disposer l'appareil conformément aux instructions de sécurité avant de le mettre en fonctionnement.

L'appareil ne doit être utilisé qu'en tant qu'appareil portable et d'appoint.

Avant d'utiliser cet appareil, assurez-vous qu'il est

posé sur une surface plane et stable.

Placez l'appareil à 100 cm minimum du mur, des meubles et rideaux.

utilisation

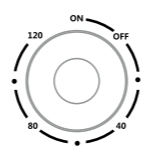
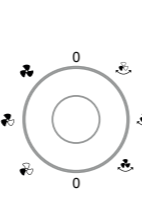
	<p>Tournez le minuteur selon vos préférences. Vous pouvez sélectionner jusqu'à 120 minutes de fonctionnement. Lorsque le temps sera écoulé, l'appareil s'arrêtera automatiquement. Vous pouvez cependant éteindre l'appareil manuellement à tout moment en tournant le minuteur dans le sens inverse des aiguilles d'une montre jusqu'à la position OFF.</p>
	<p>Tournez le bouton de contrôle de vitesse et oscillation selon vos préférences :</p> <ul style="list-style-type: none"> • Vitesse 0 : pas de ventilation • Vitesse 1-2 : ventilation faible • Vitesse 3-4 : fonction oscillation • Vitesse 5-6 : ventilation moyenne • Vitesse 7-8 : fonction oscillation • Vitesse 9-10 : ventilation forte • Vitesse 11-12 : fonction oscillation

entretien & nettoyage

Débranchez toujours l'appareil avant le nettoyage. Nettoyez l'appareil avec un chiffon anti-poussière doux.

Vous pouvez utiliser un aspirateur pour enlever la poussière et les peluches coincées dans les grilles d'aération.

N'utilisez jamais de nettoyants abrasifs. Évitez tout contact de l'appareil avec des substances acides. Stocker l'appareil à l'abri de la poussière et du gel.

garanties

Garanties et limites de responsabilité

Les produits sont garantis pendant une durée de 24 mois à compter de la date d'achat .

Pour la garantie légale de conformité

Nous vous invitons à vous informer auprès de votre distributeur et/ou à vous référer à ses CGVs (Conditions Générales de Vente).

Pour la garantie commerciale

Nous vous invitons à rapporter votre produit à l'accueil de votre lieu de vente muni de votre preuve d'achat (tel que le ticket de caisse), du produit et de ses accessoires fournis, avec son emballage d'origine, pour tous pays autre que la France. Il est important d'avoir comme information la date d'achat, le modèle et le numéro de série ou d'IMEI (ces informations apparaissent généralement sur le produit, l'emballage ou votre preuve d'achat). Vous devez rapporter le produit avec les accessoires nécessaires à son bon fonctionnement (alimentation, adaptateur, etc.). Dans le cas où votre réclamation est couverte par la garantie, le service après-vente pourra, dans les limites de la législation locale, soit :

- Réparer ou remplacer les pièces défectueuses.
- Échanger le produit retourné avec un produit qui a au moins les mêmes fonctionnalités et qui est équivalent en termes de performance.
- Rembourser le produit au prix d'achat mentionné sur la preuve d'achat.

Les produits réparés ou remplacés peuvent inclure des composants et des équipements

nouveaux et/ou reconditionnés.

Exclusion de la garantie commerciale :

- Les dommages ou problèmes causés par une utilisation incorrecte, un accident, une altération ou un branchement électrique d'intensité ou de tension inappropriée.
- L'utilisation ou le stockage nuisible à la bonne conservation de l'appareil (oxydation, corrosion), d'utilisation d'énergie, d'emploi ou d'installation non conforme aux prescriptions du constructeur ou de négligences ou de l'utilisation de périphériques, logiciels ou consommables inadaptés.
- L'utilisation professionnelle ou collective, industrielle ou commerciale du produit.
- Les produits modifiés, ceux dont le scellé de garantie ou le numéro de série ont été endommagés, altérés, supprimés ou oxydés.
- Les batteries remplaçables et accessoires sont garantis pour une période de 6 mois.
- La défaillance de la batterie, survenue par un chargement trop long ou par le non-respect des consignes de sécurité expliquées dans la notice.
- Les dommages esthétiques, incluant les rayures, bosses ou vandalisme.
- Les dommages causés par toute intervention effectuée par une personne non-agrèée.
- Les défauts causés par une usure normale ou dus au vieillissement normal du produit : joints, filtres, accessoires, brosse et flexible d'aspirateur, lampes, lampes de rétroprojecteur, aubes de lave-linge, etc.
- Les mises à jour de logiciel, dues à un changement de paramètres réseau.
- Les dommages provenant d'éléments extérieurs à l'appareil (corps étrangers, insectes, etc.)
- Le contenu des appareils - congélateur, lave-linge...- (denrées, vêtements,...)
- Les défaillances du produit dues à l'utilisation de logiciels tiers pour modifier, changer adapter ou modifier l'existant.
- Les défaillances du produit dues à l'utilisation sans les accessoires fournis avec le produit ou homologués par le Fabricant.
- Les pièces pour l'usure normale ou dommage d'utilisation : pneu, chambre à air, frein,...

Le client doit faire son affaire personnelle de la sauvegarde régulière des données contenues sur son disque dur ou dans la mémoire interne de son appareil, et ce avant tout dépôt.

EN Tower Fan

safety instructions

Before using this electrical appliance, carefully read these instructions and keep the user manual for future reference:

- Before connecting the appliance to a wall socket, ensure that the local electrical current matches the one specified on the appliance's nameplate. This appliance should only be connected to a grounded socket.
- If the supply cord is damaged, it must be replaced by the manufacturer, its service agent or similarly qualified persons in order to avoid a hazard.
- This appliance is for indoor use only. Any other use (professional) is excluded.
- This appliance can be used by children aged from 8 years and above and persons

with reduced physical, sensory or mental capabilities or lack of experience and knowledge if they have been given supervision or instruction concerning use of the appliance in a safe way and understand the hazards involved.

- Children shall not play with the appliance. Cleaning and user maintenance shall not be made by children without supervision.
-  This marking indicates that this product should not be disposed with other household wastes throughout the EU. To prevent possible harm to the environment or human health from uncontrolled waste disposal, recycle it responsibly to promote the sustainable reuse of material resources. To return your used device, please use the return and collection systems or contact the retailer where the product was purchased. They can take this product for environmental safe recycling.

Unplug the mains cable from the mains as soon as you stop using it and before any cleaning or maintenance operation.

- Never remove the fan guards for cleaning or maintenance.
- Do not submerge the appliance, mains cable or plug in water or any other liquid.
- Warning: Do not use this appliance in or around bathtubs, showers, sinks, or other sources of water.
- Caution: Do not use this appliance near water.
- This appliance is not intended to be used through a remote control system or external timer.
- Do not cover the product.
- This appliance must be positioned on a flat surface for use. Do not turn it over while in use.
- CAUTION: Keep all ventilation outlets around the appliance clear.
- WARNING: Improper use of this appliance could result in injury.
- WARNING: Avoid contact with moving parts. Never insert your fingers, any other part of your body or any object through the fan grille.
- This appliance is intended for home use and for use in similar environments such as:
 - kitchen areas for staff in shops, offices or other work environments;
 - farms;
 - by customers in hotels, motels and other residential environments;
 - guest room type environments.
- This appliance is not suitable for outdoor use.
- The mains cable should be regularly examined for damage or deterioration. Do not use the appliance if the mains cable is found to be damaged.
- Do not leave the appliance unattended while it is running.

description

1. Speed control knob
2. 120-minute timer

Fan power input (P):	32,9 W
Maximum fan flow rate (F):	24,82 m³/min
Service value (SV):	0,75 (m³/min)/W
Standby power consumption (PSB):	0,00 W
Fan sound power level (LWA):	58,1 dB(A)
Maximum air velocity (c):	2,33 meters/sec
Measurement standards for service value:	EN IEC 60879:2019

installation

Assembling the base (fig. A-E).

Ensure that the appliance is positioned in accordance with the safety instructions before turning it on.

The appliance must be used solely as a portable, auxiliary device.

Before using this appliance, ensure that it is placed on a flat, stable surface.

Place the appliance at least 100 cm away from the wall, furniture and curtains.

operation

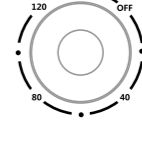
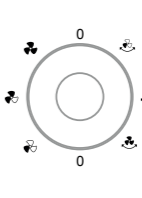
	<p>Turn the timer as desired. You can select up to 120 minutes of operation. When the selected time has elapsed, the appliance will stop automatically. You can, however, turn off the appliance manually at any time by turning the timer anticlockwise to the OFF position.</p>
	<p>Turn the speed and oscillation control knob to your desired setting:</p> <ul style="list-style-type: none"> • Speed 0 : no ventilation • Speed 1-2 : low ventilation • Speed 3-4 : oscillating function • Speed 5-6 : medium ventilation • Speed 7-8 : oscillating function • Speed 9-10 : high ventilation • Speed 11-12 : oscillating function

maintenance & cleaning

Always unplug the appliance before cleaning.

Clean the appliance with a soft, dust-proof cloth.

You can use a vacuum cleaner to remove dust and lint trapped in the ventilation grilles.

Never use harsh cleaning products. Prevent the appliance from coming into contact with acidic substances.

Store away from dust and freezing temperatures.

guarantees

Guarantees and limitations of liability

Products are guaranteed for a period of 24 months from the date of purchase.

Guarantee application procedure

For the legal compliance guarantee

Please consult your retailer for information and/or to refer to their GTCs (General Terms and Conditions of Sale).

For the commercial guarantee

Please go to the reception desk at your place of purchase with your proof of purchase (e.g. sales receipt), the product and the accessories it came with, and its original packaging, for all countries

other than France. It is important to have the date of purchase, the model and the serial number or IMEI number to hand (this information is usually indicated on the product, packaging, or on your proof of purchase). You'll need to bring back the product with the accessories needed for its correct functioning (power supply, adapter, etc.). If your claim is covered by the guarantee, the after-sales service may, within the limits of local law, either:

- Repair or replace faulty parts.
 - Exchange the returned product with a product that has, at the least, the same features and that offers equivalent performances.
 - Refund the product at the price stated on the proof of purchase.
- Repaired or replaced products may include new and/or re conditioned hardware and components.

Commercial guarantee exclusions:

- Damages or problems caused by improper use, accident, tampering/modification or an unsuitable current or voltage connection.
- Use or storage conditions which are detrimental to the good conservation of the appliance (oxidation, corrosion), use of energy, use or installation non-compliant with the manufacturer's instructions, or negligence or use of peripherals, software or consumables which are unsuitable.
- Professional or collective, industrial or commercial use of the product.
- Products that have been modified, or which have damaged, altered, erased or oxidised guarantee seals or serial numbers.
- Replaceable batteries and accessories are guaranteed for 6 months.
- Battery failure, caused by overcharging or by failure to follow the safety instructions set out in the manual.
- Cosmetic damage, including scratches, bumps or vandalism.
- Damage caused by any servicing operations carried out by non-authorized persons.
- Faults caused by normal wear and tear or the normal ageing of the product: seals, filters, accessories, vacuum cleaner brush and hose, lamps, overhead projector lamps, washing machine paddles, etc.
- Software updates as a consequence of changes to network settings.
- Damage caused by elements external to the appliance (foreign bodies, insects, etc.).
- The contents of the devices - freezer, washing machine, etc. (food, clothing, etc.)
- Product failure caused by the use of third-party software to modify, change, adapt or alter the product as is.
- Product failure resulting from its use without the accessories supplied with the product or approved by the Manufacturer.
- Parts for normal wear and tear or damage from use: tyre, inner tube, brake, etc.

The customer is responsible for regularly backing up the data contained on their hard disk or in the internal memory of their device, and this before any claim is submitted.

ES Ventilador de torre

Instrucciones de seguridad

Antes de proceder a utilizar este aparato eléctrico, lea atentamente las instrucciones y conserve el manual para un futuro uso:

- Antes de conectar el aparato a una toma de corriente, compruebe que la corriente eléctrica local se corresponda con la especificada en la placa de características del aparato. Siempre enchufe el aparato a una toma conectada a tierra.
- Si el cable de alimentación está dañado, deberá ser reparado por el fabricante, su servicio posventa o una persona que cuente con una cualificación similar para evitar peligros.
- Este aparato está destinado exclusivamente a un uso doméstico. No se permite ningún otro uso (profesional).
- Este aparato puede ser utilizado por niños mayores de 8 años, así como por personas con capacidades físicas, sensoriales y mentales reducidas, o personas desprovistas de experiencia o conocimiento, siempre que estén supervisados o hayan recibido instrucciones previas relativas al uso del aparato con total seguridad y comprendan los peligros a los que se exponen.
- Los niños no deben tratar este aparato como si fuera un juguete. La limpieza y el mantenimiento por parte del usuario no debe ser efectuado por niños sin supervisión.
- Este símbolo indica que este aparato no debe tirarse junto con el resto de basura doméstica dentro de la UE. Como medida de prevención para el medio ambiente y para la salud humana, procure reciclarlo de forma responsable, según el principio de reutilización de los recursos materiales. Para devolver su antiguo electrodoméstico, utilice los sistemas de devolución y recogida o póngase en contacto con el minorista que vendió el producto. Se podrá reciclar este producto con total seguridad.
- En cuanto deje de utilizar el aparato y antes de proceder a realizar cualquier operación de limpieza o mantenimiento, desconecte el cable de alimentación de la red eléctrica.
- En ningún caso debe retirarse el protector del ventilador para proceder a efectuar su limpieza o mantenimiento.
- No sumerja el aparato, el cable de alimentación o el enchufe en agua u otro líquido.
- Atención: no utilice este aparato en la proximidad de bañeras, duchas, lavabos u otros recipientes que contengan agua.
- Advertencia: no utilizar este aparato cerca del agua.
- Este aparato no está pensado para funcionar utilizando un temporizador externo o un sistema de mando a distancia separado.
- Evite cubrir el producto.
- Este aparato debe utilizarse y colocarse sobre una superficie plana. No mueva el aparato cuando esté en funcionamiento.
- ADVERTENCIA: Mantenga todas las aberturas de ventilación del aparato de manera que no haya obstrucciones.
- ATENCIÓN: El uso incorrecto del aparato puede implicar peligro y puede provocar lesiones.
- ATENCIÓN: Evite el contacto con las piezas en movimiento. Nunca introduzca los dedos, cualquier otra parte del cuerpo ni ningún objeto a través de la rejilla del ventilador.

- Este aparato está diseñado para su utilización a nivel doméstico y para uso en entornos como:
 - zonas de cocina para el personal de tiendas, oficinas u otros entornos de trabajo;
 - granjas;
 - clientes de hoteles, moteles y otros entornos residenciales similares;
 - entornos tipo «alojamiento y desayuno».
- Este aparato no resulta apto para su uso en exteriores.
- Periódicamente, el cable de alimentación debe inspeccionarse para detectar si existe algún daño en el mismo y, en caso de que así fuera, el aparato no debe utilizarse.
- Mientras esté enchufado, no deje el aparato desatendido.

Descripción

1. Temporizador 120 minutos
2. Botón de control de velocidad y oscilación

Potencia de entrada (P) del ventilador	32,9 W
Caudal de aire máximo (F):	24,82 m³/min
Valor de servicio (VS):	0,75 (m³/min)/W
Consumo eléctrico en modo de espera (CEV):	0,00 W
Nivel de potencia acústica del ventilador (LWA):	58,1 dB(A)
Velocidad máxima del aire (c):	2,33 metros/seg
Normas de medición del valor de servicio:	EN IEC 60879:2019

Instalación

Montaje de la base (fig. A-E).

Coloque el aparato según las instrucciones de seguridad antes de ponerlo en marcha.

El aparato no debe utilizarse como aparato portátil y auxiliar.

Antes de utilizar este aparato, asegúrese de que está colocado sobre una superficie plana y estable.

Coloque el aparato a 100 cm como mínimo de la pared, de los muebles y de las cortinas.

Uso

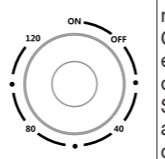
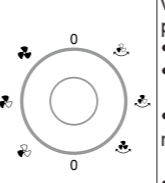
	Gire el temporizador según sus preferencias. Puede seleccionar hasta 120 minutos de funcionamiento. Cuando haya transcurrido el tiempo, el aparato se detendrá automáticamente. Sin embargo, puede apagar el aparato de forma manual en cualquier momento girando el temporizador en el sentido contrario a las agujas del reloj hasta la posición OFF.
	Gire el botón de control de velocidad y oscilación según sus preferencias: <ul style="list-style-type: none"> • Velocidad 0: sin ventilación • Velocidad : ventilación débil • función oscilación • Velocidad : ventilación media • función oscilación • Velocidad : Ventilación fuerte • función oscilación

limpieza y mantenimiento

Antes de limpiar el aparato, siempre debe desenchufarlo.

Limpie el aparato utilizando un paño suave.

Para proceder a eliminar el polvo y las pelusas atrapadas en las rejillas de ventilación, puede emplear un aspirador.

No utilice productos de limpieza abrasivos. Evite el contacto del aparato con sustancias ácidas.

Guarde el aparato evitando que entre en contacto con el polvo y las heladas.

garantía

Garantía y límites de responsabilidad

Los productos tienen una garantía de 24 meses a contar a partir de la fecha de compra.

Condiciones de la garantía

Para la garantía jurídica de conformidad

Solicite más información a su distribuidor y/o consulte las Condiciones Generales de Contratación (CGC).

Para la garantía comercial

Le invitamos a devolver su producto a la recepción de su lugar de venta adjuntando una prueba de compra (como el recibo), el producto y sus accesorios suministrados, con su embalaje original, para todos aquellos países distintos de Francia. Resulta importante disponer de la información correspondiente a la fecha de compra, el modelo y el número de serie o IMEI (esta información suele aparecer en el producto, en el embalaje o en el comprobante de compra). Deberá devolver el producto con los accesorios necesarios para su correcto funcionamiento (fuente de alimentación, adaptador, etc.). Si su reclamación está cubierta por la garantía, el servicio posventa, dentro de los límites de la legislación local, podrá:

- Proceder a reparar o reemplazar las piezas defectuosas.
 - Cambiar el producto devuelto por otro que tenga al menos las mismas funciones y resulte equivalente en términos de rendimiento.
 - Reembolsar el producto al precio de compra que se indica en el justificante de compra.
- Los productos reparados o reemplazados pueden incluir componentes y equipos nuevos y/o reacondicionados.

Se excluye de la garantía comercial:

- Daños o problemas causados por un uso incorrecto, un accidente, una alteración o una conexión eléctrica de corriente o tensión que resulten inadecuadas.
- Uso o almacenamiento perjudicial para la buena conservación del aparato (oxidación, corrosión), uso de energía, uso o instalación no conforme con las instrucciones del fabricante o negligencia o uso de periféricos, software o consumibles inadecuados.
- Uso profesional o de carácter colectivo, industrial o comercial del producto.
- Productos que hayan sido modificados o cuyo recinto de garantía o número de serie haya resultado dañado, alterado, retirado o esté oxidado.
- Las baterías reemplazables y los accesorios que estén garantizados por un periodo de 6 meses.
- Fallos de la batería causados por cargar la batería durante demasiado tiempo o por no

seguir las instrucciones de seguridad del manual.

- Daños estéticos, incluidos arañazos, abolladuras o cualquier otro elemento.
- Daños provocados por trabajos realizados por una persona no autorizada.
- Defectos causados por el desgaste normal o por el deterioro normal del producto. juntas, filtros, accesorios, cepillos y mangueras de aspiradoras, lámparas, lámparas de retroproyectores, escobillas de lavadoras, etc.
- Actualizaciones de software por causa de un cambio en los parámetros de la red.
- Daños provocados por elementos externos al aparato (cuerpos extraños, insectos, etc.).
- El contenido de los electrodomésticos -congelador, lavadora, etc.- (alimentos, ropa, etc.).
- Fallos del producto por causa del uso de software de terceros destinado a modificar, adaptar o alterar el producto existente.
- Fallos del producto debidos a su uso sin los accesorios suministrados con el producto o aprobados por el fabricante.
- Las piezas por el desgaste normal o daños causados por el uso: neumáticos, cámara de aire, frenos...

Es responsabilidad personal del cliente asegurarse de que los datos contenidos en el disco duro o en la memoria interna de su dispositivo sean objeto de copias de seguridad periódicas antes de realizar cualquier entrega.

DE Säulenventilator

sicherheitsanweisungen

Lesen Sie diese Anweisungen vor dem Gebrauch dieses Elektrogeräts aufmerksam durch und bewahren Sie diese zur späteren Einsichtnahme auf:

- Vergewissern Sie sich vor dem Anschluss des Geräts an eine Steckdose, dass das örtliche Stromnetz den Angaben auf dem Typenschild des Geräts entspricht. Schließen Sie das Gerät immer an eine geerdete Steckdose an.
- Wenn das Stromkabel beschädigt ist, muss es vom Hersteller, dessen Kundendienst oder einer ähnlich qualifizierten Person ersetzt werden, um Gefahren zu vermeiden.
- Dieses Gerät ist ausschließlich für den privaten häuslichen Gebrauch bestimmt. Jeglicher andere (gewerbliche) Gebrauch ist ausgeschlossen.
- Dieses Gerät darf von Kindern ab 8 Jahren sowie von Personen mit eingeschränkten physischen, sensorischen und geistigen Fähigkeiten oder ohne Erfahrung und Wissen unter der Voraussetzung benutzt werden, dass sie beaufsichtigt werden oder in die sichere Benutzung des Geräts eingewiesen wurden und die damit verbundenen Gefahren verstanden haben.
- Kinder dürfen dieses Gerät nicht als Spielzeug nutzen. Die üblichen vom Benutzer auszuführenden Reinigungs- und Wartungsarbeiten dürfen nicht von unbeaufsichtigten Kindern vorgenommen werden.
- Dieses Symbol zeigt an, dass dieses Produkt in der EU nicht mit dem normalen Hausmüll entsorgt werden darf. Zum Schutz der Umwelt und der menschlichen Gesundheit. Bitte handeln Sie verantwortungsvoll und führen das Produkt

bitte dem ordnungsgemäßen Recyclingprozess gemäß dem Prinzip der Wiederverwertung materieller Ressourcen zu. Um Ihr Altgerät zurückzuschicken, nutzen Sie bitte die Rücksende- und Sammelsysteme oder kontaktieren den Händler, bei dem Sie das Produkt gekauft haben. Sie können dieses Produkt in aller Sicherheit dem Recycling zuführen.

- Trennen Sie das Netzkabel vom Stromnetz, sobald Sie das Gerät nicht mehr benutzen und ebenso vor jeglichen Reinigungs- oder Wartungsarbeiten.
- Nehmen Sie zur Reinigung oder Wartung keinesfalls die Schutzgitter vom Ventilator ab.
- Das Gerät, das Stromkabel und den Stecker nie in Wasser oder sonstige Flüssigkeiten eintauchen.
- Achtung: Dieses Gerät nicht in der Nähe von Badewannen, Duschen, Waschbecken oder anderen Gefäßen benutzen, die Wasser enthalten.
- Warnhinweis: Dieses Gerät nicht in der Nähe von Wasser benutzen.
- Das Gerät ist nicht zum Betrieb mit einem externen Timer oder einem separaten Fernsteuerungssystem bestimmt.
- Das Produkt nicht abdecken.
- Dieses Gerät muss auf einer ebenen Fläche aufgestellt und benutzt werden. Drehen Sie das Gerät nicht um, während es in Betrieb ist.
- WARNHINWEIS: Die Lüftungsöffnungen am Gerät freihalten.
- ACHTUNG: Eine unsachgemäße Benutzung des Geräts kann eine Gefahr darstellen und Verletzungen verursachen.
- ACHTUNG: Vermeiden Sie die Berührung mit den beweglichen Teilen. Stecken Sie niemals Ihre Finger oder jeden anderen Körperteil durch das Gitter des Ventilators.
- Dieses Gerät ist für den privaten häuslichen Gebrauch bestimmt, sowie für die Nutzung in ähnlichen Umgebungen wie etwa:
 - Kochecken für das Personal in Geschäften, Büros oder anderen Arbeitsumgebungen;
 - Landwirtschaftliche Betriebe;
 - Nutzung durch Gäste in Hotels, Motels und anderen Umgebungen mit Wohncharakter;
 - Umgebungen vom Typ Fremdenzimmer.
- Dieses Gerät ist nicht zum Betrieb im Freien geeignet.
- Das Stromkabel sollte regelmäßig auf Anzeichen einer möglichen Beschädigung untersucht werden, und das Gerät darf nicht verwendet werden, wenn das Kabel beschädigt ist.
- Lassen Sie das Gerät nicht unbeaufsichtigt, wenn es in Betrieb ist.

Beschreibung

1. Timer 120 Minuten
2. Taste zur Steuerung von Geschwindigkeit und Schwenkfunktion

Eingangsleistung (P) des Ventilators	32,9 W
Maximaler Luftdursatz (F):	24,82 m³/min
Serviceverhältnis (SV):	0,75 (m³/min)/W
Stromverbrauch im Standby-Modus (CEV):	0,00W
Schallleistungspegel des Ventilators (LWA) :	58,1 dB(A)
Maximale Luftgeschwindigkeit (c):	2,33 meters/sec
Normen für die Messung des Serviceverhältnisses:	EN IEC 60879:2019

Aufstellung

Montage des Sockels(Abb. A-E).

Bitte stellen Sie das Gerät gemäß den Sicherheitsanweisungen auf, bevor Sie es in Betrieb nehmen.

Das Gerät darf nur als tragbares Zusatzgerät verwendet werden.

Bevor Sie dieses Gerät benutzen, vergewissern Sie sich vor dem Gebrauch des Geräts, dass die Stellfläche eben und stabil ist.

Stellen Sie das Gerät in einem Abstand von mindestens 100 cm von der Wand, von Möbeln und Vorhängen auf.

Gebrauch

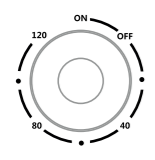
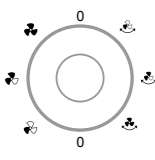
	Drehen Sie den Timer zur Einstellung nach Ihrem Bedarf. Sie können bis zu 120 Minuten Betriebsdauer auswählen. Wenn die Zeit abgelaufen ist, schaltet sich das Gerät automatisch aus. Sie können das Gerät jedoch jederzeit manuell ausschalten, indem Sie den Timer gegen den Uhrzeigersinn in die Position OFF drehen.
	Drehen Sie den Schalter zur Steuerung von Geschwindigkeit und Schwenkfunktion nach Ihrem Bedarf: <ul style="list-style-type: none"> • Geschwindigkeitsstufe 0: Keine Lüftung • Geschwindigkeit : Niedrige Lüftungsstufe • Schwenkfunktion • Geschwindigkeit : Mittlere Lüftungsstufe • Schwenkfunktion • Geschwindigkeit : Hohe Lüftungsstufe • Schwenkfunktion

Wartung & Reinigung

Ziehen Sie vor der Reinigung immer den Netzstecker des Geräts aus der Steckdose.

Reinigen Sie das Gerät mit einem weichen Staubtuch.

Sie können einen Staubsauger benutzen, um Staub und Flusen zu entfernen, die sich in den Lüftungsgittern verfangen haben.

Niemals scheuernde Reinigungsmittel verwenden. Vermeiden Sie jeglichen Kontakt des Geräts mit ätzenden Stoffen.

Lagern Sie das Gerät an einem vor Staub und Frost geschützten Ort.

Garantien

Garantie und Haftungsbeschränkungen

Die Produkte sind während einer Frist von 24 Monaten ab dem Kaufdatum.

Bedingungen zur Geltendmachung der Garantie

Für die gesetzliche Konformitätsgarantie

Wir bitten Sie, sich bei Ihrem Händler zu informieren und/oder auf dessen AGB (Allgemeine Geschäftsbedingungen) Bezug zu nehmen.

Für die kommerzielle Garantie

Wir bitten Sie, Ihr Produkt in jedem anderen Land als Frankreich zusammen mit Ihrem Kaufbeleg (wie dem Kassenbon), dem mitgelieferten Zubehör und der Originalverpackung zum Empfang Ihrer Verkaufsstelle zu bringen. Es ist wichtig, das Kaufdatum, das Modell und die Serien- oder IMEI-Nummer bereit zu halten (diese Informationen sind normalerweise auf dem Produkt, der Verpackung oder Ihrem Kaufbeleg angegeben). Sie müssen das Produkt mit dem für den ordnungsgemäßen Betrieb erforderlichen Zubehör (Stromkabel, Netzteil usw.) zurückgeben. Falls Ihr Anspruch durch die Garantie gedeckt ist, kann der Kundendienst im Rahmen der örtlichen Gesetzgebung entweder:

- Die defekten Teile reparieren oder ersetzen.
- Das zurückgegebene Produkt durch ein Produkt ersetzen, das mindestens die gleichen Funktionen aufweist und eine gleichwertige Leistung bietet.
- Den auf dem Kaufbeleg angegebenen Kaufpreis erstatten.

Reparierte oder ersetzte Produkte können neue und/oder aufgearbeitete Komponenten und Zubehörteile enthalten.

Von der kommerziellen Garantie ausgeschlossen sind:

- Schäden oder Funktionsstörungen, die durch unsachgemäßen Gebrauch, Pannen, Änderungen oder den elektrischen Anschluss an eine ungeeignete Stromstärke oder Spannung verursacht wurden.
- Nutzung oder Lagerung, die der Erhaltung des Gerätezustands (Oxidation, Korrosion) schadet, Energienutzung, nicht mit den Herstellervorschriften übereinstimmende Nutzung oder Aufstellung, Nachlässigkeit oder die Verwendung von ungeeigneten Peripheriegeräten, Software oder Verbrauchsmaterial.
- Die berufliche oder gemeinschaftliche, industrielle oder gewerbliche Nutzung des Produkts.
- Modifizierte Produkte und Produkte mit beschädigtem, verändertem, entferntem oder oxidiertem Garantiesiegel oder Seriennummer.
- Für austauschbare Batterien und Zubehör wird eine Garantie von 6 Monaten gewährt.
- Das Versagen des Akkus infolge einer zu langen Aufladung oder der Nichtbeachtung der in dieser Bedienungsanleitung erklärten Sicherheitsanweisungen.
- Beschädigungen des Aussehens, einschließlich Kratzern, Dellen oder Vandalismus.
- Schäden, die durch einen von einer unbefugten Person durchgeführten Eingriff verursacht wurden.
- Defekte oder Mängel, die durch normalen Verschleiß oder durch normale Alterung des Produkts verursacht wurden: Dichtungen, Filter, Zubehör, Bürste und Staubsaugerschlauch, Lampen, Overheadprojektorlampen, Waschmaschinen-Mitnehmer etc.
- Software-Aktualisierungen aufgrund einer Änderung der Netzwerkeinstellungen.

- Schäden, die durch nicht zum Gerät gehörige Elemente verursacht wurden (Fremdkörper, Insekten etc.)
- Der Inhalt der Geräte - Gefrierschrank, Waschmaschine... - (Lebensmittel, Kleidung...)
- Produktmängel aufgrund der Verwendung von Software von Drittparteien zur Modifizierung, Änderung oder Anpassung der vorhandenen Software.
- Störungen des Produkts, die auf die Verwendung ohne das mit dem Produkt gelieferte oder vom Hersteller zugelassene Zubehör zurückzuführen sind.
- Teile mit normalem Verschleiß oder Nutzungsschäden: Reifen, Luftschlauch, Bremse...

Der Kunde muss persönlich für die regelmäßige Speicherung der Daten auf seiner Festplatte oder im internen Speicher seines Geräts sorgen, und zwar bevor er es abgibt.

NL Toreventilator

veiligheidsvoorschriften

Alvorens dit elektrische toestel te gebruiken, lees aandachtig de onderstaande instructies en bewaar de gebruikshandleiding voor een later gebruik:

- Voor u de stekker van het toestel in het stopcontact steekt, dient u te controleren of de lokale elektrische stroom overeenstemt met diegene die vermeld staat op het typeplaatje van het toestel. Sluit uw toestel steeds aan op een geaard stopcontact.
- Als de voedingskabel beschadigd is, moet dit door de fabrikant, de dienst na verkoop ervan of door personen met een soortgelijke kwalificatie worden vervangen om gevaar te vermijden.
- Dit toestel is enkel geschikt voor huishoudelijk gebruik. Elk ander (professioneel) gebruik is uitgesloten.

- Dit toestel mag worden gebruikt door kinderen van 8 jaar en ouder, alsook door personen met verminderde fysieke, zintuiglijke en mentale vermogens of door personen die onvoldoende ervaring of kennis hebben, op voorwaarde dat ze onder toezicht staan of voorafgaande instructies hebben ontvangen betreffende het gebruik in alle veiligheid van het toestel en ze de mogelijke gevaren begrijpen.
- Kinderen mogen niet met dit toestel spelen. Het reinigen en gewone onderhoud door de gebruiker mag niet door kinderen die niet onder toezicht staan uitgevoerd worden.

- Dit symbool geeft aan dat dit product niet samen met ander huishoudelijk afval mag weggegooid worden in de EU. Laat het op een verantwoorde manier recycleren, volgens het principe van hergebruik van materialen om het milieu en de gezondheid van de mens te beschermen. Maak gebruik van de terugstuur- en inzamelsystemen of contacteer de verkoper bij wie u het product heeft gekocht om uw oude toestel terug te sturen. Zij kunnen ervoor zorgen dat het product in alle veiligheid gerecycleerd wordt.
- Trek de stekker uit het stopcontact zodra u het niet meer gebruikt en voor u het toestel reinigt of onderhoudt.
- Verwijder in geen geval de beschermingsroosters van de ventilator om het toestel te reinigen of te onderhouden.
- Dompel het toestel, het voedingsnoer of de stekker nooit onder in water of een andere

vloeistof.

- Opgelet: gebruik dit toestel niet in de buurt van ligbaden, douches, wastafels of andere recipiënten die water bevatten.
- Waarschuwing: gebruik dit toestel niet in de nabijheid van water.
- Dit toestel is niet bestemd om gebruikt te worden met een externe timer of door een afzonderlijk afstandsbedieningssysteem.
- Bedek het product niet.
- Dit toestel moet op een vlak oppervlak worden gebruikt en geplaatst. Draai het toestel niet om wanneer het in werking is.
- WAARSCHUWING: Houd de ventilatieopeningen in de behuizing van het toestel vrij.
- OPGELET: Een verkeerd gebruik van het toestel zou een gevaar kunnen inhouden en aanleiding kunnen geven tot letsels.
- OPGELET: Vermijd contact met de bewegende onderdelen. Plaats uw vingers, een ander deel van uw lichaam of een ander voorwerp door het rooster van de ventilator.
- Dit toestel is bestemd voor huishoudelijk gebruik en voor gebruik in gelijkaardige omgevingen, zoals:
 - keukenruimten voor personeel in winkels, kantoren of andere werkomgevingen;
 - boerderijen;
 - door klanten in hotels, motels en andere woonomgevingen;
 - omgevingen zoals een bed & breakfast.
- Dit toestel is niet geschikt om buiten gebruikt te worden.
- De voedingskabel moet regelmatig worden gecontroleerd op tekenen van eventuele beschadiging en het toestel mag niet gebruikt worden wanneer de kabel beschadigd is.
- Laat het toestel niet onbeheerd achter wanneer het in werking is.

beschrijving

1. Timer 120 minuten
2. Knop om snelheid en zwenken in te stellen

Ingangsvermogen (P) van de ventilator	32,9 W
Maximaal luchtdebiet (F):	24,82 m³/min
Gebruikswaarde (SV):	0,75 (m³/min)/W
Elektriciteitsverbruik In stand-by (CEV):	0,00 W
Akoestisch vermogen van de ventilator (LWA):	58,1 dB(A)
Maximale luchtsnelheid (c):	2,33 meter/sec
Normen voor het meten van de prestaties:	EN IEC 60879:2019

installatie

Montage van de voet (afbeelding A-E).

Zet het toestel in elkaar volgens de veiligheidsinstructies voor u het in werking zet.

Het toestel mag enkel als draagbaar en extra toestel gebruikt worden.

Voor u het toestel gebruikt, dient u het op een vlak en stabiel oppervlak te plaatsen.

Plaats het 'toestel op minimum 100 cm van de muur, meubelen en gordijnen.

Gebruik

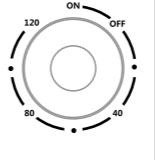
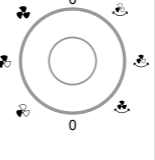
	Zet de timer volgens uw voorkeuren. U kan hem tot een maximum van 120 minuten instellen. Wanneer de tijd verstreken is, stopt het toestel automatisch. U kan echter gelijk wanneer het toestel uitschakelen door de timer tegen de klok in te draaien tot aan de positie OFF.
	Stel de snelheid en het zwenken in zoals u wil met de draaiknop: <ul style="list-style-type: none"> • Snelheid 0: geen ventilatie • Snelheid : weinig ventilatie • zwenkfunctie • Snelheid : gemiddelde ventilatie • zwenkfunctie • Snelheid : sterke ventilatie • zwenkfunctie

Onderhoud en reiniging

Trek altijd de stekker uit het stopcontact voor u het toestel reinigt.

Reinig het toestel met een zachte stofdoek.

U kunt een stofzuiger gebruiken om het stof en de pluizen te verwijderen die vastzitten in de verluchtingsroosters.

Gebruik nooit schurende reinigingsmiddelen. Vermijd elk contact van het toestel met zure stoffen.

Bewaar het toestel beschut tegen stof en vorst.

Garanties

Garantie en grenzen van de aansprakelijkheid

De producten zijn gegarandeerd voor een periode van 24 maanden vanaf de aankoopdatum.

Modaliteiten inzake inwerkingtreding van de garanties

Voor de wettelijke conformiteitsgarantie

We nodigen u uit te informeren bij uw verdeler en/of zijn algemene verkoopsvoorwaarden te raadplegen.

Voor de commerciële garantie

We nodigen u uit uw product naar het onthaal van uw verkooppaats te brengen samen met uw aankoopbewijs (zoals het kasticket), het product en de meegeleverde accessoires in hun originele verpakking voor alle andere landen dan Frankrijk. Het is belangrijk om informatie te hebben zoals de aankoopdatum, het model en het serienummer of IMEI-nummer (deze informatie staat over het algemeen op het product, de verpakking of uw aankoopbewijs). U dient het product terug te brengen met de accessoires die nodig zijn voor de goede werking ervan (voeding, adapter, enz.). Ingeval uw klacht door de garantie wordt gedekt, kan de dienst na verkoop binnen de limieten van de lokale wetgeving, ofwel:

- De defecte onderdelen herstellen of vervangen.
- Het geretourneerde product omruilen voor een product met minstens dezelfde functionaliteiten en dat gelijkwaardig is in termen van prestaties.
- Het product terugbetalen tegen de aankoopprijs van het product die vermeld staat op het aankoopbewijs.

Herstelde of vervangen producten kunnen nieuwe en/of herverpakte bestanddelen of uitrustingsstukken bevatten.

Uitsluiting van de commerciële garantie:

- Schade of problemen veroorzaakt door onjuist

gebruik, een ongeval, wijziging of elektrische aansluiting met een ongepaste intensiteit of spanning.

- Het gebruik of de opslag die schadelijk is voor de goede bewaring van het toestel (oxidatie, roest), gebruik van energie, werking of installatie die niet in overeenstemming is met de voorschriften van de fabrikant of nalatigheid of het gebruik van randapparatuur, software of verbruiksgoederen die niet geschikt zijn.

- Het professioneel, collectief, industrieel of commercieel gebruik van het product.

- Gewijzigde producten, producten waarvan het garantiezegel of het serienummer beschadigd, gewijzigd, verwijderd of geroest is.

- Voor de vervangbare batterijen en de accessoires geldt een garantie van 6 maanden.

- Het defect van de batterij als gevolg van het te lang opladen of het niet naleven van de veiligheidsvoorschriften die vermeld staan in de handleiding.

- Esthetische schade, zoals krassen, blutsen of vandalisme.

- Schade veroorzaakt door elke interventie door een niet-bevoegd persoon.

- Defecten veroorzaakt door normale slijtage of normale veroudering van het product: dichtingen, filters, accessoires, borstel en slang van de stofzuiger, lampen, retroprojectielampen, meenemers van de wasmachine enzovoort.

- Software-updates als gevolg van een wijziging van de netwerkparameters.

- Schade als gevolg van elementen die niets met het toestel te maken hebben (vreemde voorwerpen, insecten, enz.);

- De inhoud van de toestellen – diepvriezer, wasmachine ... - (voedingswaren, kledij, ...);

- Defecten aan het product als gevolg van het gebruik van software van derden om de bestaande software te wijzigen of aan te passen;

- Defecten aan het product als gevolg van het gebruik zonder de met het toestel meegeleverde of door de fabrikant gehomologeerde accessoires;

- Onderdelen voor normale slijtage of gebruiksschade: band, luchtkamer, rem, ...

De klant moet er persoonlijk voor zorgen om de gegevens op zijn harde schijf of in het interne geheugen van zijn toestel regelmatig op te slaan.