

essentiel 

Cafetière filtre programmable /  
Programmable filter coffee machine /  
Cafetera de filtro programable /  
Filterkaffeemaschine mit Timer /  
Programmeerbare filterkoffiezetapparaat  
ECPI 2

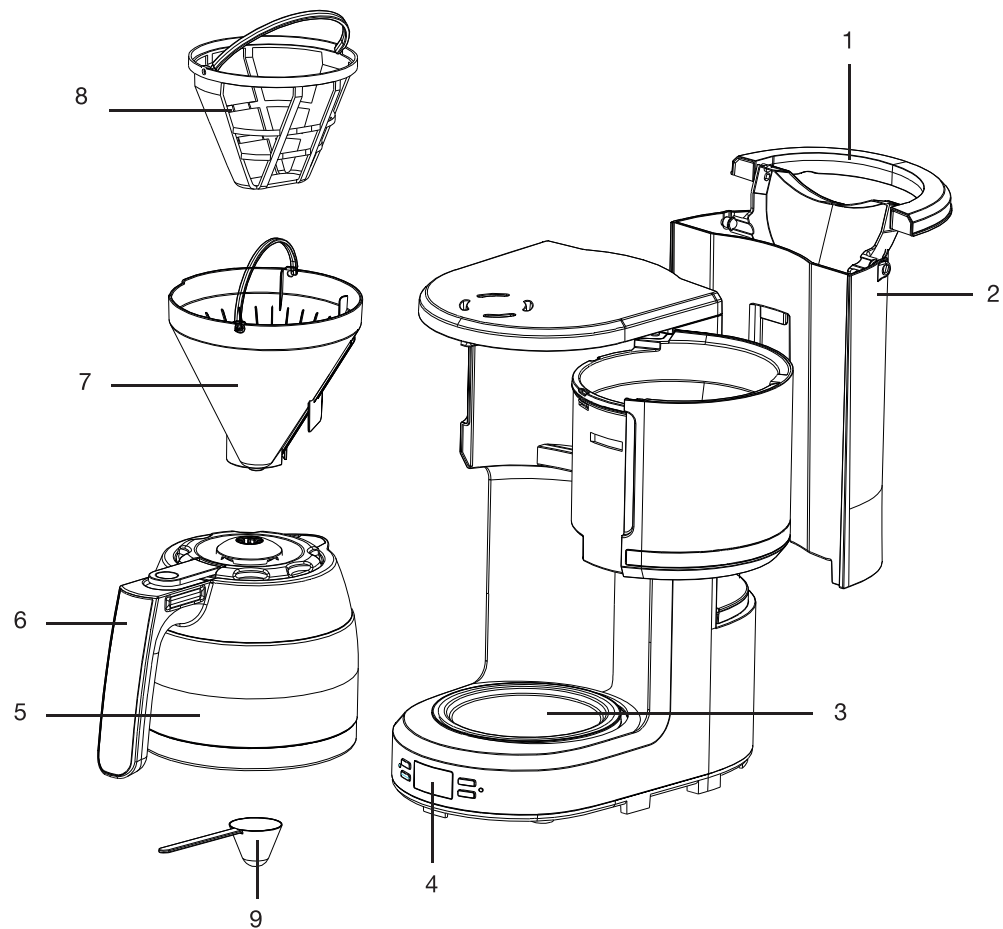

Notice d'utilisation / User guide / Instrucciones de uso /  
Bedienungsanleitung / Gebruiksaanwijzing



	FR	EN	ES	DE	NL
①	Couvercle du réservoir d'eau	Water tank lid	Tapa del depósito de agua	Deckel des Wassertanks	Deksel van het waterreservoir
②	Réservoir d'eau	Water tank	Depósito de agua	Wassertank	Waterreservoir
③	Plaque chauffante	Hotplate	Placa calentadora	Heizplatte	Warmhoudplaat
④	Bandeau de commande avec écran d'affichage	Control panel with display screen	Panel de control con pantalla de visualización	Bedienfeld mit Anzeige	Bedieningspaneel met weergavescherm
⑤	Verseuse isotherme	Insulated jug	Jarra isotérmica	Thermoskanne	Isotherme schenkan
⑥	Poignée de la verseuse	Jug handle	Asa de la jarra	Griff der Kaffeekanne	Handgreep van de schenkan
⑦	Porte-filtre amovible	Detachable filter holder	Portafiltros extraíble	Herausnehmbare Filterhalterung	Uitneembare filterhouder
⑧	Filtre permanent	Permanent filter	Filtro permanente	Dauerfilter	Permanent filter
⑨	Cuillère doseur	Measuring scoop	Cuchara dosificadora	Dosierlöffel	Maatschepje

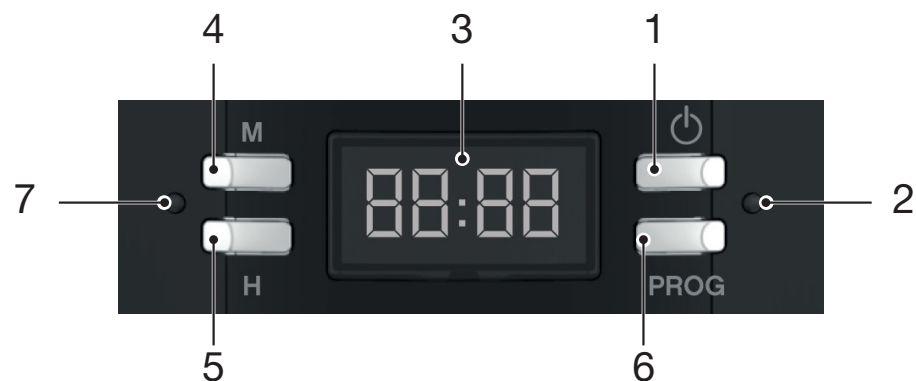

	FR	EN	ES	DE	NL
①	Touche marche/arrêt de la cafetière	Coffee machine on/off key	Botón de encendido/apagado de la cafetera	Start/Stopp-Taste der Kaffeemaschine	Aan/Uit-toets van het koffiezetapparaat
②	Voyant rouge du cycle de préparation : lorsqu'il est allumé, un cycle de préparation est en cours	Red light for the brew cycle: when on, coffee is being brewed	Luz roja del ciclo de preparación: cuando está encendida, quiere decir que hay un ciclo de preparación en curso	Rote Betriebskontrollleuchte: zeigt an, dass ein Brühvorgang gestartet wurde	Rood lampje van de bereidingscyclus: wanneer het brandt, wordt er een bereidingscyclus uitgevoerd
③	Écran	Screen	Pantalla	Display	Scherm
④	Touche de réglage des minutes	Set minute key	Botón de ajuste de los minutos	Minuteneinstelltaste	Insteltoets van de minuten
⑤	Touche de réglage des heures	Set hour key	Botón de ajuste de la hora	Stundeneinstelltaste	Insteltoets van de uren
⑥	Touche de programmation	Program key	Botón de programación	Programmierungstaste	Programmeertoets
⑦	Voyant vert de départ différé : lorsqu'il est allumé, un départ différé est programmé	Green delayed start light: when on, a time delay has been set	Luz verde de inicio programado: cuando está encendida, quiere decir que hay un inicio programado	Grüne Kontrollleuchte Timer: zeigt an, dass ein zeitverzögerter Start programmiert ist	Groen lampje voor uitgestelde start: wanneer het brandt, is er een uitgestelde start geprogrammeerd

Vous venez d'acquiescer un produit de la marque Essentiel b et nous vous en remercions. Nous apportons un soin tout particulier à la **FIABILITÉ**, à la **FACILITÉ D'USAGE** et au **DESIGN** de nos produits.

Nous espérons que cette cafetière vous donnera entière satisfaction.

## votre produit

### Contenu de la boîte

- 1 cafetière filtre
- 1 notice d'utilisation
- 1 filtre permanent
- 1 cuillère doseur

### Caractéristiques techniques

- Puissance : 900 W
- Alimentation : 220-240 V~ 50/60 Hz
- Capacité (verseuse isotherme) : 1 litre
- Porte-filtre pivotant et amovible
- Système anti-gouttes
- Utilisation de filtres papier n°4

## avant la première utilisation

- Rincez soigneusement à l'eau chaude savonneuse toutes les pièces démontables de la cafetière (la verseuse, le filtre permanent et le porte-filtre) en suivant les instructions de la section « Nettoyage et entretien ». Rincez à l'eau claire et séchez soigneusement.
- Remplissez le réservoir d'eau froide jusqu'au niveau maximum indiqué.
- Laissez la cafetière fonctionner deux cycles en utilisant uniquement de l'eau (sans café). Jetez l'eau chaude obtenue.

## utilisation

### Réglage de l'heure (affichage 24 heures)

1. Branchez le cordon d'alimentation dans la prise. L'écran LCD affiche « 12:00 » et clignote.
2. Appuyez sur « H » (Heure) pour avancer d'une heure. Vous pouvez avancer l'heure rapidement en maintenant le bouton enfoncé pendant plus de 2 secondes.
3. Appuyez sur « M » (Minute) pour avancer d'une minute. Vous pouvez faire défiler les minutes plus rapidement en maintenant le bouton enfoncé pendant plus de 2 secondes.

### Préparation du café

1. Ouvrez le couvercle supérieur et remplissez le réservoir d'eau avec de l'eau potable. Le niveau d'eau ne doit jamais dépasser le niveau « MAX » indiqué sur le réservoir.
2. Mettez le porte-filtre dans son support en vous assurant qu'il est correctement installé, autrement le couvercle supérieur ne pourra pas se refermer. Mettez le filtre permanent ou un filtre en papier dans le porte-filtre.
3. Ajoutez le café moulu dans le filtre. Habituellement, on compte une cuillère rase de café moulu par tasse, mais vous pouvez ajuster les proportions en fonction de vos préférences. Refermez complètement le couvercle supérieur.
4. Insérez la verseuse avec son couvercle fermé à l'horizontale sur la plaque chauffante.
5. Appuyez sur la touche « ON/OFF » (Marche/Arrêt). Le témoin « ON/OFF » s'allume en rouge, et le café commence à couler.



Vous pouvez retirer la verseuse et vous servir une tasse de café à tout moment. Grâce au **système anti-gouttes**, l'écoulement s'arrête momentanément. Remplacez toutefois la verseuse sur la plaque dans un délai de 30 secondes afin d'éviter un écoulement intempestif.

## Cafetière avec verseuse isotherme



La quantité de café obtenue est inférieure à la quantité d'eau ajoutée, car une partie de l'eau est absorbée par le marc de café et adhère au plastique.

Une fois la préparation terminée (environ une minute après la fin de l'écoulement du café), retirez la verseuse pour servir une tasse de café.

Si vous ne souhaitez pas servir immédiatement ou après vous être servi, ne remplacez pas la verseuse isotherme dans la cafetière. En effet, le système anti-gouttes va maintenir la verseuse en position ouverte et, dans ce cas, le café ne sera pas maintenu au chaud.

**Pour que le café reste au chaud après son écoulement, il faut retirer la verseuse isotherme** et la poser, par exemple, sur le plan de travail.

- N'ouvrez pas le couvercle pendant la préparation du café. De la vapeur d'eau ainsi que de l'eau brûlante peuvent être éjectées : risque de brûlures !
- Par ailleurs, la verseuse chauffe lors du fonctionnement de l'appareil. Saisissez-la donc uniquement par la poignée. Ne touchez pas les surfaces chaudes de l'appareil.
- Éteignez toujours la cafetière et débranchez le cordon d'alimentation lorsqu'elle n'est pas utilisée.

## Fonction de départ différé

- Branchez la cafetière sur une prise murale. Préparez le réservoir d'eau et le café.
- Procédez au réglage de l'heure en suivant les étapes 1 à 3 de la section « Réglage de l'heure ».
- Procédez à la préparation de la cafetière en suivant les étapes en suivant les étapes 1 à 4 de la section « Préparation du café ».

Configurez la fonction de départ différé comme suit :

1. Appuyez une fois sur la touche « PROG ». Le témoin « PROG » clignote en vert.
2. Utilisez les touches des heures et minutes pour régler le départ différé de votre choix.
3. Après avoir paramétré le départ différé, appuyez sur « PROG ». Le témoin « PROG » s'allume en vert fixe. Au bout de quelques secondes, l'écran LCD indique l'heure actuelle.



Vous pouvez annuler le départ différé en appuyant de nouveau sur la touche « PROG ». Si vous souhaitez modifier l'heure de départ différé, répétez uniquement les étapes 2 et 3 ci-dessus.

4. Une fois l'heure souhaitée programmée, le témoin ON/OFF devient vert fixe. Lorsque l'heure de départ différé est atteinte, il s'allume en rouge et l'appareil commence la préparation.



Vous ne pouvez pas régler l'heure lorsque l'appareil est en cours de fonctionnement ou lorsqu'un départ différé est programmé.

- En cas de panne de courant ou si vous débranchez l'appareil, le programme différé n'est pas sauvegardé.
- Vous pouvez programmer un départ différé jusqu'à 24 heures.

## Conseils pour un café au goût excellent

1. Une cafetière propre est essentielle pour obtenir un goût excellent. Nettoyez régulièrement la cafetière comme indiqué dans la section « Nettoyage et entretien ». Utilisez toujours de l'eau fraîche et froide dans la cafetière.
2. Lorsque le paquet n'est pas ouvert, rangez le café moulu dans un endroit frais et sec. Après avoir ouvert un paquet de café moulu, refermez-le et rangez-le au réfrigérateur pour maintenir sa fraîcheur.
3. Pour un goût optimal, achetez des grains de café entiers et moulez-les finement juste avant la préparation.
4. Ne réutilisez pas le café moulu, cela réduira considérablement l'arôme du café. Nous déconseillons de réchauffer le café, car le goût optimal est obtenu immédiatement après la préparation.
5. Nettoyez la cafetière lorsqu'une surextraction entraîne des dépôts huileux. La présence de petites gouttelettes d'huile à la surface du café noir est due à l'extraction d'huile du café moulu.
6. Les dépôts d'huile peuvent être plus fréquents si vous utilisez un café très torréfié.

## nettoyage et entretien

### Nettoyage

- Débranchez la cafetière de la prise de courant et laissez-la refroidir avant de procéder à son nettoyage.
- N'immergez jamais l'appareil, le câble d'alimentation ou la fiche dans l'eau ou tout autre liquide.
- N'utilisez pas de produits détergents agressifs ou abrasifs ni d'éponge à récurer pour le nettoyage, pour ne pas endommager les revêtements.
- Ouvrez le couvercle et retirez le porte-filtre. Jetez le filtre en papier et la mouture ou jetez la mouture du filtre permanent.
- Nettoyez les pièces amovibles de la cafetière (verseuse, filtre permanent, porte-filtre, cuillère de mesure) à l'eau chaude savonneuse. Procédez délicatement pour le filtre permanent. Rincez à l'eau claire et séchez soigneusement.

- Vous pouvez essuyer les surfaces extérieures et intérieures (y compris la plaque chauffante) avec une éponge légèrement humide ou un chiffon doux.

### Détartrage

- Si la cafetière s'arrête avant la fin du cycle, c'est qu'elle est probablement entartrée.
- Nous vous conseillons de détartrer votre appareil régulièrement pour le garder en bon état.



Lorsque le message «CLEN» apparaît sur l'écran, il est nécessaire de détartrer votre machine. Maintenez appuyée la touche « ON/OFF » (Marche/Arrêt) pendant 3 secondes pour lancer un cycle de détartrage. Le cycle dure environ 1 heure.

- La fréquence de détartrage est fonction de la dureté de l'eau et de la fréquence d'utilisation de l'appareil. En cas d'utilisation quotidienne, nous vous recommandons de détartrer votre cafetière **tous les deux mois**.
- Vous pouvez utiliser un détartrant spécial cafetières liquide ou en poudre vendu dans le commerce. Dans ce cas, veuillez vous reporter aux instructions fournies par le fabricant du produit détartrant.
- Vous pouvez également détartrer votre cafetière avec du vinaigre blanc. Remplissez le réservoir avec moitié de vinaigre blanc et moitié d'eau, puis faites fonctionner la cafetière.
- Faites ensuite fonctionner la cafetière 2 à 3 fois sans café pour bien la rincer. Videz l'eau chaude obtenue dans un évier.

We thank you for purchasing an Essentiel b brand product. We pay special attention to the **RELIABILITY, EASE OF USE** and **DESIGN** of our products. We hope that you will be completely satisfied with this coffee machine.

## your product

### Contents of the box

- 1 filter coffee machine
- 1 user manual
- 1 permanent filter
- 1 measuring scoop

### Technical features

- Power: 900 W
- Voltage: 220-240 V~ 50/60 Hz
- Capacity (insulated jug): 1 litre
- Swivelling removable filter holder
- Anti-drip system
- Takes a No. 4 paper filter

## before initial use

- Carefully rinse all removable parts (jug, permanent filter and filter holder) with hot soapy water, following the instructions in the “Cleaning and maintenance” section. Rinse with clean water and dry carefully.
- Fill the container with cold water up to the maximum level indicated.
- Run the coffee machine for two cycles using only water (no coffee). Pour away the hot water collected.

## using the device

### Setting the clock (24-hour display)

1. Plug the power cord into the mains outlet. The LCD screen displays a flashing “12:00”.
2. Press on “H” (Hour) to move forward by an hour. You can move the time forward faster by keeping the button pressed down for more than 2 seconds.
3. Press on “M” (Minute) to move forward by a minute. You can change the minutes faster by keeping the button pressed down for more than 2 seconds.

### Preparing the coffee

1. Open the top lid and fill the water tank with drinking water. The water level must never exceed the MAX mark indicated on the tank.
2. Place the filter holder into its bracket, ensuring that it is properly in place, otherwise you will not be able to close the top lid. Place the permanent filter or paper filter inside the filter holder.
3. Add ground coffee into the filter. Usually, a level spoon of ground coffee is used per cup, but the quantity can be adjusted according to taste. Place the top lid firmly in place.
4. Place the jug with its lid closed horizontally on the hotplate.
5. Press on the “ON/OFF” button. The “ON/OFF” light turns red, and the coffee starts to percolate.





The jug can be removed and you can pour a cup of coffee at any time. The **anti-spill** system temporarily stops the dripping. The jug should be replaced on the hotplate within 30 seconds to prevent spillage.

## Coffee machine with insulated jug



The quantity of coffee brewed will be less than the quantity of water added, this is because some of the water is absorbed by the coffee grounds and it sticks to the plastic.

Once the brew cycle has run (approximately one minute after the coffee has finished dripping), remove the jug to pour a cup of coffee.

After pouring your coffee, or if you do not wish to serve immediately, do not place the insulated jug back into the coffee machine. The anti-drip system will maintain the jug in open position and the coffee will not be kept hot. **In order for the coffee to remain hot after dripping, the insulated jug must be removed** and placed on the counter top, for example.

- Do not open the cover when the coffee is brewing. Steam and scalding water may be ejected: burn risk!
- The jug gets hot when the appliance is in use. Only pick it up by the handle. Do not touch the hot surfaces of the appliance.
- Always switch off the coffee machine and unplug the power cord when not in use.

## Delayed start

- Plug the coffee machine into a mains socket. Prepare the water tank and coffee.
- Set the timer by following Steps 1 to 3 in the “Setting the clock” section.
- Start preparing the coffee machine following Steps 1 to 4 in the “Preparing the coffee” section.

Set the delayed start functionality as follows:

1. Press the “PROG” button once. The “PROG” light flashes green.
2. Use the hours and minutes keys to set the desired delayed start time.
3. After having set the delayed start time, press on “PROG”. The “PROG” light turns solid green. After a few seconds, the LCD screen indicates the current time.



The delayed start function can be cancelled by pressing on the “PROG” button a second time. If you want to change the delayed start time, only repeat Steps 2 and 3 above.

4. Once the desired time has been set, the ON/OFF light turns solid green. Once the delayed start time has been reached, it turns red and the device starts brewing.



The timer cannot be adjusted when the appliance is in use, or when the delayed start function has been set.

- If there is a power outage or you unplug the appliance, the timer program will not be saved.
- You can program a delayed start up to 24 hours in advance.

## Advice for the best coffee taste

1. It is important to use a clean coffee machine to ensure the very best taste. Clean out the coffee machine regularly as indicated in the “Cleaning and maintenance” section. Always use fresh, cold water in the coffee machine.
2. Store any unopened packets of coffee in a cool, dry place. After having opened a packet of ground coffee, seal it and store it in the refrigerator to keep it fresh.
3. For the best taste, buy whole coffee beans and grind them finely just before use.
4. Never reuse ground coffee, this will reduce the coffee flavour considerably. We advise you not to reheat coffee, it tastes the best straight after brewing.
5. Clean out the coffee machine when over-extraction causes fatty deposits. The presence of small fatty deposits on the surface of black coffee can be caused by the leaching of oil from the coffee grounds.
6. There may be more fatty deposits present if you use dark roasted coffee grounds.



## cleaning and maintenance

### Cleaning

- Unplug the coffee machine from the mains outlet and allow to cool before cleaning.
- Never immerse the appliance, power cord or plug in water or any other liquid.
- Do not use abrasive cleaners or scouring pads for cleaning to avoid damaging the coating.
  
- Open the lid and remove the filter holder. Dispose of the paper filter and coffee grounds or just the coffee grounds if you are using the permanent filter.
- Clean the detachable parts of the coffee machine (jug, fixed filter, filter holder, measuring spoon) using hot soapy water. Be gentle with the permanent filter. Rinse with clean water and dry carefully.
- You can wipe down the outer and inner surfaces (including the hotplate) with a lightly moistened sponge or soft cloth.

### Descaling

- If the coffee machine switches off before the end of the cycle, it probably has scale.
- We recommend that you descale your appliance regularly to keep it in good condition.



When the message «CLEN» appears on the screen, you must descale your machine. Descaling function: hold the «ON/OFF» button for 3s to start a descaling cycle. The cycle lasts about 1 hour.

- How often descaling is required depends on how hard the water is and how often the appliance is used. If used daily, we recommend descaling your coffee machine **once every two months**.
- You can use a special 'coffee machine' descaling liquid or powder sold in shops. When you do so, make sure you follow the descaler manufacturer's instructions.

- You can also use white vinegar to descale your coffee machine. Fill up the coffee machine container with a half-and-half mixture of white vinegar and water, then switch it on.
- Afterwards, run the coffee machine 2 or 3 times without coffee to thoroughly rinse it through. Pour away the hot water collected into a sink.

Agradecemos su confianza al adquirir un producto de la marca Essentiel b. Prestamos especial atención a la **FIABILIDAD**, a la **SENCILLEZ DE USO** y al **DISEÑO** de nuestros productos. Esperamos que esta cafetera sea de su entera satisfacción.

## su producto

### Contenido de la caja

- 1 cafetera de filtro
- 1 manual de instrucciones
- 1 filtro permanente
- 1 cuchara dosificadora

### Características técnicas

- Potencia: 900 W
- Alimentación: 220-240 V~50/60 Hz
- Capacidad (jarra isotérmica): 1 litro
- Portafiltros giratorio y extraíble
- Sistema antigoteo
- Utilización de filtro de papel n.º 4

## antes de utilizar el aparato por primera vez

- Enjuague bien todas las partes desmontables de la cafetera (jarra, filtro permanente y portafiltros) siguiendo las instrucciones de la sección «Limpieza y mantenimiento». Enjuague con agua limpia y seque bien.
- Llene el depósito con agua fría hasta el nivel máximo indicado.
- Deje que la cafetera funcione dos ciclos solo con agua (sin café). Tire el agua caliente obtenida.

## USO

### Ajuste de la hora (visualización de 24 horas) (cafeteras programables únicamente)

1. Conecte el cable de alimentación a la toma. La pantalla LCD muestra «12:00» y parpadea.
2. Pulse «H» (hora) para adelantar una hora. Puede adelantar rápidamente la hora manteniendo pulsado el botón durante más de 2 segundos.
3. Pulse «M» (minuto) para adelantar un minuto. Puede pasar los minutos más rápidamente manteniendo pulsado el botón durante más de 2 segundos.

### Preparación del café

1. Abra la tapa superior y rellene el depósito de agua con agua potable. El nivel del agua nunca debe superar el nivel «MAX» indicado en el depósito.
2. Coloque el portafiltros en su soporte asegurándose de que esté correctamente instalado, de lo contrario la tapa superior no se podrá cerrar. Coloque el filtro permanente o un filtro de papel en el portafiltros.
3. Añada el café molido en el filtro. Habitualmente, se pone una cucharita rasa de café molido por taza, pero puede ajustar las proporciones en función de sus preferencias. Cierre completamente la tapa superior.
4. Coloque la jarra con su tapa cerrada en horizontal sobre la placa calentadora.
5. Pulse el botón «ON/OFF» (Encendido/Apagado). La luz «ON/OFF» se enciende en rojo y el café empezará a caer.



Puede retirar la jarra y servirse una taza de café en cualquier momento. Gracias al **sistema antigoteo**, el café deja de caer momentáneamente. Sin embargo, vuelva a colocar la jarra en la placa en menos de 30 segundos para evitar derrames involuntarios.

## Cafetera con jarra isotérmica

Una vez terminada la preparación (aproximadamente un minuto después de que deje de caer café), retire la jarra para servir una taza de café.

Si no desea servirlo inmediatamente o después de haberse servido, no vuelva a colocar la jarra isotérmica en la cafetera. El sistema antigoteo mantendrá la jarra en posición abierta y, en este caso, el café no se mantendrá caliente. **Para que el café se mantenga caliente después de hacerlo, debe retirar la jarra isotérmica** y dejarla sobre la encimera, por ejemplo.

- No abra la tapa durante la preparación del café. Tanto el vapor como el agua hirviendo pueden salir despedidos: ¡hay riesgo de quemaduras!
- Además, la jarra se calienta cuando la cafetera está en funcionamiento. Por lo tanto, sujétela siempre por el asa. No toque las superficies calientes.
- Apague siempre la cafetera y desenchufe el cable de alimentación cuando no la esté utilizando.

## Función de inicio programado

- Enchufe la cafetera. Prepare el depósito de agua y el café.
- Ajuste la hora siguiendo las etapas de 1 a 3 de la sección «Ajuste de la hora».
- Prepare la cafetera siguiendo las etapas de 1 a 4 de la sección «Preparación del café».

Configure la función de inicio programado de la siguiente forma:

1. Pulse una vez el botón «PROG» (programación). La luz «PROG» parpadea en verde.
2. Use los botones de las horas y minutos para ajustar el inicio programado como prefiera.
3. Después de haber configurado el inicio programado, pulse «PROG». La luz «PROG» se enciende en verde fijo. Al cabo de unos segundos, la pantalla LCD indica la hora actual.



Puede cancelar el inicio programado pulsando de nuevo el botón «PROG». Si desea modificar la hora de inicio programado, repita únicamente las etapas 2 y 3 anteriores.

4. Una vez programada la hora deseada, la luz ON/OFF pasa a verde fijo. Cuando se llega a la hora de inicio programado, se enciende en rojo y el aparato empieza la preparación.



No se puede ajustar la hora mientras la cafetera esté en funcionamiento o cuando haya un inicio programado.

- En caso de un corte de corriente o si se desconecta el aparato, el inicio programado no se guarda.
- Puede programar un inicio dentro de las siguientes 24 horas.

## Consejos para un café con un sabor excelente

1. Una cafetera limpia es esencial para obtener un sabor excelente. Limpie con regularidad la cafetera tal como se indica la sección «Limpieza y mantenimiento». Use siempre agua fresca y fría en la cafetera.
2. Cuando el paquete no esté abierto, guarde el café molido en un lugar fresco y seco. Después de abrir un paquete de café molido, ciérrelo y guárdelo en el refrigerador para mantener su frescura.
3. Para un sabor óptimo, compre granos de café enteros y muélalos finamente justo antes de la preparación.
4. No vuelva a usar el café molido, reducirá considerablemente el aroma del café. Desaconsejamos recalentar el café porque el sabor óptimo se obtiene inmediatamente tras la preparación.

5. Limpie la cafetera cuando un exceso de extracción conlleve depósitos aceitosos. La presencia de gotitas de aceite en la superficie de un café solo se debe a la extracción de aceite del café molido.
6. Los depósitos de aceite pueden ser más frecuentes si usa un café muy torrefacto.

## limpieza y mantenimiento

### Limpieza

- Desenchufe la cafetera y deje que se enfríe antes de limpiarla.
- No sumerja la cafetera, el cable, ni el enchufe en agua ni en ningún otro líquido.
- No utilice productos de limpieza abrasivos ni estropajos para limpiarla para no dañar los revestimientos.
  
- Abra la tapa y retire el portafiltro. Deseche el filtro de papel y los restos de café o los restos de café del filtro permanente.
- Limpie las partes extraíbles de la cafetera (jarra, filtro permanente, portafiltro y cucharita de dosificación) con agua caliente y jabón. Tenga cuidado con el filtro permanente. Enjuague con agua limpia y seque bien.
- Puede limpiar las superficies exteriores e interiores (incluida la placa calentadora) con una esponja ligeramente húmeda o con un paño suave.

## Descalcificación

- Si la cafetera se para antes de que acabe el ciclo, probablemente sea porque tenga cal.
- Recomendamos descalcificar el aparato regularmente para mantenerlo en buenas condiciones.



Cuando aparezca el mensaje «CLEN» en la pantalla, debe descalcificar su máquina. Función de descalcificación: mantenga pulsado «ON/OFF» durante 3 s para iniciar un ciclo de descalcificación. El ciclo dura alrededor de 1 hora.

- La frecuencia de la descalcificación depende de la dureza del agua y de la frecuencia de uso. Si la usa a diario, se recomienda descalcificar su cafetera **una vez cada dos meses**.
- Puede utilizar un descalcificador líquido o en polvo «especial para cafeteras» disponible en el mercado. En este caso, consulte las instrucciones proporcionadas por el fabricante del descalcificador.
- También puede descalcificar su cafetera con vinagre blanco. Llene medio depósito con vinagre blanco y la otra mitad con agua, y ponga la cafetera en funcionamiento.
- Déjela funcionar 2 o 3 veces sin café para enjuagarla bien. Vacíe el agua caliente obtenida en el fregadero.

Sie haben sich für ein Produkt der Marke Essentiel b entschieden, und wir danken Ihnen für Ihr Vertrauen. Wir legen ganz besonderen Wert auf die **ZUVERLÄSSIGKEIT**, die **BENUTZERFREUNDLICHKEIT** und das **DESIGN** unserer Produkte.

Wir hoffen, dass diese Kaffeemaschine Sie rundum zufriedenstellt.

## Ihr Produkt

### Verpackungsinhalt

- 1 Filterkaffeemaschine
- 1 Bedienungsanleitung
- 1 Dauerfilter
- 1 Dosierlöffel

### Kenndaten

- Leistung: 900 W
- Stromversorgung: 220-240 V~ 50/60 Hz
- Fassungsvermögen (Thermoskanne): 1 Liter
- Filterhalterung schwenk- und herausnehmbar
- Anti-Tropf-Vorrichtung
- Für Papierfilter Nr. 4

## Vor dem ersten Gebrauch

- Reinigen Sie die abnehmbaren Teile der Kaffeemaschine, wie in Abschnitt „Reinigung und Instandhaltung“ beschrieben, gründlich mit warmem Seifenwasser (die Kanne, den Dauerfilter und die Filterhalterung). Spülen Sie sie mit klarem Wasser ab und trocknen Sie sie sorgfältig mit einem weichen Tuch.
- Füllen Sie den Kaltwassertank bis zur maximalen Füllstandsmarkierung.
- Lassen Sie die Kaffeemaschine zweimal nur mit Wasser laufen (ohne Kaffee). Schütten Sie das heiße Wasser weg.

## Gebrauch

### Einstellung der Uhrzeit (Anzeige im 24-Stunden-Format)

1. Schließen Sie das Stromkabel an eine Steckdose an. Auf dem LCD-Display blinkt „12:00“.
2. Drücken Sie auf „H“ (Stunden), um die Stundenanzeige um eine Stunde vorzustellen. Sie können die Stunden schnell vorlaufen lassen, indem Sie den Knopf länger als 2 Sekunden gedrückt halten.
3. Drücken Sie auf „M“ (Minuten), um die Minutenanzeige um eine Minute vorzustellen. Sie können die Minuten schnell vorlaufen lassen, indem Sie den Knopf länger als 2 Sekunden gedrückt halten.

### Kaffe Zubereitung

1. Öffnen Sie den oberen Deckel und füllen Sie den Wassertank mit Trinkwasser. Der Wasserstand darf den auf dem Tank angegebenen Höchststand „MAX“ nicht überschreiten.
2. Setzen Sie die Filterhalterung in seine Aufnahme. Achten Sie dabei darauf, dass er korrekt sitzt, da sich der obere Deckel sonst nicht schließen lässt. Legen Sie den Dauerfilter oder einen Papierfilter in die Filterhalterung.
3. Geben Sie gemahlene Kaffee in den Filter. Üblicherweise geht man von einem gestrichenen Löffel gemahlene Kaffee pro Tasse aus, aber Sie können die Menge nach Ihren Vorlieben anpassen. Schließen Sie den oberen Deckel wieder.
4. Stellen Sie die Kanne mit geschlossenem Deckel auf die Heizplatte.
5. Drücken Sie die Taste „ON/OFF“ (Ein/Aus). Die Anzeige „ON/OFF“ leuchtet rot und der Brühvorgang beginnt.



Sie können die Kanne jederzeit von der Heizplatte nehmen und sich eine Tasse Kaffee einschenken. Durch die **Anti-Tropf-Vorrichtung** wird der Brühvorgang kurzzeitig unterbrochen. Stellen Sie die Kanne aber innerhalb von 30 Sekunden wieder zurück, um zu verhindern, dass Kaffee auf die Heizplatte tropft.

## Kaffeemaschine mit Thermoskanne

Wenn der Vorgang abgeschlossen ist (etwa eine Minute, nachdem der Kaffee durchgelaufen ist), können Sie die Kanne herausnehmen und sich eine Tasse Kaffee einschenken.

Wenn Sie den Kaffee nicht sofort servieren möchten oder dies bereits getan haben, stellen Sie die Thermoskanne nicht wieder in die Kaffeemaschine zurück. Die Anti-Tropf-Vorrichtung würde sonst die Kanne in geöffneter Position halten und der Kaffee würde so nicht warmgehalten werden. **Um den Kaffee nach dem Durchlaufen warm zu halten, nehmen Sie die Thermoskanne heraus** und stellen Sie sie beispielsweise auf Ihre Küchenarbeitsplatte.

- Öffnen Sie während der Kaffeezubereitung nicht den Deckel. Wasserdampf sowie heißes Wasser können austreten: Verbrennungsgefahr!
- Die Kanne wird heiß, wenn das Gerät eingeschaltet ist. Fassen Sie sie daher nur am Griff an. Berühren Sie die heißen Oberflächen des Geräts nicht.
- Schalten Sie die Kaffeemaschine aus und trennen Sie sie vom Stromnetz, wenn Sie sie nicht verwenden.

## Einschaltverzögerung

- Schließen Sie die Kaffeemaschine an eine Wandsteckdose an. Gießen Sie Wasser in den Tank und füllen Sie den Filter mit gemahlenem Kaffee.
- Um die Uhrzeit einzustellen, folgen Sie den Schritten 1 bis 3 im Abschnitt „Einstellung der Uhrzeit“.
- Zur Vorbereitung der Kaffeemaschine führen Sie die Schritte 1 bis 4 des Abschnitts „Kaffeezubereitung“ aus.

Programmieren Sie den Timer wie folgt:

1. Drücken Sie einmal auf die Taste „PROG“. Die Leuchte „PROG“ blinkt grün.
2. Stellen Sie die gewünschte Einschaltzeit über die Tasten zur Einstellung der Stunden und Minuten ein.
3. Drücken Sie anschließend auf „PROG“. Die Anzeige „PROG“ leuchtet durchgehend grün. Nach einigen Sekunden zeigt das LCD-Display wieder die aktuelle Uhrzeit an.



Sie können den Timer abbrechen, indem Sie die Taste „PROG“ erneut drücken. Wenn Sie die Uhrzeit für die Einschaltverzögerung ändern möchten, genügt es, die oben beschriebenen Schritte 2 und 3 zu wiederholen.

4. Wenn die Programmierung der gewünschten Zeit abgeschlossen ist, leuchtet die Anzeige „ON/OFF“ durchgehend grün. Wenn die eingestellte Zeit erreicht ist, wechselt die Anzeige auf Rot und der Brühvorgang beginnt.



Sie können die Uhrzeit nicht einstellen, wenn das Gerät in Betrieb oder der Timer aktiviert ist.

- Bei einem Stromausfall oder wenn Sie den Stecker des Geräts ziehen, wird das verzögerte Programm nicht gespeichert.
- Der verzögerte Start kann in einem Zeitraum von bis zu 24 Stunden programmiert werden.



## Empfehlungen für ausgezeichneten Kaffeegenuss

1. Eine saubere Kaffeemaschine ist eine wesentliche Voraussetzung für ausgezeichneten Geschmack. Reinigen Sie Ihre Kaffeemaschine regelmäßig wie im Abschnitt „Reinigung und Instandhaltung“ beschrieben. Verwenden Sie in Ihrer Kaffeemaschine immer frisches, kaltes Wasser.
2. Bewahren Sie gemahlene Kaffeebohnen, solange die Packung noch nicht geöffnet ist, an einem kühlen und trockenen Ort auf. Damit gemahlener Kaffee nach dem Öffnen möglichst lange frisch bleibt, verschließen Sie die Packung gut und bewahren Sie sie im Kühlschrank auf.
3. Für ein optimales Aroma kaufen Sie ganze Bohnen und mahlen Sie diese erst kurz vor der Zubereitung fein.
4. Verwenden Sie gemahlene Kaffeebohnen nicht ein zweites Mal, da dies das Aroma deutlich verschlechtert. Es ist nicht zu empfehlen, Kaffee aufzuwärmen, da das optimale Aroma direkt nach der Zubereitung erzielt wird.
5. Reinigen Sie die Kaffeemaschine, wenn sich durch Überextraktion ölige Rückstände gebildet haben. Die Bildung von kleinen Öltröpfchen auf der Oberfläche von schwarzem Kaffee ist darauf zurückzuführen, dass dem gemahlene Kaffee Öl entzogen wird.
6. Ölige Rückstände können vermehrt auftreten, wenn Sie sehr dunkel gerösteten Kaffee verwenden.

## Reinigung und Instandhaltung

### Reinigung

- Stecken Sie die Kaffeemaschine ab und lassen Sie sie auskühlen, bevor Sie mit der Reinigung beginnen.
- Tauchen Sie das Gerät, das Stromkabel und den Stecker niemals in Wasser oder andere Flüssigkeiten.
- Verwenden Sie zur Reinigung weder aggressive oder scheuernde Reinigungsmittel noch Scheuerschwämme, da diese die Beschichtungen verkratzen können.

- Öffnen Sie den Deckel und nehmen Sie die Filterhalterung heraus. Werfen Sie den Papierfilter weg oder entfernen Sie den Kaffeesatz aus dem Dauerfilter.
- Reinigen Sie die abnehmbaren Teile der Kaffeemaschine (Kaffeekanne, Dauerfilter, Filtereinsatz, Messlöffel) mit warmem Wasser und Spülmittel. Reinigen Sie den Dauerfilter besonders vorsichtig. Spülen Sie sie mit klarem Wasser ab und trocknen Sie sie sorgfältig mit einem weichen Tuch.
- Die äußeren und inneren Oberflächen (einschließlich der Heizplatte) können mit einem feuchten Schwamm oder einem weichen Tuch gereinigt werden.

### Entkalkung

- Wenn sich die Kaffeemaschine vor Ende des Brühvorgangs abschaltet, ist sie wahrscheinlich verkalkt.
- Wir empfehlen, Ihr Gerät regelmäßig zu entkalken, damit es lange in einem guten Zustand bleibt.



Wenn die Meldung „CLEN“ auf dem Bildschirm erscheint, müssen Sie Ihre Maschine entkalken. Entkalkungsfunktion: Drücken Sie 3 Sekunden lang die Taste „ON/OFF“, um einen Entkalkungszyklus zu starten. Der Zyklus dauert etwa 1 Stunde.

- Die Häufigkeit der Entkalkungen hängt von der Wasserhärte und der Nutzungsintensität ab. Bei täglichem Gebrauch empfehlen wir, Ihre Kaffeemaschine **alle zwei Monate** zu entkalken.
- Sie können einen im Handel erhältlichen speziellen Entkalker für Kaffeemaschinen verwenden (flüssig oder in Pulverform). Beziehen Sie sich in diesem Fall bitte auf die vom Hersteller des Entkalkers gelieferten Anweisungen.
- Sie können Ihre Kaffeemaschine auch mit weißem Essig entkalken. Füllen Sie den Tank bis zur Hälfte mit weißem Essig und zur Hälfte mit Wasser und schalten Sie die Kaffeemaschine ein.
- Lassen Sie die Kaffeemaschine anschließend erneut 2 bis 3 Mal ohne Kaffee laufen, um sie gut auszuspülen. Schütten Sie das Wasser weg.



U hebt een product van het merk Essentieel b gekocht en we danken u daarvoor. Wij besteden de veel zorg aan de **BETROUWBAARHEID**, het **GEBRUIKSGEMAK** en het **DESIGN** van onze producten. Wij hopen dat dit koffiezetapparaat volledig aan uw verwachtingen zal voldoen.

## uw product

### Inhoud van de doos

- 1 filterkoffiezetapparaat
- 1 gebruiksaanwijzing
- 1 permanent filter
- 1 maatschepje

### Technische kenmerken

- Vermogen: 900 W
- Voeding: 220-240 V~ 50/60 Hz
- Inhoud (isotherme schenkan): 1 liter
- Draaibare en uitneembare filterhouder
- Met druppelstop
- Gebruik van papieren filters nr. 4

## voor het eerste gebruik

- Spoel alle demonteerbare onderdelen van het koffiezetapparaat (schenkan, permanent filter en filterhouder) zorgvuldig af met warm zeepsop volgens de instructies van de rubriek "Schoonmaak en onderhoud". Spoel daarna met helder water af en droog zorgvuldig.
- Vul het reservoir met koud water tot aan het aangegeven maximumpeil.
- Laat het koffiezetapparaat tweemaal werken met uitsluitend water (zonder koffie). Giet het verkregen hete water weg.

## gebruik

### Instelling van de tijd (24-uurs weergave)

1. Steek de stekker van het apparaat in het stopcontact. Het lcd-scherm toont "12:00" en knippert.
2. Druk op "H" ("uur") om de tijd een uur vooruit te zetten. U kunt de tijd sneller vooruit zetten door de knop gedurende meer dan 2 seconden ingedrukt te houden.
3. Druk op "M" ("minuut") om de tijd een minuut vooruit te zetten. U kunt de minuten sneller vooruit zetten door de knop gedurende meer dan 2 seconden ingedrukt te houden.

### Bereiding van koffie

1. Open de deksel aan de bovenkant en vul het waterreservoir met drinkwater. Het waterpeil mag nooit hoger staan dan het "MAX" niveau dat op het reservoir is aangegeven.
2. Monteer de filterhouder op de juiste manier op het apparaat, anders kan de deksel aan de bovenkant niet worden gesloten. Plaats het permanente filter of een papieren filter in de filterhouder.
3. Doe gemalen koffie in het filter. Normaal gesproken wordt een afgestreken maatschepje gemalen koffie gebruikt om een kop te bereiden, maar u kunt de hoeveelheid aanpassen naargelang uw voorkeuren. Sluit de deksel aan de bovenkant van het apparaat volledig.
4. Zet de schenkan met de deksel horizontaal gesloten op de warmhoudplaat.
5. Druk op de ON/OFF-knop (aan/uit). Het ON/OFF-lampje licht rood op en de koffie begint te lopen.



U kunt op elk moment de schenkan uit het apparaat halen en een kopje koffie inschenken. Dankzij het **antidruppelsysteem** stopt de koffie tijdelijk met lopen. Zet de schenkan echter binnen 30 seconden terug op de warmhoudplaat om voortijdig doorlopen te voorkomen.

## Koffiezetapparaat met glazen schenkan



De hoeveelheid koffie is kleiner dan de hoeveelheid water die is toegevoegd, omdat een deel van het water wordt geabsorbeerd door het koffiedik en aan de kunststof blijft hangen.

Zet de isotherme schenkan niet terug in het koffiezetapparaat als u de koffie niet onmiddellijk wilt inschenken of nadat u de koffie geserveerd heeft. Het antidruppelsysteem zorgt er namelijk voor dat de schenkan in open stand blijft staan, waardoor de koffie zal afkoelen. **Om ervoor te zorgen dat de koffie warm blijft nadat deze is gestopt met lopen, moet u de isotherme schenkan uit het apparaat nemen en bijvoorbeeld op het aanrecht plaatsen.**

- Open de deksel niet tijdens de bereiding van de koffie. Er kan stoom en heet water vrijkomen: risico op brandwonden!
- Verder wordt de schenkan heet terwijl het apparaat in werking is. Pak deze dus alleen bij het handvat vast. Raak de hete oppervlakken van het apparaat niet aan.
- Zet het koffiezetapparaat altijd uit en haal de stekker uit het stopcontact wanneer u het niet gebruikt.

## Functie voor uitgestelde start

- Sluit het koffiezetapparaat aan op een wandstopcontact. Bereid het reservoir en de koffie voor.
- Stel de tijd in door stap 1 t/m 3 van de rubriek “Instelling van de tijd” te volgen.
- Bereid het koffiezetapparaat voor door stap 1 t/m 4 van de rubriek “Bereiding van koffie” te volgen.

Configureer de functie voor uitgestelde start als volgt:

1. Druk één keer op de knop “PROG”. Het “PROG”-lampje knippert groen.
2. Gebruik de toetsen voor de uren en minuten om de uitgestelde start te programmeren, zodat het koffiezetapparaat op het gewenste moment start.
3. Na het instellen van de uitgestelde start drukt u opnieuw op “PROG”. Het “PROG”-lampje wordt groen zonder te knipperen. Na enkele seconden geeft het lcd-scherm de huidige tijd aan.



U kunt de functie voor uitgestelde start uitschakelen door opnieuw op de knop ‘PROG’ te drukken. Als u het tijdstip van de uitgestelde start wilt wijzigen, herhaalt u alleen stap 2 en 3 hierboven.

4. Zodra de gewenste tijd is ingesteld, wordt het ON/OFF-lampje groen zonder te knipperen. Wanneer de tijd van de uitgestelde start is bereikt, wordt dit lampje rood en begint het apparaat met de bereiding.



U kunt de tijd niet instellen terwijl het apparaat in bedrijf is of wanneer er een uitgestelde start is geprogrammeerd.

- In geval van een stroomstoring of als u het apparaat afkoppelt, gaat de opslag in het geheugen van de uitgestelde start verloren.
- U kunt tot 24 uur van tevoren een uitgestelde start programmeren.

## Tips voor de lekkerste koffie

1. Een schoon koffiezetapparaat is essentieel om koffie met een optimale smaak te bereiden. Maak het koffiezetapparaat regelmatig schoon zoals beschreven in de rubriek "Schoonmaak en onderhoud". Gebruik altijd vers en koud water in het koffiezetapparaat.
2. Bewaar gemalen koffie waarvan de verpakking nog gesloten is op een droge en koele plaats. Na het openen van de verpakking dient u deze te hersluiten en de koffie in de koelkast te bewaren om deze vers te houden.
3. Voor een optimale smaak koopt u hele koffiebonen en maalt u deze vlak voor de bereiding fijn.
4. Gemalen koffie dient niet te worden hergebruikt, dit vermindert het aroma van de koffie aanzienlijk. We raden af om koffie op te warmen, aangezien de smaak vlak na de bereiding optimaal is.
5. Maak het koffiezetapparaat schoon als overextractie leidt tot een olieachtige afzetting. De aanwezigheid van kleine druppeltjes olie aan het oppervlak van zwarte koffie wordt veroorzaakt door de extractie van olie uit de gemalen koffie.
6. Er kunnen vaker olieafzettingen ontstaan als u een sterk gebrande koffie gebruikt.

## schoonmaak en onderhoud

### Reiniging

- Koppel het koffiezetapparaat af van het stopcontact en laat hem afkoelen voor u begint met schoonmaken.
- Dompel het apparaat, de voedingskabel of de stekker nooit onder in water of andere vloeistoffen.
- Gebruik geen bijtende of schurende reinigingsmiddelen, noch schuursponsjes om de coatings van het apparaat niet te beschadigen.
- Open de deksel en verwijder de filterhouder. Werpt het papieren filter met het koffiedik of het koffiedik van het permanente filter weg.
- Reinig alle uitneembare delen van het koffiezetapparaat (schenkan, permanent filter, filterhouder, maatlepel) met warm zeepsop. Wees voorzichtig met het permanente filter. Spoel daarna met helder water af en droog zorgvuldig.
- U kunt de buiten- en binnenvlakken (inclusief de warmhoudplaat) afvegen met een licht bevochtigde spons of een zachte doek.

### Ontkalking

- Als het koffiezetapparaat stopt voordat de koffie is doorlopen, is er mogelijk kalkaanslag aanwezig.
- Wij raden u aan uw apparaat regelmatig te ontkalken om het in goede staat te behouden.



Wanneer het bericht «CLEN» op het scherm verschijnt, moet u uw machine ontkalken. Ontkalkingsfunctie: houd «ON/OFF» 3 seconden ingedrukt om een ontkalkingscyclus te starten. De cyclus duurt ongeveer 1 uur.

- De regelmaat van de ontkalking hangt af van de hardheid van het water en de gebruiksfrequentie van het apparaat. In geval van dagelijks gebruik, raden wij u aan uw koffiezetapparaat **eens in de twee maanden** te ontkalken.
- U kunt een in de winkel verkrijgbaar vloeibaar ont kalkingsmiddel of in poedervorm gebruiken speciaal voor koffiezetapparaten. Raadpleeg in dat geval de aanwijzingen van de fabrikant van het ont kalkingsmiddel.
- U kunt uw koffiezetapparaat ook ont kalken met witte azijn. Vul het reservoir voor de helft met witte azijn en voor de helft met water en laat uw koffiezetapparaat vervolgens werken.
- Laat vervolgens uw koffiezetapparaat 2 tot 3 maal werken zonder koffie om het te spoelen. Giet het verkregen hete water weg.

Toutes les informations, dessins, croquis et images dans ce document relèvent de la propriété exclusive de SOURCING & CREATION. SOURCING & CREATION se réserve tous les droits relatifs à ses marques, créations et informations. Toute copie ou reproduction, par quelque moyen que ce soit, sera jugée et considérée comme une contrefaçon.

All information, designs, drawings and pictures in this document are the property of SOURCING & CREATION. SOURCING & CREATION reserves all rights to its brands, designs and information. Any copy and reproduction through any means shall be deemed and considered as counterfeiting.

Toda la información, diseños, dibujos e imágenes de este documento son propiedad de SOURCING & CREATION. SOURCING & CREATION se reserva todos los derechos de sus marcas, diseños e información. Cualquier copia y reproducción por cualquier medio será considerada como falsificación.

Alle Informationen, Zeichnungen, Skizzen und Bilder in diesem Dokument sind alleiniges Eigentum von SOURCING & CREATION. SOURCING & CREATION behält sich alle Rechte in Zusammenhang mit ihren Marken, Schöpfungen und Informationen vor. Kopien oder Reproduktionen, ungeachtet des dazu verwendeten Mittels, werden als Fälschung betrachtet und beurteilt.

Alle gegevens, tekeningen, schetsen en afbeeldingen in dit document zijn het exclusieve eigendom van SOURCING & CREATION. SOURCING & CREATION behoudt alle rechten met betrekking tot haar merken, creaties en informatie. Alle kopieën, of reproducties, met eender welk middel, worden beoordeeld en beschouwd als een vervalsing.

Toutes les informations, dessins, croquis et images dans ce document relèvent de la propriété exclusive de SOURCING & CREATION. SOURCING & CREATION se réserve tous les droits relatifs à ses marques, créations et informations. Toute copie ou reproduction, par quelque moyen que ce soit, sera jugée et considérée comme une contrefaçon.

All information, designs, drawings and pictures in this document are the property of SOURCING & CREATION. SOURCING & CREATION reserves all rights to its brands, designs and information. Any copy and reproduction through any means shall be deemed and considered as counterfeiting.

Toda la información, diseños, dibujos e imágenes de este documento son propiedad de SOURCING & CREATION. SOURCING & CREATION se reserva todos los derechos de sus marcas, diseños e información. Cualquier copia y reproducción por cualquier medio será considerada como falsificación.

Alle Informationen, Zeichnungen, Skizzen und Bilder in diesem Dokument sind alleiniges Eigentum von SOURCING & CREATION. SOURCING & CREATION behält sich alle Rechte in Zusammenhang mit ihren Marken, Schöpfungen und Informationen vor. Kopien oder Reproduktionen, ungeachtet des dazu verwendeten Mittels, werden als Fälschung betrachtet und beurteilt.

Alle gegevens, tekeningen, schetsen en afbeeldingen in dit document zijn het exclusieve eigendom van SOURCING & CREATION. SOURCING & CREATION behoudt alle rechten met betrekking tot haar merken, creaties en informatie. Alle kopieën, of reproductions, met eender welk middel, worden beoordeeld en beschouwd als een vervalsing.



#### Protection de l'environnement

Ce symbole apposé sur le produit signifie qu'il s'agit d'un appareil dont le traitement en tant que déchet est soumis à la réglementation relative aux déchets d'équipements électriques et électroniques (DEEE). Cet appareil ne peut donc en aucun cas être traité comme un déchet ménager, et doit faire l'objet d'une collecte spécifique à ce type de déchets. Des systèmes de reprise et de collecte sont mis à votre disposition par les collectivités locales (déchèterie) et les distributeurs. En orientant votre appareil en fin de vie vers sa filière de recyclage, vous contribuerez à protéger l'environnement et empêcherez toute conséquence nuisible pour votre santé.



#### Protection of the environment

This symbol attached to the product means that it is an appliance whose disposal is subject to the directive on waste from electrical and electronic equipment (WEEE). This appliance may not in any way be treated as household waste and must be subject to a specific type of removal for this type of waste. Recycling and recovery systems are available in your area (waste removal) and by distributors. By taking your appliance at its end of life to a recycling facility, you will contribute to environmental conservation and prevent any harm to your health.



#### Protección del medio ambiente

Este símbolo en el producto significa que es un aparato cuyo tratamiento como residuo está sujeto a la normativa de Residuos de Aparatos Eléctricos y Electrónicos (RAEE). Por lo tanto, este dispositivo no se puede tratar en ningún caso como residuo doméstico, sino que se debe tratar específicamente como este tipo de residuos. Las autoridades locales (centros de recogida de residuos) y los distribuidores disponen de sistemas de devolución y recogida. Reciclando su dispositivo al final de su vida útil ayudará a proteger el medio ambiente y a evitar consecuencias perjudiciales para su salud.



#### Umweltschutz

Dieses Symbol auf dem Produkt bedeutet, dass es sich um ein Gerät handelt, dessen Entsorgung den Vorschriften für elektrische und elektronische Altgeräte (Elektronikschrott) unterliegt. Dieses Gerät darf daher auf keinen Fall als Hausabfallmüll behandelt werden und muss an einer spezifischen Sammelstelle für diesen Typ von Abfall abgegeben werden. Rücknahme- und Sammelsysteme werden Ihnen von den lokalen Gebietskörperschaften (Mülldeponie) und Vertrieben bereitgestellt. Indem Sie Ihr Gerät an seinem Lebensende dem Recycling zuführen, tragen sie zum Umweltschutz bei und verhindern schädliche Folgen für Ihre Gesundheit.



#### Milieubescherming

Dit op het apparaat aangebrachte symbool betekent dat het apparaat aan het einde van de levensduur afgevoerd moet worden volgens de voorschriften voor afgedankte elektrische en elektronische apparatuur (WEEE). Dit apparaat mag dus in geen geval bij het gewone huisafval weggevoerd worden maar moet naar een specifiek inzamelpunt teruggebracht worden. De gemeentes (vuilstortplaatsen) of de verkooppunten stellen inzamelstelsystemen en -punten tot uw beschikking. Door uw apparaat aan het einde van de levensduur in te leveren voor recycling, draagt u bij aan de milieubescherming en voorkomt u schadelijke gevolgen voor de gezondheid.



#### \* Testé dans nos laboratoires

Garantie valide à partir de la date d'achat (ticket de caisse faisant foi). Cette garantie ne couvre pas les vices ou les dommages résultant d'une mauvaise installation, d'une utilisation incorrecte ou de l'usure normale du produit.

#### \* Tested in our laboratories

Warranty valid from the date of purchase (receipt as proof of purchase). This warranty does not cover defects or damage caused by improper set up, incorrect use, or normal wear and tear of this product.

#### \* Probado en nuestros laboratorios

Garantía válida desde la fecha de compra (el recibo servirá como justificante). Esta garantía no cubre defectos o daños que resulten de una instalación inadecuada, un uso indebido o un desgaste normal del producto.

#### \* In unseren Labors getestet

Die Garantie läuft ab dem Kaufdatum (maßgeblich ist der Kassenzettel). Diese Garantie deckt keine Mängel oder Schäden, die aus unsachgemäßer Installation, falschem Gebrauch oder der normalen Abnutzung des Produkts resultieren.

#### \* Getest in onze laboratoria

Waarborg geldig vanaf de datum van aankoop (kasticket geldt als bewijs). De garantie dekt geen gebreken of schade die voortvloeien uit een onjuiste installatie, een onjuist gebruik of de normale slijtage van het product.

essentiel



Art. 8010800  
Ref. ECP1 2

FABRIQUÉ EN R.P.C. /  
Made in China / Fabricado en R.P.C. /  
Hergestellt in VR China / Gefabriceerd in VRC.

SOURCING & CREATION  
Avenue de la Motte  
59810 Lesquin - FRANCE

SERVICE RELATION CLIENTS /  
Customer Relations Department /  
Servicio de Atención al Cliente /  
Kundenservice / Klientenafdeling

Avenue de la Motte  
CS 80137  
59811 Lesquin cedex

