



Notice d'utilisation

Réfrigérateur 1 porte

User guide

1-door refrigerator

Instrucciones de uso

Frigorífico de 1 puerta

Bedienungsanleitung

Kühlschrank 1-türig

Gebruiksaanwijzing

Koelkast 1 deur

RLL145-55b5

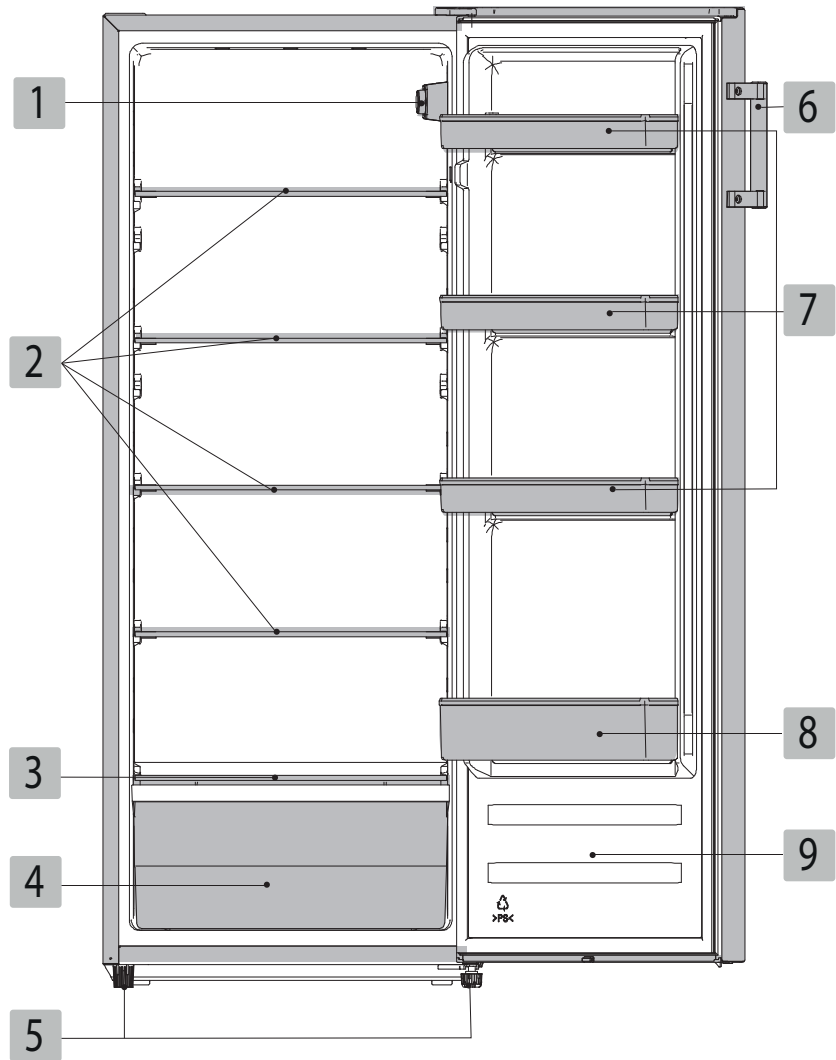

	FR	EN	ES	DE	NL
1	Commande de température et éclairage	Temperature and lighting control	Mando de temperatura y luz	Temperaturwahlschalter und Beleuchtung	Bediening van de temperatuur en de verlichting
2	Clayettes en verre	Glass shelves	Bandejas de vidrio	Glas-Ablagen	Legplanken in glas
3	Clayette couvrant le bac à légumes	Shelf covering the vegetable crisper	Bandeja sobre el cajón de verduras	Ablage über dem Gemüsefach	Legplank die de groentebak bedekt
4	Bac à légumes	Vegetable crisper	Cajón de verduras	Gemüsefach	Groentebak
5	Pieds réglables	Adjustable feet	Patas ajustables	Stellfüße	Verstelbare poten
6	Poignée	Handle	Tirador	Griff	Handvat
7	Balconnets de porte	Door shelves	Estantes de la puerta	Türablagen	Opbergvakken in de deur
8	Balconnet porte-bouteilles	Bottle shelf	Estante portabotellas	Tür-Flaschenhalterung	Flessenhouder
9	Porte	Door	Puerta	Tür	Deur

AVANT LA PREMIERE UTILISATION

Déballage

- Ôtez l'emballage de transport.
- Vérifiez que l'appareil n'a pas subi de dommage pendant le transport. Vous ne devez en aucun cas brancher un appareil endommagé ! Si l'appareil est endommagé, veuillez contacter votre revendeur.
- Retirez toutes les bandes adhésives et tous les matériaux d'emballage situés à l'intérieur et à l'extérieur de l'appareil.

Nettoyage préliminaire

- Nettoyez l'intérieur de l'appareil avec de l'eau tiède additionnée d'un peu de vinaigre blanc. N'utilisez pas de savon ou de détergent car l'odeur peut persister. Après le nettoyage, séchez complètement l'appareil.
- Vous pouvez utiliser du white spirit pour enlever les restes d'adhésif à l'extérieur de l'appareil.
- Pour le nettoyage de l'appareil, vous devez toujours l'éteindre et le débrancher, ou retirer les fusibles ou couper le disjoncteur.

INSTALLATION

Lieu d'installation

AVERTISSEMENT : pour éviter tout risque dû à l'instabilité de l'appareil, celui-ci doit être fixé conformément aux instructions.

- Placez votre réfrigérateur sur une surface stable et plane.
- L'appareil doit être installé dans une pièce sèche et bien aérée.
- **La consommation d'énergie et le fonctionnement efficace de l'appareil sont affectés par la température ambiante.**
- Votre appareil sera lourd une fois chargé de denrées : il doit donc être placé sur un sol solide et résistant.
- Évitez de placer le réfrigérateur dans un endroit avec un taux d'humidité élevé, pour réduire au minimum la possibilité de rouille de toute partie métallique. Afin d'éviter tout risque de court-circuit, évitez les projections d'eau sur l'appareil.
- Évitez de placer votre réfrigérateur à proximité de n'importe quel combustible tel que du gaz, de l'essence, de l'alcool, de la laque, etc. Ces produits ne peuvent pas être entreposés dans le réfrigérateur.
- L'appareil doit être installé de façon à ce que la prise soit accessible.
- Après avoir installé l'appareil, assurez-vous qu'il ne repose pas sur son câble d'alimentation.

Protection contre la chaleur et les éclaboussures

- L'appareil ne doit pas être exposé à la lumière directe du soleil ni à des éclaboussures.
- Le réfrigérateur ne doit pas être utilisé en plein air, ni être soumis à la pluie.
- L'appareil ne doit pas être installé à côté d'un radiateur, d'une cuisinière ou de toute autre source de chaleur.
- Installez l'appareil uniquement à un endroit où la température ambiante correspond à la classe climatique pour laquelle il a été conçu. Au-delà des températures correspondantes, ses performances peuvent s'en trouver diminuées.

Classe climatique

La classe climatique est indiquée sur la plaque signalétique située à l'intérieur de l'appareil.

Le tableau ci-dessous montre la température ambiante adéquate pour chaque classe climatique :

Classe climatique	Température ambiante
SN	de +10 à +32 °C
N	de +16 à +32 °C
ST	de +16 à +38 °C
T	de +16 à +43 °C

- Votre réfrigérateur est classé « **N/ST** ». En deçà ou au-delà des valeurs de température ambiante indiquées, les performances de votre réfrigérateur peuvent être affectées avec un risque de péremption des denrées alimentaires.

Ventilation suffisante

Pour garantir le bon fonctionnement de votre appareil, veillez à ce que l'air puisse circuler librement autour de l'appareil. Si vous désirez placer l'appareil dans une niche ou directement sous un élément, il est indispensable de laisser un espace de 10 cm entre le dessus de l'appareil et l'élément supérieur.

Si votre installation ne le permet pas, laissez 5 cm entre le haut de l'appareil et tout autre meuble de cuisine fixé au mur, et un écart de 2,5 cm de chaque côté de l'appareil.

ATTENTION : veillez à ne pas obstruer les ouvertures de ventilation de l'enceinte de l'appareil ou de la niche dans laquelle il est encastré.

Si votre appareil doit être installé à côté d'un autre réfrigérateur ou congélateur, veillez à ne pas coller les deux appareils pour éviter la formation de condensation à l'extérieur.

Mise à niveau

Pour éviter les vibrations lorsque l'appareil est en fonctionnement, l'appareil doit être mis à niveau. Pour cela, ajustez les pieds avant réglables afin d'équilibrer correctement l'appareil.



BRANCHEMENT ÉLECTRIQUE

Votre appareil ne peut être branché que sur une prise murale alimentée en **220-240 V~ monophasé**.

Avant de brancher votre réfrigérateur, assurez-vous que la tension électrique de votre domicile corresponde à celle indiquée sur la plaque signalétique de l'appareil et que la fiche du câble est adaptée à la prise de courant.

Vérifiez que le disjoncteur peut supporter l'intensité absorbée par votre appareil compte tenu des autres appareils branchés.

Mise à la terre

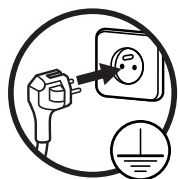

Cet appareil est équipé d'une prise électrique de terre. Il doit être branché sur une prise murale correctement installée selon les normes en vigueur et équipée d'une prise de terre pouvant supporter 16 ampères. Cette prise doit impérativement rester accessible.

ATTENTION : une mauvaise utilisation de la prise de terre peut entraîner un risque de choc électrique.

En cas de court-circuit, la mise à la terre réduit le risque de choc électrique en permettant au courant d'être évacué par le fil de terre.

En cas de questions concernant la prise de terre ou le branchement électrique, veuillez consulter un personnel qualifié.

Notre responsabilité ne saurait être engagée en cas d'accidents ou d'incidents provoqués par une mise à la terre inexistante ou défectueuse.

Si le câble d'alimentation est endommagé, il doit être remplacé par votre revendeur, son service après-vente ou une personne de qualification similaire afin d'éviter un danger.

N'utilisez pas de rallonge ou de multiprise pour raccorder l'appareil.

UTILISATION

Mise en route

1. Veuillez laisser reposer l'appareil pendant 2 heures s'il a été transporté en position verticale, ou 24h s'il a été transporté en position horizontale, avant de le brancher à la prise secteur pour la première fois, ceci afin de permettre au gaz réfrigérant de redescendre dans le compresseur. Le non respect de ce délai pourrait endommager le compresseur.
2. Branchez l'appareil sur une prise reliée à la terre.

Le bouton du thermostat commande la mise en marche et l'arrêt de l'appareil.

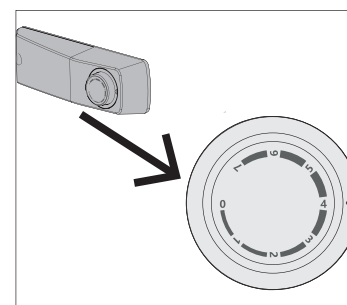

Réglage « 0 » : réfrigérateur éteint.

Réglage « 1 » : température la plus élevée, réglage le plus chaud.

Réglage « 7 » : température la plus basse, réglage le plus froid.

Effectuez un premier réglage sur la **position 4** pour une utilisation normale et quotidienne.

La température à l'intérieur de l'appareil est fonction de plusieurs facteurs, tels que la température ambiante, la quantité de denrées stockées, la fréquence d'ouverture de la porte, etc.

Remarque : lorsque le thermostat se trouve sur la **position 7**, il se peut que vous entendiez le compresseur fonctionner plus régulièrement.

Réglage de la température

Zone la plus froide

Le pictogramme ci contre indique l'emplacement de la zone la plus froide de votre réfrigérateur, dont la température est inférieure ou égale à 4°C. **Cette dernière se situe au bas de l'appareil, au-dessus du bac à légumes.**

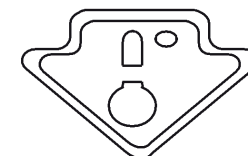

Pour la bonne conservation des denrées dans votre réfrigérateur et notamment dans la zone la plus froide, veillez à ce que dans l'indicateur de température « OK » apparaisse.

● Réglez votre thermostat

○ OK Température correcte

Si « OK » n'apparaît pas, la température moyenne de la zone est trop élevée. Réglez le thermostat sur une température plus faible.

A chaque modification du thermostat, attendez la stabilisation de la température à l'intérieur de l'appareil avant de procéder, si nécessaire, à un nouveau réglage. Ne modifiez la position du thermostat que progressivement et attendez au moins 12 heures avant de procéder à une nouvelle vérification et à une éventuelle modification.

Note : après chargement de l'appareil de denrées fraîches ou après des ouvertures répétées (ou une ouverture prolongée) de la porte, il est normal que l'inscription « OK » n'apparaisse pas dans l'indicateur de température ; attendez au moins 12 heures avant de réajuster le thermostat.

Si l'évaporateur du réfrigérateur (paroi du fond de l'appareil) se couvre anormalement de givre (appareil trop chargé, température ambiante élevée, thermostat sur une température basse, ouvertures fréquentes de la porte), augmentez la température jusqu'à obtenir de nouveau des périodes d'arrêt du compresseur. En effet, le dégivrage automatique du réfrigérateur ne s'effectue que si le compresseur s'arrête par intermittence.

Conseils de stockage

- Emballez systématiquement les produits pour éviter que les denrées ne se contaminent mutuellement.
- Afin de permettre une circulation d'air correcte, ne couvrez jamais les clayettes de papier ou de feuilles en plastique. Disposez les aliments de telle sorte que l'air puisse circuler librement autour.
- Ne placez pas d'aliments chauds ou de liquides s'évaporant à l'intérieur du réfrigérateur. Attendez le refroidissement complet des préparations avant de les stocker (ex : la soupe).
- N'entrez que des aliments frais, nettoyés et emballés dans des emballages ou récipients alimentaires appropriés.
- Limitez le nombre d'ouvertures de la porte et, en tout état de cause, ne laissez pas la porte ouverte trop longtemps pour éviter une remontée en température du réfrigérateur.



Débranchez l'appareil avant de procéder à toute opération de nettoyage et d'entretien.

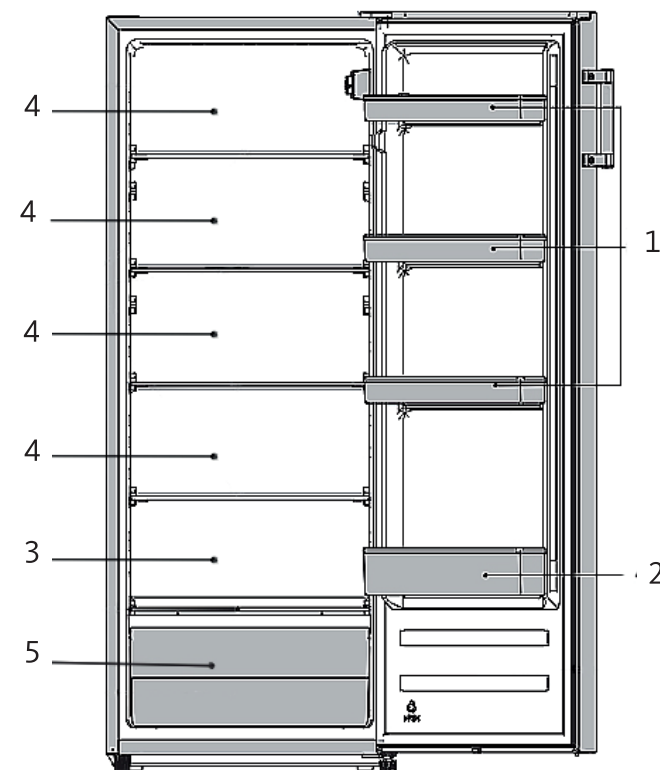

1. Beurre, œufs, condiments (1 plateau à œufs fourni)
2. Boissons (canettes, bouteilles)
3. Zone la plus froide : Viandes, volailles, charcuterie, poissons frais. Temps de conservation de 1 à 2 jours.
4. Produits laitiers, aliments cuits, fromages et autres aliments devant être consommés rapidement.
5. Fruits et légumes

- Cet appareil frigorifique n'est pas adapté à la congélation de denrées alimentaires.
- Cet appareil de réfrigération n'est pas destiné à être utilisé comme un appareil intégrable.
- La manière d'agencer les tiroirs, bacs et clayettes présentée dans la description de l'appareil est faite de façon à ce que l'énergie soit utilisée le plus rationnellement possible.

ENTRETIEN ET NETTOYAGE

Dégivrage

Le système de dégivrage de votre réfrigérateur est automatique. La face arrière de l'appareil se couvre de givre lorsque le compresseur fonctionne et dégivre lorsque ce dernier est éteint. Lorsque le givre fond, l'eau s'évapore d'elle-même.

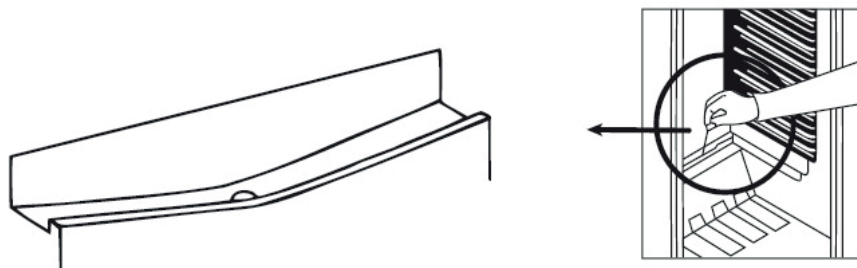

La goulotte et le conduit d'évacuation de l'eau de dégivrage doivent être nettoyés périodiquement afin de garantir que celle-ci soit évacuée constamment. Vous pouvez également verser ½ verre d'eau dans l'orifice d'évacuation pour le nettoyage.

Nettoyage

Nous vous recommandons de procéder régulièrement au nettoyage et à la désinfection de votre appareil.

- Retirez les aliments frais du réfrigérateur. Enveloppez les aliments et stockez les dans un endroit frais.
- Nettoyez l'appareil et les accessoires à l'intérieur à l'aide d'une éponge douce et de l'eau tiède savonneuse.
- Après le nettoyage, rincez à l'eau claire et séchez les pièces soigneusement.
- Une fois que tout est sec, l'appareil peut être remis en marche.

Ne nettoyez jamais l'appareil avec un nettoyeur à vapeur. L'humidité pourrait s'accumuler dans les composants électriques, entraînant un risque de choc électrique ! La vapeur chaude peut causer des dommages aux parties en plastique.

N'utilisez jamais de produits abrasifs ou caustiques, ni d'éponges avec grattoir pour procéder au nettoyage intérieur ou extérieur de votre appareil.

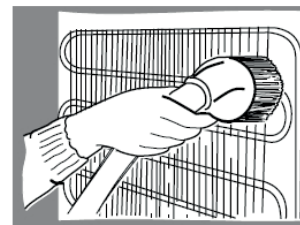

Au moins une fois par an, ôtez la poussière accumulée sur la partie arrière de l'appareil. Utilisez pour cela une brosse douce, un tissu électrostatique ou un aspirateur (schéma ci-contre).

Remplacement de l'ampoule

Votre appareil dispose d'un éclairage LED. Ce type d'éclairage est conçu pour fonctionner plus longtemps qu'une ampoule classique. Contactez le service après-vente de votre magasin revendeur au cas où l'éclairage s'avérerait défectueux.

Ce produit contient une source lumineuse de classe d'efficacité énergétique "G". La source lumineuse de ce produit ne peut être remplacée que par des ingénieurs qualifiés.

Bruits pendant le fonctionnement

Les bruits suivants sont des aspects normaux du fonctionnement de l'appareil.

- Cliquetis : quand le compresseur se met en marche ou s'éteint, il fait entendre un cliquetis.
- Ronnement : dès que le compresseur est en marche, vous l'entendez ronronner.
- Gargouillis/clapotements : quand le réfrigérant s'écoule dans les tubes étroits, des gargouillis et des clapotements se font entendre. Même une fois le compresseur éteint, ces bruits continuent à se faire entendre pendant un court moment.

En cas d'absence prolongée ou de non utilisation

- Débranchez, videz, dégivrez et nettoyez l'appareil.
- Maintenez les portes entrouvertes lorsque l'appareil est débranché et non-utilisé.

INFORMATION	
 <p>SUPPLIER'S NAME MODEL IDENTIFIER → (*)</p>	<p>Vous pouvez trouver les informations sur les modèles telles qu'elles sont enregistrées dans la base de données des produits sur le site Web suivant en recherchant l'identifiant du votre modèle (*) figurant sur l'étiquette énergétique : https://eprel.ec.europa.eu/</p>

La durée de service de votre appareil est de 3 ans. Au cours de cette période, les pièces de rechange d'origine seront disponibles pour assurer le bon fonctionnement de l'appareil.

Lien internet vers le site web du fabricant où se trouvent les informations visées au point 4 a) de l'annexe du règlement (UE) 2019/2019 de la Commission :

<https://www.boulangier.com/info/assistance/>

GUIDE DE DÉPANNAGE

Un mauvais fonctionnement peut être dû à un problème mineur que vous pouvez résoudre vous-même à l'aide des instructions figurant dans le tableau suivant. Avant d'appeler un technicien, procédez aux vérifications suivantes :

Problèmes	Causes possibles	Solutions
L'appareil ne fonctionne pas.	Coupure d'électricité.	Ouvrez la porte et vérifiez que la lampe LED s'allume.
	La prise n'est pas branchée ou est mal enfoncée.	Branchez la prise sur le secteur.
	Un fusible a fondu ou est défectueux.	Vérifiez le fusible et remplacez-le si nécessaire.
	La prise de courant est défectueuse.	Les réparations sur le secteur doivent être effectuées par un électricien.
L'éclairage intérieur ne fonctionne pas.	L'appareil n'est pas branché ou la lampe LED est défectueuse.	Veillez contacter le service après-vente de votre magasin revendeur.
Il y a de mauvaises odeurs dans l'appareil.	La nourriture odorante (par ex : le fromage) doit être bien emballée. Contrôlez qu'il n'y ait pas d'aliments périmés. Le cas échéant, retirez-les. Vérifiez qu'il n'y a pas de dépôts dans l'évacuation (voir ci-dessus). Nettoyez l'intérieur de l'appareil avec de l'eau additionnée de vinaigre d'alcool blanc. Puis, rincez à l'eau claire.	
Le compresseur fonctionne en continu.	Ceci est normal en été lorsque la température ambiante est élevée. Il n'est pas recommandé d'avoir trop de nourriture dans l'appareil ou de mettre de la nourriture qui n'a pas refroidi. Veillez ne pas ouvrir les portes trop fréquemment.	
Bruits inhabituels.	L'appareil n'est pas droit.	Régalez les pieds.
	L'appareil touche le mur ou d'autres objets.	Déplacez légèrement l'appareil.
	Certains bruits sont caractéristiques des appareils de réfrigération.	Reportez-vous au paragraphe « Bruits accompagnant le fonctionnement ».

Problèmes	Causes possibles	Solutions
Les joints de porte ne sont pas étanches.	Les joints de porte sont sales.	Nettoyez-les avec de l'eau et une éponge douce.
	Vous venez peut-être de procéder à l'inversion du sens d'ouverture des portes.	Réchauffez avec soin les sections des joints qui fuient avec un sèche-cheveux (réglé sur frais). En même temps, corrigez à la main la position des joints.
L'appareil ne refroidit pas suffisamment. Les aliments sont trop chauds.	La température est mal réglée.	Veillez vous reporter au paragraphe « Réglage de la température ».
	La porte est restée longtemps ouverte.	N'ouvrez pas la porte plus longtemps que nécessaire.
	Une grande quantité d'aliments a été placée dans l'appareil au cours des dernières 24 heures.	Régalez temporairement le thermostat sur une température plus froide. Évitez de surcharger l'intérieur du réfrigérateur.
	L'appareil est situé à proximité d'une source de chaleur.	Veillez vous reporter au paragraphe « Lieu d'installation ».
Le compresseur ne démarre pas immédiatement après un changement du réglage de la température.	Ceci est normal, ce n'est pas un dysfonctionnement.	Le compresseur démarrera au bout d'un moment.
Il y a de l'eau au fond de l'appareil ou sur les clayettes.	L'orifice d'évacuation de l'eau de dégivrage est bouché.	Reportez-vous au paragraphe « Nettoyage et entretien ».

Si les éléments de ce tableau ne vous aident pas à résoudre votre problème spécifique, ne tentez pas de réparer l'appareil vous-même ; contactez le service après-vente de votre magasin revendeur.

IMPORTANT : les réparations de votre appareil ne doivent être réalisées que par des techniciens de maintenance qualifiés. Des réparations mal faites peuvent conduire à des dangers pour les utilisateurs et ne sont pas couvertes par la garantie.

BEFORE FIRST USE

Unpacking

- Remove the shipping box.
- Check that the appliance has not been damaged during transport. Do not plug in a damaged appliance under any circumstances! If the appliance is damaged, please contact your retailer.
- Remove all tape and packaging material on the inside and outside of the appliance.

Preliminary cleaning

- Clean the inside of the appliance with lukewarm water with a little white wine vinegar added to it. Do not use soap or detergent as the odour may linger. After cleaning, completely dry the appliance.
- You can use white spirit to remove any remaining adhesive from the outside of the appliance.
- To clean the appliance, always turn it off and unplug it, or remove the fuses or flip the circuit breaker to the off position.

INSTALLATION

Place of installation

WARNING: to avoid any risk due to the instability of the appliance, it must be secured as per the instructions.

- Place your refrigerator on a stable, level surface.
- The appliance must be installed in a dry, well-ventilated room.
- **The appliance's energy consumption and efficient operation are affected by the room temperature.**
- Your appliance will be heavy when loaded with food: it must, therefore, be placed on a strong, solid floor.
- Avoid placing the refrigerator in a location with high humidity to minimise the possibility of any metal parts rusting. Avoid splashing water on the unit to avoid the risk of a short circuit.
- Avoid placing your refrigerator close to any combustible substances such as gas, petrol, alcohol, hairspray, etc. These products cannot be stored in the refrigerator.
- The installation of the appliance must not obstruct the socket.
- Once you have installed the appliance, make sure that it is not resting on its power cable.

Protection against heat and splashes

- Do not expose the appliance to direct sunlight or splashing.
- Do not use the refrigerator outdoors or expose it to rain.
- Do not install the appliance next to a radiator, cooker or any other heat source.
- Only install the appliance in a location where the room temperature matches the climate class for which it was designed. Above the corresponding temperatures, its performance may be impaired.

Climate class

The climate class is on the rating plate located inside the appliance.
The table below shows the correct room temperature for each climate class:

Climate class	Room temperature
SN	from +10 to +32°C
N	from +16 to +32°C
ST	from +16 to +38°C
T	from +16 to +43°C

- Your refrigerator is rated "N/ST". If the room temperature is below or above the indicated room temperature, the performance of your refrigerator may be affected, and your food may spoil.

Sufficient ventilation

To ensure the proper operation of your appliance, ensure that air can circulate freely around the unit. If you wish to place the appliance in a recess or directly underneath a unit, it is essential that you leave a space of 10 cm between the top of the appliance and the top unit.

If your installation does not allow it, leave 5 cm between the top of the appliance and any other kitchen furniture attached to the wall, and a gap of 2.5 cm on each side of the appliance.

IMPORTANT: be careful not to block the air vents in the cabinet or recess in which the appliance is installed.

If your appliance is to be installed next to another refrigerator or freezer, make sure the appliances are not touching each other to prevent condensation from forming on the outside.

Levelling

To avoid vibrations when the unit is running, the appliance must be levelled. To do this, adjust the adjustable front feet to properly balance the appliance.

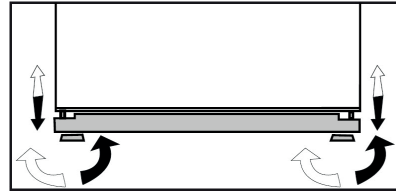

ELECTRICAL CONNECTIONS

Your appliance can only be plugged into a **220-240 V~ single-phase** wall socket.

Before plugging in your refrigerator, make sure the electrical voltage in your home matches that on the appliance rating plate and that the power cord plug is the right kind for the power point.

Make sure that the circuit breaker can withstand your appliance's current consumption, taking into account the other appliances connected to it.

Earthing



This appliance is equipped with an earthed electrical plug. It must be plugged into a properly installed electrical socket that complies with current standards and is earthed to withstand 16 amps. It is essential that this socket remain accessible.

IMPORTANT: improper use of the grounding plug may pose a risk of electric shock.

Earthing reduces the risk of electric shock by allowing a possible short-circuit current to escape through the earth wire.

For any questions concerning the earthed connection or the electrical connection, consult a qualified professional.

We shall not be held liable in the event of an accident or incident caused by a non-existent or faulty earth connection.

If the power cord is damaged, it must be replaced by your retailer, their after-sales service department or a similarly qualified person to avoid potential hazards.

Do not plug the appliance into an extension cord or multi-way socket.

USE

Getting started

1. Please let the appliance rest for 2 hours if it was transported in an upright position, or 24 hours if it was transported in a horizontal position, before plugging it into the mains socket for the first time. This is to allow the refrigerant gas to go back down into the compressor. Not respecting this waiting period may damage the compressor.
2. Plug the appliance into an earthed socket.

The thermostat knob switches the appliance on and off.

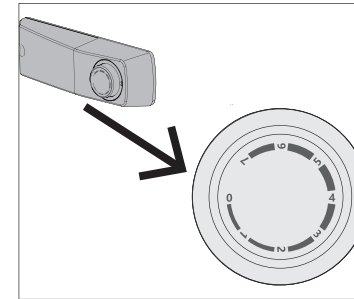

"0" setting: refrigerator off.

"1" setting: highest temperature, hottest setting.

"7" setting: lowest temperature, coldest setting.

Initially, set the thermostat to **position 4** for normal everyday use.

The temperature inside the appliance depends on a number of factors, such as the room temperature, the quantity of food stored, how often the door is opened, etc.

Note: when the thermostat is set to **position 7**, you may hear the compressor running more often.

Setting the temperature

The coldest zone

The symbol opposite indicates the location of the coldest zone of your refrigerator, where the temperature is less than or equal to 4°C. **The latter is located at the bottom of the appliance, above the vegetable crisper.**

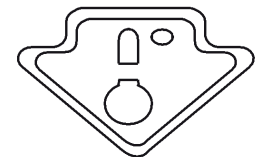

For proper food storage in your refrigerator and, in particular, in the coldest zone, make sure that "OK" appears in the temperature indicator.

● Set your thermostat

If "OK" does not appear, the zone's average temperature is too high. Temporarily set the thermostat to a lower temperature.

● OK Correct temperature

Whenever you adjust the thermostat, wait for the temperature inside the appliance to stabilise before adjusting it again, if necessary. Only change the position of the thermostat gradually and wait at least 12 hours before checking again and possibly changing it.

Note: After loading the appliance with fresh food or after opening the door repeatedly (or leaving it open for a prolonged period), it is normal that the word "OK" does not appear in the temperature indicator; Wait at least 12 hours before readjusting the thermostat.

If the evaporator in the refrigerator compartment (back wall of the appliance) has an unusually thick covering of frost (overloaded appliance, high room temperature, low thermostat setting, door opened frequently), increase the temperature until the compressor starts running normally again, i.e. it doesn't run all the time. Indeed, the automatic defrosting of the refrigerator compartment only takes place if the compressor stops intermittently.

Storage Tips

- Always pack products to prevent different foods from contaminating each other.
- So that the air can flow properly, never cover the shelves with paper or plastic sheets. Arrange food so that air can circulate freely around it.
- Do not put hot food or evaporating liquids inside the refrigerator. Do not put anything that has been cooked in the refrigerator until has cooled down completely (e.g. soup).
- Store only fresh foods, cleaned and wrapped in appropriate food packaging or containers.
- Limit how often the door is opened and, in any case, do not leave the door open for too long to prevent the refrigerator's temperature from rising.



Unplug the appliance before performing any cleaning or maintenance work.

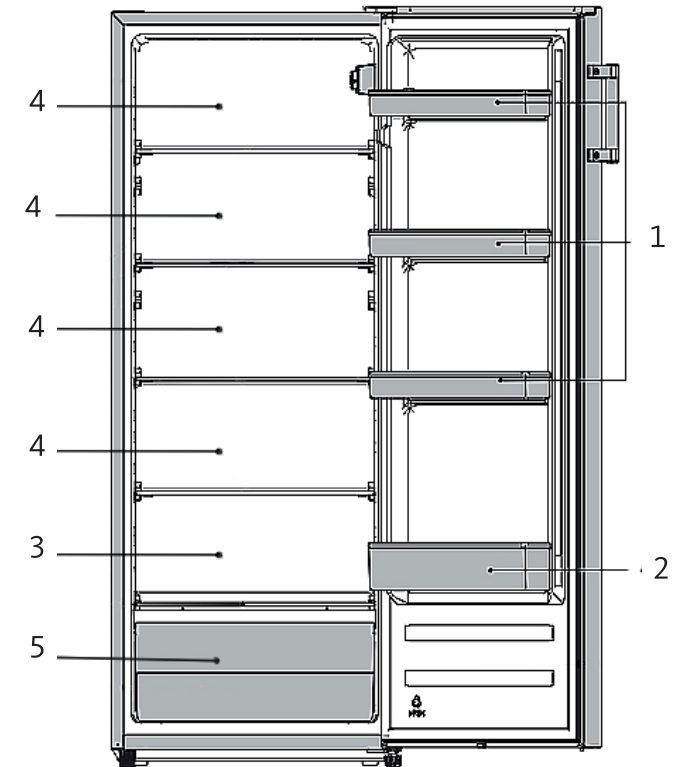

1. Butter, eggs, condiments (1 egg tray provided)
2. Beverages (cans, bottles)
3. The coldest zone: Meat, poultry, cold cuts, fresh fish. Storage time of 1 to 2 days.
4. Dairy products, cooked foods, cheeses and other foods that need to be eaten quickly.
5. Fruits and vegetables

- This refrigerating appliance is not suitable for freezing foodstuffs.
- This refrigerating appliance is not intended to be used as a built-in appliance.
- The arrangement of the drawers, baskets and shelves presented in the description of the appliance is designed to ensure that energy is used as efficiently as possible.

MAINTENANCE AND CLEANING

Defrosting

Your refrigerator's defrosting system is automatic. The back of the appliance gets covered with frost when the compressor is running and defrosts when the compressor is off. When the frost melts, the water evaporates by itself.

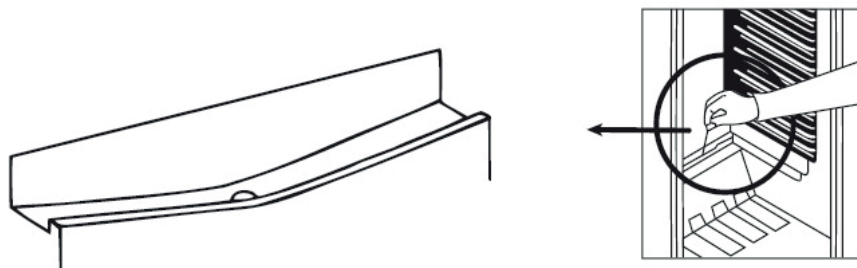

The defrosting water chute and drain line must be cleaned periodically to ensure that the defrost water drains continuously.

You can also pour ½ glass of water into the drain opening for cleaning.

Cleaning

Regularly clean and disinfect the appliance.

- Remove the fresh food from the refrigerator. Wrap the food and store it in a cool place.
- Clean the appliance and accessories inside with a soft sponge and soapy, lukewarm water.
- After cleaning, rinse with clean water and dry the parts thoroughly.
- Once everything is dry, the appliance can be used again.

Never clean the appliance with a steam cleaner. Moisture could accumulate in the electrical components, causing a risk of electric shock ! Hot steam can damage plastic parts.

Never use abrasive or caustic products, or sponges with scouring pads to clean the inside or outside of your appliance.

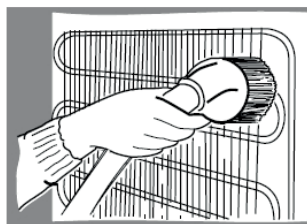

At least once a year, remove any dust that has accumulated on the back of the appliance. Use a soft brush, electrostatic cloth or vacuum cleaner to do this (see diagram opposite).

Replacing the bulb

Your appliance has LED lighting. This type of lighting is designed to work longer than a conventional light bulb. Contact your dealer's after-sales service if a fault occurs with the lighting.

This product contains a light of source of energy efficiency class "G". Light source in this product is replaceable only by qualified engineers.



Noises during operation

The following noises are a normal part of the appliance's operation.

- Clicking: when the compressor starts or stops, there is a clicking sound.
- Humming: as soon as the compressor starts up, you can hear it humming.
- Gurgling/sloshing: when the refrigerant flows through the narrow tubes, gurgling and sloshing sounds can be heard. Even after the compressor stops, these noises continue for a short time.

In case of prolonged absence or non-use

- Unplug, empty, defrost and clean the appliance.
- Keep the doors ajar when the appliance is unplugged and not in use.

INFORMATION	
	You can find information on the models as recorded in the product database on the following website by searching for your model (*), which is specified on the energy label: https://eprel.ec.europa.eu/
	

The service life of your appliance is 3 years. During this period, original spare parts will be available to ensure proper operation of the appliance.

Link to the manufacturer's website where the information referred to in point 4a of the appendix to Commission Regulation (EU) 2019/2019 can be found:

<https://www.boulangier.com/info/assistance/>

TROUBLESHOOTING GUIDE

A malfunction may be due to a minor problem that you can solve yourself using the instructions in the following table. Before calling a technician, perform the following checks:

Problems	Possible causes	Solutions
The appliance is not working.	Power outage.	Open the door and check to see if the LED light comes on.
	The plug is not plugged in or not properly plugged in.	Plug the plug into the mains power.
	A fuse has blown or is defective.	Check the fuse, and replace it if necessary.
	The power point is faulty.	Repairs to the power supply should be done by an electrician.
The interior lighting is not working.	The appliance is not plugged in or the LED bulb is defective.	Contact your retailer's after-sales service centre.
There are bad odours in the appliance.	Keep strong-smelling food (e.g. cheese) well wrapped. Check that there are no expired foods. If there are, remove them. Check that there are no deposits in the drain (see above). Clean the inside of the appliance with water with white wine vinegar added to it. Then rinse with clear water.	
The compressor is running all the time.	This is normal in the summer when the ambient temperature is high. It is not recommended to have too much food in the appliance or to put food that has not yet cooled in the appliance. Please do not open the doors too frequently.	
Unusual noises.	The appliance is not level.	Adjust the feet.
	The appliance is touching the wall or some other object.	Move the appliance slightly.
	Some noises are typical of refrigeration appliances.	Go to the section on "Running noises".

Problems	Possible causes	Solutions
The door seals are not airtight.	The door seals are dirty.	Clean them with water and a soft sponge.
	Maybe, you have just reversed the opening direction of the door.	Carefully heat the sections of the seal that are leaking with a hair dryer (cool setting). At the same time, correct the position of the door seal with your hand.
The appliance does not get cold enough. The food is too warm.	The temperature setting is incorrect.	Go to the section on "Setting the temperature".
	The door has been left open for a long time.	Do not open the door for longer than necessary.
	A large amount of hot food was placed in the appliance during the last 24 hours.	Temporarily set the thermostat to a cooler temperature. Avoid overloading the inside of the refrigerator.
	The appliance is located near a heat source.	Go to the "Installation location" section.
The compressor does not start immediately after changing the temperature setting.	This is normal, it is not a malfunction.	The compressor will start after a while.
There is water at the back of the appliance or on the shelves.	The drain hole for the defrost water is blocked.	Read the "Cleaning and maintenance" section.

If the information in this table does not help you resolve your specific problem, do not attempt to repair the appliance yourself. Contact your retailer's after-sales department.

IMPORTANT: repairs to your appliance should only be performed by qualified service technicians. Improper repairs can lead to hazards for users and are not covered by the warranty.

ANTES DE USAR EL APARATO POR PRIMERA VEZ

Desembalaje

- Retire el embalaje de transporte.
- Compruebe que el aparato no haya sufrido daños durante el transporte. ¡En ningún caso deberá enchufar un aparato dañado! Si el aparato está dañado, póngase en contacto con el distribuidor.
- Retire todas las bandas adhesivas y los materiales de embalaje que se encuentren en el interior y el exterior del aparato.

Limpieza previa

- Limpie el interior del aparato con agua tibia con un poco de vinagre blanco. No utilice jabón ni detergente, ya que el olor podría persistir. Después de limpiarlo, seque completamente el aparato.
- Puede utilizar aguarrás para retirar los restos de adhesivo del exterior del aparato.
- Para limpiar el aparato, siempre debe apagarlo y desenchufarlo, o retirar los fusibles o cortar el interruptor automático.

INSTALACIÓN

Lugar de instalación

ADVERTENCIA: para evitar riesgos, debido a la inestabilidad del aparato, este se debe instalar de conformidad con las instrucciones.

- Coloque el frigorífico sobre una superficie estable y plana.
- El aparato debe instalarse en una estancia seca y bien ventilada.
- **La temperatura ambiente afecta al consumo de energía y al funcionamiento eficaz del aparato.**
- El aparato pesará mucho una vez se haya cargado con alimentos: por lo tanto, se debe colocar sobre un suelo sólido y resistente.
- Evite colocar el frigorífico en un lugar con un índice de humedad elevado, a fin de reducir al mínimo la corrosión de las piezas metálicas. Para evitar cualquier riesgo de cortocircuito, evite salpicar el aparato con agua.
- Evite colocar el frigorífico cerca de cualquier tipo de combustible, como gas, gasolina, alcohol, laca, etc. Estos productos no pueden guardarse en el frigorífico.
- El aparato debe instalarse de manera que se pueda tener acceso a la toma de corriente.
- Después de instalar el producto, asegúrese de que no quede sobre el cable de alimentación.

Protección contra el calor y las salpicaduras

- El aparato no debe quedar expuesto a la luz directa del sol ni a las salpicaduras.
- El frigorífico no debe utilizarse en exteriores, ni exponerse a la lluvia.
- El aparato no se debe instalar junto a un radiador, una placa de cocina o cualquier otra fuente de calor.
- Debe instalar el aparato en un lugar donde la temperatura ambiente se corresponda con la clase climática para la cual ha sido concebido. Fuera del rango de temperaturas en cuestión, su rendimiento podrá verse reducido.

Clase climática

La clase climática figura en la placa de datos situada en el interior del aparato. La tabla siguiente indica la temperatura ambiente adecuada para cada clase climática:

Clase climática	Temperatura ambiente
SN	de 10 a 32 °C
N	de 16 a 32 °C
ST	de 16 a 38 °C
T	de +16 a +43 °C

- Su frigorífico tiene la clasificación «**N/ST**». Por debajo o por encima de los valores de temperatura ambiente indicados, el rendimiento del frigorífico se puede ver afectado, con el riesgo de que los alimentos se estropeen.

Ventilación suficiente

Para garantizar el funcionamiento correcto del aparato, compruebe que el aire pueda circular libremente alrededor del aparato. Si desea colocar el aparato en un hueco o directamente debajo de cualquier objeto, resulta indispensable dejar un espacio de 10 cm entre la parte superior del aparato y el objeto superior.

Si el lugar de instalación no lo permite, deje 5 cm entre la parte superior del aparato y cualquier otro mueble de cocina fijado a la pared y una distancia de 2,5 cm a ambos lados del aparato.

ATENCIÓN: procure no obstruir las salidas de ventilación de la carcasa del aparato o del hueco donde se haya encastrado.

Si el aparato se tiene que instalar junto a otro frigorífico o congelador, asegúrese de no colocar pegados los dos aparatos para evitar que se forme condensación en el exterior.

Nivelado

Para evitar las vibraciones cuando el aparato esté en funcionamiento, este debe colocarse correctamente nivelado. Para hacerlo, ajuste las patas delanteras regulables para equilibrar correctamente el aparato.

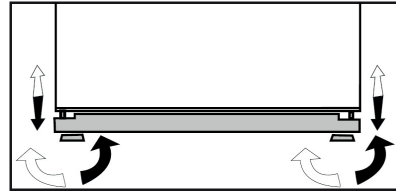

CONEXIÓN ELÉCTRICA

El aparato solo debe conectarse a una toma de pared que reciba alimentación eléctrica **monofásica de 220-240 V**.

Antes de enchufar el frigorífico, asegúrese de que la tensión eléctrica de su domicilio coincida con la indicada en la placa de características del aparato y que el enchufe del cable sea el adecuado para la toma de corriente.

Compruebe que el disyuntor pueda soportar la intensidad consumida por el aparato, teniendo en cuenta los demás aparatos conectados.

Toma de tierra



Este aparato está equipado con una toma eléctrica de tierra. Debe conectarse a una toma de pared correctamente instalada según las normas en vigor y debe estar equipado con una toma de tierra capaz de soportar 16 amperios. Esta toma debe estar colocada en un lugar accesible.

ATENCIÓN: un uso incorrecto de la toma de tierra puede provocar un riesgo de descarga eléctrica.

En caso de cortocircuito, la toma de tierra reduce el riesgo de descarga eléctrica, ya que permite evacuar la corriente por el cable de tierra.

Si tiene preguntas sobre la toma de tierra o la conexión eléctrica, consulte con una persona cualificada.

Declinamos toda responsabilidad en caso de accidentes o incidentes provocados por una toma de tierra no instalada o defectuosa.

Para evitar riesgos, si el cable de alimentación está dañado, debe ser sustituido por el distribuidor, su servicio posventa o una persona que cuente con una cualificación similar.

No debe utilizar alargadores ni regletas para conectar el aparato.

USO

Puesta en funcionamiento

1. Para que el gas refrigerante vuelva a descender hasta el compresor, deje reposar el aparato durante 2 horas si se ha transportado en posición vertical o durante 24 horas si se ha transportado en posición horizontal antes de conectarlo a la red eléctrica por primera vez. El incumplimiento de este plazo de tiempo podría dañar el compresor.
2. Conecte el aparato a una toma con conexión a tierra.

El botón del termostato controla la puesta en marcha y la parada del aparato.

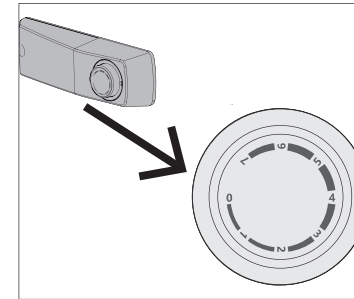

Ajuste «0»: frigorífico apagado.

Ajuste «1»: la temperatura más alta, el valor más caliente.

Ajuste «7 »: la temperatura más baja, el valor más frío.

Realice un primer ajuste en la posición **4**, para un uso normal y cotidiano.

La temperatura del interior del aparato depende de varios factores, como la temperatura ambiente, la cantidad de alimentos almacenados, la frecuencia con que se abre la puerta, etc.

Observación: cuando el termostato se encuentra en la **posición 7**, es posible que oiga el compresor funcionar con más frecuencia.

Ajuste de la temperatura

La zona más fría

El pictograma de la derecha indica la ubicación de la zona más fría de su frigorífico, donde la temperatura es inferior o igual a 4 °C. **Esta última se sitúa en la parte inferior del aparato, encima del cajón de verduras.**

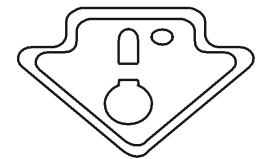

Para que los alimentos se conserven correctamente en el frigorífico y, en particular, en la zona más fría, asegúrese de que aparezca «OK» en el indicador de temperatura.

● Ajuste el termostato

○ OK Temperatura correcta

Si «OK» no aparece, la temperatura media de la zona es demasiado alta. Ajuste temporalmente el termostato en una temperatura más fría.

Cada vez que cambie el termostato, espere a que se establezca la temperatura en el interior del aparato antes de realizar, si fuera necesario, un nuevo ajuste. La posición del termostato se debe cambiar poco a poco. Espere al menos 12 horas antes de realizar otra comprobación y un eventual cambio.

Nota: Después de introducir alimentos frescos en el aparato o después de abrir la puerta varias veces o dejarla abierta durante un tiempo prolongado, es normal que no aparezca la indicación «OK» en el indicador de temperatura; espere al menos 12 horas antes de volver a ajustar el termostato.

Si el evaporador del frigorífico (pared del fondo del aparato) se cubre de escarcha de forma anómala (aparato demasiado lleno, temperatura ambiente alta, termostato en una posición baja, apertura frecuente de la puerta), incremente la temperatura hasta obtener de nuevo periodos de parada del compresor. De hecho, la descongelación automática del frigorífico solo se realiza si el compresor se detiene de manera intermitente.

Consejos de almacenamiento

- Envase sistemáticamente los productos para evitar que los alimentos se contaminen mutuamente.
- Con el fin de permitir una circulación de aire correcta, nunca debe tapar las bandejas con papel ni con láminas de plástico. Coloque los alimentos de manera que el aire pueda circular libremente alrededor.
- No guarde alimentos calientes o líquidos que se puedan evaporar en el frigorífico. Espere a que los alimentos preparados se hayan enfriado completamente antes de guardarlos (por ejemplo, sopa).
- Únicamente debe guardar alimentos frescos, limpios y colocados en envases o recipientes alimentarios apropiados.
- Limite el número de veces que se abre la puerta y, en cualquier caso, no deje abierta la puerta durante demasiado tiempo para evitar que suba la temperatura del frigorífico.



Antes de realizar cualquier operación de limpieza o mantenimiento, desenchufe el aparato.

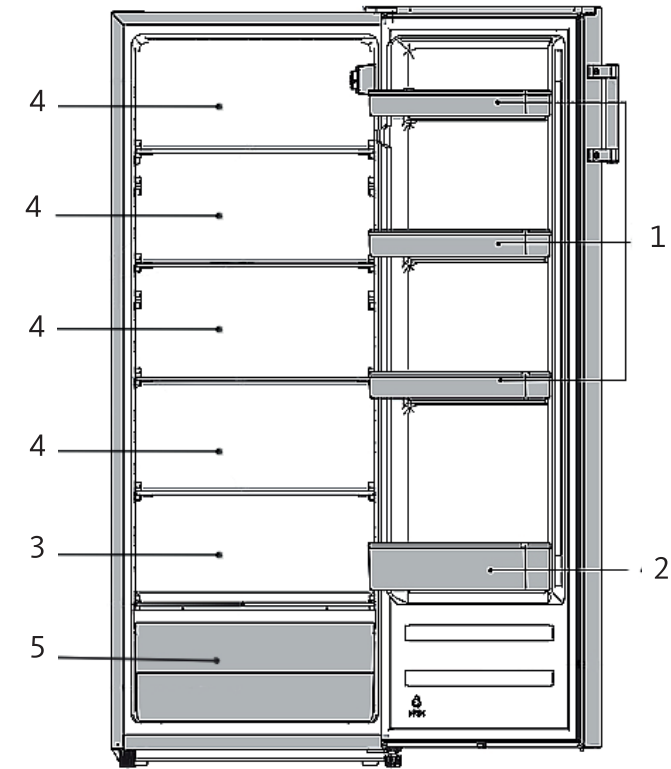

1. Mantequilla, huevos y condimentos (Se proporciona 1 bandeja para huevos)
2. Bebidas (latas, botellas)
3. La zona más fría: carne, carne de ave, embutidos, pescado fresco. Plazo de conservación de 1 a 2 días.
4. Productos lácteos, alimentos cocinados, quesos y otros alimentos que deban consumirse rápidamente.
5. Fruta y verdura

- Este aparato de refrigeración no es adecuado para congelar alimentos.
- Este frigorífico no podrá utilizarse como electrodoméstico integrable.
- La manera en la que aparecen dispuestos los cajones, estantes y bandejas en la descripción del aparato es la mejor para racionalizar al máximo el consumo de energía.

LIMPIEZA Y MANTENIMIENTO

Descongelación

El sistema de descongelación del frigorífico es automático. La parte trasera del aparato se cubre de escarcha cuando el compresor funciona y se descongela cuando este se apaga. Cuando la escarcha se funde, el agua se evapora por sí sola.

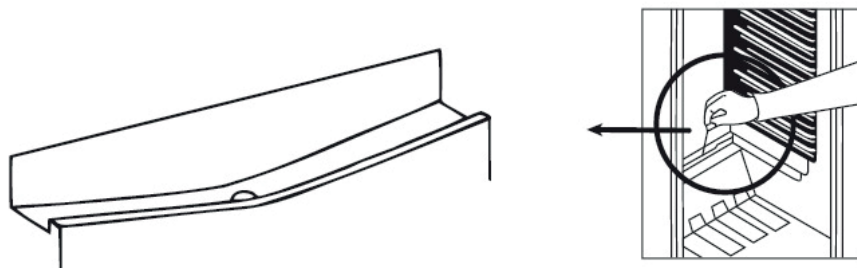

La canaleta y el conducto de evacuación del agua de descongelación deberán limpiarse periódicamente para garantizar que el agua pueda vaciarse de manera constante. Para la limpieza, también puede verter ½ vaso de agua en el orificio de evacuación.

Limpieza

Le recomendamos que limpie y desinfecte el aparato periódicamente.

- Saque los alimentos frescos del frigorífico. Envuelva los alimentos y guárdelos en un lugar fresco.
- Limpie el aparato y los accesorios del interior con una esponja suave y agua tibia con jabón.
- Después de limpiar, enjuague con agua limpia y seque bien las piezas.
- Cuando todo esté seco, puede poner en marcha de nuevo el aparato.

Nunca debe limpiar el aparato con un limpiador a vapor. ¡La humedad se podría acumular en los componentes eléctricos y provocar un riesgo de descarga eléctrica! El vapor caliente puede provocar daños en las piezas de plástico.

Nunca debe utilizar productos abrasivos o cáusticos, ni esponjas que raspen, para limpiar el interior o el exterior de su aparato.

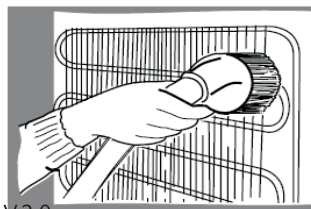

Al menos una vez al año, retire el polvo acumulado en la parte trasera del aparato. Para ello use un cepillo, un paño antiestático o una aspiradora (imagen contigua).

Cambio de bombilla

Su aparato tiene iluminación LED. Este tipo de iluminación está diseñada para funcionar más tiempo que una bombilla convencional. Póngase en contacto con el servicio posventa de su distribuidor en caso de que la iluminación esté defectuosa.

Este producto contiene una fuente de luz de clase de eficiencia energética "G". La fuente de luz de este producto solo puede ser reemplazada por ingenieros calificados.

Ruidos que acompañan al funcionamiento

Los ruidos siguientes están asociados al funcionamiento normal del aparato.

- Traqueteo: cuando el compresor se pone en marcha o se apaga, se oye un traqueteo.
- Zumbido: en cuanto el compresor se ponga en marcha, se oirá un zumbido.
- Gorgoteos/chapoteos: cuando el refrigerante fluye por los tubos estrechos, se oyen gorgoteos y chapoteos. Incluso con el compresor apagado, esos ruidos siguen oyéndose durante un breve instante.

En caso de ausencia o no utilización prolongada

- Desenchufe, vacíe, descongele y limpie el aparato.
- Mantenga las puertas entreabiertas mientras el aparato esté desconectado de la red eléctrica y no se vaya a utilizar.

INFORMACIÓN	
 ENERGY STAR SUPPLIER'S NAME: A MODEL IDENTIFIER → (*): A	Puede consultar la información relativa a los modelos que se encuentra registrada en la base de datos de productos en el sitio web siguiente; para ello, busque el identificador del modelo (*) que aparece en la etiqueta energética: https://eprel.ec.europa.eu/

La vida útil de su aparato es de 3 años. Durante ese periodo, tendrá a su disposición piezas de recambio originales para garantizar el funcionamiento correcto del aparato.

Enlace al sitio web del fabricante, donde puede consultar la información indicada en el punto 4 a) del anexo del Reglamento (UE) 2019/2019 de la Comisión:

<https://www.boulanger.com/info/assistance/>

GUÍA DE RESOLUCIÓN DE PROBLEMAS

Un funcionamiento incorrecto se puede deber a un problema menor que usted mismo puede resolver ayudándose de las instrucciones que figuran en la tabla siguiente. Antes de avisar a un técnico, realice las comprobaciones siguientes:

Problemas	Causas posibles	Soluciones
El aparato no funciona.	Corte en el suministro eléctrico.	Abra la puerta y compruebe que la luz LED se enciende.
	El aparato no está enchufado o el enchufe no está bien introducido.	Conecte la toma a la corriente eléctrica.
	Hay un fusible fundido o defectuoso.	Compruebe el fusible y cámbielo si fuera necesario.
	La toma de corriente está defectuosa.	Las reparaciones eléctricas deben ser realizadas por un electricista.
La iluminación interior no funciona.	El aparato no está enchufado o la luz LED es defectuosa.	Póngase en contacto con el servicio posventa de la tienda donde haya comprado el aparato.
Hay malos olores en el aparato.	Los alimentos que desprendan olor (p. ej., el queso) deben estar bien embalados. Compruebe que no haya alimentos caducados. Si así fuera, retírelos. Compruebe que no se hayan acumulado depósitos en el sistema de evacuación (véase arriba). Limpie el interior del aparato con agua tibia y vinagre de alcohol blanco. A continuación, enjuague con agua limpia.	
El compresor funciona de manera continua.	Esto es normal en verano, cuando la temperatura ambiente es elevada. No se recomienda tener demasiados alimentos en el aparato ni introducir alimentos que no se hayan enfriado. No abra las puertas con demasiada frecuencia.	
Ruidos poco habituales.	El aparato no está recto.	Ajuste las patas.
	El aparato toca la pared u otros objetos.	Desplace ligeramente el aparato.
	Algunos ruidos son característicos de los aparatos de refrigeración.	Consulte el apartado «Ruidos de funcionamiento».

Problemas	Causas posibles	Soluciones
Las juntas de la puerta no son estancas.	Las juntas de la puerta están sucias.	Límpielas con agua y una esponja suave.
	Es posible que acabe de invertir el sentido de apertura de las puertas.	Caliente con cuidado las partes de las juntas que gotean con un secador de pelo (con aire frío). Al mismo tiempo, corrija con la mano la posición de las juntas.
El aparato no enfría lo suficiente. Los alimentos están demasiado calientes.	La temperatura no está bien ajustada.	Consulte el apartado «Ajuste de la temperatura».
	La puerta se ha quedado abierta demasiado tiempo.	No abra la puerta más tiempo del necesario.
	Se ha colocado una gran cantidad de alimentos en el aparato durante las últimas 24 horas.	Ajuste temporalmente el termostato en una temperatura más fría. Evite sobrecargar el interior del frigorífico.
	El aparato se encuentra cerca de una fuente de calor.	Consulte el apartado «Lugar de instalación».
El compresor no se pone en marcha de inmediato después de cambiar el valor de la temperatura.	Esto es normal, no es un fallo.	El compresor se pondrá en marcha en poco tiempo.
Hay agua en el fondo del aparato o sobre las bandejas.	El orificio de evacuación del agua de descongelación está atascado.	Consulte el apartado «Limpieza y mantenimiento».

Si los elementos de esta tabla no le ayudan a resolver su problema específico, no intente reparar el aparato usted mismo; Póngase en contacto con el servicio posventa de la tienda donde haya comprado el aparato.

IMPORTANTE: las reparaciones del aparato deben ser realizadas exclusivamente por técnicos de mantenimiento cualificados. Las reparaciones incorrectas pueden generar peligros para los usuarios y no están cubiertas por la garantía.

VOR DEM ERSTEN GEBRAUCH

Auspacken

- Entfernen Sie die Transportverpackung.
- Überprüfen Sie, ob das Gerät keine Transportschäden erlitten hat. Ein beschädigtes Gerät dürfen Sie keinesfalls anschließen! Falls das Gerät beschädigt ist, wenden Sie sich bitte an Ihren Händler.
- Entfernen Sie alle Klebebänder und sämtliches Verpackungsmaterial innen und außen am Gerät.

Reinigung vor der Inbetriebnahme

- Reinigen Sie das Geräteinnere mit lauwarmem Wasser, dem ein wenig weißer Essig zugesetzt wurde. Verwenden Sie keine Seife oder Reinigungsmittel, denn der Geruch kann andauern. Trocknen Sie das Gerät nach der Reinigung vollständig ab.
- Sie können Terpentinersatz verwenden, um Kleberreste von der Außenseite des Geräts zu entfernen.
- Zur Reinigung des Geräts müssen Sie es immer ausschalten und den Stecker ziehen, die Sicherungen entfernen oder den Schutzschalter ausschalten.

AUFSTELLUNG

Aufstellungsort

WARNUNG: Um jegliches Risiko durch mangelnde Stabilität des Geräts zu vermeiden, muss es den Anweisungen entsprechend befestigt werden.

- Stellen Sie Ihren Kühlschrank auf eine ebene und stabile Fläche.
- Das Gerät muss in einem trockenen und gut belüfteten Raum aufgestellt werden.
- **Der Energieverbrauch und die Effizienz beim Betrieb des Geräts werden von der Umgebungstemperatur beeinflusst.**
- Wenn es erst einmal mit Lebensmitteln gefüllt ist, wird Ihr Gerät schwer: Deshalb muss es auf einem soliden und widerstandsfähigen Boden aufgestellt werden.
- Vermeiden Sie die Aufstellung des Geräts an einem Ort mit hoher Luftfeuchtigkeit, um die Rostgefahr für alle Metallteile möglichst gering zu halten. Um jegliches Kurzschlussrisiko zu vermeiden, verhindern Sie Wasserspritzer auf dem Gerät.
- Stellen Sie das Gerät nicht in der Nähe irgendwelcher brennbaren Stoffe auf, wie z.B. Gas, Benzin, Alkohol, Lack usw. Diese Produkte dürfen nicht im Kühlschrank gelagert werden.
- Das Gerät muss so aufgestellt werden, dass die Steckdose zugänglich bleibt.
- Nachdem Sie das Gerät aufgestellt haben, vergewissern Sie sich, dass es nicht auf seinem Netzkabel steht.

Schutz vor Wärme und Spritzern

- Das Gerät darf weder direktem Sonnenlicht noch Spritzern ausgesetzt werden.
- Der Kühlschrank darf nicht im Freien verwendet und Regen ausgesetzt werden.
- Das Gerät darf nicht neben einem Heizkörper, einem Herd oder sonstigen Wärmequellen aufgestellt werden.
- Stellen Sie das Gerät nur an einem Ort auf, an dem die Raumtemperatur der Klimaklasse entspricht, für die es vorgesehen ist. Außerhalb der entsprechenden Temperaturen kann dessen Leistung beeinträchtigt werden.

Klimaklasse

Die Klimaklasse ist auf dem Typenschild innen im Gerät angegeben. Die untenstehende Tabelle gibt die für jede Klimaklasse geeignete Umgebungstemperatur an:

Klimaklasse	Umgebungstemperatur
SN	von +10 bis +32 °C
N	von +16 bis +32 °C
ST	von +16 bis +38 °C
T	von +16 bis +43 °C

- Ihr Kühlschrank ist in Klasse „**N - ST**“ eingestuft. Werden die angegebenen Umgebungstemperaturen über- oder unterschritten, kann die Leistungsfähigkeit Ihres Geräts beeinträchtigt sein und es besteht das Risiko, dass Lebensmittel verderben.

Ausreichende Belüftung

Um das ordnungsgemäße Funktionieren Ihres Geräts zu gewährleisten, achten Sie darauf, dass die Luft frei um das Gerät herum zirkulieren kann. Wenn Sie das Gerät in einer Nische oder direkt unter einem Einbauelement aufstellen möchten, muss zwingend ein Freiraum von 10 cm zwischen der Oberseite des Geräts und dem darüber befindlichen Element verbleiben. Falls Ihre Einrichtung dies nicht zulässt, müssen Sie 5 cm Freiraum zwischen der Geräteoberseite und jeglichem Küchen-Hängeschrank und jeweils 2,5 cm auf beiden Seiten des Geräts lassen.

ACHTUNG: Achten Sie darauf, dass die Lüftungsöffnungen des Geräts oder der Nische, in die es eingebaut wird, nicht verstopft sind.

Falls Ihr Gerät neben einem anderen Kühl- oder Gefrierschrank aufgestellt werden soll, achten Sie darauf, dass die beiden Geräte sich nicht berühren um zu vermeiden, dass sich außen Kondensat bildet.

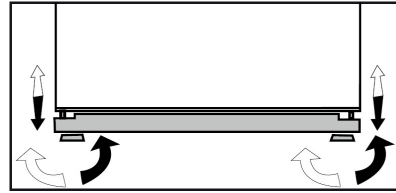

Waagerechte Ausrichtung des Geräts

Um Vibrationen zu vermeiden, während das Gerät in Betrieb ist, muss es waagrecht ausgerichtet werden. Stellen Sie dazu die Stellfüße vorne ein, um das Gerät ordnungsgemäß auszurichten.

STROMANSCHLUSS

Ihr Gerät darf nur an eine **einphasige 220-240 V~** Steckdose angeschlossen werden.

Vergewissern Sie sich vor dem Anschließen Ihres Kühlschranks, dass die Stromspannung in Ihrer Wohnung der auf dem Typenschild des Geräts angegebenen Spannung entspricht und der Stecker am Kabel für die Netzsteckdose geeignet ist.

Überprüfen Sie, ob die Sicherung die von Ihrem Gerät aufgenommene Stromstärke unter Berücksichtigung der anderen Geräte verträgt, die daran angeschlossen sind.

Erdung



Dieses Gerät ist mit einer Erdung ausgestattet. Es muss an eine ordnungsgemäß den geltenden Normen entsprechende Steckdose mit Erdung angeschlossen werden, die auf 16 Ampere ausgelegt ist. Diese Steckdose muss zwingend zugänglich bleiben.

ACHTUNG: Die unsachgemäße Benutzung des Erdungssteckers kann zu einem Stromschlag führen.

Im Falle eines Kurzschlusses verringert die Erdung das Risiko eines Stromschlags, indem sie eine Ableitung des Stroms durch das Erdungskabel ermöglicht.

Wenn Sie Fragen zur Erdung oder zum Stromanschluss haben, wenden Sie sich bitte an entsprechend qualifiziertes Personal.

Wir lehnen jegliche Haftung für Unfälle oder Schäden ab, die auf eine fehlende oder mangelhafte Erdung zurückzuführen sind.

Wenn das Stromkabel beschädigt ist, muss es von Ihrem Händler, dessen Kundendienst oder einer ähnlich qualifizierten Person ersetzt werden, um Gefahren zu vermeiden.

Verwenden Sie kein Verlängerungskabel und keine Mehrfachsteckdose, um das Gerät anzuschließen.

GEBRAUCH

Inbetriebnahme

1. Bevor Sie das Gerät zum ersten Mal an eine Netzsteckdose anschließen, lassen Sie es bitte 2 Stunden ruhen, wenn es aufrecht transportiert wurde oder 24 Stunden, wenn es liegend transportiert wurde, damit das Kühlgas wieder in den Kompressor absinken kann. Die Nichteinhaltung dieser Wartefrist kann den Kompressor beschädigen.
2. Schließen Sie das Gerät an eine geerdete Steckdose an.

Der Thermostatknopf steuert das Ein- und Ausschalten des Geräts.

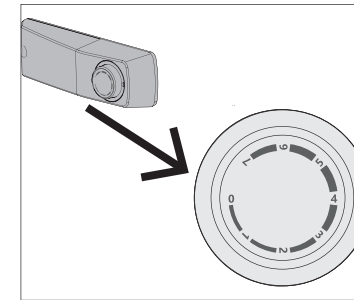

Einstellung „0“: Kühlschrank ausgeschaltet.

Einstellung „1“: Höchste Temperatur, wärmste Einstellung.

Einstellung „7“: Niedrigste Temperatur, kälteste Einstellung.

Nehmen Sie eine erste Einstellung auf **Stufe 4** für eine normale, alltägliche Nutzung vor.

Die Temperatur im Geräteinneren hängt von mehreren Faktoren ab, wie z.B. der Raumtemperatur, der Menge an eingelagerten Lebensmitteln, der Häufigkeit, mit der die Tür geöffnet wird usw.

Hinweis: Wenn der Thermostat auf **Stufe 7** eingestellt ist, hören Sie den Kompressor möglicherweise häufiger laufen.

Temperatureinstellung

Kältester Bereich

Das nebenstehende Piktogramm zeigt an, wo sich der kälteste Bereich in Ihrem Kühlschrank befindet, dessen Temperatur niedriger oder gleich 4°C ist. **Dieser befindet sich unten im Gerät, über dem Gemüsefach.**

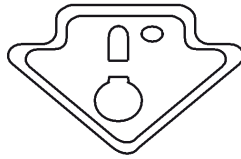

Für die richtige Lagerung der Speisen in Ihrem Kühlschrank, insbesondere im kältesten Bereich, sollten Sie darauf achten, dass die Temperaturanzeige „OK“ anzeigt.

● Einstellendes Thermostats

Wenn kein „OK“ angezeigt wird, ist die Durchschnittstemperatur in diesem Bereich zu hoch. Stellen Sie den Thermostat auf eine kältere Temperatur ein.

● OK Korrekte Temperatur

Nach jeder Änderung des Thermostats warten Sie, bis sich die Temperatur im Gerät stabilisiert hat, bevor Sie falls erforderlich weitere Einstellungen vornehmen. Ändern Sie die Thermostateinstellung nur schrittweise und warten Sie mindestens 12 Stunden, bevor Sie erneut kontrollieren und eventuell eine Änderung vornehmen.

Hinweis: Nachdem frische Lebensmittel im Gerät verstaut wurden oder nach wiederholtem (oder längerem) Öffnen der Tür ist es normal, dass die Aufschrift „OK“ nicht auf der Temperaturanzeige erscheint; warten Sie mindestens 12 Stunden, bevor Sie den Thermostat neu einstellen.

Falls der Verdampfer des Kühlschrankabteils (Rückwand des Geräts) sich unnormal mit Eis bedeckt (Gerät überladen, hohe Raumtemperatur, Thermostat auf eine niedrige Temperatur eingestellt, häufiges Öffnen der Tür), stellen Sie die Temperatur schrittweise höher, bis es wieder Zeiträume gibt, in denen der Kompressor abschaltet. Die Abtauautomatik des Kühlschranks kann nämlich nur arbeiten, wenn der Kompressor phasenweise abschaltet.

Lagerungstipps

- Packen Sie die Produkte immer ein um zu vermeiden, dass die Nahrungsmittel sich gegenseitig Keime übertragen.
- Um eine korrekte Luftzirkulation zu ermöglichen, decken Sie die Ablagegitter niemals mit Papier oder Plastik ab. Verteilen Sie die Lebensmittel so, dass die Luft frei um sie herum zirkulieren kann.
- Stellen Sie keine warmen Lebensmittel oder verdampfende Flüssigkeiten in den Kühlschrank. Warten Sie, bis Ihre Gerichte vollständig abgekühlt sind, bevor Sie diese einlagern (z.B. Suppe).

- Lagern Sie nur frische, saubere Lebensmittel ein, die entweder abgepackt sind oder sich in lebensmittelechten Behältern befinden.
- Halten Sie die Anzahl der Türöffnungen in Grenzen und lassen die Tür keinesfalls zu lange offen, damit die Temperatur im Kühlschrank nicht ansteigt.

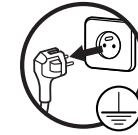

Trennen Sie das Gerät vor jeglicher Reinigungs- oder Wartungsarbeit vom Stromnetz.

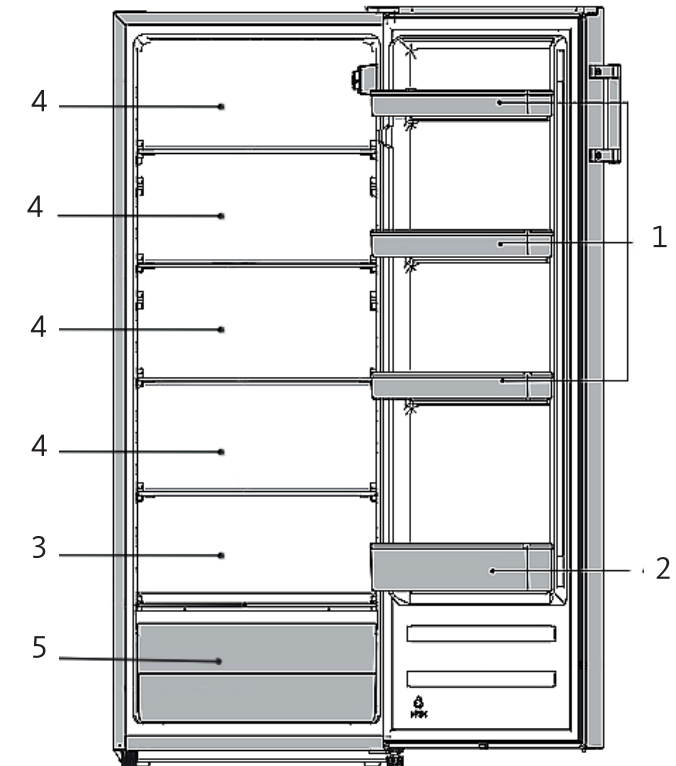

1. Butter, Eier, Würzmittel (1 Eierablage im Lieferumfang enthalten)
2. Getränke (Dosen, Flaschen)
3. Kälteste Zone: Fleisch, Geflügel, Wurstwaren, frischer Fisch. Haltbarkeitsdauer 1 bis 2 Tage
4. Milchprodukte, gekochte Lebensmittel, Käse und andere Lebensmittel, die schnell verzehrt werden müssen.
5. Obst und Gemüse

- Dieses Kühlgerät ist nicht zum Einfrieren von Lebensmitteln geeignet.
- Dieses Kühlgerät ist nicht zur Nutzung als Einbaugerät bestimmt.
- Die in der Gerätebeschreibung dargestellte Anordnung der Schubladen, Fächer und Ablagen wurde so gewählt, dass die Energie möglichst effizient genutzt wird.

WARTUNG UND REINIGUNG

Abtauen

Ihr Kühlschrank verfügt über ein automatisches Abtausystem. Die Rückwand des Geräts bedeckt sich mit Eis, wenn der Kompressor in Betrieb ist und taut ab, wenn dieser abgeschaltet ist. Wenn das Eis schmilzt, verdunstet das Wasser von selbst.

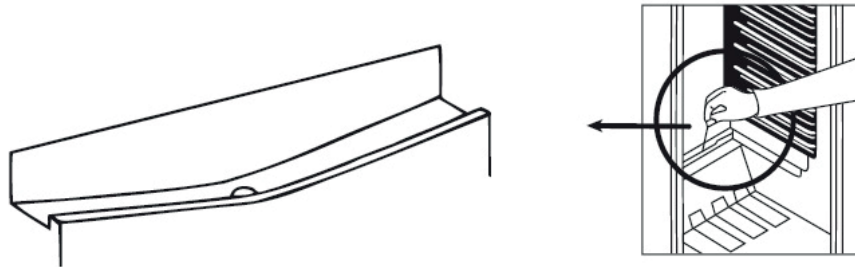

Die Rinne und der Ablauf für das Abtauwasser müssen periodisch gereinigt werden um sicherzustellen, dass es durchgehend abfließen kann. Zur Reinigung können Sie ebenfalls ½ Glas Wasser in die Ablauföffnung gießen.

Reinigung

Wir empfehlen, Ihr Gerät regelmäßig zu reinigen und zu desinfizieren.

- Nehmen Sie frische Lebensmittel aus dem Kühlschrank. Wickeln Sie die Lebensmittel ein und bewahren sie an einem kühlen Ort auf.
- Reinigen Sie das Gerät und das Zubehör im Innenraum mit einem weichen Schwamm und lauwarmem Seifenwasser.
- Nach der Reinigung spülen Sie mit klarem Wasser nach und trocknen die Teile sorgfältig ab.
- Wenn alles trocken ist, kann das Gerät wieder in Betrieb genommen werden.

Reinigen Sie das Gerät niemals mit einem Dampfreiniger. Die Feuchtigkeit könnte sich in den Elektrokomponenten ansammeln und zu einer Stromschlaggefahr führen! Der heiße Dampf kann Schäden an den Kunststoffteilen verursachen.

Verwenden Sie niemals scheuernde oder ätzende Produkte noch Scheuerschwämme um Ihr Gerät innen und außen zu reinigen.

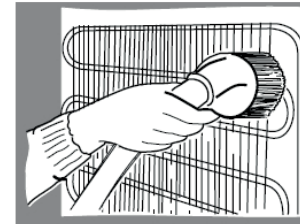

Entfernen Sie mindestens einmal im Jahr den Staub, der sich auf der Rückseite des Geräts ansammelt. Verwenden Sie dazu eine weiche Bürste, einen elektrostatischen Lappen oder einen Staubsauger (nebenstehendes Schema).

Austauschen der Glühbirne

Ihr Gerät verfügt über eine LED Beleuchtung. Dieser Beleuchtungstyp ist so konzipiert, dass er länger funktioniert als eine herkömmliche Glühbirne. Wenden Sie sich an den Kundendienst Ihres Händlers oder Geschäfts, falls Ihre Beleuchtung defekt sein sollte.

Dieses Produkt enthält eine Lichtquelle der Energieeffizienzklasse "G". Die Lichtquelle in diesem Produkt kann nur von qualifizierten Technikern ausgetauscht werden.

Geräusche während des Betriebs

Folgende Geräusche gehören zum Normalbetrieb des Geräts.

- Klappern: Wenn der Kompressor anspringt oder abschaltet, ist ein Klappern zu hören.
- Surren: Sobald der Kompressor in Betrieb ist, hören Sie ihn surren.
- Gurgeln/Plätschern: Wenn das Kühlmittel durch die engen Rohre fließt, ist ein Gurgeln und Plätschern zu hören. Selbst nachdem der Kompressor abgeschaltet hat, sind diese Geräusche noch eine kurze Zeit lang zu hören.

Bei längerer Abwesenheit oder Nichtbenutzung

- Das Gerät vom Stromnetz trennen, leeren, abtauen und reinigen.
- Lassen Sie die Türen etwas offenstehen, wenn das Gerät vom Stromnetz getrennt ist und nicht benutzt wird.

FEHLERBEHEBUNG

Eine Funktionsstörung kann durch ein geringfügiges Problem entstehen, das Sie mit Hilfe der Anweisungen in der nachfolgenden Tabelle selbst lösen können. Bevor Sie einen Techniker anrufen, überprüfen Sie bitte folgende Punkte:

Probleme	Mögliche Ursachen	Behebung
Das Gerät funktioniert nicht.	Stromausfall.	Öffnen Sie die Tür und kontrollieren, ob die LED Lampe sich einschaltet.
	Der Stecker ist nicht oder nicht richtig eingesteckt.	Stecken Sie den Stecker in die Steckdose.
	Eine Sicherung ist geschmolzen oder defekt.	Kontrollieren Sie die Sicherung und tauschen diese bei Bedarf aus.
	Die Steckdose ist defekt.	Reparaturen am Stromnetz müssen von einem Elektriker ausgeführt werden.
Die Innenbeleuchtung funktioniert nicht.	Das Gerät ist nicht angeschlossen oder die LED Lampe ist defekt.	Wenden Sie sich an den Kundendienst Ihres Händlers oder Geschäfts.
Im Gerät riecht es unangenehm.	Stark riechende Nahrungsmittel (z.B. Käse) müssen gut verpackt sein. Kontrollieren Sie, ob verdorbene Lebensmittel vorhanden sind. Entfernen Sie diese gegebenenfalls. Kontrollieren Sie, ob sich Ablagerungen im Ablauf befinden (siehe oben). Reinigen Sie das Geräteinnere mit Wasser, dem weißer Alkoholoessig zugesetzt wurde. Anschließend mit klarem Wasser nachspülen.	
Der Kompressor ist durchgehend in Betrieb.	Das ist im Sommer normal, wenn die Umgebungstemperatur hoch ist. Es ist nicht empfehlenswert, zuviel Nahrung im Gerät zu lagern oder Lebensmittel in das Gerät zu stellen, die nicht abgekühlt sind. Öffnen Sie die Türen bitte nicht zu oft.	
Ungewöhnliche Geräusche.	Das Gerät steht nicht gerade.	Stellen Sie die Füße ein.
	Das Gerät berührt die Wand oder andere Gegenstände.	Verschieben Sie das Gerät ein wenig.
	Manche Geräusche sind für Kühlgeräte kennzeichnend.	Lesen Sie den Abschnitt „Betriebsgeräusche“ nach.

Probleme	Mögliche Ursachen	Behebung
Die Türdichtungen sind undicht.	Die Türdichtungen sind verschmutzt.	Reinigen Sie diese mit Wasser und einem weichen Schwamm.
	Vielleicht haben Sie gerade die Türöffnungsrichtung geändert.	Erwärmen Sie die undichten Teile der Dichtungen vorsichtig mit einem Haartrockner (kalte Einstellung). Korrigieren Sie gleichzeitig von Hand die Position der Dichtungen.
Das Gerät kühlt nicht genügend. Die Lebensmittel sind zu warm.	Die Temperatur ist falsch eingestellt.	Lesen Sie bitte den Abschnitt „Temperatureinstellung“ nach.
	Die Tür ist längere Zeit offen geblieben.	Öffnen Sie die Tür nicht länger als notwendig.
	Innerhalb der letzten 24 Stunden wurde eine große Menge warmer Lebensmittel im Gerät verstaut.	Stellen Sie den Thermostat vorübergehend auf eine kältere Temperatur ein. Vermeiden Sie, das Kühlschränkinnere zu überladen.
	Das Gerät befindet sich in der Nähe einer Wärmequelle.	Lesen Sie bitte den Abschnitt „Aufstellungsort“ nach.
Nach einer Änderung der Temperatureinstellung springt der Kompressor nicht sofort an.	Das ist normal und stellt keine Störung dar.	Der Kompressor schaltet nach einer gewissen Zeit ein.
Auf dem Boden des Geräts oder den Ablagen befindet sich Wasser.	Die Ablauföffnung für Abtauwasser ist verstopft.	Lesen Sie den Abschnitt „Reinigung und Wartung“ nach.

Falls die Angaben in dieser Tabelle Ihnen nicht helfen, Ihr spezifisches Problem zu lösen, versuchen Sie nicht, das Gerät selbst zu reparieren; wenden Sie sich an den Kundendienst Ihres Händlers oder Geschäfts.

WICHTIG: Reparaturen an Ihrem Gerät dürfen nur von qualifizierten Servicetechnikern vorgenommen werden. Unsachgemäß ausgeführte Reparaturen können zu Gefahren für die Benutzer führen und sind nicht durch die Garantie gedeckt.

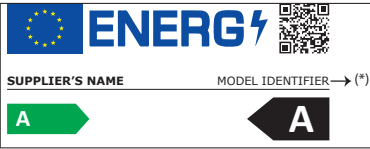
INFORMATION	
 <p>SUPPLIER'S NAME MODEL IDENTIFIER → (*)</p> <p>A</p>	<p>Die in der Produktdatenbank erfassten Angaben zu den Modellen finden Sie auf der folgenden Webseite, indem Sie nach der Kennung Ihres Modells (*) suchen, die auf dem Energieetikett angegeben ist: https://eprel.ec.europa.eu/</p>

Die Kundendienstdauer Ihres Gerätes beträgt 3 Jahre. Während dieser Zeit sind Original-Ersatzteile erhältlich, um den ordnungsgemäßen Betrieb des Geräts zu gewährleisten.

Internet-Link zur Website des Herstellers, auf der die in Punkt 4a) des Anhangs der Verordnung (EU) 2019/2019 der Kommission genannten Informationen zu finden sind:
<https://www.boullanger.com/info/assistance/>

VOOR HET EERSTE GEBRUIK

Uit de verpakking halen

- Verwijder de transportverpakking.
- Controleer of het toestel geen schade heeft geleden tijdens het transport. U mag in geen geval een beschadigd toestel aansluiten! Indien het toestel beschadigd is, dient u uw verkoper te contacteren.
- Verwijder alle tape en alle verpakkingsmateriaal aan de binnen- en buitenkant van het toestel.

Voorafgaande reiniging

- Reinig de binnenkant van het toestel met lauw water waaraan een beetje witte azijn toegevoegd werd. Gebruik geen zeep of detergent, aangezien de geur indringend kan zijn. Wrijf na het reinigen het toestel volledig droog.
- U kunt white spirit gebruiken om lijmresten aan de buitenkant van het toestel te verwijderen.
- Om het toestel te reinigen moet u het altijd uitschakelen en de stekker uit het stopcontact halen, de zekeringen verwijderen of de stroomonderbreker aanzetten.

INSTALLATIE

Plaats waar het toestel geïnstalleerd wordt

WAARSCHUWING: om elk risico dat te wijten is aan de onstabiele van het toestel te voorkomen, dient het geïnstalleerd te worden in overeenstemming met de instructies.

- Zet uw koelkast op een vlak en stabiel oppervlak.
- Installeer het toestel in een droge en goed verluchte ruimte.
- **Het energieverbruik en de efficiënte werking van het toestel worden beïnvloed door de omgevingstemperatuur.**
- Uw toestel is zwaar wanneer het gevuld is met voedingswaren: het dient dus op een stevige en bestendige ondergrond te worden geplaatst.
- Plaats de koelkast niet in een erg vochtige ruimte, om mogelijke roestvorming van metalen onderdelen zoveel mogelijk te beperken. Vermijd kortsluiting door waterspatten op het toestel te vermijden.
- Vermijd uw koelkast in de nabijheid te plaatsen van om het even welke brandstof, zoals gas, benzine, alcohol, lakverf, enz. Deze producten mogen niet in de koelkast worden geplaatst.
- Het toestel moet zodanig worden geïnstalleerd dat het stopcontact toegankelijk blijft.

- Vergewis u na het toestel te hebben geïnstalleerd, dat het niet op zijn voedingskabel rust.

Bescherming tegen de warmte en spatten

- Het toestel mag niet worden blootgesteld aan rechtstreeks zonlicht of spatten.
- De koelkast mag niet in de open lucht gebruikt worden, of aan regen blootgesteld worden.
- Het toestel mag niet naast een radiator, een kookvuur of eender welke andere warmtebron worden geplaatst.
- Installeer het toestel enkel op een plaats waar de omgevingstemperatuur overeenkomt met de klimaatklasse waarvoor het toestel werd ontworpen. Boven de overeenkomstige temperaturen kunnen de prestaties ervan verminderen.

Klimaatklasse

De klimaatklasse staat aangeduid op het kenplaatje aan de binnenzijde van het toestel. Onderstaande tabel geeft de omgevingstemperatuur voor elke klimaatklasse weer.

Klimaatklasse	Omgevingstemperatuur
SN	van +10 tot +32°C
N	van +16 tot +32°C
ST	van +16 tot +38°C
T	van +16 tot +43°C

- Uw koelkast is van de klasse "**N/ST**". Onder en boven de aangeduide waarden van de omgevingstemperatuur, kunnen de prestaties van uw toestel worden aangetast met het risico dat voedingswaren kunnen vervallen.

Voldoende ventilatie

Om de goede werking van uw toestel te waarborgen, dient u ervoor te zorgen dat de lucht vrij rond het toestel kan circuleren. Indien u het toestel in een nis of rechtstreeks onder een element wil plaatsen, is het onontbeerlijk om een ruimte van 10 cm vrij te laten tussen de bovenkant van het toestel en het bovenste element. Indien uw installatie dit niet toelaat, laat dan 5 cm vrij tussen de bovenkant van het toestel en elk ander keukenmeubel dat aan de muur is bevestigd en een ruimte van 2,5 cm aan elke zijde van het toestel.

OPGELET: let erop dat de ventilatieopeningen in de behuizing van het toestel of in de nis waarin het toestel werd ingebouwd niet verstopt zijn.

Indien uw toestel naast een andere koelkast of een diepvriezer dient te worden geplaatst, let er dan op dat de twee toestellen niet vlak naast elkaar staan om condensatievorming aan de buitenkant te vermijden.

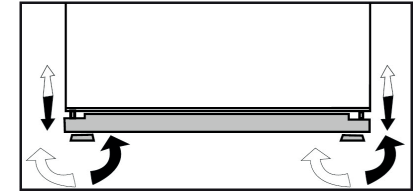

Waterpas zetten

Om trillingen te vermijden wanneer het toestel werkt, moet het toestel waterpas worden geplaatst. Hiervoor past u de verstelbare poten aan om het toestel juist waterpas te zetten.

ELEKTRISCHE AANSLUITING

Uw toestel mag enkel worden aangesloten op een wandstopcontact met **enkelfasige 220-240 V**.

Alvorens uw koelkast aan te sluiten, dient u te controleren of de elektrische spanning bij u thuis overeenkomt met deze die aangegeven wordt op het kenplaatje van het toestel en of de stekker van de kabel aangepast is aan het stopcontact.

Controleer of de schakelaar de intensiteit die door uw toestel wordt geabsorbeerd kan dragen, rekening houdend met de andere toestellen die aangesloten zijn.

Aarding

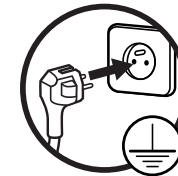

Dit toestel is voorzien van een gearde stekker. Sluit het toestel aan op wandstopcontact dat volgens de geldende normen werd geïnstalleerd en voorzien is van een aarding voor 16 ampère. Dit stopcontact dient steeds toegankelijk te blijven.

OPGELET: een verkeerd gebruik van het gearde stopcontact kan aanleiding geven tot een risico op elektrische schokken.

Bij een kortsluiting beperkt de aarding het risico op een elektrische schok doordat de stroom kan worden afgevoerd langs de aardleiding.

Gelieve bij vragen over de gearde stekker of de elektrische aansluiting een gekwalificeerd persoon te raadplegen.

Wij zijn niet aansprakelijk voor schade die voortvloeit uit het ontbreken van aarding of door een defecte aarding.

Indien het voedings snoer beschadigd is, dient het vervangen te worden door uw verkoper, zijn dienst na verkoop of een gelijkaardige bevoegde persoon om elk risico uit te sluiten.

Gebruik geen verlengsnoer of stekkerdoos om het toestel aan te sluiten.

GEBRUIK

Inschakeling

1. Gelieve 2 uur te wachten wanneer het toestel verticaal werd vervoerd of 24 uur wanneer het toestel horizontaal werd vervoerd, vooraleer de stekker van het toestel voor de eerste keer in het stopcontact te stoppen zodat het koelgas terug in de compressor kan afdalen. Het niet-naleven van deze termijn kan de compressor beschadigen.
2. Sluit het toestel aan op een geaard stopcontact.

De thermostaatknop bedient het in- en uitschakelen van het toestel.

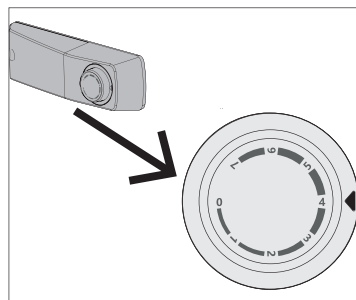

Instelling "0": koelkast uitgeschakeld.

Instelling "1": de hoogste temperatuur, de warmste instelling.

Instelling "7": de laagste temperatuur, de koudste instelling.

Zet de thermostaat eerst op de **stand 4** voor een normaal en dagelijks gebruik.

De temperatuur in het toestel is onderhevig aan verschillende factoren zoals de omgevingstemperatuur, de hoeveelheid voedingswaren die wordt bewaard, het aantal keren dat de deur wordt geopend.

Opmerking: wanneer de thermostaat op **stand 7** staat, is het mogelijk dat u de compressor regelmatig hoort werken.

Instellen van de temperatuur

De koudste zone

Het symbool hiernaast geeft de koudste zone van uw koelkast aan, waar de temperatuur lager is dan of gelijk is aan 4°C. **Deze bevindt zich onderaan het toestel, boven de groentebak.**

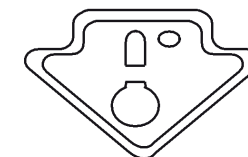

Voor een goede bewaring van de voedingswaren in uw koelkast, met name in de koudste zone, dient de melding "OK" weergegeven te worden op de temperatuurindicator.

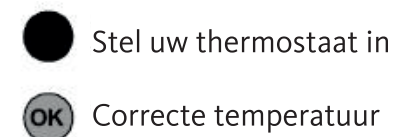

Indien de melding "OK" niet weergegeven wordt, is de gemiddelde temperatuur van die zone te hoog. Stel de thermostaat in op een lagere temperatuur.

Bij elke wijziging van de instelling van de thermostaat wacht u tot de temperatuur aan de binnenkant van het toestel gestabiliseerd is alvorens indien nodig over te gaan tot een nieuwe instelling. Wijzig de stand van de thermostaat uitsluitend trapsgewijs en wacht minstens 12 uur alvorens de temperatuur opnieuw te controleren.

Opmerking: Nadat u het toestel heeft gevuld met voedingsmiddelen of nadat de deur herhaaldelijk werd geopend (of lange tijd open stond), is het normaal dat de melding "OK" niet op de temperatuurindicator verschijnt; wacht minstens 12 uur alvorens de thermostaat opnieuw in te stellen.

Indien de verdampers van het diepvriescompartiment (achterwand van het toestel) abnormaal bedekt is met rijm (toestel is te vol geladen, omgevingstemperatuur is te hoog, thermostaat op een hoge stand, frequent openen van de deur), zet u de thermostaat geleidelijk aan telkens een stand lager tot de compressor opnieuw gedurende een bepaalde periode uitschakelt. Het automatisch ontdooien van het diepvriescompartiment gebeurt enkel wanneer de compressor met tussenpozen stopt.

Bewaartips

- Pak de producten systematisch in om te vermijden dat de voedingswaren elkaar besmetten.
- Bedek de legplanken nooit met papier of plasticfolie om een correcte luchtcirculatie mogelijk te maken. Plaats de voeding zodanig dat de lucht er vrij rond kan circuleren.
- Plaats geen warme voedingswaren of vloeistoffen die verdampen in het toestel. Wacht tot bereide voedingsmiddelen volledig afgekoeld zijn alvorens deze in het toestel te plaatsen (bv. soep).

- Plaats enkel verse, gekuiste en verpakte voedingswaren of voedselrecepten in het toestel.
- Beperk het openen van de deur en laat de deur in elk geval niet te lang openstaan om te vermijden dat de temperatuur in de koelkast stijgt.



Haal de stekker uit het stopcontact alvorens het te reinigen of te onderhouden.

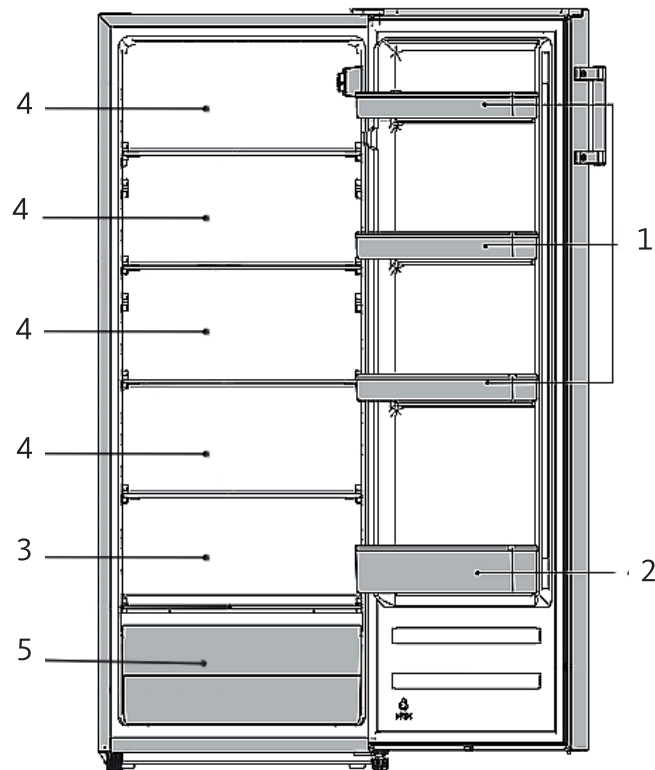

1. Boter, eieren, kruiden (1 eierrekje inbegrepen)
2. Dranken (blikjes, flessen)
3. De koudste zone: Vlees, gevogelte, charcuterie, verse vis. Bewaartijd 1 tot 2 dagen.
4. Melkproducten, bereide voeding, kaas en andere voedingswaren die snel geconsumeerd dienen te worden.
5. Groenten en fruit

- Dit koelapparaat is niet geschikt voor het invriezen van levensmiddelen.
- Dit koeltoestel mag niet als inbouwtoestel worden gebruikt.
- De wijze waarop de laden, bakken en legplanken geplaatst worden in de beschrijving van het toestel is zodanig dat de energie zo rationeel mogelijk wordt gebruikt.

ONDERHOUD EN REINIGING

Ontdooiing

Het ontdooisysteem van uw koelkast werkt automatisch. De achterzijde van het toestel wordt bedekt met rijm wanneer de compressor werkt en ontdooit wanneer de compressor uitschakelt. Wanneer de rijm smelt, verdampt het water vanzelf.

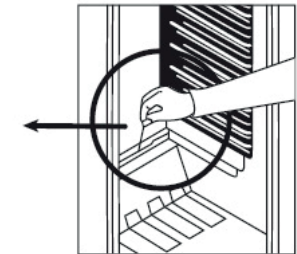
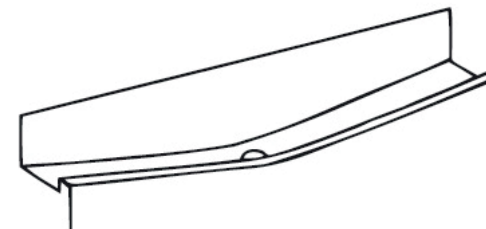

De goot en de afvoerleiding voor het dooiwater dienen regelmatig gereinigd te worden om te garanderen dat het dooiwater voortdurend wordt afgevoerd. U kunt ook een ½ glas water in de afvoeropening gieten om te reinigen.

Reiniging

Wij raden aan het toestel regelmatig te reinigen en te ontsmetten.

- Haal de verse voedingswaren uit de koelkast. Pak de voedingsmiddelen in en bewaar ze op een koele plek.
- Reinig het toestel en de accessoires aan de binnenkant met een zachte spons en lauw zeepsop.
- Spoel na het reinigen met zuiver water en maak de onderdelen zorgvuldig schoon.
- Eens alles droog is, kan het toestel opnieuw opgestart worden.

Maak het toestel nooit schoon met een stoomreiniger. Er kan zich vocht in de elektrische onderdelen opstapelen wat een risico op elektrische schokken met zich meebrengt! De hete stoom kan de onderdelen uit kunststof beschadigen.

Gebruik nooit schuurmiddelen of bijtende producten, noch schuursponzen om de binnen- of buitenkant van uw toestel te reinigen.

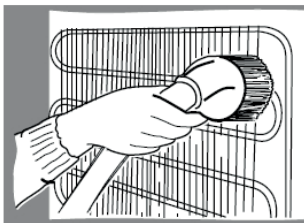

Verwijder minstens één keer per jaar het stof dat zich opgestapeld heeft op de achterkant van het toestel. Gebruik hiervoor een zachte borstel, een elektrostatich doekje of een stofzuiger (schema hiernaast).

Vervanging van de lamp

Uw toestel beschikt over ledverlichting. Deze soort verlichting werd ontworpen om langer te werken dan een klassieke lamp. Neem contact op met de dienst na verkoop van uw winkel wanneer de verlichting defect zou blijken.

Dit product bevat een lichtbron van energie-efficiëntieklasse "G".

De lichtbron in dit product kan alleen worden vervangen door gekwalificeerde technici.

Geluiden tijdens de werking

Deze geluiden zijn normaal tijdens de werking van het toestel.

- Getik: wanneer de compressor in- of uitschakelt, hoort u getik.
- Zoemen: zodra de compressor inschakelt, hoort u gezoem.
- Gerommel/Geklots: wanneer het koelmiddel door de dunne buizen stroomt, is er gerommel en geklots hoorbaar. Zelfs wanneer de compressor uitgeschakeld is, zijn gedurende korte tijd deze geluiden nog hoorbaar.

Indien het toestel langdurig niet gebruikt wordt

- Haal de stekker uit het stopcontact, maak het toestel leeg, ontdooi en reinig het.
- Laat de deuren openstaan wanneer het toestel niet aan staat en niet wordt gebruikt.

PROBLEEMOPLOSSINGSGIDS

Een slechte werking kan te wijten zijn aan een klein probleem dat u zelf kunt oplossen door de instructies in de volgende tabel te volgen. Voer de volgende controles uit alvorens een technicus te bellen:

Problemen	Mogelijke oorzaken	Oplossingen
Het toestel werkt niet.	Stroomonderbreking.	Open de deur en kijk of de ledlamp brandt.
	De stekker steekt niet of niet goed in het stopcontact.	Steek de stekker in het stopcontact.
	De zekering is gesmolten of defect.	Controleer de zekering, vervang deze indien nodig.
	Het stopcontact is defect.	Herstellingen aan het net dienen door een elektricien te worden uitgevoerd.
De binnenverlichting werkt niet.	Het toestel is niet aangesloten of de ledlamp is defect.	Contacteer de dienst na verkoop van uw verkoper.
Er zitten slechte geuren in het toestel.	Sterk geurende voeding (bijv. kaas) moet goed worden verpakt. Controleer of er voedsel vervallen is. Verwijder indien nodig. Controleer of er geen afzettingen in de afvoer zitten (zie hierboven). Reinig de binnenkant van het toestel met water waaraan witte azijn werd toegevoegd. Spoel daarna met helder water.	
De compressor werkt onafgebroken door.	Dit is normaal wanneer de omgevingstemperatuur hoog is. Het is niet aanbevolen om te veel voedsel of voedsel dat niet afgekoeld is in de koelkast te plaatsen. Open de deuren niet te vaak.	
Ongewone geluiden.	Het toestel staat niet recht.	Verstel de poten.
	Het toestel raakt de muur of andere voorwerpen.	Verplaats het toestel een beetje.
	Bepaalde geluiden zijn kenmerkend voor koeltoestellen.	Raadpleeg paragraaf "Geluiden tijdens de werking".

NI

Problemen	Mogelijke oorzaken	Oplossingen
De deurafdichtingen dichteren niet af.	De afdichtingen zijn vies.	Reinig met water en een zachte spons.
	U kunt de openingsrichting van de deuren omkeren.	Maak de delen van de dichting die niet aansluiten voorzichtig warm met een haardroger (ingesteld op fris). Corrigeer tegelijkertijd met de hand de positie van de dichtingen.
Het toestel koelt niet voldoende. De voedingswaren zijn te warm.	De temperatuur is slecht afgesteld.	Raadpleeg de paragraaf "Instellen van de temperatuur".
	De deur bleef lange tijd openstaan.	Open de deur niet langer dan nodig.
	Een grote hoeveelheid warme voedingsmiddelen werd in het toestel geplaatst in de loop van de laatste 24 uur.	Stel de thermostaat tijdelijk in op een lagere temperatuur. Vermijd de binnenkant van de koelkast te vol te laden.
	Het toestel bevindt zich in de buurt van een warmtebron.	Raadpleeg de paragraaf "Plaats waar het toestel geïnstalleerd wordt".
De compressor start niet onmiddellijk na een wijziging van de instelling van de temperatuur.	Dit is normaal, dit is geen storing.	De compressor start na een tijdje.
Er bevindt zich water op de bodem van het toestel of op de plankjes.	De afvoeropening van het dooiwater is verstopt.	Raadpleeg de paragraaf "Reiniging en onderhoud".

Indien de elementen in deze tabel u niet helpen bij het oplossen van uw specifiek probleem, probeer het toestel dan niet zelf te herstellen; contacteer de dienst na verkoop van uw verkoper.

BELANGRIJK: herstellingen van uw toestel mogen enkel worden uitgevoerd door gekwalificeerde technici. Slecht uitgevoerde herstellingen kunnen een gevaar vormen voor de gebruikers en worden niet gedekt door de garantie.

INFORMATIE	
	U kunt de informatie over de modellen zoals die opgenomen is in de database van de producten terugvinden op de volgende website door het ID van uw model (*) op te zoeken zoals dat op het kenplaatje vermeld staat: https://eprel.ec.europa.eu/

De serviceduur van uw toestel bedraagt 3 jaar. In de loop van deze periode zijn de originele wisselstukken beschikbaar om de goede werking van het toestel te garanderen.

Internetlink naar de website van de fabrikant waar de informatie terug te vinden is zoals bedoeld in punt 4 a) van de bijlage bij de verordening (EU) 2019/2019 van de Commissie:
<https://www.boulanger.com/info/assistance/>

Procédure d'inversion de la porte

Door reversal procedure

Inversión del sentido de apertura de la puerta

Umkehr der Türöffnungsrichtung

Procedure voor het omkeren van de deur

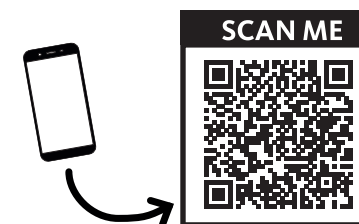

https://boulanger.scene7.com/is/content/Boulanger/3497674182687_n_0

Toutes les informations, dessins, croquis et images de ce document relèvent de la propriété exclusive de SOURCING & CREATION. SOURCING & CREATION se réserve tous les droits relatifs à ses marques, créations et informations. Toute copie ou reproduction, par quelque moyen que ce soit, sera jugée et considérée comme une contrefaçon.

All information, designs, drawings and pictures in this document are the exclusive property of SOURCING & CREATION. SOURCING & CREATION reserves all rights to its brands, designs and information. Any copy and reproduction through any means shall be deemed and considered as counterfeiting.

Toda la información, dibujos, bocetos e imágenes de este documento son propiedad exclusiva de SOURCING & CREATION. SOURCING & CREATION se reserva todos los derechos relativos a sus marcas, creaciones e información. Cualquier copia o reproducción por cualquier medio será juzgada y considerada como una falsificación.

Alle Informationen, Zeichnungen, Skizzen und Bilder in diesem Dokument sind alleiniges Eigentum von SOURCING & CREATION. SOURCING & CREATION behält sich alle Rechte in Zusammenhang mit ihren Marken, Schöpfungen und Informationen vor. Kopien oder Reproduktionen, ungeachtet des dazu verwendeten Mittels, werden als Fälschung betrachtet und beurteilt.

Alle gegevens, tekeningen, schetsen en afbeeldingen in dit document zijn het exclusieve eigendom van SOURCING & CREATION. SOURCING & CREATION behoudt alle rechten met betrekking tot haar merken, creaties en informatie. Alle kopieën, of reproducties, met eender welk middel, worden beoordeeld en beschouwd als een vervalsing.

**ATTENTION :**

ce symbole apposé sur le produit signifie qu'il s'agit d'un appareil dont le traitement en tant que déchet est soumis à la réglementation relative aux déchets d'équipements électriques et électroniques (DEEE). Cet appareil ne peut donc en aucun cas être traité comme un déchet ménager, et doit faire l'objet d'une collecte spécifique à ce type de déchets. Des systèmes de reprise et de collecte sont mis à votre disposition par les collectivités locales (déchèterie) et les distributeurs. En orientant votre appareil en fin de vie vers sa filière de recyclage, vous contribuerez à protéger l'environnement et empêcherez toute conséquence nuisible pour votre santé.

Conditions de garantie :

ce produit est garanti contre toute défaillance résultant d'un vice de fabrication ou de matériau. Cette garantie ne couvre pas les vices ou les dommages résultant d'une mauvaise installation, d'une utilisation incorrecte ou de l'usure normale du produit. La durée de garantie est spécifiée sur la facture d'achat.

WARNING:

This symbol attached to the product means that it is an appliance whose disposal is subject to the directive on waste from electrical and electronic equipment (WEEE). This appliance may not in any way be treated as household waste and must be subject to a specific type of removal for this type of waste. Recycling and recovery systems are available in your area (waste removal) and by distributors. By taking your appliance at its end of life to a recycling facility, you will contribute to environmental conservation and prevent any harm to your health.

Warranty conditions:

This product is under warranty against any failure resulting from any manufacturing or material defects. This warranty does not cover defects or damage caused by improper set up, incorrect use, or normal wear and tear of this product. The warranty period is specified on the receipt of the purchase.

ATENCIÓN:

Este símbolo en el producto significa que es un aparato cuyo tratamiento como residuo está sujeto a la normativa de Residuos de Aparatos Eléctricos y Electrónicos (RAEE). Por lo tanto, este electrodoméstico no se puede tratar en ningún caso como residuo doméstico, sino que se debe tratar específicamente como este tipo de residuos. Las autoridades locales (centros de recogida de residuos) y los distribuidores disponen de sistemas de devolución y recogida. Reciclar el electrodoméstico al final de su vida útil ayudará a proteger el medio ambiente y a evitar consecuencias perjudiciales para su salud.

Condiciones de la garantía:

Este producto ofrece garantía contra cualquier fallo que resulte de un defecto de fabricación o material. Esta garantía no cubre defectos o daños que resulten de una instalación inadecuada, uso indebido o desgaste normal del producto. El período de garantía se especifica en la factura de compra.

ACHTUNG:

Dieses Symbol auf dem Produkt bedeutet, dass es sich um ein Gerät handelt, dessen Entsorgung den Vorschriften für elektrische und elektronische Altgeräte (Elektronikschrott) unterliegt. Dieses Gerät darf daher auf keinen Fall als Haushaltsmüll behandelt werden und muss an einer spezifischen Sammelstelle für diesen Typ von Abfall abgegeben werden. Rücknahme- und Sammelsysteme werden Ihnen von den lokalen Gebietskörperschaften (Mülldeponie) und Vertrieben bereitgestellt. Indem Sie Ihr Gerät an seinem Lebensende dem Recycling zuführen, tragen Sie zum Umweltschutz bei und verhindern schädliche Folgen für Ihre Gesundheit.

Garantiebedingungen:

Auf dieses Produkt wird eine Garantie gegen Herstellungs- und Materialfehler gewährt. Diese Garantie deckt keine Mängel oder Schäden, die aus unsachgemäßer Installation, falschem Gebrauch oder der normalen Abnutzung des Produkts resultieren. Die Garantiedauer ist auf der Kaufrechnung angegeben.

ATTENTIE:

Dit op het apparaat aangebrachte symbool betekent dat het apparaat aan het einde van de levensduur afgevoerd moet worden volgens de voorschriften voor afgedankte elektrische en elektronische apparatuur (WEEE). Dit apparaat mag dus in geen geval bij het gewone huisafval weggegooid worden maar moet naar een specifiek inzamelpunt teruggebracht worden. De gemeentes (vuiltoortplaatsen) of de verkooppunten stellen inzamelsystemen en -punten tot uw beschikking. Door uw apparaat aan het einde van de levensduur in te leveren voor recycling, draagt u bij aan de milieubescherming en voorkomt u schadelijke gevolgen voor de gezondheid.

Garantievoorwaarden:

Dit product is gegarandeerd tegen alle mogelijke fabricage- of materiaalfouten. De garantie dekt geen gebreken of schade die voortvloeien uit een onjuiste installatie, een onjuist gebruik of de normale slijtage en veroudering van het product. De garantieduur staat vermeld op de aankoopbon.



Sourcing & Création
Avenue de la Motte
59810 Lesquin - FRANCE

Fabriqué en R.P.C. / Made in China /
Fabricado en R.P.C. / Hergestellt in
der VR China / Gefabriceerd in VRC.
Art. 8010837
Réf. RLL145-55b5