

## PREMIÈRE INSTALLATION

### 1 Raccordement de la base

1. Branchez une extrémité du cordon téléphonique dans la prise téléphonique située sous la base. (Fig. A)
2. Branchez la petite extrémité de l'adaptateur secteur dans la prise d'alimentation située sous la base (Fig. B)
3. Branchez l'adaptateur secteur dans une prise électrique. (Fig. C)
4. Branchez l'autre extrémité du cordon téléphonique dans la prise téléphone du logement (dans le mur ou dans le boîtier du routeur). (Fig. D)
5. Si vous avez des combinés supplémentaires, répétez les étapes 2 et 3 pour alimenter la base de charge.

**ATTENTION:** Utilisez toujours les câbles fournis dans la boîte.

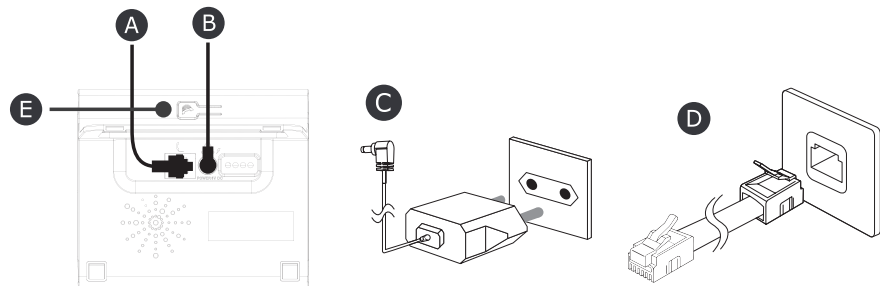

**Nota:** Fig.E : voir le chapitre Recherche du combiné / Enregistrement

Nous ne fournissons pas de prise télécom supplémentaire pour réduire les déchets électriques et nous recommandons de réutiliser la prise de l'appareil précédent.

### 2 Installation des combinés et chargement des piles

1. Ouvrez le couvercle du compartiment des piles en le faisant coulisser vers le bas.
2. Placez les 2 piles rechargeables fournies comme indiqué. Faites particulièrement attention au sens de la polarité.
3. Remettez le couvercle du compartiment des piles en le faisant coulisser.
4. Mettez le combiné sur la base ou sur le chargeur et chargez-le pendant **15 heures** avant de l'utiliser pour la première fois. Le combiné émet un bip lorsqu'il est correctement placé sur la base ou le chargeur.

**Utilisez toujours les piles rechargeables fournies dans la boîte.**

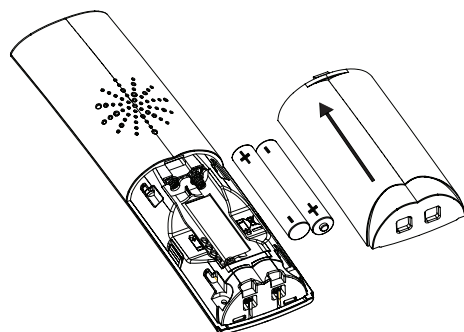

#### Remarque:

Si vous devez enlever les piles, ouvrez le couvercle du compartiment des piles en le faisant coulisser et, à l'aide de l'orifice pour le doigt, prenez les piles et retirez-les délicatement.

## Utilisation de votre téléphone

Après la première mise sous tension (la base est connectée au secteur), un message de bienvenue s'affiche à l'écran (Fig.1).

1. Sélectionnez le pays dans lequel vous utilisez le téléphone:

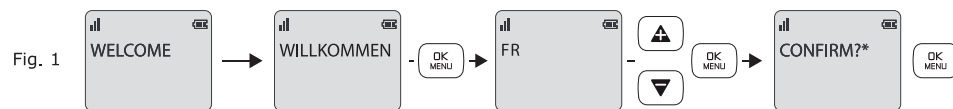

2. Vous pouvez sélectionner une langue différente de celle du pays dans le menu REGL. COMB:

OK/MENU / [ ] ou [ ] / REGL. COMB / OK/MENU / [ ] ou [ ] / LANGUE / [ ] ou [ ] / sélectionnez votre langue parmi les propositions ci-dessous et validez avec OK/MENU.

EN	DE	FR	IT	ES	EL	
LANGUAGE	SPRACHE	LANGUE	LINGUA	IDIOMA	ΓΛΩΣΣΑ	
PT	RU	NL	PL	RO	SRB	HU
IDIOMA	ЯЗЫК	TAAL	JĘZYK	LIMBA	JEZIK	NYELV

Si vous avez sélectionné une langue erronée, vous trouverez ci-dessous la traduction de REGL. COMB pour resélectionner la langue.

EN	DE	FR	IT	ES	EL	
HS SETTINGS	MT-EINSTEL.	REGL. COMB	IMPOSTA PORT	CONF TELEF.	ΠΡΩΤΟΒΕΒΑΤ ΑΚ	
PT	RU	NL	PL	RO	SRB	HU
CONFIG. TERM	ОПЦИИ ТРУБКИ	HANDSET INST	USTAW WŁASNE	PROGR PERS	PERSONALIZ.	K.B. BEALLIT

## Dépannage

Si vous rencontrez des difficultés avec votre téléphone, veuillez essayer les suggestions ci-dessous. En règle générale, si un problème survient, retirez les piles de tous les combinés de votre installation pendant environ 1 minute, puis débranchez et rebranchez l'alimentation électrique de la base et réinstallez les piles des combinés.

Problème	Cause	Solutions
Aucune tonalité en appuyant sur la touche [OK/MENU].	<ol style="list-style-type: none"> <li>a. Le cordon de raccordement de la base n'est pas branché.</li> <li>b. Le cordon de l'adaptateur n'est pas branché correctement dans la base.</li> <li>c. La ligne est occupée, car un autre combiné est utilisé.</li> <li>d. Cordon téléphonique inadapté.</li> </ol>	<ol style="list-style-type: none"> <li>a. Vérifiez les raccordements. Débranchez et rebranchez l'alimentation secteur. Vérifiez que le cordon téléphonique est branché dans la base et dans la prise téléphonique.</li> <li>b. Vérifiez la prise de la station de base et la prise CA (retirez et branchez).</li> <li>c. Attendez que la ligne ne soit plus occupée.</li> <li>d. Utilisez le cordon téléphonique originel.</li> </ol>
"HORS PORTEE" s'affiche.	<ol style="list-style-type: none"> <li>a. Station de base hors de portée.</li> <li>b. La station de base n'est pas branchée au secteur.</li> </ol>	<ol style="list-style-type: none"> <li>a. Rapprochez le combiné de sa base.</li> <li>b. Branchez la base sur le secteur.</li> </ol>
L'appel ne fonctionne pas.	Service non activé ou opérateur erroné.	Vérifiez votre abonnement au réseau.
Aucun affichage.	Piles vides.	Rechargez les piles.

## Détails Techniques

Portée	Jusqu'à 300 mètres*
Portée à l'intérieur	Jusqu'à 50 mètres*
Autonomie des piles du combiné (valeurs moyennes)	8 heures d'autonomie en conversation** 100 heures en veille**
Nombre de combinés	Jusqu'à 4
Branchement électrique/ Adaptateur secteur de la base/ Chargeur	Adaptateur secteur de la base et adaptateur du chargeur: Numéro de modèle: 1-CHEUA451-081 or AT-337E-060045A Entrée: 100-240 V/50-60 Hz/0.2 A Sortie: 6V DCC/450 mA, 2.7W Utilisez uniquement les adaptateurs fournis avec le téléphone. IT monphasé, hors installation informatique définie par la norme EN62368-1. Attention : La tension du réseau est classée comme dangereuse selon les critères de cette norme.
Connexion téléphonique	Appareil conçu pour être raccordé à une ligne téléphonique analogique de classe TNV3 (tension du réseau de télécommunications) telle que définie par la norme EN62368-1.
Piles par combiné	2 piles AAA NiMH - 1.2 V - 300mA Utilisez uniquement les piles fournies avec le téléphone. L'utilisation de tout autre type de pile présente un risque d'explosion. Les piles usagées doivent être mises au rebut conformément aux réglementations en vigueur en matière de protection de l'environnement.
Température de fonctionnement	De 5 °C à 40 °C

\* Les valeurs peuvent varier en fonction de l'environnement.

\*\* En fonction de la charge initiale de la pile.

## Consignes de sécurité

- Vérifiez que la tension d'alimentation indiquée sur la plaque signalétique de l'adaptateur secteur correspond bien à celle de votre installation électrique.
- N'utilisez pas l'appareil: si l'adaptateur ou le câble d'alimentation est endommagé, en cas de mauvais fonctionnement, si l'appareil a été endommagé de quelque façon que ce soit.
- Utilisez uniquement l'adaptateur secteur fourni avec cet appareil.
- L'adaptateur fourni ne doit pas être utilisé avec un autre appareil.
- Veillez à installer l'appareil sur une surface plane et stable (évitiez, en particulier, de le placer sur des tissus ou des moquettes).
- Branchez l'adaptateur secteur sur une prise secteur facilement accessible.
- Veillez à ce que le cordon d'alimentation ne puisse être écrasé ou coincé, en particulier au niveau des fiches, des prises de courant et au point de raccordement à l'appareil.
- L'adaptateur fourni avec l'appareil est uniquement destiné à une utilisation en intérieur.
- N'installez pas cet appareil ou son adaptateur à proximité d'une quelconque source de chaleur, telle qu'un radiateur, une arrivée d'air chaud, un four ou tout autre appareil (notamment les amplificateurs) produisant de la chaleur.
- Veillez ne pas exposer l'appareil ou son adaptateur à la lumière directe du soleil et à la poussière.
- N'utilisez pas cet appareil ou son adaptateur à proximité d'eau ou d'une source d'humidité, telle qu'une baignoire, un lavabo, un évier de cuisine, une piscine, dans un sous-sol humide ou tout autre emplacement humide.
- Ne placez pas de sources de flammes nues (une bougie allumée, par exemple) sur l'appareil ou son adaptateur ou à proximité de ceux-ci.
- Veillez à ne pas éclabousser ou renverser un liquide sur l'appareil ou son adaptateur et à ne pas placer d'objet contenant un liquide (un vase, par exemple) sur l'appareil ou son adaptateur.
- Ne pas ouvrir l'appareil ou son adaptateur pour quelque raison que ce soit.
- N'utilisez jamais d'objets pointus pour accéder à l'intérieur de l'appareil ou de l'adaptateur.
- Débranchez cet appareil pendant les orages ou au cours des longues périodes de non-utilisation afin d'éviter de l'endommager.
- L'appareil doit être éteint avant de débrancher le câble de l'adaptateur.
- Ne débranchez jamais l'appareil en tirant sur le cordon d'alimentation mais en saisissant l'adaptateur secteur.
- Cet appareil n'est pas prévu pour être utilisé par des personnes (y compris les enfants) dont les capacités physiques, sensorielles ou mentales sont réduites, ou des personnes dénuées d'expérience ou de connaissance, sauf si elles ont pu bénéficier, par l'intermédiaire d'une personne responsable de leur sécurité, d'une surveillance ou d'instructions préalables concernant l'utilisation de l'appareil. Il convient de surveiller les enfants pour s'assurer qu'ils ne jouent pas avec l'appareil.
- Si votre appareil ou son adaptateur fonctionnent de manière inhabituelle, et particulièrement s'ils émettent des sons ou des odeurs qui vous paraissent anormaux, débranchez-les immédiatement et faites les examiner par un réparateur qualifié.
- Débranchez l'appareil avant tout nettoyage. Nettoyez-le uniquement à l'aide d'un chiffon doux et sec et évitez l'usage d'aérosols.
- Sécurisez l'accès de votre appareil : Conservez autant que l'usage le permet l'appareil près de vous.
- Effacez les données sur l'objet avant de le mettre au rebut, de le vendre ou de le remettre au Service Après-Vente.
- Ne jetez pas les piles avec les ordures ménagères.

essentiel

EB\_T\_21-SF\_R  
EB\_T\_22-SF\_R  
EB\_T\_23-SF\_R

## Guide utilisateur



## Contenu de la boîte



Combiné sans fil

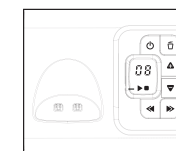

Base avec répondeur

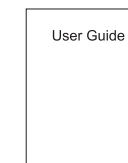

Guide de l'utilisateur

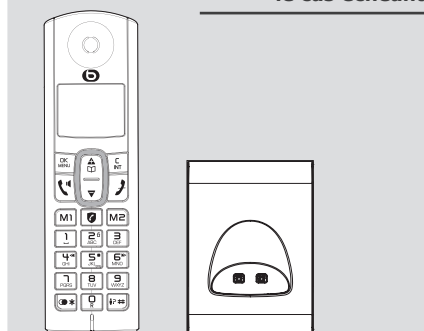

Combiné supplémentaire

Base de charge



2 x piles rechargeables

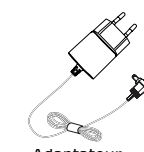

Adaptateur secteur

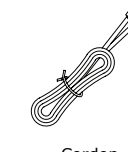

Cordon téléphonique



2 x piles rechargeables

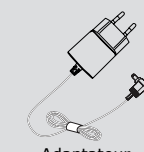

Adaptateur secteur

## Protection de l'environnement

Ce symbole apposé sur le produit signifie qu'il s'agit d'un appareil dont le traitement en tant que déchet est soumis à la réglementation relative aux déchets d'équipements électriques et électroniques (DEEE). Cet appareil ne peut donc en aucun cas être traité comme un déchet ménager, et doit faire l'objet d'une collecte spécifique à ce type de déchets. Des systèmes de reprise et de collecte sont mis à votre disposition par les collectivités locales (déchèterie) et les distributeurs. En orientant votre appareil en fin de vie vers sa filière de recyclage, vous contribuerez à protéger l'environnement et empêcherez toute conséquence nuisible pour votre santé.



\* Testé dans nos laboratoires

Garantie valide à partir de la date d'achat (ticket de caisse faisant foi).

Cette garantie ne couvre pas les vices ou les dommages résultant d'une mauvaise installation, d'une utilisation incorrecte ou de l'usure normale du produit.

essentiel

SERVICE RELATION CLIENTS /  
Customer Relations Department /  
Servicio de Atención al Cliente /  
Kundenservice / Klientenselbstbedienung

Avenue de la Motte  
CS 80137  
59811 Lesquin cedex

Art. 801xxxx  
Ref. xxx

FABRIQUÉ EN R.P.C. /  
Made in China / Fabricado en R.P.C. /  
Hergestellt in VR China / Gefabriceerd in VRC.

SOURCING & CREATION  
Avenue de la Motte  
59810 Lesquin - FRANCE



FR

Cet appareil et ses piles se recyclent

A DÉPOSER EN MAGASIN

A DÉPOSER EN DÉCHÈTERIE

OU

FR

Points de collecte sur [www.quefairede mesdechets.fr](http://www.quefairede mesdechets.fr)  
Privilégiez la réparation ou le don de votre appareil !



A/W no.:10002802 Rev.0 (FR)

## Passer et recevoir des appels

### Passer et terminer un appel

Appuyez sur avant ou après la saisie d'un numéro de téléphone. Appuyez sur pour terminer l'appel.

### Répondre à un appel

Appuyez sur pour répondre à un appel. Pour une conversation mains libres, appuyez une autre fois sur .

### Volume de la voix entrante

Appuyez sur ou pour augmenter ou diminuer le volume de la voix de votre interlocuteur.

### Afficher ou composer un numéro du journal des appels\*

Ce téléphone peut mémoriser jusqu'à 50 informations d'appels reçus.

Appuyez et maintenez enfoncée pour ouvrir le journal des appels, appuyez sur ou pour

sélectionner une entrée, appuyez sur pour composer le numéro, ou appuyez sur pour accéder aux informations de l'appel, pour enregistrer le numéro dans le répertoire ou la liste de blocage des appels, pour effacer.

### Pour appeler un combiné en interne (plusieurs combinés uniquement)

En mode veille, appuyez sur .

- Si vous ne disposez que de deux combinés, le second combiné se mettra à sonner.

- Si vous disposez de plus de deux combinés, appuyez sur ou pour sélectionner le combiné, appuyez sur .

Lorsque le combiné se met à sonner; appuyez sur sur le combiné appelé pour établir l'appel interne.

## Programmation du répertoire et des mémoires directes

### Mémorisation d'une entrée dans le répertoire (jusqu'à 100)

En mode veille, appuyez sur pour sélectionner le répertoire.

Appuyez deux fois sur pour entrer le nom du contact et appuyez sur .

Entrez le numéro du contact et appuyez sur , appuyez à nouveau sur pour enregistrer en tant que **VIP** ou pour enregistrer en tant que contact, sélectionnez la mélodie et validez .

### Appeler depuis le répertoire

Appuyez sur / pour sélectionner l'entrée souhaitée.

Appuyez sur pour composer l'entrée souhaitée.

### Pour affecter les mémoires directes aux touches M1, M2, 1, 2 & 3

/ ou pour sélectionner **REGL. COMB** / / ou pour sélectionner **MEM. DIRECTE** /

/ ou pour sélectionner (M1), (M2), (1), (2) ou (3) / / tapez le nom du contact

(seulement pour (M1) et (M2)) / / tapez le numéro du contact / .

### Emettre un appel depuis les touches mémoires directes

Pour composer : Appuyez sur (M1) ou (M2) / appuyez et maintenez enfoncé (1), (2) ou (3).

## Réglages du répondeur depuis le combiné

### Modifier le nombre de sonneries

/ ou pour sélectionner **REPONDEUR** / / ou pour sélectionner **REGLAGES REP** /

/ ou pour sélectionner **NB SONNERIES** / / ou afin de choisir **2-10 SONNERIES** / .

Si vous avez souscrit un service de messagerie vocale auprès de votre opérateur, veillez à définir un délai plus court sur votre téléphone afin de pouvoir répondre et enregistrer le message.

### Regler le mode du repondeur

/ ou pour sélectionner **REPONDEUR** / / ou pour sélectionner **REGLAGES REP** /

/ ou pour sélectionner **REGLAGES REP** / / ou pour sélectionner **MODE REP.** ou

**REP & ENREG** / .

### Définir la langue du message sortant (OGM)

/ ou pour sélectionner **REPONDEUR** / / ou pour sélectionner **REGLAGES REP** /

/ ou pour sélectionner **LANGUE REP** / / ou pour sélectionner votre langue

préférée / .

### Enregistrer une annonce personnalisée

/ ou pour sélectionner **REPONDEUR** / / ou pour sélectionner **REGLAGES REP** /

/ ou pour sélectionner **ANNONCES** / / ou pour sélectionner **REP. SEUL** ou **REP &**

**ENREG** / / ou pour sélectionner **ENR ANNONCE** / pour commencer l'enregistrement /

pour terminer l'enregistrement.

## Recherche de combiné / Enregistrement

### Pagination (Recherche de combiné)

Appuyez brièvement sur (Fig.E) situé sous la base.

Le combiné sonnera pendant 60 secondes. Appuyez sur n'importe quelle touche du combiné pour arrêter la sonnerie.

### Enregistrement du combiné

Pour les modèles à plusieurs combinés, tous les combinés fournis sont déjà associés à la base. En cas de

perte de la liaison, veuillez suivre les instructions pour associer le combiné à la base.

Appuyez sur situé sous la base (Fig.E) et maintenez-le enfoncé pendant environ 8 secondes.

Sur le combiné, appuyez sur . **PIN?** s'affiche (si ce n'est pas le cas, sélectionnez **ASSOCIATION** avec

ou ). Saisissez le code PIN par défaut: 0000 (modifiable dans le menu des réglages **REGL. BASE**).

Appuyez sur .

## Blocage des appels

Ce téléphone est doté de la fonction blocage d'appel\*. Cette fonction vous permettra d'éviter les appels indésirables en n'autorisant que certains numéros à faire sonner votre téléphone et en évitant tous les appels automatiques. Lors de la première prise en main de votre téléphone, cette fonction est désactivée par défaut (veuillez vous référer à la description du tableau de blocage des appels).

\*Cette fonction nécessite un abonnement au service Présentation du numéro de l'appelant auprès de votre fournisseur de télécommunications.

## Description du combiné, de l'écran et de la base

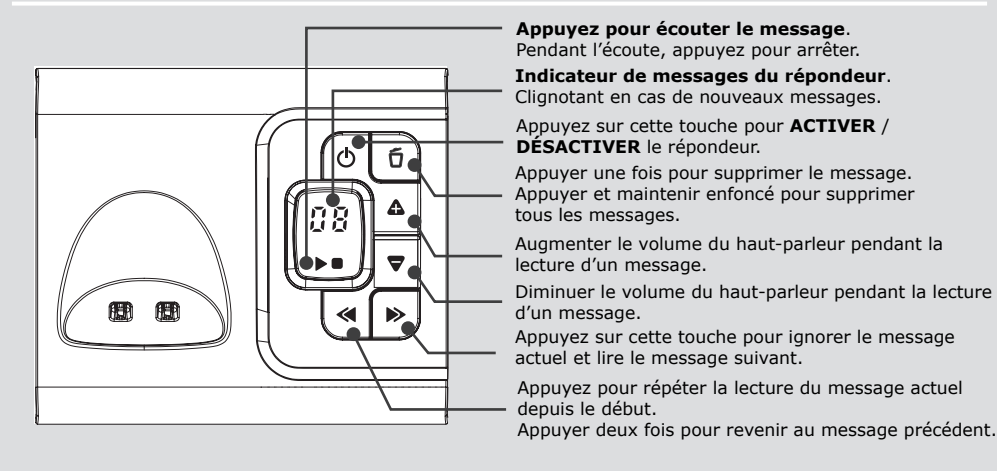
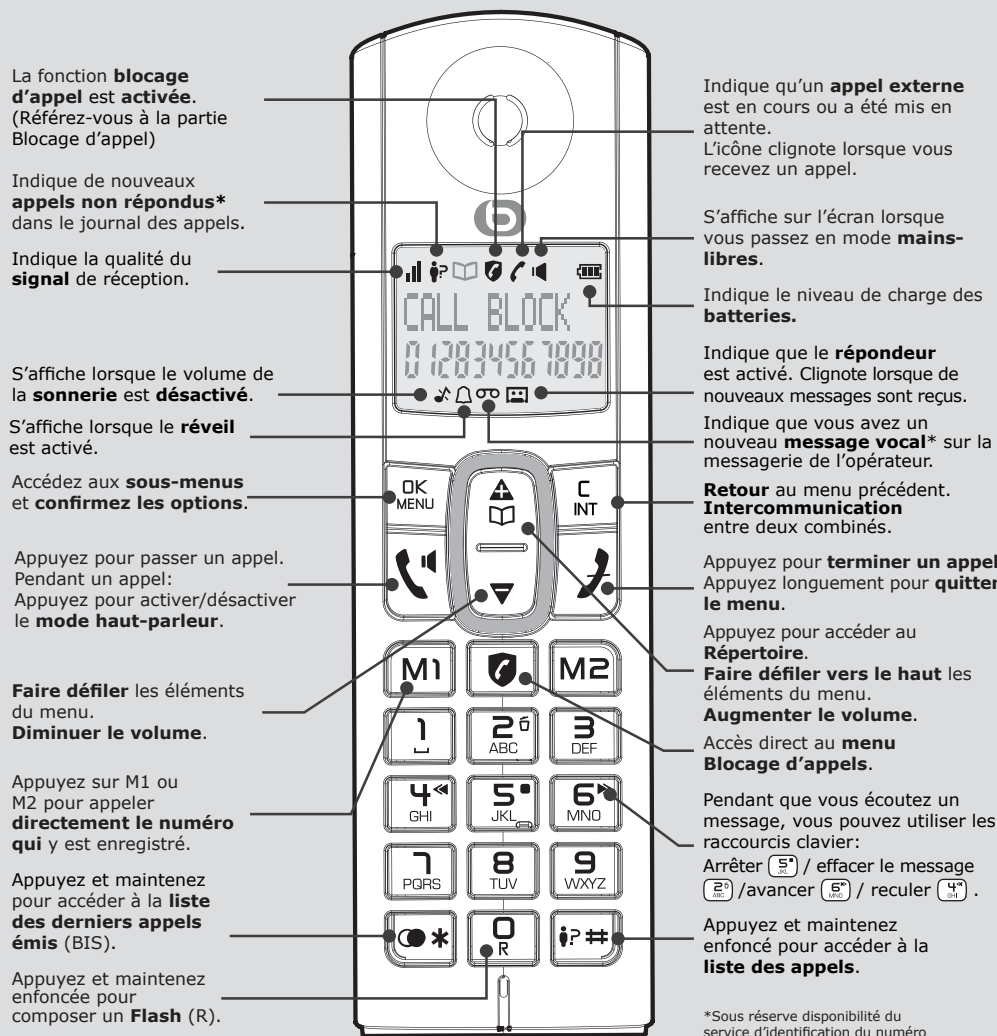

### Suivez le tableau ci-dessous pour activer le mode souhaité

Paramètres	Explications
<b>OFF</b>	La fonction blocage d'appel est désactivée. Ceci est le mode par défaut de votre appareil.
<b>ON</b>	La fonction blocage d'appel est activée en mode manuel. Les numéros préalablement enregistrés dans votre liste noire (jusqu'à 100) ne feront pas sonner votre téléphone. Les numéros peuvent être ajoutés manuellement à la liste noire avant ou après un appel.
<b>CONTACTS</b>	Dans ce premier mode automatique, seuls les numéros provenant de votre répertoire font sonner votre appareil. Les autres sont bloqués automatiquement et ne produiront aucun son. Si ce mode est activé, la mention Contacts OK restera affichée sur l'écran, sauf dans le cas d'appels en absence ou des messages non lus. (version répondeur uniquement).
<b>VIPS</b>	Dans ce second mode automatique, seuls les contacts préalablement enregistrés en tant que VIP dans votre répertoire font sonner votre appareil. Les autres seront bloqués automatiquement et ne produiront aucun son. Si ce mode est activé, la mention VIP OK restera affichée sur l'écran, sauf dans le cas d'appels en absence ou de messages non lus. (version répondeur uniquement).
<b>ANONYME</b>	Cette option supplémentaire vous permet de bloquer les appels n'affichant pas de numéros (par exemple, appels privés ou appels internationaux) et peut être activée / désactivée indépendamment des quatre modes précédents.

### 1. Mode manuel: ON

Lorsque vous choisissez l'option ON, tous les numéros préalablement enregistrés dans votre liste noire seront bloqués.

Vous pouvez ajouter/retirer des numéros de cette liste à tout moment.

#### Comment bloquer un appel entrant:

Lors d'un appel entrant et avant de décrocher, appuyez sur , cela met fin à l'appel et vous donne l'opportunité d'enregistrer le numéro dans la liste noire en un clic.

Puis, pour confirmer le blocage du numéro, sur .

**IMPORTANT: si vous ne confirmez pas le blocage, le numéro de l'appelant ne sera pas ajouté à la liste noire et son prochain appel ne sera pas bloqué.**

#### 1.1. Activer le mode manuel

A partir du téléphone en veille, appuyez sur pour accéder à **BLOC. APPEL**.

Appuyez sur puis sur ou pour sélectionner **ACTIVER**. Appuyez sur .

Une fois ce mode activé, le symbole restera affiché sur l'écran.

#### 1.2. Ajouter un numéro à la liste noire

**A partir du téléphone en veille,**

• Appuyez sur , pour afficher **PROG. BLOC**.

• Appuyez sur ou pour sélectionner **NUM. BLOQ**.

• Appuyez sur , ou pour sélectionner **AJOUTER**, , entrez le numéro qui doit être bloqué puis appuyez sur pour l'enregistrer.

**Depuis la liste des appels entrants,**

• Appuyez et maintenez enfoncée pour accéder à la liste des appels.

• Appuyez sur ou pour sélectionner un numéro.

• Appuyez sur , puis sur ou pour afficher **AJOUT BLIST**.

• Appuyez sur pour vérifier le numéro, puis sur pour l'enregistrer dans la **liste noire**.

#### 1.3. Modifier un numéro dans la liste noire

• Appuyez sur , pour afficher **PROG. BLOC**.

• Appuyez sur ou pour sélectionner **NUM. BLOQ**.

• Appuyez sur , puis sur ou pour afficher **MODIFIER**, appuyez sur , puis sur ou appuyez sur ou jusqu'à sélectionner le numéro souhaité, puis appuyez sur afin de le modifier et sur pour enregistrer vos modifications.

#### 1.4. Supprimer un numéro dans la liste noire

##### 1.4.1. Supprimer un numéro de la liste noire

• Appuyez sur , pour afficher **PROG. BLOC**.

• Appuyez sur ou pour sélectionner **NUM. BLOQ**.

• Appuyez sur , puis sur ou pour afficher **SUPPRIMER**, appuyez sur , appuyez sur ou jusqu'à sélectionner le numéro souhaité, appuyez sur pour confirmer.

##### 1.4.2. Supprimer tous les numéros de la liste noire

• Appuyez sur , pour afficher **PROG. BLOC**.

• Appuyez sur ou pour sélectionner **NUM. BLOQ**.

• Appuyez sur , puis sur ou pour afficher **SUPPRIM.TOUT**, appuyez sur , **CONFIRMER?** apparait sur l'écran, appuyez sur pour confirmer.

### 2. Mode de blocage automatique des appels

#### 2.1. Bloquer tous les appels sauf les contacts

Dans ce mode automatique plus large, seuls les appels provenant de numéros pré-enregistrés dans votre répertoire (normale et VIP) feront sonner votre téléphone.

Pour activer ce mode:

Appuyez sur pour sélectionner **PROG. BLOC**.

Appuyez sur , puis sur ou pour sélectionner **CONTACTS OK**. Appuyez sur pour confirmer.

#### 2.2. Bloquer tous les appels sauf les VIP

Dans ce mode automatique plus restrictif, seuls les appels provenant de numéros pré-enregistrés comme VIP dans votre répertoire feront sonner votre téléphone.

Appuyez sur jusqu'à afficher **PROG. BLOC**.

Appuyez sur , puis sur ou pour sélectionner **VIP OK**. Appuyez sur pour confirmer.

### 3. Mode anonyme

Cette option supplémentaire vous permet de bloquer les appels dont les numéros ne s'affichent pas sur votre téléphone.

Vous pouvez l'activer ou la désactiver indépendamment des modes de blocage d'appel évoqués précédemment.

• Appuyez sur , jusqu'à afficher **PROG. BLOC**.

• Appuyez sur ou jusqu'à afficher **BLOCK ANONYM**.

• Appuyez sur ou pour sélectionner l'une des options: **PRIVÉ / TOUS / DÉACTIVER**.

• Appuyez sur pour confirmer.

#### 3.1. Bloquer les numéros privés

Ce mode vous permet de bloquer les appels dont les numéros ont été délibérément rendus privés par leur détenteur.

#### 3.2. Bloquer tous les numéros anonymes

Ce mode vous permet de bloquer tous les numéros qui ne s'affichent pas sur votre écran, depuis les numéros privés

jusqu'aux appels internationaux et numéros provenant de téléphones publics.