

**essentiel** 

**Réfrigérateur intégrable / Built-in  
refrigerator / Refrigerador empotrado /  
Eingebauter Kühlschrank /  
Ingebouwde koelkast**

**ERLVI180-55mib3**



**Notice d'utilisation / User guide / Instrucciones de uso /  
Bedienungsanleitung / Gebruiksaanwijzing**

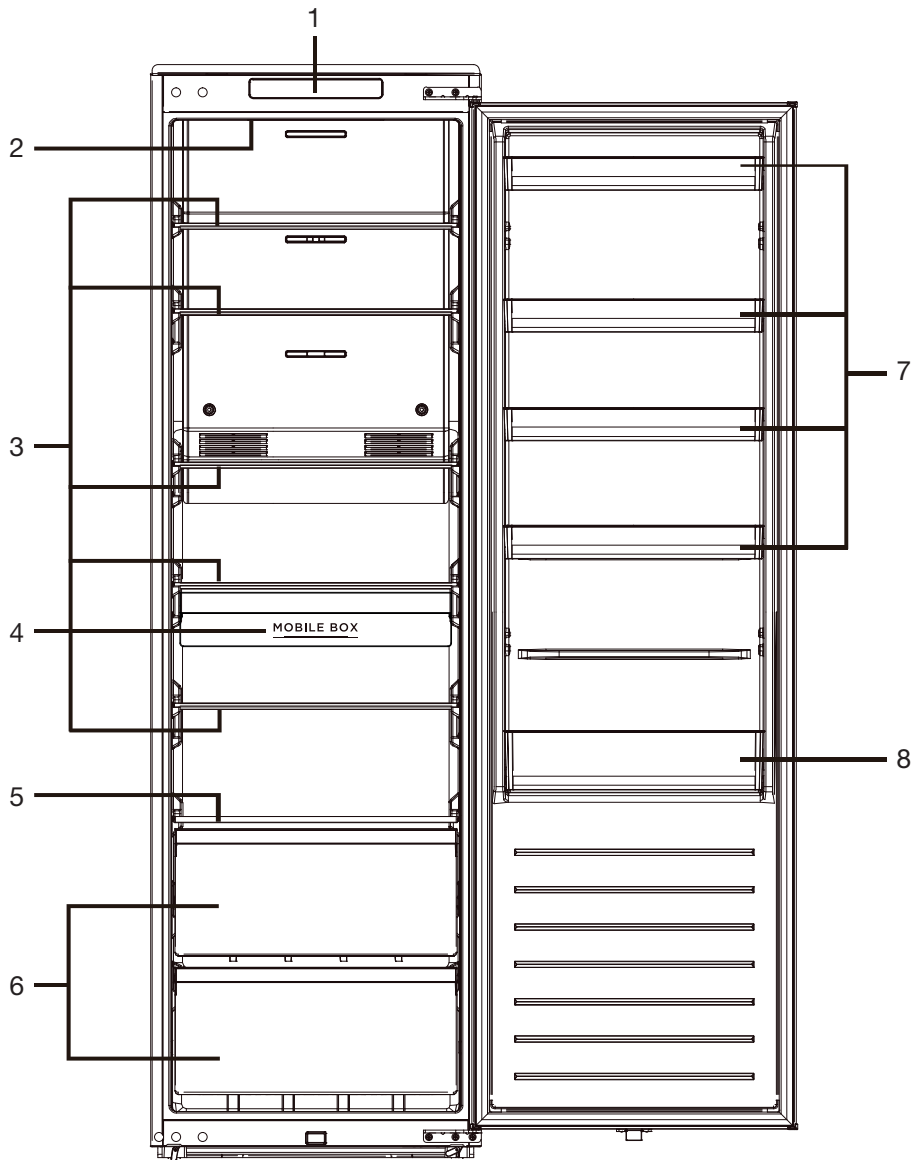

	<b>FR</b>	<b>EN</b>	<b>ES</b>	<b>DE</b>	<b>NL</b>
①	Panneau de commande	Functionnal board part	Parte del panel de funciones	Bedienblende	Functioneel paneelonderdeel
②	Éclairage LED	LED light	Luz led	LED-Beleuchtung	Ledlamp
③	Clayette en verre	Glass shelf	Bandeja de cristal	Glasregal	Glazen legger
④	Compartment pour produits laitiers	Mobile box for dairy products	Compartimento para productos lácteos	Fach für Milchprodukte	Compartment voor zuivelproducten
⑤	Couvercle du bac à légumes	Fruit and vegetable cover	Tapa del cajón de verduras	Deckel des Gemüfefachs	Deksel van de groentebak
⑥	Bac à fruits et légumes	Fruit and vegetable drawer	Cajón de fruta y verdura	Obst- und Gemüfefach	Fruit- en groentebak
⑦	Balconnets de porte	Door shelves	Estantes de puerta	Türablagen	Opbergvakken in de deur
⑧	Balconnets porte-bouteilles	Bottle-holder door shelf	Estantes portabotellas	Tür-Flaschenhalter	Deurrekken voor flessen

## avant la première utilisation

### Déballage

- Ôtez l'emballage de transport.
- Vérifiez que l'appareil n'a pas subi de dommage pendant le transport. Vous ne devez en aucun cas brancher un appareil endommagé ! Si l'appareil est endommagé, veuillez contacter votre revendeur.
- Retirez toutes les bandes adhésives et tous les matériaux d'emballage situés à l'intérieur et à l'extérieur de l'appareil.

### Nettoyage préliminaire

- Nettoyez l'intérieur de l'appareil avec de l'eau tiède additionnée d'un peu de vinaigre blanc. N'utilisez pas de savon ou de détergent car l'odeur peut persister. Après le nettoyage, séchez complètement l'appareil.
- Vous pouvez utiliser du white spirit pour enlever les restes d'adhésif à l'extérieur de l'appareil.
- Pour le nettoyage de l'appareil, vous devez toujours l'éteindre et le débrancher, ou retirer les fusibles ou couper le disjoncteur.

## installation

### Lieu d'installation

**AVERTISSEMENT** : pour éviter tout risque dû à l'instabilité de l'appareil, celui-ci doit être fixé conformément aux instructions.

- Placez votre réfrigérateur sur une surface stable et plane.
- L'appareil doit être installé dans une pièce sèche et bien aérée.
- La consommation d'énergie et le fonctionnement efficace de l'appareil sont affectés par la température ambiante.
- Votre appareil sera lourd une fois chargé de denrées : il doit donc être placé sur un sol solide et résistant.
- Évitez de placer le réfrigérateur dans un endroit avec un taux d'humidité élevé, pour réduire au minimum la possibilité de rouille de toute partie métallique. Afin d'éviter tout risque de court-circuit, évitez les projections d'eau sur l'appareil.
- Évitez de placer votre réfrigérateur à proximité de n'importe quel combustible tel que du gaz, de l'essence, de l'alcool, de la laque, etc. Ces produits ne peuvent pas être entreposés dans le réfrigérateur.

- L'appareil doit être installé de façon à ce que la prise soit accessible.
- Après avoir installé l'appareil, assurez-vous qu'il ne repose pas sur son câble d'alimentation.

## Protection contre la chaleur et les éclaboussures

- L'appareil ne doit pas être exposé à la lumière directe du soleil ni à des éclaboussures.
- Le réfrigérateur ne doit pas être utilisé en plein air, ni être soumis à la pluie.
- L'appareil ne doit pas être installé à côté d'un radiateur, d'une cuisinière ou de toute autre source de chaleur.
- Installez l'appareil uniquement à un endroit où la température ambiante correspond à la classe climatique pour laquelle il a été conçu. Au-delà des températures correspondantes, ses performances peuvent s'en trouver diminuées.

## Classe climatique

La classe climatique est indiquée sur la plaque signalétique située à l'intérieur de l'appareil.

Le tableau ci-dessous montre la température ambiante adéquate pour chaque classe climatique :

Classe climatique	Température ambiante
SN	de +10 à +32 °C
<b>N</b>	<b>de +16 à +32 °C</b>
<b>ST</b>	<b>de +16 à +38 °C</b>
T	de +16 à +43 °C

Votre réfrigérateur ERLVI180-55mib3 est classé « **N/ST** ». En deçà ou au-delà des valeurs de température ambiante indiquées, les performances de votre réfrigérateur peuvent être affectées avec un risque de péremption des denrées alimentaires.

## Ventilation suffisante

Pour garantir le bon fonctionnement de votre appareil, veillez à ce que l'air puisse circuler librement autour de l'appareil. Si vous désirez placer l'appareil dans une niche ou directement sous un élément, il est indispensable de laisser un espace de 5 cm entre le dessus de l'appareil et l'élément supérieur.

**ATTENTION** : veillez à ne pas obstruer les ouvertures de ventilation de l'enceinte de l'appareil ou de la niche dans laquelle il est encastré.

Si votre appareil doit être installé à côté d'un autre réfrigérateur ou congélateur, veillez à ne pas coller les deux appareils pour éviter la formation de condensation à l'extérieur.

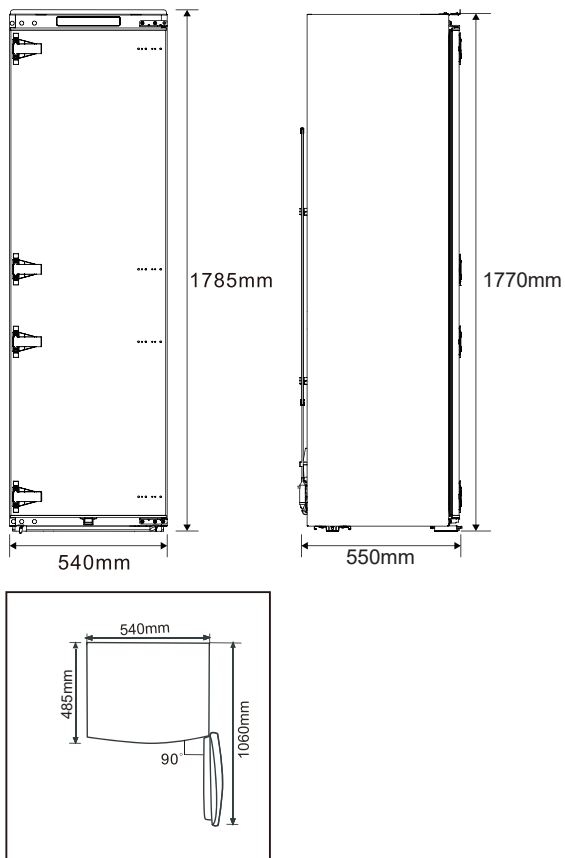

- Veillez à laisser suffisamment d'espace libre à l'avant pour pouvoir ouvrir complètement la porte lorsque vous enlèverez les tiroirs et les clayettes (voir le schéma d'installation).

## Installation dans un meuble

### DIMENSIONS REQUISES POUR LA NICHE D'ENCASTREMENT

Le bas et l'arrière du meuble d'encastrement doivent disposer d'un conduit de ventilation pour la dissipation de la chaleur.

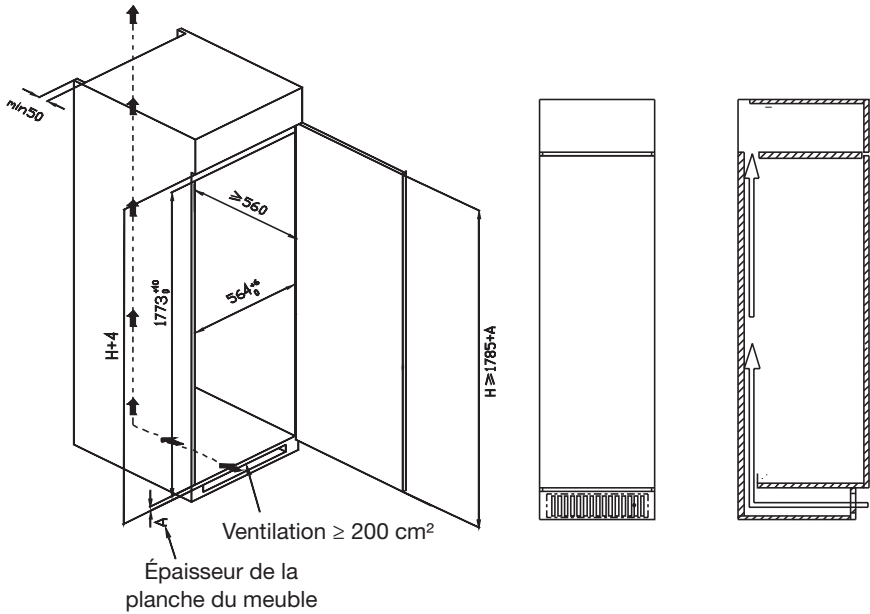

1. Poussez le réfrigérateur dans le meuble et ajustez-le pour vous assurer que le pli du déflecteur supérieur touche complètement le bord supérieur du meuble et que le crochet de limite du pied support touche complètement le bord inférieur du meuble.

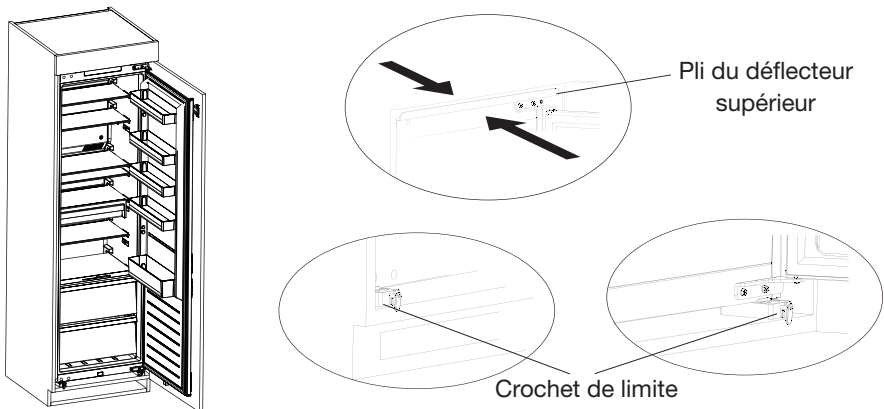

2. Vissez les vis des pieds support puis, installez les caches-vis.

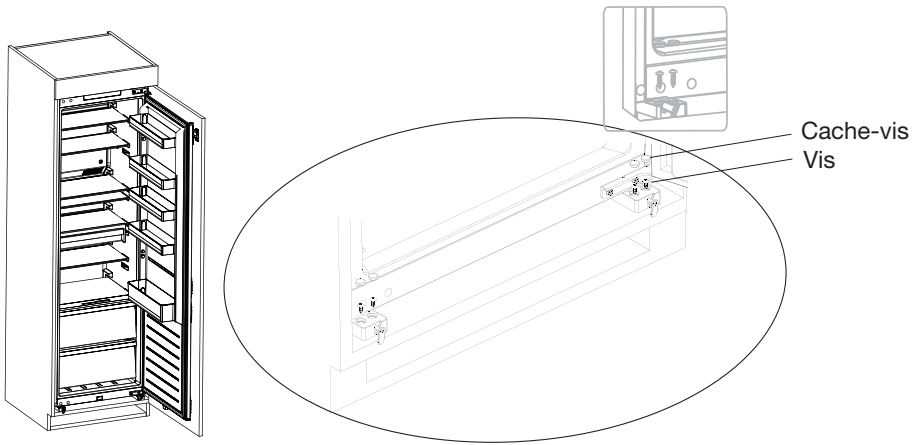

3. Vissez le déflecteur supérieur en haut de l'intérieur du meuble puis, installez les caches-vis.

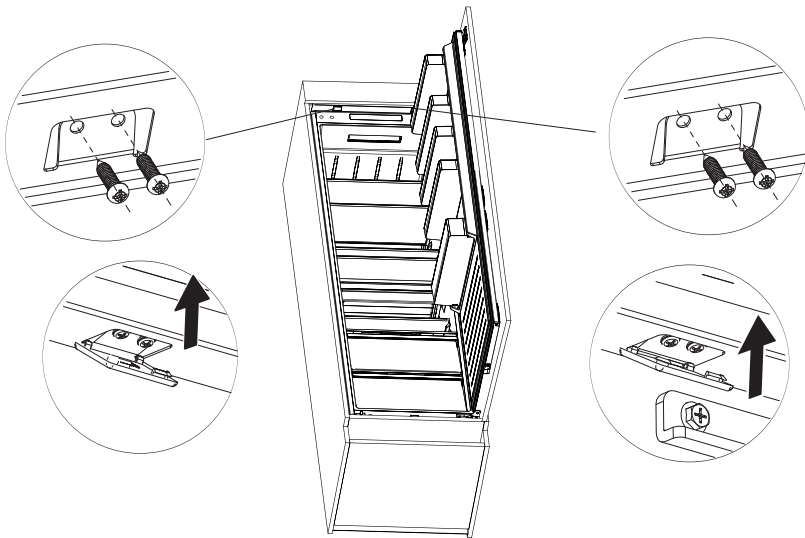



4. Ouvrez la porte du meuble à l'angle maximum et ouvrez la porte du réfrigérateur dans la même position. Faites glisser le bloc pour vous assurer que le bord intérieur est aligné avec le bord de la porte du réfrigérateur, puis vissez le bloc à la porte du meuble et installez les caches-vis.

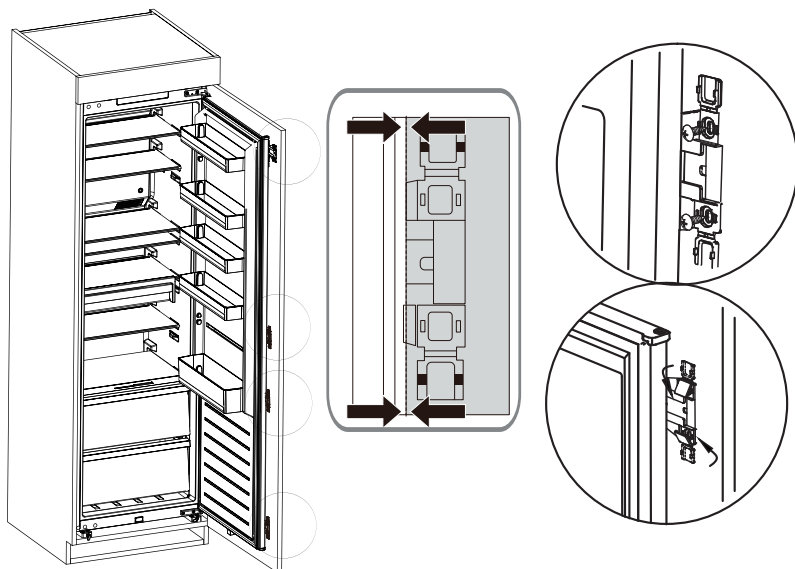

5. Appliquez le joint d'étanchéité fourni dans le sachet des accessoires entre le meuble et le réfrigérateur. L'installation est terminée.

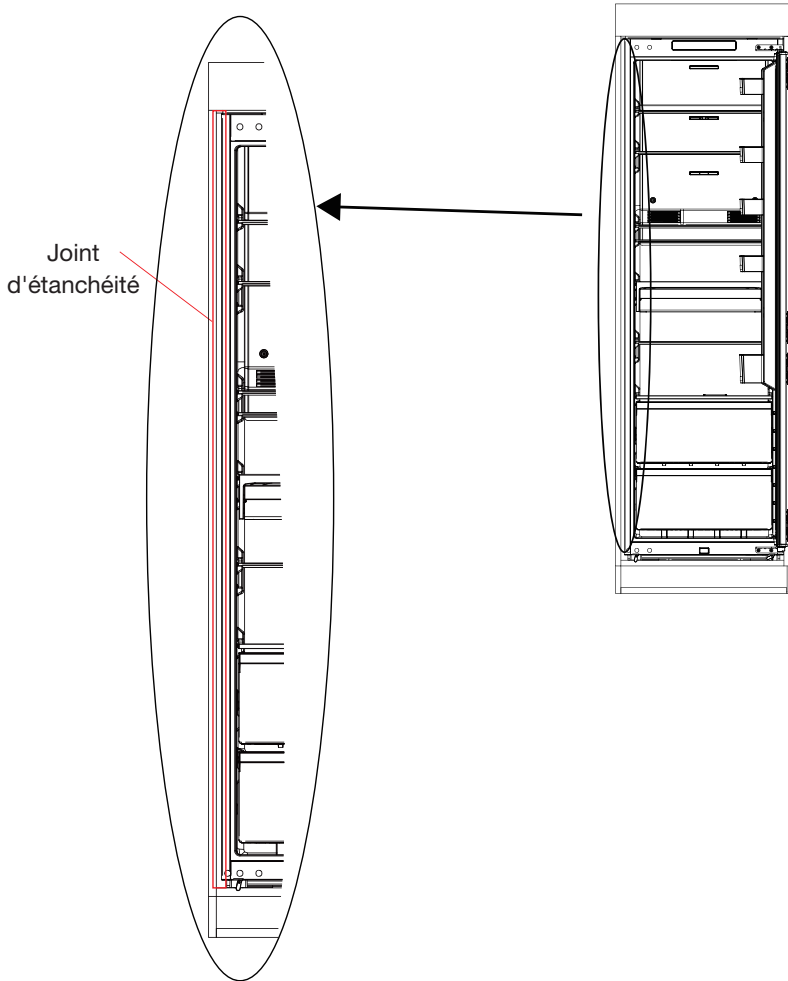

## Inversion du sens d'ouverture de la porte

Vous pouvez modifier le sens d'ouverture de la porte de votre réfrigérateur si nécessaire. Pour procéder à cette modification, retirez tous les accessoires ( tiroirs, balconnets de porte, etc.) puis, à l'aide d'un appareil mobile, scannez le QR code ci-dessous et suivez les étapes indiquées. Nous vous recommandons de vous faire aider par une autre personne ou de contacter un professionnel qualifié.



**Débranchez l'appareil de la prise de courant lorsque vous procédez à l'inversion du sens d'ouverture de la porte.**

[https://boulanger.scene7.com/is/content/Boulanger/3497674184865\\_a\\_0](https://boulanger.scene7.com/is/content/Boulanger/3497674184865_a_0)



**SCAN ME**

## utilisation

### Mise en route

1. Veuillez laisser reposer l'appareil pendant 2 heures s'il a été transporté en position verticale, ou 24 heures s'il a été transporté en position horizontale, avant de le brancher à la prise secteur pour la première fois, ceci afin de permettre à l'huile de redescendre dans le compresseur. Le non respect de ce délai pourrait endommager le compresseur.
2. Branchez l'appareil sur une prise reliée à la terre.

### Description du bandeau de commandes

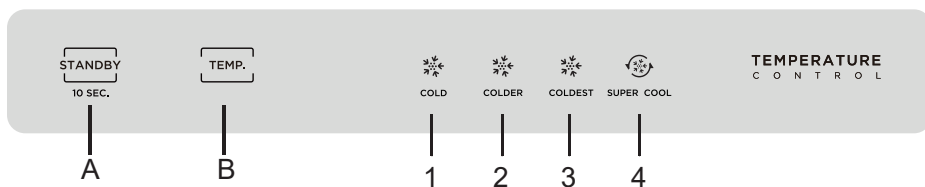

A : Touche de mise en veille

B : Touche de réglage de la température

- |                  |                      |
|------------------|----------------------|
| 1 : COLD :       | 8°C                  |
| 2 : COLDER :     | 4°C                  |
| 3 : COLDEST :    | 2°C                  |
| 4 : SUPER COOL : | Réfrigération rapide |

### Affichage

- Lorsque vous branchez l'appareil à une prise de courant, il émet un signal sonore et l'écran s'allume pendant 3 secondes puis s'éteint. Par défaut, la température de l'appareil est réglée sur "COLDER" > 4°C.
- Le témoin lumineux correspondant à la température de consigne s'allume. Si 2 témoins lumineux clignotent, cela signifie que l'appareil a détecté un défaut. Reportez-vous au paragraphe "Codes erreurs" dans le "Guide de dépannage" en fin de notice.
- Lorsque vous ouvrez la porte du réfrigérateur, le bandeau de commandes s'allume. Il s'éteindra 30 secondes après que vous ayez fermé la porte.
- Pour sortir le bandeau de commandes du mode veille, appuyez sur n'importe quelle touche. Lorsque le bandeau de commandes est allumé, vous pouvez effectuer les réglages.

## Réglage de la température

Appuyez sur la touche "TEMP." une ou plusieurs fois pour choisir une température de fonctionnement.

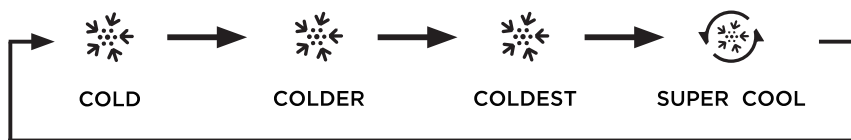

Au bout de 15 secondes, le réglage est enregistré. (Il n'y a pas de touche de validation).

Pour une utilisation normale et quotidienne, nous vous recommandons de régler votre appareil sur "COLDER" > 4°C.

## Alarme de porte

Si la porte est ouverte pendant au moins 2 minutes, l'alarme de porte retentira jusqu'à ce que vous refermiez la porte.

Vous pouvez également arrêter l'alarme de porte en appuyant sur n'importe quelle touche.

Pour économiser de l'énergie, évitez de laisser la porte ouverte trop longtemps lorsque vous utilisez l'appareil.

## Mode veille

Maintenez la touche "STANDBY" enfoncée pendant 10 secondes pour passer en mode veille. Tous les témoins lumineux du bandeau de commandes s'éteignent.

En mode veille, maintenez la touche "STANDBY" enfoncée pendant 10 secondes pour reprendre le fonctionnement normal.

## Mode de réfrigération rapide

Ce mode permet de refroidir rapidement les aliments. Si vous souhaitez refroidir de grandes quantités d'aliments frais, nous vous recommandons d'activer cette fonction au préalable.

- Appuyez plusieurs fois sur la touche "TEMP." pour choisir le mode "SUPER COOL". Au bout de 15 secondes, le mode est sélectionné et le témoin lumineux s'allume.
- Ce mode se désactive automatiquement au bout de 6 heures (ou si vous modifiez le réglage de la température ou du mode). L'appareil revient alors sur le réglage de température défini précédemment.

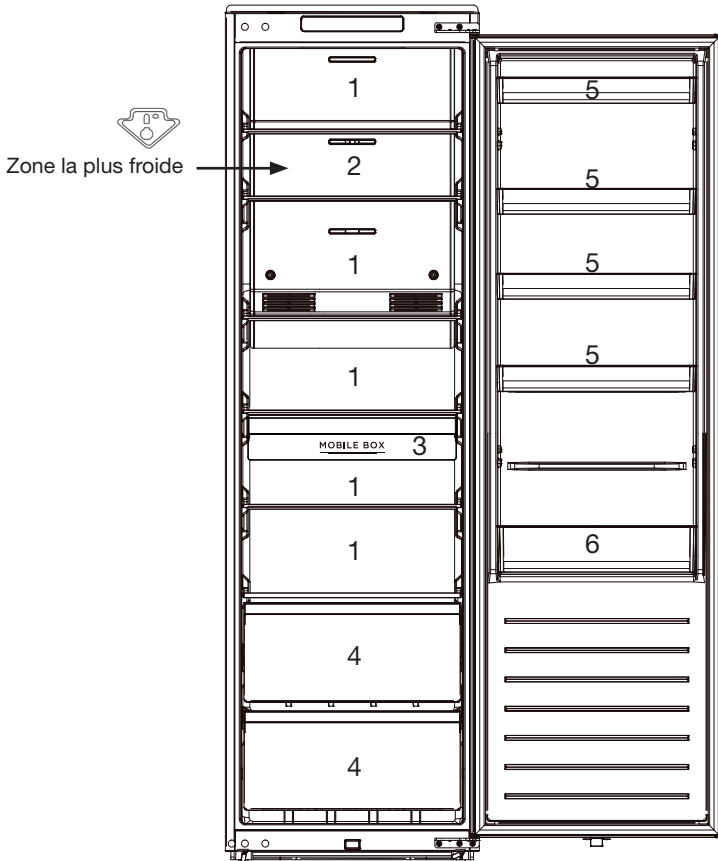

## Conseils de stockage



1. Légumes cuits, viandes et poissons cuits
  2. Zone la plus froide : viande, charcuterie et poisson frais
  3. Compartiment de rangement des produits laitiers, fromages, etc.
  4. Fruits et légumes
  5. Beurre, oeufs (1 bac à oeufs fourni), condiments
  6. Bouteilles et autres boissons
- Ce réfrigérateur convient à la conservation de la nourriture et des boissons à court terme (durée de conservation suggérée de 3 jours à 5 jours maximum).
  - Suivez les recommandations du schéma ci-dessus montrant le positionnement correct des étagères et autres compartiments de l'appareil. Il s'agit du positionnement idéal pour économiser de l'énergie.

- **Cet appareil de réfrigération n'est pas adapté à la congélation de denrées alimentaires.**
- Emballez systématiquement les produits pour éviter que les denrées ne se contaminent mutuellement.
- Afin de permettre une circulation d'air correcte, ne couvrez jamais les clayettes de papier ou de feuilles en plastique. Disposez les aliments de telle sorte que l'air puisse circuler librement autour.
- Ne placez pas d'aliments chauds ou de liquides s'évaporant à l'intérieur du réfrigérateur. Attendez le refroidissement complet des préparations avant de les stocker (ex : la soupe).
- N'entreposez que des aliments frais, nettoyés et emballés dans des emballages ou récipients alimentaires appropriés.
- Limitez le nombre d'ouvertures de la porte et, en tout état de cause, ne laissez pas la porte ouverte trop longtemps pour éviter une remontée en température du réfrigérateur.

### Zone la plus froide

- Le symbole  indique l'emplacement de la zone la plus froide de votre réfrigérateur, dont la température est inférieure ou égale à 4°C. Cette dernière se situe comme indiqué sur le schéma en page précédente.
- Les clayettes étant amovibles, veillez toujours à ce que la clayette délimitant la zone froide soit positionnée au niveau de l'autocollant  afin de garantir la température dans cette zone.

### Indicateur de température

- Pour la bonne conservation des denrées dans votre réfrigérateur et notamment dans la zone la plus froide, veillez à ce que dans l'indication « OK » apparaisse sur la pastille. Si « OK » n'apparaît pas, la température moyenne de la zone est trop élevée. Vous devez modifier le réglage de la température du réfrigérateur sur une position supérieure.



Réglage incorrect



Réglage correct

- A chaque modification, attendez la stabilisation de la température à l'intérieur de l'appareil avant de procéder, si nécessaire, à un nouveau réglage. Ne modifiez la température que progressivement et attendez au moins 12 heures avant de procéder à une nouvelle vérification et à une éventuelle modification.
- Après chargement de l'appareil de denrées fraîches ou après des ouvertures répétées (ou une ouverture prolongée) de la porte, il est normal que l'inscription « OK » n'apparaisse pas dans l'indicateur de température ; attendez au moins 12 heures avant de réajuster ou non la température.

---

## **Conseils d'économie d'énergie**

- Attendez le refroidissement complet des préparations avant de les stocker (ex : soupe).  
Ne mettez pas de nourriture chaude dans votre appareil.
- Disposez la nourriture en divers endroits pour permettre à l'air de circuler.
- Assurez-vous que la nourriture ne touche pas les parois et en particulier la paroi arrière de l'appareil.
- En cas de panne de courant, n'ouvrez pas la porte.
- Limitez le nombre d'ouvertures de la porte.
- Évitez de laisser la porte ouverte pendant longtemps car de l'air chaud entrera dans le réfrigérateur et l'air froid contenu à l'intérieur s'échappera, ce qui provoquera un gaspillage d'énergie.
- Assurez-vous qu'il n'y ait pas d'obstruction empêchant la porte de se fermer correctement.
- Ne réglez pas la température sur une température plus froide que nécessaire.



## nettoyage et entretien

### Nettoyage



Débranchez l'appareil avant de procéder au nettoyage.

**Nous vous recommandons de procéder régulièrement au nettoyage et à la désinfection de votre appareil.**

1. Retirez les aliments frais du réfrigérateur. Enveloppez les aliments et stockez les dans un endroit frais.
  2. Nettoyez l'appareil et les accessoires à l'intérieur à l'aide d'une éponge douce et de l'eau tiède additionnée de vinaigre d'alcool blanc.
  3. Après le nettoyage, rincez à l'eau claire et séchez soigneusement.
  4. Au moins une fois par an, ôtez la poussière accumulée sur la partie arrière de l'appareil. Utilisez pour cela une brosse douce, un tissu électrostatique ou un aspirateur.
  5. Une fois que tout est propre et sec, l'appareil peut être remis en marche.
- N'utilisez jamais de produits abrasifs ou caustiques, ni d'éponges avec grattoir pour procéder au nettoyage intérieur ou extérieur de votre appareil.
  - Ne nettoyez jamais l'appareil avec un nettoyeur vapeur. De l'humidité pourrait s'accumuler dans les composants électriques et provoquer un risque de choc électrique ! La vapeur chaude peut endommager les pièces en plastique.
  - Prenez soin de ne pas faire couler d'eau dans le logement des lampes d'éclairage et dans d'autres éléments électriques.
  - Inspectez **les joints de porte** régulièrement pour vérifier qu'ils sont propres et qu'il n'y a pas de particules de nourriture. Les joints de porte doivent être maintenus propres en permanence. Nettoyez-les avec de l'eau chaude et séchez-les bien.
  - Ne nettoyez pas **les clayettes en verre** avec de l'eau chaude lorsqu'elles sont froides. Le verre pourrait se casser en raison du changement soudain de température et causer des blessures personnelles ou des dégâts matériels.

**IMPORTANT :** Ne placez pas d'huiles ou de plats huileux dans le réfrigérateur dans des récipients non fermés, car les graisses peuvent endommager les surfaces en plastique du réfrigérateur. Si vous versez ou éclaboussez de l'huile sur les surfaces en plastique, nettoyez et lavez les parties salies avec de l'eau chaude immédiatement.

## Dégivrage

Le réfrigérateur est fabriqué sur la base du principe du refroidissement par air et dispose donc d'une fonction de dégivrage automatique. Le givre formé en raison du changement de saison ou de température peut également être éliminé manuellement en débranchant l'appareil de l'alimentation électrique ou en l'essuyant avec un chiffon sec.

## guide de dépannage

Un mauvais fonctionnement peut être dû à un problème mineur que vous pouvez résoudre vous même à l'aide des instructions figurant dans le tableau suivant. Avant d'appeler un technicien, procédez aux vérifications suivantes :









Problèmes	Causes possibles	Solutions
L'appareil ne fonctionne pas.	Coupure d'électricité.	Ouvrez la porte et vérifiez que la lampe LED s'allume.
	La prise n'est pas branchée ou est mal enfoncée.	Branchez la prise sur le secteur.
	Un fusible a fondu ou est défectueux.	Vérifiez le fusible et remplacez-le si nécessaire.
	La prise de courant est défectueuse.	Les réparations sur le secteur doivent être effectuées par un électricien.
L'éclairage intérieur ne fonctionne pas.	L'appareil n'est pas branché ou la lampe LED est défectueuse.	Veillez contacter le service après-vente de votre magasin revendeur.
Il y a de mauvaises odeurs dans l'appareil.	La nourriture odorante (par ex : le fromage) doit être bien emballée. Contrôlez qu'il n'y ait pas d'aliments périmés. Le cas échéant, retirez-les. Nettoyez l'intérieur de l'appareil avec de l'eau additionnée de vinaigre d'alcool blanc. Puis, rincez à l'eau claire.	
Le compresseur fonctionne en continu.	Ceci est normal en été lorsque la température ambiante est élevée. Il n'est pas recommandé d'avoir trop de nourriture dans l'appareil ou de mettre de la nourriture qui n'a pas refroidi. Veillez ne pas ouvrir la porte trop fréquemment.	

Problèmes	Causes possibles	Solutions
Bruits inhabituels.	L'appareil n'est pas droit.	Régalez les pieds.
	L'appareil touche le mur ou d'autres objets.	Déplacez légèrement l'appareil.
	Certains bruits sont caractéristiques des appareils de réfrigération.	Reportez-vous au paragraphe « Bruits accompagnant le fonctionnement ».
Les joints de porte ne sont pas étanches.	Les joints de porte sont sales.	Nettoyez-les avec de l'eau et une éponge douce.
	Vous venez peut-être de procéder à l'inversion du sens d'ouverture de la porte.	Réchauffez avec soin les sections des joints qui fuient avec un sèche-cheveux (réglé sur frais). En même temps, corrigez à la main la position des joints.
L'appareil ne refroidit pas suffisamment. Les aliments sont trop chauds.	La température est mal réglée.	Veillez vous reporter au paragraphe « Réglage de la température ».
	La porte est restée longtemps ouverte.	N'ouvrez pas la porte plus longtemps que nécessaire.
	Une grande quantité d'aliments a été placée dans l'appareil au cours des dernières 24 heures.	Régalez temporairement l'appareil sur une température plus froide. Évitez de surcharger l'intérieur du réfrigérateur.
	L'appareil est situé à proximité d'une source de chaleur.	Veillez vous reporter au paragraphe « Lieu d'installation ».
Le compresseur ne démarre pas immédiatement après un changement du réglage de la température.	Ceci est normal, ce n'est pas un dysfonctionnement.	Le compresseur démarrera au bout d'un moment.

Si les éléments de ce tableau ne vous aident pas à résoudre votre problème spécifique, ne tentez pas de réparer l'appareil vous-même ; contactez le service après-vente de votre magasin revendeur.

**IMPORTANT** : les réparations de votre appareil ne doivent être réalisées que par des techniciens de maintenance qualifiés. Des réparations mal faites peuvent conduire à des dangers pour les utilisateurs et ne sont pas couvertes par la garantie.

## Codes erreurs

Code erreur	Description du défaut
Les témoins lumineux  COLD et  COLDER clignotent.	Défaut du circuit du capteur de température du réfrigérateur
Les témoins lumineux  COLD et  COLDEST clignotent.	Défaut du capteur de dégivrage
Les témoins lumineux  COLDER et  SUPER COOL clignotent.	Défaut de carte de communication
Les témoins lumineux  COLD et  SUPER COOL clignotent.	Défaut du capteur de température ambiante

## Bruits pendant le fonctionnement

Les bruits suivants sont des aspects normaux du fonctionnement de l'appareil.

- Cliquetis : quand le compresseur se met en marche ou s'éteint, il fait entendre un cliquetis.
- Ronronnement : dès que le compresseur est en marche, vous l'entendez ronronner.
- Gargouillis/clapotements : quand le réfrigérant s'écoule dans les tubes étroits, des gargouillis et des clapotements se font entendre. Même une fois le compresseur éteint, ces bruits continuent à se faire entendre pendant un court moment.

## En cas d'absence prolongée ou de non utilisation

- Débranchez, videz, dégivrez et nettoyez l'appareil.
- Maintenez la porte entrouverte lorsque l'appareil est débranché et non-utilisé.

## Remplacement de l'ampoule

Votre appareil dispose d'un éclairage LED. Ce type d'éclairage est conçu pour fonctionner plus longtemps qu'une ampoule classique. Contactez le service après-vente de votre magasin revendeur au cas où l'éclairage s'avérerait défectueux.

Ce produit contient une source lumineuse de classe d'efficacité énergétique 'F'.

La source lumineuse de ce produit ne peut être remplacée que par des ingénieurs qualifiés.

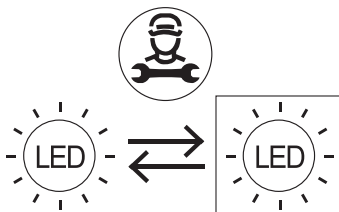

### INFORMATION

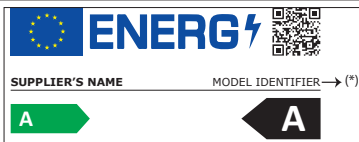

Vous pouvez trouver les informations sur les modèles telles qu'elles sont enregistrées dans la base de données des produits sur le site Web suivant en recherchant l'identifiant du votre modèle (\*) figurant sur l'étiquette énergétique :  
<https://eprel.ec.europa.eu/>

La durée de disponibilité des pièces détachées de votre appareil est de **10 ans**.

Lien internet vers le site web du fabricant où se trouvent les informations visées au point 4 a) de l'annexe du règlement (UE) 2019/2019 de la Commission :

<https://www.boulanger.com/info/assistance/>

## before using for the first time

### Unpacking

- Remove the shipping box.
- Check that the appliance has not been damaged during transport. Do not plug in a damaged appliance under any circumstances! If the appliance is damaged, please contact your retailer.
- Remove all tape and packaging material on the inside and outside of the appliance.

### Preliminary cleaning

- Clean the inside of the appliance with lukewarm water with a little white wine vinegar added to it. Do not use soap or detergent as the odour may linger. After cleaning, completely dry the appliance.
- You can use white spirit to remove any remaining adhesive from the outside of the appliance.
- To clean the appliance, always turn it off and unplug it, or remove the fuses or flip the circuit breaker to the off position.

### set-up

#### Place of installation

**WARNING:** to avoid any risk due to the instability of the appliance, it must be secured as per the instructions.

- Place your refrigerator on a stable, level surface.
- The appliance must be installed in a dry, well-ventilated room.
- **The appliance's energy consumption and efficient operation are affected by the room temperature.**
- Your appliance will be heavy when loaded with food: it must, therefore, be placed on a strong, solid floor.
- Avoid placing the refrigerator in a location with high humidity to minimise the possibility of any metal parts rusting. Avoid splashing water on the unit to avoid the risk of a short circuit.
- Avoid placing your refrigerator close to any combustible substances such as gas, petrol, alcohol, hairspray, etc. These products cannot be stored in the refrigerator.
- The installation of the appliance must not obstruct the socket.

- Once you have installed the appliance, make sure that it is not resting on its power cable.

## Protection against heat and splashes

- Do not expose the appliance to direct sunlight or splashing.
- Do not use the refrigerator outdoors or expose it to rain.
- Do not install the appliance next to a radiator, cooker or any other heat source.
- Only install the appliance in a location where the room temperature matches the climate class for which it was designed. Above the corresponding temperatures, its performance may be impaired.

## Climate class

The climate class is on the rating plate located inside the appliance.

The table below shows the correct room temperature for each climate class:

Climate class	Room temperature
SN	from +10 to +32°C
<b>N</b>	<b>from +16 to +32°C</b>
<b>ST</b>	<b>from +16 to +38°C</b>
T	from +16 to +43°C

Your refrigerator ERLV1180-55mib3 is "**N/ST**" classified. If the room temperature is below or above the indicated room temperature, the performance of your refrigerator may be affected, and your food may spoil.

## Sufficient ventilation

To ensure the proper operation of your appliance, ensure that air can circulate freely around the unit. If you are planning to place the appliance in a recess or directly underneath a unit, there must be a gap of 5 cm between the top of the appliance and the unit above.

**IMPORTANT:** be careful not to block the air vents in the cabinet or recess in which the appliance is installed.

If your appliance is to be installed next to another refrigerator or freezer, make sure the appliances are not touching each other to prevent condensation from forming on the outside.

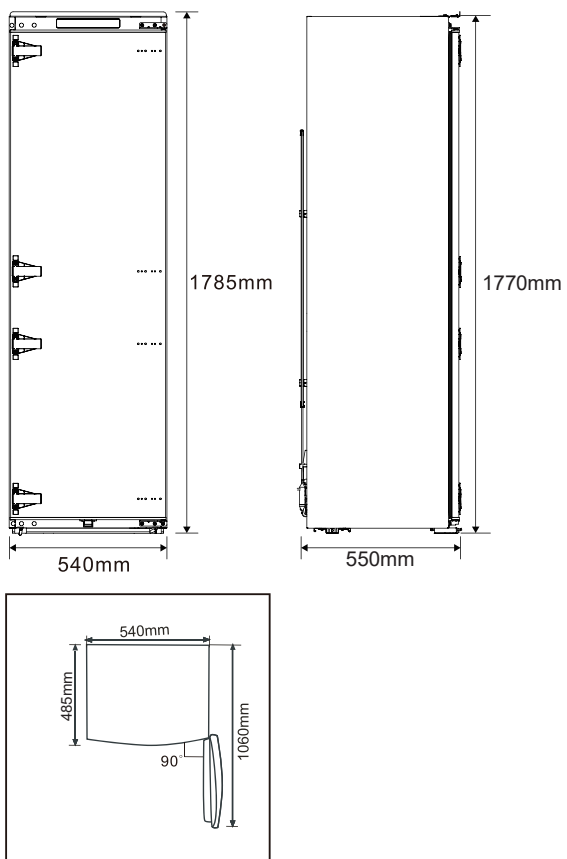

Make sure you leave enough free space at the front so that the door can be fully opened when removing the drawers and shelves (see installation drawing).



## Installation in cabinet

### CABINET DIMENSIONS REQUIREMENTS

The skirting board and back of the cabinet shall be provided with a through heat dissipation channel.

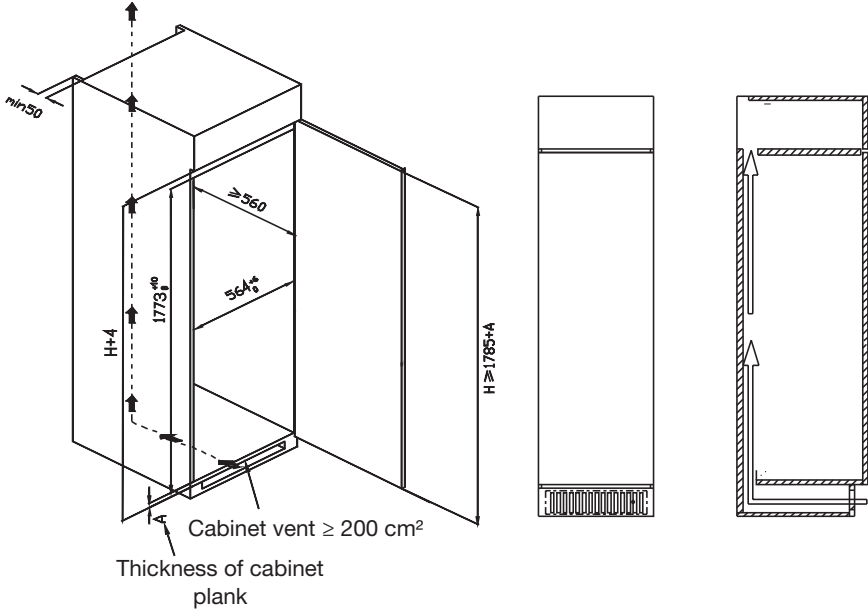

1. Push the refrigerator into the cabinet and adjust it to make sure the edge fold of top baffle completely touch the top edge of the cabinet, and the limit hook of supporting leg completely touch the bottom edge of the cabinet.

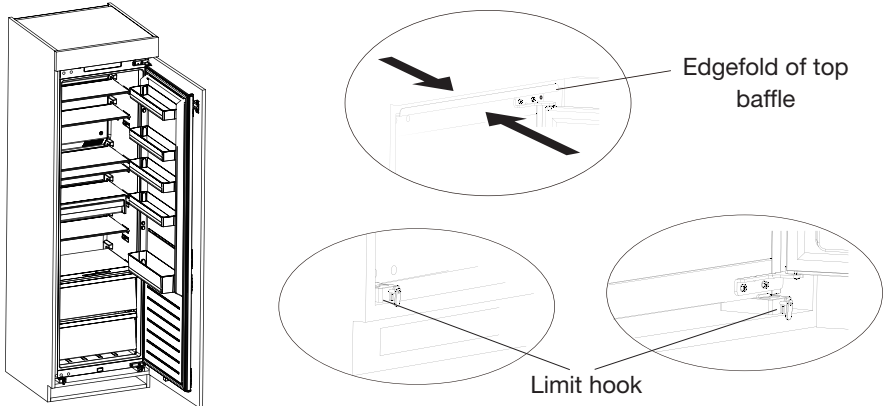

2. Fix the supporting leg with screws, then install the screw caps.

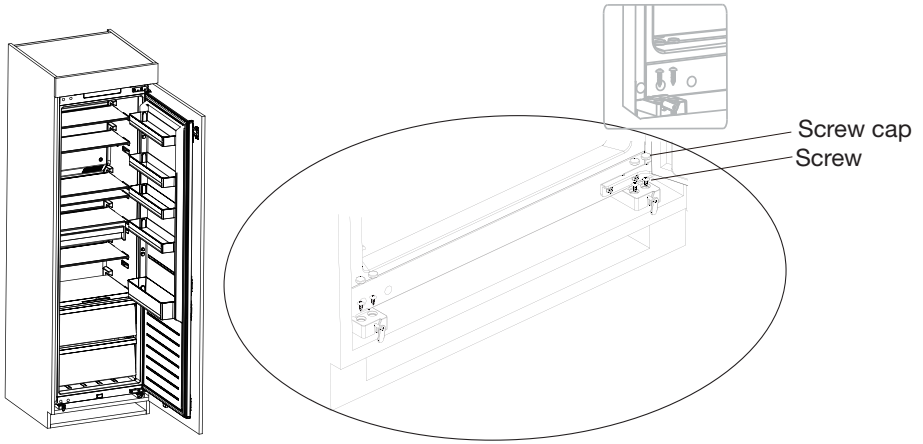

3. Fix the top baffle to the top of the cabinet inner with screws, then install the screw caps.

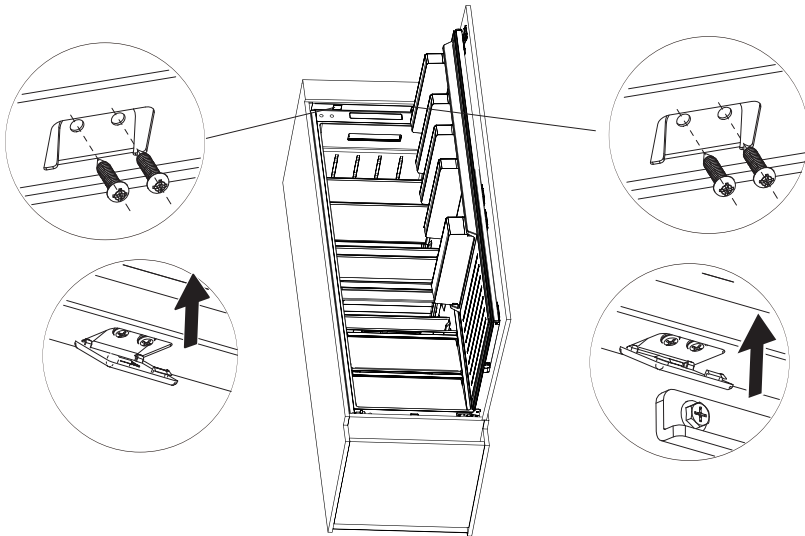

4. Open the door of cabinet the maximum angle, and open the door of the refrigerator to the corresponding position. Sliding the block to make sure inner edge align with the door edge of refrigerator, then fix the block to the door of cabinet with screw and install screw caps.

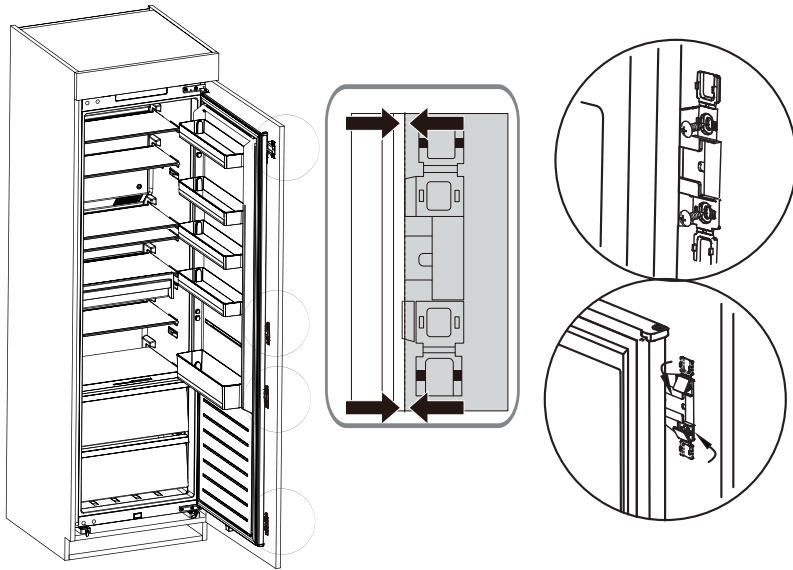

5. Take out the sealing strip from accessory bag, and press it in the gap between the cabinet and the refrigerator. Installation is completed.

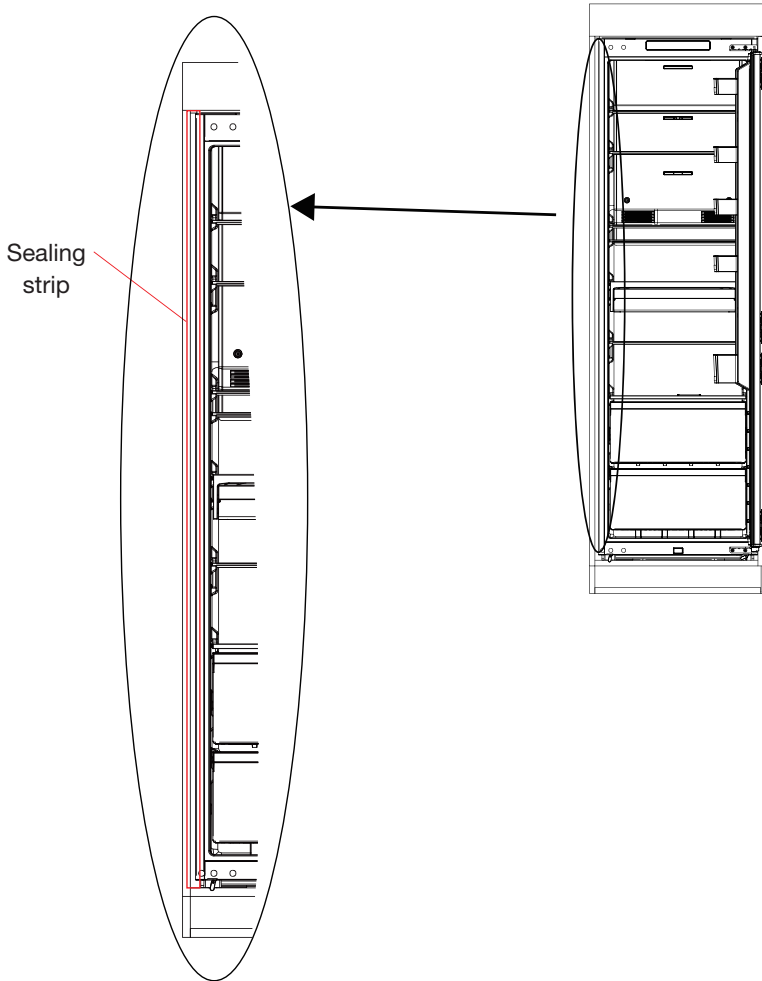

Sealing  
strip

## Reversing the opening direction of the door

You can change the direction that your fridge door opens, if necessary. To make this change, remove all accessories (drawers, door shelves, etc.) and then, using a mobile device, scan the QR code below and follow the steps indicated. We recommend that you get help from another person or contact a qualified professional.



**Unplug the appliance from the power point when reversing the opening direction of the door.**

[https://boulanger.scene7.com/is/content/Boulanger/3497674184865\\_a\\_0](https://boulanger.scene7.com/is/content/Boulanger/3497674184865_a_0)



## usage

### Getting started

1. Before plugging it into the mains socket for the first time, leave the appliance to rest for 2 hours if it was transported in an upright position, or 24 hours if it was transported in a horizontal position. This is to allow the refrigerant gas to go back down into the compressor. Not respecting this waiting period may damage the compressor.
2. Plug the appliance into an earthed socket.

### Description of the control panel

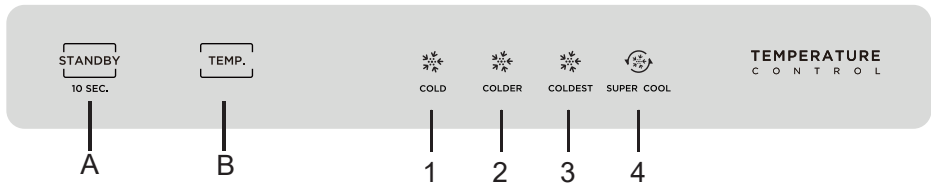

A : Standby button

B : Temperature setting button

- |                  |              |
|------------------|--------------|
| 1 : COLD :       | 8°C          |
| 2 : COLDER :     | 4°C          |
| 3 : COLDEST :    | 2°C          |
| 4 : SUPER COOL : | Fast cooling |

### Display

- When you plug the device into a power outlet, it will beep and the screen will turn on for 3 seconds then turn off. By default, the device temperature is set to “COLDER” > 4°C.
- The indicator light corresponding to the set temperature lights up. If 2 indicator lights flash, this means that the device has detected a fault. Refer to the “Error codes” paragraph in the “Troubleshooting guide” at the end of the manual.
- When you open the refrigerator door, the control panel lights up. It will turn off within 30 seconds after the door is closed.
- To wake the control panel from standby mode, press any key. When the control panel is on, you can make settings.

## Temperature setting

Press the “TEMP.” button one or several times to choose an operating temperature.

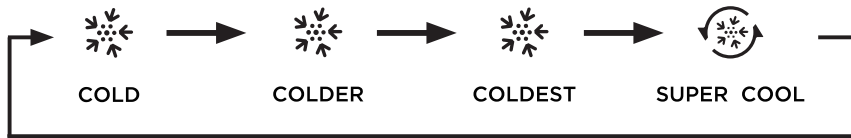

After 15 seconds, the setting is saved. (There is no validation key).

For normal & daily use, we recommend setting your device to “COLDER” > 4°C.

## Door alarm

If the door is open for at least 2 minutes, the door alarm will sound until you close the door.

You can also stop the door alarm by pressing any key.

To save energy, avoid leaving the door open for too long when using the appliance.

## Standby mode

Press and hold “STANDBY” for 10 seconds to enter standby mode. All the indicator lights on the control panel go out.

In standby mode, press and hold “STANDBY” for 10 seconds to resume normal operation.

## Fast cooling mode

This mode allows food to be cooled quickly. If you want to cool large quantities of fresh food, we recommend activating this function beforehand.

- Press the “TEMP” button several times. to choose “SUPER COOL” mode.
- After 15 seconds, the mode is selected and the indicator light turns on.
- This mode turns off automatically after 6 hours (or if you change the temperature or mode setting). The device then returns to the temperature setting previously defined.

## Storage Tips

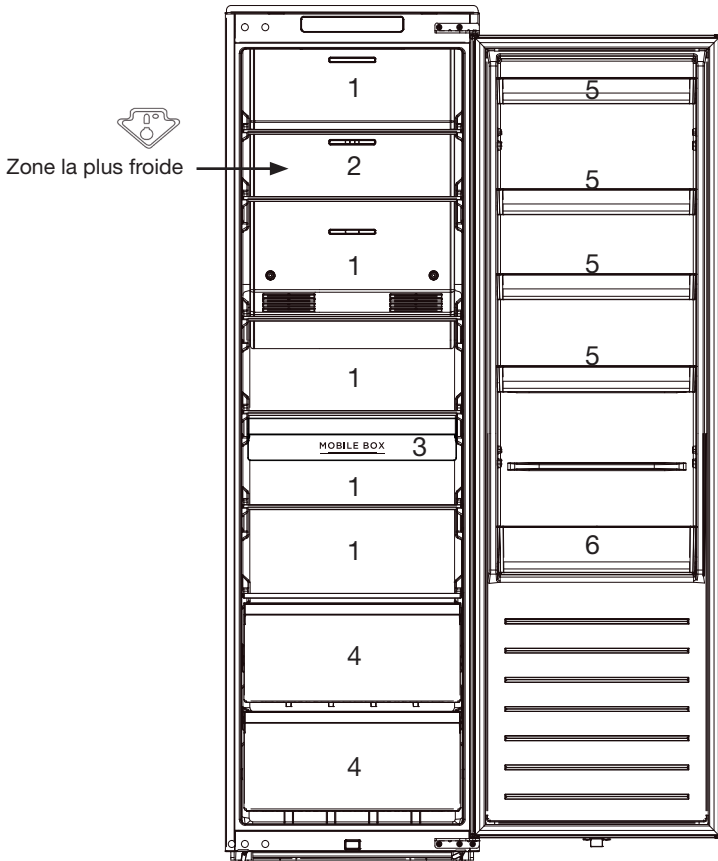



1. Cooked vegetables, meat and fish
2. Coldest zone: raw meat and fish
3. Mobile box for dairy products, cheeses, etc.
4. Fruits and vegetables
5. Butter, eggs (1 egg tray provided), condiments
6. Bottles and other drinks

- This refrigerator is suitable for short-term food and beverage storage (suggested storage time: 3 days to 5 days maximum).
- Follow the recommendations in the diagram above showing the correct positioning of shelves and other compartments of the appliance. This is the ideal positioning to save energy.



- This refrigerating appliance is not suitable for freezing foodstuffs.
- Always pack products to prevent different foods from contaminating each other.
- So that the air can flow properly, never cover the shelves with paper or plastic sheets. Arrange food so that air can circulate freely around it.
- Do not put hot food or evaporating liquids inside the refrigerator. Wait for anything cooked to cool completely before storing it (for example : soup).
- Store only fresh foods, cleaned and wrapped in appropriate food packaging or containers.
- Limit how often the door is opened and, in any case, do not leave the door open for too long to prevent the refrigerator's temperature from rising.

### The coldest zone

- The  symbol indicates the location of the coldest zone of your refrigerator, whose temperature is less than or equal to 4°C. The latter is located as shown in the diagram on previous page.
- Given that the shelves are removable, always keep the shelf, located at the edge of the cold zone, in the position indicated by the  sticker. This is to preserve the temperature in this area.

### Temperature indicator

- To ensure that food items are properly conserved in your refrigerator, especially in the coldest zone, make sure that 'OK' is displayed on the temperature display. If 'OK' does not appear, the average temperature of the zone is too high. You need to change the refrigerator's temperature setting to a higher position.



Incorrect setting



Correct setting

- Whenever you change the settings, wait for the temperature inside the unit to stabilise before making any further adjustments, if needed. Only change the position of the thermostat gradually and wait at least 12 hours before checking again or changing it.
- After loading the appliance with fresh food or after opening the door repeatedly (or leaving it open for a prolonged period), it is normal that the word "OK" does not appear in the temperature indicator ; wait at least 12 hours before adjusting or deciding not to adjust the temperature.

### Energy saving tips

- Wait for anything cooked to cool completely before storing it (e.g. soup). Do not put hot food in your appliance.
- Spread the food out in various locations so that the air flow is not blocked.
- Make sure that the food does not touch the walls of the appliance, especially the back wall.

- In the event of a power cut, do not open the door.
- Open the door as little as possible.
- Do not leave the door open for a long time because hot air will enter the refrigerator and the cold air inside will escape, thereby wasting energy.
- Make sure there are no obstructions preventing the door from closing properly.
- Do not set the temperature to a colder temperature than necessary.

## cleaning and maintenance

### Cleaning



Unplug the appliance before performing any cleaning or maintenance work.

Regularly clean and disinfect the appliance.

1. Remove the fresh food from the refrigerator. Wrap the food and store it in a cool place.
  2. Clean the appliance and accessories inside using a soft sponge and lukewarm water with white alcohol vinegar.
  3. After cleaning, rinse with clean water and dry the parts thoroughly.
  4. Remove the accumulated dust from the rear of the appliance at least once a year. Use a soft brush, electrostatic cloth or vacuum cleaner to do so.
  5. Once everything is dry, the appliance can be used again.
- Never use abrasive or caustic products, or sponges with scouring pads to clean the inside or outside of your appliance.
  - Never clean the appliance with a steam cleaner. Moisture could accumulate in the electrical components, causing a risk of electric shock! Hot steam can damage plastic parts.
  - Make sure that no water gets into the light housing or other electrical parts.
  - Regularly inspect **the door seals** to check that they are clean and not harbouring any food particles. It is important to keep the door seals clean at all times. Clean them with hot water and dry thoroughly.
  - Do not use hot water to clean **the glass shelves** if they are cold. There is a risk that the glass will shatter because of the sudden change in temperature which could cause injury and serious damage.

**IMPORTANT:** Never put oil or oily dishes in the refrigerator in open containers as the fatty substances can damage the plastic surfaces of the refrigerator. If you spill or splash oil on the plastic surfaces, clean it up and immediately wash the affected parts with hot water.

## **Defrost**

The refrigerator is made based on the air-cooling principle and thus has automatic defrosting function. Frost formed due to change of season or temperature may also be manually removed by disconnection of the appliance from power supply or by wiping with a dry towel.

## **troubleshooting guide**

A malfunction may be due to a minor problem that you can solve yourself using the instructions in the following table. Before calling a technician, perform the following checks:









<b>Problems</b>	<b>Possible causes</b>	<b>Solutions</b>
The appliance is not working.	Power cut.	Open the door and check to see if the LED light comes on.
	The plug is not plugged in or is improperly plugged in.	Plug the plug into the outlet.
	A fuse has blown or is defective.	Check the fuse, and replace it if necessary.
	The electrical outlet is defective.	Repairs to the outlet should be done by an electrician.
The interior lighting is not working.	The appliance is not plugged in or the LED bulb is defective.	Contact your retailer's after-sales service centre.
There are bad odours in the appliance.	Smelly food (for example cheese) must be well packed. Check that there are no expired foods. If there are, remove them. Clean the inside of the appliance with water with white wine vinegar added to it. Then rinse with clear water.	

<b>Problems</b>	<b>Possible causes</b>	<b>Solutions</b>
The compressor runs continuously.	This is normal in the summer when the room temperature is high. It is not recommended to have too much food in the appliance or to put food that has not yet cooled in the appliance. Please do not open the door too frequently.	
Unusual noises.	The appliance is not straight.	Adjust the feet.
	The appliance touches the wall or other objects.	Move the appliance slightly.
	Some noises are typical of refrigeration appliances.	Refer to “Noise when running”.
The door seals are not watertight.	The door seals are dirty.	Clean them with water and a soft sponge.
	Perhaps you just reversed the direction that the door opens.	Carefully heat the leaking seal sections with a hair dryer (set to cool). At the same time, correct the position of the door seal with your hand.
The appliance does not cool down enough. The food is too warm.	The temperature is not set correctly.	Please refer to the paragraph “Setting the temperature”.
	The door stayed open for a long time.	Do not open the door longer than necessary.
	A large amount of hot food has been placed in the appliance in the past 24 hours.	Temporarily set the appliance to a cooler temperature. Avoid overloading the inside of the refrigerator.
	The appliance is located near a heat source.	Please refer to the paragraph “Place of installation”.
The compressor does not start immediately after changing the temperature setting.	This is normal, it is not a malfunction.	The compressor will start after a while.

If the information in this table does not help you resolve your specific problem, do not attempt to repair the appliance yourself. Contact your retailer’s after-sales department.

**IMPORTANT:** repairs to your appliance should only be performed by qualified service technicians. Improper repairs can lead to hazards for users and are not covered by the warranty.

## Error codes

Error code	Fault description
The indicator lights  and  blink.	Refrigerator temperature sensor circuit
The indicator lights  and  blink.	Refrigerator defrost sensor
The indicator lights  and  blink.	Commcardfault
The indicator lights  and  blink.	Ambient temperature sensor

## Replacing the bulb

Your appliance has LED lighting. This type of lighting is designed to work longer than a conventional light bulb. Contact your dealer's after-sales service if a fault occurs with the lighting.

This product contains a light source of energy efficiency class 'F'.

Light source in this product is replaceable only by qualified engineers.

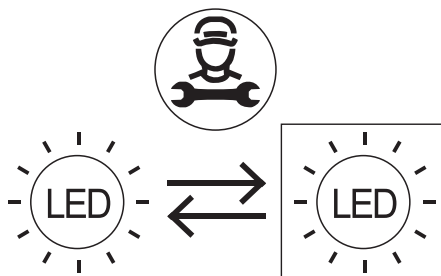

## Noises during operation

The following noises are a normal part of the appliance's operation.

- Clicking: when the compressor starts or stops, there is a clicking sound.
- Humming: as soon as the compressor starts up, you can hear it humming.
- Gurgling/sloshing: when the refrigerant flows through the narrow tubes, gurgling and sloshing sounds can be heard. Even after the compressor stops, these noises continue for a short time.

## In case of prolonged absence or non-use

- Unplug, empty, defrost and clean the appliance.
- Keep the door ajar when the appliance is unplugged and not in use.

INFORMATION	
 <p>SUPPLIER'S NAME      MODEL IDENTIFIER → (*)</p>	<p>You can find information on the models as recorded in the product database on the following website by searching for your model (*), which is specified on the energy label:</p> <p><a href="https://eprel.ec.europa.eu/">https://eprel.ec.europa.eu/</a></p>

The availability period of spare parts for your device is **10 years**.

Link to the manufacturer's website where the information referred to in point 4a of the appendix to Commission Regulation (EU) 2019/2019 can be found:

<https://www.boulanger.com/info/assistance/>

## antes de usar el aparato por primera vez

### Desembalaje

- Retire el embalaje de transporte.
- Compruebe que el aparato no haya sufrido daños durante el transporte. ¡Nunca enchufe un aparato que esté dañado! Si el aparato está dañado, póngase en contacto con el distribuidor.
- Retire todas las bandas adhesivas y los materiales de embalaje que se encuentren en el interior y el exterior del aparato.

### Limpieza previa

- Limpie el interior del aparato con agua tibia con un poco de vinagre blanco. No utilice jabón ni detergente, ya que el olor podría persistir. Después de limpiarlo, seque completamente el aparato.
- Puede utilizar aguarrás para retirar los restos de adhesivo del exterior del aparato.
- Para limpiar el aparato, siempre debe apagarlo y desenchufarlo, o retirar los fusibles o cortar el interruptor automático.

### instalación

#### Lugar de instalación

**ADVERTENCIA:** para evitar riesgos, debido a la inestabilidad del aparato, este se debe instalar de conformidad con las instrucciones.

- Coloque el frigorífico sobre una superficie estable y plana.
- El aparato debe instalarse en una estancia seca y bien ventilada.
- La temperatura ambiente afecta al consumo de energía y al funcionamiento eficaz del aparato.
- El aparato pesará mucho una vez se haya cargado con alimentos: por lo tanto, debe ponerse sobre un suelo sólido y resistente.
- Evite colocar el frigorífico en un lugar con un índice de humedad elevado, a fin de reducir al mínimo la corrosión de las piezas metálicas. Para evitar cualquier riesgo de cortocircuito, evite salpicar el aparato con agua.
- Evite colocar el frigorífico cerca de cualquier tipo de combustible, como gas, gasolina, alcohol, laca, etc. Estos productos no pueden guardarse en el frigorífico.
- El aparato debe instalarse de manera que se pueda tener acceso a la toma de corriente.

- Después de instalar el producto, asegúrese de que no quede sobre el cable de alimentación.

## Protección contra el calor y las salpicaduras

- El aparato no debe quedar expuesto a la luz directa del sol ni a las salpicaduras.
- El frigorífico no debe utilizarse en exteriores, ni exponerse a la lluvia.
- El aparato no se debe instalar junto a un radiador, una placa de cocina o cualquier otra fuente de calor.
- Debe instalar el aparato en un lugar donde la temperatura ambiente se corresponda con la clase climática para la cual ha sido concebido. Fuera del rango de temperaturas en cuestión, su rendimiento podrá verse reducido.

## Clase climática

La clase climática figura en la placa de datos situada en el interior del aparato.

La tabla siguiente indica la temperatura ambiente adecuada para cada clase climática:

Clase climática	Temperatura ambiente
SN	de 10 a 32 °C
<b>N</b>	<b>de 16° a 32 °C</b>
<b>ST</b>	<b>de 16° a +38 °C</b>
T	de 16° a +43 °C

Su frigorífico ERLVI180-55mib3 dispone de la clasificación «**N/ST**». Por debajo o por encima de los valores de temperatura ambiente indicados, el rendimiento del frigorífico se puede ver afectado, con el riesgo de que los alimentos se estropeen.

## Ventilación suficiente

Para garantizar el funcionamiento correcto del aparato, compruebe que el aire pueda circular libremente alrededor del aparato. Si desea poner el aparato en un hueco o directamente debajo de un mueble, resulta indispensable dejar un espacio de 5 cm entre la parte superior del aparato y el objeto superior.

**ATENCIÓN:** procure no obstruir las salidas de ventilación de la carcasa del aparato o del hueco donde se haya encastrado.



Si el aparato se tiene que instalar junto a otro frigorífico o congelador, asegúrese de no colocar pegados los dos aparatos para evitar que se forme condensación en el exterior.

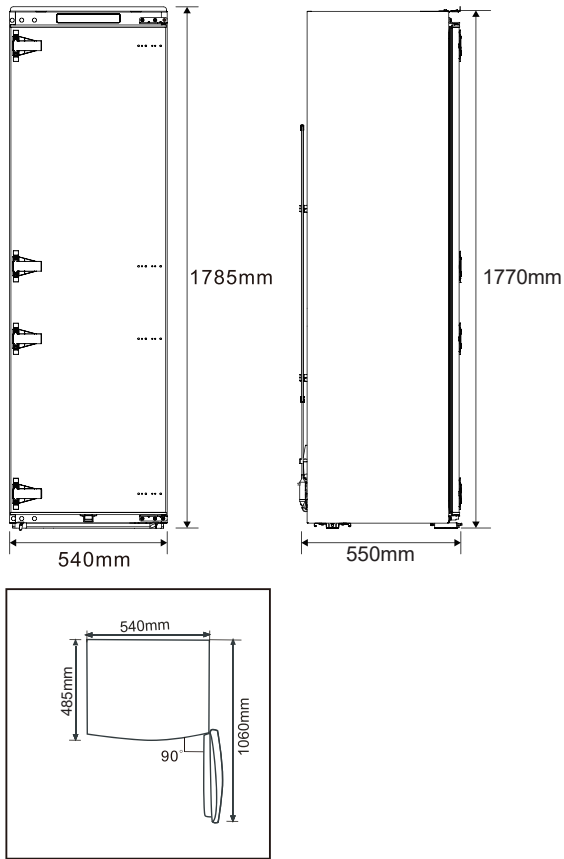

- Asegúrese de dejar suficiente espacio libre en la parte delantera para que la puerta se abra completamente al retirar los cajones y bandejas (consulte el esquema de instalación).

## Instalación dentro de un mueble

### DIMENSIONES NECESARIAS PARA EL HUECO DE EMPOTRAMIENTO

La parte inferior y trasera del mueble de empotramiento deben disponer de un conducto de ventilación para la disipación del calor.

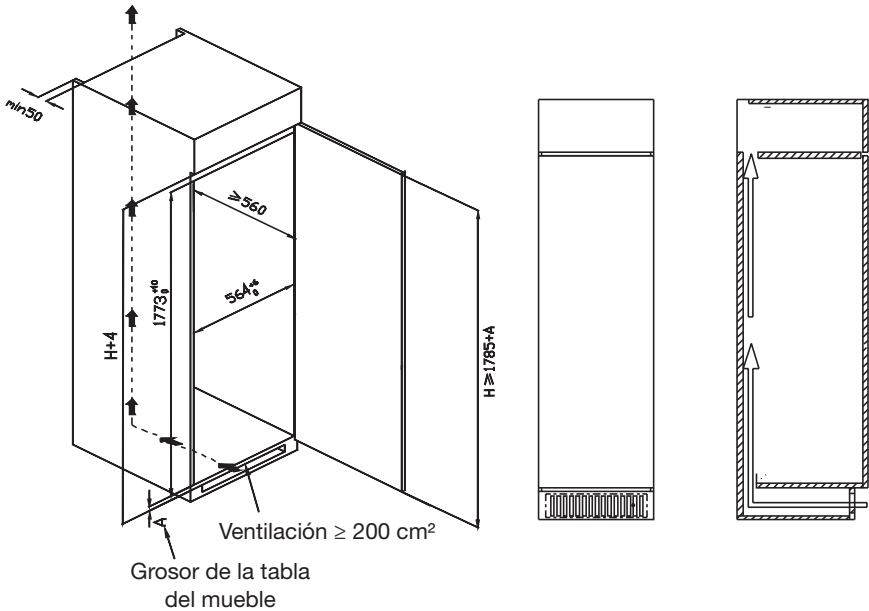

1. Empuje el frigorífico hacia el mueble y ajústelo para asegurarse de que el pliegue del deflector superior toque totalmente el borde superior del mueble y que el gancho de limitación de la pata de soporte toque totalmente el borde inferior del mueble.

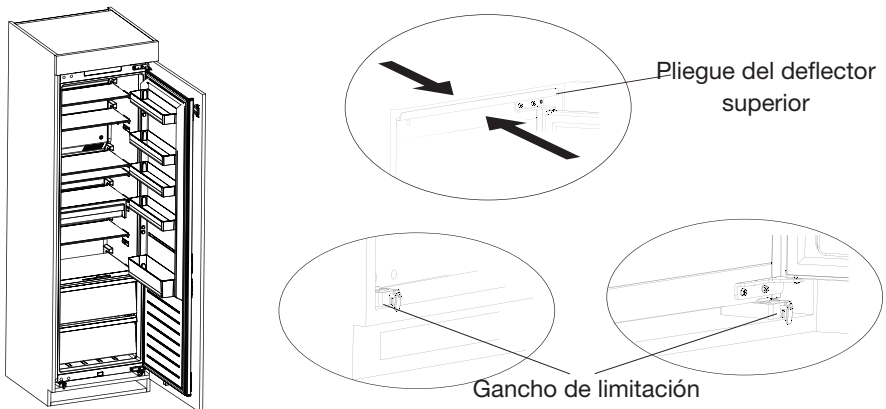

2. Atornille los tornillos de las patas de soporte y después, instale las tapas de los orificios.

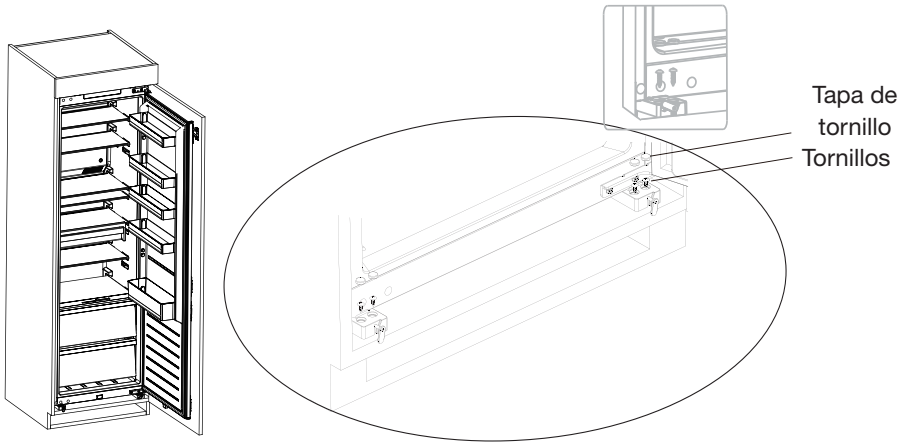

3. Atornille el deflector superior a la parte de arriba del interior del mueble y después, instale las tapas de los orificios.

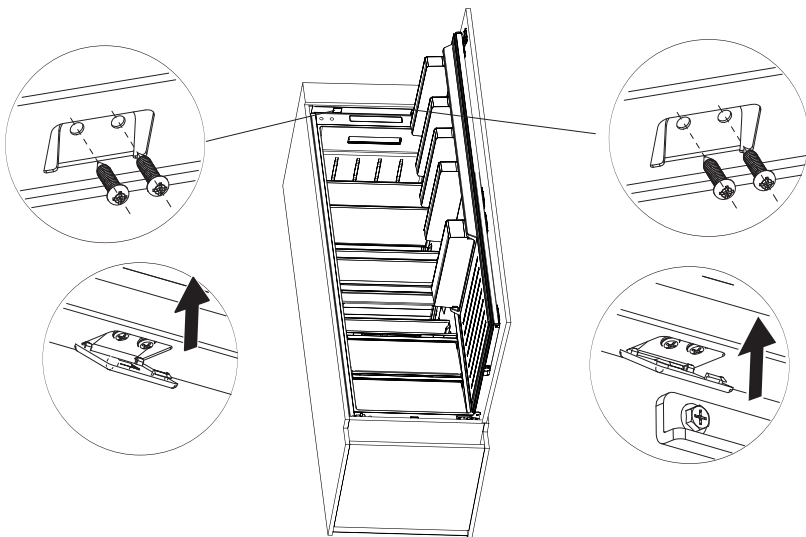

4. Abra la puerta del mueble hasta el ángulo más grande posible, y abra la puerta del frigorífico hasta la misma posición. Deslice el bloque para asegurarse de que el borde interior queda alineado con el borde de la puerta del frigorífico, después atornille el bloque a la puerta del mueble e instale las tapas de los orificios.

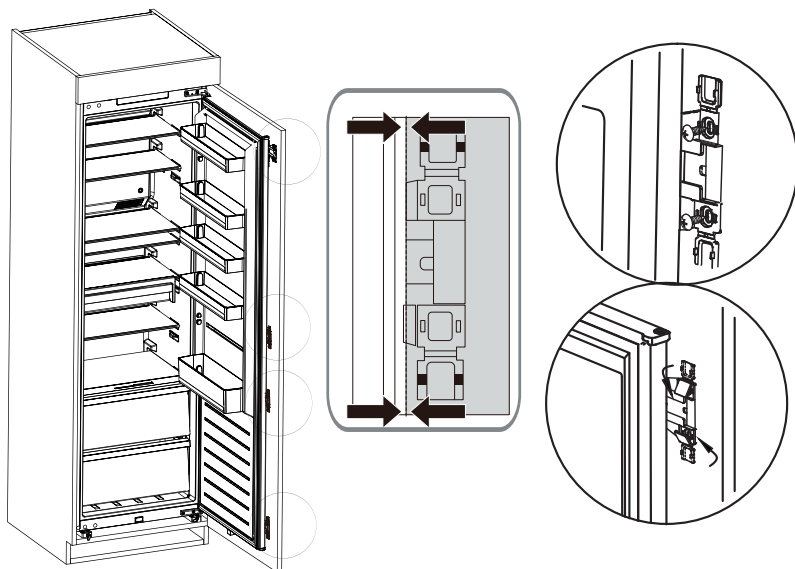

5. Aplique la junta de estanqueidad incluida en la bolsa de accesorios entre el mueble y el frigorífico. La instalación ha finalizado.

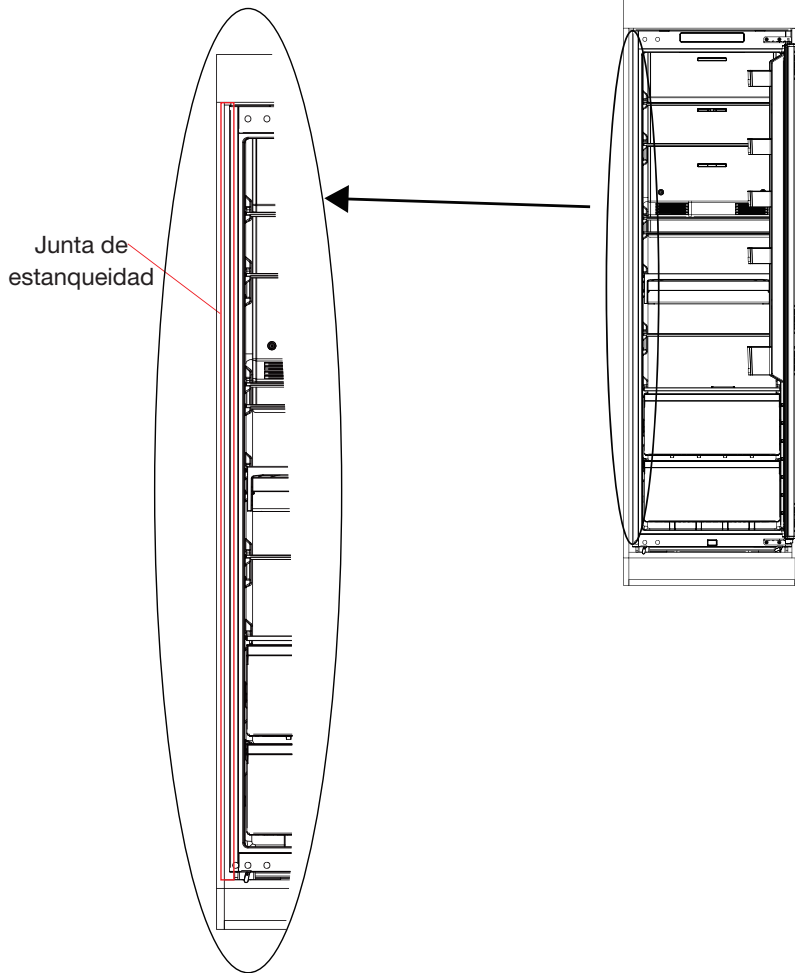

## **Inversión del sentido de apertura de la puerta**

Si es necesario, puede modificar el sentido de apertura de la puerta del frigorífico. Para proceder a esta modificación, retire todos los accesorios (cajones, bandejas de puerta, etc.) después, con un dispositivo móvil, escanee el siguiente código QR y siga los pasos indicados. Le recomendamos que otra persona le ayude o que contacte con un profesional cualificado.



**Desenchufe el aparato de la toma de corriente antes de realizar la inversión del sentido de apertura de la puerta.**

[https://boulanger.scene7.com/is/content/Boulanger/3497674184865\\_a\\_0](https://boulanger.scene7.com/is/content/Boulanger/3497674184865_a_0)



**SCAN ME**

# utilización

## Puesta en marcha

1. Para que el gas refrigerante vuelva a descender hasta el compresor, deje reposar el aparato durante 2 horas, si se ha transportado en posición vertical, o durante 24 horas, si se ha transportado en posición horizontal, antes de conectarlo a la red eléctrica por primera vez. El incumplimiento de este plazo de tiempo podría dañar el compresor.
2. Conecte el aparato a una toma con conexión a tierra.

## Descripción del panel de mandos

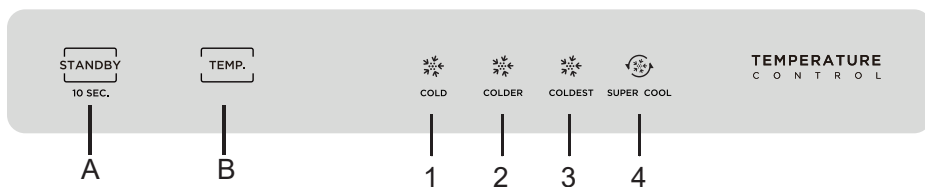

A: Tecla de puesta en espera

B: Tecla de ajuste de la temperatura

- |                           |                      |
|---------------------------|----------------------|
| 1: COLD (FRÍO):           | 8°C                  |
| 2: COLDER (MÁS FRÍO):     | 4°C                  |
| 3: COLDEST (FRÍO MÁXIMO): | 2°C                  |
| 4: SUPER COOL:            | Refrigeración rápida |

## Visualización

- Cuando enchufa el aparato a una toma de corriente, emite una señal acústica y la pantalla se enciende durante 3 segundos, después se apaga. Por defecto, la temperatura del aparato está configurada en «COLDER» > 4°C.
- Se encenderá el indicador luminoso de la temperatura de referencia correspondiente. Si parpadean 2 indicadores luminosos, significa que el aparato ha detectado un fallo. Consulte el apartado «Códigos de error» en la «Guía de resolución de problemas» al final del manual.
- Cuando abre la puerta del frigorífico, el panel de mandos se enciende. Se apagará 30 segundos después de que haya cerrado la puerta.
- Para que el panel de mandos salga del modo de espera, pulse cualquier tecla. Cuando el panel de mandos está encendido, puede realizar los ajustes.

## Ajuste de la temperatura

Pulse la tecla «TEMP» una o varias veces para elegir una temperatura de funcionamiento.

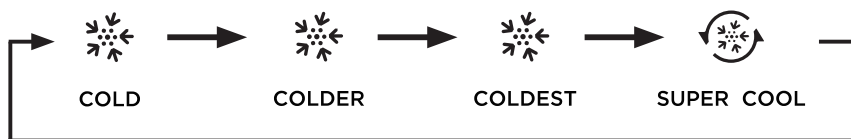

Al cabo de 15 segundos, se registra la configuración. (No hay botón de validación).

Para un uso normal o diario, le recomendamos configurar su aparato en «COLDER» > 4°C.

## Alarma de puerta

Si la puerta está abierta durante al menos 2 minutos, la alarma de puerta sonará hasta que vuelva a cerrar la puerta.

También puede detener la alarma de la puerta pulsando cualquier botón.

Para ahorrar energía, evite dejar la puerta abierta demasiado tiempo cuando utilice el aparato.

## Modo de espera

Mantenga pulsada la tecla «STANDBY» durante 10 segundos para pasar al modo de espera. Todos los indicadores luminosos del panel de mandos se apagan.

En modo de espera, mantenga pulsada la tecla «STANDBY» durante 10 segundos para volver al funcionamiento normal.

## Modo de refrigeración rápida

Este modo permite enfriar rápidamente los alimentos. Si desea enfriar grandes cantidades de alimentos frescos, le recomendamos activar esta función previamente.

- Pulse varias veces la tecla «TEMP» para elegir el modo «SUPER COOL». Al cabo de 15 segundos, el modo está seleccionado y se encenderá el indicador luminoso.
- Este modo se desactiva automáticamente al cabo de 6 horas (o si modifica el ajuste de la temperatura o del modo). Por lo tanto, el aparato vuelve al ajuste de temperatura establecido anteriormente.



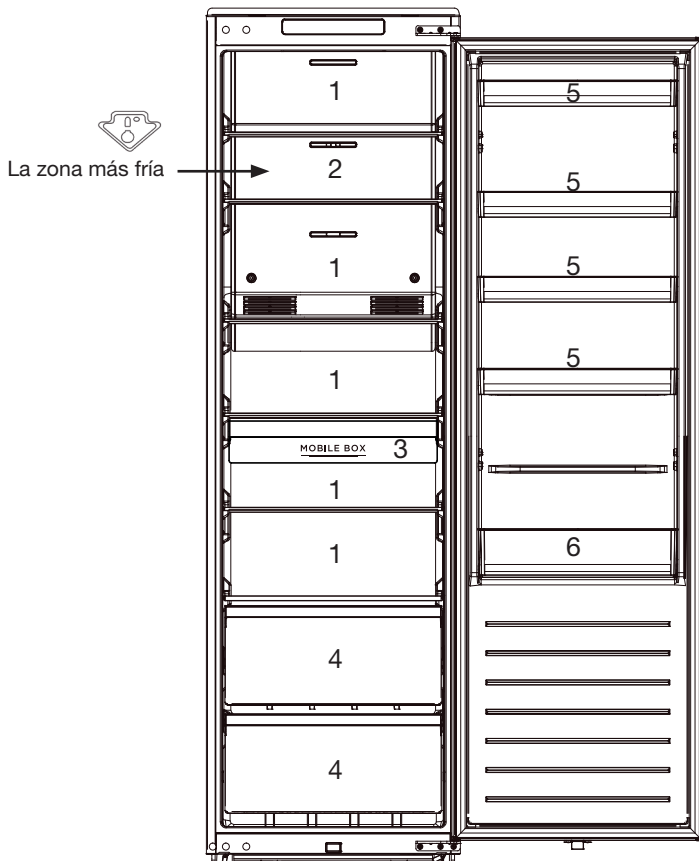

## Consejos de almacenamiento



1. Verduras cocidas, carnes y pescados cocidos
  2. La zona más fría: carne, charcutería y pescado fresco
  3. Compartimento de almacenamiento de productos lácteos, quesos, etc.
  4. Frutas y verduras
  5. Mantequilla, huevos (1 huevera incluida), condimentos
  6. Botellas y otras bebidas
- Este frigorífico es apto para la conservación de alimentos y bebidas a corto plazo (duración de conservación sugerida de 3 días a 5 días máximo).
  - Siga las recomendaciones del diagrama anterior que muestra la correcta colocación de los estantes y otros compartimentos del aparato. Esta ubicación es ideal para ahorrar energía.

- **Este aparato de refrigeración no es apto para la congelación de alimentos.**
- Envase sistemáticamente los productos para evitar que los alimentos se contaminen mutuamente.
- Para permitir una circulación de aire correcta, no tape las bandejas con papel ni con láminas de plástico. Coloque los alimentos de manera que el aire pueda circular libremente alrededor.
- No guarde alimentos calientes o líquidos que se puedan evaporar en el frigorífico. Espere a que los alimentos preparados se hayan enfriado completamente antes de guardarlos (ejemplo: la sopa).
- Solo debe guardar alimentos frescos, limpios y colocados en envases o recipientes alimentarios apropiados.
- Limite el número de veces que se abre la puerta y, en cualquier caso, no deje abierta la puerta durante demasiado tiempo para evitar que suba la temperatura del frigorífico.

### La zona más fría

- El símbolo  indica la ubicación de la zona más fría de su frigorífico, donde la temperatura es inferior o igual a 4 °C. Esta última se sitúa tal y como se indica en el plano de la página anterior.
- Como las bandejas se pueden extraer, compruebe siempre que el estante que delimita la zona fría se encuentren a la altura de la pegatina  para garantizar la temperatura en esa zona.

### Indicador de temperatura

- Para que los productos se conserven bien en el frigorífico y, en particular, en la zona más fría, asegúrese de que aparezca «OK» en el indicador de temperatura. Si «OK» no aparece, la temperatura media de la zona es demasiado alta. Es necesario cambiar el ajuste de la temperatura del frigorífico a una posición más alta.



Ajuste incorrecto



Ajuste correcto

- Después de cada modificación, espere a que la temperatura dentro del aparato se estabilice antes de volver a hacer un nuevo ajuste si fuera necesario. La posición del termostato se debe cambiar poco a poco. Espere al menos 12 horas antes de realizar otra comprobación y un posible cambio.
- tras llenar el aparato de productos frescos, o después de abrir la puerta varias veces (o de abrirla de forma prolongada), es normal que la inscripción «OK» no aparezca en el indicador de temperatura; espere al menos 12 horas antes de ajustar la temperatura nuevamente.

---

## Consejos de ahorro de energía

- Espere a que los alimentos preparados se hayan enfriado completamente antes de guardarlos (ejemplo: sopa). No ponga comida caliente en el aparato.
- Disponga los alimentos en diferentes áreas del frigorífico para permitir que el aire circule.
- Asegúrese de que los alimentos no toquen las paredes y, en particular, la pared trasera del aparato.
- En caso de corte del suministro eléctrico, no abra la puerta.
- Limite el número de aperturas de la puerta.
- Evite dejar la puerta abierta durante demasiado tiempo, ya que el aire caliente entrará en el frigorífico y el frío del interior de éste se escapará, lo que producirá un derroche de energía.
- Asegúrese de que nada produzca una obstrucción que impida que la puerta se cierre correctamente.

# limpieza y mantenimiento

## Limpieza



Desenchufe el aparato antes de empezar a limpiarlo.

### Le recomendamos que limpie y desinfecte el aparato periódicamente.

1. Saque los alimentos frescos del frigorífico. Envuelva los alimentos y guárdelos en un lugar fresco.
  2. Limpie el aparato y los accesorios del interior con una esponja suave y agua tibia con vinagre de alcohol blanco.
  3. Después de limpiar, aclare con agua limpia y seque minuciosamente.
  4. Al menos una vez al año, retire el polvo acumulado en la parte trasera del aparato. Para ello use un cepillo blanco, un paño antiestático o una aspiradora.
  5. Una vez que todo esté limpio y seco, puede volver a poner en marcha el aparato.
- Nunca debe utilizar productos abrasivos o cáusticos, ni esponjas que raspen, para limpiar el interior o el exterior de su aparato.
  - Nunca debe limpiar el aparato con un limpiador vapor. ¡La humedad se podría acumular en los componentes eléctricos y provocar un riesgo de descarga eléctrica! El vapor caliente puede dañar las piezas de plástico.
  - Procure que no caiga agua en el compartimento de la bombilla y en otros componentes eléctricos.
  - Inspeccione **las juntas de las puertas** periódicamente para comprobar que estén limpias y que no contengan restos de alimentos. Las juntas de la puerta se deben mantener limpias siempre. Límpielas con agua caliente y séquelas bien.
  - No limpie **las bandejas de cristal** con agua caliente mientras estén frías, El cristal podría romperse debido al cambio repentino de temperatura y provocar lesiones personales o daños materiales.

**IMPORTANTE:** No coloque aceites o platos aceitosos en el frigorífico en recipientes no sellados, ya que la grasa puede dañar las superficies plásticas del frigorífico. Si se derrama o salpica aceite en las superficies de plástico, limpie y seque las partes sucias con agua caliente inmediatamente.

## Descongelación

El frigorífico está fabricado según el principio de refrigeración por aire, por lo que cuenta con una función de descongelación automática. La escarcha que se forma debido al cambio de estación o de temperatura también se puede retirar manualmente desenchufando el aparato de la alimentación eléctrica o limpiándolo con un trapo seco.

## guía de resolución de problemas

Un funcionamiento incorrecto se puede deber a un problema menor que usted mismo puede resolver ayudándose de las instrucciones que figuran en la tabla siguiente. Antes de avisar a un técnico, realice las comprobaciones siguientes:

Problemas	Causas posibles	Soluciones
El aparato no funciona.	Corte del suministro eléctrico.	Abra la puerta y compruebe que se enciende la luz led.
	El aparato no está enchufado o el enchufe no está bien introducido.	Conecte la toma a la corriente eléctrica.
	Hay un fusible fundido o defectuoso.	Compruebe el fusible y cámbielo si fuera necesario.
	La toma de corriente está defectuosa.	Las reparaciones eléctricas deben ser realizadas por un electricista.
La iluminación interior no funciona.	El aparato no está enchufado o la luz LED es defectuosa.	Póngase en contacto con el servicio posventa de la tienda donde haya comprado el aparato.
Hay malos olores en el aparato.	Los alimentos que desprendan olor (p. ej., el queso) deben estar bien embalados. Compruebe que no haya alimentos caducados. Si así fuera, retírelos. Limpie el interior del aparato con agua tibia y vinagre de alcohol blanco. A continuación, enjuague con agua limpia.	









<b>Problemas</b>	<b>Causas posibles</b>	<b>Soluciones</b>
El compresor funciona de manera continua.	Esto es normal en verano, cuando la temperatura ambiente es elevada. No se recomienda tener demasiados alimentos en el aparato ni introducir alimentos que no se hayan enfriado. No abra las puertas con demasiada frecuencia.	
Ruidos poco habituales.	El aparato no está recto.	Ajuste las patas.
	El aparato toca la pared u otros objetos.	Desplace un poco el aparato.
	Algunos ruidos son característicos de los aparatos de refrigeración.	Consulte el apartado «Ruidos que acompañan al funcionamiento».
Las juntas de la puerta no son estancas.	Las juntas de la puerta están sucias.	Límpielas con agua y una esponja suave.
	Es posible que acabe de invertir el sentido de apertura de la puerta.	Caliente con cuidado las partes de las juntas que gotean con un secador de pelo (con aire frío). Al mismo tiempo, corrija con la mano la posición de las juntas.
El aparato no enfría lo suficiente. Los alimentos están demasiado calientes.	La temperatura no está bien ajustada.	Consulte el apartado «Ajuste de la temperatura».
	La puerta se ha quedado abierta demasiado tiempo.	No abra la puerta más tiempo del necesario.
	Se ha colocado una gran cantidad de alimentos en el aparato durante las últimas 24 horas.	Ajuste provisionalmente el aparato a una temperatura más fría. Evite sobrecargar el interior del frigorífico.
	El aparato se encuentra cerca de una fuente de calor.	Consulte el apartado «Lugar de instalación».
El compresor no se pone en marcha de inmediato después de cambiar el valor de la temperatura.	Esto es normal, no es un fallo.	El compresor se pondrá en marcha en poco tiempo.

Si los elementos de esta tabla no lo ayudan a resolver su problema específico, no intente reparar el aparato usted mismo; Póngase en contacto con el servicio posventa de la tienda donde haya comprado el aparato.

**IMPORTANTE:** las reparaciones del aparato deben ser realizadas exclusivamente por técnicos de mantenimiento cualificados. Las reparaciones incorrectas pueden generar peligros para los usuarios y no están cubiertas por la garantía.

- No ajuste la temperatura más baja de lo necesario.

### Códigos de error

Código error	Descripción del fallo
Los indicadores luminosos  COLD y  COLDER parpadean.	Fallo del circuito del sensor de temperatura del frigorífico
Los indicadores luminosos  COLD y  COLDEST parpadean.	Fallo del sensor de descongelación
Los indicadores luminosos  COLDER y  SUPER COOL parpadean.	Fallo de tarjeta de comunicación
Los indicadores luminosos  COLD y  SUPER COOL parpadean.	Fallo del sensor de temperatura ambiente

### Ruidos que acompañan al funcionamiento

Los ruidos siguientes están asociados al funcionamiento normal del aparato.

- Traqueteo: cuando el compresor se pone en marcha o se apaga, se oye un traqueteo.
- Zumbido: en cuanto el compresor se pone en marcha, se oirá un zumbido.
- Gorgoteos/chapoteos: cuando el refrigerante fluye por los tubos estrechos, se oyen gorgoteos y chapoteos. Incluso con el compresor apagado, esos ruidos siguen oyéndose durante un breve tiempo.

### En caso de ausencia o no utilización prolongada

- Desenchufe, vacíe, descongele y limpie el aparato.
- Mantenga la puerta entreabierta mientras el aparato esté desconectado de la red eléctrica y no se vaya a utilizar.

## Cambio de bombilla

Su aparato tiene iluminación LED. Este tipo de iluminación está diseñada para funcionar más tiempo que una bombilla convencional. Póngase en contacto con el servicio posventa de su distribuidor en caso de que la iluminación esté defectuosa.

Este aparato contiene una fuente luminosa de clase de eficacia energética 'F'.

La fuente luminosa de este aparato solo puede ser cambiada por ingenieros cualificados.

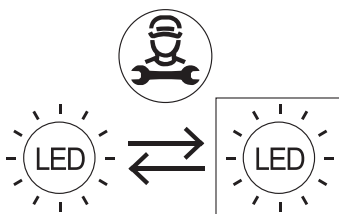

### INFORMATION

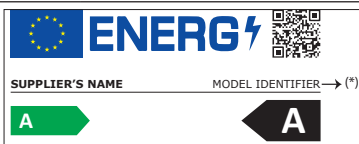

Puede consultar la información relativa a los modelos que se encuentra registrada en la base de datos de productos en el sitio web siguiente; para ello, busque el identificador del modelo (\*) que aparece en la etiqueta energética:  
<https://eprel.ec.europa.eu/>

El tiempo de disponibilidad de las piezas de repuesto de su aparato es de vida útil de su aparato es de **10 años**.

Enlace a la página web del fabricante, donde puede consultar la información indicada en el punto 4 a) del anexo del Reglamento (UE) 2019/2019 de la Comisión:

<https://www.boullanger.com/info/assistance/>



## Vor dem ersten Gebrauch

### Auspacken

- Entfernen Sie die Transportverpackung.
- Überprüfen Sie, ob das Gerät beim Transport beschädigt wurde. Ein beschädigtes Gerät dürfen Sie keinesfalls anschließen! Falls das Gerät beschädigt ist, wenden Sie sich bitte an Ihren Händler.
- Entfernen Sie alle Klebebänder und sämtliches Verpackungsmaterial innen und außen am Gerät.

### Reinigung vor der Inbetriebnahme

- Reinigen Sie das Geräteinnere mit lauwarmem Wasser, dem ein wenig weißer Essig zugesetzt wurde. Verwenden Sie keine Seife oder Reinigungsmittel, da ihr Geruch anhalten kann. Trocknen Sie das Gerät nach der Reinigung vollständig ab.
- Sie können "Waschbenzin" verwenden, um Klebstoffreste auf der Außenseite des Geräts zu entfernen.
- Zur Reinigung des Geräts müssen Sie dieses stets ausschalten und den Stecker ziehen, die Sicherungen entfernen oder den Schutzschalter ausschalten.

### Aufstellung

#### Aufstellort

**WARNUNG:** Um jegliches Risiko durch mangelnde Stabilität des Geräts zu vermeiden, muss es den Anweisungen entsprechend befestigt werden.

- Stellen Sie Ihren Kühlschrank auf eine ebene und stabile Fläche.
- Das Gerät muss in einem trockenen und gut belüfteten Raum aufgestellt werden.
- Der Energieverbrauch und der effiziente Betrieb des Geräts werden von der Umgebungstemperatur beeinflusst.
- Das mit Lebensmitteln gefüllte Gerät ist schwer: Deshalb muss es auf einem soliden und widerstandsfähigen Boden aufgestellt werden.
- Vermeiden Sie die Aufstellung des Geräts an einem Ort mit hoher Luftfeuchtigkeit, um die Rostgefahr jeglicher Metallteile möglichst gering zu halten. Um jegliches Kurzschlussrisiko zu vermeiden, verhindern Sie Wasserspritzer auf dem Gerät.
- Vermeiden Sie es, Ihren Kühlschrank in die Nähe von Brennstoffen wie Gas, Benzin, Alkohol, Haarspray usw. aufzustellen. Diese Produkte dürfen nicht im Kühlschrank gelagert werden.

- Das Gerät muss so aufgestellt werden, dass die Steckdose ungehindert zugänglich bleibt.
- Nachdem Sie das Gerät aufgestellt haben, vergewissern Sie sich, dass es nicht auf seinem Netzkabel steht.

## Schutz vor Wärme und Spritzern

- Das Gerät darf weder direktem Sonnenlicht noch Spritzern ausgesetzt werden.
- Der Kühlschrank darf weder im Freien verwendet noch Regen ausgesetzt werden.
- Das Gerät darf nicht neben einem Heizkörper, einem Herd oder sonstigen Wärmequellen aufgestellt werden.
- Stellen Sie das Gerät nur an einem Ort auf, an dem die Raumtemperatur der Klimaklasse entspricht, für die es vorgesehen ist. Außerhalb der entsprechenden Temperaturen kann dessen Leistung beeinträchtigt werden.

## Klimaklasse

Die Klimaklasse ist auf dem Typenschild innen im Gerät angegeben.

Die untenstehende Tabelle gibt die für jede Klimaklasse geeignete Umgebungstemperatur an:

Klimaklasse	Umgebungstemperatur
SN	+10 bis +32 °C
<b>N</b>	<b>+16 bis +32 °C</b>
<b>ST</b>	<b>+16 bis +38 °C</b>
T	+16 bis +43 °C

Ihr Kühlschrank ERLVI180-55mib3 ist als « **N/ST** » eingestuft. Werden die angegebenen Umgebungstemperaturen über- oder unterschritten, kann die Leistungsfähigkeit Ihres Geräts beeinträchtigt sein und es besteht das Risiko, dass Lebensmittel verderben.

## Ausreichende Belüftung

Um die Funktionstauglichkeit Ihres Geräts zu gewährleisten, achten Sie darauf, dass die Luft frei um das Gerät herum zirkulieren kann. Wenn Sie das Gerät in einer Nische oder direkt unter einem Einbauelement aufstellen möchten, muss zwingend ein Freiraum von 5 cm zwischen der Oberseite des Geräts und dem darüber befindlichen Element verbleiben.

**ACHTUNG:** Achten Sie darauf, dass die Lüftungsöffnungen des Geräts oder der Nische, in die es eingebaut wird, nicht verstopft sind.

Falls Ihr Gerät neben einem anderen Kühl- oder Gefrierschrank aufgestellt werden soll, achten Sie darauf, dass die beiden Geräte sich nicht berühren, um zu vermeiden, dass sich außen Kondensat bildet.

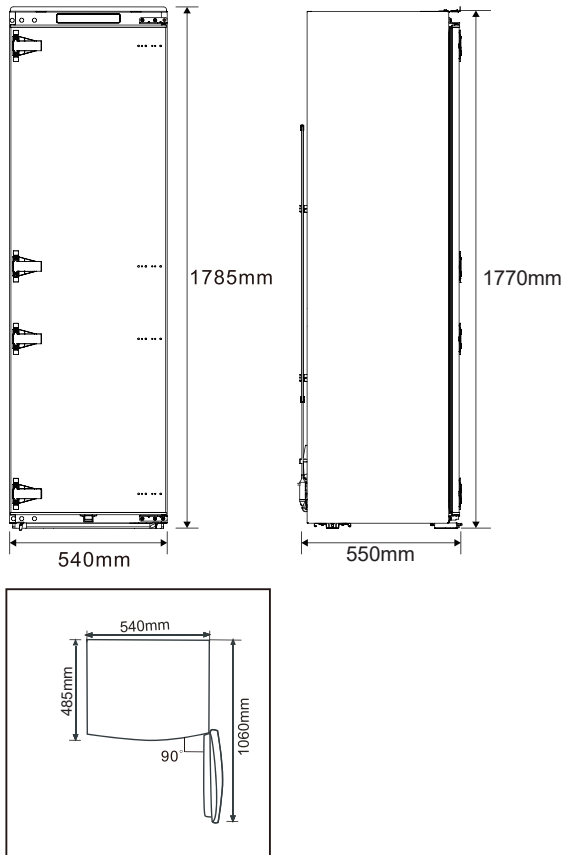

- Achten Sie darauf, genügend Freiraum auf der Vorderseite zu belassen, damit Sie die Tür ganz öffnen können, wenn Sie die Schubladen und Ablagen herausnehmen (siehe Aufstellungs-Schema).

## Installation in einem Möbelstück

### ERFORDERLICHE MASSE FÜR DIE EINBAUNISCHE

An der Unter- und Rückseite des Einbauschranks muss ein Belüftungsschacht zur Wärmeableitung vorhanden sein.

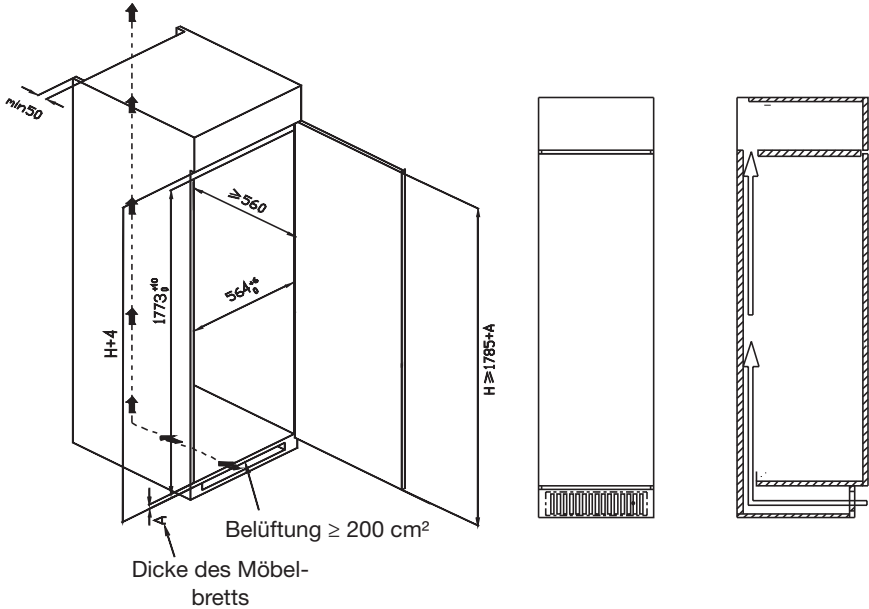

1. Schieben Sie den Kühlschrank in den Schrank und richten Sie ihn so aus, dass die Falz des oberen Deflektors die obere Kante des Schranks vollständig berührt und der Begrenzungshaken des Stützfußes die untere Kante des Schranks vollständig berührt.

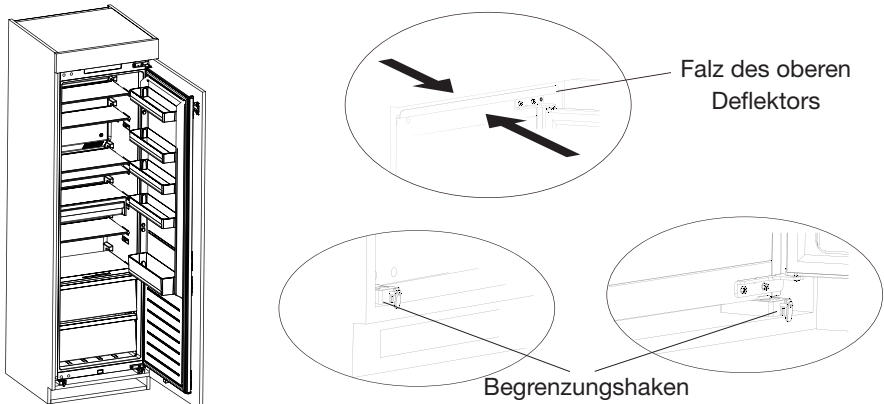

2. Drehen Sie die Schrauben der Standfüße ein und bringen Sie dann die Schraubenabdeckungen an.

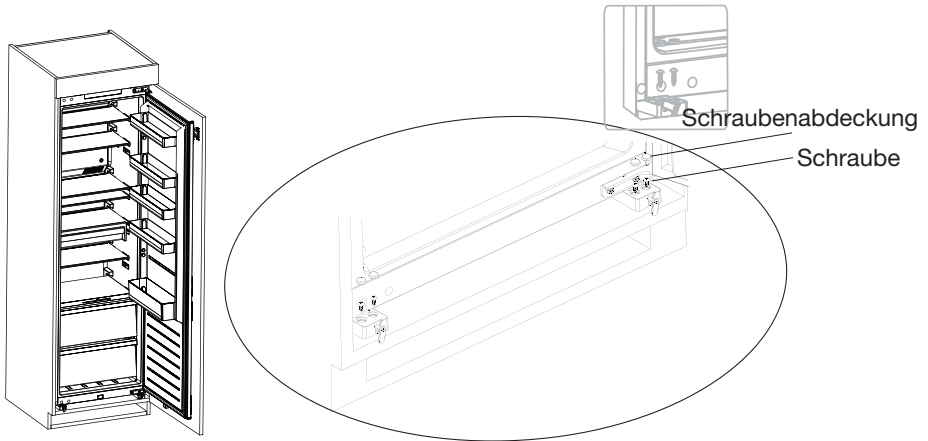

3. Schrauben Sie den oberen Deflektor oben an der Innenseite des Möbelstücks fest und bringen Sie dann die Schraubenabdeckungen an.

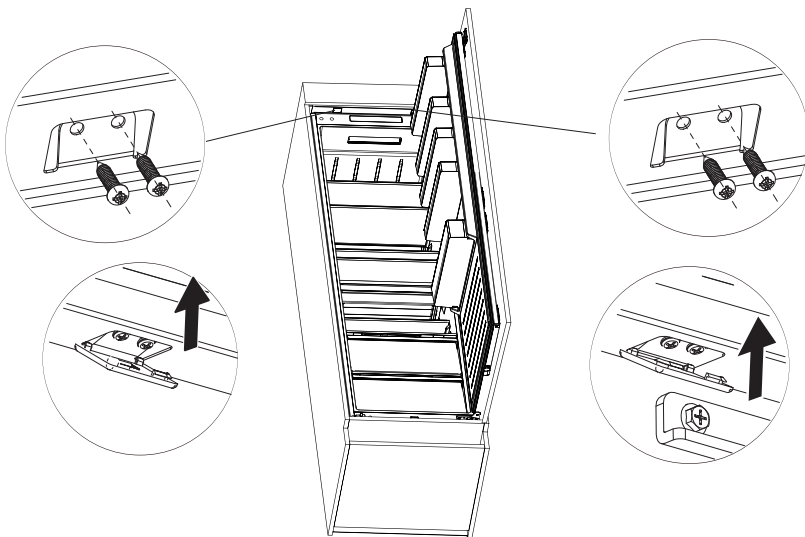

4. Öffnen Sie die Schranktür im maximalen Winkel und öffnen Sie die Kühltür in der gleichen Position. Verschieben Sie den Block, um sicherzustellen, dass die Innenkante mit der Kante der Kühltür ausgerichtet ist, schrauben Sie den Block dann an der Schranktür fest und bringen Sie die Schraubenabdeckungen an.

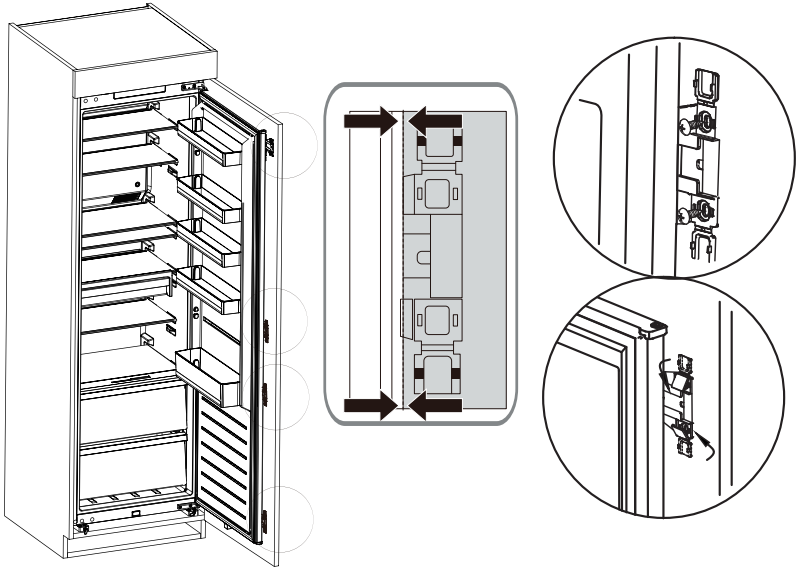

5. Bringen Sie die im Zubehörbeutel enthaltene Dichtung zwischen dem Möbelstück und dem Kühlschrank an. Die Installation ist abgeschlossen.

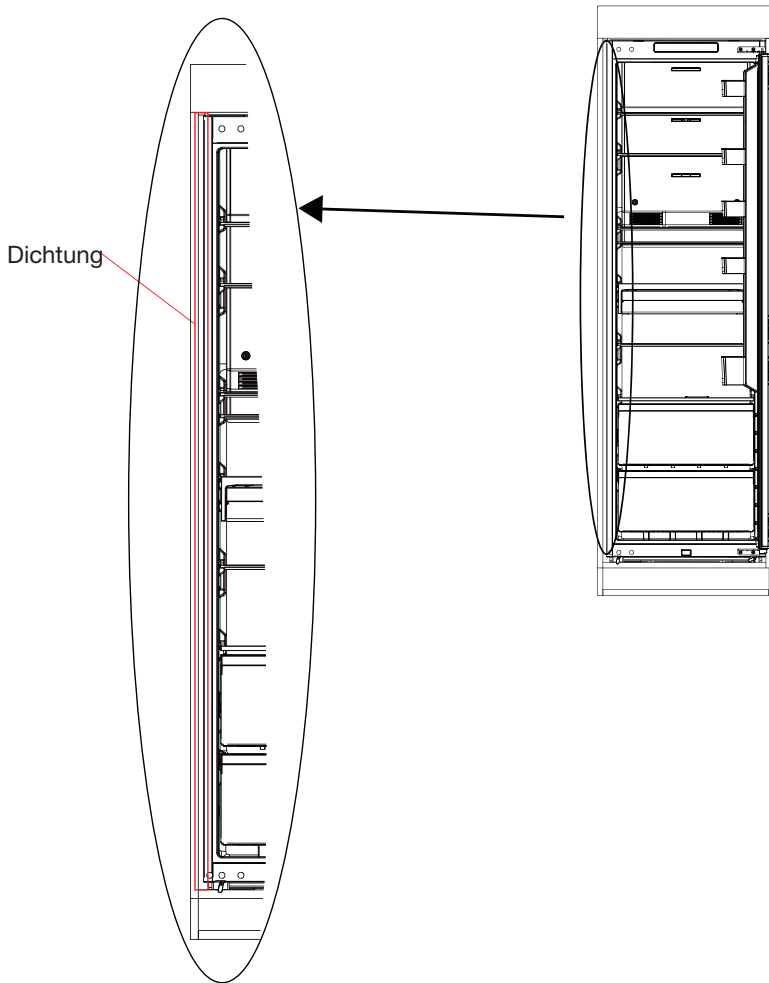

## Umkehr der Türöffnungsrichtung

Sie können die Öffnungsrichtung Ihrer Kühlschranktür bei Bedarf ändern. Entfernen Sie dazu alle Zubehörteile (Schubladen Türablagen usw.) und scannen Sie dann mit einem Mobilgerät den untenstehenden QR-Code und befolgen Sie die angegebenen Schritte. Wir empfehlen Ihnen, sich von einer weiteren Person helfen zu lassen oder eine qualifizierte Fachkraft zu kontaktieren.



**Trennen Sie das Gerät von der Steckdose, wenn Sie die Türöffnungsrichtung ändern.**

[https://boulanger.scene7.com/is/content/Boulanger/3497674184865\\_a\\_0](https://boulanger.scene7.com/is/content/Boulanger/3497674184865_a_0)



SCAN ME



# Bedienung

## Inbetriebnahme

1. Bevor Sie das Gerät zum ersten Mal an eine Netzsteckdose anschließen, lassen Sie es bitte 2 Stunden ruhen, wenn es aufrecht transportiert wurde, oder 24 Stunden, wenn es liegend transportiert wurde, damit das Öl wieder in den Kompressor absinken kann. Die Nichteinhaltung dieser Wartefrist kann den Kompressor beschädigen.
2. Schließen Sie das Gerät an eine geerdete Steckdose an.

## Beschreibung der Bedienleiste

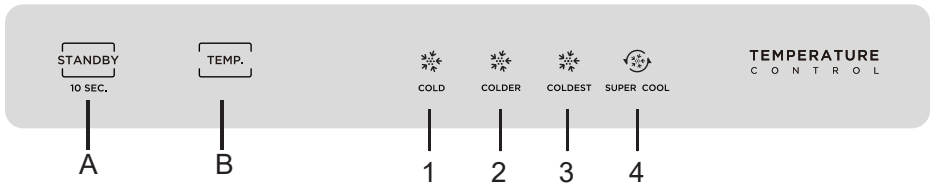

A: Standby-Taste

B: Temperatureinstelltaste

- |                |               |
|----------------|---------------|
| 1: COLD:       | 8°C           |
| 2: COLDER:     | 4°C           |
| 3: COLDEST:    | 2°C           |
| 4: SUPER COOL: | Schnellkühlen |

## Anzeige

- Beim Anschließen des Geräts an die Steckdose ertönt ein Signalton und das Display leuchtet 3 Sekunden lang auf und schaltet sich dann aus. Standardmäßig ist die Temperatur des Geräts auf "COLDER" > 4°C eingestellt.
- Die Leuchtanzeige für die eingestellte Temperatur leuchtet auf. Wenn 2 Leuchtanzeigen blinken, hat das Gerät einen Fehler erkannt. Lesen Sie den Abschnitt "Fehlercodes" in der "Anleitung zur Fehlerbehebung" am Ende dieser Anleitung.
- Wenn Sie die Kühlschranktür öffnen, leuchtet die Bedienleiste auf. Sie schaltet sich 30 Sekunden nach dem Schließen der Tür aus.
- Drücken Sie eine beliebige Taste, um den Standby-Modus der Bedienleiste zu beenden. Wenn die Bedienleiste eingeschaltet ist, können Einstellungen vorgenommen werden.

## Temperatureinstellung

Drücken Sie die Taste "TEMP." ein- oder mehrmals, um eine Betriebstemperatur zu wählen.

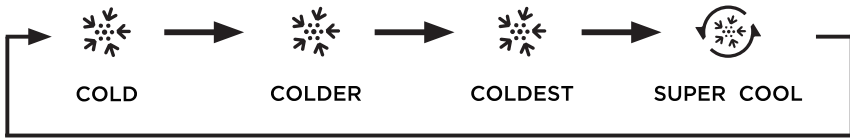

Nach 15 Sekunden wird die Einstellung gespeichert. (Es gibt keine Bestätigungstaste).

Für den normalen, täglichen Gebrauch empfehlen wir Ihnen, das Gerät auf "COLDER" > 4°C einzustellen.

## Türalarm

Wenn die Tür mindestens 2 Minuten lang offen ist, ertönt der Türalarm, bis Sie die Tür wieder schließen.

Sie können den Türalarm auch durch Drücken einer beliebigen Taste stoppen.

Um Energie zu sparen, sollten Sie die Tür nicht zu lange offen lassen, wenn das Gerät in Betrieb ist.

## Standby-Modus

Halten Sie die Taste "STANDBY" 10 Sekunden lang gedrückt, um in den Standby-Modus zu wechseln. Alle Leuchtanzeigen auf der Bedienleiste erlöschen.

Halten Sie die Taste "STANDBY" im Standby-Modus 10 Sekunden lang gedrückt, um den normalen Betrieb wieder aufzunehmen.

## Schnellkühlmodus

Mit diesem Modus lassen sich die Lebensmittel schnell kühlen. Wenn Sie große Mengen frischer Lebensmittel kühlen möchten, empfehlen wir Ihnen, diese Funktion vorher zu aktivieren.

- Drücken Sie mehrmals die Taste "TEMP.", um den Modus "SUPER COOL" zu aktivieren. Nach 15 Sekunden ist der Modus ausgewählt und die Kontrollleuchte leuchtet auf.
- Dieser Modus schaltet sich nach 6 Stunden automatisch aus (oder wenn Sie die Temperatur- oder Moduseinstellung ändern). Das Gerät kehrt dann zu der zuvor festgelegten Temperatureinstellung zurück.

## Lagerungstipps

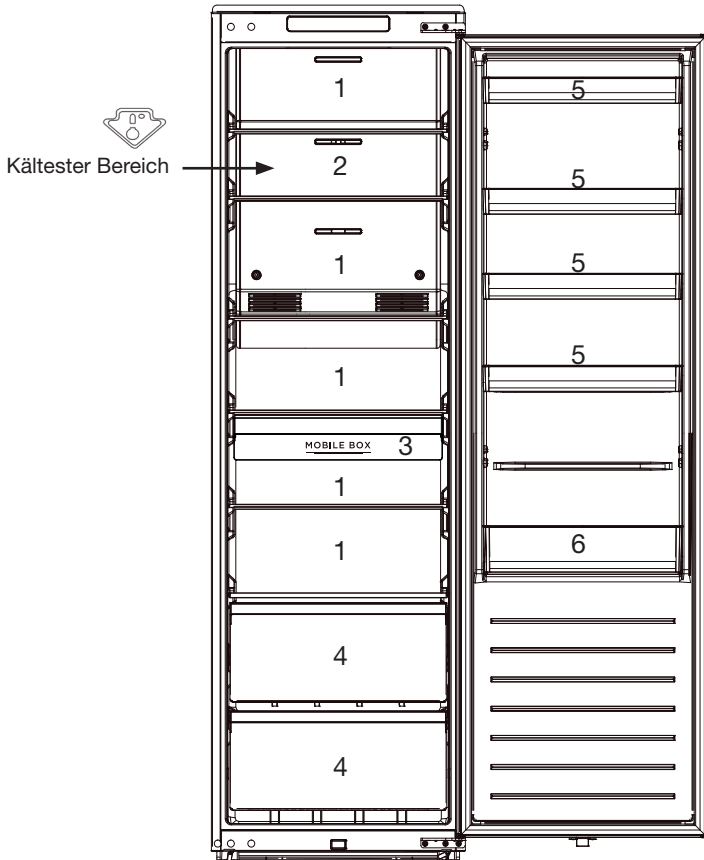



1. Gekartetes Gemüse, Fleisch und gegarter Fisch
2. Kältester Bereich: Fleisch, Wurstwaren und frischer Fisch
3. Fach zur Aufbewahrung von Milchprodukten, Käse usw.
4. Obst und Gemüse
5. Butter, Eier (1 Eierbehälter ist enthalten), Würzmittel
6. Flaschen und andere Getränke

- Dieser Kühlschrank eignet sich für die kurzfristige Aufbewahrung von Lebensmitteln und Getränken ("empfohlene Haltbarkeitsdauer" von 3 bis maximal 5 Tagen).
- Beachten Sie die Empfehlungen in der obigen Abbildung, in der die richtige Anordnung der Ablagen und anderer Fächer im Gerät dargestellt ist. Dies ist die optimale Anordnung, um Energie zu sparen.

- **Dieses Kühlgerät ist nicht zum Einfrieren von Lebensmitteln geeignet.**
- Packen Sie die Produkte immer ein um zu vermeiden, dass die Nahrungsmittel sich gegenseitig Keime übertragen.
- Um eine korrekte Luftzirkulation zu ermöglichen, decken Sie die Einlegeböden niemals mit Papier oder Plastik ab. Verteilen Sie die Lebensmittel so, dass die Luft frei um sie herum zirkulieren kann.
- Stellen Sie keine warmen Lebensmittel oder verdampfende Flüssigkeiten in den Kühlschrank. Warten Sie, bis Ihre Gerichte vollständig abgekühlt sind, bevor Sie diese einlagern (z.B. Suppe).
- Lagern Sie nur frische, saubere Lebensmittel ein, die entweder abgepackt sind oder sich in lebensmittelechten Behältern befinden.
- Halten Sie die Anzahl der Türöffnungen in Grenzen und lassen die Tür keinesfalls zu lange offen, damit die Temperatur im Kühlschrank nicht ansteigt.

### **Kältester Bereich**

- Das Symbol  zeigt den kältesten Bereich in Ihrem Kühlschrank an, dessen Temperatur niedriger oder gleich 4°C ist. Er befindet sich dort, wo er in der Abbildung auf der vorherigen Seite dargestellt ist.
- Da die Ablagen herausnehmbar sind, achten Sie immer darauf, dass die Ablage, die die Kaltzone begrenzt, auf Höhe des Aufklebers  positioniert ist, um die Temperatur in dieser Zone zu gewährleisten.

### **Temperaturanzeige**

- Um die Lebensmittel in Ihrem Kühlschrank richtig aufzubewahren, insbesondere im kältesten Bereich, sollten Sie darauf achten, dass auf der Temperaturanzeige "OK" erscheint. Wenn kein "OK" erscheint, ist die Durchschnittstemperatur in diesem Bereich zu hoch. Sie müssen die Temperatureinstellung des Kühlschranks auf eine höhere Schalterstellung einstellen.



Falsche Einstellung



Richtige Einstellung

- Warten Sie bei jeder Änderung, bis sich die Temperatur im Inneren des Geräts stabilisiert hat, bevor Sie ggf. eine neue Einstellung vornehmen. Ändern Sie die Temperatureinstellung nur schrittweise und warten Sie mindestens 12 Stunden, bevor Sie sie erneut überprüfen und gegebenenfalls Änderungen vornehmen.
- Nachdem frische Lebensmittel im Gerät verstaut wurden oder nach wiederholtem (oder längerem) Öffnen der Tür ist es normal, dass die Aufschrift „OK“ nicht auf der Temperaturanzeige erscheint; warten Sie mindestens 12 Stunden, bevor Sie die Temperatur eventuell anpassen.

## **Energiespartipps**

- Warten Sie, bis Ihre Gerichte vollständig abgekühlt sind, bevor Sie diese einlagern (z.B. Suppe). Geben Sie keine warmen Speisen in Ihr Gerät.
- Ordnen Sie die Lebensmittel in verschiedenen Bereichen so an, dass die Luft ungehindert zirkulieren kann.
- Achten Sie darauf, dass die Nahrungsmittel die Wände nicht berühren, vor allem nicht die Rückwand des Geräts.
- Bei einem Stromausfall sollten Sie die Tür nicht öffnen.
- Begrenzen Sie die Anzahl der Türöffnungen.
- Vermeiden Sie es, die Tür lange offen zu lassen, da warme Luft in den Kühlschrank gelangt und die kalte Luft im Inneren entweicht, wodurch Energie verschwendet wird.
- Stellen Sie sicher, dass es keine Hindernisse gibt, die verhindern, dass sich die Tür richtig schließt.
- Stellen Sie die Temperatur nicht kälter ein als nötig.

# Reinigung und Pflege

## Reinigung



Ziehen Sie den Netzstecker, bevor Sie mit der Reinigung beginnen.

### Wir empfehlen, das Gerät regelmäßig zu reinigen und zu desinfizieren.

1. Nehmen Sie frische Lebensmittel aus dem Kühlschrank. Wickeln Sie die Lebensmittel ein und bewahren sie an einem kühlen Ort auf.
  2. Reinigen Sie das Geräteinnere und das Zubehör mit einem weichen Schwamm und lauwarmem Wasser, dem weißer Alkoholesig zugesetzt wurde.
  3. Nach der Reinigung mit klarem Wasser abspülen und sorgfältig abtrocknen.
  4. Entfernen Sie mindestens einmal im Jahr den Staub, der sich auf der Rückseite des Geräts ansammelt. Verwenden Sie dazu eine weiche Bürste, ein elektrostatisches Tuch oder einen Staubsauger.
  5. Sobald alles sauber und trocken ist, kann das Gerät wieder in Betrieb genommen werden.
- Verwenden Sie zur Außen- und Innenreinigung des Geräts weder scheuernde oder ätzende Produkte noch Scheuerschwämme.
  - Reinigen Sie das Gerät niemals mit einem Dampfreiniger. In den elektrischen Bauteilen könnte sich Feuchtigkeit ansammeln, was zu einem Stromschlag führen kann! Heißer Dampf kann Plastikteile beschädigen.
  - Achten Sie darauf, dass kein Wasser in das Gehäuse der Lampen oder andere elektrische Bauteile läuft.
  - Überprüfen **Sie** die Türdichtungen regelmäßig, um sicherzustellen, dass sie sauber sind und sich keine Essenspartikel darin befinden. Die Türdichtungen müssen stets sauber gehalten werden. Reinigen Sie diese mit heißem Wasser und trocknen sie gründlich ab.
  - Reinigen Sie **die Glasablagen** nicht mit heißem Wasser, wenn sie kalt sind. Das Glas kann aufgrund der plötzlichen Temperaturänderung brechen und Verletzungen und Sachschäden verursachen.

WICHTIG: Stellen Sie keine Öle oder öligen Speisen in unverschlossenen Behältern in den Kühlschrank, da die Fette die Kunststoffoberflächen des Kühlschranks beschädigen können. Wenn Öl auf die Kunststoffoberflächen verschüttet oder verspritzt wurde, reinigen und spülen Sie die verschmutzten Stellen sofort mit warmem Wasser.

## Abtauen

Der Kühlschrank verfügt über eine Luftkühlung und bietet daher über eine automatische Abtaufunktion. Eis, das sich aufgrund des Wechsels der Jahreszeit oder der Temperatur gebildet hat, kann auch manuell entfernt werden, dazu das Gerät vom Stromnetz trennen oder mit einem trockenen Tuch abwischen.

## Anleitung zur Fehlerbehebung

Eine Funktionsstörung kann durch ein geringfügiges Problem entstehen, das Sie mit Hilfe der Anweisungen in der nachfolgenden Tabelle selbst lösen können. Bevor Sie einen Techniker anrufen, überprüfen Sie folgende Punkte:

Probleme	Mögliche Ursachen	Lösungen
Das Gerät funktioniert nicht.	Stromausfall.	Öffnen Sie die Tür und prüfen Sie, ob die LED-Lampe leuchtet.
	Der Stecker ist nicht oder nicht ordnungsgemäß eingesteckt.	Stecken Sie den Stecker in die Steckdose.
	Eine Sicherung ist geschmolzen oder defekt.	Kontrollieren Sie die Sicherung und tauschen diese bei Bedarf aus.
	Die Steckdose ist defekt.	Reparaturen am Stromnetz müssen von einem Elektriker ausgeführt werden.
Die Innenbeleuchtung funktioniert nicht.	Das Gerät ist nicht angeschlossen oder die LED Lampe ist defekt.	Wenden Sie sich an den Kundendienst Ihres Händlers oder Geschäfts.
Im Gerät riecht es unangenehm.	Stark riechende Nahrungsmittel (z.B. Käse) müssen gut verpackt sein. Kontrollieren Sie, ob verdorbene Lebensmittel vorhanden sind. Entfernen Sie diese gegebenenfalls. Reinigen Sie das Geräteinnere mit Wasser, dem weißer Alkoholesig zugesetzt wurde. Anschließend mit klarem Wasser nachspülen.	
Der Kompressor ist durchgehend in Betrieb.	Das ist im Sommer normal, wenn die Umgebungstemperatur hoch ist. Es ist nicht empfehlenswert, zuviel Nahrung im Gerät zu lagern oder Lebensmittel in das Gerät zu stellen, die nicht abgekühlt sind. Öffnen Sie die Türen bitte nicht zu oft.	









<b>Probleme</b>	<b>Mögliche Ursachen</b>	<b>Lösungen</b>
Ungewöhnliche Geräusche.	Das Gerät steht nicht gerade.	Stellen Sie die Füße ein.
	Das Gerät berührt die Wand oder andere Gegenstände.	Verschieben Sie das Gerät ein wenig.
	Einige Geräusche sind charakteristisch für Kühlgeräte.	Lesen Sie den Abschnitt "Betriebsgeräusche".
Die Türdichtungen sind undicht.	Die Türdichtungen sind verschmutzt.	Reinigen Sie diese mit Wasser und einem weichen Schwamm.
	Vielleicht haben Sie gerade die Türöffnungsrichtung geändert.	Erwärmen Sie die undichten Teile der Dichtungen vorsichtig mit einem Haartrockner (kalte Einstellung). Korrigieren Sie gleichzeitig die Position der Dichtungen mit der Hand.
Das Gerät kühlt nicht ausreichend. Die Lebensmittel sind zu warm.	Die Temperatur ist falsch eingestellt.	Lesen Sie bitte den Abschnitt „Temperatureinstellung“ nach.
	Die Tür ist längere Zeit offen geblieben.	Öffnen Sie die Tür nicht länger als notwendig.
	Innerhalb der letzten 24 Stunden wurde eine große Menge warmer Lebensmittel im Gerät gelagert.	Stellen Sie das Gerät vorübergehend auf eine kältere Temperatur ein. Vermeiden Sie es, das Kühlschranksinnere zu überladen.
	Das Gerät befindet sich in der Nähe einer Wärmequelle.	Lesen Sie bitte den Abschnitt „Aufstellort“ nach.
Nach einer Änderung der Temperatureinstellung springt der Kompressor nicht sofort an.	Das ist normal und stellt keine Funktionsstörung dar.	Der Kompressor schaltet sich nach einer gewissen Zeit ein.

Falls die Angaben in dieser Tabelle Ihnen nicht helfen, Ihr spezifisches Problem zu lösen, versuchen Sie nicht, das Gerät selbst zu reparieren; wenden Sie sich an den Kundendienst Ihres Händlers oder Geschäfts.



**WICHTIG:** Reparaturen an Ihrem Gerät dürfen nur von qualifizierten Servicetechnikern vorgenommen werden. Unsachgemäß ausgeführte Reparaturen können zu Gefahren für die Benutzer führen und sind nicht durch die Garantie gedeckt.

## Fehlercodes

Fehlercode	Beschreibung der Störung
Die Leuchtanzeigen  und  blinken.	Störung im Schaltkreis des Temperatursensors des Kühlschranks
Die Leuchtanzeigen  und  blinken.	Störung des Abtausensors
Die Leuchtanzeigen  und  blinken.	Störung der Kommunikationskarte
Die Leuchtanzeigen  und  blinken.	Störung des Umgebungstemperatursensors

## Betriebsgeräusche

Folgende Geräusche gehören zum Normalbetrieb des Geräts.

- Klappern: Wenn der Kompressor anspringt oder abschaltet, ist ein Klappern zu hören.
- Surren: Sobald der Kompressor in Betrieb ist, hören Sie ihn surren.
- Gurgeln/Plätschern: Wenn das Kühlmittel durch die engen Leitungen fließt, ist ein Gurgeln und Plätschern zu hören. Selbst nachdem der Kompressor abgeschaltet hat, sind diese Geräusche noch eine kurze Zeit lang zu hören.

## Bei längerer Abwesenheit oder Nichtbenutzung

- Das Gerät vom Stromnetz trennen, leeren, abtauen und reinigen.
- Halten Sie die Tür einen Spalt breit offen, wenn das Gerät vom Stromnetz getrennt ist und nicht benutzt wird.

## Austauschen der Glühbirne

Ihr Gerät verfügt über eine LED Beleuchtung. Dieser Beleuchtungstyp ist so konzipiert, dass er länger funktioniert als eine herkömmliche Glühbirne. Wenden Sie sich an den Kundendienst Ihres Händlers oder Geschäfts, falls Ihre Beleuchtung defekt sein sollte.

Dieses Produkt enthält eine Lichtquelle der  
Energieeffizienzklasse 'F'.

Die Lichtquelle in diesem Produkt darf nur von qualifizierten  
Ingenieuren ausgetauscht werden.

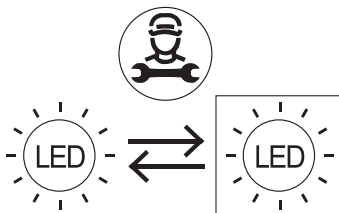

### INFORMATION

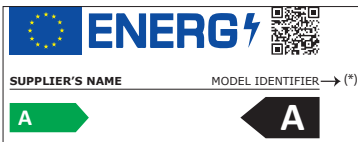

Die in der Produktdatenbank erfassten Angaben zu den Modellen finden Sie auf der folgenden Webseite, indem Sie nach der Kennung Ihres Modells (\*) suchen, die auf dem Energieetikett angegeben ist:  
<https://eprel.ec.europa.eu/>

Die Verfügbarkeit von Ersatzteilen für Ihr Gerät beträgt **10 Jahre**.

Internet-Link zur Website des Herstellers, auf der die in Punkt 4 a) des Anhangs der Verordnung (EU) 2019/2019 der Kommission genannten Informationen zu finden sind:

<https://www.boulanger.com/info/assistance/>

## vóór het eerste gebruik

### Uit de verpakking halen

- Verwijder de transportverpakking.
- Controleer of het toestel geen schade heeft geleden tijdens het transport. U mag in geen geval een beschadigd toestel aansluiten! Indien het toestel beschadigd is, dient u uw verkoper te contacteren.
- Verwijder alle tape en alle verpakkingsmateriaal aan de binnen- en buitenkant van het toestel.

### Voorafgaande reiniging

- Reinig de binnenkant van het toestel met lauwwater waaraan een beetje witte azijn toegevoegd werd. Gebruik geen zeep of detergent, aangezien de geur indringend kan zijn. Wrijf na het reinigen het toestel volledig droog.
- U kunt white spirit gebruiken om lijmresten aan de buitenkant van het toestel te verwijderen.
- Haal de stekker steeds uit het stopcontact of verwijder de zekeringen of zet de stroomonderbreker uit vóór de reiniging.

## installatie

### Plaats waar het toestel geïnstalleerd wordt

**WAARSCHUWING:** om elk risico dat te wijten is aan de onstabiele van het toestel te voorkomen, dient het geïnstalleerd te worden in overeenstemming met de instructies.

- Zet uw koelkast op een vlak en stabiel oppervlak.
- Installeer het toestel in een droge en goed verluchte ruimte.
- Het energieverbruik en de efficiënte werking van het toestel worden beïnvloed door de omgevingstemperatuur.
- Uw toestel is zwaar wanneer het gevuld is met voedingswaren: het dient dus op een stevige en bestendige ondergrond te worden geplaatst.
- Plaats de koelkast niet in een erg vochtige ruimte, om mogelijke roestvorming van metalen onderdelen zoveel mogelijk te beperken. Vermijd kortsluiting door waterspatten op het toestel te vermijden.
- Vermijd uw koelkast in de nabijheid te plaatsen van om het even welke brandstof,

zoals gas, benzine, alcohol, lakverf, enz. Deze producten mogen niet in de koelkast worden geplaatst.

- Het toestel moet zodanig worden geïnstalleerd dat het stopcontact toegankelijk blijft.
- Vergewis u na het toestel te hebben geïnstalleerd, dat het niet op zijn voedingskabel rust.

## Bescherming tegen de warmte en spatten

- Het toestel mag niet worden blootgesteld aan rechtstreeks zonlicht of spatten.
- De koelkast mag niet in de open lucht gebruikt worden, of aan regen blootgesteld worden.
- Het toestel mag niet naast een radiator, een kookvuur of eender welke andere warmtebron worden geplaatst.
- Installeer het toestel enkel op een plaats waar de omgevingstemperatuur overeenkomt met de klimaatklasse waarvoor het toestel werd ontworpen. Boven de overeenkomstige temperaturen kunnen de prestaties ervan verminderen.

## Klimaatklasse

De klimaatklasse staat aangeduid op het kenplaatje aan de binnenzijde van het toestel. Onderstaande tabel geeft de omgevingstemperatuur voor elke klimaatklasse weer.

Klimaatklasse	Omgevingstemperatuur
SN	van +10 tot +32°C
<b>N</b>	<b>van +16 tot +32°C</b>
<b>ST</b>	<b>van +16 tot +38°C</b>
T	van +16 tot +43°C

Uw koelkast ERLVI180-55mib3 behoort tot klasse "**N/ST**". Het zou kunnen dat uw toestel minder goed werkt onder en boven de aangeduide waarden van de omgevingstemperatuur. Voedingsmiddelen zouden dan kunnen bederven.

## Voldoende ventilatie

Let er voor de goede werking van het toestel op dat de lucht vrij rond het toestel kan circuleren. Indien u het toestel in een nis of rechtstreeks onder een aanrecht wil plaatsen, dient u tussen de bovenkant van het toestel en het aanrecht 5 cm vrij te laten.

**OPGELET:** let erop dat de ventilatieopeningen in de behuizing van het toestel of in de nis waarin het toestel werd ingebouwd niet verstopt zijn.

Indien uw toestel naast een andere koelkast of een diepvriezer geplaatst wordt, mag u de twee toestellen niet vlak naast elkaar plaatsen om condensatievorming aan de buitenkant te vermijden.

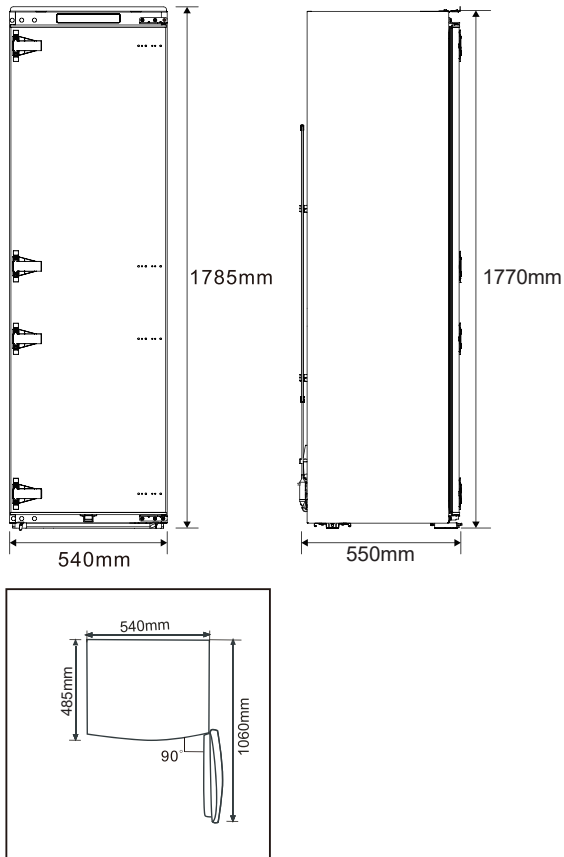

- Gelieve voldoende ruimte aan de voorkant vrij te laten zodat de deur volledig kan worden geopend wanneer u de laden en de legplanken verwijdert (zie het installatieschema).

## Installatie in een meubel

### VEREISTE AFMETINGEN VOOR INBOUW

De onder- en achterkant van het inbouwmeubel moeten een ventilatierooster hebben zodat de warmte kan ontsnappen.

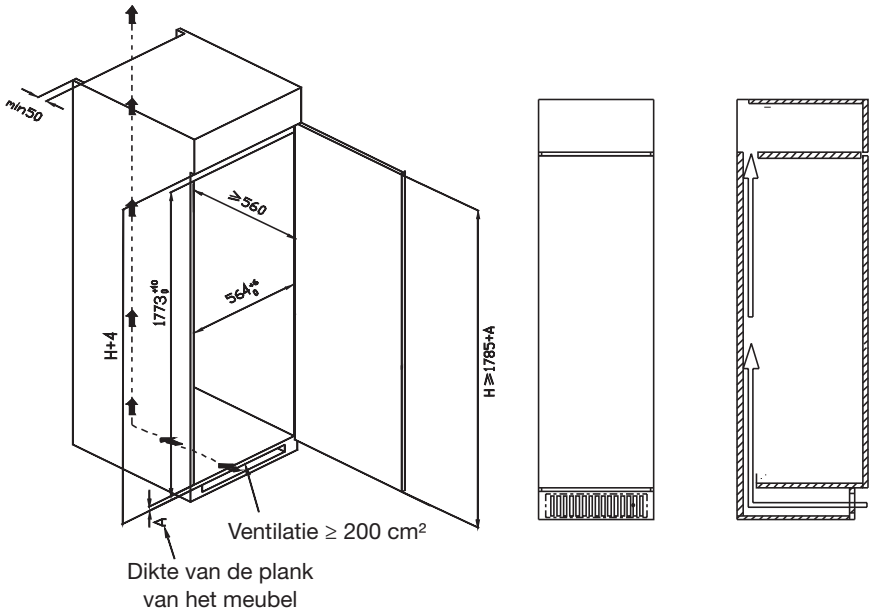

1. Duw de koelkast in het meubel. Plaats ze zodat de vouw van de bovenste goot de binnenrand van het meubel volledig raakt en het stophaakje van de voetsteun volledig de onderrand van het meubel raakt.

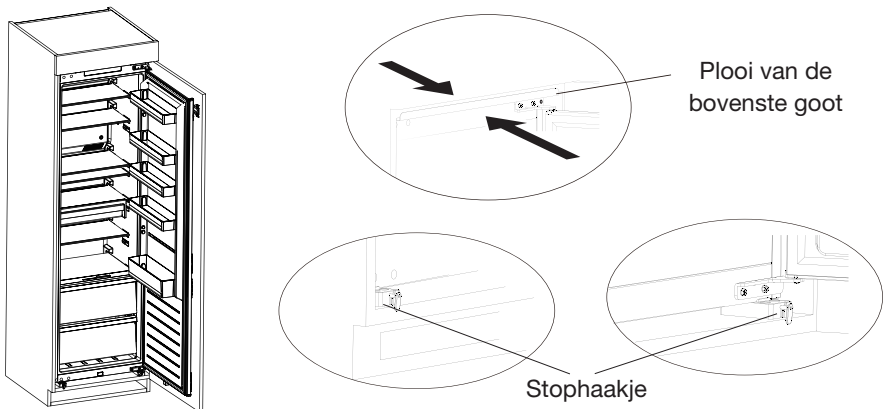

2. Schroef de schroef van de voetsteunen vast. Plaats dan de afdekplaatjes.

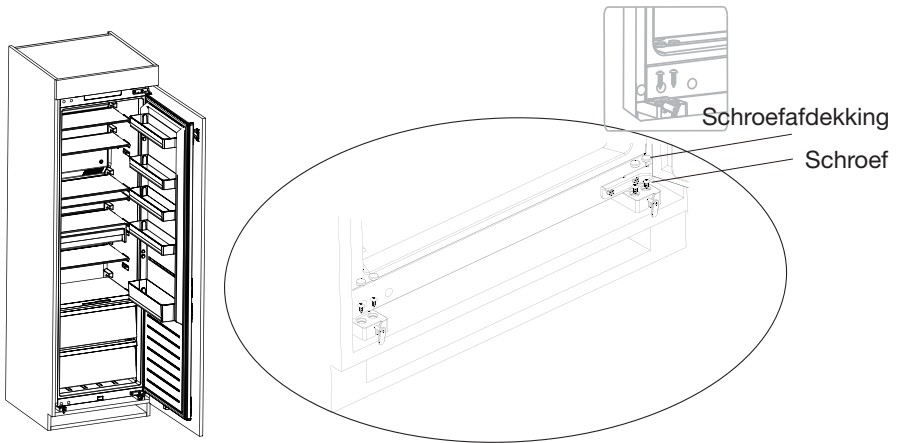

3. Schroef de bovenste goot bovenaan binnenin het meubel vast. Plaats dan de afdekplaatjes.

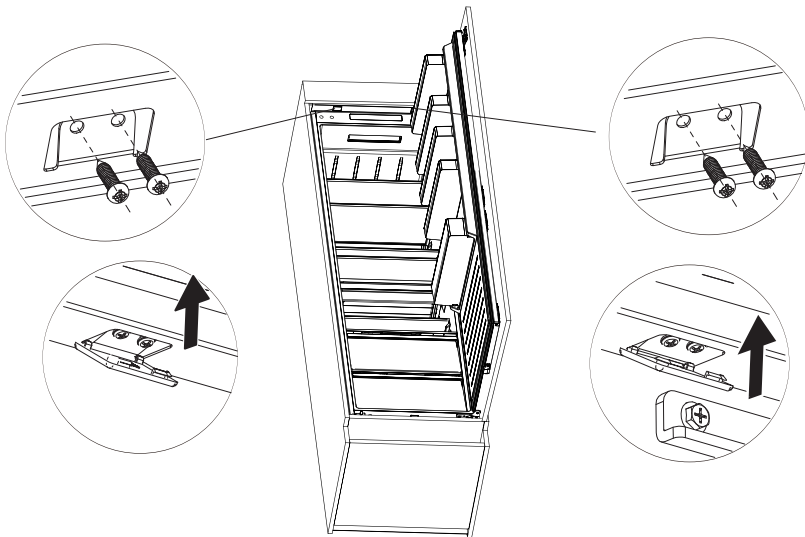

4. Open de deur van het meubel zo ver mogelijk en open de deur van de koelkast even ver. Laat de blok glijden zodat de binnenrand afgelijnd is met de rand van de deur van de koelkast. Schroef de blok dan aan de deur van het meubel en plaats de afdekplaatjes.

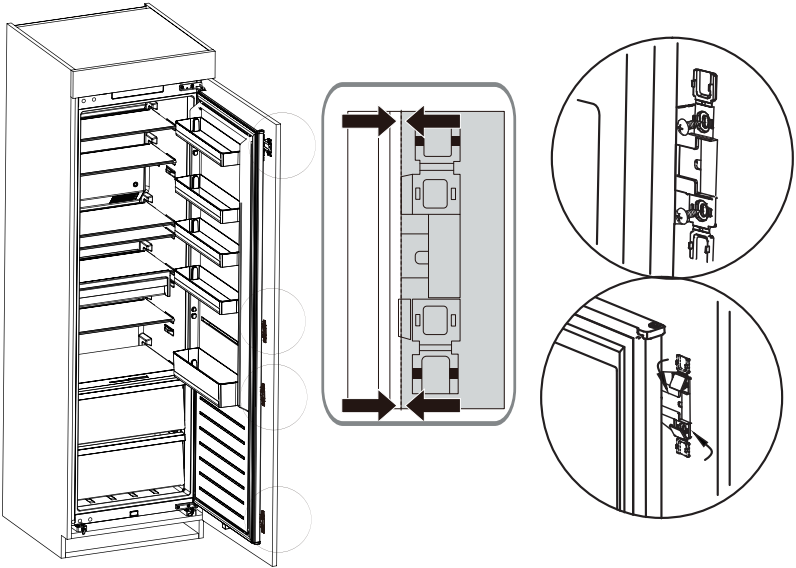



5. Plaats de dichting die zich in het zakje met accessoires bevindt tussen het meubel en de koelkast. De installatie is voltooid.

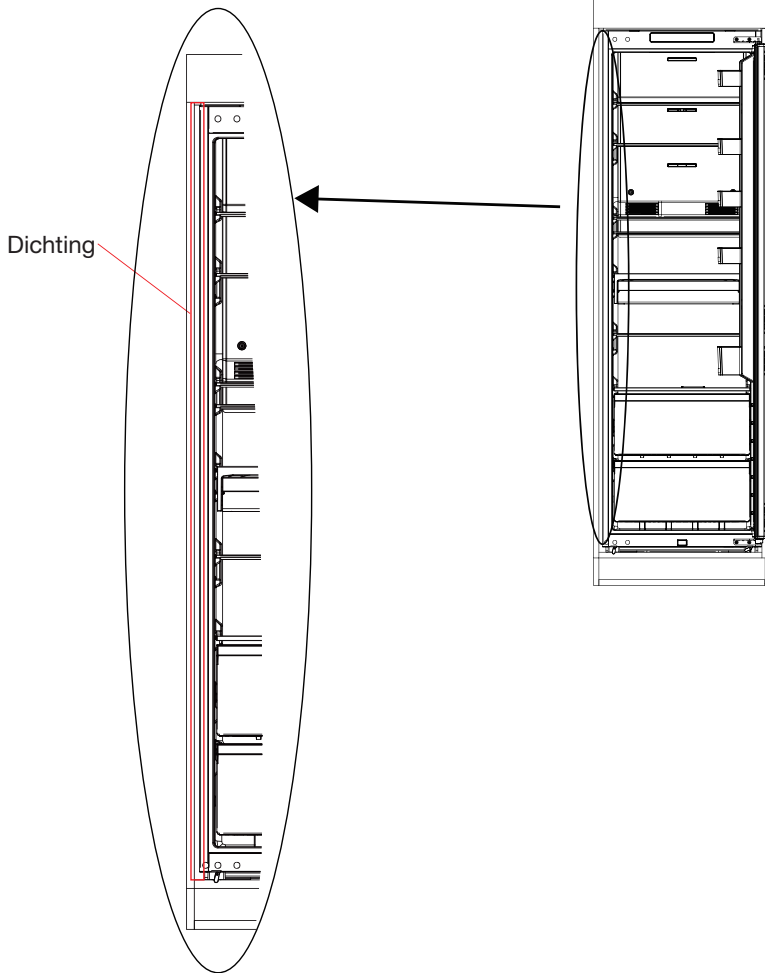

## **Omkeren van de openingsrichting van de deur**

U kunt de openingsrichting van de deur van uw koelkast wijzigen indien nodig. Verwijder alle accessoires (laden, deurrekken enz.) om deze wijziging door te voeren. Scan vervolgens met een mobiele telefoon de onderstaande QR-code en volg de aangegeven stappen. We raden u aan u te laten helpen door een andere persoon of contact op te nemen met een gekwalificeerd vakman.



**Haal de stekker uit het stopcontact wanneer u de openingsrichting van de deuren omkeert.**

[https://boulanger.scene7.com/is/content/Boulanger/3497674184865\\_a\\_0](https://boulanger.scene7.com/is/content/Boulanger/3497674184865_a_0)



**SCAN ME**

# Gebruik

## Inschakeling

1. Gelieve 2 uur te wachten wanneer het toestel verticaal werd vervoerd of 24 uur wanneer het toestel horizontaal werd vervoerd, vooraleer de stekker van het toestel voor de eerste keer in het stopcontact te stoppen zodat het koelgas terug naar de compressor kan afdalen. Het niet naleven van deze termijn kan de compressor beschadigen.
2. Sluit het toestel aan op een geaard stopcontact.

## Beschrijving van het bedieningspaneel

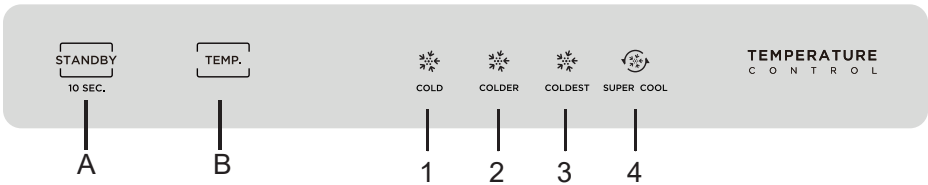

A: Stand-bytoets

B: Toets voor het instellen van de temperatuur

- |                |             |
|----------------|-------------|
| 1: COLD:       | 8 °C        |
| 2: COLDER:     | 4°C         |
| 3: COLDEST:    | 2°C         |
| 4: SUPER COOL: | Snel koelen |

## Weergave

- Wanneer u de stekker van het toestel insteekt, hoort u een geluidssignaal en licht het scherm 3 seconden op. Daarna gaat het uit. De temperatuur van het toestel is standaard ingesteld op "COLDER" > 4°C.
- Het controlelampje van de aanbevolen temperatuur gaat aan. Indien er 2 lichtjes knippen, betekent dit dat het toestel een defect vaststelt. Zie de paragraaf "Foutcodes" in de "Probleemoplossingsgids" aan het einde van de instructies.
- Wanneer u de deur van de koelkast opent, licht het bedieningspaneel op. Dertig seconden nadat u de deur gesloten heeft, gaat het uit.
- Druk op gelijk welke toets om het bedieningspaneel uit stand-bymodus te halen. Wanneer het bedieningspaneel oplicht, kan u de instellingen veranderen.

## Temperatuurregeling

Druk een of meerdere keren op de knop "TEMP" om een werkingstemperatuur te kiezen.

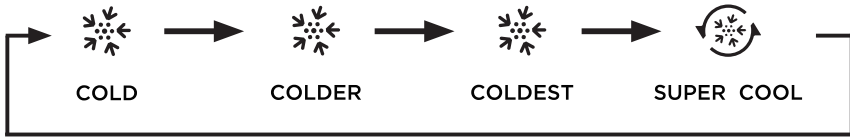

Na 15 seconden is de instelling opgeslagen. (Er is geen toets om te bevestigen).

Voor normaal en dagelijks gebruik raden wij u aan om uw toestel op "COLDER" > 4°C in te stellen.

## Alarm van de deur

Indien de deur 2 minuten of langer open staat, gaat het alarm van de deur af tot u de deur opnieuw sluit.

U kan het alarm van de deur ook uitschakelen door op gelijk welke toets te drukken.

Laat de deur niet te lang openstaan wanneer u het toestel gebruikt om energie te besparen.

## Stand-bymodus

Houd de toets "STANDBY" 10 seconden ingedrukt om de stand-bymodus in te stellen. Alle lampjes van het bedieningspaneel gaan uit.

Houd de toets "STANDBY" 10 seconden ingedrukt in de stand-bymodus om opnieuw op normale werking over te schakelen.

## Modus Snel koelen

Hiermee kan u snel voedingsmiddelen afkoelen. Indien u grote hoeveelheden verse voeding wil koelen, is het best om deze functie vooraf in te schakelen.

- Druk herhaaldelijk op de toets "TEMP" om de modus "SUPER COOL" in te schakelen. Na 15 seconden is de modus geselecteerd en gaat het controlelampje branden.
- Deze modus schakelt automatisch uit na 6 uur (of indien u een andere temperatuur of modus instelt). Het toestel gaat dan terug naar de voordien bepaalde temperatuur.

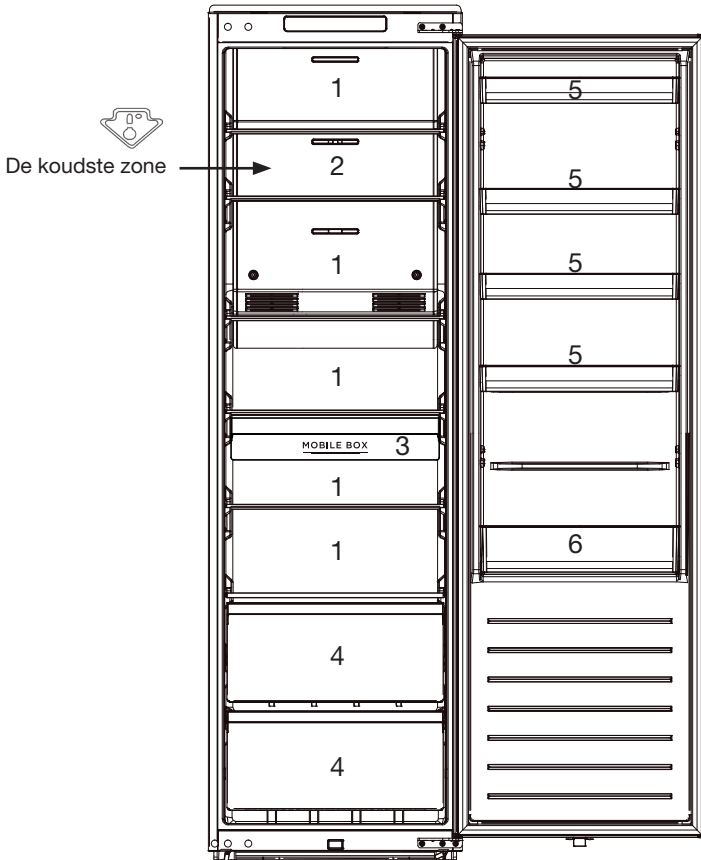

## Bewaartips



1. Gekookte groenten, vlees en vis
  2. De koudste zone: vlees, charcuterie en verse vis
  3. Opbergvak voor melkproducten, kaas enz.
  4. Groenten en fruit
  5. Boter, eieren (1 eierbakje meegeleverd), specerijen
  6. Flessen en andere dranken
- Deze koelkast is geschikt om voeding en dranken voor een korte duur te bewaren (bewaartermijn van 3 tot 5 dagen maximum).
  - Volg de aanbevelingen van het schema hierboven waarop de juiste positie van de legplanken en andere compartimenten van het toestel aangegeven staat. Dit is de ideale opstelling om energie te besparen.

- **Deze koelkast is niet geschikt om voedingswaren in te vriezen.**
- Pak de producten systematisch in om te vermijden dat de voedingsmiddelen elkaar besmetten.
- Bedek de legplanken nooit met papier of plasticfolie om een correcte luchtcirculatie mogelijk te maken. Plaats de voeding zodanig dat de lucht er vrij rond kan circuleren.
- Plaats geen warme voedingswaren of vloeistoffen die verdampen in het toestel. Wacht tot bereide voedingswaren volledig afgekoeld zijn vooraleer deze in het toestel te plaatsen (vb.: soep).
- Plaats enkel verse, gekuiste en verpakte voedingswaren of voedingsrecipiënten in het toestel.
- Beperk het openen van de deur en laat de deur in elk geval niet te lang openstaan om te vermijden dat de temperatuur in de koelkast stijgt.

### **De koudste zone**

- Het symbool  geeft de koudste zone van uw koelkast aan, waar de temperatuur lager is dan of gelijk is aan 4°C. Deze zone bevindt zich op de plaats aangegeven op het schema op de vorige pagina.
- De legplanken kunnen worden verwijderd. Let er steeds op dat de legplank die de koude zone afbakt, zich ter hoogte van de sticker  bevindt om de temperatuur in deze zone te kunnen garanderen.

### **Temperatuurindicator**

- Voor een goede bewaring van de voedingsmiddelen in uw koelkast, met name in de koudste zone, dient de melding “OK” weergegeven te worden op de temperatuurindicator. Indien de melding “OK” niet weergegeven wordt, is de gemiddelde temperatuur van die zone te hoog. Wijzig de instelling van de temperatuur van de koelkast naar een hogere stand.



Onjuiste instelling



Correcte instelling

- Bij elke wijziging van de instelling van de thermostaat, wacht u tot de temperatuur aan de binnenkant van het toestel zich gestabiliseerd heeft alvorens, indien noodzakelijk over te gaan tot een nieuwe instelling. Stel de temperatuur trapsgewijs opnieuw in en wacht minstens 12 uur voor u de temperatuur opnieuw controleert en eventueel wijzigt.
- Nadat u het toestel heeft gevuld met verse voedingswaren of nadat de deur herhaaldelijk werd geopend (of lange tijd open stond), is het normaal dat de melding “OK” niet op de temperatuurindicator verschijnt; Wacht minstens 12 uur voor u de temperatuur eventueel aanpast.

---

## Tips om energie te besparen

- Wacht tot bereide voedingswaren volledig afgekoeld zijn vooraleer deze in het toestel te plaatsen (vb.: soep). Plaats geen warme voeding in uw toestel.
- Plaats de voeding op verschillende plaatsen om toe te laten dat de lucht kan circuleren.
- Vergewis u ervan dat de voeding de wanden niet raakt en in het bijzonder de achterwand van het toestel.
- Open de deur niet in geval van stroompanne.
- Beperk het aantal keren dat de deur wordt geopend.
- Vermijd om de deur te lang open te laten staan aangezien de warme lucht in de koelkast zal komen en de koude lucht uit de binnenkant zal ontsnappen, wat aanleiding zal geven tot energieverstopping.
- Vergewis u ervan dat er geen hindernis is die verhindert dat de deur correct kan sluiten.
- Stel de temperatuur niet op een lagere temperatuur dan nodig in.

# Reiniging en onderhoud

## Reiniging



Trek de stekker uit het stopcontact alvorens het toestel te reinigen.

### Wij raden aan het toestel regelmatig te reinigen en te ontsmetten.

1. Haal de verse voedingsmiddelen uit de koelkast. Pak de voedingsmiddelen in en bewaar ze op een koele plek.
  2. Reinig het toestel en de accessoires met lauw water met een beetje witte azijn.
  3. Spoel na het reinigen met zuiver water af en maak zorgvuldig droog.
  4. Verwijder minstens één keer per jaar het stof dat zich opgestapeld heeft op de achterkant van het toestel. Gebruik hiervoor een zachte borstel, een elektrostatisch doekje of een stofzuiger.
  5. Zodra alles schoon en droog is, kan het toestel opnieuw worden ingeschakeld.
- Gebruik nooit schuurmiddelen, bijtende producten of schuursponzen om de binnen- of buitenkant van uw toestel te reinigen.
  - Reinig het toestel nooit met een stoomreiniger. Er kan zich vocht in de elektrische onderdelen opstapelen, wat een risico op elektrische schokken met zich meebrengt! De hete stoom kan de kunststof onderdelen beschadigen.
  - Zorg ervoor dat er geen water in de lampbehuizing en in andere elektrische componenten loopt.
  - Controleer **de afdichtingen van de deur** regelmatig om te controleren of deze schoon zijn en of er geen stukjes voedsel achtergebleven zijn. De afdichtingen van de deur dienen voortdurend schoon te worden gehouden. Reinig ze met lauw water en wrijf ze goed droog.
  - Reinig **de glazen legplanken** niet met warm water wanneer de planken koud zijn. Het glas zou kunnen breken door de plotse temperatuurverandering en zou personen kunnen verwonden of schade kunnen veroorzaken.

**BELANGRIJK:** Plaats geen olie of gerechten met olie in de koelkast in niet afgesloten recipiënten, aangezien de vetten de oppervlakken in kunststof van de koelkast zouden kunnen beschadigen. Indien u olie morst of spat op de oppervlakken in kunststof, reinig en was de vuile onderdelen onmiddellijk af met warm water.



## Ontdooien

De koelkast werkt op basis van het principe van afkoeling door de lucht en heeft dus een automatische ontdooifunctie. Het ijs dat ontstaat door de seizoens- of temperatuursveranderingen kan eveneens manueel verwijderd worden door het toestel los te koppelen van de elektrische voeding of door er met een droge doek over te wrijven.

## Probleemoplossingsgids

Een slechte werking kan te wijten zijn aan een klein probleem dat u zelf kunt oplossen door de instructies in onderstaande tabel te volgen. Doe volgende controles vooraleer u een technicus belt:









Problemen	Mogelijke oorzaken	Oplossingen
Het toestel werkt niet.	Stroomonderbreking.	Open de deur en kijk of de ledlamp brandt.
	De stekker zit niet of niet goed in het stopcontact.	Steek de stekker in stopcontact.
	De zekering is gesmolten of defect.	Kijk de zekering na en vervang ze indien nodig.
	Het stopcontact is defect.	Herstellingen aan het net dienen door een elektricien te worden uitgevoerd.
De binnenverlichting werkt niet.	Het toestel is niet aangesloten of de ledlamp is defect.	Contacteer de dienst na verkoop van uw verkoper.
Het toestel geurt onaangenaam.	Sterk geurende voeding (bijv. kaas) moet goed worden verpakt. Controleer of er voedsel vervallen is. Verwijder indien nodig. Reinig de binnenkant van het toestel met water waaraan witte azijn werd toegevoegd. Spoel met helder water.	
De compressor werkt onafgebroken door.	Dit is normaal wanneer de omgevingstemperatuur hoog is. Het is niet aanbevolen om te veel voedsel of voedsel dat niet afgekoeld is in de koelkast te plaatsen. Open de deuren niet te vaak.	

<b>Problemen</b>	<b>Mogelijke oorzaken</b>	<b>Oplossingen</b>
Ongewone geluiden.	Het toestel staat niet recht.	Verstel de poten.
	Het toestel raakt de muur of andere voorwerpen.	Verplaats het toestel een beetje.
	Bepaalde geluiden zijn kenmerkend voor koeltoestellen.	Raadpleeg paragraaf "Geluiden tijdens de werking".
De deurafdichtingen dichten niet af.	De afdichtingen zijn vies.	Reinig met water en een zachte spons.
	U kunt de openingsrichting van de deuren omkeren.	Maak de delen van de dichtingen die lekken voorzichtig warm met een haardroger (ingesteld op koud). Corrigeer tegelijkertijd met de hand de positie van de dichtingen.
Het toestel koelt niet voldoende. De voedingswaren zijn te warm.	De temperatuur is slecht afgesteld.	Gelieve de paragraaf "Instellen van de temperatuur" te raadplegen.
	De deur bleef lange tijd open staan.	Open de deur niet langer dan nodig.
	Er werd een grote hoeveelheid warme voedingswaren in het toestel geplaatst in de laatste 24 uur.	Stel het toestel voorlopig in op een koudere temperatuur. Laad de koelkast niet te vol.
	Het toestel bevindt zich in de buurt van een warmtebron.	Gelieve de paragraaf "Plaats waar het toestel geïnstalleerd wordt" te raadplegen.
De compressor start niet onmiddellijk na een wijziging van de instelling van de temperatuur.	Dit is normaal, dit is geen storing.	De compressor start na een tijdje.

Probeer het toestel niet zelf te herstellen indien de elementen in deze tabel u niet helpen bij het oplossen van uw specifiek probleem, Contacteer de dienst na verkoop van uw verkoper.

**BELANGRIJK:** herstellingen van uw toestel mogen enkel worden uitgevoerd door gekwalificeerde technici. Slecht uitgevoerde herstellingen kunnen een gevaar vormen voor de gebruikers en worden niet gedekt door de garantie.

## Foutcodes

Foutcode	Beschrijving van de fout
De lampjes  COLD en  COLDER knipperen.	Temperatuursensor van de koelkast defect
De lampjes  COLD en  COLDEST knipperen.	Ontdooisensor defect
De lampjes  COLDER en  SUPER COOL knipperen.	Communicatiekaart defect
De lampjes  COLD en  SUPER COOL knipperen.	Probleem met de sensor voor de omgevingstemperatuur

## Geluiden tijdens de werking

Deze geluiden zijn normaal tijdens de werking van het toestel.

- Getik: wanneer de compressor in- of uitschakelt, hoort u getik.
- Zoemen: zodra de compressor inschakelt, hoort u gezoem.
- Gerommel/Geklots: Wanneer het koelmiddel door de dunne buizen stroomt, is er gerommel en geklots hoorbaar. Zelfs wanneer de compressor uitgeschakeld is, zijn gedurende korte tijd deze geluiden nog hoorbaar.

## Indien het toestel langdurig niet gebruikt wordt

- Haal de stekker uit het stopcontact, maak het toestel leeg, ontdooi en reinig het.
- Laat de deur openstaan wanneer het toestel niet aan staat en niet wordt gebruikt.

## De lamp vervangen

Uw toestel beschikt over ledverlichting. Dit soort verlichting werd ontworpen om langer te werken dan een klassieke lamp. Neem contact op met de dienst na verkoop van uw winkel wanneer de verlichting defect zou blijken te zijn.

Dit product heeft een lamp van energiekلاسse "F".  
De verlichting kan enkel door gekwalificeerde ingenieurs  
vervangen worden.

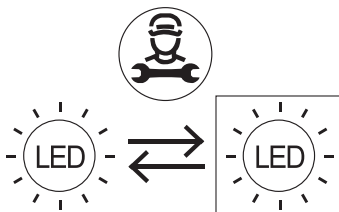

INFORMATION	
 <p>SUPPLIER'S NAME <span style="float: right;">MODEL IDENTIFIER → (*)</span></p> <p><b>A</b> <span style="float: right;"><b>A</b></span></p>	<p>U kunt de informatie over de modellen zoals die opgenomen is in de database van de producten terugvinden op de volgende website door het ID van uw model (*) op te zoeken zoals dat op het kenplaatje vermeld staat:</p> <p><a href="https://eprel.ec.europa.eu/">https://eprel.ec.europa.eu/</a></p>

De onderdelen voor uw toestel zijn **10 jaar** beschikbaar.

Internetlink naar de website van de fabrikant waar de informatie terug te vinden is zoals bedoeld in punt 4 a) van de bijlage bij de verordening (EU) 2019/2019 van de Commissie:  
<https://www.boulanger.com/info/assistance/>

Toutes les informations, dessins, croquis et images dans ce document relèvent de la propriété exclusive de SOURCING & CREATION. SOURCING & CREATION se réserve tous les droits relatifs à ses marques, créations et informations. Toute copie ou reproduction, par quelque moyen que ce soit, sera jugée et considérée comme une contrefaçon.

All information, designs, drawings and pictures in this document are the property of SOURCING & CREATION. SOURCING & CREATION reserves all rights to its brands, designs and information. Any copy and reproduction through any means shall be deemed and considered as counterfeiting.

Toda la información, diseños, dibujos e imágenes de este documento son propiedad de SOURCING & CREATION. SOURCING & CREATION se reserva todos los derechos de sus marcas, diseños e información. Cualquier copia y reproducción por cualquier medio será considerada como falsificación.

Alle Informationen, Zeichnungen, Skizzen und Bilder in diesem Dokument sind alleiniges Eigentum von SOURCING & CREATION. SOURCING & CREATION behält sich alle Rechte in Zusammenhang mit ihren Marken, Schöpfungen und Informationen vor. Kopien oder Reproduktionen, ungeachtet des dazu verwendeten Mittels, werden als Fälschung betrachtet und beurteilt.

Alle gegevens, tekeningen, schetsen en afbeeldingen in dit document zijn het exclusieve eigendom van SOURCING & CREATION. SOURCING & CREATION behoudt alle rechten met betrekking tot haar merken, creaties en informatie. Alle kopieën, of reproducties, met eender welk middel, worden beoordeeld en beschouwd als een vervalsing.



#### Protection de l'environnement

Ce symbole apposé sur le produit signifie qu'il s'agit d'un appareil dont le traitement en tant que déchet est soumis à la réglementation relative aux déchets d'équipements électriques et électroniques (DEEE). Cet appareil ne peut donc en aucun cas être traité comme un déchet ménager, et doit faire l'objet d'une collecte spécifique à ce type de déchets. Des systèmes de reprise et de collecte sont mis à votre disposition par les collectivités locales (déchèterie) et les distributeurs. En orientant votre appareil en fin de vie vers sa filière de recyclage, vous contribuez à protéger l'environnement et empêchez toute conséquence nuisible pour votre santé.



#### Protection of the environment

This symbol attached to the product means that it is an appliance whose disposal is subject to the directive on waste from electrical and electronic equipment (WEEE). This appliance may not in any way be treated as household waste and must be subject to a specific type of removal for this type of waste. Recycling and recovery systems are available in your area (waste removal) and by distributors.

By taking your appliance at its end of life to a recycling facility, you will contribute to environmental conservation and prevent any harm to your health.



#### Protección del medio ambiente

Este símbolo en el producto significa que es un aparato cuyo tratamiento como residuo está sujeto a la normativa de Residuos de Aparatos Eléctricos y Electrónicos (RAEE). Por lo tanto, este dispositivo no se puede tratar en ningún caso como residuo doméstico, sino que se debe tratar específicamente como este tipo de residuos. Las autoridades locales (centros de recogida de residuos) y los distribuidores disponen de sistemas de devolución y recogida. Reciclando su dispositivo al final de su vida útil ayudará a proteger el medio ambiente y a evitar consecuencias perjudiciales para su salud.



#### Umweltschutz

Dieses Symbol auf dem Produkt bedeutet, dass es sich um ein Gerät handelt, dessen Entsorgung den Vorschriften für elektrische und elektronische Altgeräte (Elektronikschrott) unterliegt. Dieses Gerät darf daher auf keinen Fall als Haushaltsmüll behandelt werden und muss an einer spezifischen Sammelstelle für diesen Typ von Abfall abgegeben werden. Rücknahme- und Sammelsysteme werden Ihnen von den lokalen Gebietskörperschaften (Mülldeponie) und Vertrieben bereitgestellt. Indem Sie Ihr Gerät an seinem Lebensende dem Recycling zuführen, tragen sie zum Umweltschutz bei und verhindern schädliche Folgen für Ihre Gesundheit.



#### Milieubescherming

Dit op het apparaat aangebrachte symbool betekent dat het apparaat aan het einde van de levensduur afgevoerd moet worden volgens de voorschriften voor afgedankte elektrische en elektronische apparatuur (WEEE). Dit apparaat mag dus in geen geval bij het gewone huisafval weggevoerd worden maar moet naar een specifiek inzamelpunt teruggebracht worden. De gemeentes (vuilstopplaatsen) of de verkooppunten stellen inzamelsystemen en -punten tot uw beschikking. Door uw apparaat aan het einde van de levensduur in te leveren voor recycling, draagt u bij aan de milieubescherming en voorkomt u schadelijke gevolgen voor de gezondheid.



#### \* Testé dans nos laboratoires

Garantie valide à partir de la date d'achat (ticket de caisse faisant foi). Cette garantie ne couvre pas les vices ou les dommages résultant d'une mauvaise installation, d'une utilisation incorrecte ou de l'usure normale du produit.

#### \* Tested in our laboratories

Warranty valid from the date of purchase (receipt as proof of purchase). This warranty does not cover defects or damage caused by improper set up, incorrect use, or normal wear and tear of this product.

#### \* Probado en nuestros laboratorios

Garantía válida desde la fecha de compra (el recibo servirá como justificante). Esta garantía no cubre defectos o daños que resulten de una instalación inadecuada, un uso indebido o un desgaste normal del producto.

#### \* In unseren Labors getestet

Die Garantie läuft ab dem Kaufdatum (maßgeblich ist der Kassenzettel). Diese Garantie deckt keine Mängel oder Schäden, die aus unsachgemäßer Installation, falschem Gebrauch oder der normalen Abnutzung des Produkts resultieren.

#### \* Getest in onze laboratoria

Waarborg geldig vanaf de datum van aankoop (kassicket geldt als bewijs). De garantie dekt geen gebreken of schade die voortvloeien uit een onjuiste installatie, een onjuist gebruik of de normale slijtage van het product.

essentiel



FR

Cet appareil se recycle

REPRISE A LA LIVRAISON



A DÉPOSER EN MAGASIN



A DÉPOSER EN DÉCHÈTERIE



Points de collecte sur [www.quefairede mesdechets.fr](http://www.quefairede mesdechets.fr)  
Privilegier la réparation ou le don de votre appareil !

Art. 8011059  
Ref. ERLVI180-55m1b3

SERVICE RELATION CLIENTS /  
Customer Relations Department /  
Servicio de Atención al Cliente /  
Kundenservice / Klientenafdeling

Avenue de la Motte  
CS 80137  
59811 Lesquin cedex

FABRIQUÉ EN R.P.C. /  
Made in China / Fabricado en R.P.C. /  
Hergesteld in VR China / Gefabriceerd in VRC.

SOURCING & CREATION  
Avenue de la Motte  
59810 Lesquin - FRANCE

