



Réfrigérateur une porte / Single door refrigerator / Frigorífico de 1 puerta / Kühlschrank 1 Tür / Eendeurskoelkast

ERLI125-55miB1



Procédure d'inversion d'ouverture de la porte

Procedure for changing the opening direction of the door

Procedimiento de inversión de apertura de la puerta

Umkehr der Türöffnungsrichtung

Procedure om de openingsrichting van de deur om te draaien

Éléments déjà installés sur le réfrigérateur (livré tel quel) :

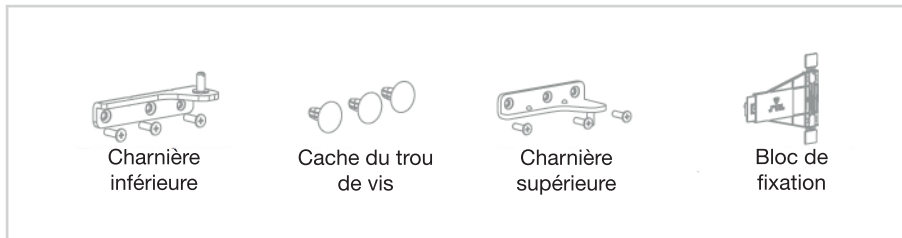

1. Éteignez le réfrigérateur et retirez tous les objets des balconnets de porte.
2. Retirez la charnière supérieure et les cache-trous de la porte du réfrigérateur.

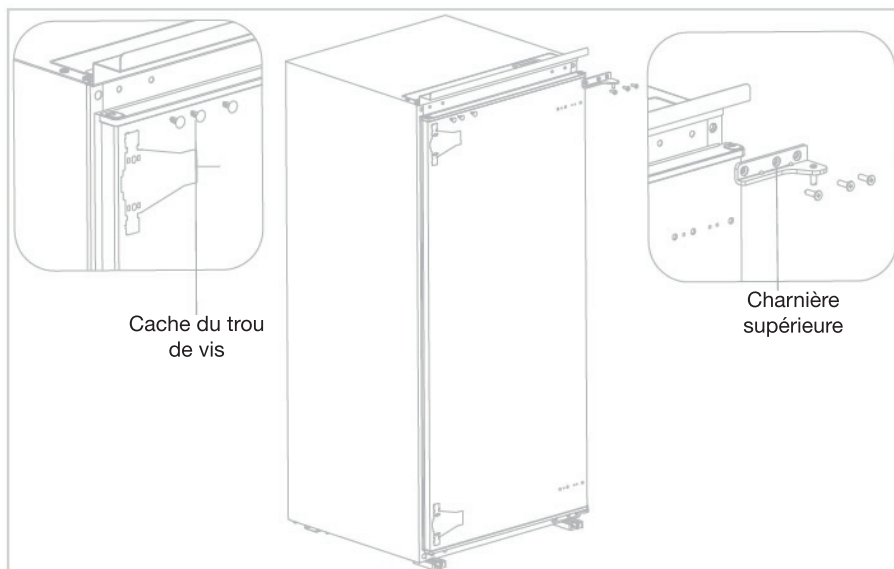

3. Retirez la porte du réfrigérateur, la charnière inférieure et les cache-trous. Desserrez les vis et remplacez la façade décorative de la porte, retirez la petite porte du congélateur. Après l'avoir tournée à 180°, attachez à nouveau la petite porte du congélateur et installez la façade décorative de la porte.

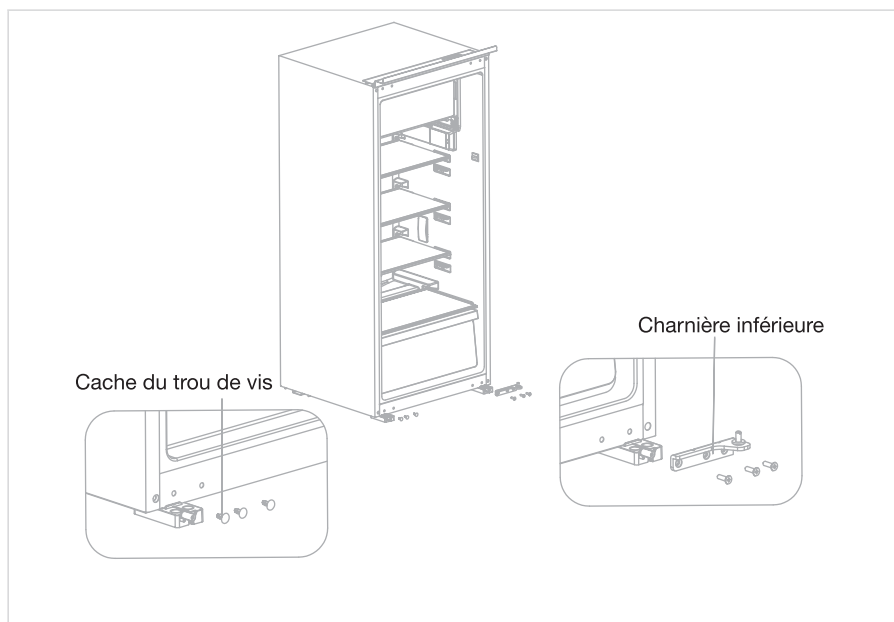

4. Échangez les charnières inférieure et supérieure, puis installez-les selon les étapes ci-dessous, et installez les cache-trous supérieurs.

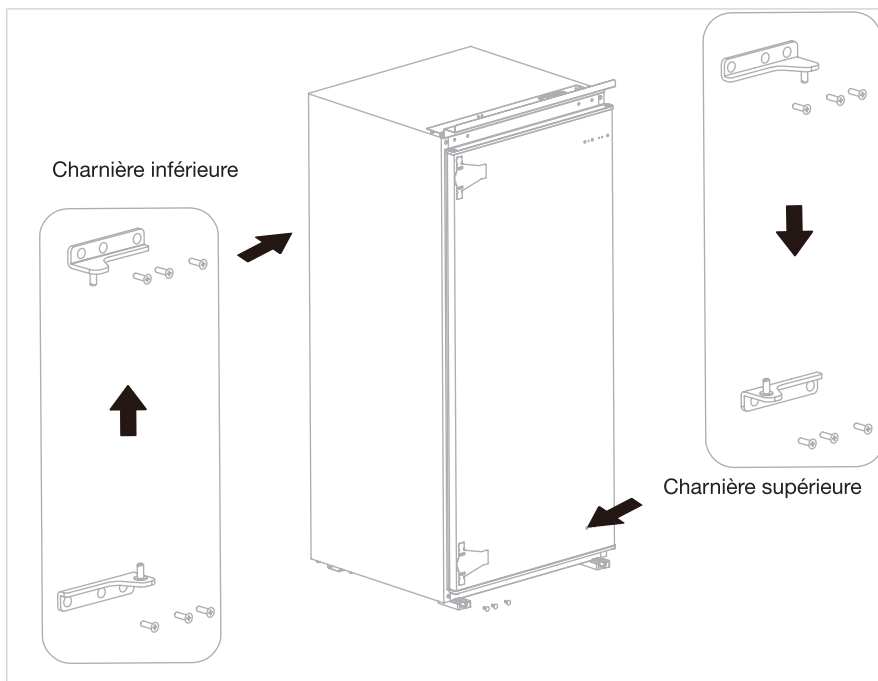

5. Retirez les deux blocs de fixation de la porte du réfrigérateur, tournez-les à 180° et installez-les de l'autre côté de la porte du réfrigérateur.

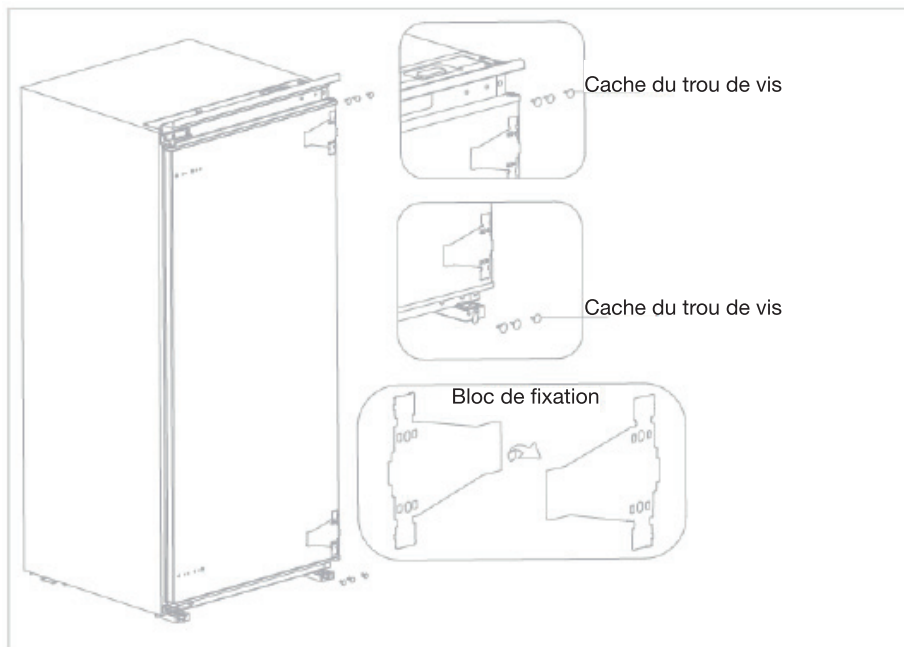

6. Ci-dessous se trouve l'image du résultat final.



Parts already mounted on the refrigerator (as shipped):

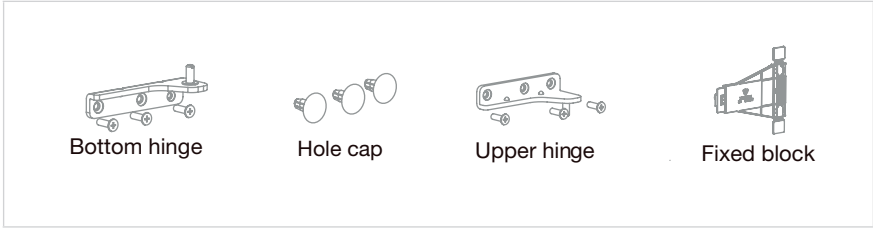

1. Power off the refrigerator, and remove all objects from the door trays.
2. Remove the upper hinge and hole caps of refrigerator door.
3. Remove the refrigerator door, the bottom hinge and the hole caps. Loosen the screws and replace the door decorative cover, Remove the Little freezer Door. After adjusting the 180 ° direction, fix the Little freezer Door again and install the door decorative cover.

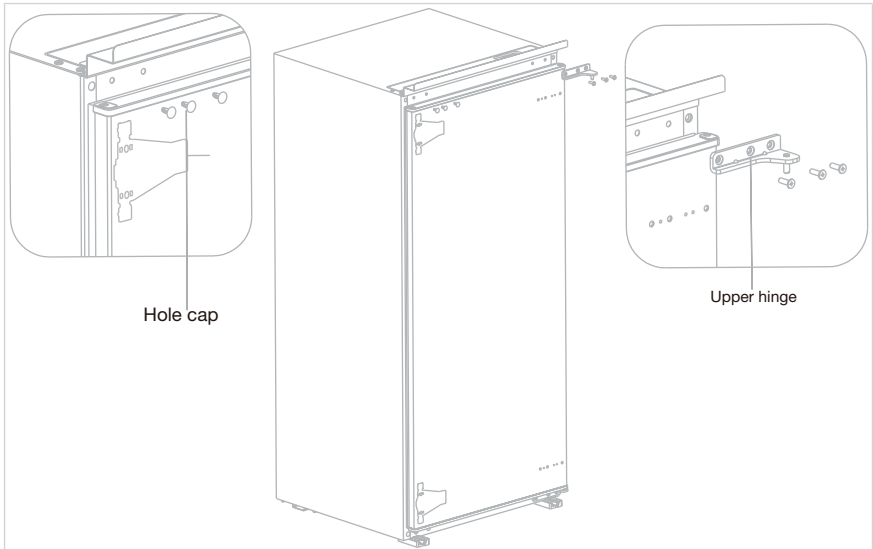

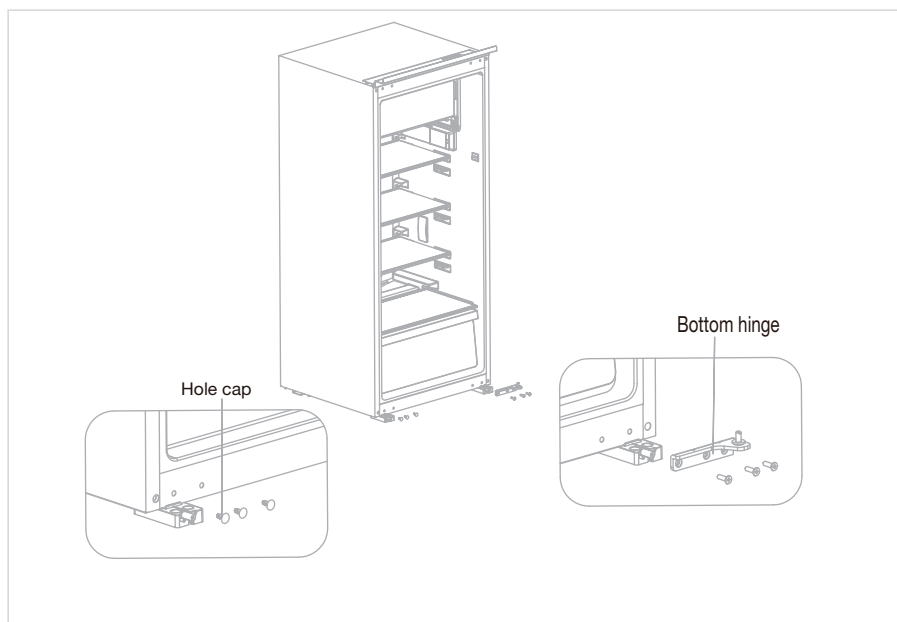

4. Exchange the bottom hinge and upper hinge ,then install them according to below steps, and install the top hole caps.

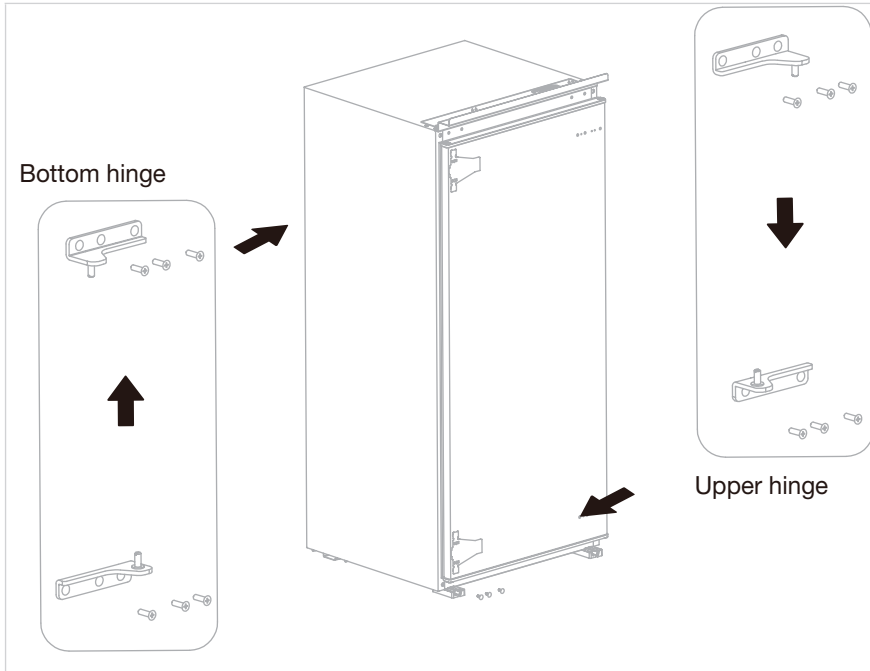

5. Remove the two fixed blocks of refrigerator door and rotate them for 180° and install them on other side of refrigerator door.

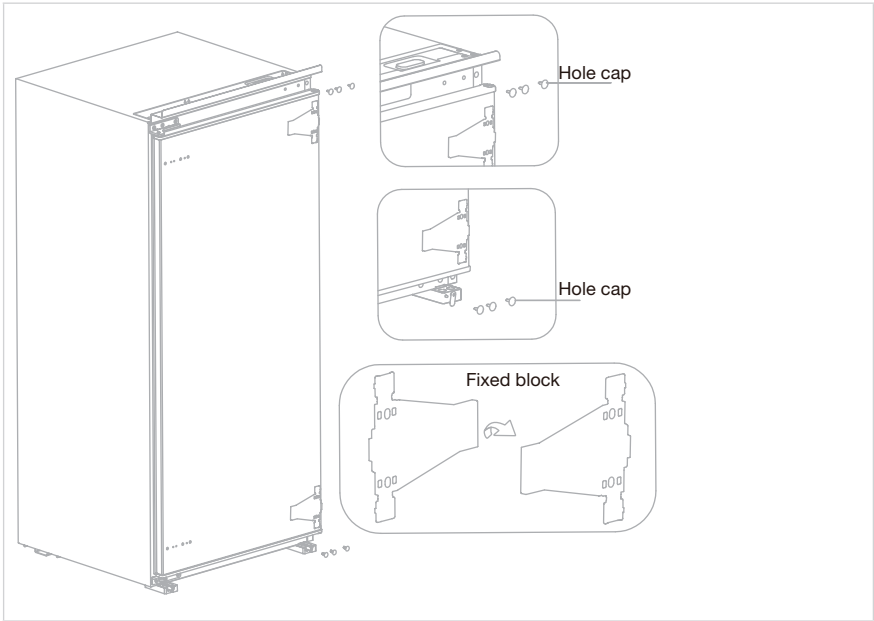

6. The picture after completion is shown as below.



Elementos ya instalados en el frigorífico (entregado tal cual):

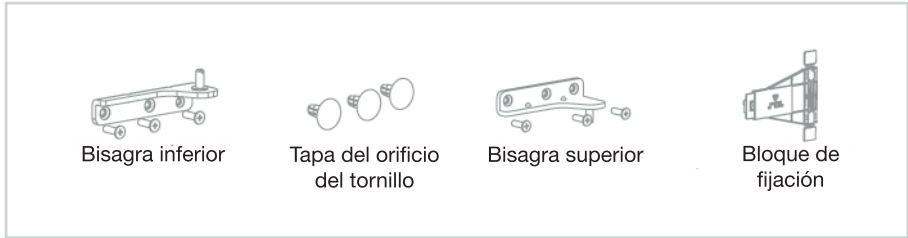

1. Apague el frigorífico y retire todos los objetos de los estantes de la puerta.
2. Retire la bisagra superior y las tapas de los orificios de la puerta del frigorífico.

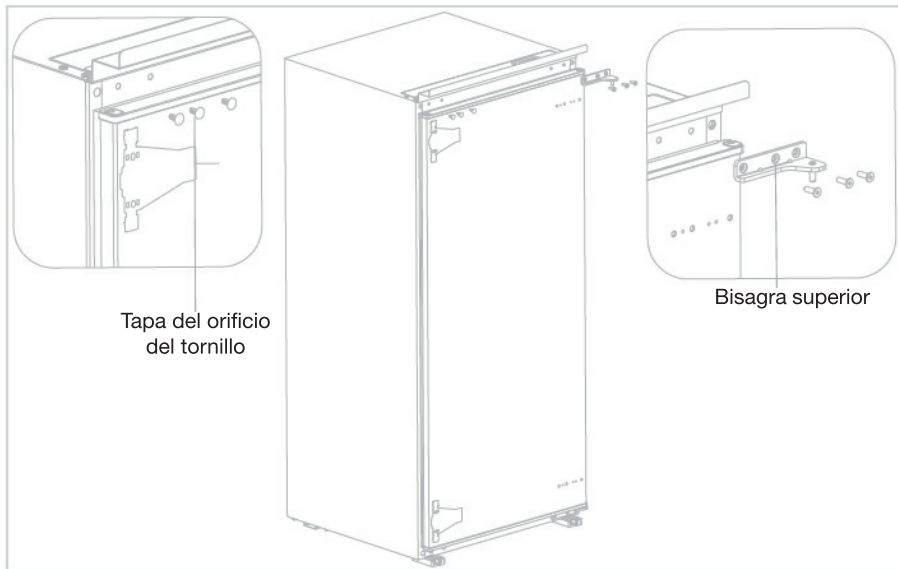

3. Retire la puerta del frigorífico, la bisagra inferior y las tapas de los orificios. Afloje los tornillos y cambie la cara decorativa de la puerta, retire la puerta pequeña del congelador. Después de haberla girado a 180°, una la puerta pequeña del congelador e instale la cara decorativa de la puerta.

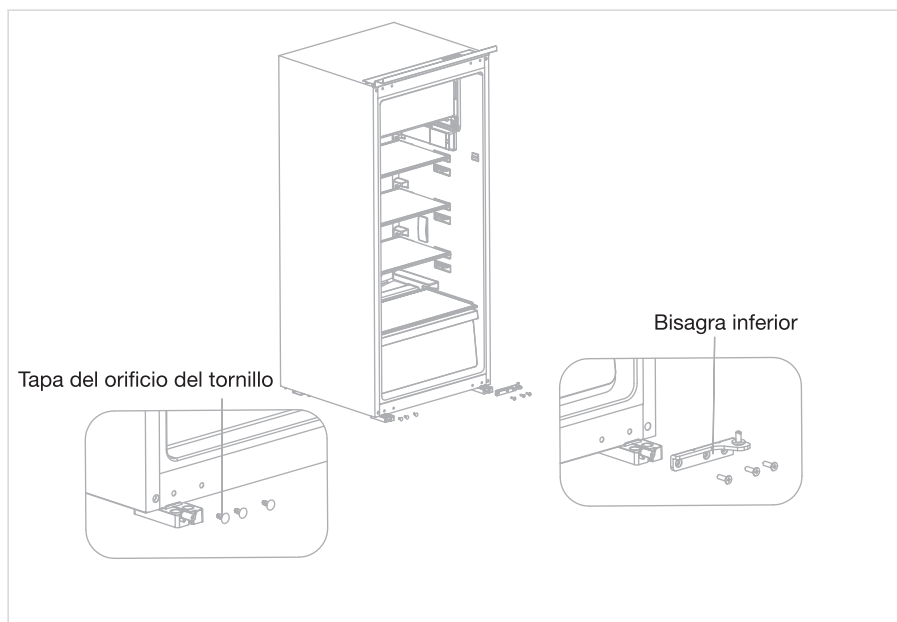

4. Cambie las bisagras inferior y superior, después instálelas según los siguientes pasos, e instale las tapas de los orificios superiores.

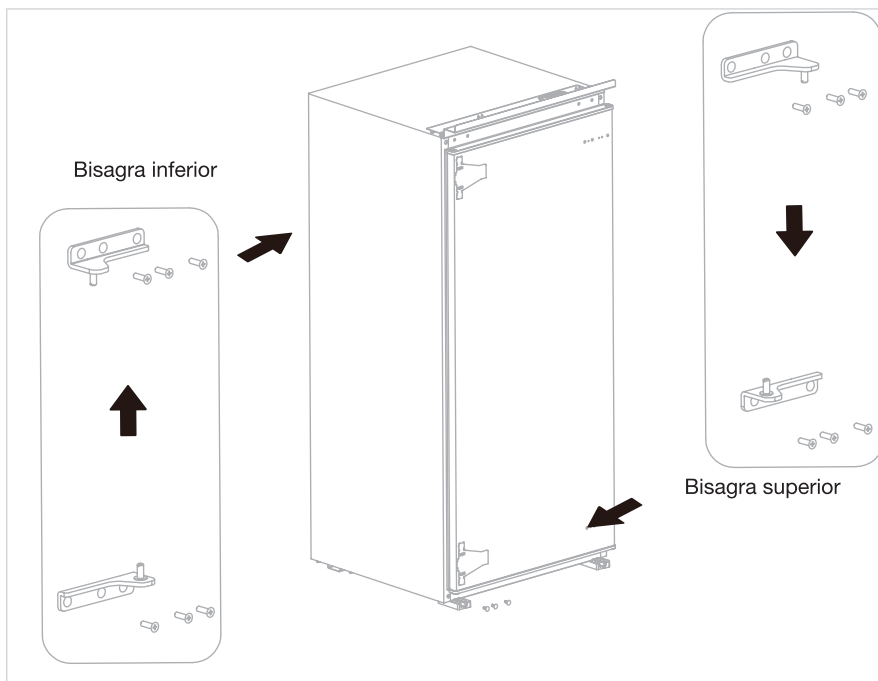

5. Retire los dos bloques de fijación de la puerta del frigorífico, gírelos a 180° e ins-táelos al otro lado de la puerta del frigorífico.

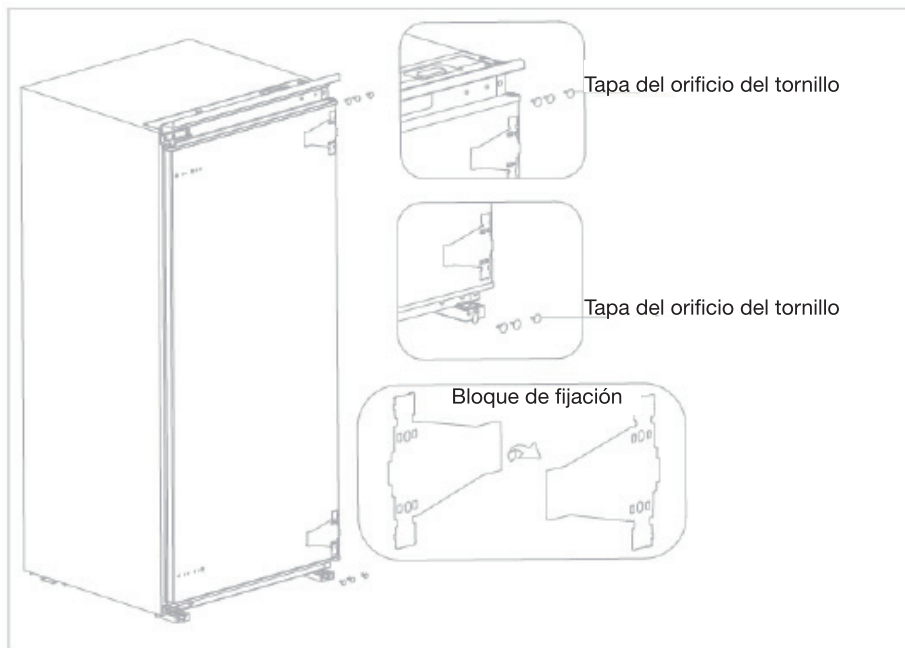

6. A continuación se muestra la imagen del resultado final.



Bereits am Kühlschrank installierte Elemente (Lieferung wie beschrieben) :

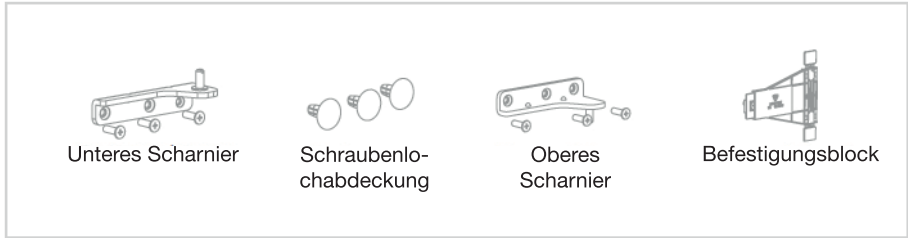

1. Schalten Sie den Kühlschrank aus und entfernen Sie alle Gegenstände aus den Türablagen.
2. Entfernen Sie das obere Scharnier und die Lochabdeckungen von der Kühlschranktür.

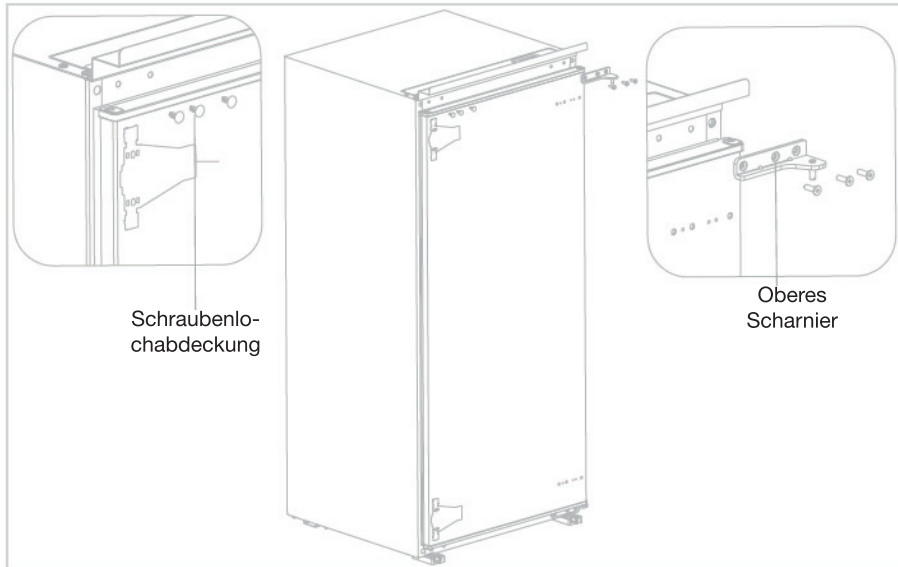

3. Nehmen Sie die Kühlschranktür, das untere Scharnier und die Lochabdeckungen ab. Lösen Sie die Schrauben und tauschen Sie die Zierblende der Tür aus und nehmen Sie die kleine Tür des Gefrierschranks ab. Nachdem Sie diese um 180° gedreht haben, befestigen Sie die kleine Tür des Gefrierschranks wieder befestigen und die Zierblende der Tür wieder anbringen an.

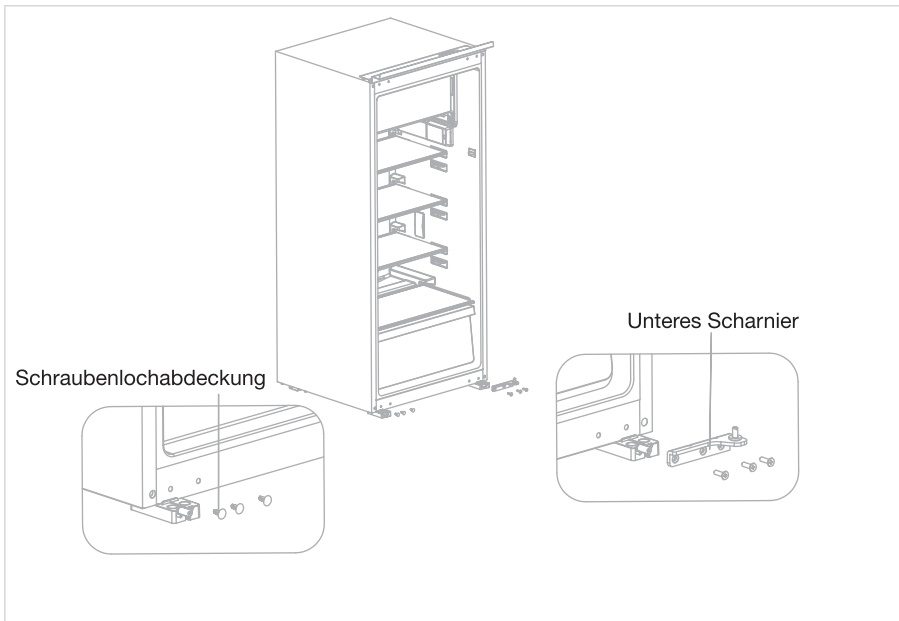

4. Tauschen Sie die unteren und oberen Scharniere aus und installieren Sie sie gemäß den unten stehenden Schritten. Bringen Sie die oberen Lochabdeckungen an.

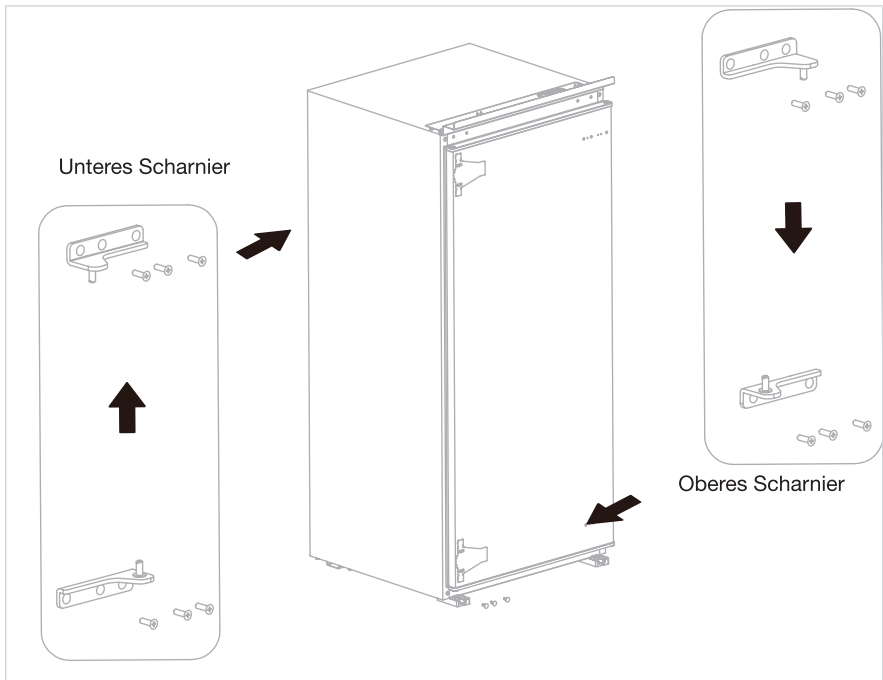

5. Entfernen Sie die beiden Befestigungsblöcke von der Kühlschranktür, drehen Sie sie um 180° und bringen Sie sie auf der anderen Seite der Kühlschranktür an.

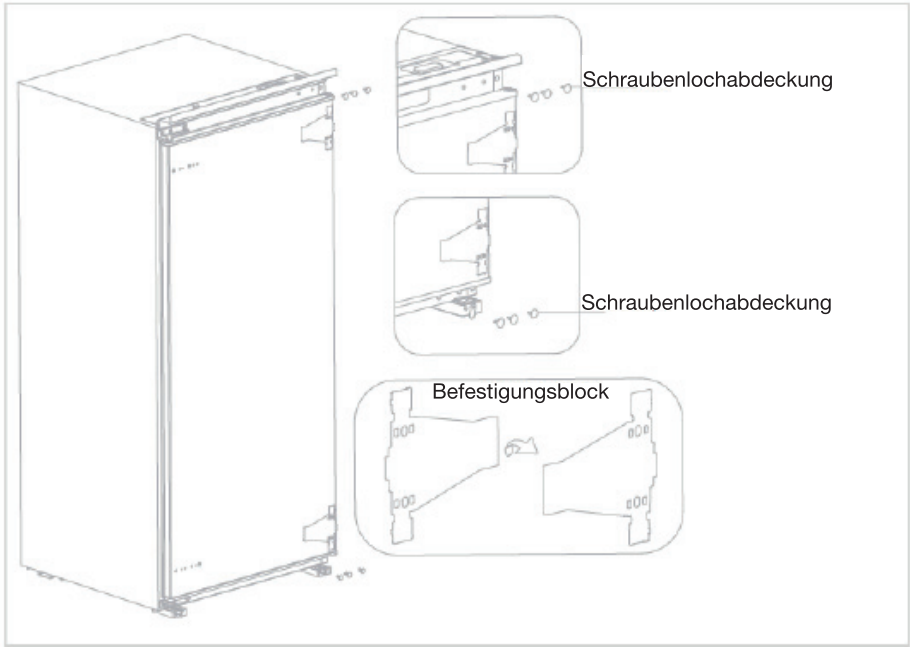

6. Unten sehen Sie die Abbildung des Endergebnisses.



Onderdelen die al op de koelkast geïnstalleerd zijn (zo geleverd):

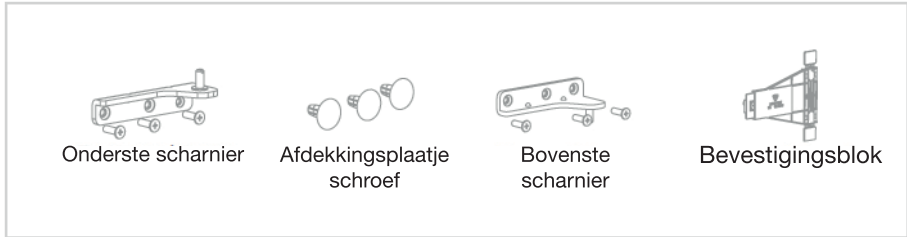

1. Schakel de koelkast uit en haal alles van de opbergvakken in de deur.
2. Verwijder de bovenste scharnier en de afdekplaatjes van de deur van de koelkast.

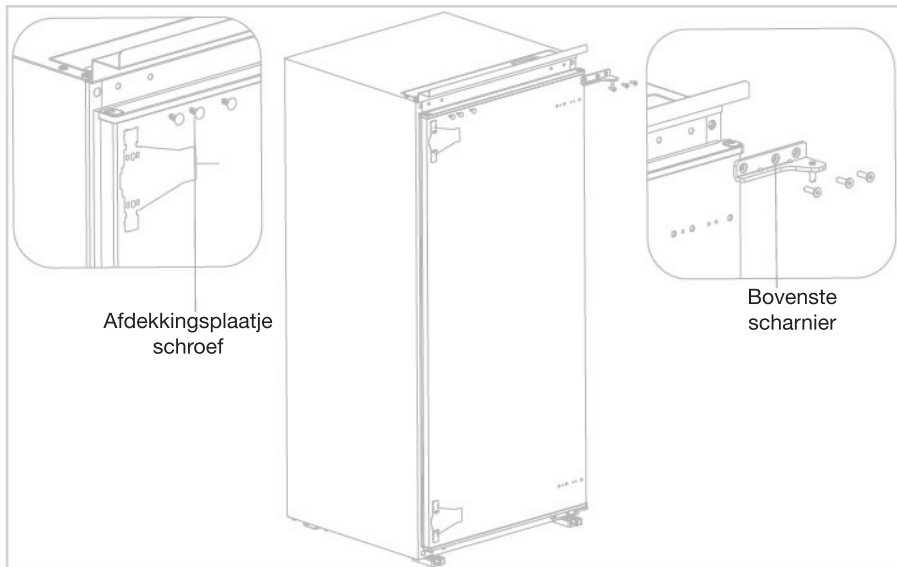

3. Verwijder de deur van de koelkast, de onderste scharnier en de afdekplaatjes. Draai de schroeven los en plaats de decoratieve kant van de deur terug. Verwijder het deurtje van de diepvriezer. Draai het deurtje van diepvriezer 180°, maak het opnieuw vast en plaats de decoratieve kant van de deur terug.

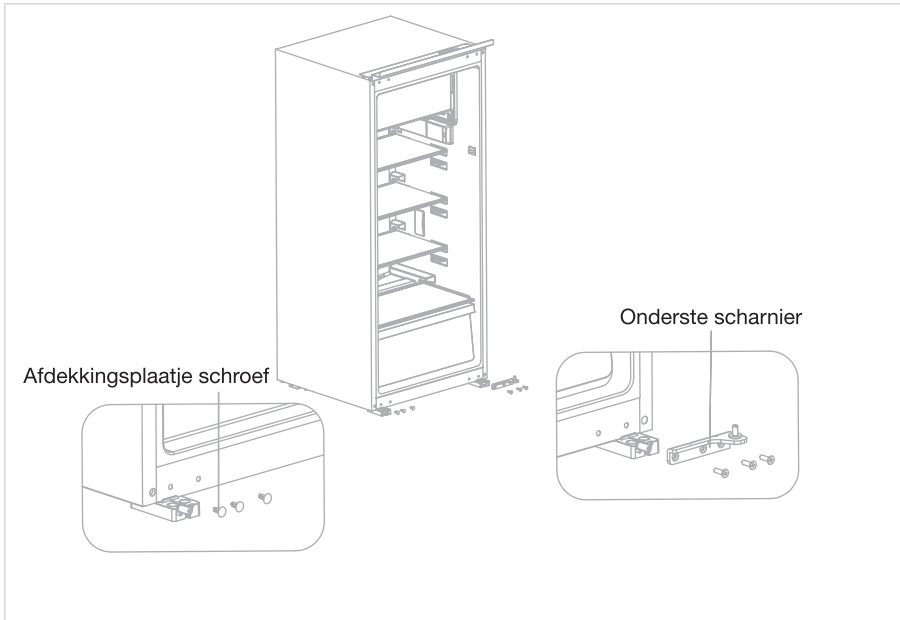

4. Verwissel de bovenste en onderste scharnier. Plaats ze dan terug zoals hieronder uitgelegd. Installeer dan het bovenste afdekplaatje.

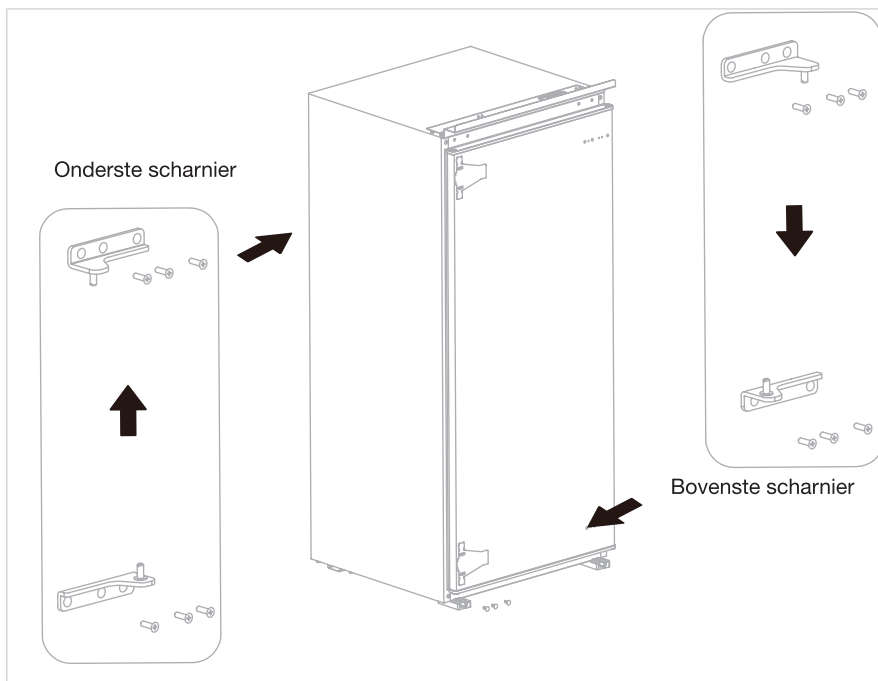

5. Verwijder de bevestigingsblokken van de deur van de koelkast. Draai ze 180° en plaats ze aan de andere kant van de deur van de koelkast.

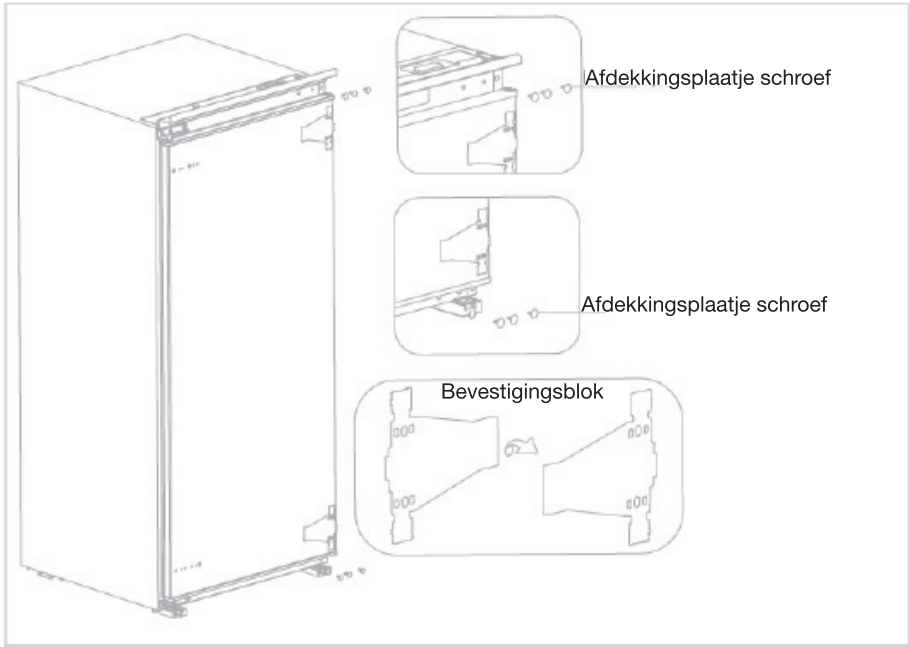

6. Hieronder vindt u een afbeelding van het eindresultaat.



