

essentiel 

Congélateur mini / Mini freezer /
Congelador mini / Minigefrierschrank /
Minidiepvries

ECM50-45HOB1







Instructions pour inverser le sens d'ouverture de la porte /
Instructions to reverse the opening direction of the doors /
Instrucciones para invertir el sentido de apertura de las
puertas / Anweisungen zur Umkehr der Türöffnungsrichtung /
Instructies om de openingsrichting van de deur om te draaien

Inversion du sens d'ouverture de la porte

AVERTISSEMENT ! L'appareil ne doit pas être branché sur la prise secteur lors de l'inversion du sens d'ouverture de la porte. Retirez la fiche de la prise secteur au préalable.

Le sens d'ouverture de la porte peut être changé d'une ouverture se faisant du côté gauche (telle que configurée en usine) à une ouverture se faisant du côté droit si le lieu d'installation le permet. La procédure d'inversion du sens d'ouverture de la porte nécessite 2 personnes. Outils nécessaires :

Non fournis	
	
Tournevis à bout fin	Couteau à mastic
	
Tournevis cruciforme	Clé réglable

Pour inverser le sens d'ouverture de la porte, suivez les étapes ci-dessous.

1. Ouvrez la porte et retirez la clayette pour éviter de l'endommager.

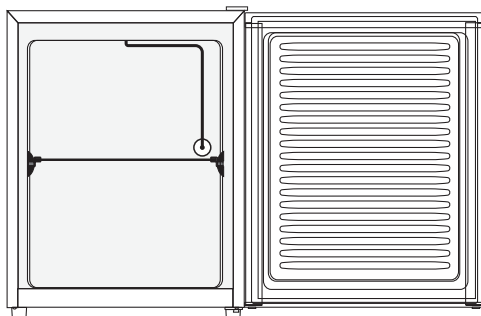

2. Retirez le cache de la charnière supérieure droite.

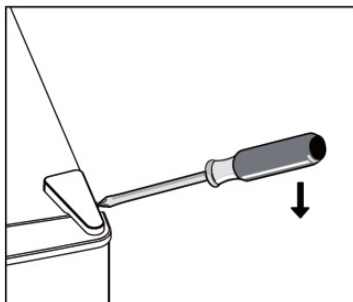

3. Retirez les vis du support de la charnière supérieure droite.

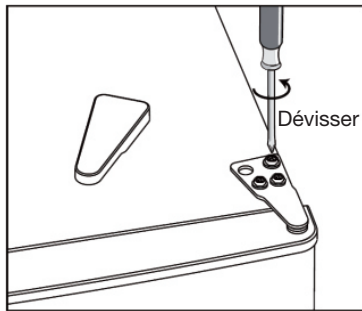

4. Retirez le cache de trou de vis supérieur gauche.

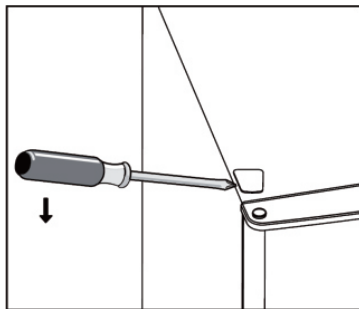

5. Placez le cache de vis sur le trou où se trouvait le support de charnière supérieure. Soulevez la porte et placez-la sur une surface souple rembourrée pour éviter de la rayer.

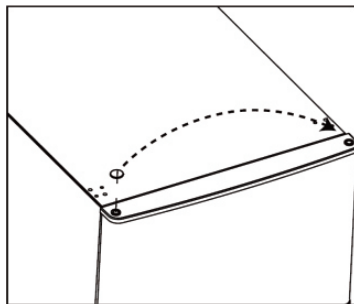

6. Penchez le congélateur d'environ 60 degrés vers l'arrière, puis faites-le reposer contre un mur. Faites-vous aider d'une autre personne pour maintenir le congélateur en place et éviter qu'il ne tombe en avant. Dévissez les 2 pieds réglables. Dévissez la charnière inférieure du congélateur.

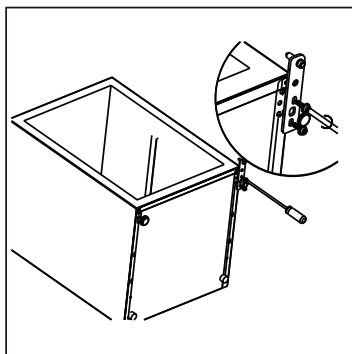

7. À l'aide d'une clé réglable, dévissez la tige de la charnière (1). Retournez le support (2), puis vissez à nouveau la tige de la charnière (3) sur le support.

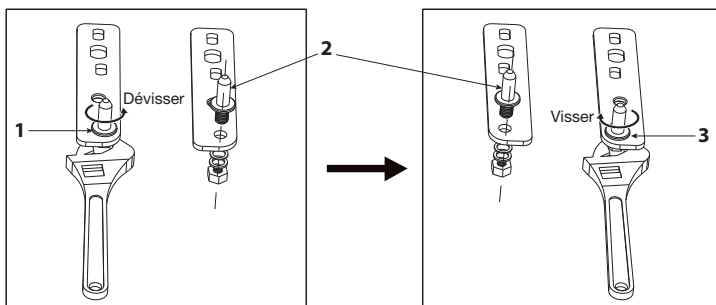

8. Fixez le support en bas à gauche du congélateur en veillant à ce que la tige de la charnière inférieure (1) soit fermement fixée sur le support. Installez ensuite les 2 pieds réglables (2) en les vissant.

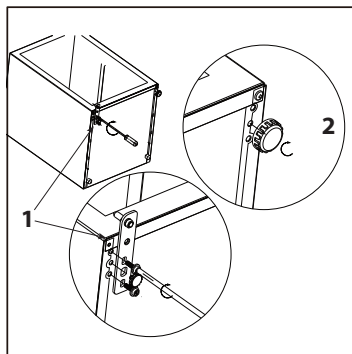

9. Remettez la porte en place. Assurez-vous que la porte est bien alignée horizontalement et verticalement, de sorte que les joints soient correctement placés sur l'appareil avant de fixer le support de charnière supérieure.
10. Placez le support de charnière supérieure sur les trous de vis du côté gauche. Insérez les vis et serrez-les à l'aide d'une clé réglable.

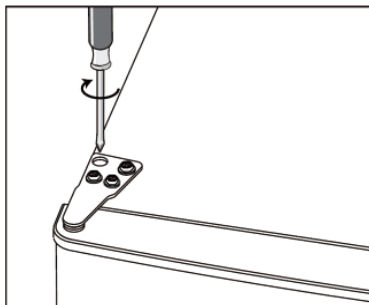

11. Remettez le cache de charnière en place sur le support de charnière supérieure. Si ce n'est pas déjà fait, remettez également le cache de trou de vis en place du côté droit de la porte.

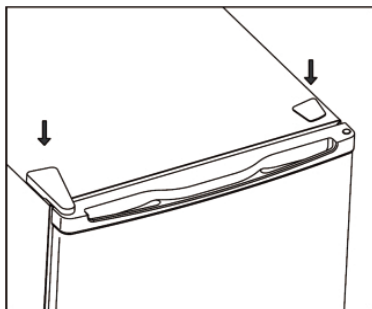

12. Ôtez le joint de porte (en utilisant un couteau à mastic pour le détacher si nécessaire), faites-le pivoter de 180 degrés, puis fixez-le à nouveau.

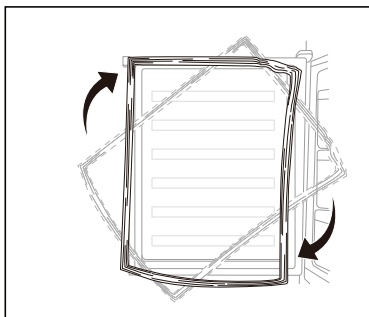





13. Si nécessaire, ajustez les pieds réglables pour que le congélateur ne soit pas bancal.

Reversing the opening direction of the door

WARNING! When changing the side at which the door opens, the appliance must not be connected to the mains. Remove the plug from the mains beforehand.

The side in which the door opens can be changed from the left side (as supplied) to the right side if the installation site allows for it. We recommend that 2 persons work together to reverse the door. Tools you will need:

Not provided	
	
Thin-bladed screwdriver	Putty knife
	
Cross-shaped screwdriver	Adjustable wrench

To reverse the door, follow the instructions below.

1. Open the door and take out the shelf to avoid damaging it.

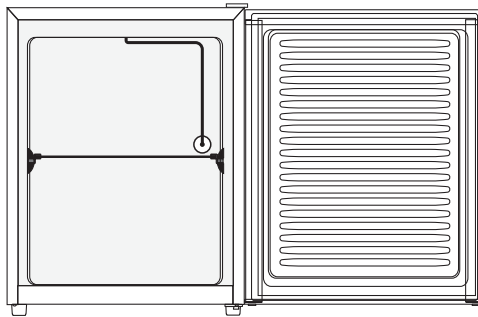

2. Remove the top-right hinge cover.

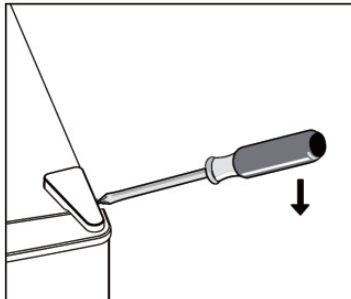

3. Remove the screws from the top-right hinge bracket.

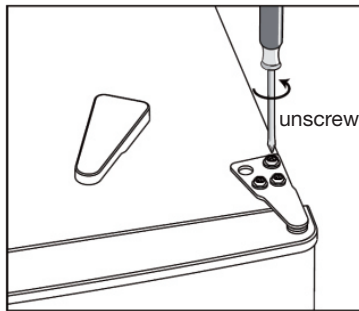

4. Remove the top-left screw hole cover.

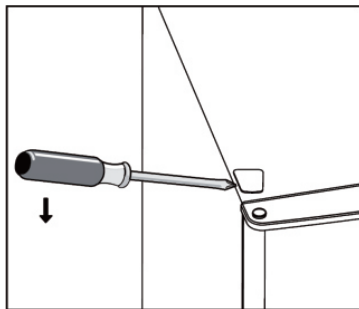

5. Place the screw hole cover onto the hole where the top hinge bracket was. Lift off the door and place it on a soft, padded surface to prevent scratching.

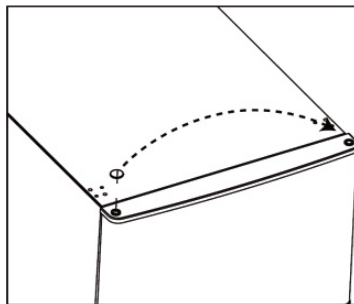

6. Tilt the freezer backwards, approximately 60 degrees, and rest it on a wall. Make sure another person is available to hold the freezer in place, so it does not fall forward. Unscrew and remove the adjustable feet x2. Unscrew the bottom hinge from the freezer.

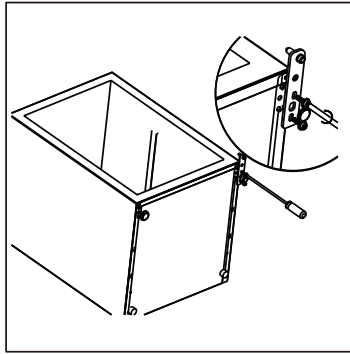

7. Using an adjustable wrench, unscrew the hinge pin (1). Turn the bracket over (2) and then reattach the hinge pin (3) onto the bracket.

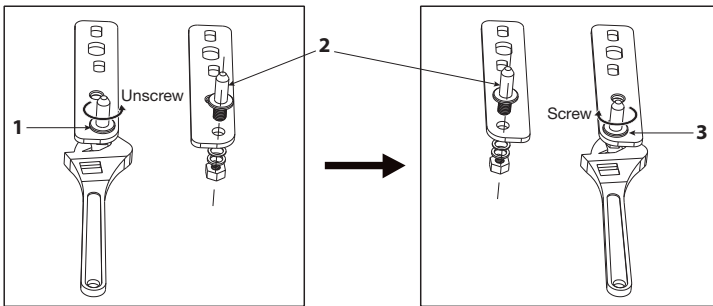

8. Attach the bracket onto the bottom left side of the freezer, making sure the bottom hinge pin (1) is securely fastened onto the bracket. Screw the adjustable feet x2 (2) back into place.

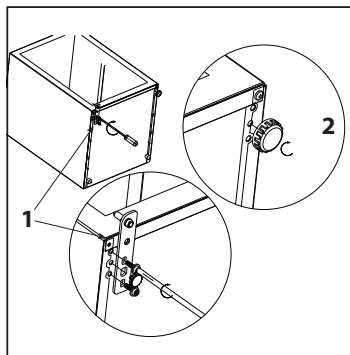

- Put the door back on. Make sure the door is aligned both horizontally and vertically so that the seals will work properly on the unit before fixing the top hinge bracket.
- Place the top hinge bracket onto the screw holes on the lefthand side. Insert the screws and tighten with an adjustable wrench.

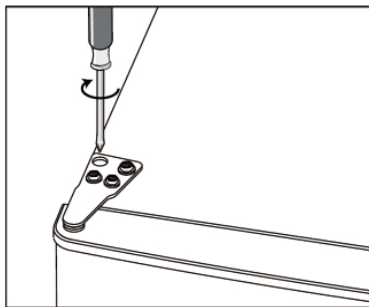

- Put the hinge cover back onto the top hinge bracket. If you have not already done so, also put the screw hole cover back onto the right side of the door.

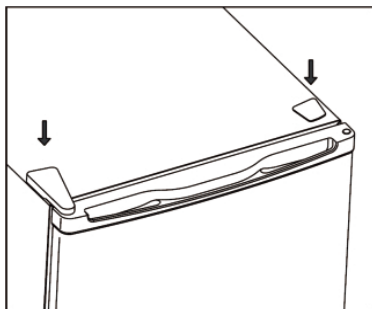

- Detach the door seal (using a putty knife if required to prise it off), rotate 180 degrees and reattach it.

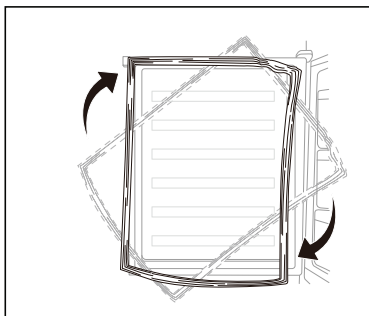





- If necessary, adjust the adjustable feet to make the freezer level.

Invertir la dirección de apertura de la puerta

¡ADVERTENCIA! Cuando cambie el lado en el que se abre la puerta, el aparato no deberá estar conectado a la red eléctrica. Desconecte previamente el enchufe de la red eléctrica.

El lado en el que se abre la puerta se puede cambiar del lado izquierdo (como se suministra) al lado derecho si el lugar de instalación lo permite. Recomendamos que 2 personas trabajen juntas para invertir la puerta. Herramientas necesarias:

No suministradas	
	
Destornillador de punta fina	Espátula
	
Destornillador de estrella	Llave ajustable

Para invertir la puerta, siga las instrucciones que se indican a continuación.

1. Abra la puerta y saque el estante para evitar dañarlo.

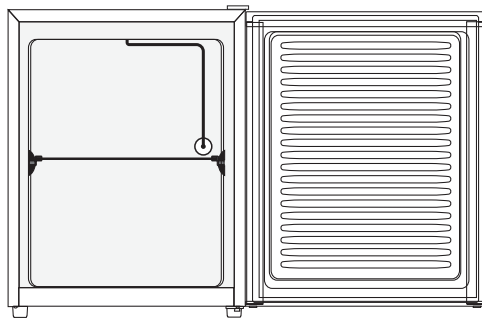

2. Quite la tapa de la bisagra superior derecha.

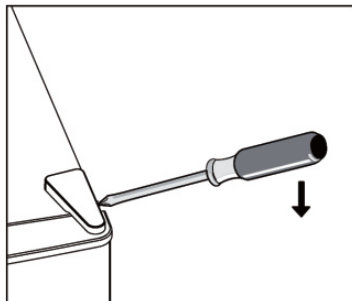

3. Retire los tornillos del soporte de la bisagra superior derecha.

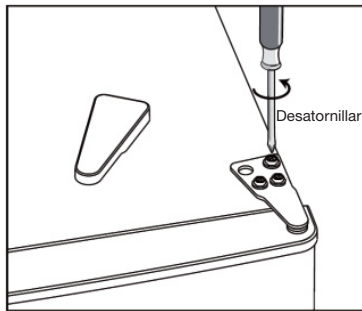

4. Retire la tapa del orificio del tornillo superior izquierdo.

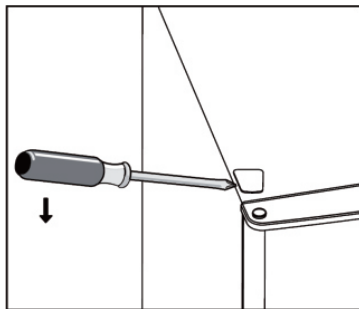

5. Coloque la tapa del orificio del tornillo en el orificio donde estaba el soporte de la bisagra superior. Quite la puerta levantándola y colóquela sobre una superficie suave y acolchada para evitar arañazos.

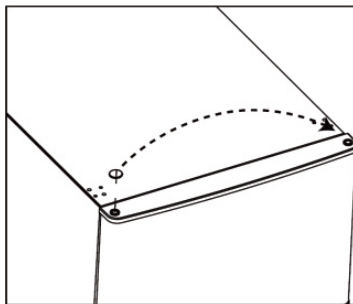

6. Incline el congelador hacia atrás aproximadamente 60 grados y apóyelo en una pared. Asegúrese de que otra persona esté disponible para mantener el congelador en su posición, para que no se caiga hacia adelante. Desatornille y retire las patas ajustables x2. Desatornille la bisagra inferior del congelador.

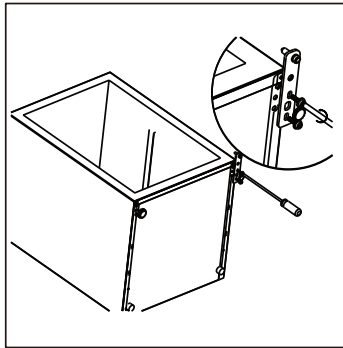

7. Con una llave ajustable, desatornille el pasador de bisagra (1). Dé la vuelta al soporte (2) y vuelva a fijar el pasador de bisagra (3) en el soporte.

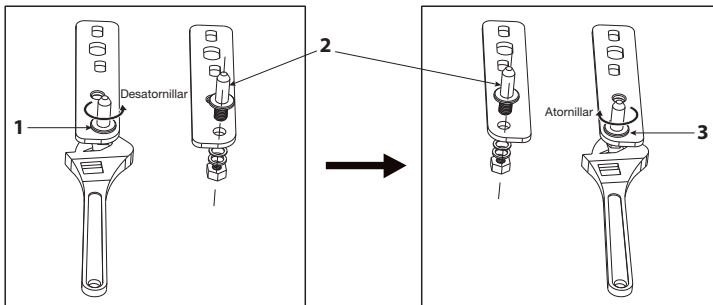

8. Fije el soporte en el lado izquierdo inferior del congelador, asegurándose de que el pasador de bisagra inferior (1) quede firmemente sujeto en el soporte. Vuelva a atornillar las patas ajustables x2 (2) en su posición.

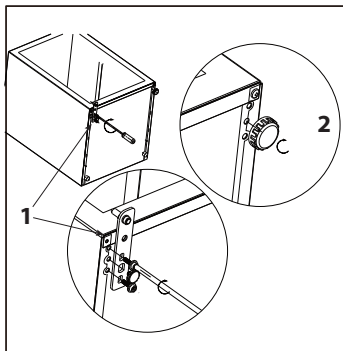

- 9. Vuelva a colocar la puerta. Asegúrese de que la puerta esté alineada horizontal y verticalmente para que las juntas hagan su función correctamente en el aparato antes de fijar el soporte de bisagra superior.
- 10. Coloque el soporte de la bisagra superior en los orificios de los tornillos del lado izquierdo. Inserte los tornillos y apriételos con una llave ajustable.

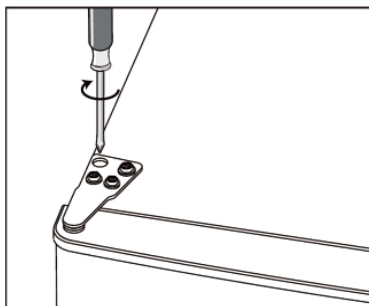

- 11. Vuelva a colocar la tapa de la bisagra en el soporte de la bisagra superior. Si aún no lo ha hecho, vuelva a colocar la tapa del orificio del tornillo en el lado derecho de la puerta.

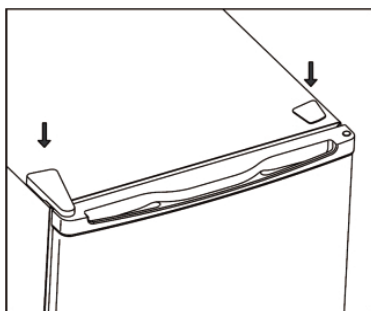

- 12. Retire la junta de la puerta (usando una espátula si es necesario para separarla), gírela 180 grados y vuelva a fijarla.

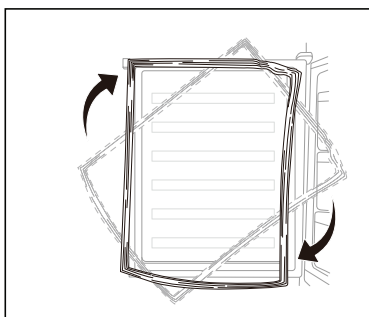





- 13. Si es necesario, ajuste las patas ajustables para nivelar el congelador.

Umkehr der Öffnungsrichtung der Tür

WARNUNG! Beim Wechsel des Türanschlags darf das Gerät nicht an das Stromnetz angeschlossen sein. Ziehen Sie vorher den Netzstecker aus der Steckdose.

Der Türanschlag kann von der linken Seite (wie bei Lieferung) auf die rechte Seite verlegt werden, wenn der Aufstellort dies zulässt. Wir empfehlen, diesen Vorgang mit zwei Personen durchzuführen. Benötigte Werkzeuge:

Nicht mitgeliefert	
	
Dünner Schraubendreher	Spachtel
	
Kreuzschlitzschraubendreher	Verstellbarer Schraubenschlüssel

Um den Türanschlag zu wechseln, folgen Sie den nachstehenden Anweisungen.

1. Öffnen Sie die Tür und nehmen Sie das Regal heraus, um es nicht zu beschädigen.

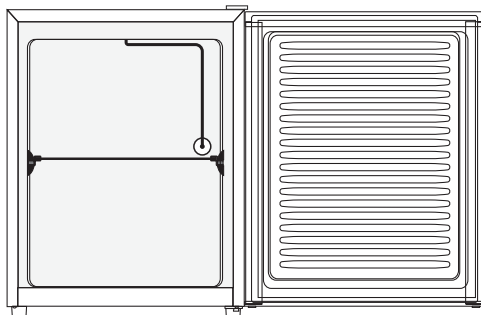

2. Entfernen Sie die obere rechte Scharnierabdeckung.

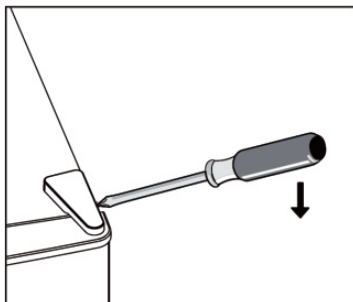

3. Entfernen Sie die Schrauben von der oberen rechten Scharnierhalterung.

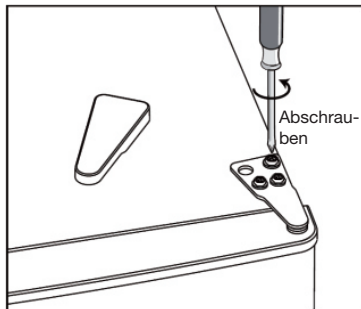

4. Entfernen Sie die Abdeckung des Schraubenlochs oben links.

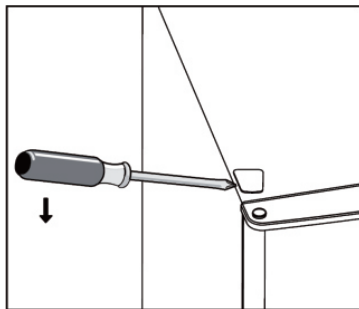

5. Setzen Sie die Abdeckung des Schraubenlochs auf das Loch, an dem sich die obere Scharnierhalterung befand. Heben Sie die Tür ab und stellen Sie sie auf eine weiche, gepolsterte Oberfläche, um Kratzer zu vermeiden.

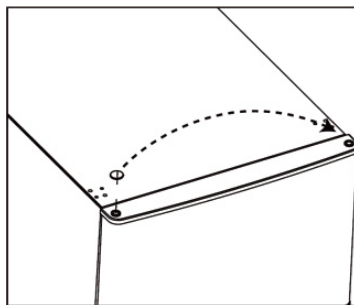

6. Neigen Sie den Gefrierschrank nach hinten, etwa 60 Grad, und lehnen Sie ihn an eine Wand an. Stellen Sie sicher, dass eine andere Person zur Verfügung steht, um den Gefrierschrank festzuhalten, damit er nicht nach vorne kippt. Schrauben Sie die beiden verstellbaren Füße ab. Schrauben Sie das untere Scharnier vom Gefrierschrank ab.

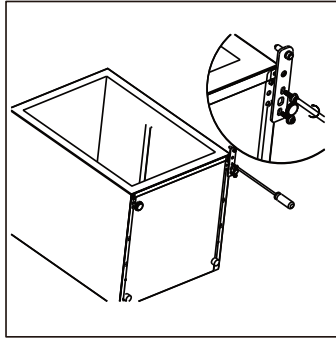

7. Schrauben Sie den Scharnierstift mit einem verstellbaren Schraubenschlüssel ab (1). Drehen Sie die Halterung um (2) und befestigen Sie anschließend den Scharnierbolzen (3) wieder an der Halterung.

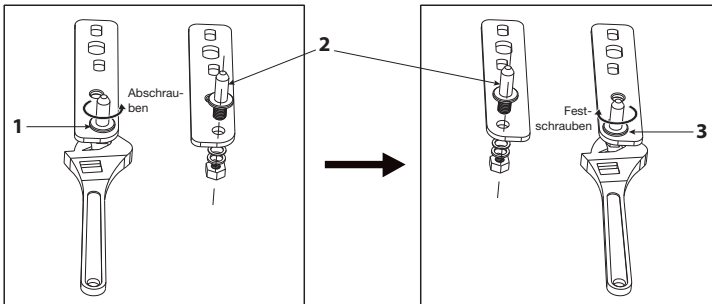

8. Befestigen Sie die Halterung an der unteren linken Seite des Gefrierschanks, und achten Sie darauf, dass der untere Scharnierbolzen (1) sicher an der Halterung befestigt ist. Schrauben Sie die beiden verstellbaren Füße (2) wieder an.

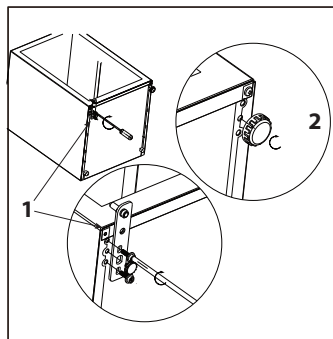

9. Bringen Sie die Tür wieder an. Stellen Sie sicher, dass die Tür sowohl horizontal als auch vertikal korrekt ausgerichtet ist, damit die Dichtungen am Gerät ordnungsgemäß funktionieren, bevor Sie die obere Scharnierhalterung befestigen.
10. Setzen Sie die obere Scharnierhalterung auf die Schraubenlöcher auf der linken Seite. Stecken Sie die Schrauben in die Löcher und ziehen Sie sie mit einem verstellbaren Schraubenschlüssel fest.

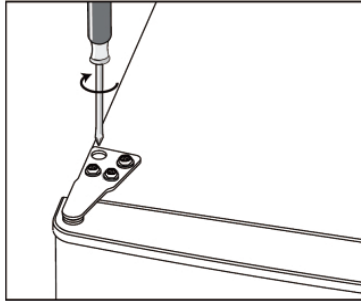

11. Setzen Sie die Scharnierabdeckung wieder auf die obere Scharnierhalterung. Falls Sie es noch nicht getan haben, setzen Sie auch die Schraubenlochabdeckung wieder auf die rechte Seite der Tür.

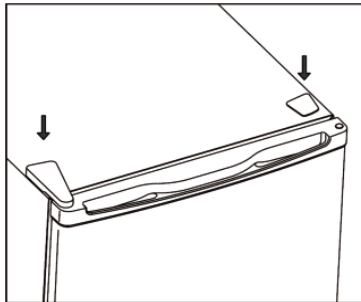

12. Lösen Sie die Türdichtung (gegebenenfalls mit einem Spachtel, um sie abzuhebeln), drehen Sie sie um 180 Grad und bringen Sie sie wieder an.

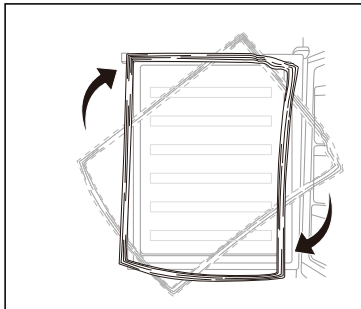

13. Stellen Sie bei Bedarf die verstellbaren Füße ein, um den Gefrierschrank zu nivellieren.

De openingsrichting van de deur omkeren

WAARSCHUWING! Zorg dat de stekker van het apparaat niet in het stopcontact zit wanneer de openingsrichting van de deur wordt veranderd. Haal eerst de stekker uit het stopcontact.

De zijde waarop de deur opent, kan worden veranderd van de linkerkant (zoals geleverd) naar de rechterkant wanneer de installatielocatie dit toelaat. We raden aan dat 2 personen samenwerken om de deurrichting om te keren. Benodigd gereedschap:

Niet inbegrepen	
	
Platkopschroevendraaier	Plamuurmes
	
Kruiskopschroevendraaier	Verstelbare sleutel

Volg de onderstaande instructies om de deurrichting om te keren.

1. Open de deur en neem de legplank eruit om beschadiging te voorkomen.

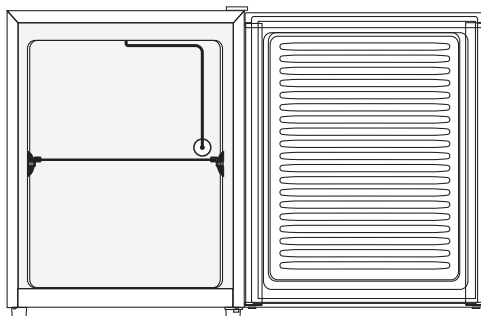

2. Verwijder het scharnierafdekking rechtsboven.

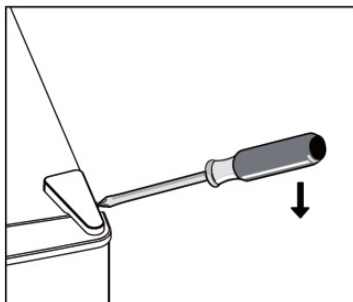

3. Verwijder de schroeven uit de scharnierbeugel rechtsboven.

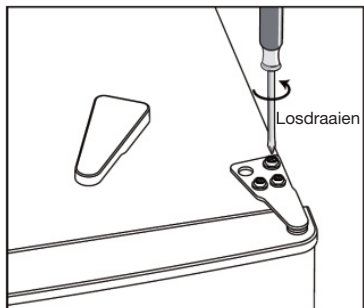

4. Verwijder de schroefgatafdekking linksboven.

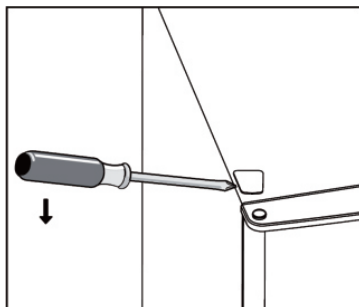

5. Breng de schroefgatafdekking over het gat aan waar de bovenste scharnierbeugel zich bevond. Haal de deur eraf en leg deze op een zacht, bekleed oppervlak om krassen te voorkomen.

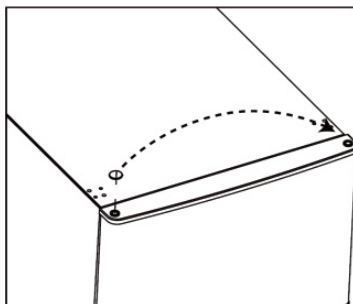

6. Kantel de vriezer ongeveer 60 graden naar achteren en laat die tegen een muur rusten. Zorg ervoor dat er een andere persoon beschikbaar is om de vriezer op zijn plaats te houden, zodat deze niet naar voren valt. Draai de stelvoetjes x2 los en verwijder ze. Schroef het onderste scharnier los van de vriezer.

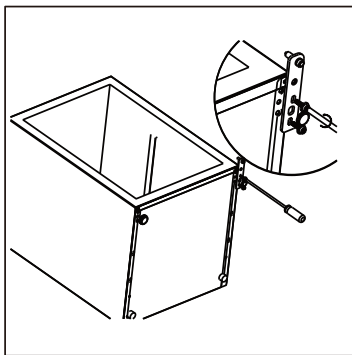

7. Schroef de scharnierpen (1) los met een verstelbare sleutel. Draai de beugel (2) om en maak de scharnierpen (3) opnieuw aan de beugel vast.

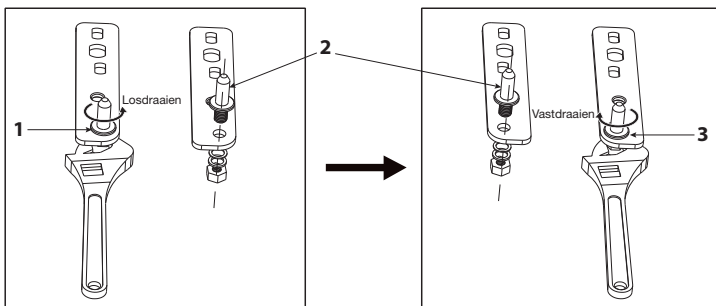

8. Bevestig de beugel linksonderaan de vriezer en zorg ervoor dat de onderste scharnierpen (1) stevig op de beugel is vastgemaakt. Schroef de stelvoetjes x2 (2) weer op hun plaats vast.

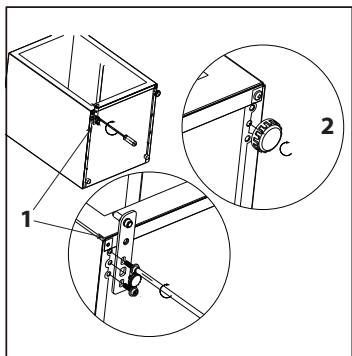

- Breng de deur weer aan. Zorg ervoor dat de deur zowel horizontaal als verticaal is uitgelijnd, zodat de afdichtingen juist op het apparaat zitten voordat u de bovenste scharnierbeugel vastmaakt.
- Plaats de bovenste scharnierbeugel op de schroefgaten aan de linkerkant. Breng de schroeven aan en draai ze vast met een verstelbare sleutel.

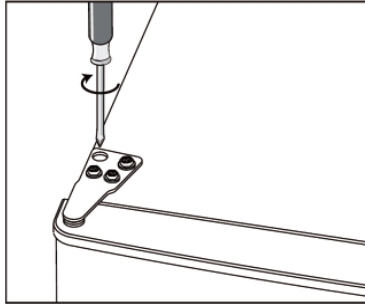

- Plaats de scharnierafdekking terug op de bovenste scharnierbeugel. Als u dat nog niet hebt gedaan, breng dan tevens de schroefgatafdekking opnieuw aan op de rechterkant van de deur.

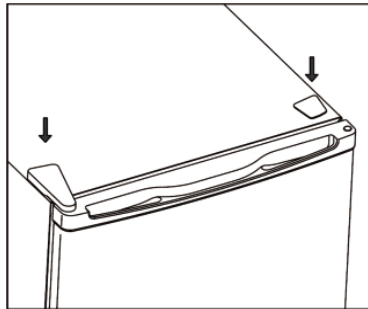

- Maak de deurafdichting los (gebruik indien nodig een plamuurmes om deze los te wrikken), draai de afdichting 180 graden en maak die weer vast.

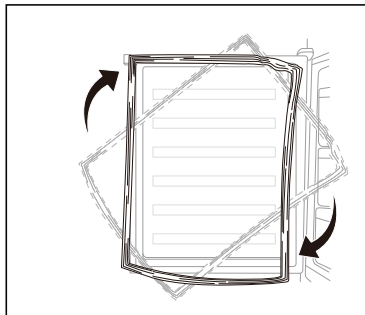

- Pas indien nodig de stelvoetjes aan om de vriezer waterpas te zetten.

Toutes les informations, dessins, croquis et images dans ce document relèvent de la propriété exclusive de SOURCING & CREATION. SOURCING & CREATION se réserve tous les droits relatifs à ses marques, créations et informations. Toute copie ou reproduction, par quelque moyen que ce soit, sera jugée et considérée comme une contrefaçon.

All information, designs, drawings and pictures in this document are the property of SOURCING & CREATION. SOURCING & CREATION reserves all rights to its brands, designs and information. Any copy and reproduction through any means shall be deemed and considered as counterfeiting.

Toda la información, diseños, dibujos e imágenes de este documento son propiedad de SOURCING & CREATION. SOURCING & CREATION se reserva todos los derechos de sus marcas, diseños e información. Cualquier copia y reproducción por cualquier medio será considerada como falsificación.

Alle Informationen, Zeichnungen, Skizzen und Bilder in diesem Dokument sind alleiniges Eigentum von SOURCING & CREATION. SOURCING & CREATION behält sich alle Rechte in Zusammenhang mit ihren Marken, Schöpfungen und Informationen vor. Kopien oder Reproduktionen, ungeachtet des dazu verwendeten Mittels, werden als Fälschung betrachtet und beurteilt.

Alle gegevens, tekeningen, schetsen en afbeeldingen in dit document zijn het exclusieve eigendom van SOURCING & CREATION. SOURCING & CREATION behoudt alle rechten met betrekking tot haar merken, creaties en informatie. Alle kopieën, of reproducties, met eender welk middel, worden beoordeeld en beschouwd als een vervalsing.



Protection de l'environnement

Ce symbole apposé sur le produit signifie qu'il s'agit d'un appareil dont le traitement en tant que déchet est soumis à la réglementation relative aux déchets d'équipements électriques et électroniques (DEEE). Cet appareil ne peut donc en aucun cas être traité comme un déchet ménager, et doit faire l'objet d'une collecte spécifique à ce type de déchets. Des systèmes de reprise et de collecte sont mis à votre disposition par les collectivités locales (déchèterie) et les distributeurs. En orientant votre appareil en fin de vie vers sa filière de recyclage, vous contribuez à protéger l'environnement et empêchez toute conséquence nuisible pour votre santé.



Protection of the environment

This symbol attached to the product means that it is an appliance whose disposal is subject to the directive on waste from electrical and electronic equipment (WEEE). This appliance may not in any way be treated as household waste and must be subject to a specific type of removal for this type of waste. Recycling and recovery systems are available in your area (waste removal) and by distributors.

By taking your appliance at its end of life to a recycling facility, you will contribute to environmental conservation and prevent any harm to your health.



Protección del medio ambiente

Este símbolo en el producto significa que es un aparato cuyo tratamiento como residuo está sujeto a la normativa de Residuos de Aparatos Eléctricos y Electrónicos (RAEE). Por lo tanto, este dispositivo no se puede tratar en ningún caso como residuo doméstico, sino que se debe tratar específicamente como este tipo de residuos. Las autoridades locales (centros de recogida de residuos) y los distribuidores disponen de sistemas de devolución y recogida. Reciclando su dispositivo al final de su vida útil ayudará a proteger el medio ambiente y a evitar consecuencias perjudiciales para su salud.



Umweltschutz

Dieses Symbol auf dem Produkt bedeutet, dass es sich um ein Gerät handelt, dessen Entsorgung den Vorschriften für elektrische und elektronische Altgeräte (Elektronikschrott) unterliegt. Dieses Gerät darf daher auf keinen Fall als Hausabfallmüll behandelt werden und muss an einer spezifischen Sammelstelle für diesen Typ von Abfall abgegeben werden. Rücknahme- und Sammelsysteme werden Ihnen von den lokalen Gebietskörperschaften (Mülldeponie) und Vertrieben bereitgestellt. Indem Sie Ihr Gerät an seinem Lebensende dem Recycling zuführen, tragen sie zum Umweltschutz bei und verhindern schädliche Folgen für Ihre Gesundheit.



Milieubescherming

Dit op het apparaat aangebrachte symbool betekent dat het apparaat aan het einde van de levensduur afgevoerd moet worden volgens de voorschriften voor afgedankte elektrische en elektronische apparatuur (WEEE). Dit apparaat mag dus in geen geval bij het gewone huisafval weggevoerd worden maar moet naar een specifiek inzamelpunt teruggebracht worden. De gemeentes (vuilstopplaatsen) of de verkooppunten stellen inzamelstelsystemen en -punten tot uw beschikking. Door uw apparaat aan het einde van de levensduur in te leveren voor recycling, draagt u bij aan de milieubescherming en voorkomt u schadelijke gevolgen voor de gezondheid.



* Testé dans nos laboratoires

Garantie valide à partir de la date d'achat (ticket de caisse faisant foi). Cette garantie ne couvre pas les vices ou les dommages résultant d'une mauvaise installation, d'une utilisation incorrecte ou de l'usure normale du produit.

* Tested in our laboratories

Warranty valid from the date of purchase (receipt as proof of purchase). This warranty does not cover defects or damage caused by improper set up, incorrect use, or normal wear and tear of this product.

* Probado en nuestros laboratorios

Garantía válida desde la fecha de compra (el recibo servirá como justificante). Esta garantía no cubre defectos o daños que resulten de una instalación inadecuada, un uso indebido o un desgaste normal del producto.

* In unseren Labors getestet

Die Garantie läuft ab dem Kaufdatum (maßgeblich ist der Kassenzettel). Diese Garantie deckt keine Mängel oder Schäden, die aus unsachgemäßer Installation, falschem Gebrauch oder der normalen Abnutzung des Produkts resultieren.

* Getest in onze laboratoria

Waarborg geldig vanaf de datum van aankoop (kassicket geteld als bewijs). De garantie dekt geen gebreken of schade die voortvloeien uit een onjuiste installatie, een onjuist gebruik of de normale slijtage van het product.

essentiel



Art. 8011332
Ref. ECM50-45H01

Points de collecte sur www.quefairedesdechets.fr
Privilégiez la réparation ou le don de votre appareil !

SERVICE RELATION CLIENTS /
Customer Relations Department /
Servicio de Atención al Cliente /
Kundenservice / Klientenafdeling

Avenue de la Motte
CS 80137
59811 Lesquin cedex

FABRIQUÉ EN R.P.C. /
Made in China / Fabricado en R.P.C. /
Hergestellt in VR China / Gefabriceerd in VRC.

SOURCING & CREATION
Avenue de la Motte
59810 Lesquin - FRANCE

