

essentiel 

Casque sans fil

Wireless headset

Funkkopfhörer

Draadloze hoofdtelefoon

AB1070 NC



**Notice d'utilisation / User guide /
Bedienungsanleitung / Gebruiksaanwijzing**

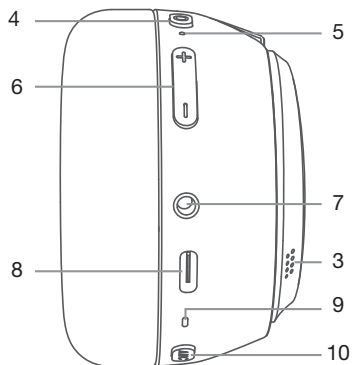
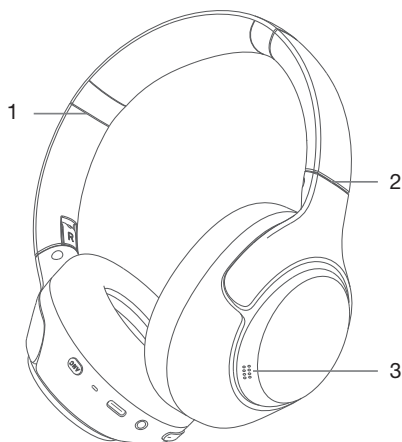

	FR	EN	DE	NL
1	Glissière ajustable	Adjustable folder	Verstellbares Kopfband	Verstelbaar schuifstelsysteem
2	Arceau pliable	Folding bracket	Faltbarer Kopfhörerbügel	Opvouwbaar
3	Microphones d'ambiance pour les modes réduction de bruit (ANC) et transparence	Surround microphones for noise reduction (ANC) and transparency modes	Umgebungs-mikrofone für Geräuschunterdrückung (ANC) und Transparenz	Surround microfoons voor ruisonderdrukking (ANC) en transparantiemodi
4	Bouton multifonction	Multifunction button	Taste Multifunktion	Multifunctionele knop
5	Témoin lumineux	Indicator light	Kontrollleuchte	Signaallampje
6	Volume - / Volume +	Volume - / Volume +	Lautstärke - / Lautstärke +	Volume - / Volume +
7	Prise AUX Jack 3,5 mm	3.5mm AUX audio port	AUX-Anschluss für 3,5-mm-Klinke	AUX-aansluiting Jack 3,5 mm
8	Port USB-C destiné à la charge	USB-C charging port	USB-C-Anschluss zum Aufladen	USB-C-oplaadpoort
9	Microphone intégré	Built-in microphone	Integriertes Mikrofon	Geïntegreerde microfoon
10	Bouton d'activation des modes réduction de bruit (ANC) et transparence	Button for activating noise reduction (ANC) and transparency modes	Taste zur Aktivierung der Geräuschunterdrückung (ANC) und Transparenz	Knop voor het activeren van de modus ruisonderdrukking (ANC) en transparantie

Contenu de la boîte

- 1 casque sans fil
- 1 câble de charge USB-C
- 1 câble jack 3,5 mm
- 1 notice d'utilisation
- 1 pochette pour écouteurs

Caractéristiques techniques

- Batterie longue durée
 - » Temps de charge : 2h10
 - » Autonomie ANC On : 25 heures
 - » Autonomie ANC Off : 40 heures
- Micro intégré
- Contrôle du volume +/-
- S'éteint automatiquement au bout de 10 minutes d'inactivité
- Kit mains libres
- Arceau ajustable et pliable
- Version bluetooth* : 5.4

description du témoin lumineux

Couleur du témoin lumineux	Description
Éteint	Le casque est éteint
Rouge fixe	La batterie du casque est en charge
Blanc fixe	La batterie du casque est chargée
Rouge clignotant	Le niveau de charge de la batterie est faible
Rouge et blanc clignotant rapide	Le casque est en mode découvrable et appairable
Blanc clignotant toutes les 10 sec	Le casque est appairé à un périphérique bluetooth*

VEUILLEZ LIRE ATTENTIVEMENT CES INSTRUCTIONS AVANT D'UTILISER L'APPAREIL ET CONSERVEZ-LES POUR POUVOIR VOUS Y REPORTER ULTÉRIEUREMENT.

- N'utilisez pas cet appareil à d'autres fins que celles décrites dans ce document.
- Pour prévenir tout risque d'incendie ou de choc électrique, ne pas exposer votre casque à des températures trop élevées, à une trop forte humidité ou aux rayons directs du soleil.
- Ne pas poser d'objets lourds sur votre casque.
- Ne pas insérer d'autres objets dans votre casque, ceci peut provoquer des incidents électriques.
- Ne pas lancer, jeter ou faire subir des chocs violents à votre casque.
- N'autoriser les jeunes enfants à utiliser votre casque sans surveillance que si des instructions appropriées ont été données afin qu'ils puissent l'utiliser de manière sûre, un usage incorrect pouvant entraîner des blessures.
- Ce produit ne convient pas aux enfants de moins de 36 mois. Risque d'étranglement.
- Le casque ne doit pas être immergé dans l'eau, ni être éclaboussé ou être placé près de récipients remplis de liquide, comme des vases par exemple. Après utilisation, conservez votre casque dans un endroit sec.
- Ne tentez jamais de démonter ou de remonter vous-même votre casque. Confiez les réparations exclusivement à un technicien qualifié.
- Afin de protéger votre santé et vos facultés auditives, n'écoutez pas de musique à un volume élevé pendant de longues périodes. Il est recommandé d'interrompre l'utilisation de votre casque régulièrement et/ou de maintenir le volume de sortie à un niveau adapté.

- Ne réglez pas le volume à un niveau tel que vous ne puissiez plus entendre ce qui se passe autour de vous.
- Nettoyez uniquement l'appareil à l'aide d'un chiffon doux et sec et évitez l'usage d'aérosols.



Afin d'éviter les dommages auditifs éventuels, ne pas écouter à un niveau sonore élevé pendant une longue durée.

Ce produit est conforme à l'arrêté du 8 Novembre 2005 portant application de l'article L.5232-1 du code de la santé publique.

Recyclage de la batterie



Cet appareil contient une batterie lithium interne susceptible d'exploser ou de libérer des produits chimiques dangereux. Pour réduire le risque d'incendie ou de brûlure, ne jamais démonter, écraser, percer la batterie.

Ne jetez pas la batterie avec les ordures ménagères.

Afin de préserver l'environnement, débarrassez-vous de la batterie conformément aux réglementations en vigueur.

La mise au rebut d'une batterie dans un feu ou dans un four chaud, ou l'écrasement mécanique ou la coupure d'une batterie, sont susceptibles de provoquer une explosion.

Le maintien d'une batterie dans un environnement à très haute température peut provoquer une explosion ou la fuite de liquide ou de gaz inflammables.

Une batterie soumise à une pression de l'air extrêmement faible peut provoquer une explosion ou la fuite de liquide ou de gaz inflammables.

Équipements électroniques

Votre casque bluetooth* utilisent la technologie bluetooth*. Il transmet et reçoit des fréquences radioélectriques (HF) autour de 2,4 GHz.

Ces émissions d'hyperfréquences peuvent perturber le fonctionnement de nombreux appareils électroniques. Afin d'éviter tout accident, arrêtez votre casque bluetooth* lorsque vous vous situez dans les endroits suivants :

- endroits où du gaz inflammable est présent, dans un hôpital, un train, un avion ou une station essence, à proximité de portes automatiques ou d'alarmes incendie,
- zones de dynamitage

Si vous possédez un stimulateur cardiaque ou autre prothèse, demandez conseil à votre médecin.

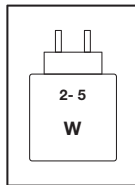

La puissance fournie par le chargeur doit être entre, au minimum, 2 Watts requis par l'équipement radioélectrique et, au maximum, 5 Watts pour atteindre la vitesse de chargement maximale.

* Ce produit Essentiel B est compatible avec les marques citées (marques appartenant à des tiers et n'ayant aucun lien avec Sourcing & Création).

chargement de la batterie

Batterie en charge :
témoin lumineux allumé en rouge
Batterie chargée :
témoin lumineux allumé en blanc

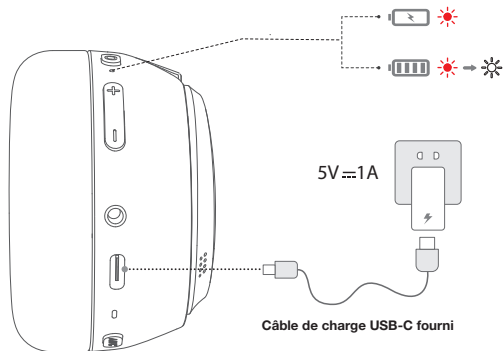

Câble de charge USB-C fourni

Temps de chargement : 2 heures 10 environ

Avant la première utilisation, veuillez charger la batterie entièrement. Le temps de charge est d'environ 130 minutes.

- Pour charger la batterie, utilisez le câble USB-C fourni. Branchez le connecteur USB-C au port de charge de l'écouteur droit, puis branchez le connecteur USB à un port USB libre de votre ordinateur.
- Vous pouvez également brancher la fiche USB-C au port de charge de l'écouteur droit, puis branchez la fiche USB au port USB d'un adaptateur secteur USB (non fourni).

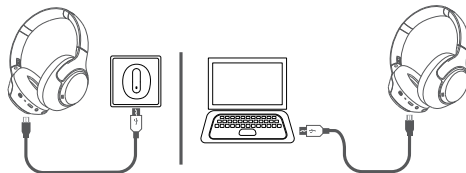

- Pendant la charge, le voyant lumineux du casque s'allume en rouge. Lorsque la charge est complète, le témoin lumineux devient blanc.
- Vous disposez alors d'une autonomie d'environ **45 heures** en écoute musicale si la fonction ANC est activée, **57 heures** si la fonction ANC est désactivée.
- Lorsque la batterie est faible, le témoin lumineux clignote en rouge à intervalles réguliers.

utilisation du casque

Allumer ou éteindre le casque



- Pour allumer le casque, maintenez appuyé le bouton multifonction pendant 3 secondes. Le témoin lumineux clignote en rouge et blanc, votre casque est prêt à être appairé.
- Pour éteindre votre casque, maintenez appuyé le bouton multifonction pendant 4 secondes. Le témoin lumineux devient rouge puis s'éteint.



Afin de prolonger l'autonomie de la batterie, le casque s'éteint automatiquement si aucun appareil n'est connecté après 10 minutes.

Connexion directe à un lecteur audio

Vous pouvez connecter un appareil audio externe (smartphone ou lecteur MP3 par exemple) à votre casque. Le son de l'appareil audio passe alors dans le casque.

- Utilisez le câble jack 3,5 mm fourni. Branchez une extrémité dans le port pour câble audio 3,5 mm du casque et l'autre extrémité dans le périphérique audio externe.
- Veillez à ne pas utiliser un câble jack 3,5 mm à 4 contacts. Cela entraînerait un dysfonctionnement du casque.
- Si vous écoutez de la musique en mode auxiliaire, les commandes du casque sont désactivées. Utilisez les commandes de la source audio pour écouter de la musique et régler le volume.

- Si votre casque n'émet aucun son, vérifiez le niveau de volume de la source audio. Vérifiez également que la piste est bien en lecture sur la source audio.
- La connexion directe à un lecteur audio est efficace même lorsque la batterie du casque est complètement déchargée.
- La connexion auxiliaire a la priorité sur la connexion bluetooth*.

Établir une connexion bluetooth*

Si vous possédez un périphérique audio équipé de la technologie sans fil (smartphone, tablette, ordinateur portable...), vous pouvez appairer celui-ci à votre casque. La connexion sans fil permet d'écouter la musique diffusée sur votre appareil audio sans utiliser de câble.

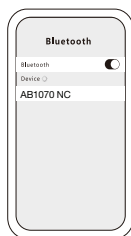

1. Assurez-vous que votre périphérique sans fil est compatible et que le casque est bien éteint.
2. Maintenez appuyé le bouton multifonction pendant 3 secondes. Le témoin lumineux clignote en rouge et blanc, votre casque est prêt à être appairé.

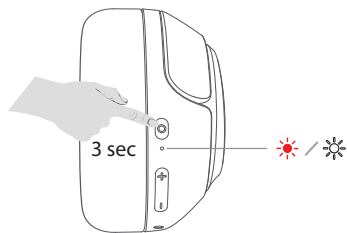

- Sur votre téléphone portable, activez la fonction de recherche de périphériques sans fil. Reportez-vous à la notice d'utilisation de votre téléphone pour plus d'informations.
- Pendant l'appairage, la distance entre la source audio et votre casque ne doit pas excéder 1 mètre.
- Lorsque la recherche est terminée, connectez votre appareil avec le périphérique **AB1070 NC**.
- Après connexion, le témoin lumineux blanc clignote toutes les dix secondes.

Le mode appairage dure environ 5 minutes. Si aucun appareil n'est appairé dans ce laps de temps, le casque passe en mode veille automatiquement.

- Pour une qualité de transmission optimale, assurez-vous que le casque et vos appareils bluetooth* se trouvent à une distance inférieure à 10 mètres l'un de l'autre et qu'aucun appareil électronique ne gêne la transmission.
- Si la connexion échoue, éteignez le casque puis tentez de nouveau l'opération de connexion.
- Si votre téléphone est équipé d'un système sans fil inférieur à la version 2.1, il est possible que le casque vous demande une clé d'identification. Si c'est le cas, tapez **0000**, **8888**, **1111** ou **1234** et validez.

- Après un appairage réussi, le casque et votre téléphone portable se reconnecteront automatiquement dès qu'ils seront à proximité l'un de l'autre. Votre casque peut mémoriser jusqu'à 8 appareils. Lorsque le nombre d'appareils est supérieur à 8, le premier sera remplacé.
- A chaque fois que le casque est allumé, il se connectera au dernier appareil connecté. Si vous souhaitez l'appairer à un autre appareil, désactivez la fonction sans fil du dernier appareil connecté au casque.

Écouter de la musique

- Débutez la lecture sur votre périphérique audio sans fil.
- Pour passer à la piste suivante, maintenez appuyé le bouton **+**.
- Pour revenir à la piste précédente, maintenez appuyé le bouton **-**.
- Pour mettre en pause la lecture de la musique, appuyez sur le bouton multifonction.
- Pour reprendre la lecture, appuyez à nouveau sur le bouton multifonction.

Régler le volume

Appuyez brièvement sur le bouton **+** pour augmenter le volume.

Appuyez brièvement sur le bouton **-** pour diminuer le volume.

Composer un appel

Composez un numéro de téléphone sur votre téléphone portable. Vous pouvez ensuite parler avec votre correspondant via le micro intégré sur le casque.

Détection des appels entrants

Lorsqu'un appel est reçu ou composé, le téléphone met en pause la lecture de la musique. La transmission de la musique depuis votre téléphone portable vers votre casque s'interrompt.

Lorsque l'appel prend fin, le téléphone reprend la lecture à l'endroit où celle-ci a été interrompue, et diffuse à nouveau la musique sur votre casque.

Activer la commande vocale

Lorsque vous n'êtes pas en appel, appuyez trois fois sur le bouton multifonction pour activer la commande vocale.

Prendre ou mettre fin à un appel

En cas d'appel entrant, un signal sonore retentit. Pour prendre l'appel entrant, appuyez brièvement sur le bouton multifonction.

Pour mettre fin à un appel, appuyez à nouveau sur le bouton multifonction.

Refuser un appel

Pour refuser un appel entrant, maintenez le bouton multifonction appuyé pendant environ 2 secondes.

Activer / désactiver la fonction ANC

Votre casque est équipé de la technologie de Réduction de Bruit Active ou fonction ANC (Active Noise Cancellation), qui vous permet de bloquer les bruits indésirables lorsque vous utilisez votre casque.

Pour activer ou désactiver cette fonction, appuyez brièvement sur le bouton ANC situé sous l'écouteur droit.

Activer / désactiver le mode transparence

À l'inverse de l'ANC, cette technologie intègre à votre écoute les bruits environnants, afin de rester attentif à ce qui se passe autour de vous.

Pour activer ou désactiver cette fonction, appuyez trois fois sur le bouton ANC situé sous l'écouteur droit.

Activer / désactiver le mode jeu

Une fois le casque connecté en bluetooth*, appuyez deux fois sur le bouton multifonction pour activer le mode jeu. Ce mode permet d'utiliser le casque avec une latence plus basse, donnant ainsi un retour audio en temps réel pendant le jeu.

Appuyez à nouveau deux fois sur le bouton multifonction pour désactiver le mode jeu.

Appairage avec deux téléphones portables

La fonction multi-appairage vous permet d'appairer deux téléphones à votre casque et de choisir de répondre à l'un d'entre eux.

Lors d'un appel, une sonnerie de notification vous signale un appel entrant sur le second téléphone appairé.

Pour répondre à un appel sur le second téléphone couplé, vous devez interrompre l'appel en cours en appuyant sur le bouton multifonction. Le deuxième appel entrant sera ensuite automatiquement connecté.

Si vous choisissez d'ignorer le deuxième appel, il sera redirigé vers le répondeur.

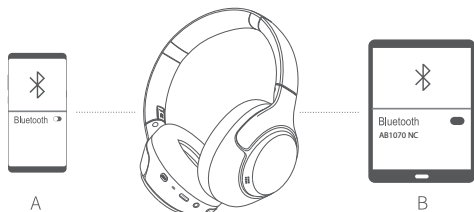

Pour connecter deux appareils :

1. Connectez le casque à votre premier périphérique bluetooth*.
2. Une fois la connexion établie, désactivez le bluetooth* de ce premier périphérique. Le casque revient en mode appairage.
3. Connectez le second périphérique bluetooth* à votre casque. Vous pouvez ensuite à nouveau activer la liaison bluetooth* sur le premier périphérique.

Après chaque appairage réussi, les informations de connexion sont sauvegardées dans la mémoire interne de chacun des appareils.

Vous n'avez plus à recommencer la procédure d'appairage lors des connexions ultérieures, sauf si vous effacez ces informations, par exemple, en appairant un autre appareil au casque.

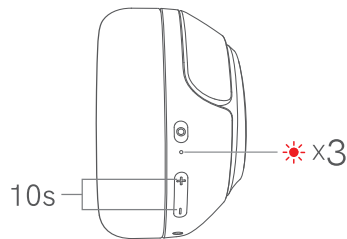

Si vous rencontrez un problème pendant l'utilisation de votre casque essentiel b, nous vous conseillons de procéder à un retour aux paramètres d'usine pour retrouver un fonctionnement normal.

La liste de vos périphériques bluetooth* sera effacée lors de cette opération.

Maintenez les boutons + et – enfoncés simultanément pendant 10 secondes jusqu'à ce que le témoin lumineux clignote 3 fois en rouge.

Le témoin lumineux clignote à nouveau en rouge et blanc, votre casque est prêt à être appairé.

guide de dépannage

1. Pourquoi le témoin lumineux rouge clignote-t-il régulièrement ?

Cela signifie que la batterie n'est plus suffisamment chargée et qu'elle doit être rechargée.

2. Pourquoi le témoin lumineux rouge ne s'allume-t-il pas pendant le chargement ?

- Vérifiez que le dispositif de chargement est correctement branché sur l'écouteur gauche du casque.
- Peut-être n'avez-vous pas utilisé le casque pendant longtemps et que la batterie s'est complètement déchargée. Si c'est le cas, mettez la batterie à charger et attendez 30 minutes. Le témoin doit alors s'allumer.

3. Quelle est la portée maximale effective entre le casque et un téléphone portable sans fil ?

Selon la norme sans fil, la portée maximale possible est de 10 mètres pour des périphériques de classe II. Cette portée peut cependant être moindre selon l'environnement.

4. Pourquoi mon téléphone portable ne cherche-t-il pas et ne trouve-t-il pas le casque ?

La recherche ne peut démarrer que si le téléphone portable et le casque sont tous les deux en mode appairage. Vérifiez que c'est le cas et vérifiez que les deux périphériques ne sont pas éloignés de plus de la distance maximale autorisée (10 mètres). Ces deux conditions sont essentielles pour appairer et connecter vos périphériques.

5. Pourquoi la voix de mon correspondant n'est-elle pas audible dans le casque ?

- Vérifiez que le casque est allumé.
- Vérifiez que le volume sonore n'est pas trop bas et que la sortie sonore n'est pas désactivée.

- Vérifiez que le casque est correctement connecté au téléphone portable.
- Vérifiez que les deux périphériques ne sont pas éloignés de plus de la distance maximale autorisée par la norme sans fil.

6. Pourquoi la voix de mon correspondant n'est-elle pas audible lorsque j'appelle depuis le casque ?

- Vérifiez que le téléphone portable reçoit un signal suffisamment fort.
- Vérifiez que le casque se trouve à portée du téléphone pour une liaison sans fil (1 mètre).

7. Pourquoi aucune des fonctions pause, lecture, chanson précédente et chanson suivante n'est accessible en mode lecture de musique ?

Ces fonctions ne sont accessibles que si le périphérique audio prend en charge le profil AVRCP (Audio/Video Remote Control profile). Vérifiez que le téléphone portable ou l'émetteur sans fil prend effectivement en charge le profil AVRCP.

déclaration UE de conformité simplifiée

Le soussigné, Sourcing & Création, déclare que l'équipement radioélectrique du type Casque sans fil essentiel b AB1070 NC est conforme à la directive 2014/53/UE.

Le texte complet de la déclaration UE de conformité est disponible à l'adresse internet suivante :

<https://www.boulangier.com/info/assistance>

- Bande de fréquences : 2402 - 2480 Mhz
- Puissance émise : < 0,66 mW

Contents of the box

- 1 wireless headset
- 1 USB-C charging cable
- 1 3.5mm jack cable
- 1 user guide
- 1 headset pouch

Technical features

- Long-life battery
 - » Charging time: 2 hrs 10 min
 - » ANC autonomy On: 25 hours
 - » ANC autonomy Off: 40 hours
- Built-in microphone
- Volume control +/-
- Automatically switches off after 10 minutes of inactivity
- Hands-free kit
- Adjustable and foldable headband
- Bluetooth* version: 5.4

description of indicator light

Indicator light colour	Description
Off	The headset is off
Steady red	The headset battery is charging
White (steady)	The headset battery is charged
Flashing red	The battery is low
Red and white flashing rapidly	The headset is in discoverable and pairable mode
White flashing every 10 sec	The headset is paired with a Bluetooth device*

READ THESE INSTRUCTIONS CAREFULLY BEFORE USING THE DEVICE AND KEEP THEM IN A SAFE PLACE FOR FUTURE REFERENCE.

- Do not use this device for any purpose other than those described in this document.
- To prevent any risk of fire or electric shock, never expose the headset to high temperatures, excessively high humidity or direct sunlight.
- Never put heavy objects on top of your headset.
- Do not insert other objects into the headset, as this may cause electrical incidents.
- Do not throw or hit your headset.
- Only allow young children to use the headset unattended if proper instructions have been given so that they can use it safely, as improper use can lead to injury.
- This product is not suitable for children under 36 months of age. Strangulation hazard.
- The headset must not be immersed in water, splashed or placed near containers filled with liquid, such as vases. Keep the headset in a dry location after use.
- Never attempt to disassemble or reassemble the headset yourself. Repairs must be carried out by qualified personnel.
- To protect your health and hearing ability, do not listen to music at a high volume for long periods of time. It is advisable to regularly stop using your headset and/or keep the output volume at a reasonable level.
- Do not set the volume to a level preventing you from hearing what is happening around you.
- Only clean the device using a soft, dry cloth and avoid using aerosols.



In order to avoid possible hearing damage, do not listen at high volume level for long periods of time.

This product complies with the order of 8 November 2005 implementing article L.5232-1 of the French public health code.

Recycling the battery



This product contains an internal lithium battery likely to explode or release hazardous chemicals. To reduce the risk of fire or burn, never dismantle, crush, puncture the battery. Do not throw the battery away with household waste.

In order to protect the environment, the battery must be disposed of according to current regulations.

Disposing of a battery in a fire or hot oven, or mechanically crushing or cutting a battery may cause an explosion.

Storing a battery in a very hot environment may cause an explosion, or cause flammable liquids or gases to leak out.

Batteries subject to extremely low air pressure may cause flammable liquids or gases to explode or leak out.

Electronic equipment

Your Bluetooth* headset uses Bluetooth* technology. It transmits and receives radio electric frequencies (HF) in the 2.4 GHz range.

These emissions can interfere with the operation of various electronic devices. To prevent accidents, do not use your Bluetooth* headset when you are in the following locations:

- places where flammable gas is present, in hospitals or petrol stations, on trains, aeroplanes or in petrol stations near automatic doors or fire alarms,
- areas where blasting is carried out

If you have a pacemaker or other prosthesis, ask your doctor for advice.

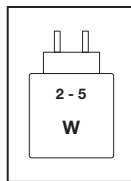

The power supplied by the charger must be between the minimum 2 watts required by the radio equipment and the maximum 5 watts to achieve maximum charging speed.

* This Essentiel b product is compatible with the brands listed (belonging to third parties with no links to Sourcing & Création).

charging the battery

Battery charging:
the indicator light is solid red
Battery charged:
the indicator light is solid white

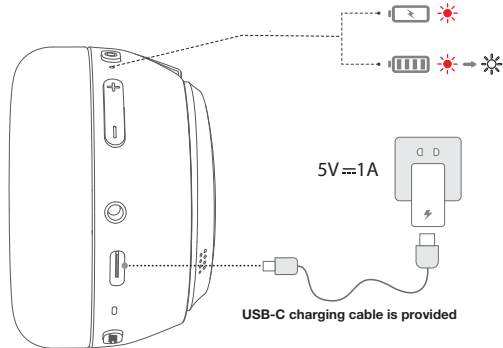

Charging time: Approximately 2 hours 10 minutes

Fully charge the battery before using the headset for the first time. Charging time is approximately 130 minutes.

- To charge the battery, use the USB-C cable supplied. Connect the USB-C connector to the charging port on the right ear side, then plug the USB connector into a free USB port on your computer.
- You can also connect the USB-C plug to the charging port on the right ear side before connecting the USB plug to the USB port of a USB mains adapter (not included).

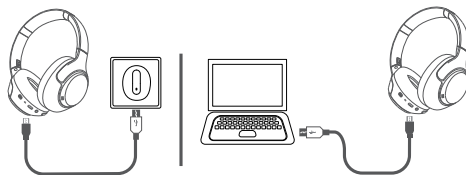

- During charging, the headset indicator light turns red. When fully charged, the indicator light turns white.
- This gives you around **45 hours** of music listening time if the ANC function is activated, and **57 hours** if the ANC function is deactivated.
- When the battery level is low, the indicator light flashes red at regular intervals.

using the headset

Turning the headset on and off



- To switch on the headset, press and hold the button for 3 seconds. The indicator light flashes red and white, your headset is ready to be paired.
- To switch the device off, press and hold the multifunction button for 4 seconds. The indicator light turns red then goes out.



To save battery power, the headset switches off automatically if no device is connected after 10 minutes.

Direct connection to an audio player

You can connect an external audio device (e.g. smartphone or MP3 player) to your headset. The sound from the audio device is then transferred to the headset.

- Use the 3.5 mm jack cable provided. Plug one end into the 3.5 mm audio cable port on the headset and the other end into the external audio device.
- Be careful not to use a 3.5 mm jack cable with 4 contacts. This would cause the headset to malfunction.
- If you are listening to music in auxiliary mode, the headset controls are deactivated. Use the audio source controls to listen to music and adjust the volume.

- If your headset emits no sound, check the volume level on the audio source. Also check that the music is actually playing on the audio source.
- Direct connection with an audio player is effective, even if the headset battery is completely discharged.
- The auxiliary connection takes precedence over the Bluetooth® connection.

Establishing a Bluetooth® connection

If you have an audio device with wireless technology (smartphone, tablet, laptop computer, etc.), you can pair it with your headset.

The wireless connection allows you to listen to the music playing on your audio device without using a cable.

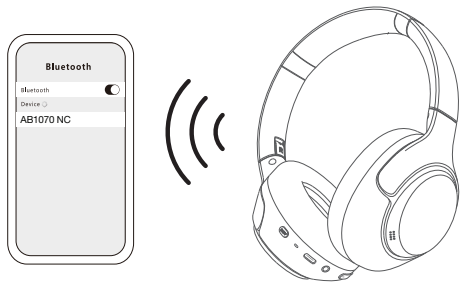

1. Make sure that your wireless device is compatible and that the headset is switched off.
2. Press and hold the multifunction button for 3 seconds. The indicator light flashes red and white, your headset is ready to be paired.

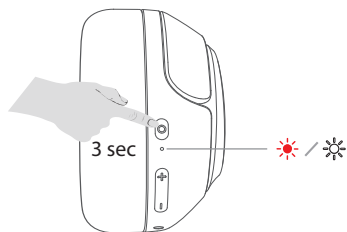

3. On your mobile phone, activate the “search for wireless devices” function. Refer to your mobile phone’s manual for more information.
4. During pairing, the distance between the audio source and your headset must not exceed 1 metre.
5. When the search is complete, connect your device with the **AB1070 NC** device.
6. After connection, the indicator light flashes white every ten seconds.

Pairing takes about 5 minutes. If no device is paired within this time frame, the headset automatically switches to standby mode.

- For optimal transmission quality, make sure the headset and your Bluetooth* devices are less than 10 metres apart and that no electronic devices are obstructing transmission.
- If the connection fails, turn off the headset and try the connection again.
- If your phone has a wireless system older than version 2.1, your headset may require an identification key. If this is the case, type **0000**, **8888**, **1111** or **1234** and confirm.

- Following successful pairing, the headset and your mobile phone will connect automatically when they are in proximity to one another. The headset can save up to 8 devices. When there are more than 8 devices, the first will be replaced.
- Each time the headset is turned on, it will pair with the last device connected. If you want to pair another device, turn off the wireless function of the last device connected to the headset.

Listening to music

- Start playback on your wireless audio device.
- To move to the next track, press and hold the **+** button.
- To return to the previous track, press and hold the **-** button.
- To pause playback, press the multifunction button.
- To return to playback, press the multifunction button again.

Adjusting the volume

Briefly press the **+** button to increase the volume.

Briefly press the **-** button to lower the volume.

Making a call

Dial the telephone number on your mobile phone. You can then talk to your caller via the microphone built into the headset.

Incoming call detection

When a call is received or dialled, the phone pauses music playback. The transmission of music from your mobile phone to your headset is interrupted.

When the call ends, the phone resumes playback from the point where it was interrupted, and streams music to your headset again.

Activating voice command

When you are not on a call, press the multifunction button three times to activate voice control.

Answering or ending a call

When there is an incoming call, a beep sounds. To take the incoming call, briefly press the multifunction button.

To end a call, press the multifunction button again.

Rejecting a call

To reject an incoming call, press and hold the multifunction button for approximately 2 seconds.

Activating / deactivating the ANC function

Your headset is equipped with the ANC (Active Noise Cancellation) feature, which allows you to block unwanted noise when using your headset.

To activate or deactivate this function, briefly press the ANC button located on the right earphone.

Activate/deactivate transparency mode

Unlike ANC, this technology incorporates ambient noise into your listening, so you can stay aware of what's going on around you.

To activate or deactivate this function, press the ANC button located on the right earphone three times.

Activate/deactivate game mode

Once the headset is connected via Bluetooth*, press the multifunction button twice to activate game mode. This mode allows the headset to be used with lower latency, giving real-time audio feedback during gameplay.

Press the multifunction button twice more to deactivate game mode.

Pairing with two mobile phones

The multi-pairing function lets you pair two phones with your headset and choose to answer one of them.

During a call, a ringing notification alerts you to an incoming call on the second paired phone.

To answer a call on the second paired phone, you must interrupt the current call by pressing the multifunction button. The second incoming call will then be automatically connected.

If you choose to ignore the second call, it will be redirected to voicemail.

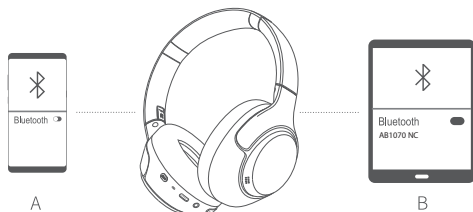

To connect two devices:

1. Connect the headset to your first Bluetooth* device.
2. Once the connection has been established, deactivate Bluetooth* on the first device. The headset goes back into pairing mode.
3. Connect the second Bluetooth* device to your headset. You can then activate the Bluetooth* connection again on the first device.

After each successful pairing, the connection information is saved in the internal memory of each device.

You do not have to repeat the pairing procedure for subsequent connections, unless you delete this information, for example, by pairing another device to the headset.

Resetting the headset to factory settings

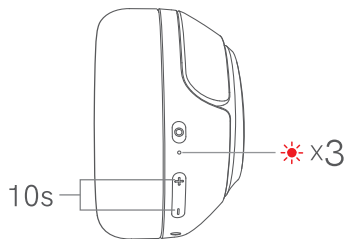

If you encounter a problem while using your essential b headset, we recommend that you return them to their factory settings to restore normal operation.

The list of your Bluetooth devices* will be deleted during this operation.

Hold down the **+** and **-** buttons simultaneously for 10 seconds until the indicator light flashes red 3 times.

The indicator light flashes red and white again, your headset is ready to be paired.

troubleshooting guide

1. Why is the red indicator light flashing regularly?

This means that the battery is no longer sufficiently charged and must be recharged.

2. Why does the red indicator light not turn on during charging?

- Check that the charging device is correctly connected to the left earpiece of the headset.
- Perhaps you have not used the headset for a long time and the battery is completely flat. If this is the case, put the battery on the charger and wait 30 minutes. The indicator light then switches on.

3. What is the maximum effective range between the headset and a wireless mobile phone?

According to the wireless standard, the maximum possible range is 10 metres for class II devices. This range however may be less depending on the environment.

4. Why is my mobile phone not looking for and finding the headset?

The search can only start if the mobile phone and the headset are both in pairing mode. Make sure this is the case and check that the distance between the two devices does not exceed the maximum permissible distance (10 metres). These two conditions are critical to pairing and connecting your devices.

5. Why can I not hear the voice of my contact in the headset?

- Make sure the headset is on.
- Make sure the volume is not too low and the sound output is not deactivated.

- Make sure the headset is properly connected to the mobile phone.
- Make sure the distance between the two devices does not exceed the maximum distance permitted by the wireless standard.

6. Why can I not hear the voice of my contact when I make a call from the headset?

- Make sure the mobile phone receives a strong enough signal.
- Make sure the earbuds are within range of the phone for a wireless Bluetooth* connection (1 metre).

7. Why are none of the pause, play, previous track and next track functions accessible in music playback mode?

These functions are only accessible if the audio device supports the AVRCP profile (Audio/Video Remote Control). Make sure the mobile phone or wireless transmitter supports the AVRCP profile.

simplified EU declaration of conformity

The undersigned, Sourcing & Création, hereby declares that the essential b AB1070 NC wireless headset electric device complies with directive 2014/53/EU.

The full text of the EU declaration of conformity is available on the following website:

<https://www.boulanger.com/info/assistance>

- Frequency band: 2402 - 2480 Mhz
- Emitted power: < 0.66 mW

Packungsinhalt

- 1 kabelloser Kopfhörer
- 1 USB-C-Ladekabel
- 1 3,5-mm-Klinkenkabel
- 1 Bedienungsanleitung
- 1 Kopfhörer-Tasche

Technische Merkmale

- Langlebiger Akku
 - » Ladezeit: 2 Std. 10 Min.
 - » Akkulaufzeit mit ANC (On): 25 Stunden
 - » Akkulaufzeit ohne ANC (Off): 40 Stunden
- Integriertes Mikrofon
- Lautstärkeregelung +/-
- Schaltet sich nach 10 Minuten Inaktivität automatisch aus
- Freisprecheinrichtung
- Verstellbarer und faltbarer Kopfbügel
- Bluetooth*-Version: 5,4

Beschreibung der Kontrollleuchte

Farbe der Kontrollleuchte	Beschreibung
Anzeige ausgeschaltet	Der Kopfhörer ist ausgeschaltet
Dauerhaft rot	Der Akku des Headsets wird geladen.
Dauerhaft weiß	Der Akku des Headsets ist geladen.
Rot blinkend	Der Akkuladestand ist niedrig
Blinkt schnell rot und weiß	Das Headset ist im sichtbaren Modus und bereit zum Koppeln.
Blinkt alle 10 Sek. weiß	Das Headset ist mit einem Bluetooth*-Gerät verbunden

BITTE LESEN SIE DIESE ANLEITUNG VOR DER VERWENDUNG DES GERÄTS AUFMERKSAM DURCH UND HEBEN SIE SIE ZUM SPÄTEREN NACHSCHLAGEN AUF.

- Verwenden Sie das Gerät niemals zu einem anderen als dem in dieser Anleitung beschriebenen Zweck.
- Um Brand oder Stromschläge vorzubeugen, setzen Sie Ihr Headset nicht zu hohen Temperaturen, einer zu hohen Feuchtigkeit oder direkter Sonnenstrahlung aus.
- Legen Sie keine schweren Gegenstände auf Ihr Headset.
- Stecken Sie keine anderen Gegenstände in das Headset, da dies zu elektrischen Störungen führen kann.
- Werfen Sie das Headset nicht, lassen Sie es nicht fallen und schützen Sie es vor Stößen.
- Lassen Sie kleine Kinder das Headset nicht unbeaufsichtigt benutzen, es sei denn, sie wurden im sicheren Umgang mit dem Gerät unterwiesen. Unsachgemäße Gebrauch kann zu Verletzungen führen.
- Das Produkt ist nicht für Kinder unter 36 Monaten geeignet. Erstickungsgefahr.
- Das Headset darf nicht in Wasser getaucht, mit Wasser bespritzt oder in der Nähe von mit Wasser gefüllten Behältern – wie beispielsweise Vasen –, platziert werden. Bewahren Sie das Headset nach Gebrauch an einem trockenen Ort auf.
- Versuchen Sie niemals, das Headset selbst zu zerlegen und wieder zusammensetzen. Reparaturen müssen von einem qualifizierten Techniker ausgeführt werden.
- Vermeiden Sie zum Schutz Ihrer Gesundheit und Ihres Gehörs das Hören von Musik mit hoher Lautstärke über einen längeren Zeitraum. Es wird empfohlen, die Benutzung Ihres Headsets regelmäßig zu unterbrechen und/oder die Lautstärke auf ein angenehmes Niveau einzustellen.

- Stellen Sie die Lautstärke nicht so hoch ein, dass Sie Umgebungsgeräusche nicht mehr hören können.
- Reinigen Sie das Gerät ausschließlich mit einem weichen, trockenen Tuch und vermeiden Sie den Gebrauch von Aerosolen.



Um Gehörschäden zu vermeiden, setzen Sie Ihre Ohren nicht über längere Zeit hohen Lautstärken aus.

Dieses Produkt entspricht dem Erlass vom 8. November 2005 zur Anwendung von L.5232-1 des frz. Gesetzes über das öffentliche Gesundheitswesen.

Recycling des Akkus



Dieses Gerät enthält eine interne Lithium-Batterie, die explodieren oder gefährliche chemische Stoffe freisetzen kann. Um die Gefahr von Bränden oder Verbrennungen zu verringern, darf die Batterie nicht zerlegt, zusammengedrückt oder durchbohrt werden.

Die Batterie nicht in den Hausmüll werfen.

Entsorgen Sie die Batterie im Interesse der Umwelt gemäß den geltenden Vorschriften.

Das Entsorgen einer Batterie in einem Feuer oder einem heißen Ofen oder das Zusammendrücken oder Zerschneiden einer Batterie mit einer Maschine kann zu einer Explosion führen.

Setzen Sie Batterien niemals sehr hohen Temperaturen aus. Dies kann zu einer Explosion oder zum Austritt von brennbaren Flüssigkeiten oder Gasen führen.

Setzen Sie die Batterien niemals extrem niedrigem Luftdruck aus. Dies kann zu einer Explosion oder zum Austritt von brennbaren Flüssigkeiten oder Gasen führen.

elektronische Geräte

Ihr Bluetooth*-Headset verwendet die Bluetooth*-Technologie. Es sendet und empfängt Radiofrequenzen (HF) im Bereich von 2,4 GHz.

Diese Hochfrequenzstrahlung kann die Funktion anderer elektronischer Geräte beeinträchtigen. Um Unfälle zu vermeiden, schalten Sie Ihr Bluetooth*-Headset aus, wenn Sie sich an folgenden Orten aufhalten:

- In der Nähe von brennbaren Gasen, in Krankenhäusern, in Zügen, in Flugzeugen oder an Tankstellen, in der Nähe von automatischen Türen oder Feuermeldern,
- in Sprenggebieten.

Wenn Sie einen Herzschrittmacher oder eine andere Herzprothese tragen, lassen Sie sich von Ihrem Arzt beraten.

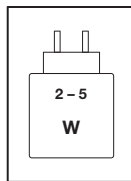

Das Ladegerät muss eine Leistung von mindestens 2 Watt, wie vom Funkgerät gefordert, und höchstens 5 Watt liefern, um die maximale Ladegeschwindigkeit zu erreichen.

* Dieses Produkt von Essentiel B ist mit den genannten Marken kompatibel (Marken Dritter, die in keinerlei Verbindung zu Sourcing & Création stehen).

Laden des Akkus

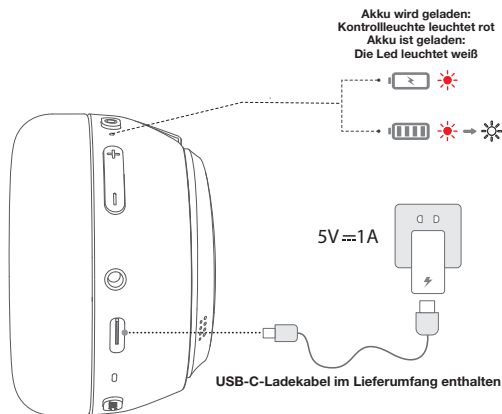

Ladezeit: ca. 2 Stunden 10 Minuten

Laden Sie den Akku vor dem ersten Gebrauch vollständig auf. Die Ladezeit beträgt ungefähr 130 Minuten.

- Verwenden Sie zum Aufladen des Akkus das mitgelieferte USB-C-Kabel. Stecken Sie den USB-C-Stecker in die Ladebuchse an der rechten Kopfhörer-muschel und den USB-Stecker in einen freien USB-Anschluss an Ihrem Computer.
- Alternativ können Sie den USB-C-Stecker mit dem Ladeanschluss der rechten Kopfhörer-muschel und den USB-Stecker mit dem USB-Anschluss eines USB-Netz-teils (nicht im Lieferumfang enthalten) verbinden.

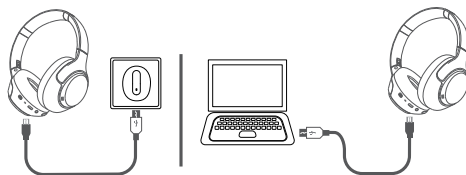

- Während des Ladevorgangs leuchtet die Kontrollleuchte rot. Wenn der Ladevorgang abgeschlossen ist, leuchtet die Kontrollleuchte weiß.
- Sie verfügen dann über eine Akkulaufzeit von ca. **45 Stunden** bei Musikwiedergabe mit aktivierter ANC-Funktion und von **57 Stunden** ohne, d. h. deaktivierter ANC-Funktion.
- Wenn der Akku schwach ist, blinkt die Kontrollleuchte in regelmäßigen Abständen rot.

Verwendung der Kopfhörer

Ein- und Ausschalten des Kopfhörers



- Um den Kopfhörer einzuschalten, halten Sie die Multifunktions-taste 3 Sekunden lang gedrückt. Die Kontrollleuchte blinkt rot und weiß, Ihr Kopfhörer ist kopplungsbereit.
- Um den Kopfhörer auszuschalten, halten Sie die Multifunktions-taste 4 Sekunden lang gedrückt. Die Kontrollleuchte leuchtet rot auf und erlischt dann.



Um die Akkulaufzeit zu verlängern, schaltet sich das Headset automatisch nach 10 Minuten aus, wenn er nicht mit einem Gerät verbunden ist.

Direkter Anschluss an einen Audioplayer

Sie können einen externen Audioplayer (z. B. Smartphone oder MP3-Player) an Ihren Kopfhörer anschließen. Der Ton des Audiogeräts wird über den Kopfhörer wiedergegeben.

- Verwenden Sie das mitgelieferte 3,5-mm-Klinkenkabel. Stecken Sie ein Ende des Kabels in den 3,5-mm-Audiokabelanschluss des Kopfhörers und das andere Ende in das externe Audiogerät.
- Achten Sie darauf, dass Sie kein 4-poliges 3,5-mm-Klinkenkabel verwenden. Dies führt zu einer Fehlfunktion des Kopfhörers.
- Wenn Sie im AUX-Modus Musik hören, sind die Steuerungen des Kopfhörers deaktiviert. Verwenden Sie die Steuerungen der Audioquelle, um Musik zu hören und die Lautstärke einzustellen.

- Wenn Ihr Kopfhörer keinen Ton aussendet, prüfen Sie die Lautstärkeregelung an der Tonquelle. Prüfen Sie ebenfalls, dass der Titel auf der Tonquelle abgespielt wird.
- Die Direktverbindung mit einem Audioplayer wird auch dann hergestellt, wenn der Akku des Kopfhörers leer ist.
- Die AUX-Verbindung hat Vorrang vor der Bluetooth*-Verbindung.

Herstellen einer Bluetooth*-Verbindung

Wenn Sie ein Audiogerät besitzen, das mit Drahtlostechnologie ausgestattet ist (Smartphone, Tablet, Laptop ...), können Sie dieses mit dem Headset koppeln. Mit einer drahtlosen Verbindung können Sie auf Ihrem Audiogerät Musik hören, ohne dass Sie ein Kabel benötigen.

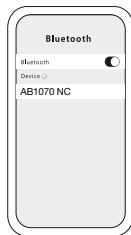

1. Vergewissern Sie sich, dass Ihr drahtloses Gerät kompatibel ist und dass der Kopfhörer ausgeschaltet ist.
2. Halten Sie die Multifunktions-taste 3 Sekunden lang gedrückt. Die Kontrollleuchte blinkt rot und weiß, Ihr Kopfhörer ist kopplungsbereit.

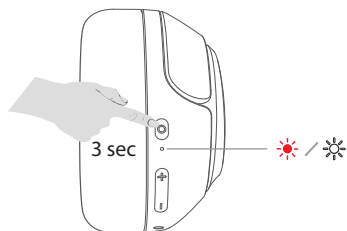

3. Aktivieren Sie nun auf Ihrem Mobiltelefon die Suche nach drahtlosen Geräten. Nähere Informationen können Sie in der Bedienungsanleitung Ihres Handys nachschlagen.
4. Während des Kopplungsvorgangs darf der Abstand zwischen der Audioquelle und Ihrem Kopfhörer nicht mehr als 1 Meter betragen.
5. Wenn die Suche abgeschlossen ist, verbinden Sie Ihr Gerät mit dem Peripheriegerät **AB1070 NC**.
6. Nach erfolgreicher Verbindung blinkt die weiße Kontrollleuchte alle zehn Sekunden.

Der Kopplungsmodus bleibt für ca. 5 Minuten aktiv. Wenn in diesem Zeitraum keine Kopplung erfolgt, schaltet der Kopfhörer automatisch in den Stand-by-Modus.

- Stellen Sie für eine optimale Übertragungsqualität sicher, dass sich das Headset und Ihre Bluetooth*-fähigen Geräte in einem Abstand von weniger als 10 Metern zueinander befinden und dass keine elektronischen Geräte die Übertragung stören.
- Wenn die Verbindung fehlschlägt, schalten Sie den Kopfhörer aus und starten Sie einen neuen Verbindungsversuch.

- Wenn Ihr Mobiltelefon über ein drahtloses System verfügt, das älter als Version 2.1 ist, benötigen Sie möglicherweise einen Identifikationsschlüssel. Wenn dies der Fall ist, geben Sie **0000, 8888, 1111** oder **1234** ein und bestätigen Sie.
- Nach erfolgreicher Kopplung verbinden sich das Headset und Ihr Mobiltelefon automatisch wieder miteinander, sobald sie in ausreichender Nähe zueinander sind. Ihr Kopfhörer kann bis zu 8 Geräte speichern. Wenn die Anzahl der Geräte 8 übersteigt, wird das erste Gerät in der Liste ersetzt.
- Der Kopfhörer verbindet sich bei jedem Einschalten mit dem zuletzt verbundenen Gerät. Wenn Sie ihn mit einem anderen Gerät verbinden wollen, deaktivieren Sie die Drahtlosfunktion des zuletzt mit dem Kopfhörer verbundenen Geräts.

Musik hören

- Starten Sie die Wiedergabe auf Ihrem drahtlosen Audiogerät.
- Um zum nächsten Titel zu springen, halten Sie die Taste **+** gedrückt.
- Um zum vorherigen Titel zu springen, halten Sie die Taste **-** gedrückt.
- Um die Wiedergabe zu pausieren, drücken Sie die Multifunktions Taste.
- Um die Wiedergabe wieder aufzunehmen, drücken Sie erneut die Multifunktions Taste.

Lautstärke einstellen

- Drücken Sie kurz die Taste **+**, um die Lautstärke zu erhöhen.
- Drücken Sie kurz die Taste **-**, um die Lautstärke zu verringern.

Einen Anruf tätigen

Wählen Sie eine Telefonnummer auf Ihrem Handy. Sie können dann mit Ihrem Gesprächspartner über das im Kopfhörer eingebaute Mikrofon sprechen.

Erkennung von eingehenden Anrufen

Wenn ein Anruf eingeht oder getätigt wird, unterbricht Ihr Mobiltelefon die Musikwiedergabe. Die Übertragung der Musik zwischen Ihrem Mobiltelefon und dem Kopfhörer wird angehalten.

Nach Beendigung des Anrufs setzt das Mobiltelefon die Wiedergabe an der Stelle fort, an der sie unterbrochen wurde, und gibt die Musik wieder über den Kopfhörer aus.

Sprachsteuerung aktivieren

Wenn Sie nicht telefonieren, drücken Sie dreimal die Multifunktionstaste, um die Sprachsteuerung zu aktivieren.

Anruf entgegennehmen oder beenden

Bei einem eingehenden Anruf ertönt ein akustisches Signal. Um einen Anruf entgegenzunehmen, drücken Sie kurz auf die Multifunktionstaste.

Um einen Anruf zu beenden, drücken Sie erneut die Multifunktionstaste.

Anruf abweisen

Um einen eingehenden Anruf abzuweisen, halten Sie die Multifunktionstaste ca. 2 Sekunden lang gedrückt.

ANC-Funktion aktivieren/deaktivieren

Ihr Kopfhörer ist mit der Technologie der aktiven Geräuscherdrückung bzw. der Funktion ANC (Active Noise Cancellation) ausgestattet, die es ermöglicht, unerwünschte Geräusche auszublenden, wenn Sie Ihren Kopfhörer verwenden.

Um diese Funktion zu aktivieren oder zu deaktivieren, drücken Sie kurz die ANC-Taste unter dem rechten Kopfhörer.

Transparenzmodus aktivieren/deaktivieren

Im Gegensatz zu ANC lässt diese Technologie Geräusche von außen zu, sodass Sie hören können, was um Sie herum passiert, und entsprechend aufmerksam bleiben.

Um diese Funktion zu aktivieren oder zu deaktivieren, drücken Sie dreimal auf die ANC-Taste unter dem rechten Kopfhörer.

Spielmodus aktivieren/deaktivieren

Wenn der Kopfhörer über Bluetooth* verbunden ist, drücken Sie zweimal die Multifunktionstaste, um den Spielmodus zu aktivieren. Dieser Modus ermöglicht es Ihnen, den Kopfhörer mit einer geringeren Latenz zu verwenden, sodass Sie während des Spielens ein Audiofeedback in Echtzeit erhalten. Drücken Sie die Multifunktionstaste erneut zweimal, um den Spielmodus zu deaktivieren.

Gleichzeitiges Koppeln mit zwei Mobiltelefonen

Mit der Multikopplungsfunktion können Sie zwei Telefone gleichzeitig mit Ihrem Headset koppeln und entscheiden, an welchem der beiden Telefone Sie einen Anruf entgegennehmen möchten.

Bei einem Anruf werden Sie durch einen Benachrichtigungston darauf aufmerksam gemacht, dass auf dem zweiten gekoppelten Telefon ein Anruf eingeht.

Um den Anruf auf dem zweiten gekoppelten Telefon entgegenzunehmen, müssen Sie das aktuelle Gespräch durch Drücken der Multifunktionstaste unterbrechen. Der zweite eingehende Anruf wird dann automatisch angenommen.

Wenn Sie den zweiten Anruf ignorieren, wird er auf den Anrufbeantworter umgeleitet.

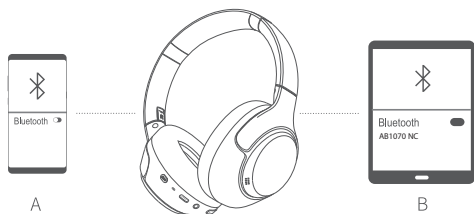

So verbinden Sie zwei Geräte gleichzeitig:

1. Verbinden Sie den Kopfhörer mit dem ersten Bluetooth*-Gerät.
2. Sobald die Verbindung hergestellt ist, deaktivieren Sie Bluetooth* an diesem ersten Gerät. Der Kopfhörer wechselt wieder in den Kopplungsmodus.
3. Verbinden Sie das zweite Bluetooth*-Gerät mit dem Kopfhörer. Anschließend können Sie die Bluetooth*-Verbindung am ersten Gerät wieder aktivieren.

Nach jeder erfolgreichen Kopplung werden die Verbindungsdaten im internen Speicher des jeweiligen Geräts gespeichert.

Bei späteren Verbindungen müssen Sie den Kopplungsvorgang nicht mehr wiederholen, es sei denn, Sie löschen diese Daten, z. B. indem Sie ein anderes Gerät mit dem Headset koppeln.

Kopfhörer auf Werkseinstellungen zurücksetzen

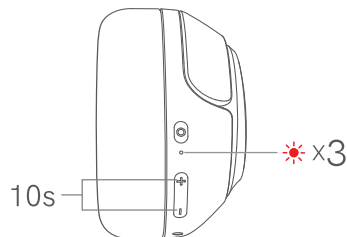

Wenn bei der Verwendung Ihres Essentiel-b-Kopfhörers ein Problem auftritt, empfehlen wir Ihnen, den Kopfhörer auf die Werkseinstellungen zurückzusetzen, um die normale Funktion wiederherzustellen.

Dabei wird die Liste Ihrer Bluetooth*-Geräte gelöscht.

Halten Sie die Tasten **+** und **-** gleichzeitig 10 Sekunden lang gedrückt, bis die Kontrollleuchte 3-mal rot blinkt.

Die Kontrollleuchte blinkt erneut rot und weiß, Ihr Kopfhörer ist kopplungsbereit.

Fehlerbehebung

1. Warum blinkt die rote Kontrollleuchte in regelmäßigen Abständen?

Das bedeutet, dass die Akkuladung zu gering ist und der Akku aufgeladen werden muss.

2. Warum leuchtet die rote Kontrollleuchte während des Ladevorgangs nicht?

- Vergewissern Sie sich, dass das Ladegerät richtig an die linke Kopfhörermuschel angeschlossen ist.
- Möglicherweise haben Sie das Headset für längere Zeit nicht benutzt und der Akku ist vollständig entladen. Sollte dies der Fall sein, schließen Sie den Akku an die Ladevorrichtung an und warten Sie 30 Minuten. Die Kontrollleuchte sollte nun aufleuchten.

3. Wie groß ist die effektive maximale Reichweite zwischen dem Headset und einem Mobil- oder Schnurlostelefon?

Gemäß Wireless-Standard beträgt die maximal mögliche Reichweite 10 Meter für Geräte der Klasse II.
Diese Reichweite kann jedoch je nach Umgebung geringer ausfallen.

4. Warum sucht mein Handy nicht und findet den Kopfhörer nicht?

Die Suche kann nur beginnen, wenn sich Handy und Kopfhörer alle beide im Kopplungsmodus befinden. Vergewissern Sie sich, dass dies der Fall ist, und prüfen Sie, ob sich die beiden Geräte im maximal zulässigen Abstand (10 Meter) zueinander befinden. Diese beiden Bedingungen sind für das Koppeln und die Verbindung Ihrer Peripheriegeräte grundlegend.

5. Warum ist die Stimme meines Gesprächspartners im Kopfhörer nicht zu hören?

- Prüfen Sie, ob der Kopfhörer eingeschaltet ist.
- Vergewissern Sie sich, dass die Lautstärke nicht zu niedrig eingestellt und der Schallaustritt nicht deaktiviert ist.

- Prüfen Sie, ob der Kopfhörer richtig mit dem Mobiltelefon verbunden ist.
- Stellen Sie sicher, dass sich die beiden Peripheriegeräte innerhalb des maximal zulässigen Abstands gemäß Wireless-Standard befinden.

6. Warum ist die Stimme meines Gesprächspartners nicht zu hören, wenn ich über den Kopfhörer telefoniere?

- Prüfen Sie, ob das Handy eine ausreichende Signalstärke empfängt.
- Stellen Sie sicher, dass sich die Kopfhörer in ausreichender Nähe des Telefons für eine kabellose Verbindung befinden (1 Meter).

7. Warum steht keine der Funktionen Pause, Play, Titel vor und Titel zurück im Wiedergabemodus zur Verfügung?

Diese Funktionen stehen nur zur Verfügung, wenn das Audiogerät das Profil AVRCP (Audio/Video Remote Control Profile) übernimmt. Prüfen Sie, ob das Mobiltelefon oder der drahtlose Sender auch wirklich das Profil AVRCP unterstützen.

vereinfachte EU-Konformitätserklärung

Hiermit erklärt Sourcing & Création, dass der Funkanlagentyp Kabelloser Kopfhörer essentiell b AB1070 NC der Richtlinie 2014/53/EU entspricht.

Der vollständige Text der EU-Konformitätserklärung kann unter folgender Internetadresse abgerufen werden:

<https://www.boulanger.com/info/assistance>

- Frequenzbereich: 2402–2480 MHz
- Sendeleistung: < 0,66 mW

uw product

Inhoud van de doos

- 1 draadloze hoofdtelefoon
- 1 USB C-laadkabel
- 1 jack-kabel 3.5 mm
- 1 gebruiksaanwijzing
- 1 Opbergzakje

Technische kenmerken

- Batterij met lange levensduur
 - » Oplaadtijd: 2.10 uur
 - » Autonomie ANC On: 20 uur
 - » Autonomie ANC Off: 45 uur
- Ingebouwde microfoon
- Regeling geluidsvolume +/-
- Gaat automatisch uit na 10 minuten inactiviteit
- Handsfree kit
- Verstelbare en opvouwbare hoofdband
- Bluetooth*-versie: 5,4

beschrijving van het signaallampje

Kleur van het signaallampje	Beschrijving
Uit	De hoofdtelefoon is uit
Vast rood	De batterij van de hoofdtelefoon wordt opgeladen
Vast wit	De batterij van de hoofdtelefoon is opgeladen
Knipperend rood	De batterij is bijna leeg
Snel knipperend rood en wit	De hoofdtelefoon staat in de detecteerbare en koppelbare modus
Wit knipperend om de 10 sec	De hoofdtelefoon is gekoppeld met een bluetooth*-apparaat

gebruiksaanwijzingen

LEES DEZE INSTRUCTIES AANDACHTIG DOOR VOORDAT U HET APPARAAT GEBRUIKT EN BEWAAR ZE VOOR TOEKOMSTIG GEBRUIK.

- Gebruik het apparaat niet voor andere dan de in dit documenten beschreven doeleinden.
- Om elk risico van brand of elektrische schokken te voorkomen, mag u de hoofdtelefoon niet blootstellen aan te hoge temperaturen, een te hoge vochtigheidsgraad of direct zonlicht.
- Leg geen zware voorwerpen op uw hoofdtelefoon.
- Steek geen andere voorwerpen in de hoofdtelefoon, dit kan elektrische incidenten veroorzaken.
- Gooi niet met de hoofdtelefoon en stel deze niet bloot aan zware schokken.
- Laat jonge kinderen de hoofdtelefoon alleen zonder toezicht gebruiken als ze correcte instructies hebben gekregen om deze veilig te kunnen gebruiken, verkeerd gebruik kan letsel veroorzaken.
- Dit product is niet geschikt voor kinderen jonger dan 36 maanden. Gevaar van verwurging.
- De hoofdtelefoon mag niet worden ondergedompeld in water, moet uit de buurt van spetters worden gehouden en niet in de buurt van bakken of potten met vloeistof, zoals vazen, worden gezet. Bewaar de hoofdtelefoon na gebruik op een droge plaats.
- Probeer de hoofdtelefoon nooit zelf te demonteren of te hermonteren. Doe voor reparaties en onderhoud uitsluitend beroep op een erkend technicus.
- Om uw gezondheid en uw gehoor te beschermen, dient u niet langdurig op hoog volume naar muziek te luisteren. Neem regelmatig pauzes tijdens het gebruik van uw hoofdtelefoon en/of houd het uitgangsvolume op een passend niveau.

- Stel het geluidsvolume niet zo hoog in dat u niet meer kunt horen wat er om u heen gebeurt.
- Reinig de hoofdtelefoon uitsluitend met een zachte, droge doek en vermijd het gebruik van sprays.



Om eventuele gehoorschade te voorkomen, dient u niet langdurig op een hoog geluidsniveau te luisteren.

Dit product is in overeenstemming met de Franse verordening van 8 november 2005 houdende toepassing van artikel L.5232-1 van de code de la santé publique (het Franse wetboek van volksgezondheid).

Recycling van de batterij



Dit apparaat bevat een interne lithiumbatterij die kan ontploffen en gevaarlijke chemische stoffen kan vrijgeven. Om het risico op brand en brandwonden te beperken, dient u de batterij nooit te demonteren, te verbrijzelen of te doorboren.

De batterij niet wegwerpen bij het huisvuil.

De batterij dient afgedankt te worden volgens de van kracht zijnde regelgeving ter bescherming van het milieu.

Afdanking van de batterij in open vuur of een warme oven of mechanische verbrijzeling of versnippering van een batterij kan een explosie veroorzaken.

Als u de batterij bewaart in een omgeving met extreem hoge temperaturen, kan dit leiden tot een explosie of lekkage van de vloeistoffen of ontvlambare gassen.

Als de batterijen worden blootgesteld aan een extreem lage luchtdruk, kan dit een explosie of lekkage van de vloeistof of ontvlambare gassen veroorzaken.

Elektronische apparatuur

Uw bluetooth*-hoofdtelefoon maakt gebruik van de bluetooth*-technologie. Hij zendt en ontvangt radiofrequenties (HF) van ongeveer 2,4 GHz.

Deze emissies van ultrahoge frequenties kunnen de werking van vele elektronische apparaten verstoren. Zet uw bluetooth*-hoofdtelefoon op de volgende plaatsen uit om ongelukken te voorkomen:

- plaatsen waar zich ontvlambare gassen bevinden, ziekenhuizen, treinen, vliegtuigen en benzinstations in de buurt van automatische deuren of brandalarmen,
- zones waar dynamiet wordt gebruikt

Vraag uw arts om advies als u een pacemaker of een andere prothese heeft.

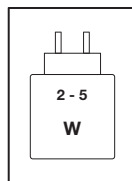

Het vermogen dat door de lader wordt geleverd, moet minimaal 2 Watt zijn voor de radioapparatuur en maximaal 5 Watt zijn om de maximale laadsnelheid te bereiken.

*Dit Essentiel B-product is compatibel met de genoemde merken (merken die toebehoren aan derden en geen banden hebben met Sourcing & Création).

opladen van de batterij

Batterij aan het opladen:
signaallampje brandt rood
Batterij opgeladen:
het signaallampje brandt wit.

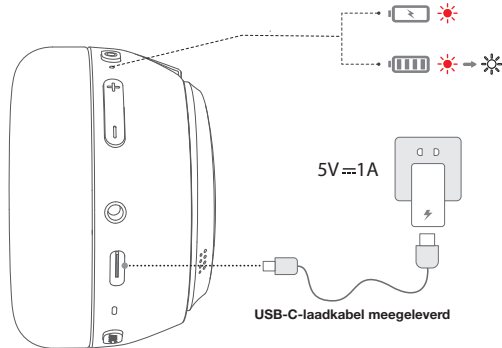

Oplaaftijd: ongeveer 2:10 uur

Laad de batterij vóór het eerste gebruik volledig op. De oplaadtijd bedraagt ongeveer 130 minuten.

- Gebruik de meegeleverde USB-C-kabel om de batterij op te laden. Sluit de USB-C-stekker aan op de oplaadpoort van de rechterschelp en sluit vervolgens de USB-stekker aan op een vrije USB-poort van uw computer.
- Het is ook mogelijk om de USB-C-stekker aan te sluiten op de oplaadpoort van de rechterschelp en de USB-stekker op de USB-poort van een USB-netstroomadapter (niet meegeleverd).

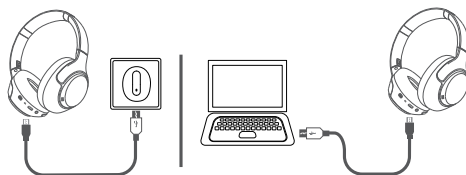

- Tijdens het opladen licht het lampje van de hoofdtelefoon rood op. Zodra de batterij volledig is opgeladen, wordt het lampje wit.
- Vervolgens beschikt u over ongeveer **45 uur** voor het beluisteren van muziek als de ANC-functie geactiveerd is en over **57 uur** als de ANC-functie gedeactiveerd is.
- Wanneer de batterij bijna leeg is, knippert het rode lampje met regelmatige tussenpozen.

gebruik van de oordopjes

De hoofdtelefoon in- of uitschakelen



- Om de hoofdtelefoon in te schakelen, houdt u de multifunctionele knop 3 seconden ingedrukt. Het lampje knippert rood en wit, uw hoofdtelefoon is klaar om te worden gekoppeld.
- Om uw hoofdtelefoon uit te zetten, houdt u de multifunctionele knop 4 seconden ingedrukt. Het lampje wordt rood en gaat weer uit.



Om de autonomie van de batterij te verlengen, gaat de hoofdtelefoon automatisch uit als er na 10 minuten geen apparaat is gekoppeld.

Rechtstreekse verbinding met een audiospeler

U kunt een extern audioapparaat (zoals een smartphone of MP3-speler) verbinden met uw hoofdtelefoon. Het geluid van het audioapparaat wordt overgedragen naar de hoofdtelefoon.

- Gebruik de meegeleverde jack-kabel 3,5°mm. Sluit één uiteinde aan op de poort voor audiokabels van 3,5°mm van de hoofdtelefoon en sluit het andere uiteinde aan op het externe audioapparaat.
- Gebruik geen 4-polige jackkabel van 3,5 mm. Dit zal leiden tot een storing van de hoofdtelefoon.
- Als u muziek beluistert in de aux-modus, worden de bedieningsknoppen van de hoofdtelefoon gedeactiveerd. Gebruik de bedieningsknoppen van de audiobron om muziek te beluisteren en het volume te regelen.

- Komt er geen geluid uit uw hoofdtelefoon, controleer dan het geluidsvolume van de audiobron. Controleer ook of de track wordt afgespeeld op de audiobron.
- Een rechtstreekse verbinding met een audiospeler is zelfs mogelijk als de accu van de hoofdtelefoon volledig leeg is.
- De AUX-verbinding heeft voorrang op de Bluetooth®-verbinding.

Een bluetooth®-verbinding tot stand brengen

Als u over audio-randapparatuur beschikt met draadloze technologie (smartphone, tablet, laptop, ...) dan kunt u deze met uw hoofdtelefoon koppelen.

Door middel van de draadloze verbinding kunt u via uw audio-apparaat uitgezonden muziek beluisteren zonder een kabel te gebruiken.

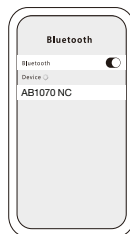

1. Verzeker u ervan dat uw draadloze randapparatuur compatibel is en dat de hoofdtelefoon is uitgeschakeld.
2. Houd de multifunctionele knop 3 seconden ingedrukt. Het lampje knippert rood en wit, uw hoofdtelefoon is klaar om te worden gekoppeld.

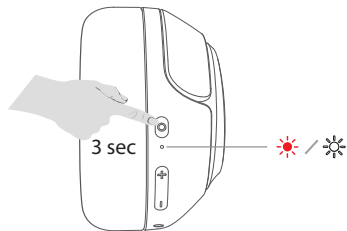

3. Zet op uw mobiele telefoon de functie voor het zoeken naar draadloze randapparaten aan. Raadpleeg de handleiding van uw telefoon voor meer informatie.
4. Tijdens het koppelen mag de afstand tussen de geluidsbron en uw hoofdtelefoon niet meer dan 1 meter bedragen.
5. Als de zoekopdracht voltooid is, kunt u uw apparaat verbinden met de randapparatuur **AB1070 NC**.
6. Nadat er verbinding is gemaakt, knippert het witte lampje om de 10 seconden.

De koppelingsmodus duurt ongeveer 5 minuten. Als er binnen deze periode geen apparaat wordt gekoppeld, gaat de hoofdtelefoon automatisch in stand-by.

- Voor een optimale overdrachtskwaliteit dient u de controleren of de hoofdtelefoon en uw bluetooth*-apparaten zich minder dan 10 meter van elkaar bevinden en of er geen elektronische apparaten zijn die de overdracht verstoren.
- Als er geen verbinding gemaakt kan worden, zet u de hoofdtelefoon uit en probeert u opnieuw verbinding te maken.
- Als uw telefoon een draadloos systeem met een versie lager dan 2.1 heeft, is het mogelijk dat de hoofdtelefoon u vraagt om een identificatiecode. Als dit het geval is, voer dan **0000, 8888, 1111** of **1234** in en valideer.

- Nadat het koppelen is gelukt, zullen de hoofdtelefoon en uw mobiele telefoon automatisch opnieuw verbinding maken wanneer ze zich dicht bij elkaar bevinden. Uw hoofdtelefoon kan maximaal 8 apparaten onthouden. Wanneer er meer dan 8 apparaten in het geheugen staan, zal het eerste apparaat vervangen worden.
- Telkens wanneer de hoofdtelefoon wordt aangezet, zal deze verbinding maken met het laatst gekoppelde apparaat. Als u hem met een ander apparaat wilt koppelen, moet u de draadloze functie van het laatst gekoppelde apparaat uitzetten.

Muziek luisteren

- Zet eerst de muziek aan op uw draadloze audio-randapparaat.
- Houd de knop **+** ingedrukt om naar de volgende track te gaan.
- Houd de knop **-** ingedrukt om naar de vorige track te gaan.
- Om de muziek op pauze te zetten, drukt u op de multifunctionele knop.
- Om verder te gaan met afspelen, drukt u opnieuw op de multifunctionele knop.

Het geluidsvolume regelen

- Druk kort op de knop **+** om het geluidsvolume te verhogen.
- Druk kort op de knop **-** om het geluidsvolume te verlagen.

Een telefoontje plegen

Toets een telefoonnummer in op uw mobiele telefoon. Vervolgens kunt u met uw gesprekspartner praten via de ingebouwde microfoon van de hoofdtelefoon.

Detectie van inkomende gesprekken

Bij een inkomende of uitgaande oproep zet de telefoon de muziek op pauze. De overdracht van de muziek van uw mobiele telefoon naar uw hoofdtelefoon wordt onderbroken. Wanneer het gesprek beëindigd is, hervat de telefoon het afspelen vanaf het moment waarop de muziek onderbroken werd en verzendt deze weer muziek naar uw hoofdtelefoon.

De spraakbediening activeren

Als u niet in gesprek bent, drukt u drie keer op de multifunctionele knop om de spraakbediening te activeren.

Een telefoongesprek aannemen of beëindigen

Als u wordt gebeld, klinkt er een geluidssignaal. Om het gesprek aan te nemen, drukt u kort op de multifunctionele knop.

Om een gesprek te beëindigen, drukt u opnieuw op de multifunctionele knop.

Een oproep weigeren

Om een inkomend gesprek te weigeren, houdt u de multifunctionele knop ongeveer 2 seconden ingedrukt.

De ANC-functie activeren/deactiveren

Uw hoofdtelefoon is uitgerust met Active Noise Cancelling ofwel ANC* (actieve ruisonderdrukking), een technologie die ongewenste geluiden tijdens het gebruik van uw hoofdtelefoon dempt.

Druk, om deze functie in- of uit te schakelen, kort op de ANC-knop onder de rechterschelp.

De transparantiemodus activeren/deactiveren

In tegenstelling tot de ANC-functie neemt deze technologie omgevingsgeluid op in uw luisterervaring, zodat u bewust blijft van wat er om u heen gebeurt.

Druk, om deze functie in- of uit te schakelen, drie keer op de ANC-knop onder de rechterschelp.

De gamemodus activeren/deactiveren

Zodra de hoofdtelefoon verbonden is via bluetooth*, drukt u twee keer op de multifunctionele knop om de gamemodus te activeren. In deze modus kan de hoofdtelefoon gebruikt worden met een lagere latentie, voor realtime audio return tijdens het gamen.

Druk nogmaals twee keer op de multifunctionele knop om de gamemodus uit te schakelen.

Koppelen met twee mobiele telefoons

Met de functie voor meerdere koppelingen kunt u twee telefoons koppelen met uw hoofdtelefoon en ervoor kiezen om één van de twee te beantwoorden.

Tijdens een gesprek wordt u door een beltoon gewaarschuwd voor een inkomende oproep op de tweede gekoppelde telefoon.

Om een oproep op de tweede gekoppelde telefoon te beantwoorden, moet u de huidige oproep onderbreken door op de multifunctionele knop te drukken. De tweede inkomende oproep wordt dan automatisch verbonden.

Als u ervoor kiest om de tweede oproep te negeren, wordt deze doorgeschakeld naar het antwoordapparaat.

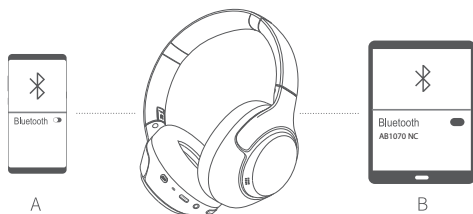

Twee apparaten aansluiten:

1. Sluit de hoofdtelefoon aan op uw eerste bluetooth*-apparaat.
2. Zodra de verbinding tot stand is gebracht, schakelt u de bluetooth* op dit eerste apparaat uit. De hoofdtelefoon gaat terug naar de koppelingsmodus.
3. Sluit het tweede bluetooth*-apparaat aan op uw hoofdtelefoon. U kunt nu de bluetooth*-verbinding opnieuw activeren op het eerste apparaat.

Na elke succesvolle koppeling wordt de verbindinginformatie opgeslagen in het interne geheugen van elk apparaat.

U hoeft de koppelingsprocedure niet te herhalen voor daaropvolgende verbindingen, tenzij u deze informatie verwijdert, bijvoorbeeld door een ander apparaat aan de hoofdtelefoon te koppelen.

De hoofdtelefoon terugzetten naar de fabrieksinstellingen

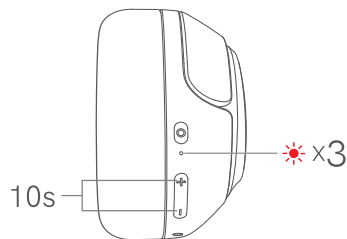

Als u een probleem ondervindt tijdens het gebruik van uw essentieel b-hoofdtelefoon, raden we u aan de fabrieksinstellingen te herstellen om uw product weer normaal te laten functioneren.

De lijst met uw bluetooth-apparaten* wordt tijdens deze handeling verwijderd.

Houd de knoppen + en – tegelijkertijd 10 seconden ingedrukt tot het signaallampje 3 keer rood knippert.

Het lampje knippert opnieuw rood en wit; dit betekent dat uw hoofdtelefoon klaar is voor koppeling.

probleemoplossing

1. Waarom knippert het rode lampje met regelmatige tussenpozen?

Dit betekent dat de batterij bijna leeg is en moet worden opgeladen.

2. Waarom gaat het rode lampje niet branden tijdens het laden?

- Controleer of de laadkabel naar behoren is aangesloten op de linkeroerschelp van de hoofdtelefoon.
- Mogelijk heeft u de hoofdtelefoon lange tijd niet gebruikt en is de batterij helemaal leeg. Als dit het geval is: begin met opladen en wacht 30 minuten. Het lampje moet dan gaan branden.

3. Wat is het maximale bereik om verbinding te maken tussen de hoofdtelefoon en een mobiele telefoon?

Volgens de draadloze standaard is het maximale bereik 10 meter voor randapparatuur van klasse II. Afhankelijk van de omstandigheden kan dit bereik echter kleiner zijn.

4. Waarom zoekt mijn mobiele telefoon niet naar de hoofdtelefoon/waarom kan mijn mobiele telefoon de hoofdtelefoon niet vinden?

Het zoeken kan pas beginnen wanneer de mobiele telefoon en de hoofdtelefoon allebei in de koppelingsmodus staan. Controleer of dit het geval is en of de twee apparaten zich niet verder van elkaar bevinden dan de maximaal toegestane afstand (10 meter). Deze twee voorwaarden zijn essentieel om de apparaten te koppelen.

5. Waarom hoor ik de stem van mijn gesprekspartner niet in de hoofdtelefoon?

- Controleer of de hoofdtelefoon is ingeschakeld.
- Controleer of het geluidsvolume niet te laag is en of de geluidsuitvoer niet is gedeactiveerd.
- Controleer of de hoofdtelefoon naar behoren is verbonden met de mobiele telefoon.
- Controleer of de twee apparaten zich niet verder van elkaar bevinden dan de maximaal toegestane afstand volgens de draadloze standaard.

6. Waarom kan ik de stem van mijn gesprekspartner niet horen wanneer ik met mijn hoofdtelefoon bel?

- Controleer of het signaal dat de mobiele telefoon ontvangt sterk genoeg is.
- Controleer of de oordopjes binnen bereik van de telefoon zijn voor een draadloze verbinding (1 meter).

7. Waarom kan ik de functies voor afspelen, pauzeren, vorige en volgende track niet gebruiken in de afspelmmodus?

Deze functies zijn alleen te gebruiken als uw audioapparaat het AVRCP-profiel (Audio/Video Remote Control Profile) ondersteunt. Controleer dus of uw mobiele telefoon of draadloze zender het AVRCP-profiel ondersteunt.

vereenvoudigde EU-verklaring van overeenstemming

Ondergetekende, Sourcing & Création, verklaart dat de radioapparatuur van het type Draadloze hoofdtelefoon essentieel b AB1070 NC voldoet aan de richtlijn 2014/53/EU.

De volledige tekst van de EU-conformiteitsverklaring is beschikbaar op de volgende website:

<https://www.boulanger.com/info/assistance>

- Frequentieband: 2402 - 2480 Mhz
- Afgegeven vermogen: < 0,66 mW



Protection de l'environnement

Ce symbole apposé sur le produit signifie qu'il s'agit d'un appareil dont le traitement en tant que déchet est soumis à la réglementation relative aux déchets d'équipements électriques et électroniques (DEEE). Cet appareil ne peut donc en aucun cas être traité comme un déchet ménager, et doit faire l'objet d'une collecte spécifique à ce type de déchets. Des systèmes de reprise et de collecte sont mis à votre disposition par les collectivités locales (déchèterie) et les distributeurs. En orientant votre appareil en fin de vie vers sa filière de recyclage, vous contribuerez à protéger l'environnement et empêcherez toute conséquence nuisible pour votre santé.



Protection of the environment

This symbol on the product means that it is a device whose disposal is subject to the directive on waste from electrical and electronic equipment (WEEE). This device may not in any way be treated as household waste and must be subject to a specific type of removal for this type of waste. Recycling and recovery systems are available in your area (waste removal) and provided by distributors. By taking your device to a recycling facility at its end of life, you will contribute to environmental conservation and prevent any harm to your health.



Umweltschutz

Dieses Symbol auf dem Produkt bedeutet, dass es sich um ein Gerät handelt, dessen Entsorgung den Vorschriften für Elektro- und Elektronikgeräte-Abfall (WEEE) unterliegt. Dieses Gerät darf daher keinesfalls als Hausmüll behandelt werden und muss an einer spezifischen Sammelstelle für diese Art von Abfall abgegeben werden. Rücknahme- und Sammelsysteme werden Ihnen von den Gemeinden (Wertstoffhof) und Vertrieben bereitgestellt. Indem Sie Ihr Gerät am Ende seiner Lebensdauer dem entsprechenden Recycling-Prozess zuführen, tragen Sie zum Umweltschutz bei und vermeiden negative Auswirkungen auf Ihre Gesundheit.



Milieubescherming

Dit op het apparaat aangebrachte symbool betekent dat het apparaat aan het einde van de levensduur afgevoerd moet worden volgens de voorschriften voor afgedankte elektrische en elektronische apparatuur (WEEE). Dit apparaat mag dus in geen geval bij het gewone huisafval weggeworpen worden maar moet naar een specifiek inzamelpunt teruggebracht worden. De gemeentes (vuilstortplaatsen) of de verkooppunten stellen inzamelsystemen en -punten tot uw beschikking. Door uw apparaat aan het einde van zijn levensduur naar een inzamelpunt te brengen voor recyclage, draagt u bij aan de bescherming van het milieu en voorkomt u schadelijke gevolgen voor uw gezondheid.

Toutes les informations, dessins, croquis et images dans ce document relèvent de la propriété exclusive de SOURCING & CREATION. SOURCING & CREATION se réserve tous les droits relatifs à ses marques, créations et informations. Toute copie ou reproduction, par quelque moyen que ce soit, sera jugée et considérée comme une contrefaçon.

All information, designs, drawings and pictures in this document are the property of SOURCING & CREATION. SOURCING & CREATION reserves all rights to its brands, designs and information. Any copy and reproduction through any means shall be deemed and considered as counterfeiting.

Alle Informationen, Zeichnungen, Skizzen und Bilder in diesem Dokument sind alleiniges Eigentum von SOURCING & CREATION. SOURCING & CREATION behält sich alle Rechte in Zusammenhang mit ihren Marken, Schöpfungen und Informationen vor. Kopien oder Reproduktionen, ungeachtet des dazu verwendeten Mittels, werden als Fälschung betrachtet und beurteilt.

Alle gegevens, tekeningen, schetsen en afbeeldingen in dit document zijn het exclusieve eigendom van SOURCING & CREATION. SOURCING & CREATION behoudt alle rechten met betrekking tot haar merken, creaties en informatie. Alle kopieën, of reproducties, met eender welk middel, worden beoordeeld en beschouwd als een vervalsing.

Testé dans nos laboratoires

Garantie valide à partir de la date d'achat (ticket de caisse faisant foi). Cette garantie ne couvre pas les vices ou les dommages résultant d'une mauvaise installation, d'une utilisation incorrecte, ou de l'usure normale du produit.



Tested in our laboratories

Warranty valid from the date of purchase (receipt as proof of purchase). This warranty does not cover defects or damage caused by improper set up, incorrect use, or normal wear and tear of this product.

In unseren Labors getestet.

Die Garantie läuft ab dem Kaufdatum (maßgeblich ist der Kassenzettel). Diese Garantie deckt keine Mängel oder Schäden, die aus unsachgemäßer Installation, falschem Gebrauch oder der normalen Abnutzung des Produkts resultieren.

Getest in onze laboratoria

Waarborg geldig vanaf de datum van aankoop (kasticket geldt als bewijs). De garantie dekt geen gebreken of schade die voortvloeien uit een onjuiste installatie, een onjuist gebruik of de normale slijtage en veroudering van het product.



Points de collecte sur www.quefairedemesdechets.fr
Privilégiez la réparation ou le don de votre appareil !

