

SKILLKORP C20 ULTIMATE

NOTICE D'UTILISATION

USER GUIDE

BEDIENUNGSANLEITUNG

GEBRUIKSAANWIJZING









SKILLKORP

ÉQUIPEMENTIER SOLARY

PLAY YOUR LEGEND

> I CONTENU DE L'EMBALLAGE / BOX CONTENTS /
 PACKUNGSINHALT / INHOUD VAN DE VERPAKKING

A		5
B		1
C		1
D		1
E		1
F		1

G	 M6x35mm	6
H	 M8x20mm	4
I	 M6x12mm	2
J		2
K		1

	FR	EN	DE	NL
A	Roulettes	Wheels	Rollen	Wieltjes
B	Base en étoile	Star-shaped base	Fußkreuz	Stervormig onderstel
C	Vérin	Cylinder	Gasdruckfeder	Gasveer
D	Dossier	Backrest	Rückenlehne	Rugleuning
E	Assise	Seat	Sitzfläche	Zitting
F	Accoudoirs	Armrests	Armlehnen	Armleuningen
G	Vis M6 x 35 mm	Screws M6 x 35mm	Schrauben M6 x 35 mm	Schroef M6 x 35 mm
H	Vis M8 x 20 mm	Screws M8 x 20mm	Schrauben M8 x 20 mm	Schroef M8 x 20 mm
I	Vis M6 x 12 mm	Screws M6 x 12mm	Schrauben M6 x 12 mm	Schroef M6 x 12 mm
J	Appui-tête	Headrest	Kopfstütze	Hoofdsteen
K	Clé Allen	Allen key	Inbusschlüssel	Inbussleutel



DESCRIPTION / BESCHREIBUNG / BESCHRIJVING

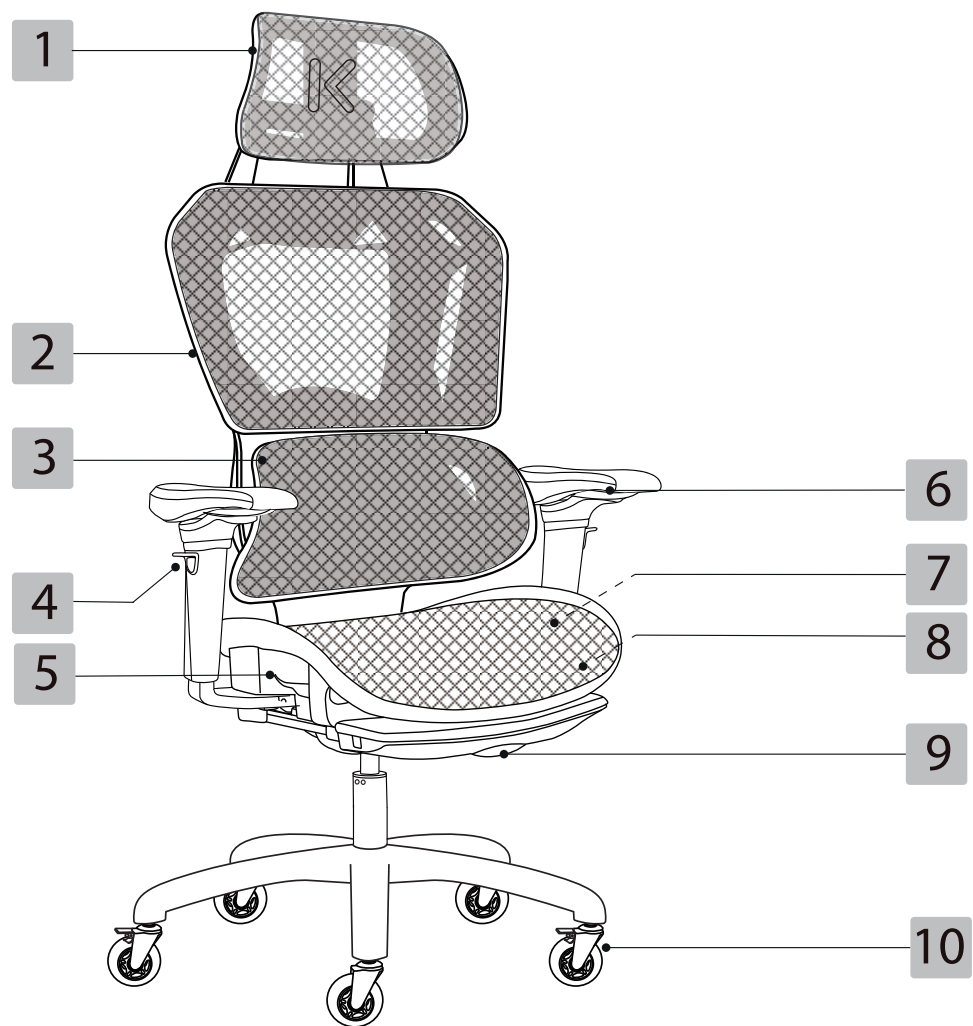

	FR	EN	DE	NL
1	Appui-tête réglable en hauteur	Height-adjustable headrest	Höhenverstellbare Kopfstütze	In hoogte verstelbare hoofdsteun
2	Dossier	Backrest	Rückenlehne	Rugleuning
3	Soutien lombaire	Lumbar support	Lendenwirbelstütze	Ondersteuning van de onderrug
4	Bouton d'ajustement de la hauteur des accoudoirs	Armrest height adjustment button	Knopf zur Höhenverstellung der Armlehnen	Knop voor het aanpassen van de armleuningen
5	Levier de réglage de la hauteur du fauteuil	Lever for adjusting chair height	Hebel zur Höhenverstellung des Stuhls	Hendel voor aanpassen van de stoelhoogte
6	Accoudoirs à rotation ajustable	Armrests with adjustable rotation	Armlehnen mit Schwenkfunktion	Armleuningen met verstelbare rotatie
7	Levier de réglage de l'inclinaison du dossier	Lever for adjusting backrest tilt	Hebel zur Einstellung der Rückenlehnenneigung	Hendel voor het kantelen van de rugleuning
8	Levier de réglage de la position avant/arrière de l'assise	Lever for adjusting the front/back position of the seat	Hebel zur Verstellung der Sitzposition vorwärts/rückwärts	Hendel voor het naar voren/achteren plaatsen van de zitting
9	Repose-pieds	Footrest	Fußstütze	Voetsteun
10	Roues rollers avec freins intégrés	Castor wheels with integrated brakes	„Rollerblade“-Stuhlrollen mit integrierten Bremsen	Wieltjes met geïntegreerde remmen



>| PRÉCAUTIONS D'USAGE

AVANT D'UTILISER LE FAUTEUIL POUR LA PREMIÈRE FOIS, VEUILLEZ LIRE ATTENTIVEMENT CES INSTRUCTIONS SE RAPPORTANT À LA SÉCURITÉ ET LES CONSERVER POUR RÉFÉRENCE ULTÉRIEURE.

- Le fauteuil est uniquement destiné à une utilisation domestique en intérieur.
- N'exposez pas le fauteuil à des températures trop élevées ou aux rayons directs du soleil.
- Utilisez le fauteuil uniquement dans des climats modérés. Évitez les climats tropicaux et particulièrement humides.
- Seule une personne qualifiée peut remplacer ou réparer les composants de réglage de la hauteur des sièges équipés d'accumulateurs d'énergie.
- Les roues utilisées sur cette chaise peuvent entraîner des rayures sur un sol de type bois, si la charge est supérieure à 130 kg.
- Pour éviter tout risque d'étouffement, gardez les sacs plastiques et les éléments de protection de votre fauteuil hors de portée des enfants.
- Nettoyez le cadre en métal avec de l'eau légèrement savonneuse, rincez à l'eau claire et séchez avec un chiffon.
- Nettoyez les parties en tissu avec un nettoyant pour tissu adapté.
- Essuyez régulièrement les parties en plastique avec un chiffon propre, doux et sec. N'utilisez aucun produit corrosif pour le nettoyage.

>| CARACTÉRISTIQUES

Ergonomie

- Type d'accoudoirs : 4D
- Poids maximum recommandé : 130 Kg

Caractéristiques

- **Accoudoirs 4D** : rotation jusqu'à 270°, hauteur ajustable, position avant et arrière ajustable, inclinaison latérale (angle d'appui) ajustable de 0° à 30°
- **Assise** : ajustable en avant et en arrière
- **Dossier** : hauteur ajustable, inclinaison ajustable (4 positions) avec un angle maximal de 135°
- **Soutien lombaire** : auto-ajustable
- **Appui-tête** : réglable en hauteur
- **Repose pieds** : intégré
- **Matière** : mesh
- **Roues rollers** : 5, avec freins intégrés
- **Dimensions** : 68 cm x 116,5-138,5 cm (min-max) x 70 cm
- **Poids** : 25,8kg

> ASSEMBLAGE

Veillez vérifier soigneusement le contenu de l'emballage avant de commencer le montage de votre fauteuil pour jeux vidéo.

Suivez les étapes de montage afin d'assembler correctement et de manière sûre votre fauteuil de jeux vidéo. Aucun élément ne nécessite de démontage, veillez à ne pas endommager les éléments du fauteuil. Veillez vérifier cet assemblage tous les 6 mois et resserrez les vis avec la clé Allen fournie.

> MONTAGE DE LA BASE EN ÉTOILE

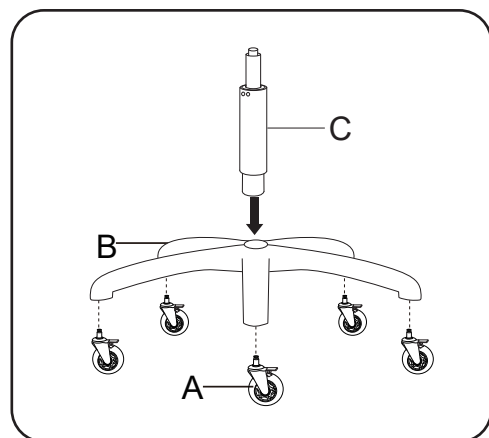

1. Fixez les 5 roulettes (A) en les clipsant sur la base en étoile (B). **Attention à ne pas vous pincer les doigts** lorsque les roulettes s'enclenchent. Assurez-vous qu'elles sont solidement fixées.
2. Insérer le vérin à gaz (C) au centre de la base en étoile (B).

ATTENTION !

Le haut du vérin présente une soupape. Veillez à ne pas appuyer sur cette soupape ou l'endommager lors du montage du vérin sur la base en étoile.

> MONTAGE DU FAUTEUIL

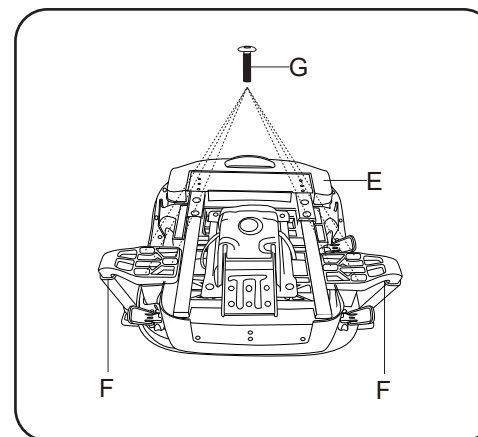

3. Retournez l'assise (E) du fauteuil, rembourrage vers le bas. Fixez les 2 accoudoirs (F) à l'assise (E) à l'aide des 6 vis (G) fournies.

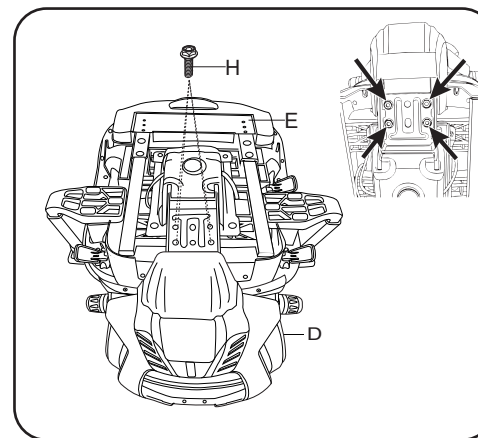

4. Fixez le dossier (D) sur l'assise (E). Prenez garde à bien positionner la plaque de fixation du dossier (D) sur le dessus de la plaque de fixation de l'assise (E). **Une fois la chaise debout**, la plaque de fixation de l'assise (E) doit se trouver **en dessous** de la plaque de fixation du dossier (D).
5. Insérez les 4 vis (H) dans les emplacements prévus. Serrez-les fermement pour solidariser l'ensemble, en vous référant aux points d'ancrage indiqués par les flèches sur le schéma ci-contre.



6. Retournez l'assise du fauteuil (E) à laquelle est fixé le dossier (D), rembourrage vers le haut. Installez l'assise du fauteuil sur la base en étoile (B). Insérez le vérin dans l'orifice central du mécanisme installé sous le siège.

ATTENTION !

N'actionnez pas les manettes de réglage avant que le fauteuil ne soit entièrement assemblé car vous risqueriez de vous blesser !

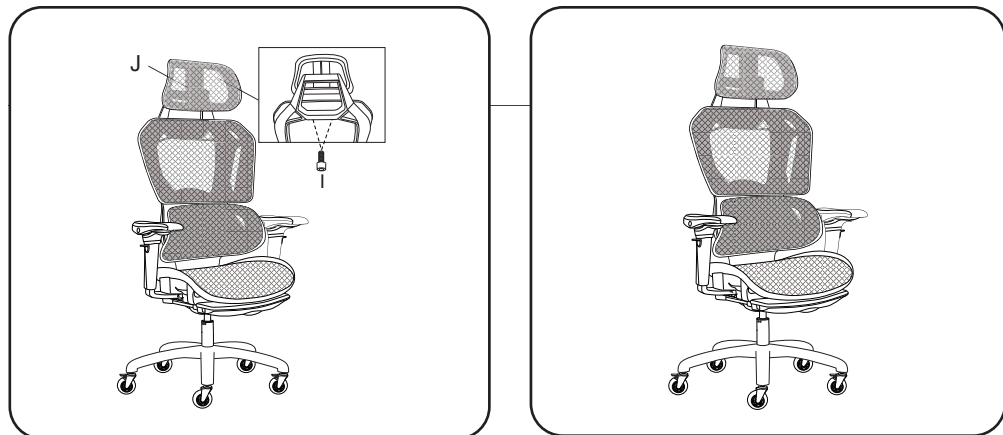

7. Fixez l'appui-tête (J) au dossier à l'aide des 2 vis (I) fournies.

8. Votre fauteuil est prêt.

Le montage est désormais terminé. Asseyez-vous pour que les parties soient bien solidaires. Après quelques jours d'utilisation, resserrez l'ensemble des vis.

FUNCTION ET UTILISATION

Réglez la hauteur des accoudoirs en actionnant le bouton présent à l'extérieur. Tournez-les de gauche à droite ou sur eux-mêmes pour les positionner comme souhaité. Modifiez l'inclinaison latérale (angle d'appui) de 0° à 30°.

Réglez la position de l'appui-tête en le descendant ou en le montant.

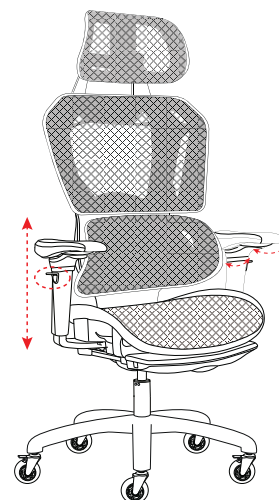

Levez ou baissez le dossier en fonction de vos besoins.

Utilisez le levier située à droite de l'assise pour régler sa hauteur.

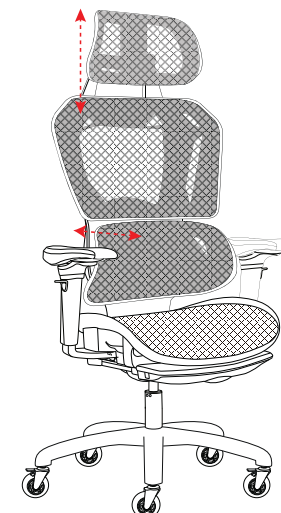

Réglage du basculement du fauteuil : utilisez la manette située à droite à l'arrière de l'assise pour régler le basculement.

Réglage de la profondeur de l'assise : utilisez la manette située à droite à l'avant de l'assise pour régler la profondeur de l'assise.

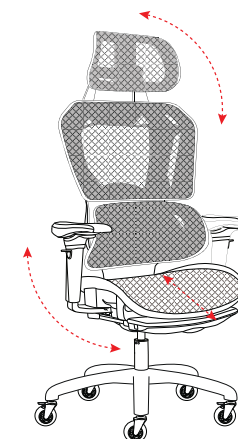
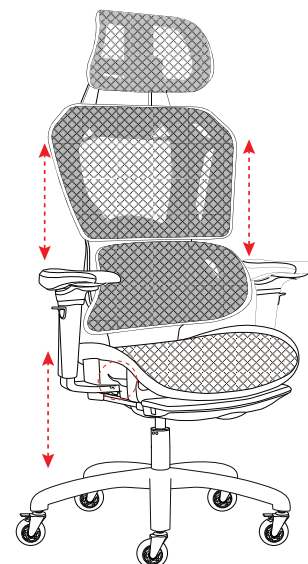

Tirez sur le repose-pieds situé sous l'assise pour le déployer.

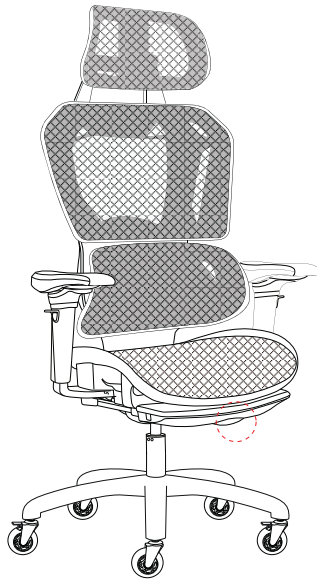

ATTENTION !

- Dans le cas où le siège ne monte pas, veuillez faire descendre le siège jusqu'en bas puis remonter le siège à la position souhaitée.
- Dans le cas où le siège ne descend pas, veuillez faire remonter le siège jusqu'en haut puis descendre le siège jusqu'à la position souhaitée.
- Dans le cas où le mode basculement est inopérant, actionnez le levier pour débloquer la fonction.

FR

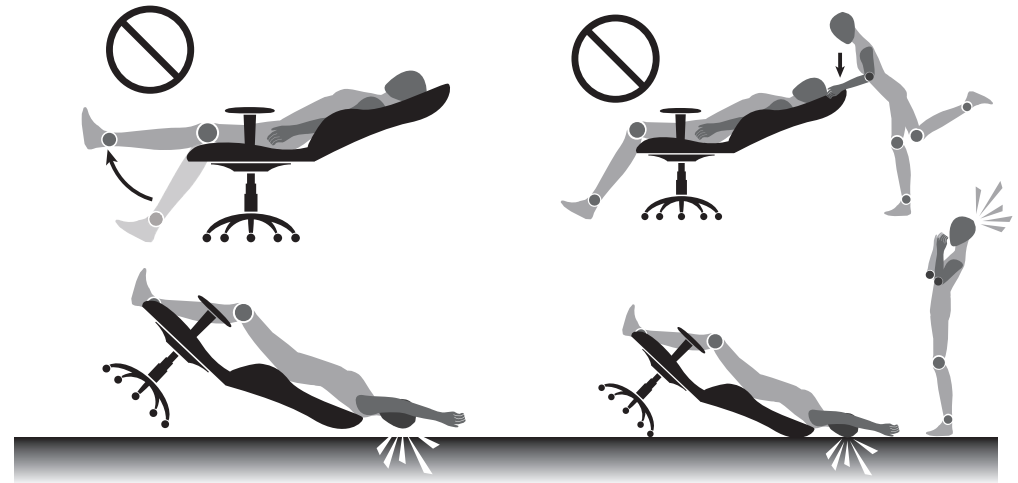

ATTENTION !

N'utilisez jamais ce fauteuil de manière dangereuse : veuillez à l'utiliser conformément aux instructions, sans jamais vous mettre en danger, car vous risqueriez de chuter.

> SAFETY PRECAUTIONS

BEFORE USING THE CHAIR FOR THE FIRST TIME, PLEASE READ THESE SAFETY INSTRUCTIONS CAREFULLY AND KEEP THEM FOR FUTURE REFERENCE.

- The chair is intended for domestic indoor use only.
- Do not expose the chair to high temperatures or direct sunlight.
- Use the chair only in temperate climates. Avoid tropical and particularly humid climates.
- Only a duly qualified person can replace or repair the height adjustment components of chairs fitted with energy accumulators.
- The wheels used on this chair can scratch wooden and other similar types of floors when the load is greater than 130kg.
- To prevent the risk of suffocation, keep plastic bags and the protective elements of your chair out of the reach of children.
- Clean the metal frame with slightly soapy water, rinse with clean water and dry with a cloth.
- Clean the fabric parts using a detergent suitable for the fabric concerned.
- Regularly wipe the plastic parts with a soft, clean and dry cloth. Do not use any corrosive products for cleaning.

> FEATURES

Ergonomics

- Type of armrests: 4D
- Maximum weight supported: 130 kg

Features

- **4D armrests:** rotation up to 270°, adjustable height, adjustable front and back position, lateral tilt (supporting angle) adjustable from 0° to 30°
- **Seat:** adjustable forwards and backwards
- **Backrest:** adjustable height, adjustable tilt (4 positions) with a maximum angle of 135°
- **Lumbar support:** self-adjusting
- **Headrest:** height-adjustable
- **Footrest:** integrated
- **Material:** mesh
- **Castor wheels:** 5, with integrated brakes
- **Dimensions:** 68 cm x 116,5-138,5 cm (min-max) x 70 cm
- **Weight:** 25.8 kg

> ASSEMBLY

Please check the box contents carefully before starting to assemble your gaming chair.

Follow the assembly steps in order to correctly and safely assemble your gaming chair. No element requires disassembly, take care not to damage the components of the chair. Please check the assembly every six months and re-tighten the screws with the Allen key provided.

> ASSEMBLY OF THE STAR BASE

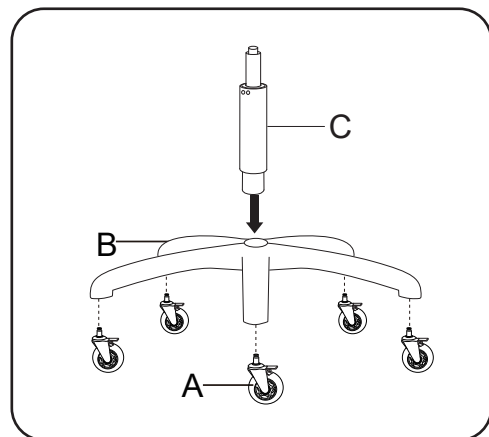

1. Attach the five wheels (A) by clipping them onto the star-shaped base (B). **Take care not to pinch your fingers** when the wheels engage. Make sure they are securely fastened.
2. Insert the gas cylinder (C) into the centre of the star-shaped base (B).

! WARNING!

The top of the cylinder has a valve. Please do not press on this valve or damage it when attaching the cylinder to the star-shaped base.

> ASSEMBLY OF THE GAMING CHAIR

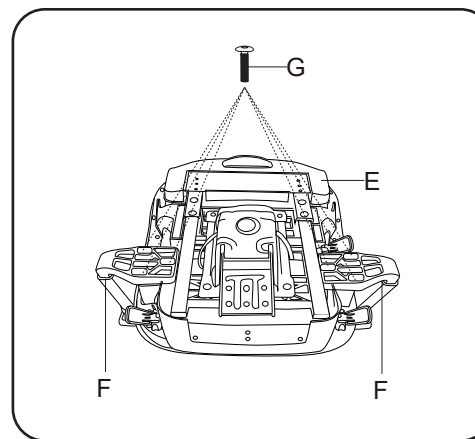

3. Turn the seat (E) of the chair over, with the seat cushion facing down. Secure the 2 armrests (F) to the seat (E) using the 6 screws (G) supplied.

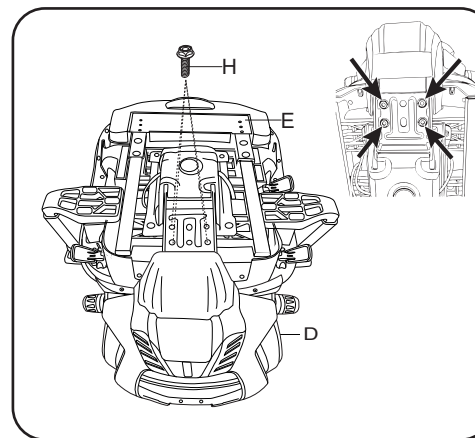

4. Attach the backrest (D) to the seat (E). Take care to position the backrest mounting plate (D) correctly on top of the seat mounting plate (E). **Once the chair is upright**, the seat mounting plate (E) should be positioned **underneath** the backrest mounting plate (D).
5. Insert the 4 screws (H) into the designated slots. Tighten them firmly to secure the assembly, referring to the fixing points indicated by the arrows on the diagram opposite.



6. Turn the chair seat (E) to which the backrest (D) is attached over, with the seat cushion facing up. Install the seat of the chair on the star-shaped base (B). Insert the cylinder into the central opening of the mechanism fitted under the seat.

OPERATION AND USE

WARNING!
Do not operate the adjustment knobs before the chair is fully assembled, as it presents the risk of personal injury!

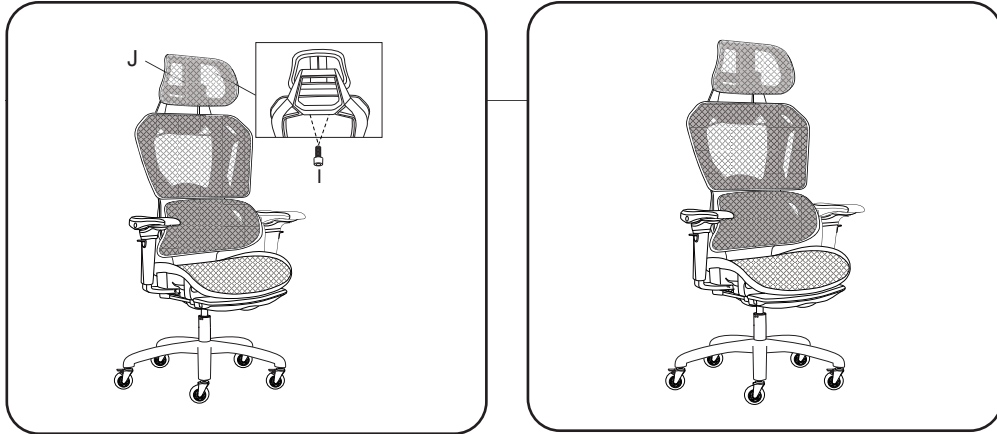

7. Secure the headrest (**J**) to the backrest using the 2 screws (**I**) supplied.
8. Your chair is ready.

You have now finished assembling the chair. Sit down so that the parts fit together securely. After a few days of use, refasten all of the screws.

Adjust the height of the armrests by pressing the knob on the outside. Turn them from left to right or on themselves to position them as desired. Change the lateral tilt (supporting angle) from 0° to 30°.

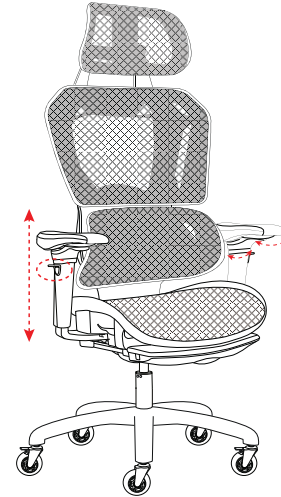

Raise or lower the backrest as required. Use the lever on the right of the seat to adjust its height.

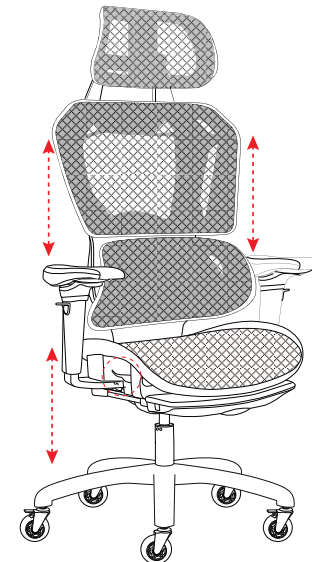

Adjust the position of the headrest by raising or lowering it.

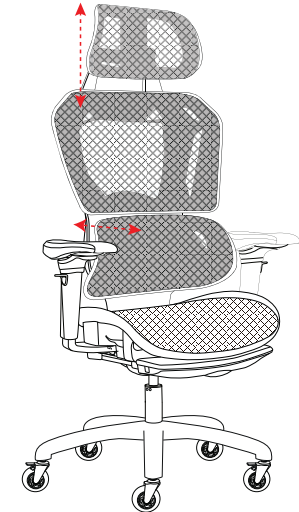

Adjusting the chair tilt: use the knob on the right at the back of the seat to adjust the tilt. Seat depth adjustment: use the knob on the front right of the seat to adjust the seat depth.

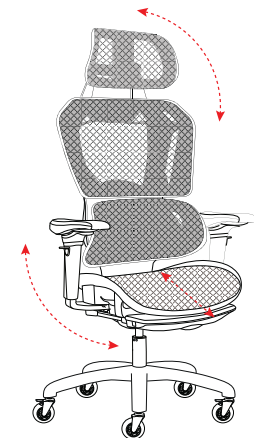

Pull on the footrest under the seat to extend it.

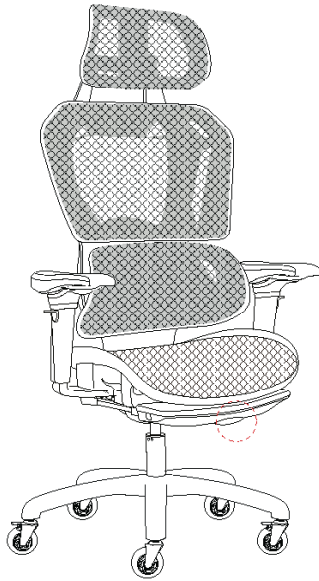

WARNING!

- In cases where the chair does not rise, lower the seat into its lowest position and then raise it until the desired position is reached.
- In cases where the chair does not lower, raise the seat into its highest position and then lower it until the desired position is reached.
- In cases where the tilt mode does not work, use the lever to unlock the function.

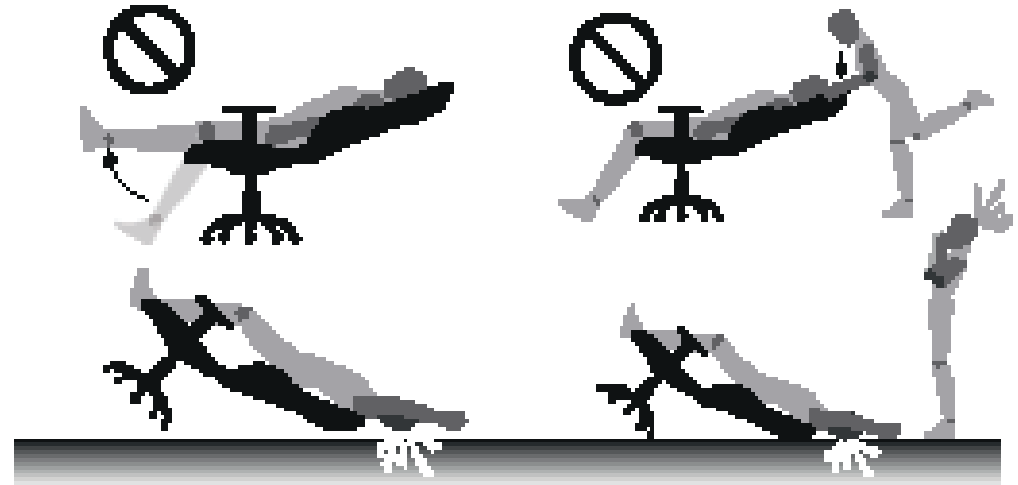

WARNING!

Never use this chair in a dangerous manner: please use it in accordance with the instructions, without ever placing yourself in any danger, as there is the risk of a fall.

>| VORSICHTSMASSNAHMEN

BEVOR SIE DEN STUHL ZUM ERSTEN MAL IN GEBRAUCH NEHMEN, LESEN SIE BITTE DIE SICHERHEITSHINWEISE AUFMERKSAM DURCH UND BEWAHREN SIE SIE ZUM SPÄTEREN NACHSCHLAGEN AUF.

- Der Stuhl ist ausschließlich für den häuslichen Gebrauch in Innenräumen bestimmt.
- Setzen Sie den Stuhl nicht zu hohen Temperaturen oder direktem Sonnenlicht aus.
- Verwenden Sie den Stuhl nur in gemäßigten Klimazonen. Vermeiden Sie die Verwendung unter tropischen und besonders feuchten Klimabedingungen.
- Die höhenverstellbaren Komponenten von Stühlen mit Energiespeichern dürfen nur von einer qualifizierten Person ausgetauscht oder repariert werden.
- Die für diesen Stuhl verwendeten Rollen können bei einer Belastung von über 130 kg Kratzer auf Holzböden oder ähnlich empfindlichen Untergründen verursachen.
- Zur Vermeidung jedweder Erstickungsgefahr bewahren Sie die Plastiktüten und Schutzelemente des Stuhls bitte außerhalb der Reichweite von Kindern auf.
- Reinigen Sie den Metallrahmen mit einer leichten Seifenlauge, spülen Sie mit klarem Wasser nach und trocknen Sie ihn mit einem Tuch ab.
- Reinigen Sie die Stoffteile mit einem geeigneten Stoffreinigungsmittel.
- Wischen Sie die Kunststoffteile regelmäßig mit einem sauberen, weichen und trockenen Tuch ab. Verwenden Sie keine ätzenden Reinigungsmittel.

>| KENNDATEN

Ergonomie

- Art der Armlehnen: 4D
- Maximale Tragfähigkeit: 130 kg

Kenndaten

- **4D-Armlehnen:** bis 270° schwenkbar, höhenverstellbar, in der Position nach vorn und hinten verstellbar, seitliche Neigung (Auflagewinkel) von 0° bis 30° verstellbar
- **Sitzfläche:** nach vorn und hinten verstellbar
- **Rückenlehne:** in der Höhe verstellbar, in der Neigung verstellbar (4 Positionen) mit einem maximalen Winkel von 135°
- **Lendenwirbelstütze:** selbstanpassend
- **Kopfstütze:** höhenverstellbar
- **Fußstütze:** integriert
- **Material:** Mesh
- **„Rollerblade“-Stuhlrollen:** 5 mit integrierten Bremsen
- **Abmessungen:** 68 cm x 116,5-138,5 cm (min-max) x 70 cm
- **Gewicht:** 25,8 kg

ZUSAMMENBAU

Bitte überprüfen Sie den Packungsinhalt sorgfältig, bevor Sie mit dem Zusammenbau Ihres Gaming-Stuhls beginnen.

Befolgen Sie die Montageschritte, damit Ihr Gaming-Stuhl ordnungsgemäß und sicher zusammengebaut wird. Keines der Bauteile muss zerlegt werden. Achten Sie darauf, die Bauteile des Stuhls nicht zu beschädigen. Prüfen Sie diese Montage alle 6 Monate und ziehen Sie die Schrauben mit dem mitgelieferten Inbusschlüssel nach.

MONTAGE DES FUSSKREUZES

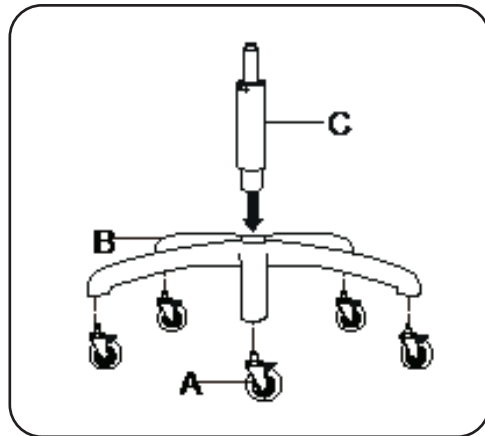

1. Befestigen Sie die 5 Rollen (A), indem Sie sie in das Fußkreuz (B) einstecken und einrasten lassen. **Vorsicht, geben Sie acht, dass Sie sich beim Einrasten der Rollen nicht die Finger einklemmen.** Stellen Sie sicher, dass alle Rollen gut befestigt sind.
2. Stecken Sie anschließend die Gasfeder (C) in die Mitte des Fußkreuzes (B).

ACHTUNG!

Oben an der Gasdruckfeder befindet sich ein Ventil. Passen Sie auf, dass Sie beim Montieren der Gasdruckfeder an das Fußkreuz nicht auf das Ventil drücken oder es beschädigen.

MONTAGE DES STUHLS

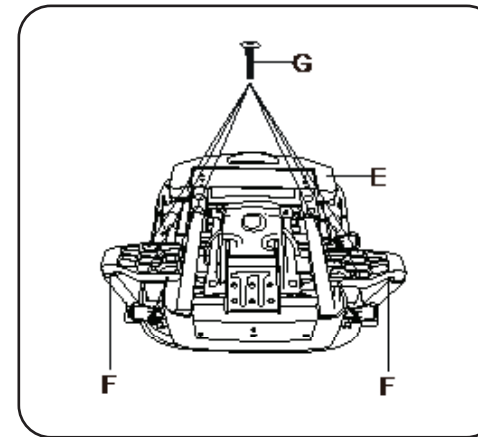

3. Drehen Sie die Sitzfläche (E) des Stuhls um, sodass die Polsterung nach unten zeigt. Befestigen Sie die 2 Armlehnen (F) mit den 6 mitgelieferten Schrauben (G) an der Sitzfläche (E).

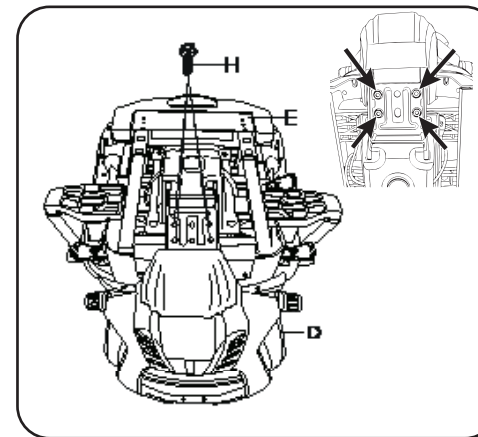

4. Befestigen Sie die Rückenlehne (D) an der Sitzfläche (E). Achten Sie darauf, die Befestigungsplatte der Rückenlehne (D) korrekt auf der Oberseite der Befestigungsplatte der Sitzfläche (E) zu positionieren. **Sobald der Stuhl aufrecht steht,** muss sich die Befestigungsplatte der Sitzfläche (E) **unterhalb** der Befestigungsplatte der Rückenlehne (D) befinden.
5. Setzen Sie die 4 Schrauben (H) in die dafür vorgesehenen Öffnungen ein. Ziehen Sie sie fest an, um die Baugruppe zu sichern, und orientieren Sie sich dabei an den mit Pfeilen gekennzeichneten Befestigungspunkten in der nebenstehenden Abbildung.



6. Drehen Sie die Sitzfläche des Stuhls **(E)**, an der die Rückenlehne **(D)** befestigt ist, so um, dass die Polsterung nach oben zeigt. Montieren Sie die Sitzfläche am Fußkreuz **(B)**. Stecken Sie die Gasdruckfeder in die mittlere Öffnung der auf der Unterseite des Stuhls angebrachten Mechanik.

ACHTUNG!

Betätigen Sie die Verstellhebel nicht, bevor der Stuhl vollständig zusammengebaut ist, da Sie sich andernfalls verletzen könnten!

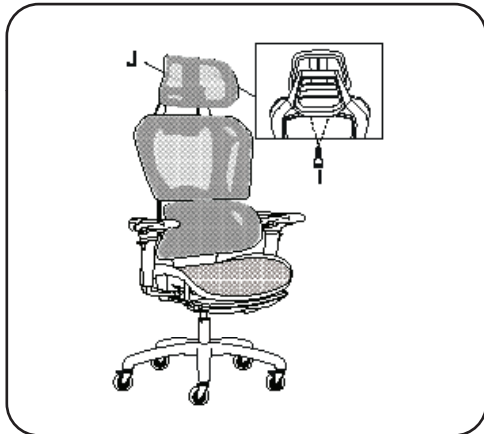

7. Befestigen Sie die Kopfstütze **(J)** mit den 2 mitgelieferten Schrauben **(I)** an der Rückenlehne.
8. Ihr Stuhl ist nun zusammengebaut und einsatzbereit.

Die Montage ist nun beendet. Setzen Sie sich auf den Stuhl, damit sich die Stuhlteile fest miteinander verbinden. Ziehen Sie alle Schrauben nach einigen Tagen Gebrauch noch einmal fest an.

FUNKTION & BEDIENUNG

Stellen Sie die Höhe der Armlehnen ein, indem Sie den Knopf an der Außenseite betätigen. Drehen Sie sie von links nach rechts oder um sich selbst, um sie in die gewünschte Position zu bringen. Verändern Sie die Seitenneigung (Auflagewinkel) von 0° bis 30°.

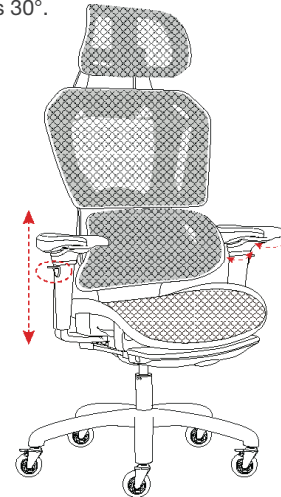

Heben oder senken Sie die Rückenlehne je nach Bedarf. Verwenden Sie den Hebel an der rechten Seite des Sitzes, um die Sitzhöhe einzustellen.

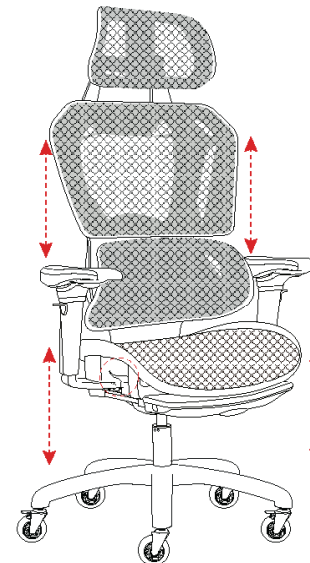

Stellen Sie die Position der Kopfstütze ein, indem Sie sie nach oben oder unten schieben.

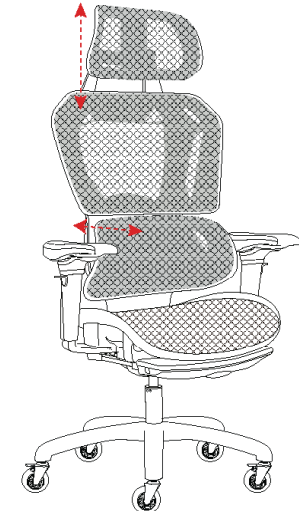

Wippmechanik des Stuhls einstellen: Mit dem Hebel rechts hinten am Sitz kann die Wippfunktion eingestellt werden. Einstellung der Sitztiefe: Mit dem Hebel an der rechten Seite vorn am Sitz kann die Sitztiefe eingestellt werden.

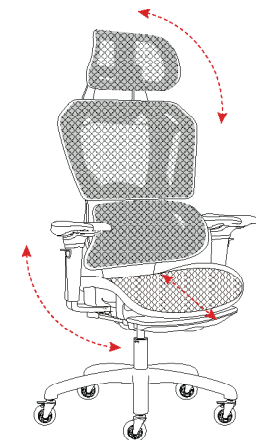

Die Fußstütze unter dem Sitz wird durch einfaches Herausziehen ausgeklappt.

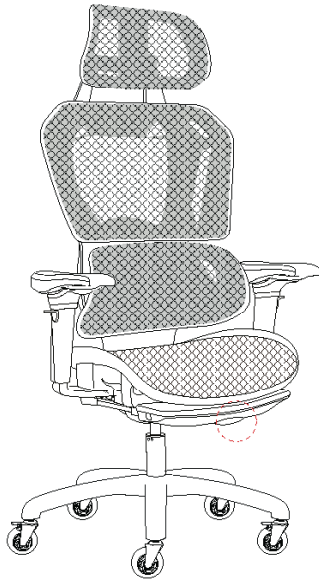

ACHTUNG!

- Sollte der Sitz nicht nach oben fahren, lassen Sie den Sitz bitte ganz nach unten absinken und dann wieder nach oben in die gewünschte Position fahren.
- Sollte der Sitz nicht nach unten absinken, lassen Sie den Sitz bitte ganz nach oben fahren und dann nach unten in die gewünschte Position absinken.
- Wenn die Wippmechanik nicht funktioniert, betätigen Sie den Hebel, um die Wippfunktion freizugeben.

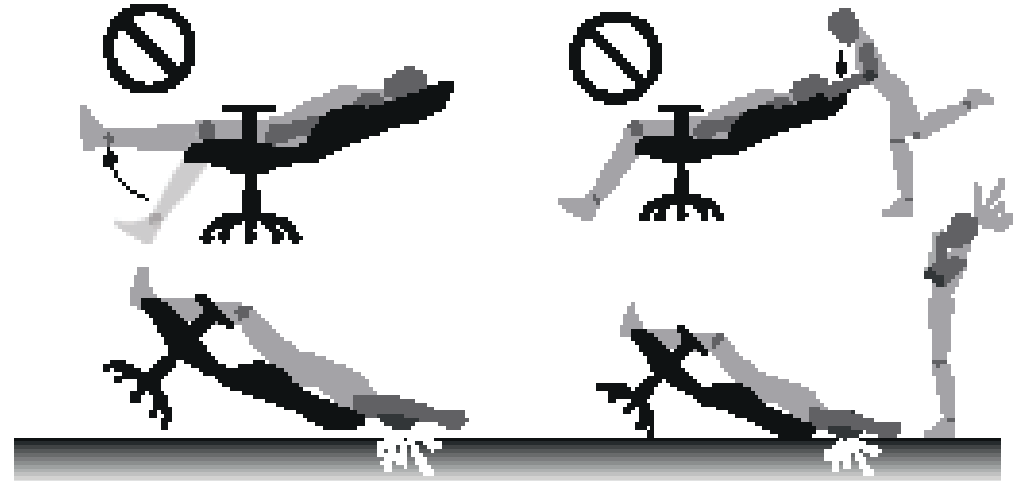

ACHTUNG!

Benutzen Sie den Stuhl niemals in einer Weise, die für Sie gefährlich sein könnte: Der Gebrauch muss entsprechend der Anleitung erfolgen und darf keine Gefahr darstellen, da es sonst zu Stürzen kommen könnte.

>| GEBRUIKSVOORSCHRIFTEN

LEES DE VEILIGHEIDSAANWIJZINGEN AANDACHTIG DOOR VOORDAT U DE STOEL VOOR HET EERST GEBRUIKT EN BEWAAR ZE VOOR LATER GERUIK.

- De stoel is uitsluitend bestemd voor huiselijk gebruik binnenshuis.
- Stel de stoel niet bloot aan hoge temperaturen, overmatige vochtigheid of rechtstreeks zonlicht.
- Gebruik de stoel uitsluitend in een gematigd klimaat. Vermijd een tropisch en met name een vochtig klimaat.
- Uitsluitend een gekwalificeerde persoon mag de onderdelen voor de hoogteverstelling van stoelen voorzien van een energie accumulator vervangen of repareren.
- De voor deze stoel gebruikte wielletjes kunnen krassen veroorzaken op houten of soortgelijke vloeren bij een belasting van meer dan 130 kg.
- Houd, om gevaar op stikken te voorkomen, de plastic zakken en het beschermingsmateriaal van de stoel buiten het bereik van kinderen.
- Reinig het metalen frame met zeepsop, spoel het schoon met helder water en droog af met een zachte doek.
- Reinig de stoffen onderdelen met een aangepaste textielreiniger.
- Veeg de kunststof onderdelen regelmatig schoon met een schone, zachte en droge doek. Gebruik geen bijtende reinigingsmiddelen.

>| KENMERKEN

Ergonomie

- Type arMLEUNINGEN: 4D
- Maximaal aanbevolen draaggewicht: 130 Kg

Kenmerken

- **4D-armleuningEN:** rotatie tot 270°, verstelbare hoogte, naar voren/achteren plaatsen van de zitting, zijdelingse hellingshoek (steunhoek) instelbaar van 0° tot 30°
- **Zitting:** verstelbaar naar voren en naar achteren
- **Rugleuning:** in hoogte verstelbaar, verstelbare hellingshoek (4 posities) met een maximale hoek van 135°
- **Ondersteuning van de onderrug:** automatisch aanpassend
- **Hoofdsteun:** in hoogte verstelbaar
- **Voetsteun:** geïntegreerd
- **Materiaal:** mesh
- **Wielletjes:** 5, met geïntegreerde remmen
- **Afmetingen:** 68 cm x 116,5-138,5 cm (min-max) x 70 cm
- **Gewicht:** 25,8 kg

MONTAGE

Controleer zorgvuldig de inhoud van de verpakking alvorens met de montage van de gamestoel te beginnen.

Volg de montagestappen om uw gamestoel op een correcte en veilige manier te monteren. Geen enkel element hoeft gedemonteerd te worden, ga voorzichtig te werk om de elementen van de stoel niet te beschadigen. Controleer deze montage om de 6 maanden en draai de schroeven vast met behulp van de meegeleverde inbussleutel.

MONTAGE VAN HET STERVORMIGE ONDERSTEL

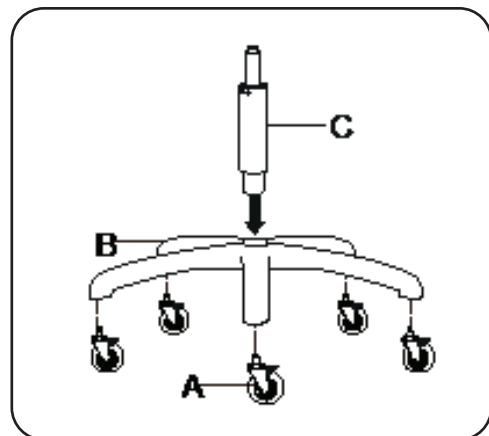

1. Bevestig de 5 wieltjes (A) door ze op het stervormige onderstel vast te klemmen (B). **Pas op uw vingers niet te beklemmen** bij het vastklikken van de wieltjes. Controleer of ze stevig vastzitten.
2. Plaats vervolgens de gasveer (C) in het midden van het stervormige onderstel (B).

LET OP!

Op de bovenzijde van de gasveer bevindt zich een klep. Zorg er bij het monteren van de gasveer op het stervormige onderstel voor niet op de klep te drukken of deze niet te beschadigen.

MONTAGE VAN DE STOEL

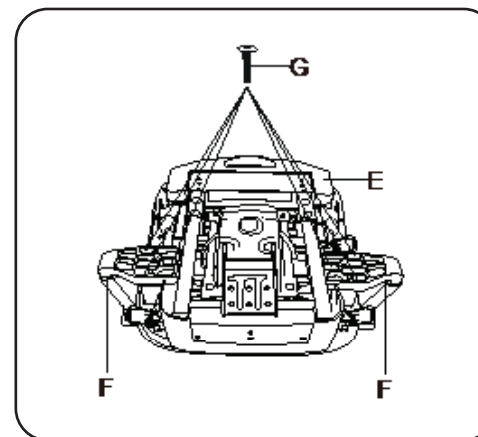

3. Keer de zitting (E) van de stoel om, met de vulling naar beneden. Bevestig de 2 armleuningen (F) aan de zitting (E) met de 6 meegeleverde schroeven (G).

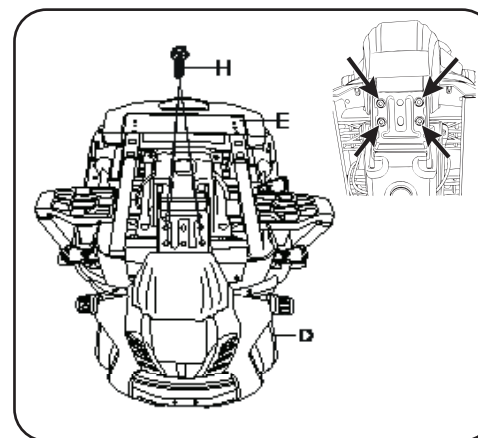

4. Bevestig de rugleuning (D) op de zitting (E). Let erop dat u de bevestigingsplaat van de rugleuning (D) goed bovenop de bevestigingsplaat van de zitting (E) plaatst. **Zodra de stoel rechtop staat**, moet de bevestigingsplaat van de zitting (E) zich **onder** de bevestigingsplaat van de rugleuning (D) bevinden.
5. Draai de 4 schroeven (H) in de daarvoor bestemde gaten. Draai ze stevig vast om het geheel te bevestigen, waarbij u de bevestigingspunten volgt die met pijlen zijn aangegeven op de afbeelding hiernaast.



6. Draai de zitting van de stoel (E), waar de rugleuning (D) aan vastzit, om met de vulling naar boven. Breng de zitting van de stoel aan op het stervormige onderstel (B). Plaats de gasveer in de centrale opening van het mechanisme onder de stoel.

LET OP!

Gebruik de hendels niet voordat de stoel volledig gemonteerd is om risico op verwondingen te voorkomen!

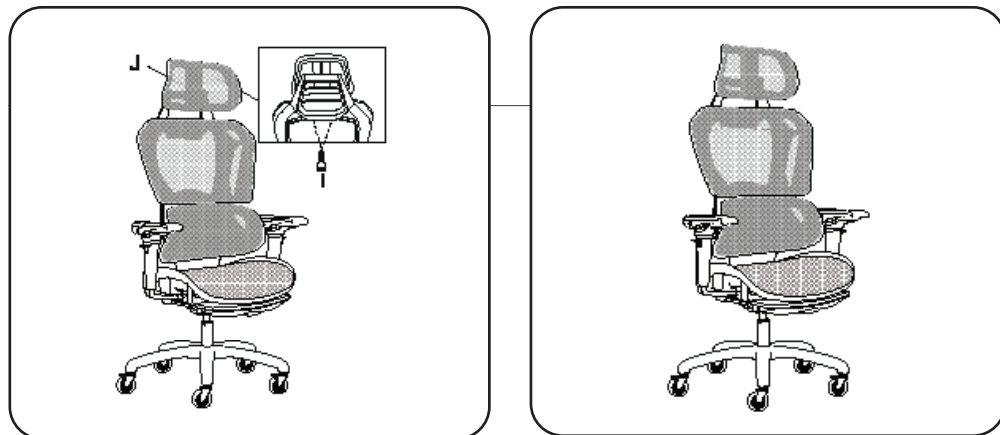

7. Bevestig de hoofdsteun (J) aan de rugleuning met de 2 meegeleverde schroeven (I).
8. Uw stoel is klaar.

De montage is nu voltooid. Controleer of de onderdelen goed vastzitten. Draai, na enkele dagen gebruik, de schroeven aan.

WERKING & GEBRUIK

Pas de hoogte van de armleningen aan door op de knop aan de buitenkant te drukken. Draai ze van links naar rechts of draai ze rond om ze naar wens te positioneren. Wijzig de zijdelingse hellingshoek (steunhoek) van 0° tot 30°.

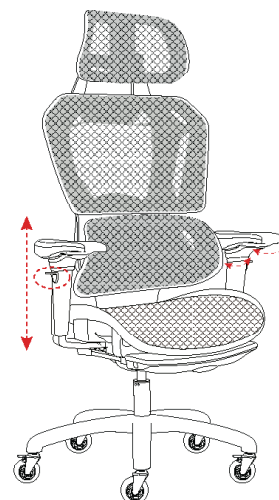

Zet de rugleuning naar wens hoger of lager. Gebruik de hendel rechts van de zitting om de hoogte te verstellen.

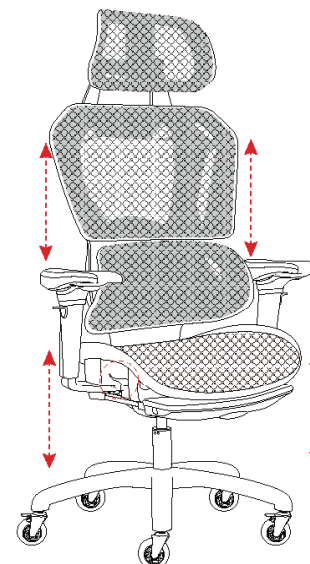

Pas de stand van de hoofdsteun aan door deze omhoog of omlaag te zetten.

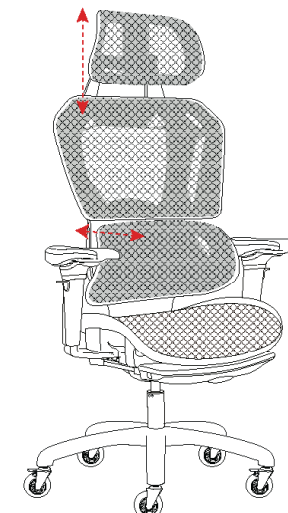

De kanteling van de stoel aanpassen: gebruik de hendel rechts aan de achterkant van de zitting om de kanteling aan te passen. Instelling van de zitdiepte: gebruik de hendel rechts aan de voorkant van de zitting om de zitdiepte in te stellen.

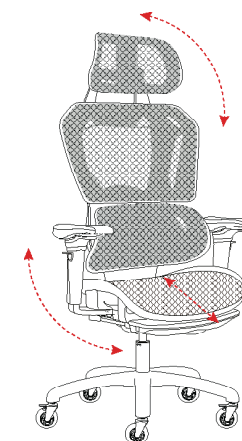

Trek aan de voetsteun onder de zitting om hem uit te schuiven.

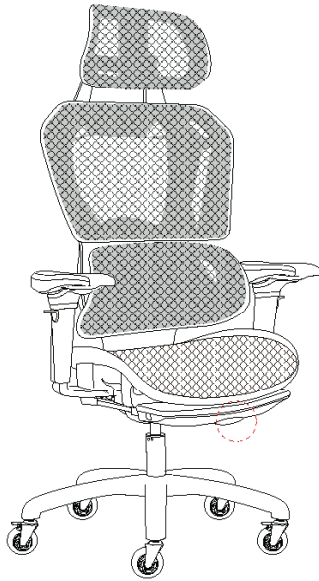

LET OP!

- Laat, als de zitting niet omhoog komt, de zitting dalen tot het laagste punt om hem vervolgens op de gewenste hoogte in te stellen.
- Laat, als de zitting niet omlaag komt, de zitting stijgen tot het hoogste punt om hem vervolgens op de gewenste hoogte in te stellen.
- Activeer, als het kantelen niet werkt, de hendel om de functie te ontgrendelen.

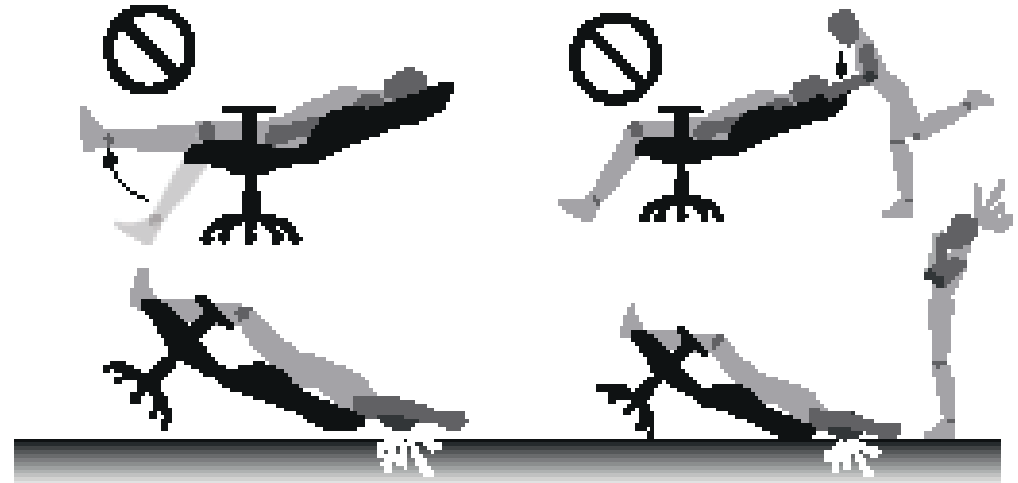

LET OP!

Wees altijd voorzichtig bij het gebruik van deze stoel om gevaar te voorkomen: gebruik hem volgens de aanwijzingen zonder uzelf in gevaar te brengen daar u anders kunt vallen.

Toutes les informations, dessins, croquis et images dans ce document relèvent de la propriété exclusive de SOURCING & CREATION. SOURCING & CREATION se réserve tous les droits relatifs à ses marques, créations et informations. Toute copie ou reproduction, par quelque moyen que ce soit, sera jugée et considérée comme une contrefaçon.

All information, designs, drawings and pictures in this document are the property of SOURCING & CREATION. SOURCING & CREATION reserves all rights to its brands, designs and information. Any copy and reproduction through any means shall be deemed and considered as counterfeiting.

Alle Informationen, Zeichnungen, Skizzen und Bilder in diesem Dokument sind alleiniges Eigentum von SOURCING & CREATION. SOURCING & CREATION behält sich alle Rechte in Zusammenhang mit ihren Marken, Schöpfungen und Informationen vor. Kopien oder Reproduktionen, ungeachtet des dazu verwendeten Mittels, werden als Fälschung betrachtet und beurteilt.

Alle gegevens, tekeningen, schetsen en afbeeldingen in dit document zijn het exclusieve eigendom van SOURCING & CREATION. SOURCING & CREATION behoudt alle rechten met betrekking tot haar merken, creaties en informatie. Alle kopieën, of reproducties, met eender welk middel, worden beoordeeld en beschouwd als een vervalsing.



* Garantie valide à partir de la date d'achat (ticket de caisse faisant foi). Cette garantie ne couvre pas les vices ou les dommages résultant d'une mauvaise installation, d'une utilisation incorrecte ou de l'usure normale du produit.

* Warranty valid from the date of purchase (receipt as proof of purchase). This warranty does not cover defects or damage caused by improper set up, incorrect use, or normal wear and tear of this product.

* Die Garantie läuft ab dem Kaufdatum (maßgeblich ist der Kassenzettel). Diese Garantie deckt keine Mängel oder Schäden, die aus unsachgemäßer Installation, falschem Gebrauch oder der normalen Abnutzung des Produkts resultieren.

* Waarborg geldig vanaf de datum van aankoop (kasticket geldt als bewijs). De garantie dekt geen gebreken of schade die voortvloeien uit een onjuiste installatie, een onjuist gebruik of de normale slijtage van het product.



GARANTIE*

2
ANS

SERVICE RELATION CLIENTS /
Customer Relations Department /
Kundenservice / Klantenafdeling

1, Avenue de la Motte
CS 80137
59811 Lesquin cedex
contact@sc-ub.com

FABRIQUÉ EN R.P.C. /
Made in China /
Hergestellt in VR China /
Gefabriceerd in VRC.

SOURCING & CREATION
1, Avenue de la Motte
59810 Lesquin - FRANCE

Art. 8011675
Ref. SKILLKORP C20 ULTIMATE