

Cave à vin / Wine cellar

ECV105AT1



Aide à la réparation / After-sales solutions

8011755

Contenu / Table of content

- Mise en garde / *Warning*
- Outils nécessaires / *Necessary Tools*
- Vue éclatée / *Exploded view*
- Liste des pièces détachées / *Spare parts list*
- Codes erreurs / *Errors codes*
- Schémas électriques et électroniques / *Electric and electronic diagrams*
- Autoréparation / *Self repair*
- Tutoriel de démontage / *Disassembly Tutorial*
- Informations complémentaires / *Further information*

Cette notice a pour but de vous donner les informations principales vous permettant d'entretenir ou de dépanner votre appareil.

Des consignes de sécurité complètent les consignes d'installation et d'utilisation que vous retrouvez dans la notice d'utilisation de votre appareil.

Mises en garde

Pour votre sécurité, nous recommandons de confier les réparations et l'entretien exclusivement à des professionnels qualifiés tout au long de la vie de votre appareil. Pendant la période de garantie de votre appareil, confiez l'entretien ou les réparations à un personnel qualifié et autorisé.

Tout démontage ou dommage au produit causé par une tentative de réparation du produit par une personne non agréée pourra engendrer une exclusion de garantie si le lien entre la tentative d'auto réparation et le dysfonctionnement rencontré est établi.

En cas de réparation du produit effectuée par une personne non agréée, ou par l'utilisateur lui-même, Sourcing & Création ne peut être tenu responsable de tout dommage causé au produit, ou de toute blessure, dans la mesure où ils sont liés à une maladresse de l'utilisateur ou au non-respect par ce dernier des consignes de réparation du produit.

L'utilisateur peut procéder à l'échange par lui-même des accessoires de son produit.

Les réparations et tentatives de réparation par l'utilisateur pour les pièces ne figurant pas dans cette liste et/ou ne suivant pas les instructions de sécurité, pourraient donner lieu à des problèmes de sécurité non imputables à Sourcing & Création.

En outre, pour garantir la sécurité du produit et de l'utilisateur, la réparation doit être effectuée en suivant les instructions de sécurité mentionnées ci-après.

Les informations et aides / tutoriels proposés dans ce document sont des principes généraux qui ne remplacent en aucune façon la qualification d'un professionnel, et ne peuvent donner lieu à des réclamations suite à l'utilisation de ces consignes.

Il est donc fortement recommandé aux utilisateurs de s'adresser à des réparateurs professionnels autorisés ou agréés. Au contraire, des tentatives de réparation de la part des utilisateurs peuvent causer des problèmes de sécurité et endommager le produit, provoquer un incendie, une inondation, une électrocution et/ou des blessures corporelles graves.

The purpose of this manual is to give you the main information allowing you to maintain or troubleshoot your device.

Safety instructions supplement the installation and use instructions that you find in the manual for your device.

Warning

For your safety, we recommend that repairs and maintenance be carried out exclusively by qualified professionals throughout the life of your device. During the warranty period of your device, entrust maintenance or repairs to qualified and authorized personnel.

Any disassembly or damage to the product caused by an attempt to repair the product by an unauthorized person may result in an exclusion of warranty if the link between the attempted self-repair and the malfunction encountered is established.















In the event of repair of the product carried out by an unauthorized person, or by the user himself, Sourcing & Création cannot be held responsible for any damage caused to the product, or any injury, insofar as they are related to clumsiness on the part of the user or non-compliance by the latter with the product repair instructions

The user can carry out a repair by himself on the accessory parts concerning his product.

Repairs and attempted repairs by the user for parts other than accessories and/or not following the safety instructions, could give rise to safety problems not attributable to Sourcing & Création. In addition, to ensure the safety of the product and the user, the repair must be carried out by following the safety instructions mentioned below.

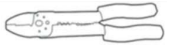
It is therefore strongly recommended that users refrain from attempting to carry out repairs with non-accessory parts, by contacting authorized or approved professional repairers in this case. On the contrary, such attempts by users may cause safety issues and damage the product, cause fire, flood, electric shock and serious personal injury.

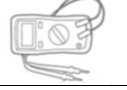
Outils / Tools

Type d'outil / Tool type	Illustration / Drawing	Spécificité / Specificity (Normes et autres/Standards and others)	Commentaire / Remark
Paire de gants anti-coupures Pair of cut resistant gloves		EN388 – EN420 ISO 13997	Indispensable / essential
Lunettes de protection Protective glasses		EN166	Optionnel / Optional
Jeu de tournevis à tête fendue, à empreinte cruciforme, à empreinte pozidriv, à empreinte torx Screwdriver Set Slotted, Phillips Head, Pozidriv Drive, Torx Drive		ISO 2380, ISO 8764, ISO 10664 Mention VDE*	Indispensable / essential
Jeu de clés pour vis à 6 pans creux et torx Set of keys for hexagon socket and torx screws		ISO 2936	Indispensable / essential
Jeu de clés mixtes de 8 à 19 (8-10-11-12-13-14-16-17-18-19) Set of combination wrenches 8 to 19 (8-10-11-12-13-14-16-17-18-19)		ISO 7738	Indispensable / essential
Jeu de clés à pipe de 8 à 19 (8-9-10-11-12-13-14-15-16-17-18-19) Pipe wrench set from 8 to 19 (8-10-11-12-13-14-16-17-18-19)		ISO 2236	Indispensable / essential
Pince universelle Universal pliers		ISO 5746 Mention VDE*	Indispensable / essential
Pince à bec demi-rond Half-round nose pliers		ISO 5745 Mention VDE*	Indispensable / essential
Pince coupante diagonale Diagonal cutters		ISO 5749 Mention VDE*	Optionnel / Optional
Pince multiprise Multigrip pliers		ISO 8976 Mention VDE*	Indispensable / essential
Pince étau Vise grips		Longueur 250MM Length 250MM	Optionnel / Optional
Pince universelle pour dénuder et sertir Universal stripping pliers and crimp			Optionnel / Optional
Levier Pry tool		Plastique glissant, rigide et dur Slippery, rigid and hard plastic	Optionnel / Optional
Multimètre Multimeter		Fonctions mesurées : Courant / tension AC-DC, ampérage, résistance, continuité Measured functions : AC-DC current, voltage, amperage, resistance, continuity	Optionnel / Optional
Loupe Magnifying glass			Optionnel / Optional

* La mention VDE indique que l'outil est totalement isolé et qu'il a été soumis au test diélectrique à 10.000 V. Utilisation : travaux sous tension allant jusqu'à 1000V.

The VDE mention indicates that the tool is fully insulated and that it has been subjected to the dielectric test at 10.000V . Use : work under voltage up to 1000V.

Conseils / Advice

Pour toutes réparations, il est conseillé de poser l'appareil sur une surface plane et propre.

For all repairs, it is advisable to place the device on a flat and clean surface.

Vue éclatée / Exploded view

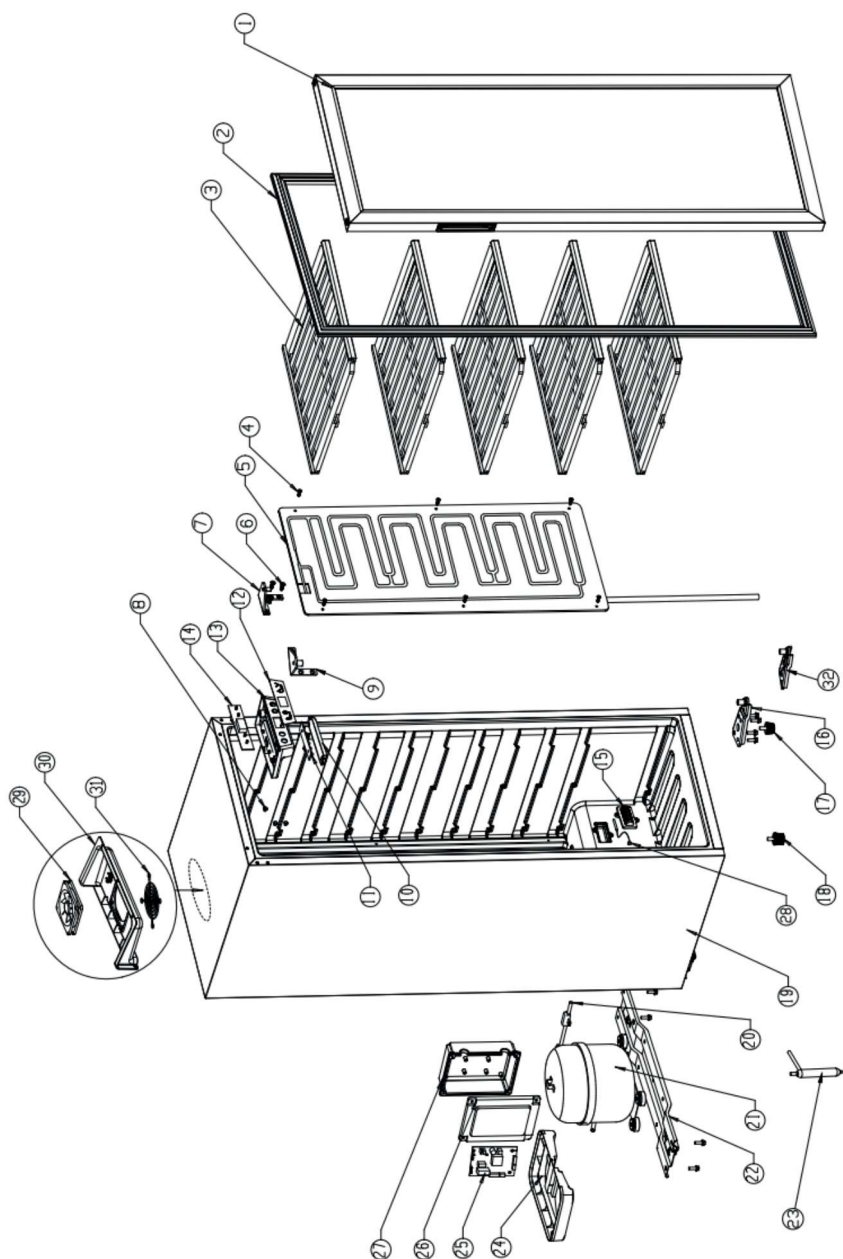

Liste des pièces détachées / Spare parts list

N° VUE	REFERENCE	DESIGNATION (FR)	DESIGNATION (ENG)	CODE
1	9027227	PORTE	Door	306070100096
2	9027228	JOINT (PORTE)	Door seal	306030900015
3	9027229	CLAYETTE BOIS	Shelf	306080100002
4	9027230	VIS (EVAPORATEUR)	Screw	399010500114
5	9027231	EVAPORATEUR	Evaporator	306060200006
6	9027232	VIS (CHARNIERE SUPERIEURE DROITE)	Screw'	399010400018
7	9027233	CHARNIERE SUPERIEURE DROITE	right upper Hinge	306020800004
3	9027234	CACHE TROU (CHARNIERE)	cover of hinge	306031500001
1	9027235	CHARNIERE SUPERIEURE GAUCHE	left upper Hinge	306020800003
10	9027236	CACHE (CARTE LAMPE LED)	lamp cover	306030400004
11	9027237	CARTE LAMPE LED	lamp panel	290050300022
12	9027238	BANDEAU COMMANDE (AFFICHEUR)	Display panel	306030500129
13	9027239	BOITIER (AFFICHEUR)	Electric control box	306030200014
14	9027240	CARTE (AFFICHEUR)	Display panel	290050200074
15	9027241	CACHE (SONDE)	Temperature head cover	306031700001
16	9027242	CHARNIERE INFERIEURE	right lower Hinge	306020800005
17	9027243	PIED COURT	foot	306031300002
18	9027244	PIED	foot	306031300001
19	N#A	NON REFERENCE / NOT REFERENCED	Cabinet	
20	9027245	CABLE ALIMENTATION 1.5M	cable	306040700001
21	9027246	COMPRESSEUR VMH1070Y	compressor	306040100035
22	N#A	NON REFERENCE / NOT REFERENCED	Compressor pallet component	306010700007
23	9027247	DESHYDRATEUR	dry filter	306060300001
24	9027248	BAC RECUPERATEUR EAU	Drainage pan	306030600006
25	9027249	CARTE COMMANDE	PCB	290050100029
26	9027250	COUVERCLE (CARTE COMMANDE)	Main control panel cover	306030300002
27	9027251	BOITIER (CARTE COMMANDE)	Main control panel box	306030300001
28	9027252	SONDE TEMPERATURE	Sensor	306041200001
29	9027253	VENTILATEUR	fan	306040500024
30	9027254	COUVERCLE (VENTILATEUR)	Motor cover	306031700009
31	9027255	GRILLE AIR (VENTILATEUR)	small fan net cover	306050300002
32	9027477	CHARNIERE INFERIEURE GAUCHE	left lower Hinge	306020800006

Toutes les informations, dessins, croquis et images dans ce document relèvent de la propriété exclusive de SOURCING & CREATION. SOURCING & CREATION se réserve tous les droits relatifs à ses marques, créations et informations. Toute copie ou reproduction, par quelque moyen que ce soit, sera jugée et considérée comme une contrefaçon.

All information, designs, drawings and pictures in this document are the property of SOURCING & CREATION. SOURCING & CREATION reserves all rights to its brands, designs and information. Any copy and reproduction through any means shall be deemed and considered as counterfeiting.

Codes erreurs / Errors codes (et/ou and/or) Résolutions des problèmes / Troubleshooting

Guide de dépannage

Dysfonctionnements

En cas de dysfonctionnement de l'appareil, la cause peut être un problème mineur que vous pouvez résoudre en suivant les instructions ci-dessous. Avant de contacter un technicien, effectuez les vérifications suivantes :

Problèmes	Causes possibles	Solutions
L'appareil ne fonctionne pas.	La fiche n'est pas branchée ou est mal branchée.	Débranchez la fiche (le cas échéant), puis branchez à nouveau l'appareil sur la prise secteur.
	Un fusible a sauté ou est défectueux.	Vérifiez le fusible et remplacez-le si nécessaire.
	La prise électrique est défectueuse.	La réparation de la prise électrique doit être effectuée par un électricien.
L'appareil ne refroidit pas assez.	La température n'est pas réglée correctement.	Veillez vous reporter au chapitre « Réglage de la température ».
	La porte est restée ouverte trop longtemps ou a été ouverte trop souvent.	N'ouvrez pas la porte de façon trop fréquente et ne la laissez pas ouverte plus longtemps que nécessaire.
	Une grande quantité de vin a été placée dans l'appareil.	Attendez quelques heures en fonction du nombre de bouteilles ajoutées. Vous pouvez également changer le réglage de la température pour choisir un réglage plus froid pendant une courte période.
	L'appareil se trouve à proximité d'une source de chaleur.	Reportez-vous au chapitre « Lieu d'installation ».

Problèmes	Causes possibles	Solutions
L'appareil refroidit de façon excessive.	La température réglée est trop élevée.	Réglez la température sur un réglage plus chaud.
Il y a beaucoup de givre sur le compresseur.	La porte n'a pas été fermée correctement.	Veillez à ce que la porte soit correctement fermée en permanence.
	Le joint de la porte est mal placé ou endommagé.	Vérifiez que le joint de la porte est bien étanche. S'il faut redonner sa forme d'origine au joint de la porte, chauffez-le à l'aide d'un sèche-cheveux et redonnez-lui sa forme de sorte qu'il garantisse à nouveau l'étanchéité de la porte.
De l'eau s'écoule du bas de la cave à vin.	L'orifice ou le tuyau de vidange est obstrué.	Vérifiez et nettoyez l'orifice/le tuyau de vidange.
La porte ou le devant de la cave à vin sont chauds.	Cela est normal.	Pour éviter la condensation, l'appareil dispose d'un tuyau qui chauffe le devant de la cave à vin.
De la condensation se forme sur la surface extérieure.	L'humidité est élevée dans la pièce.	Cela est normal. Essayez la condensation à l'aide d'un chiffon sec.
Il y a des bruits inhabituels.	Certains bruits sont caractéristiques des appareils de réfrigération.	Reportez-vous au chapitre « Bruits pendant l'utilisation ».
	L'appareil est bancal.	Ajustez les pieds.
Les parois externes sont chaudes.	Les parois sont chaudes en raison d'une température ambiante élevée, la porte est ouverte trop fréquemment ou la ventilation n'est pas suffisante autour de l'appareil.	Déplacez l'appareil pour garantir une ventilation suffisante sur tous ses côtés. Évitez d'ouvrir la porte trop souvent. Reportez-vous au chapitre « Ventilation suffisante ».
Le code d'erreur E1 s'affiche à l'écran.	Le capteur de température est défectueux (circuit ouvert).	Contactez le service après-vente de votre magasin revendeur.
Le code d'erreur E2 s'affiche à l'écran.	Le capteur de température est défectueux (court-circuit).	

Bruits pendant l'utilisation

Les bruits suivants sont caractéristiques des appareils de réfrigération :

- **Cliquetis** : Le compresseur émet un cliquetis lorsqu'il se met en marche ou s'arrête.
- **Ronronnements** : Dès que le compresseur fonctionne, il émet un ronronnement.
- **Gargouillements/clapotements** : Des bruits de gargouillements et de clapotements se font entendre lorsque le réfrigérant coule à travers les tubes étroits. Même après l'arrêt du compresseur, il est possible d'entendre ces bruits pendant un court moment.

Remplacement du module LED (éclairage)

AVERTISSEMENT : Ne tentez pas de remplacer le module LED vous-même : risque de choc électrique ! Les LED ne peuvent pas être remplacées par l'utilisateur. Contactez le service après-vente de votre revendeur pour toute opération concernant l'éclairage de l'appareil.

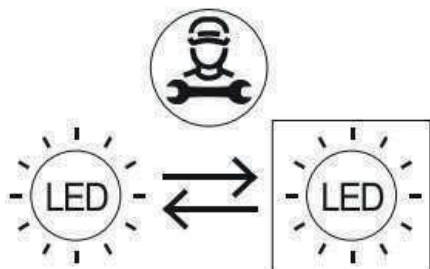

Troubleshooting guide

Malfunctions

If the appliance malfunctions, it may be due to a minor problem that you can rectify by following the instructions below. Before you contact a technician, perform the following checks:

Problems	Possible causes	Solutions
The appliance is not working	The plug is not plugged in or is incorrectly plugged in.	Remove (if necessary) and then plug the appliance back in to the mains socket.
	A fuse has blown or is defective.	Check the fuse and replace it if necessary.
	The electrical socket is defective.	Repairs to the electrical socket should be done by an electrician.
The appliance does not cool down enough.	The temperature is not set correctly.	Please refer to the "Setting the temperature" section.
	The door was open too long or too frequently.	Do not frequently open the door and keep it open any longer than necessary.
	A large amount of wine has been placed in the appliance.	Wait a few hours depending on how many bottles have been added. You could also change the temperature setting to a cooler setting for a short period of time.
	The appliance is located near a heat source.	Refer to the "Installation location" section.
The appliance is cooling excessively.	The set temperature is too high.	Set the temperature to a warmer setting.

Problems	Possible causes	Solutions
There is a lot of frost on the compressor.	The door has not been closed properly.	Make sure the door is closed properly at all times.
	The door seal (gasket) is incorrectly positioned or damaged.	Check that the door seal is sealed correctly. If the door seal needs to be reshaped, heat it with a hair dryer and reshape it as required to form a tight seal.
Water is spilling out of the bottom of the wine cellar.	The drain hole or drain hose is blocked.	Check and clean the drain hole / hose.
The door or front of the wine cellar is warm.	This is normal.	To prevent condensation, the appliance has a pipe which heats up the front of the wine cellar.
Condensation forms on the outside.	The humidity in the room is high.	This is normal. Wipe off the condensation using a dry cloth.
Unusual noises	Some noises are typical for refrigeration appliances.	Please refer to the "Noises while in use" section.
	The appliance is not level.	Adjust the feet.
The outer walls are hot.	The ambient temperatures are hot causing the walls to heat up, the door is opened too frequently or there is insufficient ventilation space around the appliance.	Move the appliance to ensure there is sufficient ventilation on all sides. Refrain from frequently opening the door. Please refer to the "Sufficient ventilation section".
The E1 error code displays on the screen.	The temperature sensor is faulty (open circuit).	Contact your retailer's after-sales department.
The E2 error code displays on the screen.	The temperature sensor is faulty (short circuit).	

Noises while in use

The following noises are typical of fridge type appliances:

- **Clicking:** When the compressor turns on or off, it makes a clicking sound.
- **Whirring:** As soon as the compressor is running, you hear it making a whirring sound.
- **Gurgling/spluttering:** When the refrigerant flows through the narrow tubes, gurgling and spluttering can be heard. Even after the compressor has switched off, these noises can be heard for a short time after.

Replacing the LED module (light)

WARNING: Do not attempt to replace the LED module yourself: risk of electric shock! The LEDs cannot be replaced by the user. Contact the after-sales service of your dealer for any work that needs to be done on the light of the appliance.

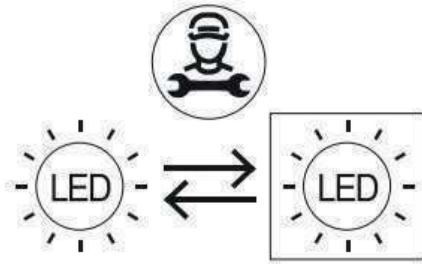

Schémas électriques et électroniques / Electric and electronic diagrams

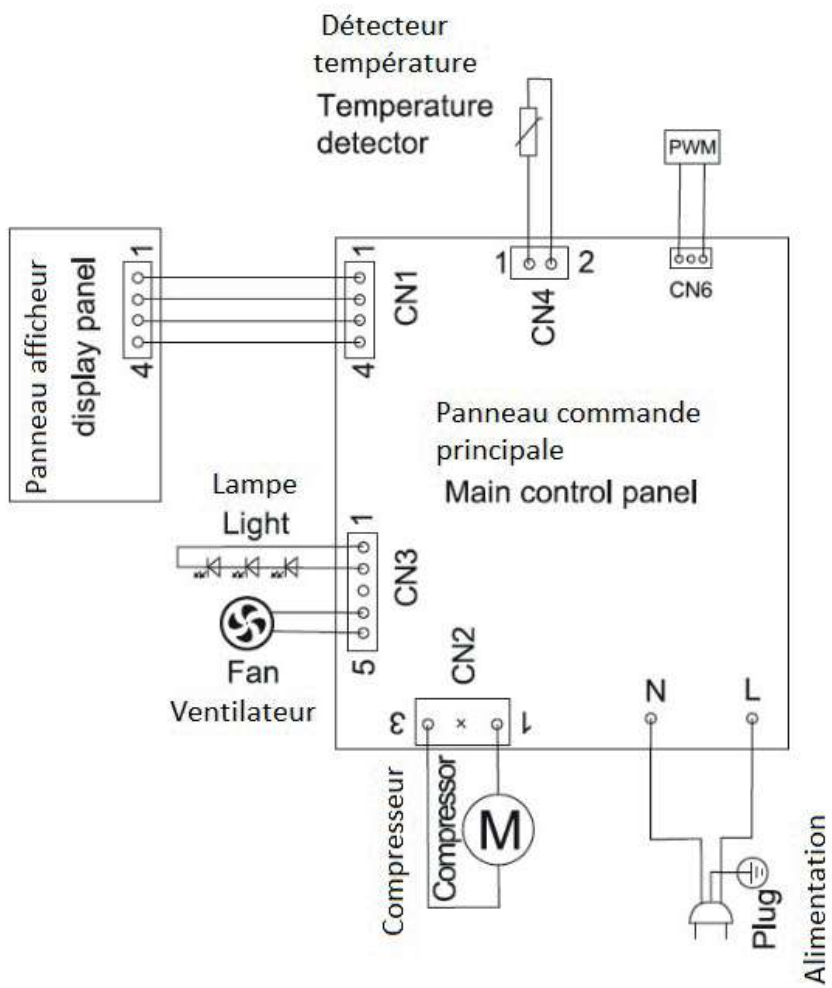

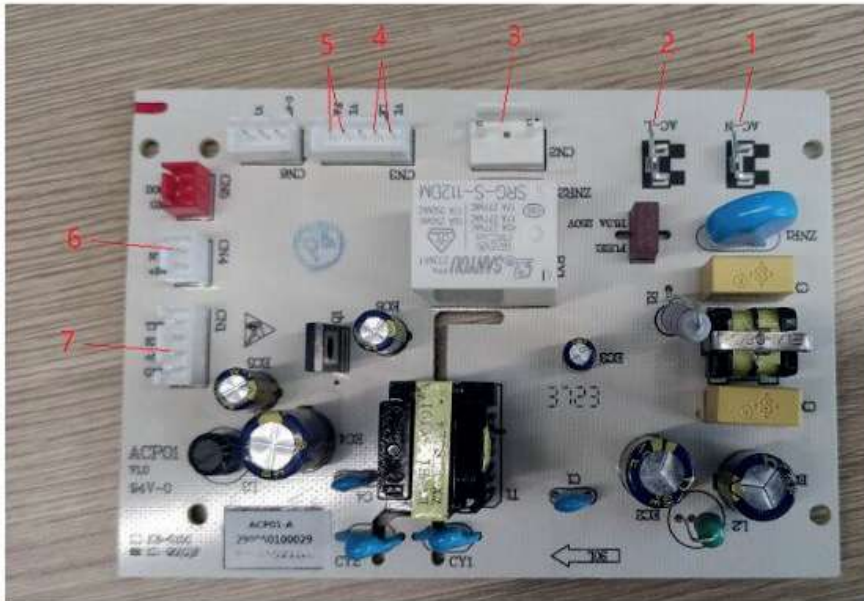

Ports de la carte d'alimentation / Power supply board ports



1. Fil zéro / Zero wire -
2. Fil de feu / Fire wire
3. Port compresseur / Compressor port
4. Port lampe LED / LED light port
5. Port ventilateur / Fan port
6. Port sonde NTC / NTC sensor port
7. Port carte d'affichage / Display board port
8. Port ligne de signal onduleur / Inverter signal line port

Consignes de Sécurité

	<ul style="list-style-type: none">• Le symbole de l'éclair dans un triangle équilatéral attire l'attention de l'utilisateur sur la présence, dans le boîtier de l'appareil, d'une tension élevée, non isolée, dont l'amplitude pourrait être suffisante pour constituer un risque de décharge électrique sur les personnes.• The lightning in a triangle symbol is to warn the user of an uninsulated high voltage in the device's system that could be strong enough to pose an electric shock hazard for people.
	<ul style="list-style-type: none">• Le point d'exclamation inscrit dans un triangle équilatéral attire l'attention de l'utilisateur sur la présence de consignes de sécurité importantes de fonctionnement ou de maintenance (entretien courant) dans la notice accompagnant l'appareil.• The exclamation mark in a triangle symbol is used to draw the user's attention to key operational or maintenance (routine maintenance) safety instructions in the instructions accompanying the appliance.

- Travaillez dans un environnement dégagé et éloigné de toutes substances inflammables ou explosives à proximité de votre appareil.
- Ne manipulez pas l'appareil ou le cordon d'alimentation avec les mains mouillées.
- Portez un équipement de protection (gants, lunettes de sécurité, etc.) pour prévenir les blessures et les chocs électriques pendant l'entretien, le démontage ou la réparation de votre appareil.

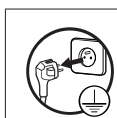

Avant toute intervention d'entretien, de démontage ou de réparation : Débranchez les prises d'alimentation CA et/ou CC de votre prise secteur.

- Ne tirez jamais sur le cordon d'alimentation pour le débrancher mais toujours au niveau de la fiche.
- Si le câble d'alimentation de votre appareil est endommagé, il doit être remplacé par votre revendeur, son service après-vente ou une personne de qualification similaire afin d'éviter tout danger. Ne mettez jamais l'appareil en marche si le cordon d'alimentation ou la prise est endommagé(e).
- Si le tuyau d'alimentation ou d'évacuation d'eau (**uniquement pour un appareil nécessitant une alimentation et évacuation en eau**) est endommagé, il doit être remplacé par votre revendeur, son service après-vente ou une personne de qualification similaire afin d'éviter tout risque d'inondation. Ne mettez jamais l'appareil en marche si le tuyau d'alimentation ou d'évacuation d'eau est endommagé.

- Entretien: retirez les poussières ou tout corps étranger dans le produit, les câbles et les raccordements.
- Si vous devez coucher votre produit, posez-le délicatement et uniquement sur le côté ou sur la face arrière en utilisant une protection au sol.
- Lorsqu'une ou des pièces doivent être changées, assurez-vous que le technicien a utilisé des pièces de rechange d'origine ou comportant les mêmes caractéristiques et les mêmes performances que celles-ci.
- Une pièce de remplacement qui ne possède pas les mêmes caractéristiques de sécurité que la pièce de remplacement recommandée peut provoquer un choc électrique, un incendie et/ou présenter d'autres dangers.
- Réinstallez les éléments démontés à leur emplacement d'origine. Vérifiez toujours que les vis, les composants et le câblage ont été correctement réinstallés.
- Assurez-vous que l'espace autour des pièces entretenues ou échangées n'a subi aucun dommage.
- Si vous utilisez un instrument de mesure, raccordez toujours un fil de terre de l'instrument de test à la mise à la terre du châssis de l'instrument avant de relier le fil positif ; retirez toujours le fil de terre de l'instrument en dernier.

Safety instructions

- Work in an open environment away from any flammable or explosive substances near your device.
- Do not handle the appliance or the power cord with wet hands.
- Wear protective equipment (gloves, safety glasses, etc.) to prevent injury and electric shock during maintenance, disassembly or repair of your device.

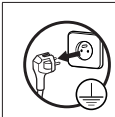

**Before any maintenance, disassembly or repair work:
Disconnect the AC and / or DC power plugs from your outlet.**

- Never pull on the power cord to disconnect it, always at the plug.
- If the power cable of your appliance is damaged, it must be replaced by your dealer, its after-sales service or a similarly qualified person in order to avoid any danger. Never start the product if the power cord or plug is damaged.
- If the water supply or drain hose (**only for an appliance requiring water supply and drain**) is damaged, it must be replaced by your dealer, his after-sales service or a similarly qualified person in order to avoid any risk of flooding. Never switch on the appliance if the water supply or drain hose is damaged.
- Remove dust or any foreign object in the product, cables and connections.

- If you need to lay your product down, lay it down gently and only on its side or back side using floor protection.
- When one or more parts must be changed, make sure that the technician has used spare parts that are original or have the same characteristics and performance as these.
- A replacement part that does not have the same safety characteristics as the recommended replacement part may provide electric shock, fire and / or other hazards.
- Reinstall the removed items in their original locations. Check that the components have always been correctly reinstalled.
- Make sure that the space around the serviced or exchanged parts has not been damaged.
- If you are using a measuring instrument, always connect a test instrument ground wire to the instrument chassis ground before connecting the positive wire; Always remove the ground wire from the measuring instrument last.



Éteignez l'appareil et débranchez-le avant de le nettoyer.

Dégivrage de l'appareil

Pendant le fonctionnement de l'appareil, la paroi arrière de la cave à vin peut se couvrir de givre alors que le compresseur est en marche. Lorsque le compresseur n'est pas en marche, le givre fond et l'eau de condensation s'évacue par l'orifice de vidange jusqu'au réservoir de vidange, où elle s'évapore.

Nettoyage de l'appareil

L'appareil doit être nettoyé deux fois par an ou lorsqu'il est sale.

- Éteignez l'appareil et débranchez-le.
- Essuyez les surfaces intérieures et extérieures de l'appareil ainsi que ses clayettes à l'aide d'un chiffon doux et humide.
- Vérifiez que l'orifice de vidange n'est pas bloqué et retirez toute obstruction pendant le nettoyage.
- Retirez la poussière à l'arrière de l'appareil pour éviter tout risque d'incendie ou de surchauffe de l'appareil.
- N'utilisez pas de détergents abrasifs ou caustiques, ni de grattoirs métalliques.
- Ne pulvérisez jamais d'eau directement dans l'appareil. Cela pourrait causer l'apparition de rouille ou réduire l'isolation.
- Les joints en caoutchouc de la porte doivent être nettoyés régulièrement et maintenus en bon état.
- N'utilisez jamais de nettoyeur vapeur pour nettoyer l'appareil. L'humidité produite s'accumulerait sur les composants électriques et pourrait présenter un risque d'électrocution pour les utilisateurs ! La vapeur chaude peut également endommager les pièces intérieures en plastique.
- L'appareil doit être complètement sec avant d'être remis en marche.

En cas d'absence ou de non-utilisation prolongée

- Éteignez l'appareil.
- Débranchez l'appareil, videz-le et nettoyez-le.
- Laissez la porte ouverte pour éviter l'apparition d'odeurs ou de moisissures.

Cleaning and maintenance

For hygiene reasons, the inside of the appliance and accessories should be cleaned regularly.

IMPORTANT:

High ambient temperatures (e.g. on a hot summer's day) and a cold setting on the temperature control panel can cause the compressor to operate continuously in order to maintain a low temperature in the appliance. However, this can cause ice to form. If this happens, use the temperature control buttons to choose a warmer setting.

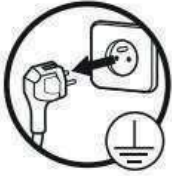

Switch off the appliance and unplug it before cleaning it.

Defrosting the appliance

During operation, the back wall of the wine cellar may become covered with frost when the compressor is running. When the compressor is not running, the frost melts and any condensation water drains through the drain hole into the drainage tank, where it evaporates.

Cleaning the appliance

The appliance must be cleaned twice a year or when it is dirty.

- Turn off and unplug the appliance.
- Wipe the inner and outer surfaces of the appliance and its racks with a soft, damp cloth.
- Check that the drain hole is clear and remove any blockages when cleaning.
- Remove the dust on the back of the appliance to prevent a fire hazard or overheating the appliance.
- Do not use abrasive or caustic detergents, or metal scrapers.
- Never spray water directly into the appliance. This could cause rust or reduce insulation.
- The rubber door seals (gasket) must be cleaned regularly and kept in good condition.
- Never use a steam cleaner to clean the appliance. The moisture generated can accumulate on the electrical components and could expose users to the risk of an electric shock! The hot steam can also damage the interior parts made of plastic.
- The appliance must be completely dry before being restarted.

In case of prolonged absence or non-use

- Turn off the appliance.
- Unplug, empty, and clean the appliance.
- Leave the door open to prevent odours or mould from arising.

Étape pour remplacer le panneau d'affichage / Step to replace display board

1. Dévissez d'abord les 3 vis de fixation situées au bas du boîtier du panneau d'affichage.
1. Unscrew the 3 fixing screws at the bottom of the display board box first.



2. Débranchez ensuite les fils de connexion du panneau d'affichage et du panneau lumineux.
2. Then unplug the connecting wires of the display board and the light board.



3. Retirez le panneau d'affichage du boîtier d'affichage conformément à l'étape 1 et séparez-le du module de tube numérique de la carte d'affichage (pour éviter d'endommager le module de tube numérique), puis pincez le côté de la carte d'affichage conformément à l'étape 2 et tirez-le vers le haut pour remplacer la carte d'affichage.
3. Pull out the display panel of the display box according to step 1 and separate it from the digital tube module of the display board (to avoid damaging the digital tube module), and then pinch the side of the display board according to step 2 and pull it out upwards to replace the display board.

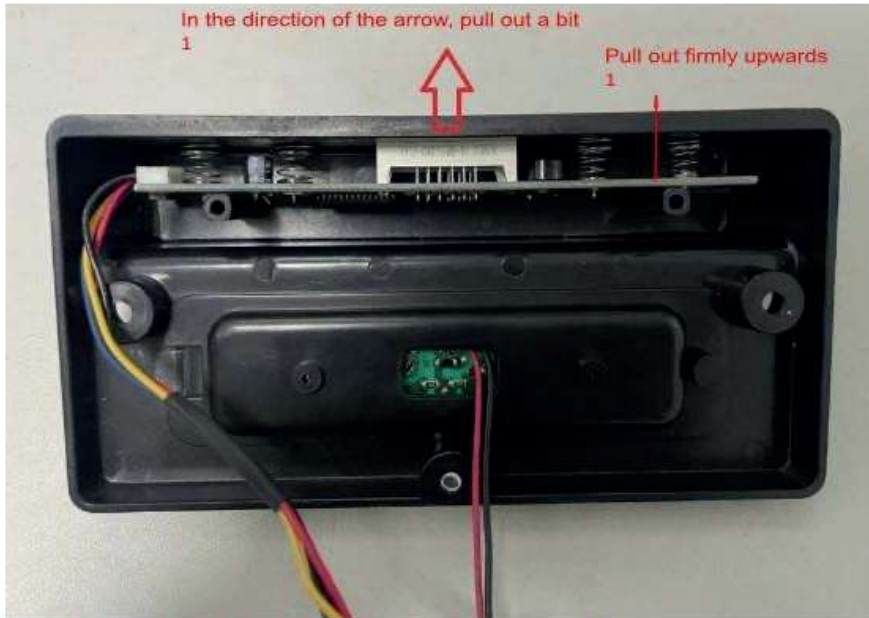

Note : Dans le sens de la flèche , tirez un peu 1 ; Tirer fermement vers le haut 1

Étapes pour remplacer la carte d'alimentation / Steps to replace the power supply board

1. Dévissez d'abord les deux vis indiquées sur l'image ci-dessous.



Note : Retirez les deux vis de fixations 1

2. Dévissez ensuite les 4 vis fixés sur le boîtier de la carte d'alimentation comme indiqué ci-dessous.

2. Then unscrew the 4 fixed screws on the power board box as shown below.



Note : Dévissez les 4 vis du boîtier d'alimentation.

3.Enfin, dévissez les 3 vis de la carte d'alimentation sur l'image ci-dessous et remplacez la carte d'alimentation par une nouvelle.

3.Finally, unscrew the 3 screws on the power board in the picture below, and replace the power board with a new one.





Instructions pour inverser le sens d'ouverture de la porte

Inversion du sens d'ouverture de la porte



AVERTISSEMENT ! L'appareil ne doit pas être branché sur la prise secteur lors de l'inversion du sens d'ouverture de la porte. Retirez la fiche de la prise secteur au préalable.

Vous pouvez inverser le sens d'ouverture de la porte de votre cave à vin. La procédure d'inversion du sens d'ouverture de la porte nécessite 2 personnes.

Outils nécessaires :

Liste des outils devant être fournis par l'utilisateur	
	
Tournevis cruciforme	Clé réglable

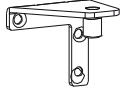
Avant la première utilisation, retirez le sac d'accessoires situé à l'intérieur de l'appareil. Ce sac contient :

	Charnière supérieure gauche
	Charnière inférieure gauche

Pour inverser le sens d'ouverture de la porte, suivez les instructions ci-dessous.

1. Penchez la cave à vin d'environ 60 degrés vers l'arrière, puis faites-la reposer contre un mur. Faites-vous aider par une autre personne pour maintenir la cave à vin en place et éviter qu'elle ne tombe en avant. Dévissez et retirez les 2 pieds réglables. Desserrez les 4 vis de la charnière inférieure droite. Retirez la charnière.

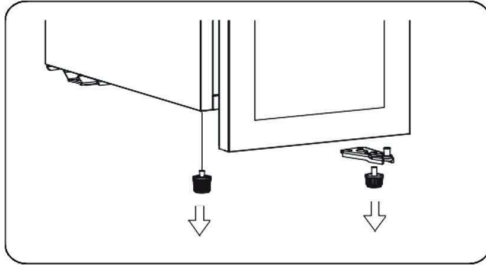

2. Déplacez la porte vers le bas pour la faire glisser hors de la charnière supérieure droite et placez-la sur une surface souple rembourrée pour éviter de la rayer.

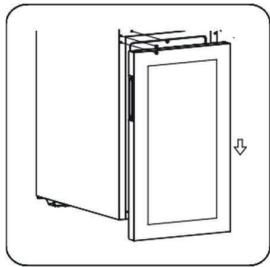

3. Desserrez les 3 vis de la charnière supérieure droite. Retirez la charnière.

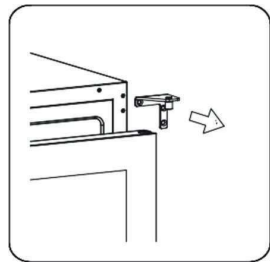

4. Retirez les 3 caches de charnière situés en haut à gauche de la cave à vin.

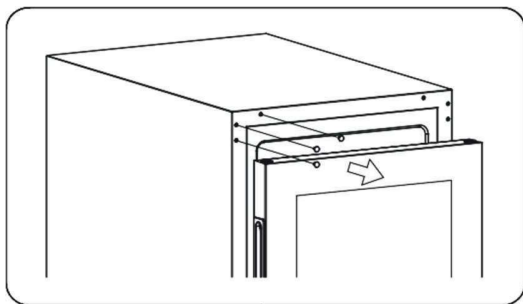

5. Installez les 3 caches de charnière en haut à droite de la cave à vin.

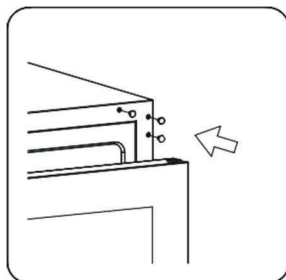

6. Installez la charnière supérieure gauche à l'aide des 3 vis retirées de la charnière supérieure droite.

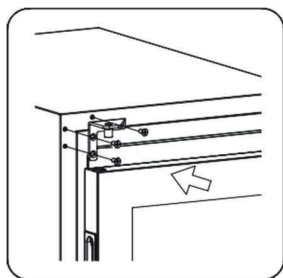

7. Insérez la porte sur la charnière supérieure gauche.

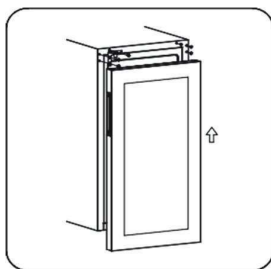

8. Installez la charnière inférieure gauche à l'aide des 4 vis retirées de la charnière inférieure droite. Vissez les pieds réglables en veillant à ce que la cave à vin ne soit pas bancalée.

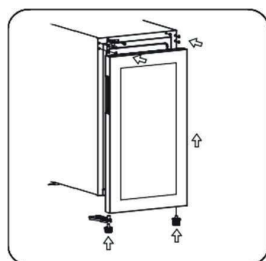



Instructions to reverse the opening direction of the doors

Reversing the opening direction of the door



WARNING! When changing the side at which the door opens, the appliance must not be connected to the mains. Remove the plug from the mains beforehand.

You can reverse the opening direction of your wine cellar door. We recommend that 2 persons work together to reverse the door.

Tools you will need:

List of tools to be provided by the user	
	
Cross-shaped screwdriver	Adjustable wrench

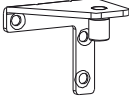
Before first use, remove the accessories bag inside the appliance. This bag contains:

	Top-left hinge
	Bottom-left hinge

To reverse the door, follow the instructions below.

1. Tilt the wine cellar backwards, approximately 60 degrees, and rest it on a wall. Make sure another person is available to hold the wine cellar in place, so it does not fall forward. Unscrew and remove the adjustable feet x2. Unscrew the 4 screws on the bottom-right hinge. Remove the hinge.

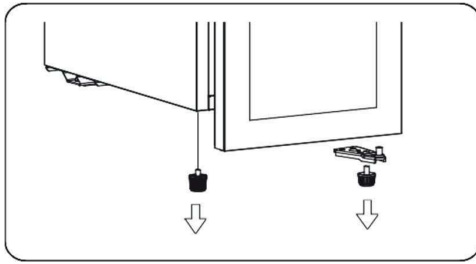

2. Move the door downwards to slide it off the top-right hinge and place it on a soft, padded surface to prevent scratching.

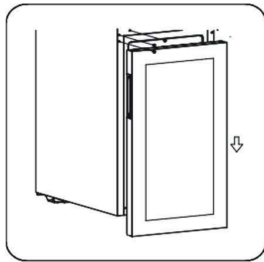

3. Unscrew the 3 screws on the top-right hinge. Remove the hinge.

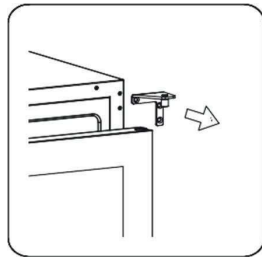

4. Remove the 3 hinge-hole covers from the top-left of the wine cellar.

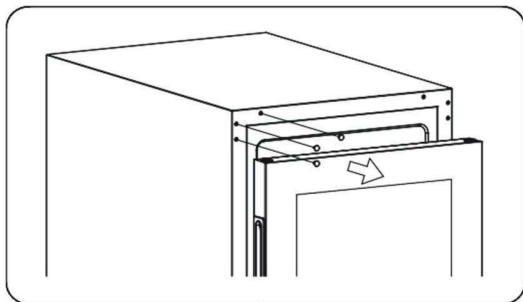

5. Install the 3 hinge-hole covers on the top-right of the wine cellar.

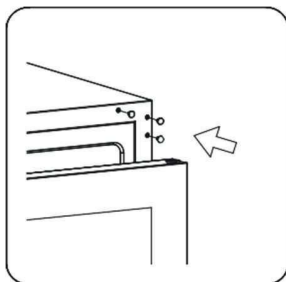

6. Install the top-left hinge with the 3 screws taken from the top-right hinge.

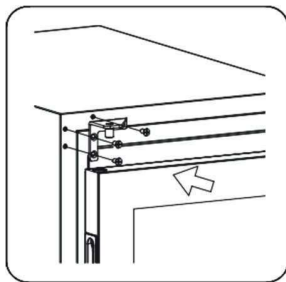

7. Slot the door onto the top-left hinge.



8. Install the bottom-left hinge with the 4 screws taken from the bottom-right hinge. Screw on the adjustable feet making sure that the wine cellar is level.

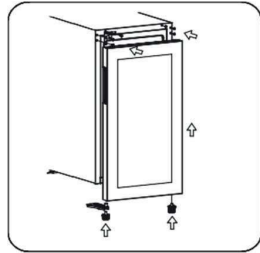

Conseils simples pour entretenir et faire durer sa cave à vin

L'entretien régulier :

Nous conseillons un entretien hebdomadaire en dépoussiérant l'extérieur de votre cave à vin à l'aide d'un chiffon humide. N'utilisez pas de produits abrasifs ou dont l'odeur risquerait d'altérer le vin.

L'entretien annuel :

Il est préférable de faire un nettoyage complet de votre cave à vin, une fois par an.

Débranchez votre cave à vin et commencez par la vider en retirant l'intégralité de son contenu : bouteilles de vin, clayettes, thermomètres, hygromètres, porte-étiquettes, etc.

Nettoyer à l'aide d'une éponge, un mélange d'eau et de savon neutre à l'intérieur comme à l'extérieur. Rincez à l'eau claire tiède. Pensez après nettoyage à bien sécher les portes et leurs joints afin de maintenir une étanchéité optimum.

Nettoyer la grille d'aération ou condenseur et sécher avec un linge sec.

Si votre cave à vin fonctionne avec un filtre à charbon, il est nécessaire de le changer afin de garantir la pureté de l'air dans votre armoire à vin : sa fonction est de retenir les mauvaises odeurs afin d'éviter que votre vin ne s'en imprègne.

Pour éviter à votre vin de subir des changements thermiques trop important, nous vous recommandons de faire ce nettoyage en hiver et de couper le chauffage de la pièce.

Vous pouvez ensuite replacer vos bouteilles de vin dans votre cave en veillant à respecter la place de chaque vin en fonction de la température.

Nos solutions Service après-vente **Our after-sales service solutions**

- ❖ Pour trouver la documentation et acheter des pièces détachées pour vos produits de marque Boulanger.

To find documentation and purchase spare parts for your Boulanger brand products.

<https://boulanger.dpdo.fr/>

- ❖ Pour obtenir de l'assistance technique et autres.

Contactez le 3011 depuis la France ou le 0 800 30 30 11 depuis l'étranger



Contact 3011 from France or 0 800 30 30 11 from abroad

- Numéros gratuits / Free numbers
- Accès sourds et malentendants / Deaf and hard of hearing access

- ❖ Pour trouver votre magasin Boulanger le plus proche de chez vous.

To find your nearest Boulanger store.

<https://www.boulanger.com/magasins/>



Je trouve mon magasin Boulanger

- ❖ Pour mettre à jour des pilotes et logiciels / To update drivers and software/Firmware

<https://www.boulanger.com/info/assistance>

LES PILOTES ET LOGICIELS

Mettez à jour, configurez, installez les pilotes et logiciels pour une utilisation optimale des capacités de vos produits.

Faites votre choix...

Sélectionnez votre produit...

Information complémentaire : pour les réparations Hors garantie, retrouvez la liste de réparateurs identifiés par l'ADEME à l'adresse : WWW.annuaire-repartition.fr

For out of warranty repairs, find the list of repairers identified by ADEME at : WWW.annuaire-repartition.fr