

Réfrigérateur / Refrigerator

ERCVDE190 65mii1



**Aide à la réparation / After-sales solutions**

8011826

## Contenu / Table of content

- Mise en garde / *Warning*
- Outils nécessaires / *Necessary Tools*
- Vue éclatée / *Exploded view*
- Liste des pièces détachées / *Spare parts list*
- Codes erreurs / *Errors codes*
- Schémas électriques et électroniques / *Electric and electronic diagrams*
- Autoréparation / *Self repair*
- Tutoriel de démontage / *Disassembly Tutorial*
- Informations complémentaires / *Further information*

Cette notice a pour but de vous donner les informations principales vous permettant d'entretenir ou de dépanner votre appareil.

Des consignes de sécurité complètent les consignes d'installation et d'utilisation que vous retrouvez dans la notice d'utilisation de votre appareil.

## Mises en garde

Pour votre sécurité, nous recommandons de confier les réparations et l'entretien exclusivement à des professionnels qualifiés tout au long de la vie de votre appareil. Pendant la période de garantie de votre appareil, confiez l'entretien ou les réparations à un personnel qualifié et autorisé.

Tout démontage ou dommage au produit causé par une tentative de réparation du produit par une personne non agréée pourra engendrer une exclusion de garantie si le lien entre la tentative d'auto réparation et le dysfonctionnement rencontré est établi.

En cas de réparation du produit effectuée par une personne non agréée, ou par l'utilisateur lui-même, Sourcing & Création ne peut être tenu responsable de tout dommage causé au produit, ou de toute blessure, dans la mesure où ils sont liés à une maladresse de l'utilisateur ou au non-respect par ce dernier des consignes de réparation du produit.

L'utilisateur peut procéder à l'échange par lui-même des accessoires de son produit.

Les réparations et tentatives de réparation par l'utilisateur pour les pièces ne figurant pas dans cette liste et/ou ne suivant pas les instructions de sécurité, pourraient donner lieu à des problèmes de sécurité non imputables à Sourcing & Création.

En outre, pour garantir la sécurité du produit et de l'utilisateur, la réparation doit être effectuée en suivant les instructions de sécurité mentionnées ci-après.

Les informations et aides / tutoriels proposés dans ce document sont des principes généraux qui ne remplacent en aucune façon la qualification d'un professionnel, et ne peuvent donner lieu à des réclamations suite à l'utilisation de ces consignes.

Il est donc fortement recommandé aux utilisateurs de s'adresser à des réparateurs professionnels autorisés ou agréés. Au contraire, des tentatives de réparation de la part des utilisateurs peuvent causer des problèmes de sécurité et endommager le produit, provoquer un incendie, une inondation, une électrocution et/ou des blessures corporelles graves.

The purpose of this manual is to give you the main information allowing you to maintain or troubleshoot your device.

Safety instructions supplement the installation and use instructions that you find in the manual for your device.

## Warning

For your safety, we recommend that repairs and maintenance be carried out exclusively by qualified professionals throughout the life of your device. During the warranty period of your device, entrust maintenance or repairs to qualified and authorized personnel.

Any disassembly or damage to the product caused by an attempt to repair the product by an unauthorized person may result in an exclusion of warranty if the link between the attempted self-repair and the malfunction encountered is established.















In the event of repair of the product carried out by an unauthorized person, or by the user himself, Sourcing & Création cannot be held responsible for any damage caused to the product, or any injury, insofar as they are related to clumsiness on the part of the user or non-compliance by the latter with the product repair instructions

The user can carry out a repair by himself on the accessory parts concerning his product.

Repairs and attempted repairs by the user for parts other than accessories and/or not following the safety instructions, could give rise to safety problems not attributable to Sourcing & Création. In addition, to ensure the safety of the product and the user, the repair must be carried out by following the safety instructions mentioned below.

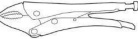
It is therefore strongly recommended that users refrain from attempting to carry out repairs with non-accessory parts, by contacting authorized or approved professional repairers in this case. On the contrary, such attempts by users may cause safety issues and damage the product, cause fire, flood, electric shock and serious personal injury.

# Outils / Tools

Type d'outil / Tool type	Illustration / Drawing	Spécificité / Specificity (Normes et autres/Standards and others)	Commentaire / Remark
<b>Paire de gants anti-coupures</b> Pair of cut resistant gloves		EN388 – EN420 ISO 13997	Indispensable / essential
<b>Lunettes de protection</b> Protective glasses		EN166	Optionnel / Optional
<b>Jeu de tournevis à tête fendue, à empreinte cruciforme, à empreinte pozidriv, à empreinte torx</b> Screwdriver Set Slotted, Phillips Head, Pozidriv Drive, Torx Drive		ISO 2380, ISO 8764, ISO 10664 Mention VDE*	Indispensable / essential
<b>Jeu de clés pour vis à 6 pans creux et torx</b> Set of keys for hexagon socket and torx screws		ISO 2936	Indispensable / essential
<b>Jeu de clés mixtes de 8 à 19 (8-10-11-12-13-14-16-17-18-19)</b> Set of combination wrenches 8 to 19 (8-10-11-12-13-14-16-17-18-19)		ISO 7738	Indispensable / essential
<b>Jeu de clés à pipe de 8 à 19 (8-9-10-11-12-13-14-15-16-17-18-19)</b> Pipe wrench set from 8 to 19 (8-10-11-12-13-14-16-17-18-19)		ISO 2236	Indispensable / essential
<b>Pince universelle</b> Universal pliers		ISO 5746 Mention VDE*	Indispensable / essential
<b>Pince à bec demi-rond</b> Half-round nose pliers		ISO 5745 Mention VDE*	Indispensable / essential
<b>Pince coupante diagonale</b> Diagonal cutters		ISO 5749 Mention VDE*	Optionnel / Optional
<b>Pince multiprise</b> Multigrip pliers		ISO 8976 Mention VDE*	Indispensable / essential
<b>Pince étau</b> Vise grips		Longueur 250MM Length 250MM	Optionnel / Optional
<b>Pince universelle pour dénuder et sertir</b> Universal stripping pliers and crimp			Optionnel / Optional
<b>Levier</b> Pry tool		Plastique glissant, rigide et dur Slippery, rigid and hard plastic	Optionnel / Optional
<b>Multimètre</b> Multimeter		Fonctions mesurées : Courant / tension AC-DC, ampérage, résistance, continuité Measured functions : AC-DC current, voltage, amperage, resistance, continuity	Optionnel / Optional
<b>Loupe</b> Magnifying glass			Optionnel / Optional

\* La mention VDE indique que l'outil est totalement isolé et qu'il a été soumis au test diélectrique à 10.000 V. Utilisation : travaux sous tension allant jusqu'à 1000V.

The VDE mention indicates that the tool is fully insulated and that it has been subjected to the dielectric test at 10.000V . Use : work under voltage up to 1000V.

## Conseils / Advice

Pour toutes réparations, il est conseillé de poser l'appareil sur une surface plane et propre.

For all repairs, it is advisable to place the device on a flat and clean surface.

# Vue éclatée / Exploded view

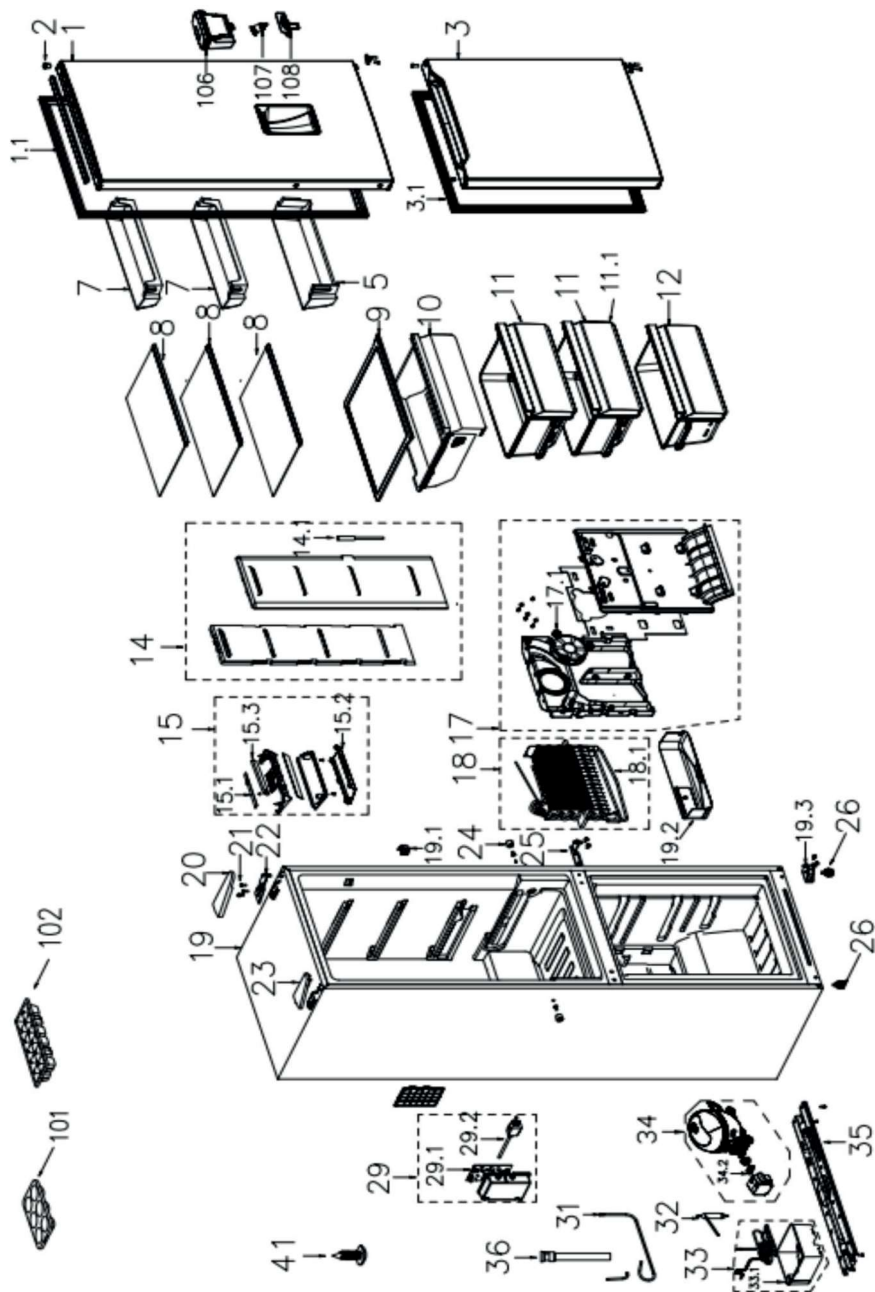

## Liste des pièces détachées / Spare parts list

N° VUE	REFERENCE	DESIGNATION (FR)	DESIGNATION (ENG)	CODE
1	9027707	PORTE (REFRIGERATEUR)	Refrigerator door assembly	12831000A11876
1.1	9011421	JOINT (PORTE REFRIGERATEUR)	Door gasket assembly of refrigerator	12131000014219
2	9012961	MANCHON SUPERIEUR (PORTE)	Shaft sleeve	1213100006238
3	9017040	PORTE INOX (CONGELATEUR)	Freezer Door Assembly	12831000042723
3.1	9011426	JOINT (PORTE CONGELATEUR)	Door Gasket Assembly of Freezer	12131000014224
5	9019884	BALCONNET INFERIEUR	R Large Tray	12131000089999
7	9019610	BALCONNET SUPERIEUR -GRAND	R Large Tray	12131000089922
8	9027708	CLAYETTE VERRE	Glass shelf assembly of refrigerator	12531000023845
9	9017044	CLAYETTE (BAC A LEGUMES)	Glass shelf assembly of refrigerator	12531000013438
10	9019885	BAC A LEGUMES 460x388x183MM	Fruits and vegetables box component	12131000080754
11	9019886	BAC SUPERIEUR (CONGELATEUR)430x305x183MM	F upper drawer assembly	12131000080751
11.1	9027709	FACADE (BAC SUPERIEUR CONGELATEUR)	Drawer panel	12131000080752
12	9019887	BAC INFERIEUR (CONGELATEUR)430x240x183MM	F Bottom Drawer Assembly	12131000012259
14	9013976	CONDUIT AIR (REFRIGERATEUR)	Refrigerator Air Duct Foaming Assembly	16331000013463
14.1	9011389	SONDE TEMPERATURE DIAM=6.8MM	Temperature Sensor	11201007000782
15	NPR	AFFICHEUR AVEC CARTE / WITH DISPLAY BOARD		12131000000973
15.1	9027710	CARTE (LAMPE LED)	LED Lamp	17431000002764
15.2	9027711	CACHE (LAMPE LED)	Lamp Cover	12131000005520
15.3	9027712	CARTE (AFFICHEUR)	Display control panel	17131000000100
17	9017045	CONDUIT AIR (CONGELATEUR)	Air duct assembly of freezer	12131000089460
17.1	9016566	MOTEUR (VENTILATEUR) 12VDC 200MA 2.5W	Brushless DC Motor	11002015013111
18	9013981	EVAPORATEUR	Component Supplying Fin Evaporator	15831000004263
18.1	9017046	RESISTANCE DEGIVRAGE (EVAPORATEUR)	Frost heater	17431000029763
19.1	9007552	INTERRUPTEUR B157.0.1-1	Sector-shaped switch	17431000000392
19.2	9013983	BAC RECUPERATEUR	Drip Tray	12231000041944
19.3	9011405	CHARNIERE INFERIEURE	Lower Hinge Assembly	12231000006860
20	9019888	CACHE (CHARNIERE)	Hinge cover	12131000083236
21	9011158	VIS GBT8563 M5x16-F 1018A	Screw	11303305000004
22	9011407	CHARNIERE SUPERIEURE REVERSIBLE	Upper Hinge	12231000007108
23	9016803	CACHE (CHARNIERE GAUCHE)	Hinge cover	12131000081420
24	9011393	ROULETTE	Roller	12131000003115
25	9011409	CHARNIERE CENTRALE	Middle Hinge	12231000006856
26	9011410	Pied ajustable	Levelling feet	12131000001014
29	9027713	BOITIER CONTROLE AVEC CARTE	Main control board assembly	17231000004783
29.1	9027714	CARTE CONTROLE	Main control board	17131000024467
29.2	9012873	CABLE ALIMENTATION 1,80M NOIR	European standard power cord	17431000033915
31	9011418	TUYAU 6,0x0,65 UL-BD386WE-S	Suction connection tube	15531000000062
32	9016189	DESHYDRATEUR	Dry filter	15531000009186
33	9016569	CONNECTEUR (TUYAU)	Component supplying pipe connector	15531000009926
33.1	9011413	BAC RECUPERATEUR	Drain tray	12131000004270
34	9027715	COMPRESSEUR EYD40	DC Inverter Reciprocating Compressor	11101020008364
35	9011412	TRAVERSE(compresseur)	Compressor mounting panel assembly	12231000005876
36	9016807	TUYAU DRAINAGE	Drain Hose	12131000005785
41	9018742	VIS (PLAQUE FIXATION)	Screw	113031190000193
101	9012702	BAC A OEUFS	Egg tray	12131000006168
102	9012703	BAC A GLACONS	Ice box	12131000000170
106	9027716	DISTRIBUTEUR (RESERVOIR EAU)	Water tank assembly	12131000081430
107	9017049	SOUPAPE (RESERVOIR EAU) SF-0015	Water valve assembly	12131000029021
108	9017050	CACHE (SOUPAPE RESERVOIR EAU)	Cover assembly	12131000083279

Toutes les informations, dessins, croquis et images dans ce document relèvent de la propriété exclusive de SOURCING & CREATION. SOURCING & CREATION se réserve tous les droits relatifs à ses marques, créations et informations. Toute copie ou reproduction, par quelque moyen que ce soit, sera jugée et considérée comme une contrefaçon.

All information, designs, drawings and pictures in this document are the property of SOURCING & CREATION. SOURCING & CREATION reserves all rights to its brands, designs and information. Any copy and reproduction through any means shall be deemed and considered as counterfeiting.

# Codes erreurs / Errors codes (et/ou and/or) Résolutions des problèmes / Troubleshooting

## guide de dépannage

Si vous rencontrez un problème avec votre appareil ou que vous pensez que votre appareil ne fonctionne pas correctement, effectuez les vérifications indiquées ci-dessous avant de faire appel à un technicien du service après-vente.

Problèmes	Causes possibles et solutions
L'appareil ne fonctionne pas correctement	Vérifiez que le cordon d'alimentation est branché correctement dans la prise.
	Vérifiez le fusible ou le circuit de votre alimentation et remplacez-le si nécessaire.
	Afin de protéger le compresseur, il est normal que le congélateur ne fonctionne pas durant le cycle de dégivrage, ou qu'il ne se mette pas en marche immédiatement après avoir allumé l'appareil.
Mauvaises odeurs dans les compartiments	L'intérieur a peut-être besoin d'être nettoyé.
	Les odeurs peuvent venir de certains aliments, récipients ou emballages.
Bruits émis par l'appareil	Les bruits ci-dessous sont tout à fait normaux : <ul style="list-style-type: none"><li>• Bruits émis par le fonctionnement du compresseur.</li><li>• Bruit du petit moteur du ventilateur qui se trouve dans le compartiment congélateur ou dans d'autres compartiments.</li><li>• Gargouillement semblable au bruit de l'eau qui bout.</li><li>• Craquement durant le dégivrage automatique.</li><li>• Clic avant que le compresseur ne se mette en route.</li></ul>
	D'autres bruits inhabituels sont causés par les raisons indiquées ci-dessous. Dans ce cas, vous devrez effectuer des vérifications et prendre les mesures nécessaires : <ul style="list-style-type: none"><li>• L'appareil n'est pas à niveau.</li><li>• L'arrière de l'appareil touche le mur.</li><li>• Des bouteilles ou récipients sont tombés ou se déplacent.</li></ul>

Problèmes	Causes possibles et solutions
Le moteur fonctionne en permanence.	<p>Il est normal d'entendre fréquemment le bruit du moteur. Il devra fonctionner plus intensément dans les situations suivantes :</p> <ul style="list-style-type: none"> <li>• La température est réglée sur une valeur plus basse que nécessaire.</li> <li>• Une grande quantité d'aliments encore chauds a récemment été placée à l'intérieur de l'appareil.</li> <li>• La température à l'extérieur de l'appareil est trop élevée.</li> <li>• Les portes sont restées ouvertes trop longtemps ou trop souvent.</li> <li>• L'appareil a été récemment installé ou est resté éteint pendant une longue période.</li> </ul>
La température intérieure est trop élevée	<p>Vous avez peut-être laissé les portes ouvertes trop longtemps ou les avez ouvertes trop fréquemment ; ou la fermeture des portes est gênée par un obstacle ; ou l'appareil ne dispose pas d'assez d'espace sur les côtés, derrière et au-dessus.</p>
La température intérieure est trop basse	<p>Augmentez la température en suivant les instructions données dans la partie « Description du bandeau de commande ».</p>
Les portes ne se ferment pas facilement	<p>Vérifiez que le haut du réfrigérateur est bien incliné vers l'arrière d'environ 10 à 15 mm, afin de permettre aux portes de se fermer d'elles-mêmes, et que rien à l'intérieur n'empêche les portes de se refermer.</p>
La lumière ne fonctionne pas	<ul style="list-style-type: none"> <li>• Votre appareil dispose d'un éclairage LED. Ce type d'éclairage est conçu pour fonctionner plus longtemps qu'une ampoule classique. Contactez le service après-vente de votre magasin revendeur au cas où l'éclairage s'avérerait défectueux.</li> <li>• Le système de contrôle a désactivé les lampes, car la porte est restée ouverte trop longtemps. Fermez et rouvrez la porte pour réactiver la lumière.</li> </ul>

Si ces éléments ne vous aident pas à résoudre votre problème spécifique, ne tentez pas de réparer l'appareil vous-même ; contactez le service après-vente de votre magasin revendeur.

Les réparations de votre réfrigérateur ne doivent être réalisées que par des techniciens de maintenance qualifiés. Des réparations mal faites peuvent conduire à des dangers pour les utilisateurs et ne sont pas couvertes par la garantie.

### **Bruits pendant le fonctionnement**

Les bruits suivants sont des aspects normaux du fonctionnement de l'appareil :

- **Crépitement (craquement de la glace) :**

Ce bruit se fait entendre lors du processus de dégivrage automatique.

Vous pouvez également l'entendre lorsque le réfrigérateur est en train de se refroidir ou se réchauffer (dilatation des matériaux de l'appareil).

- **Claquement :**

Ce bruit se fait entendre au démarrage du compresseur ou lorsqu'il s'arrête.

- **Bruit de compresseur :**

Il s'agit du bruit normal du moteur. Ce bruit indique que le compresseur fonctionne normalement. Lorsque le compresseur s'enclenche, le bruit peut s'intensifier légèrement pendant un court moment.

- **Bruit de bulles et de glouglous :**

Ce bruit se fait entendre lorsque le fluide réfrigérant coule dans les serpentins à l'intérieur du système.

- **Bruit d'eau qui coule :**

Il s'agit du bruit normal de l'eau qui s'écoule dans le contenant d'évaporation pendant le processus de dégivrage. Ce son peut être entendu lors du processus de dégivrage effectué à l'intérieur de l'appareil.

### **En cas d'absence ou de non-utilisation prolongée**

- Si vous n'utilisez pas l'appareil pendant une longue période, videz-le, débranchez-le, nettoyez-le et laissez les portes ouvertes pour éviter la formation de moisissures et de mauvaises odeurs.

## En cas de coupure de courant

- Si la panne est de courte durée, il n'y a aucun risque d'altération pour les aliments. **Cependant, n'ouvrez pas les portes.** Cette durée est sensiblement raccourcie suivant la charge de l'appareil.
- Lorsque l'appareil est à nouveau sous tension, le compartiment réfrigérateur et le compartiment congélateur fonctionnent avec les réglages définis avant la coupure de courant.
- Si la panne doit se prolonger, transférez les produits surgelés et congelés dans un autre congélateur.
- Dès que vous constatez un début de décongélation, consommez les aliments le plus rapidement possible.
- **Attention ! Tout aliment décongelé ne doit pas être congelé à nouveau .**
- Pour éviter d'endommager l'appareil en cas de coupures et de rétablissements subits de courant, l'appareil ne démarre pas immédiatement si le temps de coupure de courant est inférieur à 5 minutes.

## Éclairage intérieur

Votre appareil dispose d'un éclairage LED. Ce type d'éclairage est conçu pour fonctionner plus longtemps qu'une ampoule classique. Contactez le service après-vente de votre magasin revendeur au cas où l'éclairage s'avérerait défectueux.

**Ce produit contient une source lumineuse de classe d'efficacité énergétique "F".  
La source lumineuse de ce produit ne peut être remplacée que par des ingénieurs qualifiés.**

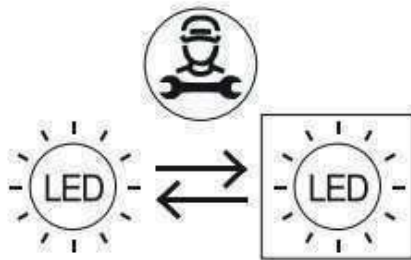

## troubleshooting guide

If you have a problem with your appliance or suspect that it is not working properly, perform the checks listed below before calling the after-sales service for service.

Problems	Possible causes and solutions
The appliance is not working properly	Make sure the power cord is properly plugged into the socket.
	Check the fuse or your electrical supply circuit and replace it if necessary.
	In order to protect the compressor, it is normal for the freezer not to run during the defrost cycle, or not to start immediately after turning on the unit.
Bad odours in the compartments	Maybe the inside needs to be cleaned.
	Odours can come from certain foods, containers or packaging.
The appliance is making noise	The noises below are quite normal: <ul style="list-style-type: none"><li>• Noise from the compressor running.</li><li>• Noise from the small fan motor in the freezer compartment or other compartments.</li><li>• A gurgling sound similar to the sound of boiling water.</li><li>• Crackling during automatic defrost.</li><li>• A click before the compressor starts up.</li></ul>
	Other unusual noises are caused by the reasons listed below. In this case, you should carry out checks and take the necessary actions: <ul style="list-style-type: none"><li>• The appliance is not level.</li><li>• The back of the appliance is touching the wall.</li><li>• Bottles or containers have fallen or are moving.</li></ul>
The motor runs continuously.	It is normal to hear frequent motor noise. It will need to work harder in the following situations: <ul style="list-style-type: none"><li>• The temperature is set to a lower setting than required.</li><li>• A large amount of food that is still hot has recently been placed inside the appliance.</li><li>• The temperature outside the appliance is too high.</li><li>• The doors are opened too often and for too long.</li><li>• The appliance was recently installed or has been switched off for a long period of time.</li></ul>

The internal temperature is too high	You may have left the doors open too long or opened them too often; or the closing of the doors is obstructed; or the appliance does not have enough space on the sides, behind it and above it.
The internal temperature is too low	Increase the temperature by following the instructions in the "Description of the control panel" section.
The doors do not close easily	Check that the top of the refrigerator is tilted backwards by about 10-15 mm to allow the doors to close by themselves, and that there is nothing inside stopping the doors from closing.
The light is not working	<ul style="list-style-type: none"> <li>• Your appliance has LED lighting. This type of lighting is designed to work longer than a conventional light bulb. Contact your retailer's after-sales service if the lighting is defective.</li> <li>• The control system deactivated the lights because the door stayed open too long. Close and reopen the door to reactivate the light.</li> </ul>

If the information above does not help you resolve your problem, do not attempt to repair the appliance yourself; contact your retailer's after-sale service.

Refrigerator repairs should only be carried out by qualified service technicians. Poor repairs can lead to hazards for users and are not covered by the warranty.

### **Sounds during the operation of the appliance**

The following sounds are normal when the appliance is in operation:

- **Crackling (ice crackling):**

This sound can be heard during the automatic defrosting process.

It may also be heard when the refrigerator is cooling or heating (expansion of the appliance materials).

- **Clicking:**

This noise is heard when the compressor starts or stops.

- **Compressor noise:**

This is the normal noise of the motor. This noise indicates that the compressor is operating normally. When the compressor starts, the noise may increase slightly for a short time.

- **Bubbling and gurgling sound:**

This sound can be heard when the refrigerant flows through the coils inside the system.

- **Sound of flowing water:**

This is the normal sound of water flowing into the evaporator collector during the defrosting process. This sound can be heard inside the appliance during the defrosting process.

### **In case of absence or prolonged periods without use**

You should empty and unplug the appliance if you are not going to use it for a long period of time.

### **In case of power failure**

- If the power failure does not last very long, there is no risk of your food spoiling. **However, do not open the doors.** The operating range of your appliance is indicated in the "PRODUCT INFORMATION SHEET". This duration is significantly shortened depending on the load of the appliance.
- If the power failure is prolonged, transfer frozen products to another freezer.
- As soon as you notice that thawing has started, eat the food as quickly as possible.
- **Warning! Any food that has thawed should not be refrozen.**
- To avoid damage to the appliance in the event of sudden power cuts and restarts, the appliance will not start immediately if the power outage lasts less than 5 minutes.

## Interior lighting

Your appliance is fitted with LED lighting. This type of lighting is designed to work longer than a conventional light bulb. Contact your retailer's after-sales service if the lighting is defective.

This product contains a light source of energy efficiency class 'F'.  
Light source in this product is replaceable only by qualified engineers.

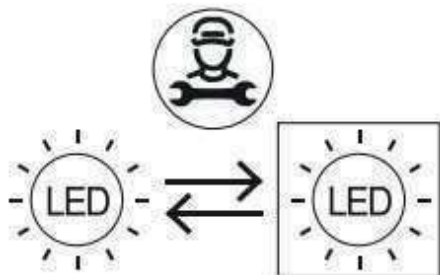

## Code d'erreur

- Les avertissements suivants s'affichant à l'écran indiquent les erreurs correspondantes du réfrigérateur.
- Bien que le réfrigérateur puisse encore disposer de fonctions de refroidissement et de congélation avec les erreurs suivantes, l'utilisateur doit contacter un réparateur spécialisé, afin de garantir une utilisation normale du réfrigérateur.

Code d'erreur	Description de l'erreur
LED 1 et LED 2 allumées	Erreur du capteur de température de réfrigération
LED 1 et LED 3 allumées	Erreur du capteur de dégivrage du congélateur
LED 1 et LED 4 allumées	Erreur du capteur de température ambiante

## Error code

- The following warnings appearing on the display indicate corresponding faults of the refrigerator.
- Though the refrigerator may still have cooling and freezing function with the following faults, the user should contact a maintenance specialist, so as to ensure normal use of the refrigerator.

Fault Code	Fault Description
LED 1 and LED 2 lit	Refrigerating temperature sensor fault
LED 1 and LED 3 lit	Freezer defrost sensor fault
LED 1 and LED 4 lit	Ambient temperature sensor fault

# Schémas électriques et électroniques / Electric and electronic diagrams

## Schéma de circuit / Circuit diagram

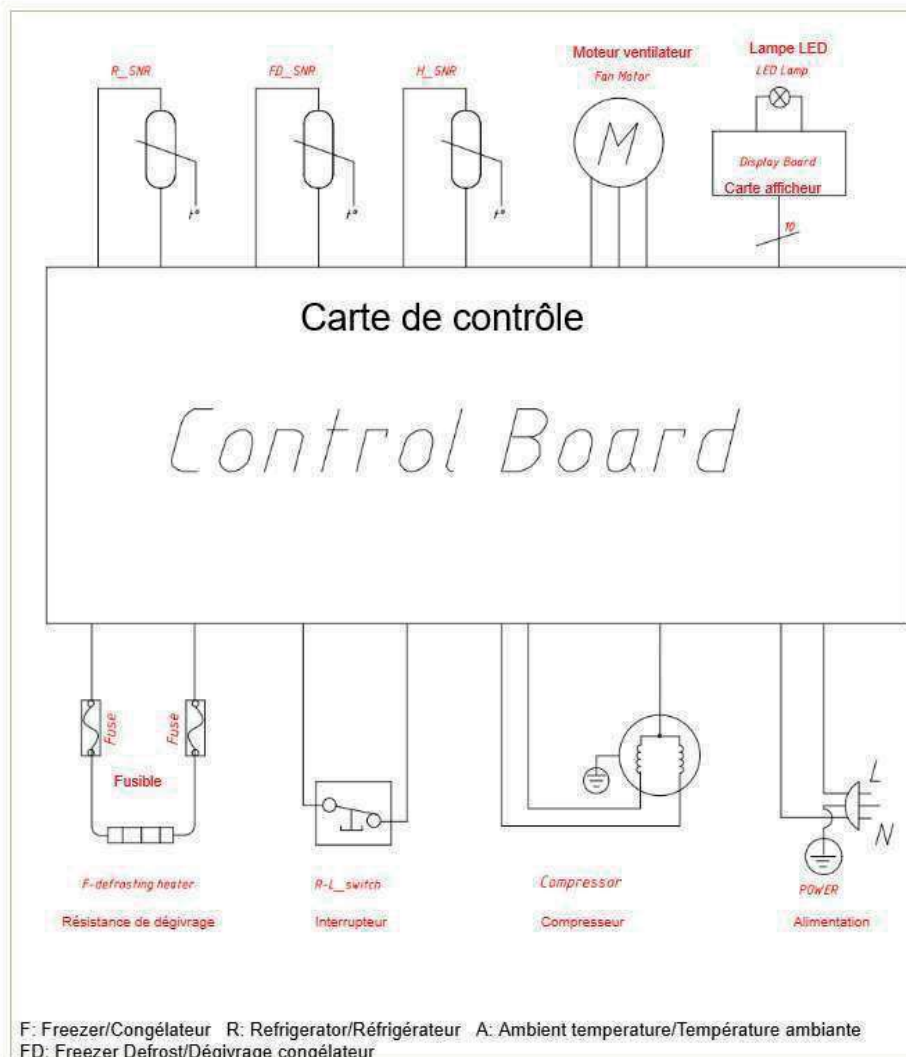



## Systeme de réfrigération /Refrigeration system

---

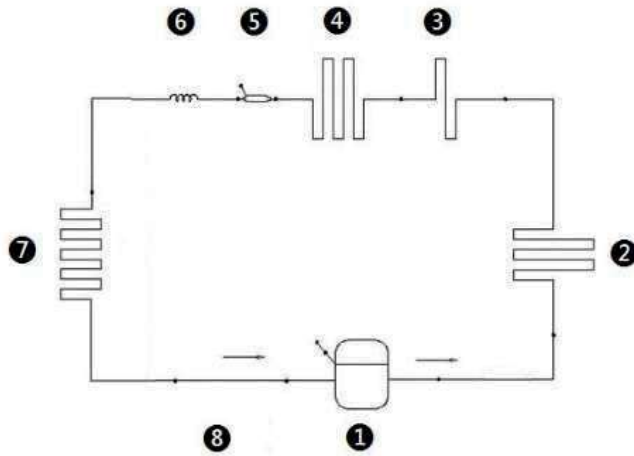
Compresseur/Compressor → ① Condenseur gauche/Left condenser → ② Tube Anti-condensation  
→ ③ Condenseur droit/Right Condenser → ④ Déshydrateur/Dry filter → ⑤ Tube capillaire/Capillary  
tube → ⑥ Evaporateur/Evaporator → ⑦ Tube d'aspiration/Suction tube → ⑧ Compresseur/Compressor



## Consignes de Sécurité

	<ul style="list-style-type: none"><li>• Le symbole de l'éclair dans un triangle équilatéral attire l'attention de l'utilisateur sur la présence, dans le boîtier de l'appareil, d'une tension élevée, non isolée, dont l'amplitude pourrait être suffisante pour constituer un risque de décharge électrique sur les personnes.</li><li>• The lightning in a triangle symbol is to warn the user of an uninsulated high voltage in the device's system that could be strong enough to pose an electric shock hazard for people.</li></ul>
	<ul style="list-style-type: none"><li>• Le point d'exclamation inscrit dans un triangle équilatéral attire l'attention de l'utilisateur sur la présence de consignes de sécurité importantes de fonctionnement ou de maintenance (entretien courant) dans la notice accompagnant l'appareil.</li><li>• The exclamation mark in a triangle symbol is used to draw the user's attention to key operational or maintenance (routine maintenance) safety instructions in the instructions accompanying the appliance.</li></ul>

- Travaillez dans un environnement dégagé et éloigné de toutes substances inflammables ou explosives à proximité de votre appareil.
- Ne manipulez pas l'appareil ou le cordon d'alimentation avec les mains mouillées.
- Portez un équipement de protection (gants, lunettes de sécurité, etc.) pour prévenir les blessures et les chocs électriques pendant l'entretien, le démontage ou la réparation de votre appareil.

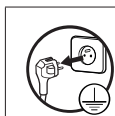

**Avant toute intervention d'entretien, de démontage ou de réparation : Débranchez les prises d'alimentation CA et/ou CC de votre prise secteur.**

- Ne tirez jamais sur le cordon d'alimentation pour le débrancher mais toujours au niveau de la fiche.
- Si le câble d'alimentation de votre appareil est endommagé, il doit être remplacé par votre revendeur, son service après-vente ou une personne de qualification similaire afin d'éviter tout danger. Ne mettez jamais l'appareil en marche si le cordon d'alimentation ou la prise est endommagé(e).
- Si le tuyau d'alimentation ou d'évacuation d'eau (**uniquement pour un appareil nécessitant une alimentation et évacuation en eau**) est endommagé, il doit être remplacé par votre revendeur, son service après-vente ou une personne de qualification similaire afin d'éviter tout risque d'inondation. Ne mettez jamais l'appareil en marche si le tuyau d'alimentation ou d'évacuation d'eau est endommagé.

- Entretien: retirez les poussières ou tout corps étranger dans le produit, les câbles et les raccordements.
- Si vous devez coucher votre produit, posez-le délicatement et uniquement sur le côté ou sur la face arrière en utilisant une protection au sol.
- Lorsqu'une ou des pièces doivent être changées, assurez-vous que le technicien a utilisé des pièces de rechange d'origine ou comportant les mêmes caractéristiques et les mêmes performances que celles-ci.
- Une pièce de remplacement qui ne possède pas les mêmes caractéristiques de sécurité que la pièce de remplacement recommandée peut provoquer un choc électrique, un incendie et/ou présenter d'autres dangers.
- Réinstallez les éléments démontés à leur emplacement d'origine. Vérifiez toujours que les vis, les composants et le câblage ont été correctement réinstallés.
- Assurez-vous que l'espace autour des pièces entretenues ou échangées n'a subi aucun dommage.
- Si vous utilisez un instrument de mesure, raccordez toujours un fil de terre de l'instrument de test à la mise à la terre du châssis de l'instrument avant de relier le fil positif ; retirez toujours le fil de terre de l'instrument en dernier.

## Safety instructions

- Work in an open environment away from any flammable or explosive substances near your device.
- Do not handle the appliance or the power cord with wet hands.
- Wear protective equipment (gloves, safety glasses, etc.) to prevent injury and electric shock during maintenance, disassembly or repair of your device.

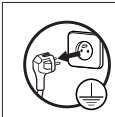

**Before any maintenance, disassembly or repair work:  
Disconnect the AC and / or DC power plugs from your outlet.**

- Never pull on the power cord to disconnect it, always at the plug.
- If the power cable of your appliance is damaged, it must be replaced by your dealer, its after-sales service or a similarly qualified person in order to avoid any danger. Never start the product if the power cord or plug is damaged.
- If the water supply or drain hose (**only for an appliance requiring water supply and drain**) is damaged, it must be replaced by your dealer, his after-sales service or a similarly qualified person in order to avoid any risk of flooding. Never switch on the appliance if the water supply or drain hose is damaged.
- Remove dust or any foreign object in the product, cables and connections.

- If you need to lay your product down, lay it down gently and only on its side or back side using floor protection.
- When one or more parts must be changed, make sure that the technician has used spare parts that are original or have the same characteristics and performance as these.
- A replacement part that does not have the same safety characteristics as the recommended replacement part may provide electric shock, fire and / or other hazards.
- Reinstall the removed items in their original locations. Check that the components have always been correctly reinstalled.
- Make sure that the space around the serviced or exchanged parts has not been damaged.
- If you are using a measuring instrument, always connect a test instrument ground wire to the instrument chassis ground before connecting the positive wire; Always remove the ground wire from the measuring instrument last.

## nettoyage et entretien

### Débranchez l'appareil avant de procéder au nettoyage.

Nous vous recommandons de procéder régulièrement au nettoyage et à la désinfection de votre appareil.

1. Retirez les aliments congelés et les aliments frais de l'appareil.
  2. Enveloppez les aliments congelés dans plusieurs couches de papier journal, couvrez-les et stockez-les dans un endroit frais.
  3. Nettoyez les compartiments réfrigérateur et congélateur à l'aide d'une éponge imbibée d'une solution de bicarbonate de soude et de l'eau tiède.
  4. Nettoyez les accessoires à l'aide d'une éponge douce et de l'eau tiède savonneuse.
  5. Après le nettoyage, rincez à l'eau claire et séchez soigneusement.
  6. Une fois que tout est sec, l'appareil peut être remis en marche.
- **N'utilisez jamais de produits abrasifs ou caustiques, ni d'éponges avec grattoir pour procéder au nettoyage intérieur ou extérieur de votre appareil.**
  - Les poussières derrière le réfrigérateur et sur le sol doivent être nettoyées régulièrement pour améliorer le refroidissement et faire des économies d'énergie.
  - Prenez soin de ne pas faire couler d'eau dans le logement de la lampe et dans d'autres éléments électriques.
  - Inspectez les joints de porte régulièrement pour vérifier qu'ils sont propres et qu'il n'y a pas de particules de nourriture. Les joints de porte doivent être maintenus propres en permanence. Nettoyez-les avec de l'eau chaude et séchez-les bien.
  - **Ne nettoyez pas les clayettes en verre avec de l'eau chaude lorsqu'elles sont froides.** Le verre pourrait se casser en raison du changement soudain de température et causer des blessures personnelles ou des dégâts matériels.
  - **IMPORTANT :** Ne placez pas d'huiles ou de plats huileux dans le réfrigérateur dans des récipients non fermés, car les graisses peuvent endommager les surfaces en plastique du réfrigérateur. Si vous versez ou éclaboussez de l'huile sur les surfaces en plastique, nettoyez et lavez les parties salies avec de l'eau chaude immédiatement.

### Dégivrage

Votre appareil à froid ventilé se dégivre automatiquement.

## cleaning and maintenance

# Unplug the appliance before performing any cleaning or maintenance work.

### Regularly clean and disinfect the appliance.

1. Remove frozen foods and fresh foods from the refrigerator.
2. Wrap frozen foods in several layers of newspaper, cover them and store them in a cool place.
3. Clean the refrigerator and freezer compartments with a sponge soaked in baking soda and warm water.
4. Clean the accessories with a soft sponge and warm soapy water.
5. After cleaning, rinse with clean water and dry the parts thoroughly.
6. Once everything is dry, the appliance can be used again.

- **Never use abrasive or caustic products, or sponges with scouring pads to clean the inside or outside of your appliance.**

- Take care not to run water into the lamp housing and other electrical components.
- Inspect the door seals regularly to make sure they are clean and do not harbour any food particles. Door seals must be kept clean at all times. Clean them with hot water and thoroughly dry them.
- **Do not clean glass shelves with hot water when they are cold.** The glass could break due to sudden changes in temperature and cause personal injury or property damage.
- **IMPORTANT:** Do not put oil or oily dishes in the refrigerator in unsealed containers, as grease can damage the refrigerator's plastic surfaces. If you spill or splash oil onto the plastic surfaces, immediately clean the soiled parts with hot water.

### Defrosting

Your ventilated cold appliance will automatically defrost.

## Démontage des pièces détachées/Dismantling of parts

### Joint de porte/Door seal

Le joint de porte est installé dans la rainure de la garniture de porte.

- 1) Ouvrez la porte du réfrigérateur ;
- 2) Retirez le joint de porte de la garniture de porte ;

The door seal is installed into the door liner groove.  
1) Open the refrigerator door;  
2) Take the door seal out of door liner;



### Lampe du réfrigérateur/Light of the refrigerating

L'éclairage du compartiment réfrigéré se trouve dans la partie supérieure (écran intérieur).

- 1) Dévissez les deux vis de fixation.
- 2) Retirez le bloc d'éclairage supérieur.
- 3) Desserrez la vis du panneau de commande de l'écran.
- 4) Retirez le cache de l'éclairage.
- 5) Tirez sur la LED (blanche : éclairage LED ; vert : panneau de commande de l'écran).
- 6) Procédez en sens inverse pour terminer l'installation.

Light of the refrigerating chamber is located upper chamber(inner display)

- 1) Dismantle two fixed screws
- 2) Remove the upper light assembly
- 3) Loose a screw from the display control board.
- 4) Remove the light cover
- 5) Pull out the LED light(white is LED light, green is display control board.)
- 6) The reverse process can complete the installation.



### Interrupteur de lampe/Light switch

Un interrupteur se trouve sur la paroi latérale du compartiment réfrigéré.

1) Desserrez le crochet à l'aide d'un petit tournevis plat et tirez sur l'interrupteur jusqu'à ce que le connecteur soit visible.

There is a light switch on the side wall of the refrigerating chamber.

1) Loosen the hook with a small normal screwdriver and pull out the switch until the wire connector is revealed.

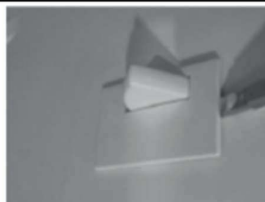

### Panneau de commande d'affichage/Display control board

1) Retirez les 2 vis de fixation à l'aide d'un tournevis.

1) Remove 2 fixing screws with a screwdriver.



2) Retirez le bloc optique supérieur

2) Remove the upper light assembly



3) Débranchez le connecteur de câblage.

3) Unplug the wiring connector.



4) Desserrez une vis de la carte de commande de l'écran.

4) Loosen a screw from the display control board.

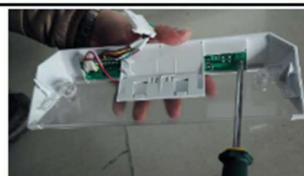

5) Retirez le couvercle de la lampe.

5) Remove the light cover.



6) Retirez le boîtier de la LED et la carte de commande de l'écran.

7) L'installation se termine en suivant la procédure inverse.

6) Pull out the LED light and the display control board.

7) The reverse process can complete the installation.

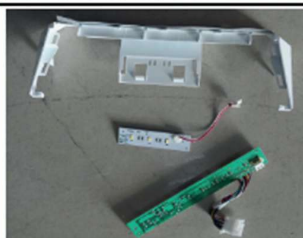

#### Carte de contrôle principale/Main control board

1) Retirez les 2 vis de fixation du boîtier de montage du panneau de commande principal

1) Remove 2 fitting screws of main control panel mounting box

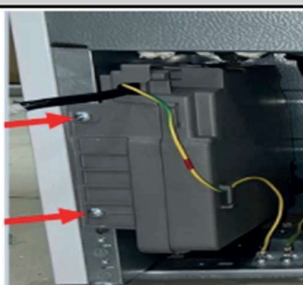

2) Retirez le boîtier de montage, soulevez le couvercle et débranchez la borne de câblage.

2) Take out the mounting box, pry up the cover, and disconnect the wiring terminal.

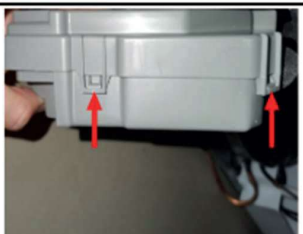



**Débranchement des bornes :**

Utilisez un outil à aiguille pour retirer le verrou au niveau de la flèche, puis retirez-le vers le haut.  
Une fois le verrou retiré, appuyez sur le crochet pour débrancher les connecteurs.

The connecting terminals remove:

- a. Use a needle tool to remove the lock at the arrow and remove the lock upward;
- b. After the lock is removed, press the hook to remove the wiring connectors

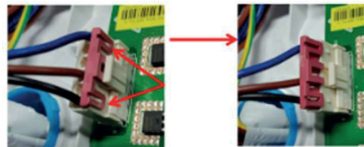

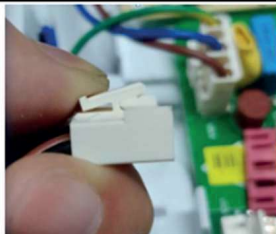

3) Appuyez sur les deux boucles situées sous le boîtier d'installation de la carte de commande principale et maintenez-les enfoncées, puis retirez la carte de commande principale en la soulevant.

3) Press and hold the two buckles below the installation box of the main control board, and take out the main control board upwards



## VALEURS / VALUES

### COMPRESSEUR / COMPRESSOR DFBS.0YL

Type de dispositif de démarrage	Inverter	Starting device type	Inverter
Refrigérant	R600A	Refrigerant	R600A
Capacité de refroidissement maximale	41-130W	The max cooling capacity of compressor	41-130W
Résistance d'enroulement du compresseur	U-W : 16,7Ω ±25%	Winding resistance of compressor	U-W : 16,7Ω ±25%
	U-V : 16,7Ω ±25%		U-V : 16,7Ω ±25%
	V-W : 16,7Ω ±25%		V-W : 16,7Ω ±25%

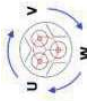

### MOTEUR VENTILATEUR / FAN MOTOR

Ventilateur (chambre congélation)	DC12V/53.5W	Fan motor (freezing chamber)	DC12V/53.5W
Ventilateur (chambre réfrigération)	Aucun	Fan motor (refrigerating chamber)	None

### ECLAIRAGE / LIGHTS INTERRUPTEUR / SWITCH

Lumière à l'intérieur du réfrigérateur	LED DC12V	Lights inside the refrigerating chamber	LED DC12V
Interrupteur de porte	NC	Door switch	NC

### DEGIVRAGE / DEFROSTING

Capteur de dégivrage	NTC B3839 (B5/25 = 3839 K +/- 2%)	Defrosting sensor	NTC B3839 (B5/25 = 3839 K +/- 2%)
Fusible (chambre congélation)	77 (0,-4)°C	Fuse in freezing chamber	77 (0,-4)°C
Résistance dégivrage (chambre congélation)	230V-170W	Defrost heater in freezing chamber	230V-170W

## Inversion du sens de la porte (optionnel)

Selon l'endroit où vous souhaitez placer votre réfrigérateur, il vous sera peut-être plus pratique d'inverser la position de sa porte.

 Pour éviter de vous blesser ou d'abîmer votre mobilier, nous vous recommandons de vous faire aider par quelqu'un pendant le processus d'inversion de la porte.

Préparation à l'inversion de la porte

Il vous faudra : Un tournevis plat, un tournevis cruciforme et la clé Allen incluse.

- Assurez-vous que le réfrigérateur est débranché et vide.
- Faites-vous aider par quelqu'un lors du processus.
- Conservez tous les éléments que vous retirez pour les réutiliser plus tard.

Outils nécessaires au changement de la porte :			
	Tournevis cruciforme		Couteau à mastic Tournevis plat
	cliquet et douille de 5/16 pouces		Ruban de masquage

1. Éteignez le réfrigérateur et retirez tous les objets des balconnets de porte.
2. Démontez le cache de la charnière supérieure, la charnière supérieure et le cache de trou de l'autre côté, puis retirez la porte du réfrigérateur.

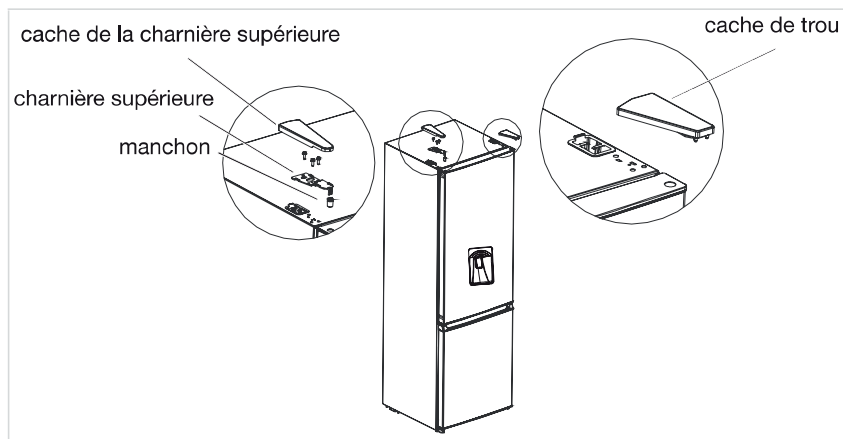

3. Démontez la charnière centrale, les vis, les caches de trou des vis et retirez la porte du congélateur.

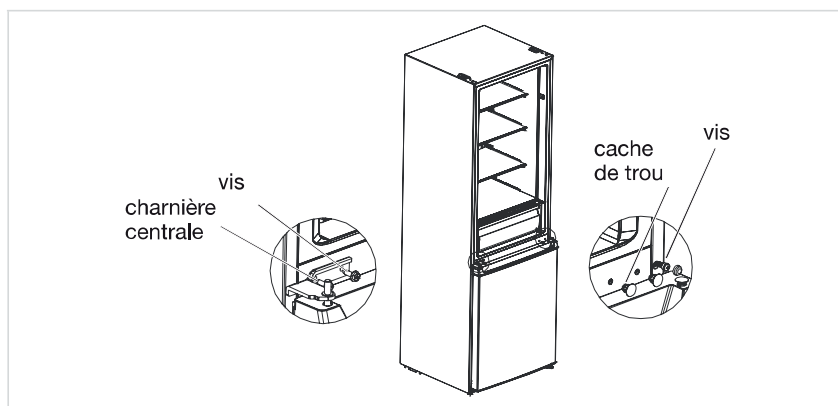

4. Démontez la charnière inférieure, les caches de trou et les vis, installez l'axe de la charnière inférieure et ajustez le pied de l'autre côté de la charnière inférieure, puis installez la charnière de l'autre côté.

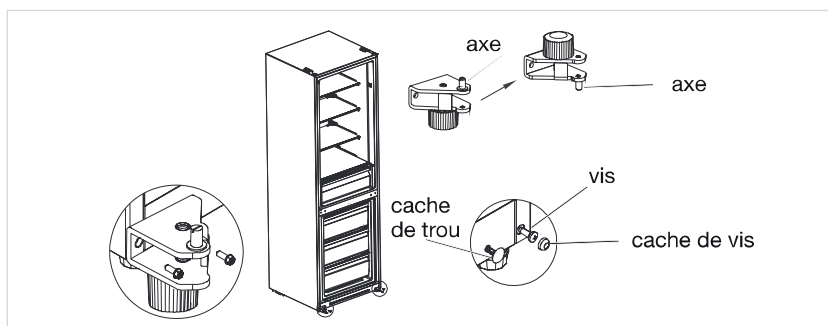

5. Démontez la vis, le manchon et le butoir de la porte du réfrigérateur et de la porte du congélateur, ainsi que le support sur le couvercle inférieur de la porte du réfrigérateur. Ensuite, installez-les de l'autre côté des portes dans l'ordre. Échangez la position du manchon et du cache de trou sur le couvercle supérieur de la porte du réfrigérateur, et installez le manchon de la charnière supérieure sur la porte du congélateur, dans le trou de l'autre côté du manchon de l'axe.

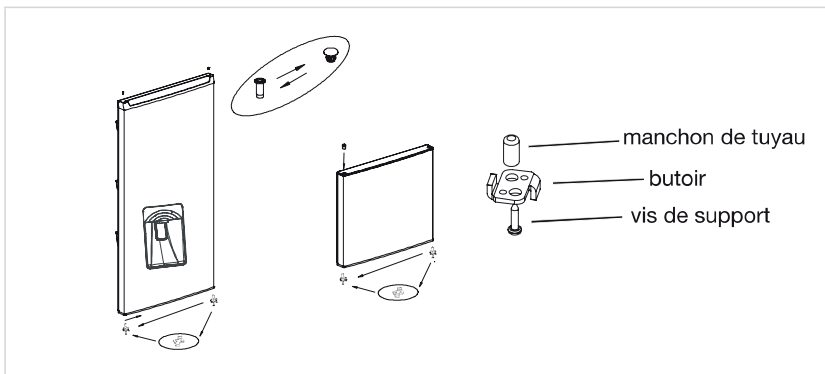

6. Placez la porte du congélateur sur la charnière inférieure, installez la charnière centrale, les vis et les caches de vis.

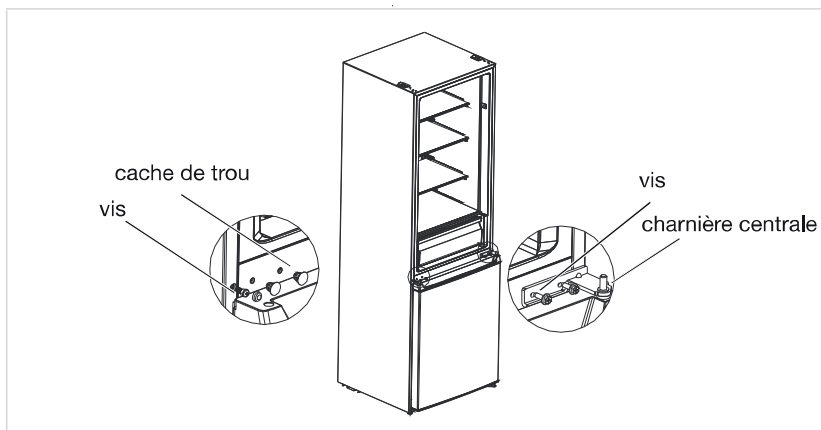

7. Placez la porte du réfrigérateur sur la charnière centrale, installez la charnière supérieure, le cache de la charnière et le cache de trou.

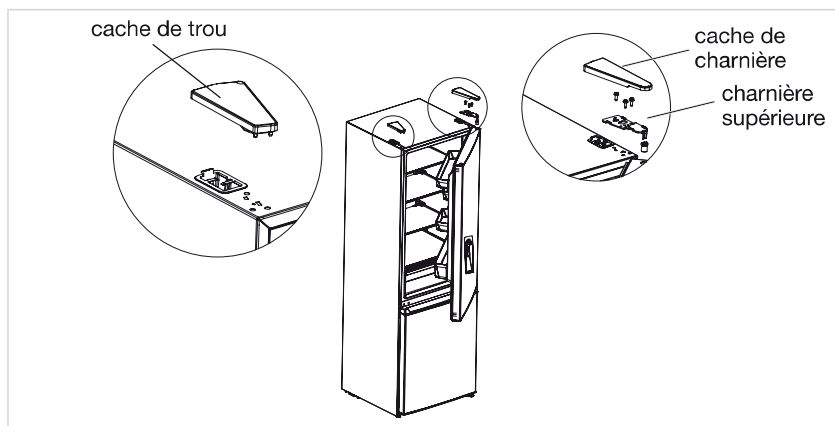

 L'illustration ci-dessus est fournie à titre indicatif uniquement. La configuration réelle dépendra du modèle concerné ou des déclarations du distributeur.

## Door right left change (optional)





Based on the location where you plan to use your refrigerator, you may find it more convenient to reverse the position of the door.

 To avoid injury to yourself or your property, we recommend that someone assist you during the door reversal process.

Preparing to reverse the door position

You will need: A flat screwdriver, a cross-head screwdriver, and the included Allen wrench.

- Make sure that your refrigerator is unplugged and empty.
- Have someone available to assist you in the process.
- Keep all of the parts you remove to reuse them later.

Tools needed for changing the door:			
	Cross-head screwdriver		Putty knife Flat screwdriver
	5/16" socket and ratchet		Masking tape

1. Power off the refrigerator, and remove all objects from the door trays.
2. Dismantle the upper hinge cover, upper hinge and the hole cap on the other side, and remove the refrigerator door.

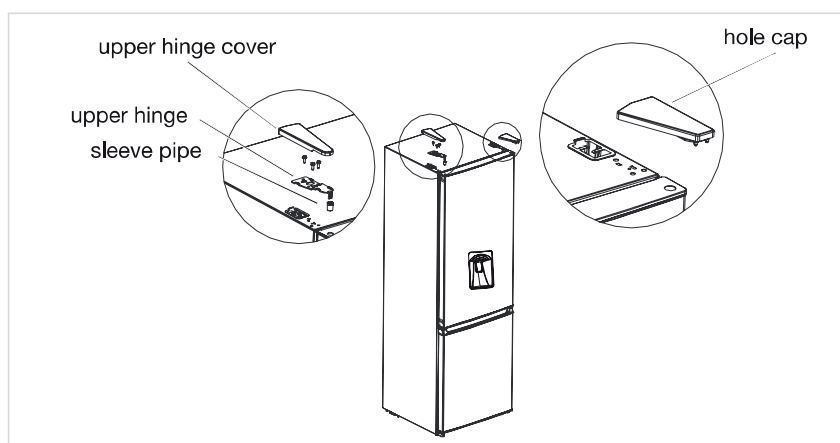

3. Dismantle the middle hinge, the screws, the screw hole caps and remove the freezer door.

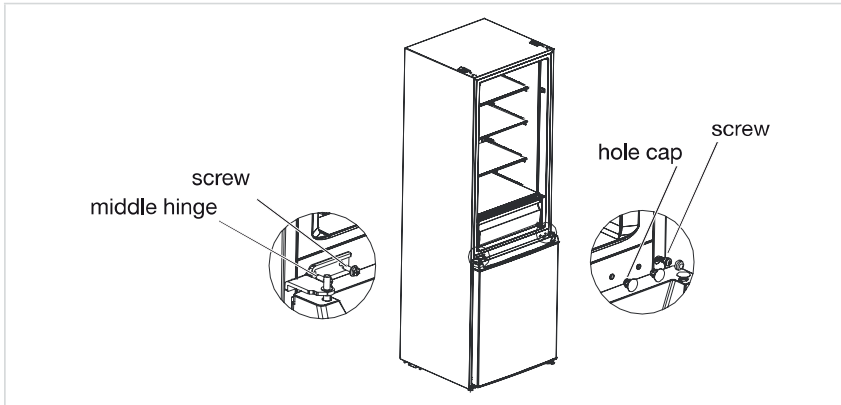

4. Dismantle the bottom hinge, hole caps and screws. Install the bottom hinge shaft and adjust foot on other side of the bottom hinge, then install the hinge on the other side.

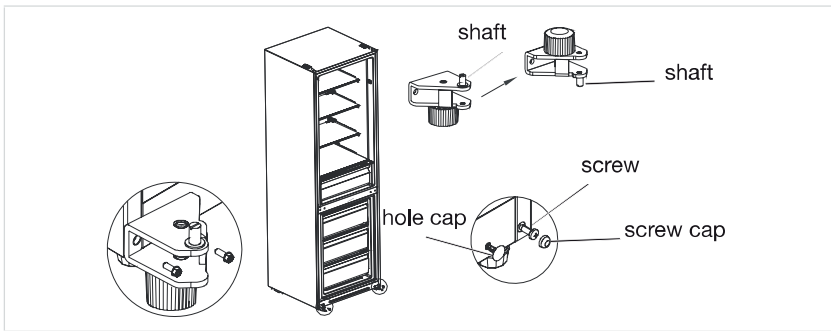

5. Dismantle the screw, sleeve pipe and stopper from the refrigerator door and freezer door. The support on the lower cover of the refrigerator door also needs to be removed. Then install them on the other side of the doors in order. Switch the position of the sleeve pipe and hole cap on the top cover of the refrigerator door, and install the upper hinge sleeve on the freezer door to the hole on the other side of the axis sleeve.

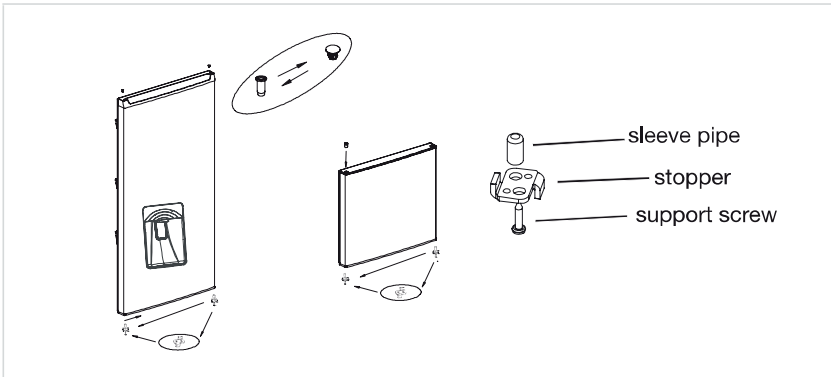

6. Put the freezer door on the bottom hinge, install the middle hinge, the screws and the screw hole caps.

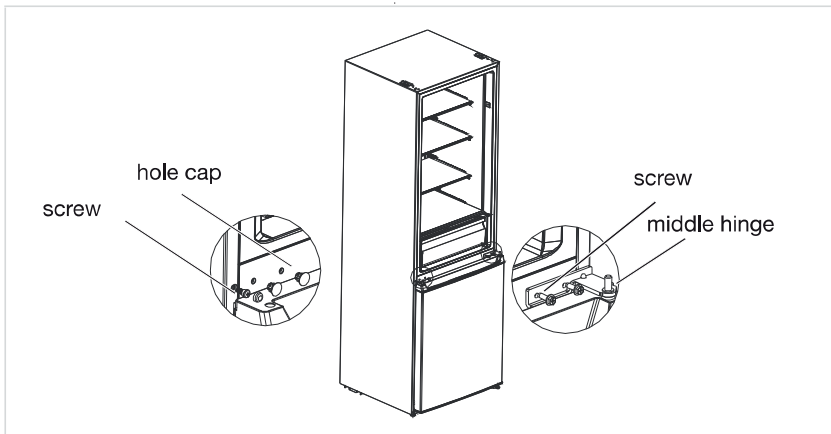

7. Put the refrigerator door on the middle hinge, install the upper hinge, hinge cover and hole cap.

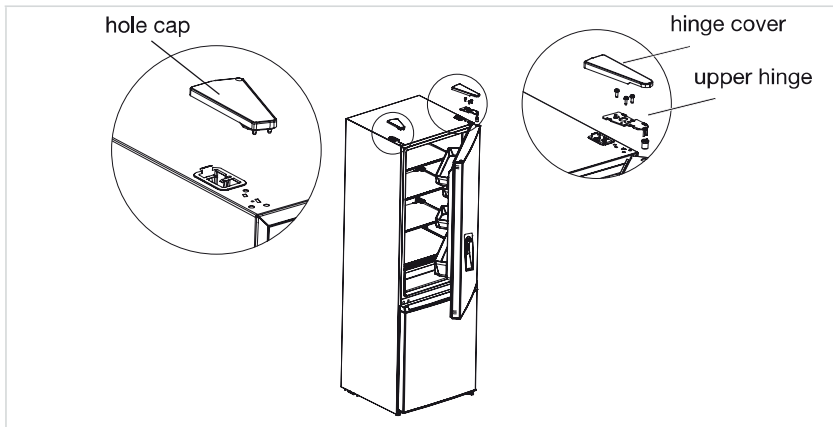

 The picture above is only for reference. The actual configuration will depend on the physical product or statement by the distributor.

## **Conseils simples pour entretenir et faire durer son réfrigérateur**

### **Au quotidien**

- **Ouvrir le réfrigérateur avec la poignée ou le rebord prévu à cet effet.** Souvent les doigts pincent le joint de la porte. À force d'être pincé, pressé, il va finir par être déchiré, durcir et ne plus remplir sa mission qui est de retenir le froid à l'intérieur.
- **Ne pas surcharger le réfrigérateur.** Qu'il soit à froid statique, ventilé ou brassé, votre réfrigérateur ne produit pas un froid uniforme. Il est important, dans la mesure du possible, de placer les aliments dans leurs compartiments dédiés et, surtout, de ne pas surcharger le réfrigérateur afin que le froid puisse circuler correctement. Enfin, évitez de pousser des paquets ou emballages contre le fond de votre réfrigérateur.
- **Nettoyer portes et clayettes dès qu'elles sont sales.** La propreté à l'intérieur d'un réfrigérateur est primordiale, le nettoyer dès qu'une tache apparaît. Pour cela, utilisez un chiffon en microfibrilles humidifié, de l'eau savonneuse peut être utilisée, mais il faut bien rincer ensuite. Certains réfrigérateurs proposent désormais des surfaces antibactériennes, mais il faut procéder à un petit entretien manuel de temps à autre.

### **Régulièrement**

- **Nettoyer les joints de la porte.** En plus d'un nettoyage partiel régulier, vous pouvez vider le réfrigérateur de fond en comble pour bien le laver, toujours à l'eau savonneuse, sans oublier de bien rincer ensuite. Vous pouvez également nettoyer les joints, généralement amovibles.

Attention de ne pas pincer ou déchirer les joints. Il est donc nécessaire de les nettoyer précautionneusement, à l'eau pas trop chaude et sans chercher à ouvrir les joints.

- **Vider le bac à glaçons et désactiver la fabrique de glace.**  
Si vous possédez un réfrigérateur avec distributeur de glace, en cas de départ en vacances ou d'absence prolongée, pensez à désactiver cette partie du réfrigérateur et à retirer toute la glace fabriquée.
- **Changer le filtre à eau tous les six mois.** Si votre réfrigérateur distribue de l'eau fraîche et/ou de la glace, il doit être équipé d'un filtre à eau qu'il faut changer tous les six mois. Un voyant lumineux indique généralement quand le faire. Il est important de ne pas trop tarder à le changer pour des questions d'hygiène et de qualité de l'eau.

## Simple tips for maintaining your refrigerator

### **Daily use**

•

Open the refrigerator using the handle or the rim provided for this purpose. Fingers often pinch the door seal. From being pinched and pressed, it will eventually tear, harden, and no longer fulfill its mission of retaining the cold inside.

•

Don't overload the refrigerator. Whether it's a static, fan-assisted, or fan-assisted refrigerator, your refrigerator doesn't produce uniform cold. It's important, whenever possible, to place food in its designated compartments and, above all, not to overload the refrigerator so that the cold can circulate properly. Finally, avoid pushing packages or wrappings against the back of your refrigerator.

•

Clean the doors and shelves as soon as they become dirty. Keeping the inside of a refrigerator clean is essential ; clean it as soon as a stain appears. To do this, use a damp microfiber cloth. Soapy water can be used, but rinse thoroughly afterward. Some refrigerators now offer antibacterial surfaces, but a little manual maintenance is required from time to time.

### **Regularly**

• Clean the door seals. In addition to regular partial cleaning, you can empty the refrigerator thoroughly and wash it thoroughly, always with soapy water, remembering to rinse thoroughly afterward. You can also clean the seals, which are usually removable.

Be careful not to pinch or tear the seals. Therefore, it is necessary to clean them carefully, using water that is not too hot and without trying to open the seals.

•

Empty the ice cube tray and turn off the ice maker.

If you have a refrigerator with an ice dispenser, if you go on vacation or are away for an extended period, remember to turn off this part of the refrigerator and remove all the ice made.

•

Change the water filter every six months. If your refrigerator dispenses chilled water and/or ice, it must be equipped with a water filter that should be changed every six months. An indicator light usually indicates when to do this. It is important not to delay changing it too long for hygiene and water quality reasons.

## **Nos solutions Service après-vente** **Our after-sales service solutions**

- ❖ Pour trouver la documentation et acheter des pièces détachées pour vos produits de marque Boulanger.

To find documentation and purchase spare parts for your Boulanger brand products.

<https://boulanger.dpdo.fr/>

- ❖ Pour obtenir de l'assistance technique et autres.

Contactez le 3011 depuis la France ou le 0 800 30 30 11 depuis l'étranger



Contact 3011 from France or 0 800 30 30 11 from abroad

- Numéros gratuits / Free numbers
- Accès sourds et malentendants / Deaf and hard of hearing access

- ❖ Pour trouver votre magasin Boulanger le plus proche de chez vous.

To find your nearest Boulanger store.

<https://www.boulanger.com/magasins/>



### **Je trouve mon magasin Boulanger**

Code postal, ville, pays

- ❖ Pour mettre à jour des pilotes et logiciels / To update drivers and software/Firmware

<https://www.boulanger.com/info/assistance>

**LES PILOTES ET LOGICIELS**

Mettez à jour, configurez, installez les pilotes et logiciels pour une utilisation optimale des capacités de vos produits.

Faites votre choix...

Sélectionnez votre produit

**Information complémentaire** : pour les réparations Hors garantie, retrouvez la liste de réparateurs identifiés par l'ADEME à l'adresse : [WWW.annuaire-repartition.fr](http://WWW.annuaire-repartition.fr)

For out of warranty repairs, find the list of repairers identified by ADEME at : [WWW.annuaire-repartition.fr](http://WWW.annuaire-repartition.fr)