

Réfrigérateur / Refrigerator

RDL145 55mib5



**Aide à la réparation / After-sales solutions**

8011978

## Contenu / Table of content

- Mise en garde / *Warning*
- Outils nécessaires / *Necessary Tools*
- Vue éclatée / *Exploded view*
- Liste des pièces détachées / *Spare parts list*
- Codes erreurs / *Errors codes*
- Schémas électriques et électroniques / *Electric and electronic diagrams*
- Autoréparation / *Self repair*
- Tutoriel de démontage / *Disassembly Tutorial*
- Informations complémentaires / *Further information*

Cette notice a pour but de vous donner les informations principales vous permettant d'entretenir ou de dépanner votre appareil.

Des consignes de sécurité complètent les consignes d'installation et d'utilisation que vous retrouvez dans la notice d'utilisation de votre appareil.

## Mises en garde

Pour votre sécurité, nous recommandons de confier les réparations et l'entretien exclusivement à des professionnels qualifiés tout au long de la vie de votre appareil. Pendant la période de garantie de votre appareil, confiez l'entretien ou les réparations à un personnel qualifié et autorisé.

Tout démontage ou dommage au produit causé par une tentative de réparation du produit par une personne non agréée pourra engendrer une exclusion de garantie si le lien entre la tentative d'auto réparation et le dysfonctionnement rencontré est établi.

En cas de réparation du produit effectuée par une personne non agréée, ou par l'utilisateur lui-même, Sourcing & Création ne peut être tenu responsable de tout dommage causé au produit, ou de toute blessure, dans la mesure où ils sont liés à une maladresse de l'utilisateur ou au non-respect par ce dernier des consignes de réparation du produit.

L'utilisateur peut procéder à l'échange par lui-même des accessoires de son produit.

Les réparations et tentatives de réparation par l'utilisateur pour les pièces ne figurant pas dans cette liste et/ou ne suivant pas les instructions de sécurité, pourraient donner lieu à des problèmes de sécurité non imputables à Sourcing & Création.

En outre, pour garantir la sécurité du produit et de l'utilisateur, la réparation doit être effectuée en suivant les instructions de sécurité mentionnées ci-après.

Les informations et aides / tutoriels proposés dans ce document sont des principes généraux qui ne remplacent en aucune façon la qualification d'un professionnel, et ne peuvent donner lieu à des réclamations suite à l'utilisation de ces consignes.

Il est donc fortement recommandé aux utilisateurs de s'adresser à des réparateurs professionnels autorisés ou agréés. Au contraire, des tentatives de réparation de la part des utilisateurs peuvent causer des problèmes de sécurité et endommager le produit, provoquer un incendie, une inondation, une électrocution et/ou des blessures corporelles graves.

The purpose of this manual is to give you the main information allowing you to maintain or troubleshoot your device.

Safety instructions supplement the installation and use instructions that you find in the manual for your device.

## Warning

For your safety, we recommend that repairs and maintenance be carried out exclusively by qualified professionals throughout the life of your device. During the warranty period of your device, entrust maintenance or repairs to qualified and authorized personnel.

Any disassembly or damage to the product caused by an attempt to repair the product by an unauthorized person may result in an exclusion of warranty if the link between the attempted self-repair and the malfunction encountered is established.















In the event of repair of the product carried out by an unauthorized person, or by the user himself, Sourcing & Création cannot be held responsible for any damage caused to the product, or any injury, insofar as they are related to clumsiness on the part of the user or non-compliance by the latter with the product repair instructions

The user can carry out a repair by himself on the accessory parts concerning his product.

Repairs and attempted repairs by the user for parts other than accessories and/or not following the safety instructions, could give rise to safety problems not attributable to Sourcing & Création. In addition, to ensure the safety of the product and the user, the repair must be carried out by following the safety instructions mentioned below.

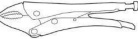
It is therefore strongly recommended that users refrain from attempting to carry out repairs with non-accessory parts, by contacting authorized or approved professional repairers in this case. On the contrary, such attempts by users may cause safety issues and damage the product, cause fire, flood, electric shock and serious personal injury.

# Outils / Tools

Type d'outil / Tool type	Illustration / Drawing	Spécificité / Specificity (Normes et autres/Standards and others)	Commentaire / Remark
<b>Paire de gants anti-coupures</b> Pair of cut resistant gloves		EN388 – EN420 ISO 13997	Indispensable / essential
<b>Lunettes de protection</b> Protective glasses		EN166	Optionnel / Optional
<b>Jeu de tournevis à tête fendue, à empreinte cruciforme, à empreinte pozidriv, à empreinte torx</b> Screwdriver Set Slotted, Phillips Head, Pozidriv Drive, Torx Drive		ISO 2380, ISO 8764, ISO 10664 Mention VDE*	Indispensable / essential
<b>Jeu de clés pour vis à 6 pans creux et torx</b> Set of keys for hexagon socket and torx screws		ISO 2936	Indispensable / essential
<b>Jeu de clés mixtes de 8 à 19 (8-10-11-12-13-14-16-17-18-19)</b> Set of combination wrenches 8 to 19 (8-10-11-12-13-14-16-17-18-19)		ISO 7738	Indispensable / essential
<b>Jeu de clés à pipe de 8 à 19 (8-9-10-11-12-13-14-15-16-17-18-19)</b> Pipe wrench set from 8 to 19 (8-10-11-12-13-14-16-17-18-19)		ISO 2236	Indispensable / essential
<b>Pince universelle</b> Universal pliers		ISO 5746 Mention VDE*	Indispensable / essential
<b>Pince à bec demi-rond</b> Half-round nose pliers		ISO 5745 Mention VDE*	Indispensable / essential
<b>Pince coupante diagonale</b> Diagonal cutters		ISO 5749 Mention VDE*	Optionnel / Optional
<b>Pince multiprise</b> Multigrip pliers		ISO 8976 Mention VDE*	Indispensable / essential
<b>Pince étau</b> Vise grips		Longueur 250MM Length 250MM	Optionnel / Optional
<b>Pince universelle pour dénuder et sertir</b> Universal stripping pliers and crimp			Optionnel / Optional
<b>Levier</b> Pry tool		Plastique glissant, rigide et dur Slippery, rigid and hard plastic	Optionnel / Optional
<b>Multimètre</b> Multimeter		Fonctions mesurées : Courant / tension AC-DC, ampérage, résistance, continuité Measured functions : AC-DC current, voltage, amperage, resistance, continuity	Optionnel / Optional
<b>Loupe</b> Magnifying glass			Optionnel / Optional

\* La mention VDE indique que l'outil est totalement isolé et qu'il a été soumis au test diélectrique à 10.000 V. Utilisation : travaux sous tension allant jusqu'à 1000V.

The VDE mention indicates that the tool is fully insulated and that it has been subjected to the dielectric test at 10.000V . Use : work under voltage up to 1000V.

## Conseils / Advice

Pour toutes réparations, il est conseillé de poser l'appareil sur une surface plane et propre.

For all repairs, it is advisable to place the device on a flat and clean surface.

# Vue éclatée / Exploded view

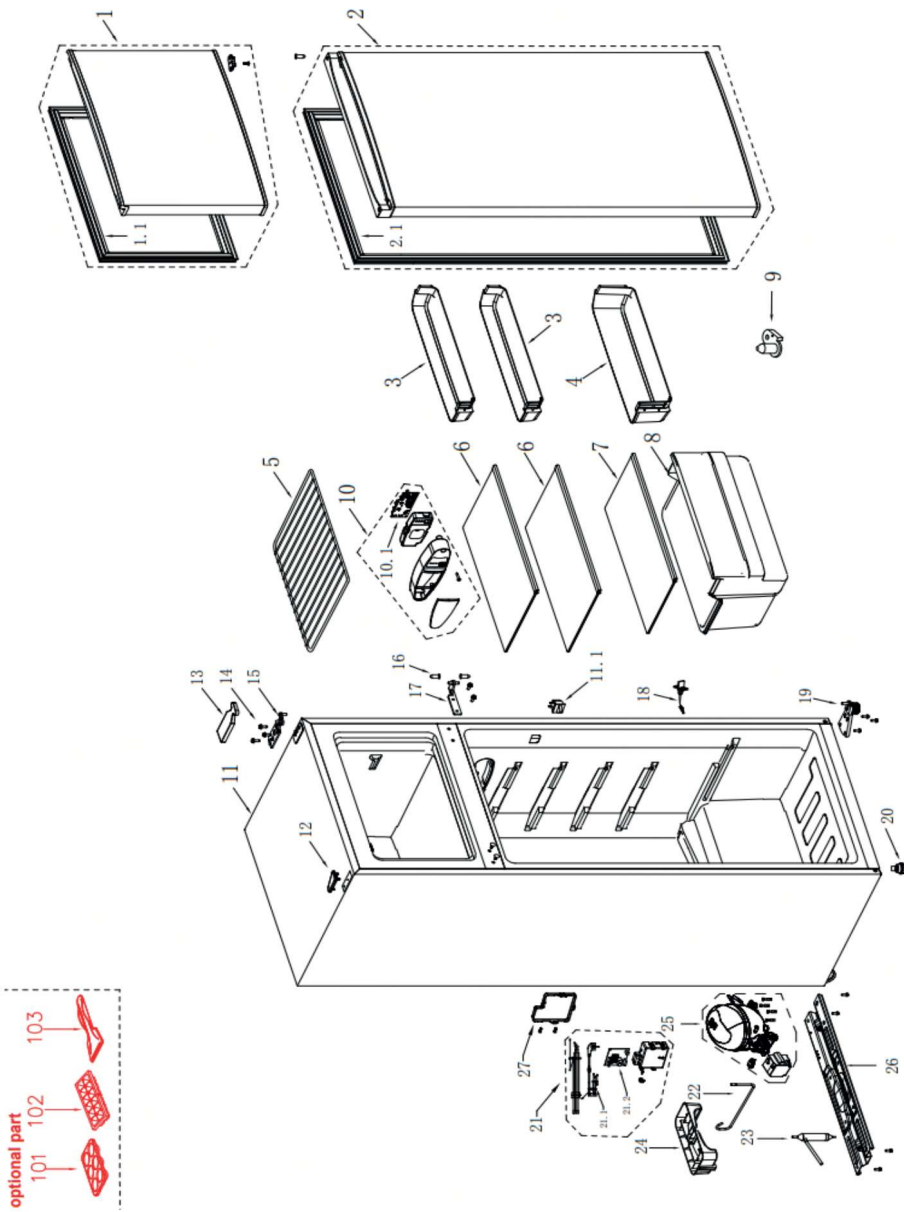

## Liste des pièces détachées / Spare parts list

N° VUE	REFERENCE	DESIGNATION (FR)	DESIGNATION (ENG)	CODE
1	9017453	PORTE (CONGELATEUR)	Freezer Door Assembly	1283100002555
1.1	9017454	JOINT (PORTE CONGELATEUR)	Door Gasket Assembly of Freezer	12131000010251
2	9017456	PORTE (REFRIGERATEUR)	Refrigerator Door Assembly	12831000000531
2.1	9017457	JOINT (PORTE REFRIGERATEUR)	Door gasket assembly of refrigerator	12131000010163
3	9017460	BALCONNET -PETIT	R Small Tray	12131000005080
4	9017461	BALCONNET -GRAND	R Large Tray	12131000A10911
5	9017462	CLAYETTE ACIER	Steel Wire Shelf Of Refrigerator	12931000000053
6	9017465	CLAYETTE (REFRIGERATEUR) 435x268x4MM	Glass Shelf Assembly of Refrigerator	12531000000920
7	9017466	CLAYETTE (BAC A LEGUMES)	Glass Shelf Assembly of Refrigerator	12531000001213
8	9017467	BAC A LEGUMES	Fruits and Vegetables Box	12131000A10908
9	9017479	SUPPORT (CHARNIERE INFERIEURE)	Stopper	12131000003220
10	9027983	BOITIER (LAMPE LED)	Lamp mounting box assembly	12131000109595
10.1	9027178	CARTE (LAMPE LED)	LED lamp assembly	17431000043539
11.1	9007552	INTERRUPTEUR B157.0.1-1	Sector-shaped switch	17431000000392
12	9017468	CACHE TROU (PORTE REFRIGERATEUR)	Hole cap	12131000000585
13	9017469	COUVERCLE INFERIEUR (CHARNIERE)	Hinge cover	12131000035735
14	9011158	VIS GBT6563 M5x16-F 1018A	Screw	11303305000004
15	9017470	CHARNIERE SUPERIEURE	Upper Hinge	12231000007144
16	9004662	Axe (charniere)	Shaft sleeve	12131000006127
17	9017471	CHARNIERE CENTRALE	Middle Hinge Assembly	12231000007010
18	9007556	TIGE NETTOYAGE	Spout plug	12131000003029
19	9017472	CHARNIERE (PIED)	Lower Hinge Adjust Feet Assembly	12231000006858
20	9011410	Pied ajustable	Levelling feet	12131000001014
21	9027984	BOITIER AVEC CARTE COMMANDE	Main Control Board Mounting Box Assembly	12131000109505
21.1	9012873	CABLE ALIMENTATION 1.8M NOIR	European standard power cord	17431000033915
21.2	9027985	CARTE COMMANDE	Main control board	17131000029908
22	9011161	TUBE RACCORDEMENT	Suction Connection Tube	15531000000108
23	9012669	DESHYDRATEUR GJ-0305	Dry Filter	15533100000281
24	9017494	BAC RECUPERATEUR	Drip Tray	12131000022081
25	9027986	COMPRESSEUR VDU0505Y	DC Inverter Reciprocating Compressor	11101020010085
26	9017477	TRAVERSE (COMPRESSEUR)	Compressor mounting panel assembly	12231000040984
27	9027180	COUVERCLE (BOITIER CARTE COMMANDE)	Mounting box cover of main control board	12131000103165
101	9012702	BAC A OEUF	Egg tray	12131000006168
102	9012703	BAC A GLACONS	Ice box	12131000000170
103	9005161	PELLE A GLACE	Ice scoop	12131000001043

Toutes les informations, dessins, croquis et images dans ce document relèvent de la propriété exclusive de SOURCING & CREATION. SOURCING & CREATION se réserve tous les droits relatifs à ses marques, créations et informations. Toute copie ou reproduction, par quelque moyen que ce soit, sera jugée et considérée comme une contrefaçon.

All information, designs, drawings and pictures in this document are the property of SOURCING & CREATION. SOURCING & CREATION reserves all rights to its brands, designs and information. Any copy and reproduction through any means shall be deemed and considered as counterfeiting.

## Codes erreurs / Errors codes (et/ou and/or) Résolutions des problèmes / Troubleshooting

### GUIDE DE DÉPANNAGE

#### REMÉDIER À UN MAUVAIS FONCTIONNEMENT

Un mauvais fonctionnement peut être dû à un problème mineur que vous pouvez résoudre vous même à l'aide des instructions figurant dans le tableau suivant. Avant d'appeler un technicien, procédez aux vérifications suivantes :

Problèmes	Causes possibles	Solutions
L'appareil ne fonctionne pas.	Le thermostat est sur le repère « Off » (arrêt).	Tournez le bouton du thermostat sur la position « MED ».
	La prise n'est pas branchée ou est mal enfoncée.	Branchez la prise sur le secteur.
	Un fusible a fondu ou est défectueux.	Vérifiez le fusible et remplacez-le si nécessaire.
	La prise de courant est défectueuse.	Les réparations sur le secteur doivent être effectuées par un électricien.
L'appareil refroidit trop.	Le thermostat est réglé sur une température trop froide.	Réglez temporairement le thermostat sur une température plus chaude.
Formation d'une grande quantité de givre ; parfois même sur le joint de la porte.	Le joint de la porte n'est pas étanche (peut-être après avoir inversé le sens d'ouverture de la porte).	Réchauffez avec soin les sections du joint qui fuient avec un sèche-cheveux (réglé sur frais). En même temps, corrigez avec la main la position du joint de la porte.

Problèmes	Causes possibles	Solutions
L'appareil ne refroidit pas suffisamment. Les aliments sont trop chauds.	La température est mal réglée.	Veillez vous reporter au paragraphe « Réglage de la température ».
	La porte est restée ouverte trop longtemps.	N'ouvrez pas la porte plus longtemps que nécessaire.
	Une grande quantité d'aliments ont été placés dans l'appareil au cours des dernières 24 heures.	Régalez temporairement le thermostat sur une température plus froide. Évitez de surcharger l'intérieur du réfrigérateur.
	L'appareil est situé à proximité d'une source de chaleur.	Veillez vous reporter au paragraphe « Lieu d'installation ».
Bruits inhabituels.	L'appareil n'est pas droit.	Régalez les pieds.
	L'appareil touche le mur ou d'autres objets.	Déplacez légèrement l'appareil.
	Certains bruits sont caractéristiques des appareils de réfrigération.	Reportez-vous au paragraphe « Bruits accompagnant le fonctionnement ».
Le compresseur ne démarre pas immédiatement après un changement du réglage de la température.	Ceci est normal, ce n'est pas un dysfonctionnement.	Le compresseur démarrera au bout d'un moment.
Il y a de l'eau au fond de l'appareil ou sur les clayettes.	L'orifice d'évacuation des eaux de dégivrage est bouché.	Reportez-vous au paragraphe « Nettoyage et entretien ».

Si les éléments de ce tableau ne vous aident pas à résoudre votre problème spécifique, **ne tentez pas de réparer l'appareil vous-même** ; contactez le service après-vente de votre magasin revendeur.

**IMPORTANT :** Les réparations de votre réfrigérateur ne doivent être réalisées que par des techniciens de maintenance qualifiés. Des réparations mal faites peuvent conduire à des dangers pour les utilisateurs et ne sont pas couvertes par la garantie.

#### **EN CAS D'ABSENCE PROLONGÉE OU DE NON-UTILISATION**

- Placez le thermostat sur le repère « Off » (arrêt).
- Débranchez, videz, dégivrez et nettoyez l'appareil.
- Maintenez les portes entrouvertes afin d'éviter la formation d'odeurs.

#### **EN CAS D'ARRÊT DE FONCTIONNEMENT**

- Si la panne est de courte durée, il n'y a aucun risque d'altération pour les aliments. Cependant, n'ouvrez pas les portes.
- Si la panne doit se prolonger, transférez les produits surgelés et congelés dans un autre congélateur. L'autonomie de fonctionnement de votre appareil est sensiblement raccourcie suivant la charge de l'appareil.
- Dès que vous constatez un début de décongélation, consommez les aliments le plus rapidement possible ; ne recongelez éventuellement les aliments crus qu'après les avoir cuits.

#### **ÉCLAIRAGE INTÉRIEUR**

Votre appareil dispose d'un éclairage LED. Ce type d'éclairage est conçu pour fonctionner plus longtemps qu'une ampoule classique. Contactez le service après-vente de votre magasin revendeur au cas où l'éclairage s'avérerait défectueux.

#### **BRUITS ACCOMPAGNANT LE FONCTIONNEMENT**

Les bruits suivants sont caractéristiques des appareils de réfrigération :

- **Cliquetis**

Quand le compresseur se met en marche ou s'éteint, il fait entendre un cliquetis.

- **Ronronnement**

Dès que le compresseur est en marche, vous l'entendez ronronner.

- **Gargouillis/clapotements**

Quand le réfrigérant s'écoule dans les tubes étroits, des gargouillis et des clapotements se font entendre. Même une fois le compresseur éteint, ces bruits continuent à se faire entendre pendant un court moment.

**FIXING A MALFUNCTION**

A malfunction may be due to a minor problem that you can solve yourself using the instructions in the following table. Before calling a technician, perform the following checks:

<b>Problems</b>	<b>Possible causes</b>	<b>Solutions</b>
The appliance is not working.	The thermostat is in the "Off" position.	Turn the thermostat to the "MED" position.
	The plug is not plugged in or is improperly plugged in.	Plug the plug into the outlet.
	A fuse has blown or is defective.	Check the fuse, and replace it if necessary.
	The electrical outlet is defective.	Repairs to the outlet should be done by an electrician.
The appliance cools down too much.	The thermostat is set to a temperature that is too cold.	Temporarily set the thermostat to a warmer temperature.
A large amount of frost is forming; sometimes even on the door seal.	The door seal is leaky (perhaps after reversing the direction the door opens).	Carefully heat the leaking seal sections with a hair dryer (set to cool). At the same time, correct the position of the door seal with your hand.

Problems	Possible causes	Solutions
The appliance does not cool down enough. The food is too warm.	The temperature is not set correctly.	Please refer to the paragraph "Setting the temperature".
	The door stayed open too long.	Do not open the door longer than necessary.
	A large amount of hot food has been placed in the appliance in the past 24 hours.	Temporarily set the thermostat to a cooler temperature. Avoid overloading the inside of the refrigerator.
	The appliance is located near a heat source.	Please refer to the "Installation location" section.
Unusual noises.	The appliance is not straight.	Adjust the feet.
	The appliance is touching the wall or other objects.	Move the appliance slightly.
	Some noises are typical of refrigeration appliances.	Refer to the "Noises when running" section.
The compressor does not start immediately after changing the temperature setting.	This is normal, it is not a malfunction.	The compressor will start after a while.
There is water at the back of the appliance or on the shelves.	The defrost water discharge outlet is blocked.	Refer to the paragraph "Cleaning and maintenance".

If the information in this table does not help you solve your specific problem, **do not perform any repairs on the appliance yourself**. Contact your retailer's after-sales service department.

**IMPORTANT:** Repairs to your refrigerator should only be carried out by qualified service technicians. Improper repairs can lead to hazards for users and are not covered by the warranty.

#### **IN CASE OF PROLONGED ABSENCE OR NON-USE**

- Put the thermostat in the "Off" position.
- Unplug, empty, defrost and clean the appliance.
- Keep the doors ajar to avoid odours.

#### **IN THE EVENT OF A BREAKDOWN**

- If the power failure does not last very long, there is no risk of your food spoiling. However, do not open the doors.
- If the breakdown is prolonged, transfer frozen products to another freezer. Your appliance's operational autonomy is significantly shortened depending on how full the appliance is.
- As soon as you notice that thawing has started, eat the food as quickly as possible; do not refreeze raw food until after it has been cooked.

#### **INSIDE LIGHT**

Your appliance has LED lighting. This type of lighting is designed to last much longer than conventional light bulbs. Contact your retail store service desk if your refrigerator lighting develops a fault.

#### **NOISES DURING OPERATION**

The following noises are typical for refrigerating appliances:

- **Clicking**

When the compressor starts or stops, there is a clicking sound.

- **Whirring**

When the compressor is running, you hear it whirring.

- **Gurgling/splashing**

When refrigerant flows into the narrow tubes, gurgling and splashing can be heard. Even after the compressor stops, these noises continue for a short time.

## Code défaut et solutions / Fault code and solutions

Code erreur/Error code	Type de défaut/Fault Type	Dépannage et solutions Troubleshooting and Solutions
LED 3 clignote LED 3 flashing	Erreur du capteur de température ambiante (E7) Ambient temperature sensor error (E7)	Étape 1 : Vérifiez que les bornes de connexion sont bien branchées et qu'elles ne sont pas obstruées. Après les avoir nettoyées, rebranchez-les. Étape 2 : Si le problème persiste, retirez la borne de connexion correspondante sur la carte mère, mesurez la résistance du capteur à l'aide d'un multimètre et assurez-vous qu'elle est normale. Étape 3 : Si la résistance est incorrecte, remplacez le capteur. Étape 4 : Si le problème persiste, remplacez la carte mère.
LED 1 clignote LED1 flashing	Erreur du capteur de réfrigération et de dégivrage (E1) Refrigerate & defrost sensor error (E1)	Step 1: Check whether the connection terminals are plugged in place and whether there are foreign matters in them; after cleaning the terminals, plug them in again. Step 2: If the fault still occurs, pull out the corresponding connection terminal on the main PCB, use a multimeter to check the resistance value of the sensor, and confirm whether it is normal. Step 3: If the resistance value is wrong, replace the sensor. Step 4: If the fault still occurs, replace the main PCB.

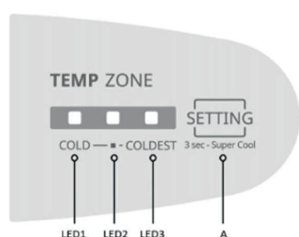

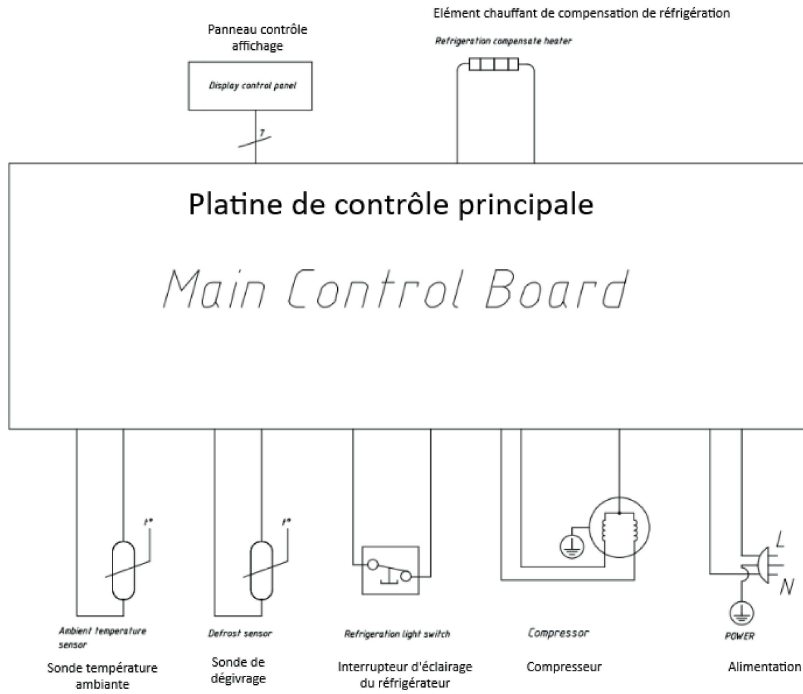

# Schémas électriques et électroniques / Electric and electronic diagrams

## Schéma du circuit / Circuit diagram



## Consignes de Sécurité

	<ul style="list-style-type: none"><li>• Le symbole de l'éclair dans un triangle équilatéral attire l'attention de l'utilisateur sur la présence, dans le boîtier de l'appareil, d'une tension élevée, non isolée, dont l'amplitude pourrait être suffisante pour constituer un risque de décharge électrique sur les personnes.</li><li>• The lightning in a triangle symbol is to warn the user of an uninsulated high voltage in the device's system that could be strong enough to pose an electric shock hazard for people.</li></ul>
	<ul style="list-style-type: none"><li>• Le point d'exclamation inscrit dans un triangle équilatéral attire l'attention de l'utilisateur sur la présence de consignes de sécurité importantes de fonctionnement ou de maintenance (entretien courant) dans la notice accompagnant l'appareil.</li><li>• The exclamation mark in a triangle symbol is used to draw the user's attention to key operational or maintenance (routine maintenance) safety instructions in the instructions accompanying the appliance.</li></ul>

- Travaillez dans un environnement dégagé et éloigné de toutes substances inflammables ou explosives à proximité de votre appareil.
- Ne manipulez pas l'appareil ou le cordon d'alimentation avec les mains mouillées.
- Portez un équipement de protection (gants, lunettes de sécurité, etc.) pour prévenir les blessures et les chocs électriques pendant l'entretien, le démontage ou la réparation de votre appareil.

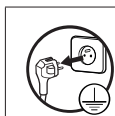

**Avant toute intervention d'entretien, de démontage ou de réparation : Débranchez les prises d'alimentation CA et/ou CC de votre prise secteur.**

- Ne tirez jamais sur le cordon d'alimentation pour le débrancher mais toujours au niveau de la fiche.
- Si le câble d'alimentation de votre appareil est endommagé, il doit être remplacé par votre revendeur, son service après-vente ou une personne de qualification similaire afin d'éviter tout danger. Ne mettez jamais l'appareil en marche si le cordon d'alimentation ou la prise est endommagé(e).
- Si le tuyau d'alimentation ou d'évacuation d'eau (**uniquement pour un appareil nécessitant une alimentation et évacuation en eau**) est endommagé, il doit être remplacé par votre revendeur, son service après-vente ou une personne de qualification similaire afin d'éviter tout risque d'inondation. Ne mettez jamais l'appareil en marche si le tuyau d'alimentation ou d'évacuation d'eau est endommagé.

- Entretien: retirez les poussières ou tout corps étranger dans le produit, les câbles et les raccordements.
- Si vous devez coucher votre produit, posez-le délicatement et uniquement sur le côté ou sur la face arrière en utilisant une protection au sol.
- Lorsqu'une ou des pièces doivent être changées, assurez-vous que le technicien a utilisé des pièces de rechange d'origine ou comportant les mêmes caractéristiques et les mêmes performances que celles-ci.
- Une pièce de remplacement qui ne possède pas les mêmes caractéristiques de sécurité que la pièce de remplacement recommandée peut provoquer un choc électrique, un incendie et/ou présenter d'autres dangers.
- Réinstallez les éléments démontés à leur emplacement d'origine. Vérifiez toujours que les vis, les composants et le câblage ont été correctement réinstallés.
- Assurez-vous que l'espace autour des pièces entretenues ou échangées n'a subi aucun dommage.
- Si vous utilisez un instrument de mesure, raccordez toujours un fil de terre de l'instrument de test à la mise à la terre du châssis de l'instrument avant de relier le fil positif ; retirez toujours le fil de terre de l'instrument en dernier.

## Safety instructions

- Work in an open environment away from any flammable or explosive substances near your device.
- Do not handle the appliance or the power cord with wet hands.
- Wear protective equipment (gloves, safety glasses, etc.) to prevent injury and electric shock during maintenance, disassembly or repair of your device.

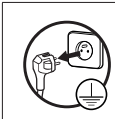

**Before any maintenance, disassembly or repair work:  
Disconnect the AC and / or DC power plugs from your outlet.**

- Never pull on the power cord to disconnect it, always at the plug.
- If the power cable of your appliance is damaged, it must be replaced by your dealer, its after-sales service or a similarly qualified person in order to avoid any danger. Never start the product if the power cord or plug is damaged.
- If the water supply or drain hose (**only for an appliance requiring water supply and drain**) is damaged, it must be replaced by your dealer, his after-sales service or a similarly qualified person in order to avoid any risk of flooding. Never switch on the appliance if the water supply or drain hose is damaged.
- Remove dust or any foreign object in the product, cables and connections.

- If you need to lay your product down, lay it down gently and only on its side or back side using floor protection.
- When one or more parts must be changed, make sure that the technician has used spare parts that are original or have the same characteristics and performance as these.
- A replacement part that does not have the same safety characteristics as the recommended replacement part may provide electric shock, fire and / or other hazards.
- Reinstall the removed items in their original locations. Check that the components have always been correctly reinstalled.
- Make sure that the space around the serviced or exchanged parts has not been damaged.
- If you are using a measuring instrument, always connect a test instrument ground wire to the instrument chassis ground before connecting the positive wire; Always remove the ground wire from the measuring instrument last.

**Débranchez l'appareil de la prise de courant avant de procéder au nettoyage ou au dégivrage. Nous vous recommandons de procéder régulièrement au nettoyage et à la désinfection de votre appareil.**

### DÉGIVRAGE

À l'intérieur de l'appareil, les parois se couvrent d'une couche de givre. Quand la couche atteint 3 à 5 mm d'épaisseur, vous devez le dégivrer. Dans tous les cas, vous devez procéder au dégivrage de l'appareil **au moins une fois par an**.

- Mettez l'appareil hors tension.
- Emballez les aliments frais et congelés dans des sacs de congélation et gardez-les au frais. Veillez à ce que les aliments congelés ne décongèlent pas. Laissez les deux portes ouvertes et épongez l'eau qui s'écoule/s'accumule au fur et à mesure que le givre fond.
- Pour accélérer le processus de dégivrage, vous pouvez placer des récipients d'eau chaude dans les deux compartiments et, dans ce cas, fermer les portes.
- Pour dégivrer, vous pouvez utiliser un racloir (non fourni) ou autre ustensile en plastique, mais jamais d'instrument métallique, de produit de dégivrage ni d'appareil électrique de type sèche-cheveux, nettoyeur vapeur, etc. Veillez à ne pas endommager les surfaces. N'utilisez pas de bombes aérosol, car elles peuvent endommager les plastiques et nuire à la santé.
- Une fois le dégivrage terminé, épongez l'eau et procédez au nettoyage de l'appareil.

### NETTOYAGE

- Nettoyez l'intérieur de l'appareil et les accessoires (clayettes, balconnets, etc.) à l'aide d'une éponge douce et d'eau tiède mélangée à du vinaigre blanc. Rincez ensuite à l'eau claire et séchez soigneusement les pièces avec un chiffon doux.
- Nettoyez le conduit d'évacuation de l'eau de condensation situé sur la paroi arrière du compartiment réfrigérateur. Veillez toujours à ce qu'il ne soit pas obstrué, car l'eau est ainsi récupérée dans un bac à l'arrière de l'appareil. Vous pouvez le nettoyer avec un coton-tige.

- Ce dispositif d'évacuation de l'eau se salit très facilement et occasionne des odeurs désagréables. Prenez l'habitude de le nettoyer régulièrement.

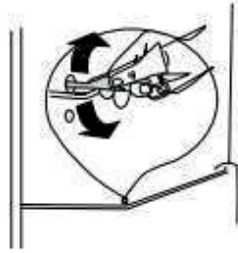

- Inspectez les joints de porte régulièrement pour vérifier qu'ils sont propres et ne comportent pas de particules de nourriture. **Les joints de porte doivent toujours être propres.** Nettoyez-les avec de l'eau chaude et séchez-les bien.
- Une fois que tout est sec, l'appareil peut être remis en marche.
- **Ne nettoyez pas les clayettes en verre avec de l'eau chaude lorsqu'elles sont froides.** Le verre pourrait se casser en raison du changement soudain de température et causer des blessures personnelles ou des dégâts matériels.
- N'utilisez jamais de produits abrasifs ou caustiques ni d'éponges avec grattoir pour procéder au nettoyage intérieur ou extérieur de votre appareil.
- **IMPORTANT : lorsque les éléments en plastique du réfrigérateur restent longtemps couverts d'huile (animale ou végétale), ils se détériorent facilement et peuvent se craqueler. Nettoyez immédiatement les parties sales avec de l'eau chaude.**
- Ne nettoyez jamais l'appareil avec un nettoyeur vapeur. L'humidité pourrait s'accumuler dans les composants électriques, entraînant un risque de choc électrique ! La vapeur chaude peut endommager les parties en plastique.

## CLEANING AND MAINTENANCE

**Always unplug the appliance from the mains before cleaning or defrosting. We recommend that you regularly clean and disinfect your appliance.**

### DEFROSTING

Inside the appliance, the walls are covered with a layer of frost. When the layer is 3 to 5mm thick, you must defrost it. In any case, the appliance must be defrosted **at least once a year**.

- Power off the appliance.
- Seal fresh and frozen food in freezer bags and store in a cool location. Make sure that frozen food does not thaw. Leave the 2 doors open and wipe away the water that flows/accumulates as it melts.
- To speed the process up, you can put containers of hot water in the 2 compartments, and, in this case, close the door.
- To defrost, you can use a scraper (not supplied) or any plastic utensil but never a metal instrument, defrosting product, electrical appliance such as hair dryer, steam cleaner, etc. Be careful not to damage the surfaces. Do not use aerosol cans, they can damage plastics and damage health
- When defrosting is complete, wipe away the water and clean the appliance.

### CLEANING

- Clean the appliance and accessories (shelves, etc.) inside it with a soft sponge and warm soapy water mixed with white vinegar. They should then be rinsed with clean water and carefully dried using a soft cloth.
- Clean the condensate drain pipe on the rear wall of the refrigerator compartment. Always make sure that it is not obstructed as water is collected in a tank at the back of the appliance. You can clean it with a cotton swab.
- This water drainage system is very easy to get dirty and causes unpleasant odours; get into the habit of cleaning it regularly.

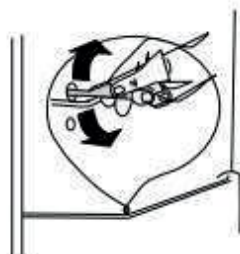

- Regularly inspect the door seals to check that they are clean and not harbouring any food particles. **It is important to keep the door seals clean at all times.** Clean them with hot water and dry thoroughly.
- The appliance can be turned back on once everything is dry.
- **Do not use hot water to clean the glass shelves if they are cold.** There is a risk that the glass will shatter because of the sudden change in temperature which could cause injury and serious damage.
- Never use abrasive or caustic cleaning products or scrub sponges to clean the interior or exterior of your appliance.
- **NOTE: If the plastic parts of the refrigerator are left with animal or vegetable oil on them for a long period, they are likely to be damaged and could crack. Clean the affected parts immediately with hot water.**
- Never use a steam cleaner to clean the refrigerator. The moisture generated can accumulate on the electrical components and could expose users to the risk of an electric shock. The hot steam can also damage the interior parts made of plastic.

**Avant toute intervention sur votre appareil, appliquez les instructions ci-dessous.**

**Before any intervention on your device, follow the instructions below**



**Instruction N°1**

Débranchez la prise ou l'adaptateur d'alimentation, de la prise secteur.

*Unplug your device's power or adapter, of the electrical socket.*



**Instruction N°2**

Si votre appareil est alimenté en eau, fermez le robinet d'arrivée d'eau, après avoir appliqué l'instruction N°1.

*If your appliance is supplied with water, close the water inlet tap after following instruction N°1.*

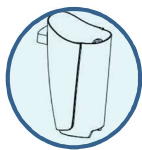

**Instruction N°3**

Si votre appareil est équipé d'un réservoir à liquide, videz votre réservoir, après avoir appliqué l'instruction N°1

*If your device is equipped with a liquid reservoir, empty your reservoir, after following instruction No. 1*

**Laissez reposer votre appareil 15 minutes après avoir effectué les instructions.**

***Leave your device to rest for 15 minutes after following the instructions.***

## Démontage des pièces / Dismantling of parts

### Joint de porte / Door seal

Le joint de porte est installé dans la rainure de la garniture de porte.

- 1) Ouvrez la porte du réfrigérateur.
- 2) Retirez le joint de porte ① de la garniture de porte.

The door seal is installed into the door liner groove.

- 1) Open the refrigerator door.
- 2) Take the door seal ① out of door liner.







### Panneau de commande d'éclairage et d'affichage / Light and Display control panel

- La lumière à gauche du compartiment réfrigérateur
- 1. Desserrez le bouton du thermostat et la vis de fixation, puis retirez le boîtier du thermostat.
- 2. Débranchez le connecteur et retirez la vis du panneau de commande de température, puis retirez-le.

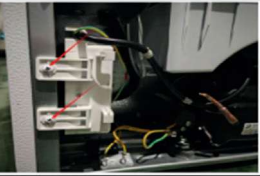

The light at the left of refrigerator chamber

1. Loosen the thermostat knob and fastening screw, and remove the thermostat box assembly
2. Remove the connector and the screw of the temperature control panel, then take it out

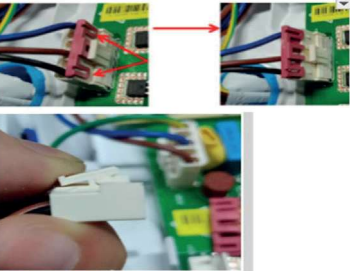

<p><b>Veilleuse / Pilot light</b></p> <p>Le voyant pilote et le projecteur LED sont intégrés au panneau de commande d'affichage.</p> <p>Pilot light and LED floodlight contain in Display control panel</p>	
<p><b>Interrupteur de lampe / Light switch</b></p> <p>Un interrupteur se trouve sur la paroi latérale du compartiment réfrigéré</p> <p>1) Desserrez le crochet à l'aide d'un petit tournevis plat et tirez sur l'interrupteur jusqu'à ce que le connecteur soit visible.</p> <p>There is a light switch on the side wall of the refrigerating chamber.</p> <p>1) Loosen the hook with a small normal screwdriver and pull out the switch until the wire connector reveals.</p>	
<p><b>Carte de contrôle principale / Main control board</b></p> <p>1) Retirez les 2 vis de fixation du boîtier de la carte de commande principale du compartiment du compresseur.</p> <p>Remove the 2 fitting screws of the main control PCB housing box of the compressor compartment.</p>	
<p>2) Retirez le couvercle du boîtier de la carte de commande principale.</p> <p>2) Take out the main control PCB housing box cover.</p>	
<p>3) Retirez la vis de fixation du câble et le connecteur à enclenchement, puis retirez la carte de commande principale.</p> <p>3) Remove screw for wire retention and the snap joint, then remove the Main Control Board</p>	
<p>4) Déconnexion des bornes :</p> <p>a. Utilisez un outil à aiguille pour retirer le verrou au niveau de la flèche et tirez-le vers le haut.</p> <p>b. Une fois le verrou retiré, appuyez sur le crochet pour débrancher les connecteurs.</p> <p>4) The connecting terminals remove:</p> <p>a. Use a needle tool to remove the lock at the arrow and remove the lock upward;</p> <p>b. After the lock is removed, press the hook to remove the wiring connectors</p>	

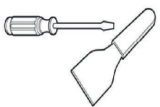
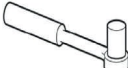
## PROCÉDURE D'INVERSION DES PORTES

Liste des outils à fournir par l'utilisateur			
	Tournevis cruciforme		Couteau à mastic, tournevis à lame fine
	cliquet et douille de 5/16 pouces		Ruban de masquage

1. Éteignez le réfrigérateur et retirez tous les objets des balconnets de porte.
2. Retirez le cache de la charnière supérieure, la charnière supérieure, le manchon de tige de la porte du congélateur et le cache-trou de l'autre côté.

Cache du trou de vis

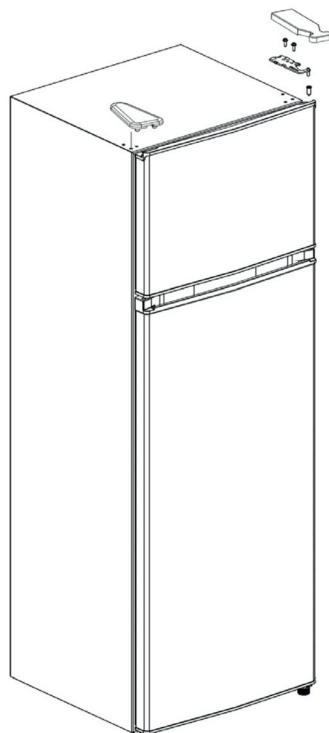

Cache de la  
charnière

Charnière  
supérieure

Manchon  
de tige

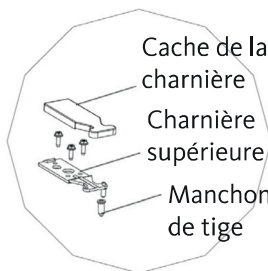

3. Retirez la porte du congélateur, la charnière centrale, le manchon de tige de la porte du réfrigérateur et les cache-trous de l'autre côté.

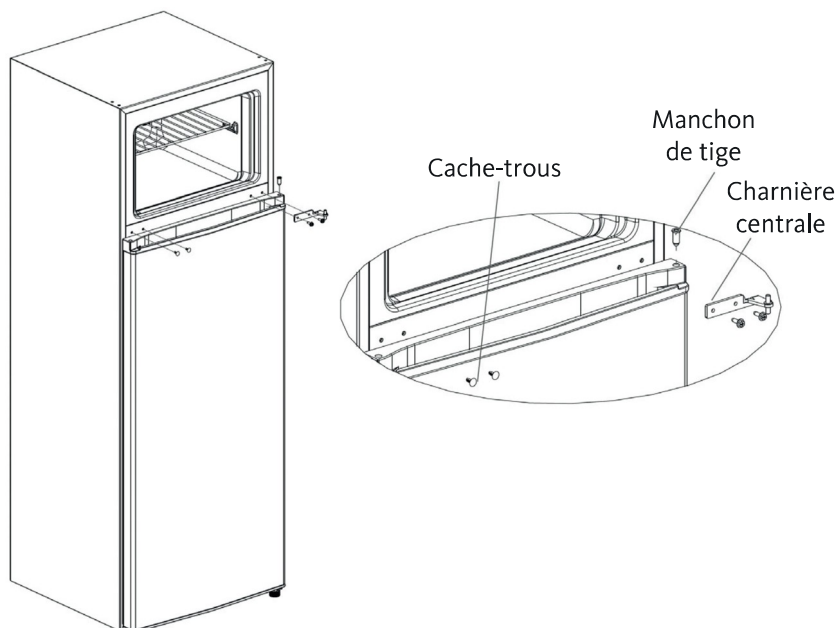

4. Retirez la porte du réfrigérateur, enlevez la charnière inférieure et le pied réglable de l'autre côté.  
5. Montez la charnière inférieure et le pied réglable de l'autre côté.

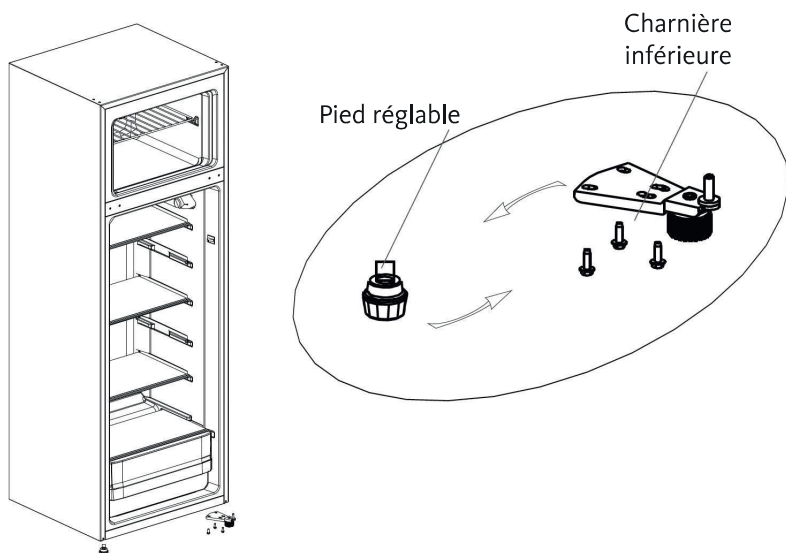

6. Placez la butée de la porte du réfrigérateur de l'autre côté.
7. Placez la porte du réfrigérateur sur la charnière inférieure, montez la charnière centrale, les cache-trous et le manchon de tige de la porte du réfrigérateur.

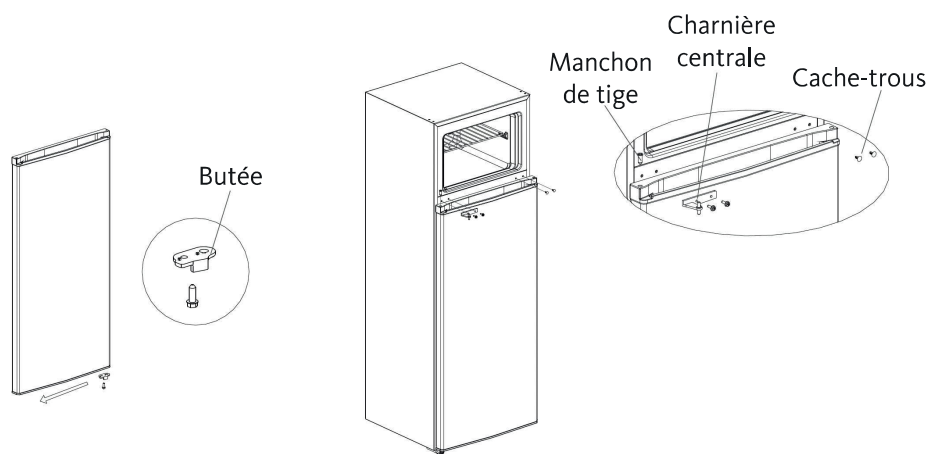

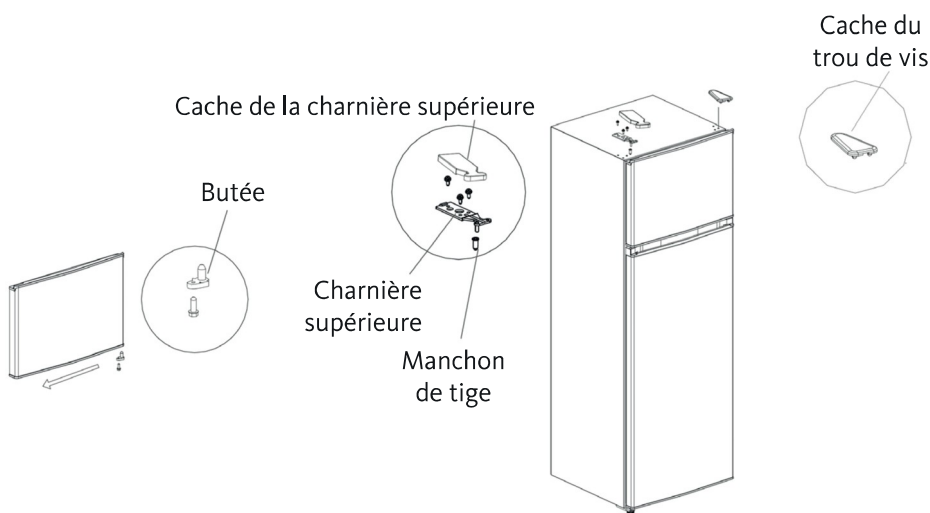

8. Placez la butée de la porte du congélateur de l'autre côté.
9. Placez la porte du congélateur sur la charnière centrale, montez la charnière supérieure, la charnière supérieure assemble le manchon de la tige de la porte du congélateur et le cache-trou de l'autre côté.

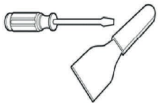
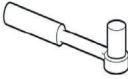

**!** (L'illustration ci-dessus est fournie à titre indicatif uniquement. La configuration réelle dépend du modèle concerné ou des déclarations du distributeur)

## DOOR REVERSAL PROCEDURE

List of tools to be provided by the user			
	Cross screwdriver		Putty knife thin-blade screwdriver
	5/16" socket and ratchet		Masking tape

1. Power off the refrigerator, and remove all objects from the door trays.
2. Take off top hinge cover, top hinge, the sleeve pipe of freezer door and hole cap on the other side.

hole cap

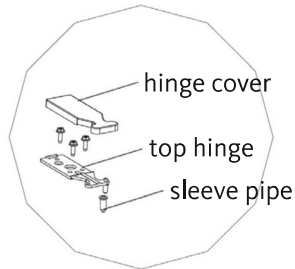
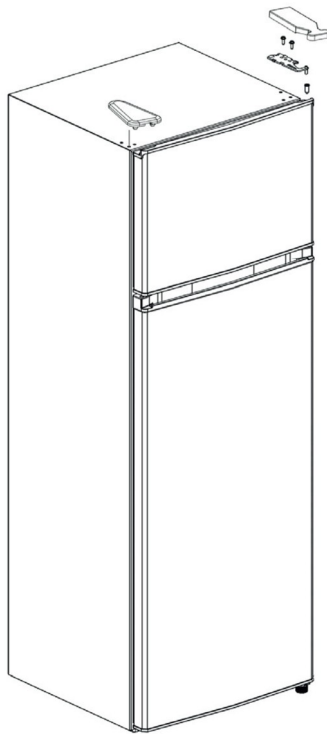
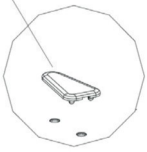

3. Take off freezer chamber door, middle hinge, the sleeve pipe of refrigerating door and hole caps on the other side.

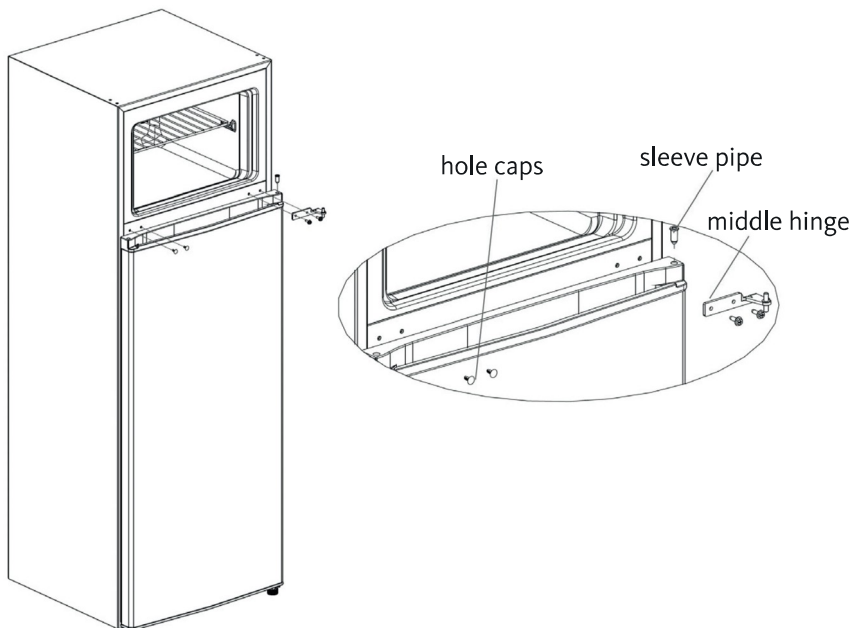

4. Remove the refrigerating door, remove the bottom hinge and adjustable foot on the other side.

5. Assemble the bottom hinge assembly and adjustable foot on other side.

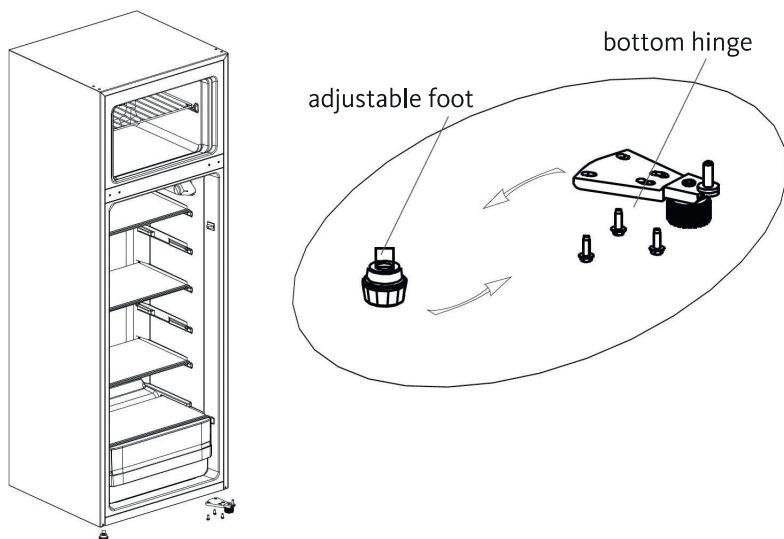

6. Assemble the stopper of the refrigerating door on the other side.
7. Put the refrigerating door on bottom hinge, assemble the middle hinge, hole caps and the sleeve pipe of refrigerating door.

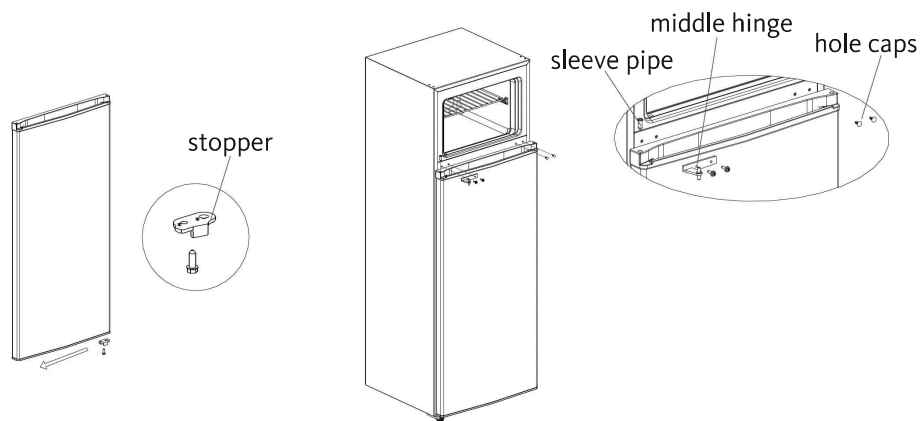

8. Assemble the stopper of the freezer door on the other side.
9. Put the freezer door on the middle hinge, assemble the top hinge, the top hinge cover assemble the sleeve pipe of the freezer door and hole cap on the other side.

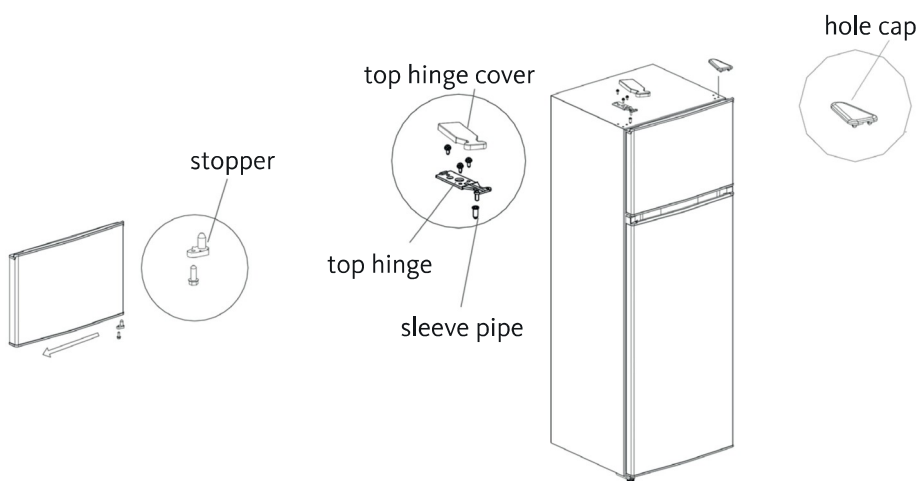

**!** (The picture above is only for reference. The actual configuration will depend on the physical product or statement by the distributor)

## VALEURS / VALUES

### COMPRESSEUR / COMPRESSOR

Type de dispositif de démarrage	NC	Starting device type	NC
Refrigérant	R600A	Refrigerant	R600A
Puissance d'entrée du compresseur	25-77W	Input power of compressor	25-77W
Résistance d'enroulement du compresseur	U-W : 20,2Ω ±7%	Winding resistance of compressor	U-W : 20,2Ω ±7%
	U-V : 20,2Ω ±7%		U-V : 20,2Ω ±7%
	V-W : 20,2Ω ±7%		V-W : 20,2Ω ±7%



### CHAUFFAGE DE COMPENSATION / COMPENSATION HEATER

Puissance de la résistance de compensation	8W	Compensation heater power	8W
--	----	---------------------------	----

### ECLAIRAGE / LIGHTS INTERRUPTEUR / SWITCH

Lumière à l'intérieur du réfrigérateur	LED DC12V	Lights inside the refrigerating chamber	LED DC12V
Interrupteur de porte	Type mécanique	Door switch	Mechanical type

### DEGIVRAGE / DEEFROSTING

Capteur de dégivrage	NTC B3839 (B5/25 = 3839 K +/- 2%)	Defrosting sensor	NTC B3839 (B5/25 = 3839 K +/- 2%)
Fusible (chambre congélation)	77 (0-4)°C	Fuse in freezing chamber	77 (0-4)°C
Résistance dégivrage (chambre congélation)	230V-250W	Defrost heater in freezing chamber	230V-250W

## **Conseils simples pour entretenir et faire durer son réfrigérateur**

### **Au quotidien**

- **Ouvrir le réfrigérateur avec la poignée ou le rebord prévu à cet effet.** Souvent les doigts pincent le joint de la porte. À force d'être pincé, pressé, il va finir par être déchiré, durcir et ne plus remplir sa mission qui est de retenir le froid à l'intérieur.
- **Ne pas surcharger le réfrigérateur.** Qu'il soit à froid statique, ventilé ou brassé, votre réfrigérateur ne produit pas un froid uniforme. Il est important, dans la mesure du possible, de placer les aliments dans leurs compartiments dédiés et, surtout, de ne pas surcharger le réfrigérateur afin que le froid puisse circuler correctement. Enfin, évitez de pousser des paquets ou emballages contre le fond de votre réfrigérateur.
- **Nettoyer portes et clayettes dès qu'elles sont sales.** La propreté à l'intérieur d'un réfrigérateur est primordiale, le nettoyer dès qu'une tache apparaît. Pour cela, utilisez un chiffon en microfibres humidifié, de l'eau savonneuse peut être utilisée, mais il faut bien rincer ensuite. Certains réfrigérateurs proposent désormais des surfaces antibactériennes, mais il faut procéder à un petit entretien manuel de temps à autre.

### **Régulièrement**

- **Nettoyer les joints de la porte.** En plus d'un nettoyage partiel régulier, vous pouvez vider le réfrigérateur de fond en comble pour bien le laver, toujours à l'eau savonneuse, sans oublier de bien rincer ensuite. Vous pouvez également nettoyer les joints, généralement amovibles.

Attention de ne pas pincer ou déchirer les joints. Il est donc nécessaire de les nettoyer précautionneusement, à l'eau pas trop chaude et sans chercher à ouvrir les joints.

- **Vider le bac à glaçons et désactiver la fabrique de glace.**  
Si vous possédez un réfrigérateur avec distributeur de glace, en cas de départ en vacances ou d'absence prolongée, pensez à désactiver cette partie du réfrigérateur et à retirer toute la glace fabriquée.
- **Changer le filtre à eau tous les six mois.** Si votre réfrigérateur distribue de l'eau fraîche et/ou de la glace, il doit être équipé d'un filtre à eau qu'il faut changer tous les semestres. Un voyant lumineux indique généralement quand le faire. Il est important de ne pas trop tarder à le changer pour des questions d'hygiène et de qualité de l'eau.

## Simple tips for maintaining your refrigerator

### **Daily use**

- 

Open the refrigerator using the handle or the rim provided for this purpose. Fingers often pinch the door seal. From being pinched and pressed, it will eventually tear, harden, and no longer fulfill its mission of retaining the cold inside.

- 

Don't overload the refrigerator. Whether it's a static, fan-assisted, or fan-assisted refrigerator, your refrigerator doesn't produce uniform cold. It's important, whenever possible, to place food in its designated compartments and, above all, not to overload the refrigerator so that the cold can circulate properly. Finally, avoid pushing packages or wrappings against the back of your refrigerator.

- 

Clean the doors and shelves as soon as they become dirty. Keeping the inside of a refrigerator clean is essential ; clean it as soon as a stain appears. To do this, use a damp microfiber cloth. Soapy water can be used, but rinse thoroughly afterward. Some refrigerators now offer antibacterial surfaces, but a little manual maintenance is required from time to time.

### **Regularly**

- Clean the door seals. In addition to regular partial cleaning, you can empty the refrigerator thoroughly and wash it thoroughly, always with soapy water, remembering to rinse thoroughly afterward. You can also clean the seals, which are usually removable.

Be careful not to pinch or tear the seals. Therefore, it is necessary to clean them carefully, using water that is not too hot and without trying to open the seals.

- 

Empty the ice cube tray and turn off the ice maker.

If you have a refrigerator with an ice dispenser, if you go on vacation or are away for an extended period, remember to turn off this part of the refrigerator and remove all the ice made.

- 

Change the water filter every six months. If your refrigerator dispenses chilled water and/or ice, it must be equipped with a water filter that should be changed every six months. An indicator light usually indicates when to do this. It is important not to delay changing it too long for hygiene and water quality reasons.

## **Nos solutions Service après-vente** **Our after-sales service solutions**

- ❖ Pour trouver la documentation et acheter des pièces détachées pour vos produits de marque Boulanger.

To find documentation and purchase spare parts for your Boulanger brand products.

<https://boulanger.dpdo.fr/>

- ❖ Pour obtenir de l'assistance technique et autres.

Contactez le 3011 depuis la France ou le 0 800 30 30 11 depuis l'étranger



Contact 3011 from France or 0 800 30 30 11 from abroad

- Numéros gratuits / Free numbers
- Accès sourds et malentendants / Deaf and hard of hearing access

- ❖ Pour trouver votre magasin Boulanger le plus proche de chez vous.

To find your nearest Boulanger store.

<https://www.boulanger.com/magasins/>



### **Je trouve mon magasin Boulanger**

- ❖ Pour mettre à jour des pilotes et logiciels / To update drivers and software/Firmware

<https://www.boulanger.com/info/assistance>

**LES PILOTES ET LOGICIELS**

Mettez à jour, configurez, installez les pilotes et logiciels pour une utilisation optimale des capacités de vos produits.

Faites votre choix...

Sélectionnez votre produit...

**Information complémentaire** : pour les réparations Hors garantie, retrouvez la liste de réparateurs identifiés par l'ADEME à l'adresse : [WWW.annuaire-repartition.fr](http://WWW.annuaire-repartition.fr)

For out of warranty repairs, find the list of repairers identified by ADEME at : [WWW.annuaire-repartition.fr](http://WWW.annuaire-repartition.fr)