

essentiel

Notice d'utilisation
User guide
Bedienungsanleitung
Gebruiksaanwijzing

Batteur

Mixer

Klopper

EBT6 DAILY CRÈME



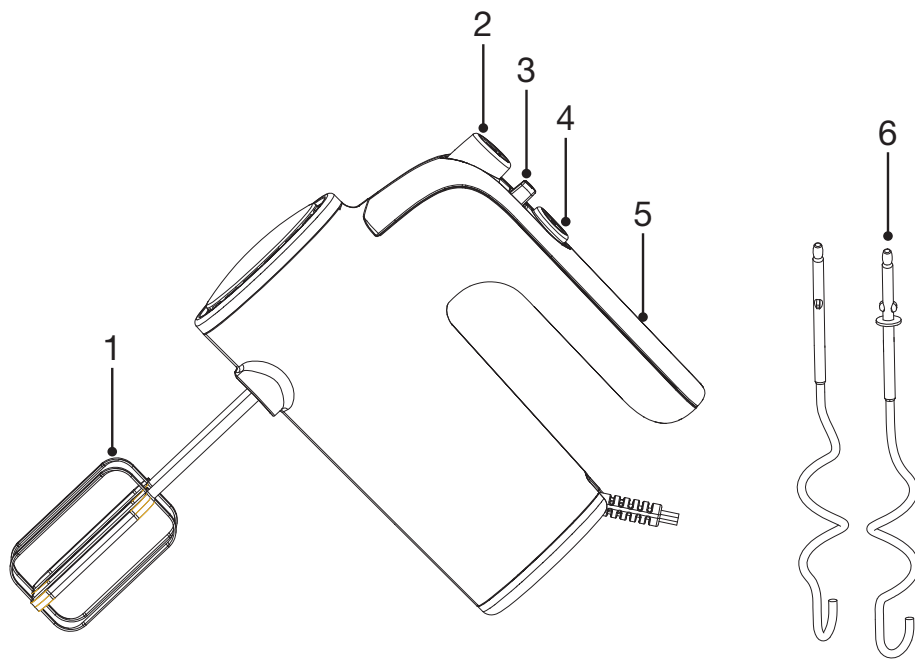

	FR	EN	DE	NL
①	Fouets 4 fils (X2)	4-wire whisks (x2)	Rührbesen mit 4 Drähten (x2)	Gardes met 4 draden (2 stuks)
②	Bouton d'éjection des accessoires	Accessory release button	Zubehör-Entriegelungs-knopf	Knop voor uitwerpen van de hulpstukken
③	Bouton marche/arrêt et variateur de vitesse	On/off button and speed controller	Start/Stopp-Knopf und Geschwindigkeitsregler	Aan-/uitknop en snelheidsregelaar
④	Touche "TURBO"	Handle "TURBO" button	"TURBO"-Taste	TURBO-knop
⑤	Poignée	Handle	Griff	Menger
⑥	Crochets pétrisseurs (x2)	Kneading hooks (x2)	Kneithaken (x2)	Deeghaken (2 stuks)

Votre produit

Contenu de l'emballage

- 1 base moteur
- 2 fouets 4 fils
- 2 crochets pétrisseurs
- 1 notice d'utilisation

Caractéristiques techniques

- Alimentation : 220-240 V~ 50 Hz
- Puissance : 400 W
- 5 vitesses + la fonction "TURBO"
- Bouton d'éjection
- Accessoires en inox compatibles lave-vaisselle

Informations produits pour la consommation d'énergie et le temps maximum requis pour atteindre le mode basse consommation applicable	
Consommation d'énergie en mode arrêt	0,2 W
Consommation d'énergie en mode veille	NA
Temps maximum requis pour que l'équipement atteigne automatiquement le mode basse puissance applicable	0 min
Consommation d'énergie en veille avec maintien de la connexion au réseau si tous les ports réseau filaires sont connectés et que tous les ports réseau sans fil sont activés	NA

Avant la première utilisation

Avant la première utilisation, nettoyez les accessoires avec de l'eau chaude additionnée de produit vaisselle. Rincez à l'eau claire et séchez à l'aide d'un chiffon doux.

Utilisation

1. Sélectionnez les accessoires souhaités en vous reportant au tableau ci-dessous :

Accessoires	Utilisation
Fouets 4 fils	Pour façonner les pâtes et mélanger les préparations.
Crochets pétrisseurs	Pour pétrir les pâtes.

2. Vérifiez que le bouton sélecteur de vitesse se trouve sur la position "0" (arrêt). et que l'appareil est débranché.

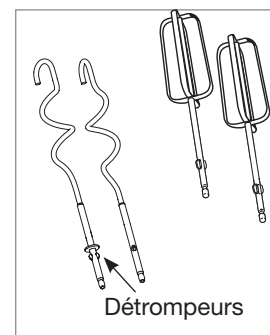

Figure A

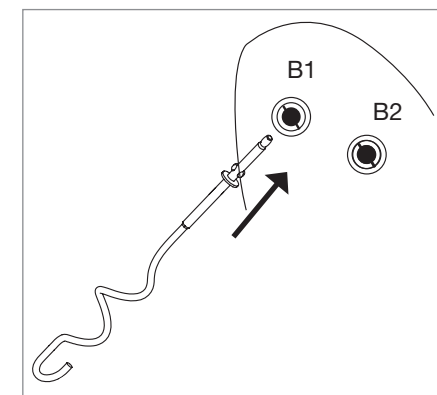
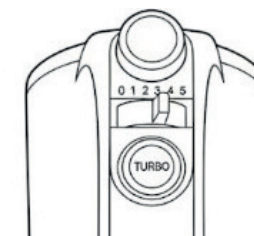

Figure B

3. Pour les crochets pétrisseurs, assemblez les accessoires sur le bloc moteur en insérant d'abord les détrompeurs (Figure A) dans les ouvertures d'insertion (Figures B1 et B2) du bloc moteur. Si vous utilisez 2 accessoires, assurez-vous qu'ils sont identiques.

4. Déroulez le cordon d'alimentation et branchez-le sur une prise secteur.

5. Placez le bouton variateur de vitesse sur la position 1 pour démarrer l'appareil. Commencez toujours par mélanger à faible vitesse, puis augmentez progressivement jusqu'à la vitesse recommandée dans la recette.



6. Pour utiliser la fonction « **Turbo** » (vitesse maximum), maintenez le bouton latéral enfoncé.

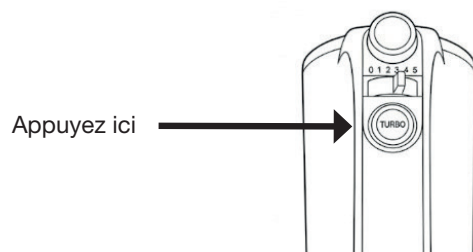

ATTENTION : la fonction « **Turbo** » ne peut pas être utilisée seule et ne doit être activée qu'après avoir sélectionné une vitesse au préalable.

• **Ne pas utiliser le batteur plus de 1 minute dans les conditions les plus extrêmes (puissance maximale et ingrédients durs tels que les carottes, les noix, etc.). Faites une pause de 30 minutes minimum avant d'utiliser l'appareil à nouveau.**

7. En fin d'utilisation, placez le bouton sélecteur de vitesse sur la position « 0 » (arrêt), puis débranchez l'appareil.
8. Pour extraire les accessoires, maintenez les accessoires d'une main, puis appuyez sur le bouton d'éjection. Si nécessaire, retirez les aliments collés sur les accessoires à l'aide d'une spatule en bois ou en plastique.

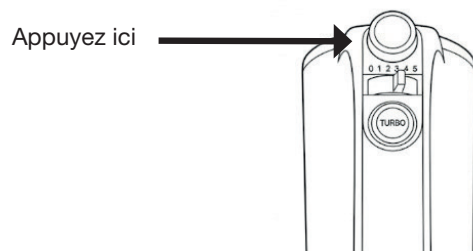

Nettoyage et entretien

ATTENTION :

- Avant de nettoyer votre batteur, débranchez-le de la prise de courant et attendez que le bloc moteur ait suffisamment refroidi avant de le ranger.
- N'immergez jamais le bloc moteur, le câble d'alimentation ou la fiche dans l'eau ou tout autre liquide.

- Essuyez le corps de l'appareil avec un chiffon doux et sec. Veillez à ne jamais faire pénétrer d'eau à l'intérieur du bloc moteur par les ouvertures d'aération.
- Les accessoires peuvent être lavés au lave-vaisselle. Vous pouvez également les nettoyer avec une éponge douce, de l'eau chaude et du produit vaisselle. Rincez-les à l'eau claire, puis séchez-les à l'aide d'un chiffon doux.
- Éliminez tout résidu d'aliment restant sur le cordon d'alimentation à l'aide d'un chiffon doux légèrement humidifié.
- N'utilisez jamais de produits détergents abrasifs ou d'éponge à récurer pour le nettoyage.

Toutes les informations, dessins, croquis et images dans ce document relèvent de la propriété exclusive de SOURCING & CREATION. SOURCING & CREATION se réserve tous les droits relatifs à ses marques, créations et informations. Toute copie ou reproduction, par quelque moyen que ce soit, sera jugée et considérée comme une contrefaçon.

Your product

Box contents

- 1 motor base
- 2 x 4-wire whisks
- 2 kneading hooks
- 1 user manual

Technical features

- Voltage: 220-240 V~ 50 Hz
- Power: 400 W
- 5 speeds + the “TURBO” function
- Release button
- Stainless steel, dishwasher-safe accessories

Product Information for power consumption and maximum time to reach applicable low power mode	
Power consumption in off mode	0.2 W
Power consumption in standby	NA
The maximum time needed to automatically reach the applicable low power mode or condition	0 min
Power consumption in network standby if all wired network ports are connected and all wireless network ports are activated	NA

Before initial use

Before first use, clean all of the accessories with hot soapy water. The surfaces should then be rinsed with clean water and dried using a soft cloth.

Use

1. Select the desired accessories by referring to the table below:

Accessories	Use
4-wire whisks	For shaping pastries and mixing preparations.
Kneading hooks	For kneading dough.

2. Check that the speed selector switch is in the “0” (off) position and that the appliance is disconnected.

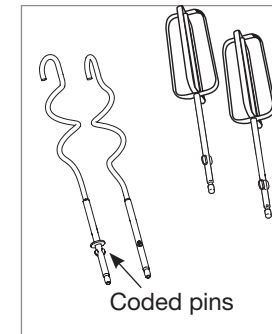

Figure A

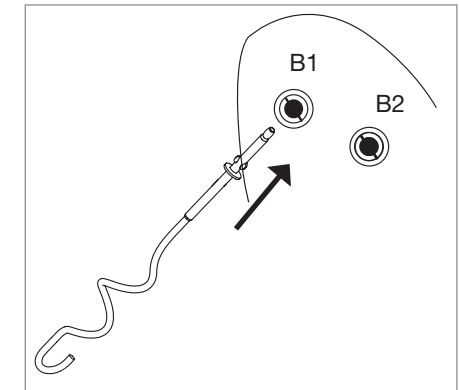
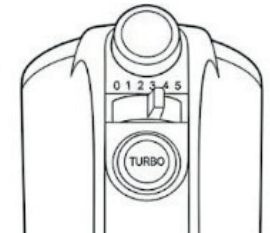

Figure B

3. For the kneading hooks, assemble the accessories on the motor unit by first inserting the coded pins (Figure A) into the insertion openings (Figures B1 and B2) of the motor unit. If you use 2 accessories, make sure they are identical.
4. Unwind the power cord out and insert the plug into a wall socket.

5. Turn the speed controller to position 1 to start the appliance. Always start by mixing at low speed, then gradually increase to the speed recommended in the recipe.



6. To use the “Turbo” function (maximum speed), hold down the button on the side.

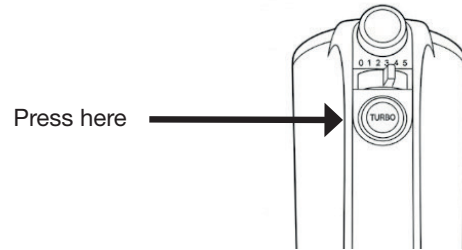

CAUTION: the “Turbo” function cannot be used alone and should only be activated after first selecting a speed.

• Do not use the mixer for more than 1 minute under the most extreme conditions (maximum power and hard ingredients such as carrots, nuts, etc.). Take a break of at least 30 minutes before using the appliance again.

7. When you have finished, turn the speed controller to the “0” (off) position, then unplug the appliance.

8. To remove the accessories, hold the accessories with one hand and press the release button. If necessary, remove food stuck to the accessories with a wooden or plastic spatula.

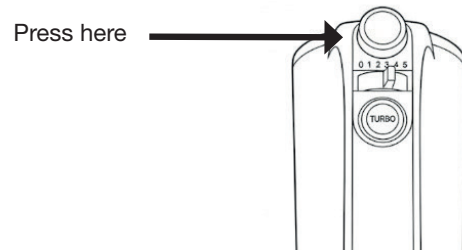

Cleaning and maintenance

WARNING:

• Before cleaning your mixer, disconnect it from the power socket and wait until the motor unit has cooled down sufficiently before storing it.

• Never immerse the motor unit, power cord or plug in water or any other liquid.

- Wipe the body of the appliance with a soft, dry cloth. Make sure water never gets inside the motor unit through the air vents.
- Accessories can be washed in the dishwasher. You can also clean them with a soft sponge, hot water and dishwashing liquid. Rinse them with clean water and then dry thoroughly with a soft cloth.
- Remove food residue on the power cord with a soft, slightly damp cloth.
- Never use abrasive cleaning products or scouring pads for cleaning.

All information, designs, drawings and pictures in this document are the property of SOURCING & CREATION. SOURCING & CREATION reserves all rights to its brands, designs and information. Any copy and reproduction through any means shall be deemed and considered as counterfeiting.

Ihr Produkt

Verpackungsinhalt

- 1 Motorblock
- 2 Rührbesen mit 4 Drähten
- 2 Knethaken
- 1 Gebrauchsanweisung

Kenndaten

- Stromversorgung: 220-240 V~ 50 Hz
- Leistung: 400 W
- 5 Geschwindigkeitsstufen + Turbofunktion
- Auswurf Taste
- Zubehör aus Edelstahl, spülmaschinenfest

Produktinformationen für Stromverbrauch und maximale Zeit bis zum Erreichen des entsprechenden Energiesparmodus	
Leistungsaufnahme im Aus-Zustand	0,2 W
Leistungsaufnahme im Bereitschaftszustand	NA
Maximale Zeit, die das Gerät benötigt, um automatisch den entsprechenden Energiesparmodus zu erreichen	0 min
Die Leistungsaufnahme des Geräts im vernetzten Bereitschaftsbetrieb, wenn alle drahtgebundenen Netzwerk-Ports mit dem Netzwerk verbunden und alle drahtlosen Netzwerk-Ports aktiviert sind	NA

Vor dem ersten Gebrauch

Reinigen Sie alle Zubehöerteile vor dem ersten Gebrauch mit warmem Wasser und Spülmittel. Spülen Sie sie dann unter klarem Wasser ab und trocknen Sie sie mit einem weichen Lappen.

Gebrauch

1. Wählen Sie das passende Zubehör mithilfe der nachstehenden Übersichtstabelle:

Zubehör	Gebrauch
Rührbesen mit 4 Drähten	Für Teig und zum Verrühren von Zutaten.
Knethaken	Zum Kneten von Teig.

2. Stellen Sie sicher, dass der Geschwindigkeitsregler auf der Position „0“ (Stopp) steht und der Gerätestecker gezogen ist.



Abbildung A



Abbildung B

3. Für die Knethaken, befestigen Sie das Zubehör am Motorblock, indem Sie zuerst das Rührwerkzeug mit der Markierung (Abbildung A) in die Einstecköffnungen des Motorblocks stecken (Abbildungen B1 und B2). Wenn Sie 2 Zubehöerteile verwenden, stellen Sie sicher, dass sie identisch sind.

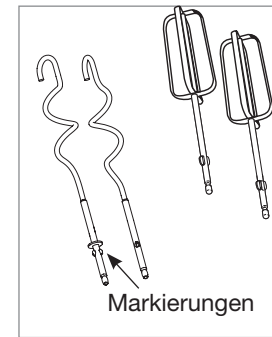
4. Wickeln Sie das Stromkabel ab und stecken Sie den Stecker in eine Wandsteckdose.

5. Stellen Sie den Geschwindigkeitsregler auf die Position 1, um das Gerät in Betrieb zu nehmen. Rühren Sie immer zuerst mit niedriger Geschwindigkeit und erhöhen Sie die Geschwindigkeit dann schrittweise, bis die im Rezept empfohlene Geschwindigkeit erreicht wurde.

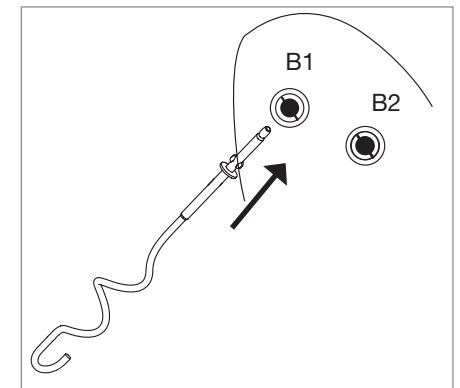
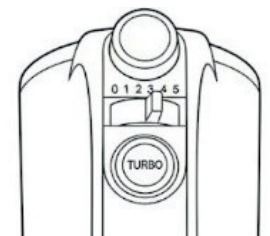

6. Halten Sie den seitlichen Knopf gedrückt, um die **Turbofunktion** (maximale Geschwindigkeit) zu verwenden.

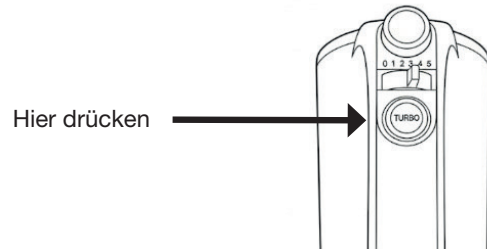

ACHTUNG: Die **Turbofunktion** kann nicht alleine verwendet werden und darf erst nach der vorherigen Auswahl einer Geschwindigkeitsstufe verwendet werden.

- Verwenden Sie den Handmixer nicht länger als 1 Minute unter extremen Bedingungen (maximale Leistung und harte Zutaten wie beispielsweise Karotten, Nüsse usw.). Halten Sie eine Pause von mindestens 30 Minuten ein, bevor Sie das Gerät erneut verwenden.

7. Stellen Sie am Ende der Benutzung den Geschwindigkeitsregler auf die Position „0“ (Stopp) und ziehen Sie den Stecker.
8. Um sie zu entfernen, halten Sie die Zubehörteile mit einer Hand fest und drücken Sie die Auswurfaste. Entfernen Sie Rückstände, die an den Zubehörteilen kleben, gegebenenfalls mit einem Holz- oder Plastischaber.

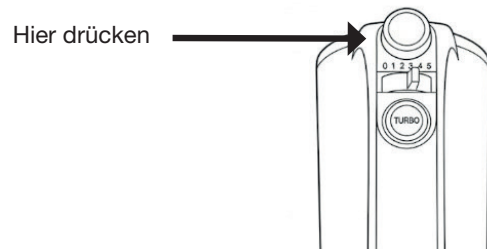

Reinigung und Pflege

ACHTUNG:

- Ziehen Sie den Stecker, bevor Sie den Handmixer reinigen, und lassen Sie den Motorblock abkühlen, bevor Sie das Gerät wegräumen.
- Tauchen Sie den Motorblock, das Stromkabel und den Stecker niemals in Wasser oder andere Flüssigkeiten.

- Reinigen Sie das Gerätegehäuse mit einem weichen, trockenen Tuch. Achten Sie darauf, dass kein Wasser durch die Lüftungsöffnungen ins Innere des Geräts gelangt.
- Die Zubehörteile sind spülmaschinenfest. Sie können sie auch mit einem weichen Schwamm, warmem Wasser und Spülmittel reinigen. Spülen Sie die Teile anschließend mit klarem Wasser ab und trocknen Sie sie mit einem weichen Tuch.
- Entfernen Sie Rückstände am Stromkabel mit einem weichen, leicht befeuchteten Tuch.
- Verwenden Sie zur Reinigung keine Scheuermittel oder Scheuerschwämme.

Alle Informationen, Zeichnungen, Skizzen und Bilder in diesem Dokument sind alleiniges Eigentum von SOURCING & CREATION. SOURCING & CREATION behält sich alle Rechte in Zusammenhang mit ihren Marken, Schöpfungen und Informationen vor. Kopien oder Reproduktionen, ungeachtet des dazu verwendeten Mittels, werden als Fälschung betrachtet und beurteilt.

Uw product

Inhoud van de verpakking

- 1 motorvoet
- 2 gardes met 4 draden
- 2 deeghaken
- 1 gebruiksaanwijzing

Technische kenmerken

- Voeding: 220-240 V~ 50 Hz
- Vermogen: 400 W
- 5 snelheden en de TURBO-functie
- Uitwerpknop
- Vaatwasserbestendige hulpstukken van rvs

Productinformatie voor stroomverbruik en maximale tijd om de toepasselijke modus voor laag vermogen te bereiken	
Stroomverbruik in uitstand modus	0,2 W
Stroomverbruik in stand-by	NA
De maximale tijd die de apparatuur nodig heeft om automatisch de toepasselijke modus voor laag vermogen te bereiken	0 min
Het elektriciteitsverbruik van de apparatuur in netwerkgebonden standby-stand wanneer alle bedrade netwerkpoorten verbonden zijn en alle draadloze netwerkpoorten geactiveerd zijn	NA

Voor het eerste gebruik

Reinig de hulpstukken vóór het eerste gebruik met een sopje van warm water met afwasmiddel. Afspoelen met helder water en met behulp van een zachte doek drogen.

Gebruik

1. Selecteer de gewenste hulpstukken op basis van de onderstaande tabel:

Hulpstukken	Gebruik
Gardes met 4 draden	Voor het bewerken van deeg en het mengen van bereidingen.
Deeghaken	Voor het kneden van deeg.

2. Controleer of de snelheidskeuzeknop in de stand '0' (uit) staat en of de stekker uit het stopcontact is gehaald.

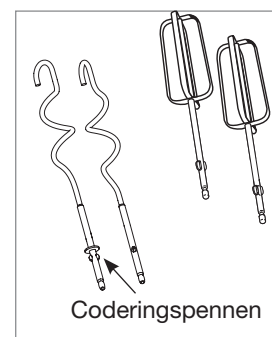

Afbeelding A

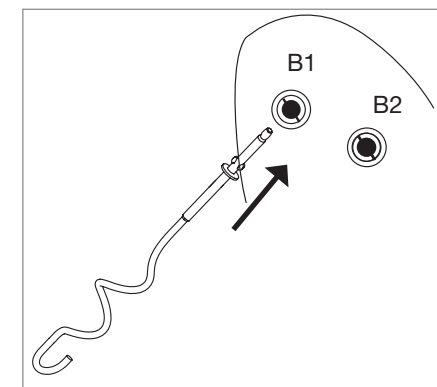

Afbeelding A

3. Voor de deeghaken, monteer de hulpstukken op het motorblok door eerst de nokjes (afbeelding A) in de insteekopeningen (afbeelding B1 en B2) van het motorblok te steken. Als u 2 hulpstukken gebruikt, moeten ze identiek zijn.

4. Rol het snoer uit en sluit de stekker aan op een wandstopcontact.

5. Zet de snelheidskeuzeknop in stand 1 om het apparaat te starten. Begin altijd op een lage snelheid en verhoog deze geleidelijk tot aan de snelheid die in het recept is vermeld.

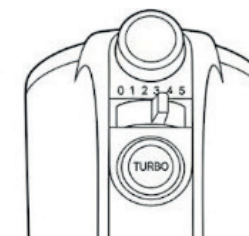

6. Om de **Turbo**-functie (maximumsnelheid) te gebruiken, houdt u de knop aan de zijkant ingedrukt.

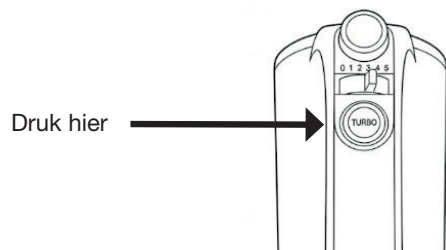

LET OP: de **Turbo**-functie kan niet op zichzelf worden gebruikt en mag pas worden ingeschakeld nadat u een snelheid hebt geselecteerd.

- Gebruik de handmixer niet langer dan 1 minuut in de zwaarste omstandigheden (maximaal vermogen en harde ingrediënten zoals wortels, noten en dergelijke). Pauzeer minstens 30 minuten voordat u het apparaat opnieuw gebruikt.

7. Zet na gebruik de snelheidskeuzeknop in de stand '0' (uit) en haal de stekker uit het stopcontact.

8. Om de hulpstukken te verwijderen, houdt u ze met één hand vast en drukt u op de uitwerpknop. Als er voedselresten aan de hulpstukken zitten, kunt u deze verwijderen met een houten of kunststof spatel.

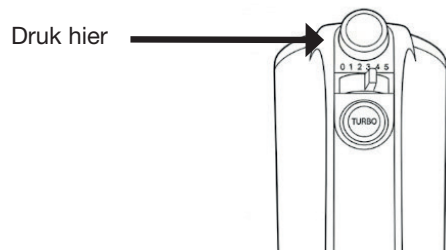

Schoonmaak en onderhoud

ATTENTIE:

- Voordat u de handmixer gaat schoonmaken en opbergen, moet u de stekker uit het stopcontact halen en wachten tot het motorblok voldoende is afgekoeld.
- Dompel het motorblok, de voedingskabel of de stekker nooit onder in water of andere vloeistoffen.

- Veeg de behuizing van het apparaat schoon met een zachte, droge doek. Zorg dat er nooit water in het motorblok komt via de luchtgaten.
- De hulpstukken kunnen in de vaatwasser worden gereinigd. U kunt ze ook schoonmaken met een zachte spons, warm water en afwasmiddel. Spoel ze na met schoon water en droog ze met een zachte doek.
- Verwijder voedselresten van het snoer met een zachte, licht bevochtigde doek.
- Gebruik nooit schurende schoonmaakmiddelen of schuursponsjes tijdens het schoonmaken.

Alle gegevens, tekeningen, schetsen en afbeeldingen in dit document zijn het exclusieve eigendom van SOURCING & CREATION. SOURCING & CREATION behoudt alle rechten met betrekking tot haar merken, creaties en informatie. Alle kopieën, of reproducties, met eender welk middel, worden beoordeeld en beschouwd als een vervalsing.

Toutes les informations, dessins, croquis et images dans ce document relèvent de la propriété exclusive de SOURCING & CREATION. SOURCING & CREATION se réserve tous les droits relatifs à ses marques, créations et informations. Toute copie ou reproduction, par quelque moyen que ce soit, sera jugée et considérée comme une contrefaçon.

All information, designs, drawings and pictures in this document are the property of SOURCING & CREATION. SOURCING & CREATION reserves all rights to its brands, designs and information. Any copy and reproduction through any means shall be deemed and considered as counterfeiting.

Alle Informationen, Zeichnungen, Skizzen und Bilder in diesem Dokument sind alleiniges Eigentum von SOURCING & CREATION. SOURCING & CREATION behält sich alle Rechte in Zusammenhang mit ihren Marken, Schöpfungen und Informationen vor. Kopien oder Reproduktionen, ungeachtet des dazu verwendeten Mittels, werden als Fälschung betrachtet und beurteilt.

Alle gegevens, tekeningen, schetsen en afbeeldingen in dit document zijn het exclusieve eigendom van SOURCING & CREATION. SOURCING & CREATION behoudt alle rechten met betrekking tot haar merken, creaties en informatie. Alle kopieën, of reproducties, met eender welk middel, worden beoordeeld en beschouwd als een vervalsing.



Protection de l'environnement

Ce symbole apposé sur le produit signifie qu'il s'agit d'un appareil dont le traitement en tant que déchet est soumis à la réglementation relative aux déchets d'équipements électriques et électroniques (DEEE). Cet appareil ne peut donc en aucun cas être traité comme un déchet ménager, et doit faire l'objet d'une collecte spécifique à ce type de déchets. Des systèmes de reprise et de collecte sont mis à votre disposition par les collectivités locales (déchèterie) et les distributeurs. En orientant votre appareil en fin de vie vers sa filière de recyclage, vous contribuerez à protéger l'environnement et empêcherez toute conséquence nuisible pour votre santé.



Protection of the environment

This symbol attached to the product means that it is an appliance whose disposal is subject to the directive on waste from electrical and electronic equipment (WEEE). This appliance may not in any way be treated as household waste and must be subject to a specific type of removal for this type of waste. Recycling and recovery systems are available in your area (waste removal) and by distributors. By taking your appliance at its end of life to a recycling facility, you will contribute to environmental conservation and prevent any harm to your health.



Umweltschutz

Dieses Symbol auf dem Produkt bedeutet, dass es sich um ein Gerät handelt, dessen Entsorgung den Vorschriften für elektrische und elektronische Altgeräte (Elektronikschratt) unterliegt. Dieses Gerät darf daher auf keinen Fall als Haushaltsmüll behandelt werden und muss an einer spezifischen Sammelstelle für diesen Typ von Abfall abgegeben werden. Rücknahme- und Sammelsysteme werden Ihnen von den lokalen Gebietskörperschaften (Mülldeponie) und Vertrieben bereitgestellt. Indem Sie Ihr Gerät an seinem Lebensende dem Recycling zuführen, tragen Sie zum Umweltschutz bei und verhindern schädliche Folgen für Ihre Gesundheit.



Milieubescherming

Dit op het apparaat aangebrachte symbool betekent dat het apparaat aan het einde van de levensduur afgevoerd moet worden volgens de voorschriften voor afgedankte elektrische en elektronische apparatuur (WEEE). Dit apparaat mag dus in geen geval bij het gewone huisafval weggegooid worden maar moet naar een specifiek inzamelpunt teruggebracht worden. De gemeentes (vuilstorplaatsen) of de verkooppunten stellen inzamelsystemen en -punten tot uw beschikking. Door uw apparaat aan het einde van de levensduur in te leveren voor recycling, draagt u bij aan de milieubescherming en voorkomt u schadelijke gevolgen voor de gezondheid.

* Testé dans nos laboratoires

Garantie valide à partir de la date d'achat (ticket de caisse faisant foi). Cette garantie ne couvre pas les vices ou les dommages résultant d'une mauvaise installation, d'une utilisation incorrecte ou de l'usure normale du produit.

* Tested in our laboratories

Warranty valid from the date of purchase (receipt as proof of purchase). This warranty does not cover defects or damage caused by improper set up, incorrect use, or normal wear and tear of this product.

* In unseren Labors getestet

Die Garantie läuft ab dem Kaufdatum (maßgeblich ist der Kassenzettel). Diese Garantie deckt keine Mängel oder Schäden, die aus unsachgemäßer Installation, falschem Gebrauch oder der normalen Abnutzung des Produkts resultieren.

* Getest in onze laboratoria

Waarborg geldig vanaf de datum van aankoop (kasticket geldt als bewijs). De garantie dekt geen gebreken of schade die voortvloeien uit een onjuiste installatie, een onjuist gebruik of de normale slijtage van het product.

essentiel

Art. 8012086
Ref. EBT6 Daily crème

SERVICE RELATION CLIENTS /
Customer Relations Department /
Kundenservice / Klientenafdeling

Avenue de la Motte
CS 80137
59811 Lesquin cedex

FABRIQUÉ EN R.P.C. / Made in China /
Hergestellt in VR China / Gefabriceerd in VRC.

SOURCING & CREATION
Avenue de la Motte
59810 Lesquin - FRANCE
contact@sc-ub.com



Points de collecte sur www.quefairede mesdechets.fr
Privilegiez la réparation ou le don de votre appareil !

