

essentiel **b**

Notice d'utilisation
User guide
Bedienungsanleitung
Gebruiksaanwijzing

Mixeur

Mixer

Stabmixer

Mixer

EMX5 Daily crème



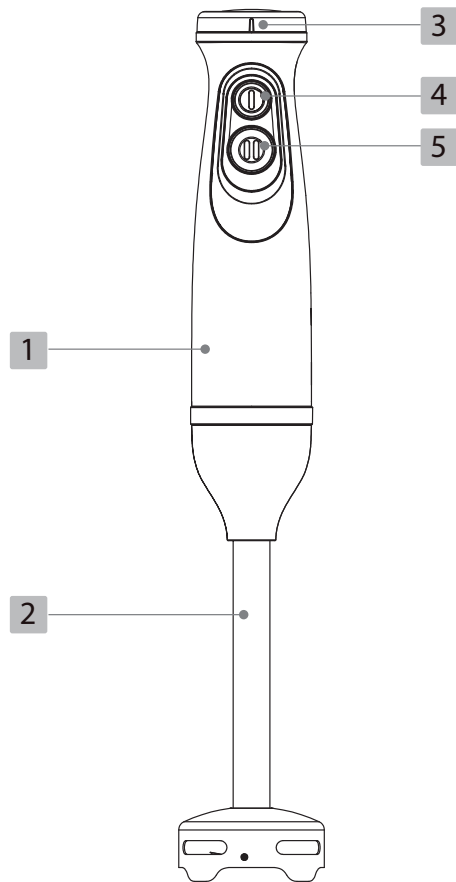

	FR	EN	DE	NL
①	Bloc moteur	Motor unit	Motorblock	Motorblok
②	Pied mixeur amovible	Removable blending wand	Abnehmbarer Mixfuß	Afneembare mixer-voet
③	Variateur de vitesse	Variable speed controller	Drehzahlregler	Snelheidsregelaar
④	Bouton « I » marche/arrêt	On/off "I" button	Ein-/Aus-Taste ("I")	Aan/uit-knop ("I")
⑤	Bouton Turbo	Turbo button	Turbo-Taste	Turboknop

Votre produit

Caractéristiques techniques

- Alimentation : 220-240 V~ 50-60 Hz
- Puissance : 600 W
- 2 vitesses
- 1 variateur
- Vitesses allant jusqu'à 14000±3000 tr/min
- Pied mixeur amovible en acier inoxydable, compatible lave-vaisselle
- Longueur de cordon : 93 cm
- Poids : 592 g

Informations produits pour la consommation d'énergie et le temps maximum requis pour atteindre le mode basse consommation applicable	
Consommation d'énergie en mode arrêt	0,3 W
Consommation d'énergie en mode veille	NA
Temps maximum requis pour que l'équipement atteigne automatiquement le mode basse puissance applicable	0 min
Consommation d'énergie en veille avec maintien de la connexion au réseau si tous les ports réseau filaires sont connectés et que tous les ports réseau sans fil sont activés	NA



Avant la première utilisation

- Retirez tous les emballages.
- Essuyez le corps de l'appareil avec un chiffon doux et sec, dévissez le pied mixeur et lavez-le à l'eau chaude additionnée de produit vaisselle. Rincez-le à l'eau claire et séchez-le avec précaution.
- Plongez le pied mixeur et activez la lame durant quelques secondes dans un récipient d'eau à bords hauts pour nettoyer la lame.
- Reportez-vous à la section « Nettoyage et entretien » pour les précautions de nettoyage à respecter, et à la section « Montage et démontage » pour démonter l'appareil.

Montage et démontage



- Veillez à ce que le bloc moteur soit débranché lors du montage/démontage du pied.
- Manipulez le pied mixeur avec précaution : les lames sont très coupantes.

1. Vissez complètement le pied mixeur sur le bloc moteur en le tournant dans le sens inverse des aiguilles d'une montre jusqu'à la position  (verrouillage).
2. Pour démonter le pied mixeur, dévissez-le en le tournant dans le sens des aiguilles d'une montre jusqu'à la position  (déverrouillage).

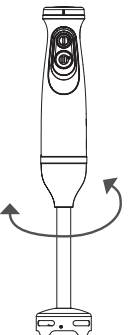

Utilisation

- Ce mixeur plongeant est particulièrement adapté pour la préparation de soupes, sauces, mayonnaise et aliments pour bébé.
- Il n'est pas adapté pour les aliments durs et secs, et ne doit pas être utilisé pour faire de la glace pilée.

1. **Montez** le pied mixeur amovible comme indiqué dans la section précédente.
2. **Branchez** le cordon d'alimentation sur une prise secteur.
3. **Introduisez** verticalement le mixeur plongeant dans un bol mélangeur (non fourni) ou tout autre récipient à bords hauts.
4. Pour mettre en marche l'appareil, **appuyez et maintenez** le bouton « I » **Marche/Arrêt** enfoncé.
5. **Tournez si besoin** le variateur de vitesse pour augmenter ou diminuer la vitesse.
6. Pour mixer encore plus rapidement vos ingrédients, **utilisez** la fonction Turbo : **appuyez et maintenez** le bouton « II » **Turbo** enfoncé. Le variateur ne peut pas être activé avec la vitesse II.
7. Effectuez des mouvements verticaux, de haut en bas, pour mixer les aliments.
8. Respectez une durée d'utilisation de **30 secondes**, puis effectuez une pause de **3 minutes** avant d'utiliser l'appareil à nouveau.
9. En fin d'utilisation, débranchez l'appareil de la prise de courant.

⚠ N'introduisez pas de spatule ou tout autre ustensile dans le récipient pendant le fonctionnement de l'appareil. Introduisez uniquement un ustensile lorsque l'appareil est à l'arrêt.

Conseils pratiques

- Coupez les aliments en petits morceaux avant de les mixer.
- Si vous devez mixer d'importantes quantités, procédez par petites portions.
- Si vous souhaitez mixer des fruits et/ou légumes, ajoutez de l'eau à la préparation pour faciliter le mixage.
- Chauffez préalablement les ingrédients liquides pour une homogénéité optimale.
- Entre deux préparations, rincez les lames en introduisant le pied mixeur dans un récipient d'eau claire à bords hauts, et faites fonctionner l'appareil pendant quelques secondes.

Nettoyage et entretien

Nettoyez l'appareil immédiatement après utilisation pour éviter que les aliments ne sèchent dessus.

⚠

- Débranchez l'appareil de la prise de courant avant de procéder à son nettoyage.
- Manipulez le pied mixeur avec précaution : les lames sont très coupantes.
- N'immergez jamais le cordon d'alimentation, la fiche ou le bloc moteur dans l'eau ou tout autre liquide.
- N'utilisez pas de produits détergents abrasifs ni d'éponge à récurer pour le nettoyage.

1. Dévissez le pied mixeur amovible du bloc moteur comme indiqué dans la section « **Montage et démontage** ».
2. Nettoyez le pied mixeur amovible à l'eau chaude additionnée de liquide vaisselle, rincez-le à l'eau claire et séchez-le entièrement ou laissez-le sécher à la verticale (lames vers le bas). Vous pouvez également placer le pied mixeur amovible au lave-vaisselle.
3. Essuyez le bloc moteur avec une éponge douce légèrement humide, et séchez-le entièrement.
4. Rangez l'appareil dans un endroit frais et sec, et n'enroulez pas le cordon d'alimentation autour de l'appareil.

Your product

Technical specifications

- Power supply: 220-240 V~ 50-60 Hz
- Power: 600 W
- 2 speeds
- 1 variable speed controller
- Speeds up to 14000±3000 rpm
- Dishwasher safe removable stainless steel blending wand
- Cable length: 93 cm
- Weight: 592 g

Product Information for power consumption and maximum time to reach applicable low power mode	
Power consumption in off mode	0.3 W
Power consumption in standby	NA
The maximum time needed to automatically reach the applicable low power mode or condition	0 min
Power consumption in network standby if all wired network ports are connected and all wireless network ports are activated	NA



Before first use

- Remove all packaging.
- Wipe the body of the appliance with a soft, dry cloth, unscrew the blender foot and wash it in hot water with some washing-up liquid. Rinse it with clean water and dry it carefully.
- Immerse the blender foot and activate the blade for a few seconds in a tall container of water to clean the blade.
- Go to the "Cleaning and maintenance" section for the cleaning instructions, and the "Assembly and disassembly" section to reassemble the appliance.

Assembly and disassembly

⚠

- Make sure the motor unit is unplugged when assembling/disassembling the foot.
- Handle the hand blender with care: the blades are very sharp.

1. Screw the mixer foot fully onto the motor unit by turning it anti-clockwise to the  (lock) position.
2. To remove the blender foot, unscrew it by turning it clockwise to the  (unlock) position.

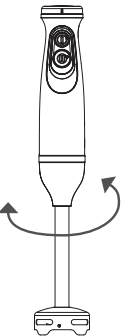

Use

- This hand blender is particularly suitable for making soups, sauces, mayonnaise and baby food.
- It is not suitable for blending hard and dry foods, and must not be used to make crushed ice.

1. **Fit** the detachable blender foot as shown in the previous section.
2. **Plug** the power cord into a wall socket.
3. **Insert** the mixer vertically into a mixing bowl (not supplied) or any other high-sided container.
4. To turn on the appliance, **press and hold** the "I" button.
5. If needed, **turn** the variable speed controller to increase or decrease the speed.
6. To mix your ingredients even faster, **use** the Turbo function: **press and hold** the « II » **Turbo** button. The variable speed controller cannot be used with speed II.
7. Make vertical movements, up and down, to blend the food..
8. Blend for no more than **30 seconds**, then take a break of **3 minutes** before using the appliance again.
9. At the end of use, unplug the appliance from the power socket.

! Do not put a spatula or other utensils into the container during operation. Only insert a utensil when the appliance is off.

Practical tips

- Cut the food into small pieces before mixing.
- If you have to blend large quantities of ingredients, blend small portions at a time.
- If you want to blend fruits and/or vegetables, add water to the mix to facilitate blending.
- Preheat the liquid ingredients for a smoother consistency.
- Between two preparations, rinse the blades by immersing the blender foot in a container of clean water with high sides, and run the appliance for a few seconds.

Cleaning and maintenance

Clean the appliance immediately after use so that the food does not dry on it.

!

- Unplug the appliance from the power point before cleaning.
- Handle the hand blender with care: the blades are very sharp.
- Never immerse the power cord, plug or motor unit in water or any other liquid.
- Do not use abrasive detergents or scouring sponges for cleaning.

1. Unscrew the removable blender foot from the motor unit as described in the "**Assembly and disassembly**" section.
2. Clean the removable blender foot in hot water with some washing-up liquid, rinse it in clean water and dry it completely or leave it to dry upright (blades down). You can also place the removable blender foot in the dishwasher.
3. Wipe the motor unit with a soft, slightly damp sponge and dry it completely.
4. Store the appliance in a cool, dry place, and do not wrap the power cord around it.

Ihr Produkt

Technische Daten

- Stromversorgung: 220-240 V~ 50-60 Hz
- Leistung: 600 W
- 2 Geschwindigkeitsstufen
- 1 Drehzahlregler
- Drehzahlen bis zu 14000±3000 U/min
- Abnehmbarer Mixfuß aus Edelstahl, spülmaschinenfest
- Kabellänge: 93 cm
- Gewicht: 592 g

Produktinformationen für Stromverbrauch und maximale Zeit bis zum Erreichen des entsprechenden Energiesparmodus	
Leistungsaufnahme im Aus-Zustand	0,3 W
Leistungsaufnahme im Bereitschaftszustand	NA
Maximale Zeit, die das Gerät benötigt, um automatisch den entsprechenden Energiesparmodus zu erreichen	0 min
Die Leistungsaufnahme des Geräts im vernetzten Bereitschaftsbetrieb, wenn alle drahtgebundenen Netzwerk-Ports mit dem Netzwerk verbunden und alle drahtlosen Netzwerk-Ports aktiviert sind	NA



Vor dem Ersten Gebrauch

- Entfernen Sie sämtliches Verpackungsmaterial.
- Wischen Sie das Gehäuse des Geräts mit einem weichen, trockenen Tuch ab, schrauben Sie den Mixfuß ab und reinigen Sie ihn in warmem Wasser mit Spülmittel. Spülen Sie ihn mit klarem Wasser ab und trocknen Sie ihn anschließend sorgfältig ab.
- Tauchen Sie den Mixerfuß in einen hohen Behälter mit Wasser und schalten Sie das Messer einige Sekunden lang ein, um es zu reinigen.
- Lesen Sie im Abschnitt „Reinigung und Wartung“ nach, welche Vorsichtsmaßnahmen bei der Reinigung zu beachten sind, und im Abschnitt „Montage und Demontage“, wie Sie das Gerät auseinanderbauen können.

Montage und Demontage

!

- Veillez à ce que le bloc moteur soit débranché lors du montage/démontage du pied.
- Manipulez le pied mixeur avec précaution : les lames sont très coupantes.

1. Schrauben Sie den Mixfuß vollständig auf den Motorblock, indem Sie ihn gegen den Uhrzeigersinn bis in die Position  (Verriegelung) drehen.
2. Um den Mixfuß zu demontieren, schrauben Sie ihn ab, indem Sie ihn im Uhrzeigersinn bis zur Position  (Entriegelung) drehen.

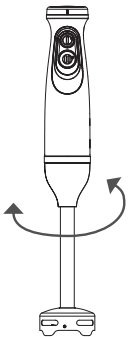

Bedienung

- Dieser Stabmixer eignet sich besonders für die Zubereitung von Suppen, Saucen, Mayonnaise und Babynahrung.
- Das Gerät ist nicht für harte und trockene Lebensmittel geeignet und sollte nicht zur Herstellung von Crushed Ice verwendet werden.

1. **Montieren** Sie den abnehmbaren Mixfuß wie im vorherigen Abschnitt beschrieben.
2. **Schließen** Sie das Stromkabel an eine Steckdose an.
3. **Führen** Sie den Stabmixer senkrecht in eine Rührschüssel (nicht im Lieferumfang enthalten) oder ein anderes Gefäß mit hohem Rand ein.
4. Um das Gerät einzuschalten, **drücken und halten** Sie die Taste „I“ **gedrückt**.
5. **Drehen Sie bei Bedarf** den Drehzahlregler, um die Geschwindigkeit zu erhöhen oder zu verringern.
6. Um Ihre Zutaten noch schneller zu mixen, **verwenden** Sie die Turbo-Funktion: **Halten** Sie die Turbo-Taste „II“ **gedrückt**. Der Drehzahlregler kann nicht mit Drehzahlstufe II aktiviert werden.
7. Führen Sie vertikale Bewegungen von oben nach unten durch, um die Lebensmittel zu mixen.
8. Halten Sie sich an eine Nutzungsdauer von **30 Sekunden** und machen Sie dann eine Pause von **3 Minuten**, bevor Sie das Gerät erneut verwenden.
9. Nach dem Gebrauch das Gerät von der Steckdose trennen.

! Führen Sie während des Betriebs keine Teigschaber oder andere Utensilien in den Behälter ein. Führen Sie nur dann ein Utensil ein, wenn das Gerät ausgeschaltet ist.

Praktische Tipps

- Schneiden Sie die Lebensmittel vor dem Mixen in kleine Stücke.
- Wenn Sie große Mengen an Zutaten mixen müssen, teilen Sie diese in kleine Portionen ein und mixen Sie diese nacheinander.
- Wenn Sie Obst und/oder Gemüse mixen möchten, geben Sie Wasser zu der Zubereitung, um das Mixen zu erleichtern.
- Erhitzen Sie flüssige Zutaten vorab, um eine optimale Homogenität zu erreichen.
- Spülen Sie die Klingen zwischen den Mixvorgängen ab, indem Sie den Mixfuß in einen Behälter mit klarem Wasser mit hohem Rand stecken und das Gerät einige Sekunden lang laufen lassen.

Reinigung und Wartung

Reinigen Sie das Gerät sofort nach dem Gebrauch, um zu verhindern, dass anhaftende Lebensmittel antrocknen.

- !
- Das Gerät vor der Reinigung ausschalten und den Netzstecker ziehen.
 - Handhaben Sie den Mixfuß mit Vorsicht: Die Klingen sind sehr scharf.
 - Das Stromkabel, den Stecker oder den Motorblock niemals in Wasser oder andere Flüssigkeiten eintauchen.
 - Verwenden Sie zur Reinigung keine scheuernden Reinigungsmittel oder Scheuerschwämme.

1. Schrauben Sie den abnehmbaren Mixfuß vom Motorblock ab, wie im Abschnitt „**Montage und Demontage**“ beschrieben.
2. Reinigen Sie den abnehmbaren Mixfuß in warmem Wasser mit Spülmittel, spülen Sie ihn mit klarem Wasser ab und trocknen Sie ihn vollständig ab oder lassen Sie ihn vertikal (mit den Klingen nach unten) trocknen. Sie können den abnehmbaren Mixfuß auch in die Spülmaschine stellen.
3. Wischen Sie den Motorblock mit einem weichen, leicht feuchten Schwamm ab und trocknen Sie ihn vollständig ab.
4. Lagern Sie das Gerät an einem kühlen, trockenen Ort und wickeln Sie das Netzkabel nicht um das Gerät.

Uw product

Technische kenmerken

- Voeding: 220-240 V~ 50-60 Hz
- Vermogen: 600 W
- 2 snelheden
- 1 snelheidsregelaar
- Snelheden tot 14000±3000 tpm
- Afneembare mixervoet in inox, vaatwasmachinebestendig
- Snoerlengte: 93 cm
- Gewicht: 592 g



Productinformatie voor stroomverbruik en maximale tijd om de toepasselijke modus voor laag vermogen te bereiken	
Stroomverbruik in uitstand modus	0,3 W
Stroomverbruik in stand-by	NA
De maximale tijd die de apparatuur nodig heeft om automatisch de toepasselijke modus voor laag vermogen te bereiken	0 min
Het elektriciteitsverbruik van de apparatuur in netwerkgebonden standby-stand wanneer alle bedrade netwerkpoorten verbonden zijn en alle draadloze netwerkpoorten geactiveerd zijn	NA

Voor het eerste gebruik

- Verwijder alle verpakkingen.
- Veeg de behuizing van het toestel schoon met een zachte en droge doek, schroef de mixervoet los en was hem in warm water waar een beetje vaatwasmiddel is aan toegevoegd. Spoel hem af met helder water en droog hem voorzichtig af.
- Dompel de mixervoet onder en laat het mes enkele seconden draaien in een hoge kom met water om het mes schoon te maken.
- Zie het deel "Reiniging en onderhoud" voor de voorzorgsmaatregelen die in acht moeten worden genomen bij het reinigen en het deel "Montage en demontage" om het toestel te demonteren.

Montage en demontage

- Zorg ervoor dat de stekker van het motorblok uit het stopcontact is getrokken bij het monteren/demonteren van de voet.
- Behandel de mixervoet met de nodige voorzichtigheid: de messen zijn erg scherp.

1. Schroef de mixervoet volledig op het motorblok door hem in tegenwijzerzin te draaien tot hij in de positie  (vergrendeld) staat.
2. Om de mixervoet te demonteren, schroef hem in wijzerzin tot hij in de positie  (ontgrendeld) staat.

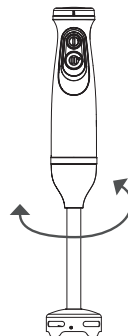

Gebruik

- Deze staafmixer is in het bijzonder geschikt voor het bereiden van soepen, sauzen, mayonaise en babyvoeding.
- Hij is niet geschikt voor harde, droge voedingsmiddelen en mag niet worden gebruikt om crushed ice te maken.

1. **Monteer** de afneembare mixervoet zoals aangegeven in het vorige deel.
2. **Sluit** het voedings snoer **aan** op een stopcontact.
3. **Plaats** de staafmixer verticaal in een mengkom (niet meegeleverd) of een ander recipiënt met hoge randen.
4. Om het toestel aan te zetten, **druk** op de knop "I" en **houd** hem **ingedrukt**.
5. **Draai indien nodig** aan de snelheidsregelaar om de snelheid te verhogen of te verlagen.
6. Om uw ingrediënten nog sneller te mixen, **gebruikt** u de turbofunctie: **houd** de **turboknop 'II'** **ingedrukt**. De snelheidsregelaar kan niet worden geactiveerd bij snelheid II.
7. Maak verticale bewegingen, van hoog naar laag, om de voedingswaren te mixen.
8. Neem een gebruiksduur van **30 seconden** in acht. Las daarna een pauze van **3 minuten** in om het toestel opnieuw te gebruiken.
9. Trek na het gebruik de stekker van het toestel uit het stopcontact.

Stop geen spatel of ander keukengerei in het recipiënt wanneer het toestel in werking is. Plaats enkel een keukengerei in het toestel wanneer het toestel uitstaat.

Handige tips

- Snijd voedingsmiddelen in kleine stukjes vooraleer ze te mixen.
- Wanneer u aanzienlijke hoeveelheden ingrediënten moet mixen, dient u kleine porties te gebruiken.
- Wanneer u fruit en/of groenten wilt mixen, voeg dan water toe aan de bereiding om het mixen te vergemakkelijken.
- Warm vloeibare ingrediënten eerst op voor een optimale homogeneïteit.
- Spoel tussen twee bereidingen door de messen door de mixervoet in een recipiënt met helder water en hoge randen te plaatsen en laat het toestel enkele seconden werken.

Reiniging en onderhoud

Reinig het toestel onmiddellijk na gebruik om te vermijden dat de voedingswaren erop opdrogen.

- Schakel het toestel uit en haal de stekker uit het stopcontact vooraleer het te reinigen.
- Behandel de mixervoet met de nodige voorzichtigheid: de messen zijn erg scherp.
- Dompel het voedings snoer, de stekker of het motorblok nooit onder in water of een andere vloeistof.
- Gebruik geen schuurmiddelen of schuursponzen om het toestel te reinigen.

1. Schroef de afneembare mixervoet van het motorblok zoals aangegeven in het deel "**Montage en demontage**".
2. Reinig de afneembare mixervoet met warm water waaraan vaatwasmiddel is toegevoegd, spoel hem af met helder water en droog hem volledig af of laat hem verticaal drogen (messen naar onder). U kunt de afneembare mixervoet ook in de vaatwasser plaatsen.
3. Wrijf het motorblok schoon met een licht vochtige zachte spons en droog hem volledig af.
4. Berg het toestel op in een frisse en droge plaats en rol het voedings snoer niet rond het toestel.

Toutes les informations, dessins, croquis et images dans ce document relèvent de la propriété exclusive de SOURCING & CREATION. SOURCING & CREATION se réserve tous les droits relatifs à ses marques, créations et informations. Toute copie ou reproduction, par quelque moyen que ce soit, sera jugée et considérée comme une contrefaçon.

All information, designs, drawings and pictures in this document are the property of SOURCING & CREATION. SOURCING & CREATION reserves all rights to its brands, designs and information. Any copy and reproduction through any means shall be deemed and considered as counterfeiting.

Alle Informationen, Zeichnungen, Skizzen und Bilder in diesem Dokument sind alleiniges Eigentum von SOURCING & CREATION. SOURCING & CREATION behält sich alle Rechte in Zusammenhang mit ihren Marken, Schöpfungen und Informationen vor. Kopien oder Reproduktionen, ungeachtet des dazu verwendeten Mittels, werden als Fälschung betrachtet und beurteilt.

Alle gegevens, tekeningen, schetsen en afbeeldingen in dit document zijn het exclusieve eigendom van SOURCING & CREATION. SOURCING & CREATION behoudt alle rechten met betrekking tot haar merken, creaties en informatie. Alle kopieën, of reproducties, met eender welk middel, worden beoordeeld en beschouwd als een vervalsing.



Protection de l'environnement

Ce symbole apposé sur le produit signifie qu'il s'agit d'un appareil dont le traitement en tant que déchet est soumis à la réglementation relative aux déchets d'équipements électriques et électroniques (DEEE). Cet appareil ne peut donc en aucun cas être traité comme un déchet ménager, et doit faire l'objet d'une collecte spécifique à ce type de déchets. Des systèmes de reprise et de collecte sont mis à votre disposition par les collectivités locales (déchèterie) et les distributeurs. En orientant votre appareil en fin de vie vers sa filière de recyclage, vous contribuerez à protéger l'environnement et empêcherez toute conséquence nuisible pour votre santé.



Protection of the environment

This symbol attached to the product means that it is an appliance whose disposal is subject to the directive on waste from electrical and electronic equipment (WEEE). This appliance may not in any way be treated as household waste and must be subject to a specific type of removal for this type of waste. Recycling and recovery systems are available in your area (waste removal) and by distributors. By taking your appliance at its end of life to a recycling facility, you will contribute to environmental conservation and prevent any harm to your health.



Umweltschutz

Dieses Symbol auf dem Produkt bedeutet, dass es sich um ein Gerät handelt, dessen Entsorgung den Vorschriften für elektrische und elektronische Altgeräte (Elektroniksrott) unterliegt. Dieses Gerät darf daher auf keinen Fall als Hausabfallmüll behandelt werden und muss an einer spezifischen Sammelstelle für diesen Typ von Abfall abgegeben werden. Rücknahme- und Sammelsysteme werden Ihnen von den lokalen Gebietskörperschaften (Mülldeponie) und Vertrieben bereitgestellt. Indem Sie Ihr Gerät an seinem Lebensende dem Recycling zuführen, tragen sie zum Umweltschutz bei und verhindern schädliche Folgen für Ihre Gesundheit.



Milieubescherming

Dit op het apparaat aangebrachte symbool betekent dat het apparaat aan het einde van de levensduur afgevoerd moet worden volgens de voorschriften voor afgedankte elektrische en elektronische apparatuur (WEEE). Dit apparaat mag dus in geen geval bij het gewone huisafval weggevoerd worden maar moet naar een specifiek inzamelpunt teruggebracht worden. De gemeentes (vuilstortplaatsen) of de verkooppunten stellen inzamelsystemen en -punten tot uw beschikking. Door uw apparaat aan het einde van de levensduur in te leveren voor recycling, draagt u bij aan de milieubescherming en voorkomt u schadelijke gevolgen voor de gezondheid.

* Testé dans nos laboratoires

Garantie valide à partir de la date d'achat (ticket de caisse faisant foi). Cette garantie ne couvre pas les vices ou les dommages résultant d'une mauvaise installation, d'une utilisation incorrecte ou de l'usure normale du produit.

* Tested in our laboratories

Warranty valid from the date of purchase (receipt as proof of purchase). This warranty does not cover defects or damage caused by improper set up, incorrect use, or normal wear and tear of this product.

* In unseren Labors getestet

Die Garantie läuft ab dem Kaufdatum (maßgeblich ist der Kassenzettel). Diese Garantie deckt keine Mängel oder Schäden, die aus unsachgemäßer Installation, falschem Gebrauch oder der normalen Abnutzung des Produkts resultieren.

* Getest in onze laboratoria

Waarborg geldig vanaf de datum van aankoop (kasticket geldt als bewijs). De garantie dekt geen gebreken of schade die voortvloeien uit een onjuiste installatie, een onjuist gebruik of de normale slijtage van het product.

essentiel

Art. 8012087
Ref. EMX5 Daily crème

SERVICE RELATION CLIENTS /
Customer Relations Department /
Kundenservice / Klientenafdeling

Avenue de la Motte
CS 80137
59811 Lesquin cedex

FABRIQUÉ EN R.P.C. / Made in China /
Hergestellt in VR China / Gefabriceerd in VRC.

SOURCING & CREATION
Avenue de la Motte
59810 Lesquin - FRANCE
contact@sc-ub.com



Points de collecte sur www.quefairemesdechets.fr
Privilégiez la réparation ou le don de votre appareil !

