

Notice d'utilisation
User guide
Bedienungsanleitung
Gebruiksaanwijzing

listo.

**Lave-vaisselle
Dishwasher
Geschirrspüler
Vaatwasser**

LLVS46DW

Ce schéma est fourni à titre d'illustration uniquement, le produit réel peut varier légèrement.
 This figure is provided for illustrative purposes only; the actual appliance may vary slightly.
 Dit schema dient uitsluitend ter illustratie. Het daadwerkelijke product kan enigszins afwijken.
 Dieses Schema dient nur zur Veranschaulichung, das tatsächliche Produkt kann geringfügig abweichen.

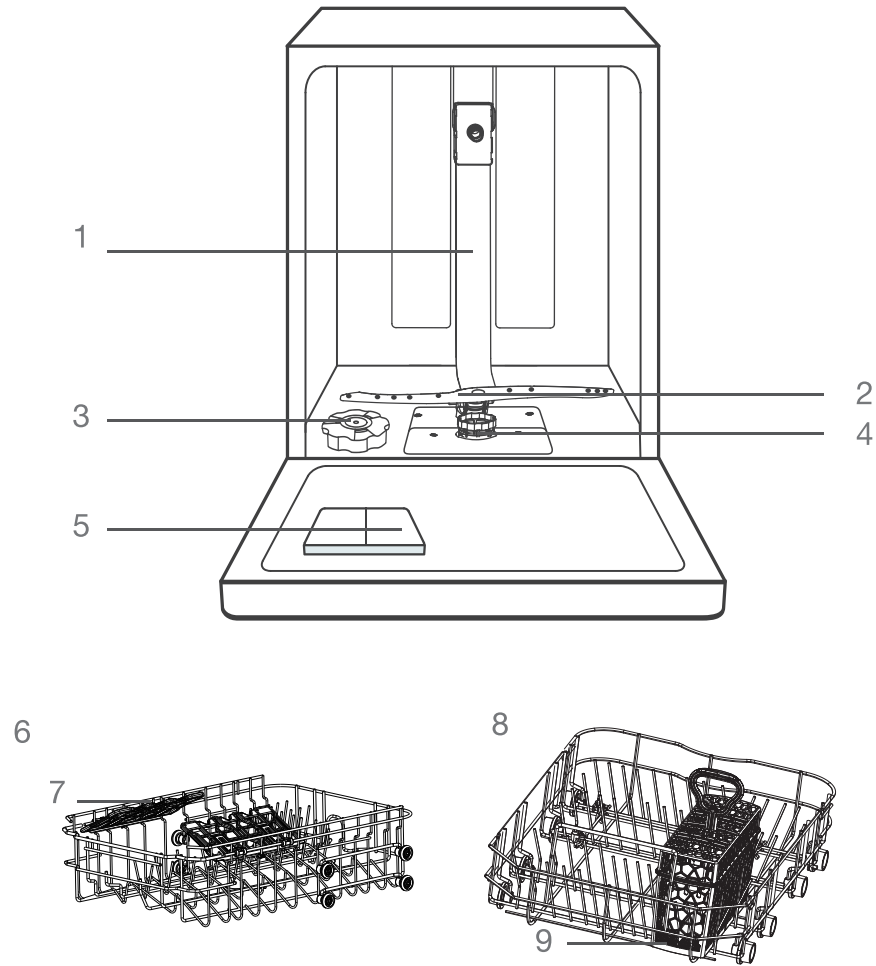

	FR	EN	DE	NL
①	Tuyau intérieur	Inner pipe	Innenrohr	Binnenslang
②	Bras de lavage inférieur	Lower spray arm	Unterer Sprüharm	Onderste sproeiarm
③	Compartiment à sel	Salt container	Salzbehälter	Zoutcompartiment
④	Groupe filtre	Filter assembly	Filtersystem	Filtergroep
⑤	Compartiment à détergent	Dispenser	Reinigungsmittelkammer	Detergenscompartiment
⑥	Panier supérieur	Upper rack	Oberer Korb	Bovenste mand
⑦	Étagère à tasses	Cup shelf	Tassenetagere	Rek voor kopjes
⑧	Panier inférieur	Lower rack	Unterer Korb	Onderste mand
⑨	Panier à couverts	Cutlery basket	Besteckkorb	Bestekmand

Pression d'eau Water Pressure Waterdruk Wasserdruck	0,03-1 MPa
--	------------

Avant d'utiliser votre lave-vaisselle

Vous venez de faire l'acquisition de ce lave-vaisselle et nous vous en remercions. Pour profiter pleinement de votre appareil et l'utiliser de manière optimale, procédez dans l'ordre suivant.

1. Installez votre lave-vaisselle. Veuillez vous référer au chapitre « **Instructions d'installation** ».
2. Chargez le sel dans l'adoucisseur d'eau. Veuillez vous référer au chapitre « **Chargement du sel dans l'adoucisseur d'eau** ».
3. Chargez les paniers. Veuillez vous référer au chapitre « **Préparation et chargement du lave-vaisselle** ».
4. Remplissez le compartiment à détergent. Veuillez vous référer au chapitre « **Remplissage du compartiment à détergent** ».
5. Programmez un cycle de lavage et lancez-le. Veuillez vous référer au chapitre « **Lancement d'un cycle de lavage** ».

Instructions d'installation

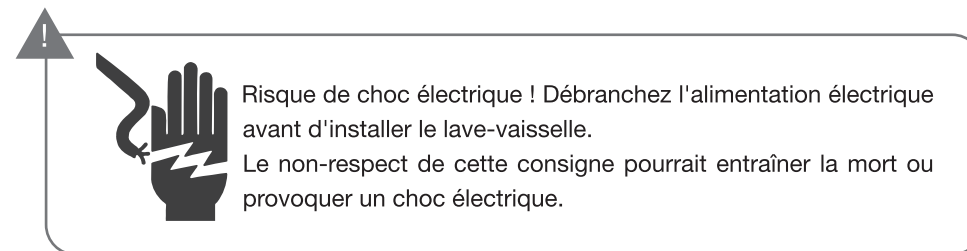

FR

Emplacement de l'appareil

Votre appareil peut être installé librement entre des meubles existants ou sous un plan de travail existant.

Placez le lave-vaisselle à l'endroit souhaité. L'arrière de l'appareil doit reposer contre le mur situé derrière lui, et les côtés, contre les meubles ou murs adjacents. Ce lave-vaisselle est muni de tuyaux de vidange et d'alimentation en eau qui peuvent être positionnés sur le côté gauche ou droit pour faciliter l'installation.

Prenez connaissance des dimensions de l'appareil en page suivante avant d'installer votre appareil.

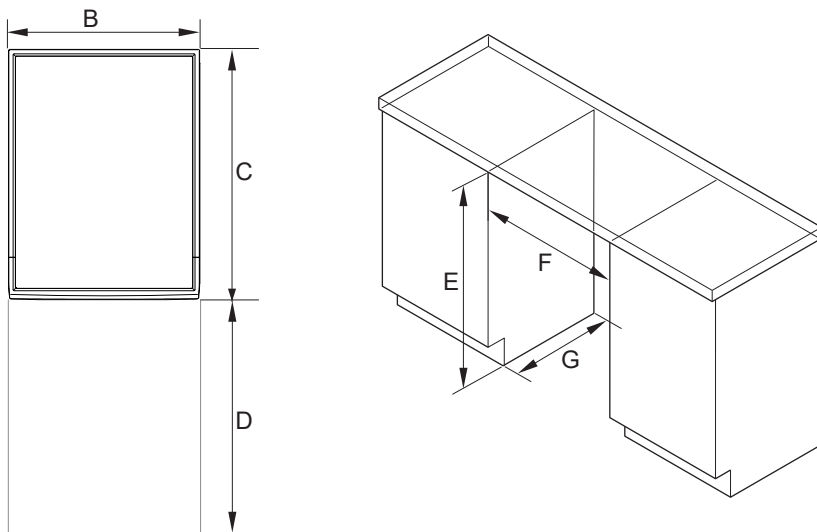
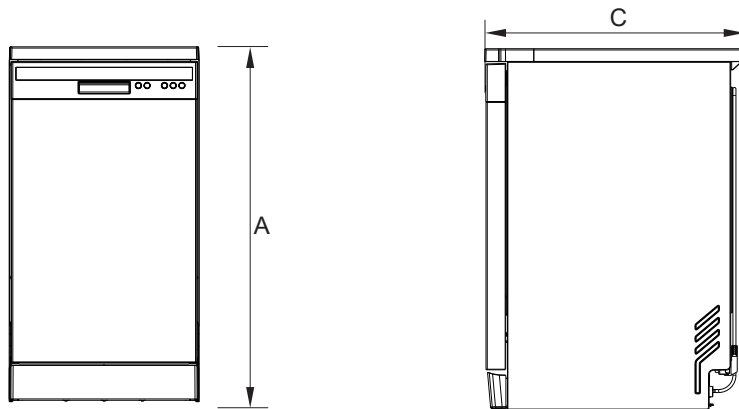

APPAREIL (dimensions en mm)		NICHE (dimensions en mm)	
A	Avec plan de travail : 846-876 Sans plan de travail : 816-846	E	Avec plan de travail : 850-880 Sans plan de travail : 825-855
B	448	F	450
C	605	G	605
D	595		

Mise à niveau de l'appareil

Une fois l'appareil positionné à l'emplacement requis, la hauteur du lave-vaisselle peut être modifiée en tournant les pieds de réglage.

L'appareil ne doit en aucun cas être incliné de plus de 2°.

Installation autoportante

Installation entre des meubles existants

La hauteur de ce lave-vaisselle (**845 mm**) est conçue pour permettre à l'appareil d'être installé entre des meubles existants de même hauteur dans des cuisines équipées modernes. Les pieds peuvent être réglés de manière à atteindre la bonne hauteur.

La surface supérieure de l'appareil ne nécessite pas d'entretien particulier car elle résiste à la chaleur, aux rayures et aux taches.

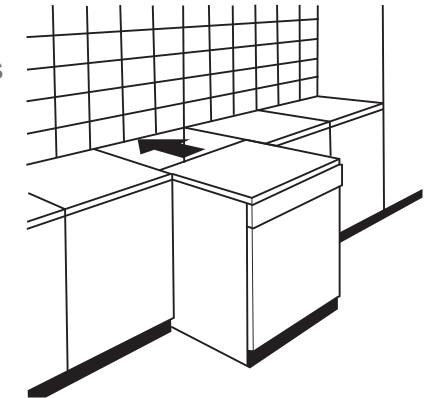

Sous un plan de travail existant

(en cas d'installation sous un plan de travail)

Dans la plupart des cuisines équipées modernes, il existe un seul plan de travail sous lequel les meubles et les appareils électroménagers sont installés. Dans ce cas, il est préférable de retirer le plan de travail du lave-vaisselle en dévissant les vis qui se trouvent sous le bord arrière de la partie supérieure, puis en faisant glisser et en soulevant le plan de travail pour le désinstaller.

! Attention :
Après avoir ôté le plan de travail, les vis doivent être revissées sous le bord arrière de la partie supérieure.

La hauteur de l'appareil passera alors à **815 mm**, conformément à la réglementation internationale (ISO), et le lave-vaisselle s'insérera parfaitement sous le plan de travail de la cuisine. Reportez-vous aux illustrations ci-après.

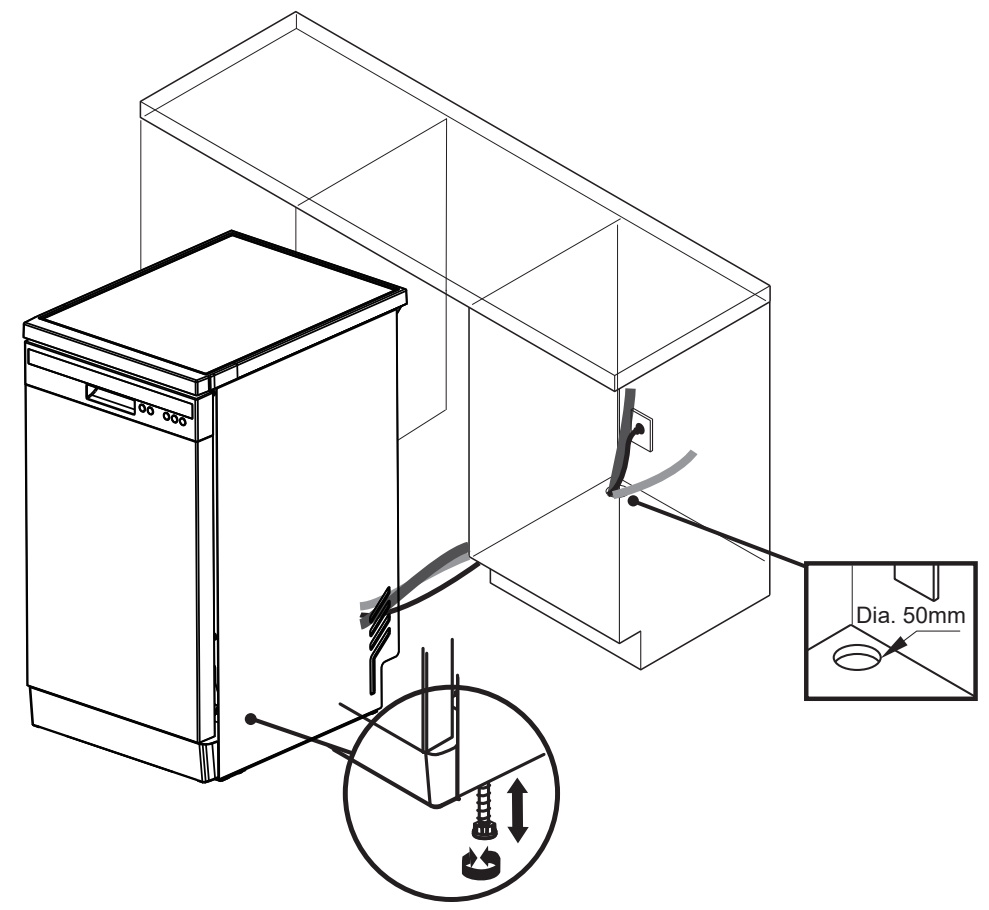
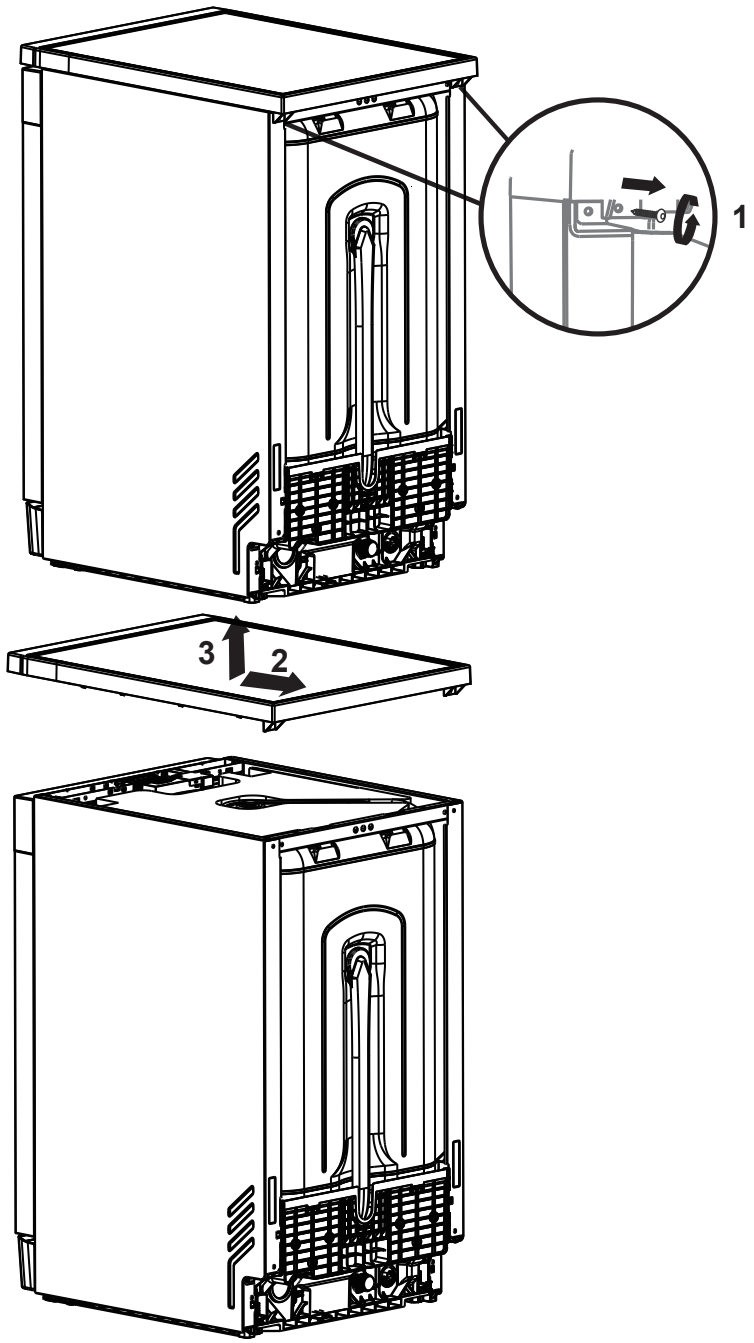

Arrivée et évacuation d'eau

Raccordement à l'eau froide

Raccordez le tuyau d'alimentation en eau froide (fourni) à un raccord fileté de 1,9 cm et assurez-vous qu'il est bien serré.

Si les tuyaux d'alimentation en eau sont neufs ou n'ont pas été utilisés depuis longtemps, faites couler l'eau pour vérifier qu'elle est claire. Cette précaution est nécessaire pour éviter le risque de blocage de l'arrivée d'eau, ce qui pourrait endommager l'appareil.

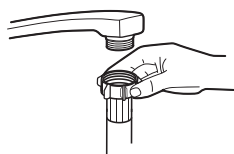

Tuyau d'alimentation standard



Un tuyau relié à une douchette d'évier peut éclater s'il est installé sur la même conduite d'eau que le lave-vaisselle. Si votre évier en est équipé, il est recommandé de débrancher le tuyau et de boucher le trou.

Raccordement des tuyaux de vidange

Insérez le tuyau de vidange dans un tuyau d'évacuation d'un diamètre minimum de **40 mm**, ou laissez-le couler dans l'évier en veillant à ne pas le plier, ni le pincer. La hauteur du tuyau d'évacuation ne doit pas dépasser **950 mm**. L'extrémité libre du tuyau ne doit pas être plongée dans l'eau pour éviter un retour d'eau.



Veillez à fixer solidement le tuyau de vidange soit en position A soit en position B.

Évacuation de l'excédent d'eau des tuyaux

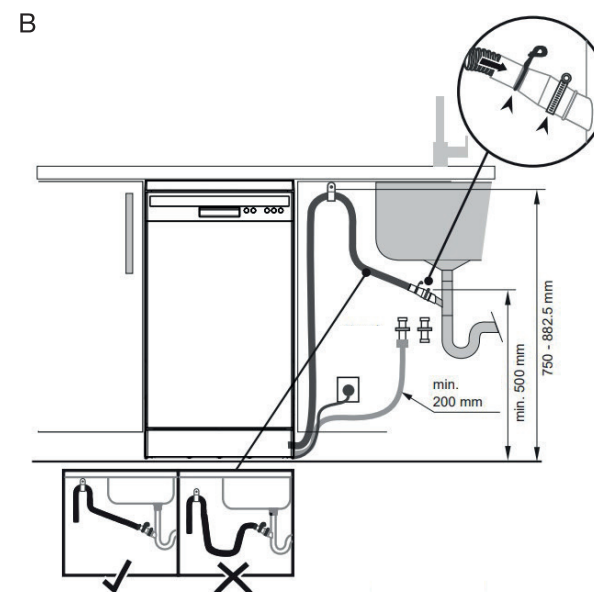
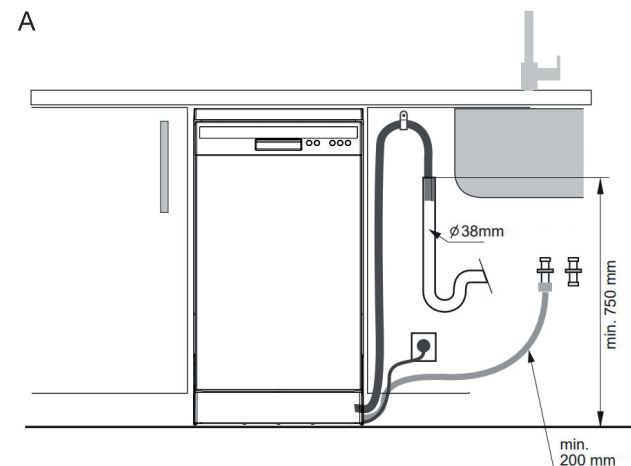

Si l'évier est installé à une hauteur supérieure à **850 mm** du sol, l'excédent d'eau des tuyaux ne peut être évacué directement dans l'évier. Dans ce cas, il est nécessaire d'évacuer l'excédent d'eau des tuyaux dans une bassine ou un récipient adapté(e), placé(e) à l'extérieur de l'appareil et à un niveau plus bas que l'évier.

Sortie d'eau

Branchez le tuyau de vidange. Veillez à bien le fixer pour éviter les fuites d'eau. Assurez-vous que le tuyau de vidange n'est pas tordu ou écrasé.

Rallonge de tuyau

Si vous avez besoin d'une rallonge de tuyau de vidange, assurez-vous d'utiliser un tuyau de vidange similaire.

Celui-ci ne doit pas mesurer plus de **4 mètres**, sinon les performances de nettoyage de votre lave-vaisselle pourraient s'en trouver réduites.

Raccordement du siphon

Le raccordement des eaux usées doit se trouver à une hauteur inférieure à **85 cm** (au maximum) du bas de la cuve. Le tuyau de vidange de l'eau doit être fixé.

Branchements électriques

Attention

L'installation des tuyaux et des équipements électriques doit être réalisée par des professionnels.



Pour votre sécurité personnelle :

- N'utilisez pas de rallonge ni d'adaptateur avec cet appareil.
- Vous ne devez en aucun cas couper ou retirer la connexion à la terre du cordon d'alimentation.

Exigences en matière d'électricité

Veillez consulter l'étiquette énergétique pour obtenir des informations sur la tension, avant de brancher le lave-vaisselle à une source d'alimentation appropriée. Utilisez le fusible requis de 10 A/13 A/16 A, le fusible temporisé ou le disjoncteur recommandé et prévoyez un circuit séparé alimentant uniquement cet appareil.

Branchements électriques

Assurez-vous que la tension et la fréquence de l'alimentation électrique correspondent à celles qui sont indiquées sur la plaque signalétique. Ne branchez la fiche dans une prise de courant que si cette dernière est correctement mise à la terre. Si la prise de courant à laquelle l'appareil doit être branché n'est pas adaptée à la fiche, remplacez la prise plutôt que d'utiliser un adaptateur ou un dispositif similaire qui risquerait de provoquer une surchauffe et des brûlures.

Vérifiez que la prise de courant est correctement mise à la terre avant de l'utiliser.

Prise en main de votre lave-vaisselle après l'installation

Chargement du sel dans l'adoucisseur d'eau

REMARQUE :

Employez toujours du sel destiné à être utilisé dans un lave-vaisselle.

Le compartiment à sel se trouve sous le panier inférieur et doit être rempli conformément aux explications ci-après :



Utilisez uniquement du sel conçu spécifiquement pour les lave-vaisselle ! Tout autre type de sel qui n'est pas spécifiquement destiné à être utilisé dans un lave-vaisselle, en particulier le sel de table, endommagerait l'adoucisseur d'eau. En cas de dommages imputables à l'utilisation d'un sel inapproprié, le fabricant décline toute garantie ainsi que toute responsabilité quant aux dommages causés.

Attendez d'être prêt(e) à lancer un cycle de lavage avant de remplir le réservoir de sel.

Ceci évitera que d'éventuels grains de sel ou de l'eau salée qui auraient été renversés et seraient restés au fond de la machine pendant un certain temps ne génèrent de la corrosion.

Veuillez suivre les étapes ci-dessous pour ajouter du sel pour lave-vaisselle :

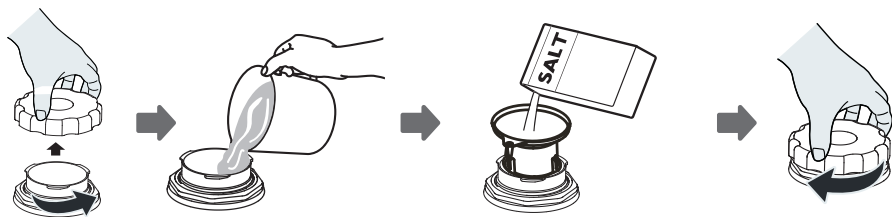

1. Sortez le panier inférieur et dévissez le bouchon du compartiment.
2. Remplissez le compartiment à sel avec 500 ml d'eau environ.
3. Placez l'extrémité de l'entonnoir dans l'orifice et versez-y environ 500 g de sel pour lave-vaisselle. Il est normal qu'une petite quantité d'eau coule à l'extérieur.
4. Après avoir rempli le compartiment, revissez bien le bouchon.

5. Le témoin lumineux du sel (S) s'éteindra une fois que le compartiment aura été rempli de sel.
6. Un programme de lavage doit être démarré immédiatement après avoir rempli le compartiment à sel (nous vous suggérons d'utiliser un programme court). Dans le cas contraire, le système de filtration, la pompe ou d'autres pièces importantes de la machine pourraient être endommagés par l'eau salée. Ceci n'est pas couvert par la garantie.

REMARQUES :

- Le compartiment à sel ne doit être rempli que lorsque le témoin lumineux (S) s'allume sur le panneau de commande. Selon la facilité avec laquelle le sel se dissout, il est possible que le témoin lumineux du sel reste allumé bien que le compartiment soit rempli.
- Si vous avez renversé du sel, lancez un programme rapide ou de trempage pour l'éliminer.

Lancement d'un cycle de lavage

1. Sortez les paniers supérieur et inférieur, chargez la vaisselle, puis rentrez-les à nouveau. Il est recommandé de charger d'abord le panier inférieur et ensuite le panier supérieur.
2. Ajoutez le détergent.
3. Branchez la fiche dans la prise de courant conforme aux spécifications. Assurez-vous que l'alimentation en eau est ouverte à pleine pression.
4. Fermez la porte.
5. Mettez l'appareil sous tension en appuyant sur le bouton **Marche/arrêt** (⏻).
6. Choisissez un programme à l'aide du bouton de **sélection de programme P** (P).
7. Choisissez les éventuelles options/fonctions.
8. Lancez le cycle à l'aide du bouton **Démarrage/Pause** (▶||).
9. Le cycle débute et l'appareil s'arrête une fois le cycle complet effectué. La porte s'entrouvre pour faciliter le séchage.

Changement de programme en cours de cycle

Un cycle de lavage ne peut être modifié que s'il a commencé depuis peu. Si le cycle est plus avancé, il est possible que le détergent ait déjà été libéré et que l'appareil ait déjà vidangé l'eau de lavage. Si c'est le cas, le lave-vaisselle devra être reprogrammé et le compartiment à détergent devra être rempli à nouveau.

Pour reprogrammer le lave-vaisselle, suivez les instructions ci-dessous :

1. Entrouvrez la porte du lave-vaisselle.
2. Appuyez sur le bouton **Démarrage/Pause**  durant **3 secondes** pour mettre le lavage en pause et l'annuler.
3. Recommencez la procédure de lancement d'un cycle décrite précédemment.

Ajout de vaisselle oubliée

Vous pouvez ajouter de la vaisselle oubliée à tout moment avant l'ouverture du compartiment à détergent. Dans ce cas, suivez les instructions ci-dessous :

1. Entrouvrez la porte pour arrêter le lavage. Ouvrez complètement une fois les bras de lavage à l'arrêt.
2. Ajoutez la vaisselle oubliée.
3. Fermez la porte. Le cycle redémarre là où il s'était arrêté.

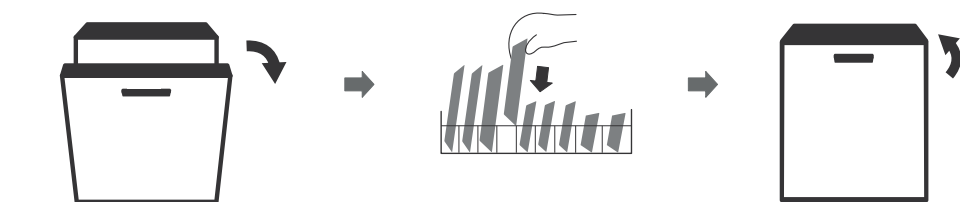

 Il est dangereux d'ouvrir la porte en cours de cycle, car la vapeur chaude pourrait vous brûler.

Utilisation de votre lave-vaisselle



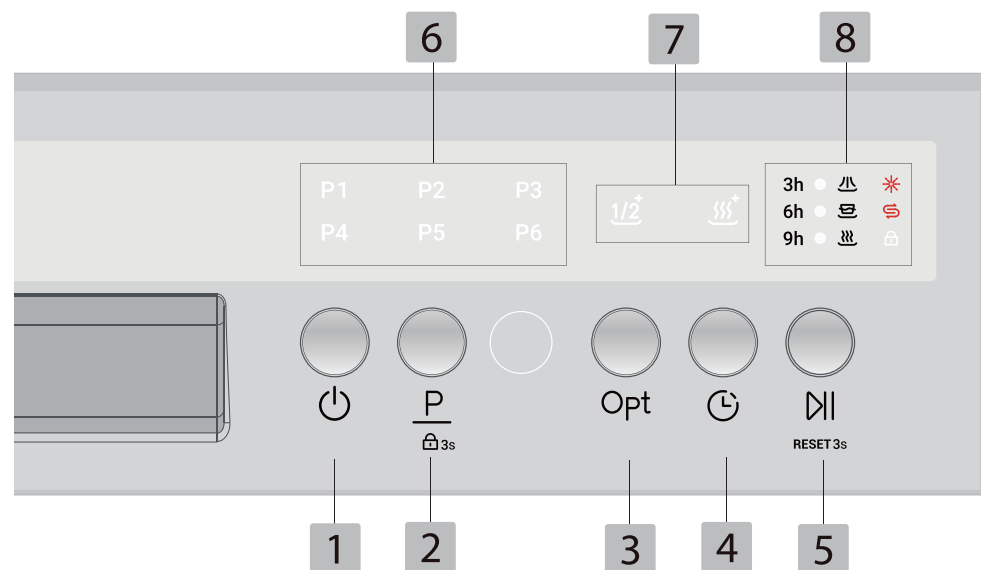

Panneau de commande



















FR



REMARQUE :

le panneau de commandes ne réagit que lorsque la porte du lave-vaisselle est fermée.

Touches - fonctionnement de base			
1		Marche/arrêt	Appuyez sur ce bouton pour mettre le lave-vaisselle sous tension, l'écran s'allume, ou pour le mettre hors tension, l'écran s'éteint.
2		Programmes	Appuyez sur ce bouton pour sélectionner le programme de votre choix (de P1 à P6). À chaque appui, l'icône du programme choisi s'active.
		Sécurité enfants	Pour activer ou désactiver la Sécurité enfants, veuillez appuyer sur la touche  pendant 3 secondes . Cette fonction permet d'empêcher toute activation intempestive des touches.

3		Options	Appuyez sur ce bouton pour sélectionner l'option de votre choix. À chaque appui, l'icône de l'option choisie s'active. Les options disponibles sont : 1/2 charge et Rinçage supplémentaire .
4		Départ différé	Appuyez sur le bouton Départ différé  après avoir sélectionné le programme/les éventuelles options pour différer l'heure du démarrage. Vous pouvez différer un cycle de 3, 6 ou 9 heures . Appuyez à plusieurs reprises sur la touche pour sélectionner la durée de votre choix, le témoin lumineux correspondant s'active. Appuyez ensuite sur Démarrage/Pause  , puis fermez la porte. Au terme du décompte, le cycle de lavage démarrera. Appuyez longuement sur Démarrage/Pause  pour annuler.
5		Démarrage/Pause	Appuyez sur ce bouton pour mettre le cycle choisi en marche ou annuler une programmation (appui de 3 secondes).
Témoins - programmes			
6		P1 Programme Éco*	Il s'agit du programme standard qui convient pour laver une vaisselle normalement sale : casseroles, assiettes, verres et poêles. Programme le plus efficace en termes de consommation d'eau et d'électricité.
		P2 Programme 59'	Un cycle court pour une vaisselle légèrement sale.
		P3 Programme 70 °C Intensif	Programme haute température pour la vaisselle très sale, y compris les casseroles et les poêles présentant des restes de nourriture collés.
		P4 Programme 60 °C	Programme pensé pour la vaisselle normalement sale, y compris les assiettes et plats présentant des restes de nourriture collés.

6		P5 Programme 45 °C	Spécialement pensé pour les verres et la vaisselle fragile légèrement sale.
		P6 Programme Rapide 30'	Un cycle rapide pour une vaisselle légèrement sale, comme des tasses ou assiettes à peine souillées.
Témoins - Options			
7		Demi-charge	Lorsque vous n'avez que quelques couverts à laver, vous pouvez choisir cette option pour économiser de l'énergie et de l'eau. Appuyez sur la touche Opt et ce témoin s'allume.
		Séchage supplémentaire	L'option Séchage supplémentaire permet de prolonger la durée de séchage et ainsi d'obtenir de meilleurs résultats de séchage. Appuyez sur la touche Opt et ce témoin s'allume.
Témoins - Indications			
8	3h 6h 9h	Témoins de durée de départ différé	Si l'un de ces témoins est allumé, un départ différé a été défini. La durée activée correspond à la durée de départ différée sélectionnée.
		Témoin de Lavage	Si ce témoin est allumé, cela indique que le programme est à l'étape de lavage : l'appareil nettoie la vaisselle avec de l'eau chaude et du détergent.
		Témoin de Rinçage	Si ce témoin est allumé, cela indique que le programme est à l'étape de rinçage : l'appareil élimine les résidus de produits et de saletés.
		Témoin de Séchage	Si ce témoin est allumé, cela indique que le programme est à l'étape de séchage : l'appareil est en phase finale et indique l'ouverture prochaine de la porte (si l'option Ouverture automatique est activée). À la fin du programme, un bip sonore retentit 3 fois et l'appareil s'éteint 1 minute après la fin du programme.

8		Témoin d'avertissement Produit de rinçage	Si ce témoin s'allume, cela signifie que le niveau de produit de rinçage du lave-vaisselle est faible et que le compartiment correspondant doit être rempli.
		Témoin d'avertissement Sel	Si ce témoin s'allume, cela signifie que le lave-vaisselle manque de sel et qu'une recharge est nécessaire.
		Témoin Sécurité enfants	Si ce témoin s'allume, cela signifie que la Sécurité enfants est activée et que les touches ne peuvent pas être activées.

*Le programme ECO convient au lavage d'une vaisselle normalement sale, il constitue le programme le plus efficace en termes de consommations combinées d'énergie et d'eau, il est utilisé pour évaluer la conformité de l'appareil avec la législation européenne en matière d'écoconception.

Charger le lave-vaisselle ménager jusqu'à la capacité indiquée par le fabricant contribuera à économiser de l'énergie et de l'eau.

Le pré-rinçage manuel de la vaisselle augmente la consommation d'énergie et d'eau et n'est pas recommandé.

Laver la vaisselle au moyen d'un lave-vaisselle consomme généralement moins d'énergie et d'eau en fonctionnement que de laver la vaisselle à la main quand le lave-vaisselle ménager est utilisé conformément aux instructions du fabricant.

Les valeurs données pour les programmes autres que le programme ECO sont purement indicatives.

Réglages du lave-vaisselle

Votre appareil est livré avec des réglages usine qui peuvent être modifiés selon les caractéristiques de votre environnement et selon vos besoins spécifiques. Pour accéder au menu des réglages de votre appareil, procédez comme suit :

1. Fermez la porte et mettez l'appareil **en marche**, assurez-vous qu'il n'est pas en cours de lavage.

2. Appuyez sur **la touche Opt** pendant 3 secondes pour accéder au menu de réglage de l'appareil. L'ensemble des témoins lumineux clignotent une fois et un signal sonore retentit pour indiquer l'entrée en mode de réglage.



3. Plusieurs réglages sont possibles : réglage de la dureté de l'eau, réglage des bips sonores, réglage de la quantité de liquide de rinçage, réglage de la fonction mémoire et réglage de l'ouverture automatique de la porte. Reportez-vous au tableau ci-après pour connaître la procédure de réglage propre à chaque paramètre.



4. Lorsque vous avez choisi la valeur souhaitée pour le réglage en cours, appuyez longuement sur **Marche/arrêt**  pour enregistrer et quitter le mode de réglage.













Compteur d'usage

En mode de sélection du programme, appuyez sur les touches **Opt et Départ différé** pendant 3 secondes pour accéder au mode d'affichage du nombre cumulé de lavages. Le nombre est indiqué par le clignotement des témoins de programme. Par exemple, pour un nombre de lavages égal à 123456,

- P1 clignote 1 fois
- P2 clignote 2 fois
- P3 clignote 3 fois
- P4 clignote 4 fois
- P5 clignote 5 fois
- P6 clignote 6 fois

Intitulé	Réglages possibles	Témoins lumineux activés	Explications
Dureté de l'eau	H1	Aucun	<p>Reportez-vous au chapitre « Réglage de la consommation de sel ».</p> <p>Le réglage est prédéfini en usine sur H4.</p> <p>Ajustez en fonction de la dureté de l'eau de votre région.</p> <ul style="list-style-type: none"> Appuyez sur la touche Opt pendant 3 secondes pour accéder au menu de réglage de l'appareil. Appuyez sur la touche Marche/arrêt  pour accéder au réglage de la dureté de l'eau. Chaque appui permet de modifier le réglage. Une fois le réglage souhaité atteint, appuyez longuement sur Marche/arrêt  pour enregistrer et quitter le mode de réglage.
	H2	P1	
	H3	P1 P2	
	H4	P1 P2 P3	
	H5	P1 P2 P3 P4	
	H6	P1 P2 P3 P4 P5	

Intitulé	Réglages possibles	Témoins lumineux activés	Explications
Liquide de rinçage	R1	Aucun	<p>Reportez-vous au chapitre « Réglage du compartiment à produit de rinçage ».</p> <p>Le réglage est prédéfini en usine sur R3 (5 ml). Ajustez en fonction des résultats de lavage obtenus.</p> <ul style="list-style-type: none"> Appuyez sur la touche Opt pendant 3 secondes pour accéder au menu de réglage de l'appareil. Appuyez brièvement sur la touche Opt pour accéder au réglage de la quantité de liquide de rinçage. Chaque appui permet de modifier le réglage. Une fois le réglage souhaité atteint, appuyez longuement sur Marche/arrêt  pour enregistrer et quitter le mode de réglage.
	R2	3h	
	R3	3h 6h	
	R4	3h 6h 9h	
Bips sonores	Activé	 + bip sonore	<p>Sélectionnez ou non l'activation des différents bips sonores.</p> <ul style="list-style-type: none"> Appuyez sur la touche Opt pendant 3 secondes pour accéder au menu de réglage de l'appareil. Appuyez sur la touche P pour accéder au réglage des bips sonores. Chaque appui permet de modifier le réglage. Une fois le réglage souhaité atteint, appuyez longuement sur Marche/arrêt  pour enregistrer et quitter le mode de réglage.
	Désactivé	Aucun	

Intitulé	Réglages possibles	Témoins lumineux activés	Explications
Ouverture automatique de la porte	Activé		Sélectionnez ou non l'activation de l'ouverture automatique de la porte en fin de cycle. Activé par défaut.
	Désactivé		<ul style="list-style-type: none"> Appuyez sur la touche Opt pendant 3 secondes pour accéder au menu de réglage de l'appareil. Appuyez brièvement sur la touche Démarrage/Pause  pour accéder au réglage de la fonction mémoire. Chaque appui permet de modifier le réglage. Lorsque cette option est activée, la porte s'ouvre automatiquement pendant la phase de séchage. Les voyants  et  sont allumés. Une fois le réglage souhaité atteint, appuyez longuement sur Marche/arrêt  pour enregistrer et quitter le mode de réglage.
Fonction mémoire	Activé		<p>Sélectionnez ou non l'activation de la fonction mémoire (sélection par défaut du dernier programme choisi). Désactivé par défaut.</p> <ul style="list-style-type: none"> Appuyez sur la touche Opt pendant 3 secondes pour accéder au menu de réglage de l'appareil. Appuyez brièvement sur la touche Départ Différé  pour accéder au réglage de la fonction mémoire. Chaque appui permet de modifier le réglage. Une fois le réglage souhaité atteint, appuyez longuement sur Marche/arrêt  pour enregistrer et quitter le mode de réglage.
	Désactivé	Aucun	

Adoucisseur d'eau

La dureté de l'eau varie d'un endroit à l'autre. Si une eau calcaire est utilisée dans le lave-vaisselle, des dépôts vont se former sur la vaisselle et les ustensiles.

Cet appareil est équipé d'un adoucisseur spécial qui utilise un compartiment à sel spécifiquement conçu pour éliminer le calcaire et les minéraux de l'eau.

FR

Réglage de la consommation de sel

Ce lave-vaisselle est conçu pour permettre le réglage de la quantité de sel utilisée en fonction de la dureté de l'eau. Ceci permet d'optimiser et d'adapter le niveau de consommation de sel. Veuillez suivre les étapes ci-dessous pour le réglage de la consommation de sel :

1. Fermez la porte et mettez l'appareil **en marche**, assurez-vous qu'il n'est pas en cours de lavage.

2. Appuyez sur **la touche Opt** pendant 3 secondes pour accéder au menu de réglage de l'appareil. L'ensemble des témoins lumineux clignotent une fois et un signal sonore retentit pour indiquer l'entrée en mode de réglage.



3. Appuyez brièvement sur **la touche Marche/arrêt**  pour parcourir les valeurs (entre H1 et H5) et sélectionner la valeur de votre choix pour le réglage de la consommation de sel. Reportez-vous au tableau ci-après pour connaître les réglages disponibles.



4. Lorsque vous avez choisi la valeur souhaitée pour le réglage de la consommation de sel, appuyez longuement sur **Marche/arrêt**  pour enregistrer et quitter le mode de réglage.



DURETÉ DE L'EAU				Réglage de l'adoucisseur d'eau	Consommation de sel (grammes/cycle)
Degrés allemand °dH	Degrés français °fH	Degrés anglais °Clark	Mmol/l		
0 - 5	0 - 9	0 - 6	0 - 0,94	H1	0
6 - 11	10 - 20	7 - 14	1,0 - 2,0	H2	9
12 - 17	21 - 30	15 - 21	2,1 - 3,0	H3	12
18 - 22	31 - 40	22 - 28	3,1 - 4,0	H4	20
23 - 34	41 - 60	29 - 42	4,1 - 6,0	H5	30
35 - 55	61 - 98	43 - 69	6,1 - 9,8	H6	60

Réglage usine : H4

Contactez votre compagnie locale des eaux pour obtenir des informations sur la dureté de votre eau.

Une eau dont la dureté dépasse 5 °dH (9 °fH / 6 °eH / 0,94 mmol/L) doit être adoucie.

Pour une alimentation en eau dont la dureté est inférieure à 5 °dH (9 °fH / 6 °eH / 0,94 mmol/L), sélectionnez H1. L'adoucisseur d'eau est désactivé et il n'est pas nécessaire d'ajouter du sel. Si la dureté de l'eau dépasse 55 °dH (98 °fH / 69 °eH / 9,8 mmol/L), nous recommandons de raccorder un adoucisseur d'eau externe.

! Veuillez vous référer au chapitre « Chargement du sel dans l'adoucisseur d'eau », si votre lave-vaisselle manque de sel.

Préparation et chargement de la vaisselle

- Pensez à acheter des ustensiles qui portent la mention « Résiste au lave-vaisselle ».
- Pour les objets délicats, sélectionnez un programme avec la température la plus basse possible.
- Pour éviter de les endommager, ne sortez pas les verres et les couverts du lave-vaisselle dès la fin du programme.

Couverts/vaisselle passant au lave-vaisselle

Ne conviennent pas :

- Les couverts avec des manches en bois, en corne, en porcelaine ou en nacre
- Les articles en plastique qui ne résistent pas à la chaleur
- Les couverts anciens avec des parties collées qui ne résistent pas à des températures élevées
- La vaisselle ou les couverts collés
- Les articles en étain ou en cuivre
- Les verres en cristal
- Les objets en acier susceptibles de rouiller
- Les plateaux en bois
- Les objets fabriqués à partir de fibres synthétiques

Convient de manière limitée :

- Certains types de verres peuvent devenir ternes au bout d'un grand nombre de lavages.
- Les objets en argent et en aluminium ont tendance à se décolorer au cours du lavage.
- Les motifs vernis risquent de s'effacer s'ils sont fréquemment lavés en machine.

Recommandations pour le chargement du lave-vaisselle

Enlevez les éventuels gros restes de nourriture. Ramollissez les restes d'aliments brûlés présents dans les ustensiles de cuisson. Il n'est pas nécessaire de rincer la vaisselle sous l'eau courante. Pour optimiser les performances de votre lave-vaisselle, suivez ces conseils de chargement.

Placez les objets dans le lave-vaisselle de la manière suivante :

- Les objets tels que les tasses, verres, casseroles, poêles, etc. doivent être orientés vers le bas.
- Les objets incurvés ou comportant des renforcements doivent être chargés en biais pour que l'eau puisse s'écouler.
- Tous les ustensiles doivent être bien rangés, de sorte qu'ils ne risquent pas de basculer.
- Tous les ustensiles doivent être placés de manière à ce que les bras de lavage puissent tourner librement au cours du lavage.
- Chargez les objets creux, comme les tasses, verres, casseroles, etc. avec l'ouverture vers le bas, pour que l'eau ne puisse pas s'y accumuler.

- La vaisselle et les couverts ne doivent pas être emboîtés les uns dans les autres, ni se couvrir les uns les autres.
- Pour éviter de les abîmer, les verres ne doivent pas se toucher.
- Le panier supérieur est conçu pour accueillir la vaisselle plus délicate et légère, comme les verres, les tasses à café ou à thé.
- Les couteaux à longue lame rangés à la verticale présentent un danger potentiel !
- Les couverts longs et tranchants, tels que les couteaux à découper, doivent être positionnés horizontalement dans le panier supérieur.
- Ne surchargez pas votre lave-vaisselle. Ceci est important pour obtenir de bons résultats et pour une consommation d'énergie raisonnable.

REMARQUE :

Les très petits objets ne doivent pas être lavés au lave-vaisselle : ils risquent de tomber facilement du panier.

Déchargement de la vaisselle

Pour éviter que l'eau ne goutte depuis le panier supérieur sur le panier inférieur, nous vous recommandons de vider d'abord le panier inférieur et ensuite le niveau supérieur.



La vaisselle sera chaude ! Pour éviter de l'abîmer, attendez environ 15 minutes après la fin du programme avant de sortir les verres et les couverts du lave-vaisselle.

Chargement du panier supérieur

Le panier supérieur est conçu pour ranger la vaisselle plus délicate et légère, comme les verres, les soucoupes, les tasses à café ou à thé, ainsi que les assiettes, les petits bols et les plats peu profonds (à condition qu'ils ne soient pas trop sales). Positionnez la vaisselle et les ustensiles de cuisson de façon à ce qu'ils ne puissent pas être déplacés par le jet d'eau.

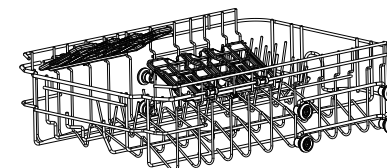

FR

Chargement du panier inférieur

Nous vous suggérons de placer dans le panier inférieur les gros objets et les articles les plus difficiles à nettoyer : casseroles, poêles, couvercles, plats de service et saladiers, comme indiqué dans le schéma ci-contre. Il est préférable de placer les plats de service et les couvercles sur le côté des paniers à vaisselle, afin d'éviter de bloquer la rotation du bras de lavage supérieur.

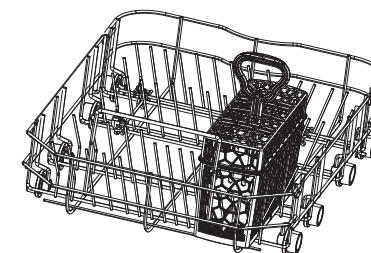

Chargement du panier à couverts

Les couverts doivent être placés dans le compartiment à couverts en les séparant et en les positionnant dans le sens adéquat. Assurez-vous que les ustensiles ne sont pas emboîtés les uns dans les autres, car cela pourrait nuire aux performances de votre appareil.

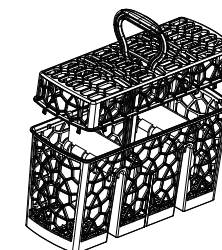

Ne laissez pas de couverts dépasser du bas du panier.
Placez toujours les ustensiles tranchants avec la pointe vers le bas !



Pour un lavage optimal, veuillez charger les paniers en vous référant aux recommandations de chargement standard qui figurent dans le chapitre "Chargement des paniers" : version générique.

Chargement des paniers conformément à la norme EN 60436

Panier supérieur / Panier inférieur

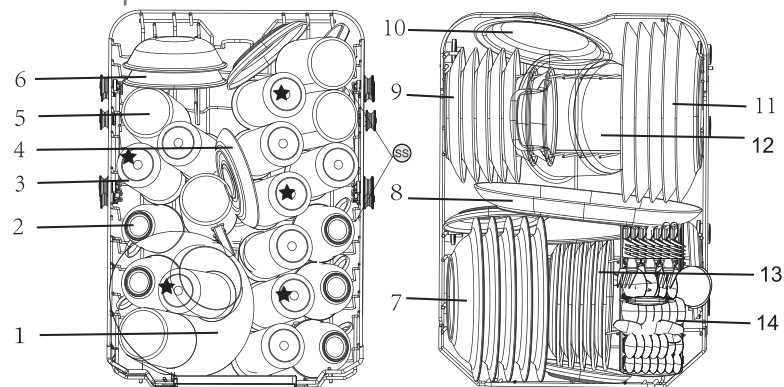

★ Salir

☉ -Cuillère de service

1	Bols en verre	8	Plat ovale
2	Tasses	9	Assiettes à Dessert
3	Verres	10	Bols de mélamine
4	Soucoupes	11	Assiettes plates
5	Tasses hautes	12	Petite casserole
6	Bols à dessert	13	Assiettes dessert en mélamine
7	Assiettes creuses	14	Panier à couverts

Informations pour le test de comparabilité conformément à la norme EN 60436 :

- Capacité : 10 couverts
- Position du panier supérieur : **position basse**
- Programme : ÉCO
- Réglage du produit de rinçage : R3
- Quantité de détergent en poudre : 18 g

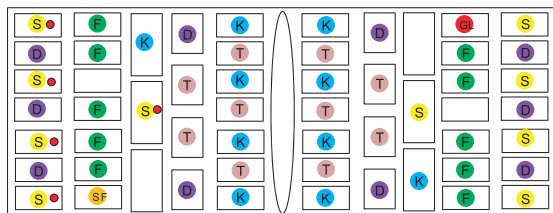

- ☉ -cuillère à soupe
- ☉ -fourche
- ☉ -couteau
- ☉ -Cuillère pour dessert
- ☉ -cuillère à thé
- ☉ -fourchette de service
- ☉ -cuillère à sauce
- - sol

Conseils d'utilisation des paniers

Réglage du panier supérieur

La hauteur du panier supérieur peut facilement être réglée de manière à accueillir de plus grands objets dans le panier supérieur ou inférieur.

Pour modifier la hauteur du panier supérieur, suivez la procédure ci-après.

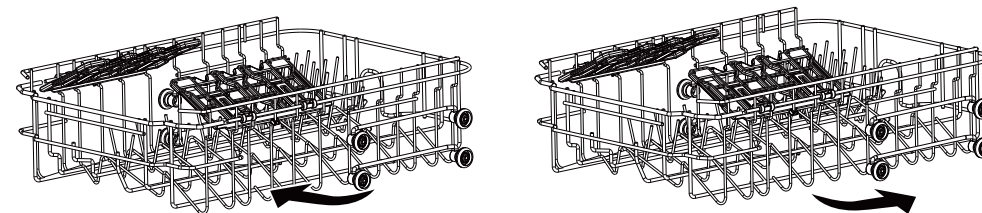

- Sortez entièrement le panier supérieur de la cuve.
- Retirez le panier supérieur du rail sur lequel il se trouve.
- Réinsérez le rail en le positionnant sur le jeu de roulettes qui convient à la hauteur souhaitée (sous le jeu de roulettes inférieur : position haute, sous le jeu de roulettes supérieur : position basse)

Repli des étagères à tasses

Pour faire de la place pour des objets de plus grande taille dans le panier supérieur, soulevez l'étagère à tasses vers le haut. Vous pourrez alors appuyer les grands verres contre l'étagère.

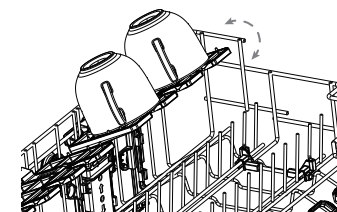

Panier à couverts

Placez vos couverts et ustensiles dans le panier à couverts. Positionnez-les dans les compartiments.

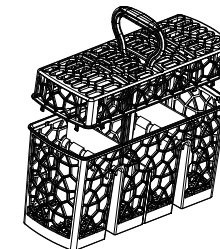

Fonction du produit de rinçage et du détergent

Le produit de rinçage est libéré lors du dernier rinçage afin d'éviter que l'eau ne forme des gouttelettes sur votre vaisselle, susceptibles de laisser des traces et des taches. Il améliore aussi le séchage en permettant à l'eau de s'écouler sur la vaisselle. Votre lave-vaisselle est conçu pour utiliser des produits de rinçage liquides.



Utilisez toujours un produit de rinçage de marque pour votre lave-vaisselle. Ne remplissez jamais le compartiment à produit de rinçage avec une autre substance (comme un produit de nettoyage pour lave-vaisselle ou un détergent liquide). Cela endommagerait votre appareil.

Quand faut-il remplir à nouveau le compartiment à produit de rinçage ?

La fréquence à laquelle il convient de remplir le compartiment à produit de rinçage dépend de la fréquence des lavages de vaisselle et du réglage utilisé pour le produit de rinçage.

- Le témoin du produit de rinçage (✱) s'allume lorsqu'une recharge est nécessaire.
- Évitez de trop remplir le compartiment à produit de rinçage.

Fonction du détergent

Les composants chimiques du détergent sont nécessaires pour enlever les saletés, les broyer et les évacuer du lave-vaisselle. La plupart des détergents de qualité commerciale conviennent à cet effet.



- Utilisation correcte du détergent
Utilisez uniquement des détergents conçus spécialement pour être utilisés dans un lave-vaisselle. Conservez votre détergent dans un endroit frais et sec.
Ne placez du détergent en poudre dans le compartiment que lorsque vous êtes prêt(e) à démarrer le lave-vaisselle.



Le détergent pour lave-vaisselle est corrosif ! Conservez le détergent pour lave-vaisselle hors de portée des enfants.

Remplissage du compartiment à produit de rinçage

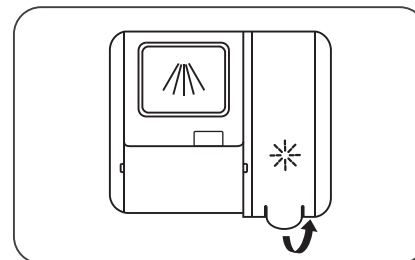

1. Retirez le cache du compartiment à produit de rinçage en soulevant la languette.

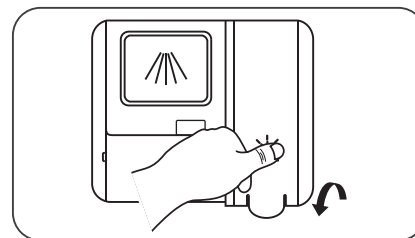

3. Refermez ensuite le compartiment en abaissant le cache.

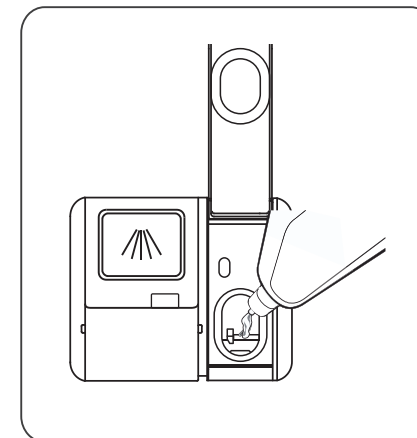

2. Versez le produit de rinçage dans le compartiment, en veillant à ne pas trop le remplir.

Réglage du compartiment à produit de rinçage

Pour obtenir une performance de séchage optimale avec le moins de produit de rinçage possible, le lave-vaisselle est conçu pour régler la consommation selon l'utilisateur. Veuillez suivre les étapes ci-dessous.

Augmentez le dosage du produit de rinçage :

- Si la vaisselle présente des traces.

Diminuez la dose de produit de rinçage :

- Si la vaisselle comporte un film blanc/bleu collant.
- Si la vaisselle présente des traces.
- Si de la mousse s'accumule. Si votre eau est très douce, le produit de rinçage peut être dilué à parts égales avec de l'eau.

Réglage présélectionné en usine : R3 (5 ml)

1. Fermez la porte et mettez l'appareil **en marche**, assurez-vous qu'il n'est pas en cours de lavage.

2. Appuyez sur **la touche Opt** pendant 3 secondes pour accéder au menu de réglage de l'appareil. L'ensemble des témoins lumineux clignotent une fois et un signal sonore retentit pour indiquer l'entrée en mode de réglage.



3. Appuyez brièvement sur **la touche Opt** pour parcourir les valeurs (entre R¹ et R⁴) et sélectionner la valeur de votre choix pour le réglage de la quantité de produit de rinçage distribuée. Reportez-vous au tableau ci-après pour connaître les réglages disponibles.



4. Lorsque vous avez choisi la valeur souhaitée pour le réglage de la consommation de sel, appuyez longuement sur **Marche/arrêt**  pour enregistrer et quitter le mode de réglage.

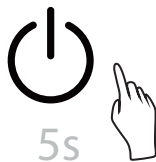

TÉMOINS LUMINEUX ACTIFS			Réglage de la distribution de liquide de rinçage	Volume distribué
/	/	/	R ¹	0 ml
3h	/	/	R ²	3 ml
3h	6h	/	R ³	5 ml
3h	6h	9h	R ⁴	6 ml

Remplissage du compartiment à détergent

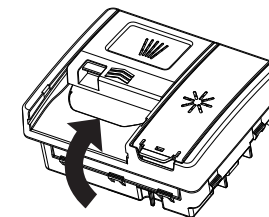
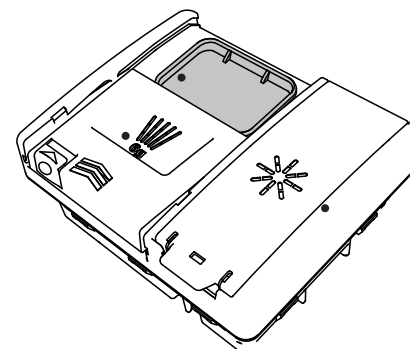

- Ouvrez le cache en appuyant sur le loquet du compartiment.
- Ajoutez du détergent dans la grande cavité pour le cycle de lavage principal. Pour de meilleurs résultats, notamment si la vaisselle est très sale, versez une petite quantité de détergent dans la petite cavité. Cette quantité supplémentaire de détergent sera utilisée pendant la phase de pré-lavage.





- Refermez le cache en le couissant vers l'avant et en appuyant dessus.



REMARQUE :

- Veuillez noter que les réglages peuvent varier selon le degré de salissure de la vaisselle.
- Merci de suivre les recommandations du fabricant indiquées sur l'emballage du détergent.

Tableau des cycles de lavage

Le tableau ci-dessous indique les programmes qui conviennent le mieux en fonction des quantités de résidus de nourriture sur la vaisselle, ainsi que la quantité de détergent requise. Il donne également diverses informations sur les programmes.

	Programmes	Détergent Prélavage/Lavage	Énergie (kWh)	Eau (L)	Produit de rinçage	Durée approximative (en minutes)
	P1 Programme Éco	18 g	0,674	9,00	Oui	303
	P2 Programme 59'	15 g	0,90	8,70	Oui	59
	P3 Programme 70 °C Intensif	25 g	1,80	16,80	Oui	128
	P4 Programme 60 °C	25 g	1,51	14,10	Oui	90

	P5 Programme 45 °C	25 g	1,60	8,70	Oui	87
	P6 Programme Rapide 30'	15 g	0,30	6,00	Oui	30

¹⁾ Ouverture automatique de la porte.

²⁾ **ÉCO (*EN 60436)** : ce programme correspond au cycle d'essai. Informations pour le test de comparabilité conformément à la norme EN 60436.

Les valeurs données pour les programmes autres que le programme Eco sont purement indicatives.

Laver la vaisselle au moyen d'un lave-vaisselle consomme généralement moins d'énergie et d'eau en fonctionnement que de laver la vaisselle à la main quand le lave-vaisselle ménager est utilisé conformément aux instructions du fabricant.

Remarque :

Afin de maintenir le bon fonctionnement du système d'adoucisseur, celui-ci doit être régénéré régulièrement. Cette régénération a lieu tous les sept cycles. La régénération a lieu entre la fin du programme de rinçage et le début du programme suivant.

Une fois le processus de rinçage terminé, il faut 0,5 litre d'eau supplémentaire, la consommation d'énergie augmente de moins de 0,0001 kWh et le programme est prolongé d'environ 1 minute.

Au début du programme suivant, il faut 4,5 litres d'eau supplémentaires, la consommation d'énergie augmente de 0,001 kWh et le programme est prolongé d'environ 3,5 minutes.

Entretien et nettoyage

Entretien de l'extérieur de l'appareil

Porte et joint de la porte

Nettoyez régulièrement les joints de porte à l'aide d'un chiffon doux humide pour éliminer les résidus de nourriture.

Lors du chargement du lave-vaisselle, les résidus de nourriture et de boissons peuvent couler sur les côtés de la porte du lave-vaisselle. Ces surfaces se trouvent à l'extérieur de la cuve et l'eau des bras de lavage ne parvient pas jusqu'à elles. Tous résidus doivent être essuyés avant de fermer la porte.

Panneau de commande

S'il est nécessaire de le nettoyer, le panneau de commande doit être essuyé uniquement avec un chiffon doux humide.



- Pour éviter toute pénétration d'eau dans le dispositif de verrouillage de la porte et les composants électriques, n'utilisez jamais de spray nettoyant, quel qu'il soit.
- N'utilisez jamais de tampons ou de nettoyeurs abrasifs sur les surfaces externes de l'appareil, car ils risqueraient de rayer la finition. Certains papiers essuie-tout peuvent également rayer la surface ou y laisser des marques.

Entretien de l'intérieur de l'appareil

Système de filtration

Le système de filtration au bas de la cuve retient les résidus pendant le cycle de lavage. Les résidus recueillis peuvent obstruer les filtres. Contrôlez régulièrement l'état des filtres et nettoyez-les si nécessaire sous l'eau courante. Suivez les étapes ci-après pour nettoyer les filtres de la cuve.

REMARQUE :

Les illustrations sont fournies à titre indicatif uniquement, les modèles de systèmes de filtration et de bras de lavage peuvent varier.

1. Maintenez le filtre et tournez-le dans le sens inverse des aiguilles d'une montre pour le déverrouiller. Tirez le filtre vers le haut et sortez-le du lave-vaisselle.
2. Tandis que le filtre est absent, sortez la plaque du filtre en la tirant de son logement. Lavez-la soigneusement à l'eau chaude et rincez abondamment.
3. Remettez la plaque du filtre en place en veillant à la clipser sous les languettes au bas de la cuve. La plaque ne doit pas dépasser du fond de la cuve.
4. Ré-introduisez le filtre dans son logement au centre de la plaque. Tournez-le dans le sens des aiguilles d'une montre pour le verrouiller.

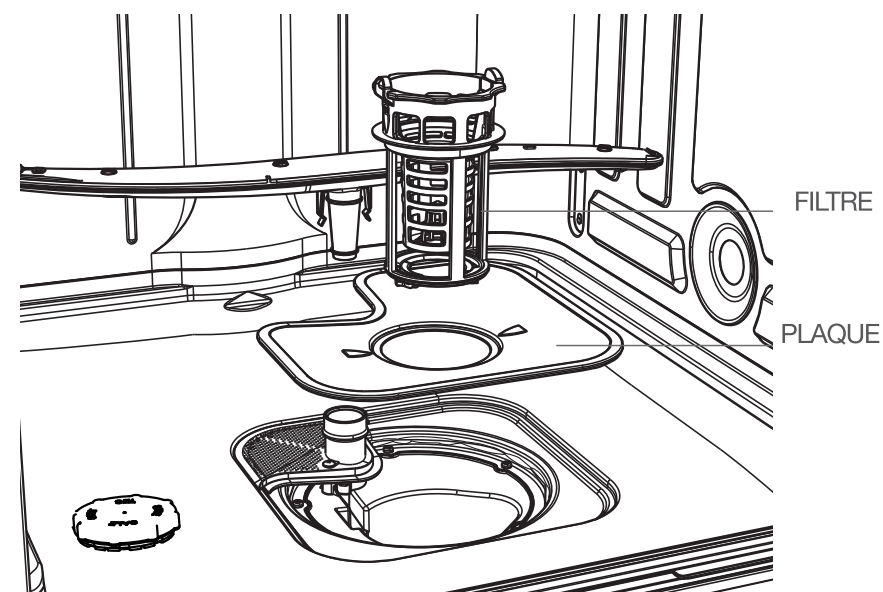

Entretien général du lave-vaisselle

Précautions contre le gel

L'hiver, vous devez prendre des mesures de protection contre le gel pour votre lave-vaisselle. Après chaque cycle de lavage, veuillez suivre la procédure ci-après :

1. Coupez l'alimentation électrique du lave-vaisselle au niveau de la source.
2. Fermez l'arrivée d'eau et débranchez le tuyau d'arrivée d'eau du robinet d'eau.
3. Vidangez l'eau du tuyau d'arrivée et du robinet. (Utilisez un seau pour récupérer l'eau).
4. Rebranchez le tuyau d'arrivée d'eau sur le robinet.
5. Retirez le filtre au fond de la cuve et utilisez une éponge pour absorber l'eau dans la cuve de décantation.

Après chaque lavage

Après chaque lavage, fermez l'arrivée d'eau de l'appareil et laissez la porte entrouverte pour éviter la formation d'humidité et d'odeurs à l'intérieur.

Prise d'alimentation

Avant toute opération de nettoyage ou d'entretien, débranchez toujours la fiche de la prise.

Nettoyage avec des solvants ou des substances abrasives à proscrire

Pour nettoyer l'extérieur et les pièces en caoutchouc du lave-vaisselle, n'utilisez pas de solvants, ni de produits de nettoyage abrasifs. Utilisez uniquement un chiffon avec de l'eau tiède savonneuse. Pour retirer des taches ou salissures de la surface intérieure, servez-vous d'un chiffon humidifié avec de l'eau et un peu de vinaigre, ou d'un produit de nettoyage conçu spécialement pour les lave-vaisselle.

En cas d'inutilisation prolongée

Nous vous recommandons d'effectuer un cycle de lavage à vide, puis de débrancher la fiche de la prise de courant, de fermer l'arrivée d'eau, et de laisser la porte de l'appareil entrouverte. Ceci contribuera à ce que les joints de porte durent plus longtemps et évitera la formation d'odeurs à l'intérieur de l'appareil.

Déplacement de l'appareil

Si vous devez déplacer l'appareil, essayez de le conserver en position verticale.

Joints

L'un des facteurs contribuant à la formation d'odeurs dans le lave-vaisselle est la présence de restes de nourriture coincés dans les joints. Un nettoyage régulier avec une éponge humide permet d'éviter que cela ne survienne.

FR



- Ne serrez pas trop les filtres. Remplacez les filtres correctement et dans l'ordre, sans quoi de gros résidus pourraient pénétrer dans le système et entraîner une obstruction.
- N'utilisez jamais le lave-vaisselle sans avoir remis les filtres en place. Si les filtres ne sont pas remis en place correctement, cela risque de nuire aux performances de l'appareil et d'endommager la vaisselle et les ustensiles.

Bras de lavage

Il est nécessaire de nettoyer régulièrement les bras de lavage pour éviter que les substances chimiques contenues dans l'eau calcaire n'obstruent les jets et les roulements des bras de lavage.

Pour nettoyer les bras de lavage, suivez les instructions ci-dessous :

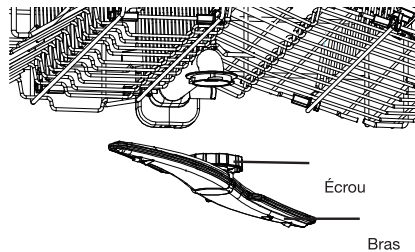

Pour retirer le bras de lavage supérieur, tournez l'écrou situé au centre dans le sens des aiguilles d'une montre afin de libérer le bras.

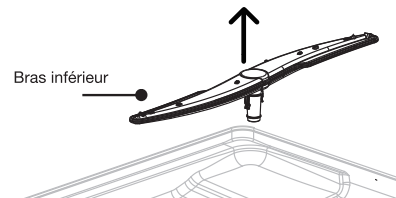

Pour retirer le bras de lavage inférieur, tirez-le vers le haut. Lavez les bras de lavage à l'eau tiède savonneuse et utilisez une brosse douce pour nettoyer les jets. Remettez-les en place après les avoir bien rincés.

Conseils de dépannage

Avant d'appeler un technicien

La consultation des tableaux des pages suivantes peut vous éviter d'avoir à appeler un technicien.

Problème	Causes possibles	Solutions
Le lave-vaisselle ne démarre pas.	Un fusible a grillé ou le disjoncteur s'est déclenché.	Remplacez le fusible de votre installation ou enclenchez à nouveau le disjoncteur. Retirez tous les autres appareils utilisant le même circuit que le lave-vaisselle.
	L'appareil n'est pas sous tension.	Vérifiez que le lave-vaisselle est mis en marche et que sa porte est bien fermée. Vérifiez que le cordon d'alimentation est correctement branché à la prise murale.
	La pression d'eau est faible.	Vérifiez que l'arrivée d'eau est correctement raccordée et que le robinet d'eau est ouvert.
	La porte du lave-vaisselle n'est pas fermée correctement.	Veillez à bien fermer la porte en enclenchant le loquet. Vérifiez que les paniers ne sont pas mal positionnés.
	Vous n'avez pas démarré le programme.	Appuyez sur le bouton Démarrage/Pause .

L'eau du lave-vaisselle ne se vidange pas.	Le tuyau de vidange est tordu ou coincé.	Vérifiez le tuyau de vidange.
	Le filtre est bouché.	Contrôlez le préfiltre.
	L'évier de la cuisine est bouché.	Vérifiez si l'évier de la cuisine se vide correctement. Si c'est l'évier de la cuisine qui est bouché, vous aurez besoin d'un plombier plutôt que d'un réparateur de lave-vaisselle.
Présence de mousse dans la cuve.	Le détergent n'est pas adapté.	Utilisez uniquement un détergent spécifique pour lave-vaisselle pour éviter la formation de mousse. Si cela se produit, ouvrez le lave-vaisselle et laissez la mousse s'évaporer. Ajoutez 4 litres d'eau froide dans la cuve du lave-vaisselle. Fermez la porte du lave-vaisselle et sélectionnez n'importe quel cycle. Dès le démarrage, le lave-vaisselle évacuera l'eau. Ouvrez la porte une fois la phase de vidange terminée et vérifiez si la mousse a disparu. Répétez l'opération si nécessaire.
		Du produit de rinçage a été renversé.
L'intérieur de la cuve est taché.	Un détergent à base de colorant a peut-être été utilisé.	Assurez-vous que votre détergent ne contient pas de colorant.

Une pellicule blanche recouvre la surface intérieure.	Minéraux présents dans l'eau calcaire.	Pour nettoyer l'intérieur de l'appareil, utilisez une éponge humide avec du détergent pour lave-vaisselle et portez des gants en caoutchouc. N'utilisez jamais d'autres produits de nettoyage que du détergent pour lave-vaisselle, pour éviter le risque de formation de mousse.
Taches de rouille sur les couverts.	Les objets concernés ne résistent pas à la corrosion.	Évitez de passer au lave-vaisselle des objets qui ne résistent pas à la corrosion.
	Vous n'avez pas démarré de programme juste après l'ajout de sel régénérant. Du sel s'est retrouvé dans le cycle de lavage.	Lancez toujours un programme de lavage à vide après avoir ajouté du sel. Ne sélectionnez pas la fonction Turbo (si elle existe sur votre modèle), après avoir ajouté du sel régénérant.
	Le couvercle de l'adoucisseur d'eau est mal fixé.	Vérifiez que le couvercle de l'adoucisseur d'eau est bien fermé.
Bruits de chocs provenant du lave-vaisselle.	Un bras de lavage tape contre un objet dans un panier.	Arrêtez le programme et réorganisez les objets qui entravent le bras de lavage.
Bruits de cliquetis provenant du lave-vaisselle.	Des éléments de vaisselle ont été placés en vrac dans le lave-vaisselle.	Arrêtez le programme et réorganisez la vaisselle.
Bruits de chocs provenant des conduites d'eau.	Ceci peut être lié à l'installation sur place ou au diamètre des tuyaux.	Ceci est sans influence sur les fonctionnalités du lave-vaisselle. En cas de doute, contactez un plombier qualifié.

La vaisselle n'est pas propre.	La vaisselle n'a pas été chargée correctement.	Référez-vous au chapitre « Préparation et chargement de la vaisselle ».
	Le programme n'était pas suffisamment puissant.	Sélectionnez un programme plus intensif.
La vaisselle n'est pas propre.	Une quantité insuffisante de détergent a été libérée.	Utilisez plus de détergent, ou changez-en.
	La vaisselle bloque le mouvement des bras de lavage.	Réorganisez les objets pour que les bras de lavage puissent tourner librement.
	Le groupe filtre n'est pas propre ou n'a pas été correctement inséré au fond de la cuve. Ceci peut bloquer les jets des bras de lavage.	Nettoyez et/ou insérez correctement le filtre. Nettoyez les jets des bras de lavage.
Les verres sont troubles.	Combinaison d'une eau douce et d'une trop grande quantité de détergent.	Utilisez moins de détergent si votre eau est douce et sélectionnez un cycle plus court pour laver les verres.
Des taches blanches apparaissent sur la vaisselle et les verres.	Dans les régions où l'eau est calcaire, des dépôts calcaires peuvent apparaître.	Ajoutez plus de détergent.
Marques noires ou grises sur la vaisselle.	Des ustensiles en aluminium ont frotté contre la vaisselle.	Utilisez un nettoyant légèrement abrasif pour éliminer ces traces.
Il reste du détergent dans le compartiment.	La vaisselle bloque le compartiment à détergent.	Chargez la vaisselle correctement.

La vaisselle ne sèche pas.	Chargement incorrect.	Chargez le lave-vaisselle de la manière indiquée dans ce guide.
	La vaisselle a été sortie trop tôt.	Ne videz pas votre lave-vaisselle immédiatement après le lavage. Entrouvrez la porte pour que la vapeur puisse sortir. Attendez que la température intérieure ait diminué et que la vaisselle ne soit pas trop chaude au toucher avant de la sortir. Commencez par décharger le panier inférieur pour éviter de faire couler de l'eau sur la vaisselle propre depuis le panier supérieur.
	Le mauvais programme a été sélectionné.	Avec un programme court, la température de lavage est plus basse, ce qui diminue les performances de lavage. Choisissez un programme avec une durée de lavage longue.
	Utilisation de couverts avec un revêtement de mauvaise qualité.	L'évacuation de l'eau est plus difficile avec ces objets. Les couverts ou la vaisselle de ce type ne doivent pas être passés au lave-vaisselle.

codes d'erreur

En cas de dysfonctionnement, le lave-vaisselle affichera des codes d'erreur pour vous aider à identifier le problème :

Indication	Signification	Causes possibles
Tous les témoins lumineux clignotent 1 fois toutes les 3 secondes	Défaillance d'arrivée d'eau	L'arrivée d'eau est fermée ou obstruée, ouvrez-la ou désobstruez-la si tel est le cas. Ou le filtre du tuyau d'arrivée d'eau est obstrué, désobstruez-le si besoin. La pression d'eau est peut-être insuffisante, vérifiez et corrigez l'arrivée d'eau Contactez le service après-vente si le problème n'est pas résolu.
Tous les témoins lumineux clignotent 3 fois toutes les 3 secondes	Défaillance de niveau d'eau Fuites au sein de l'appareil Évacuation obstruée	Coupez l'arrivée d'eau et contactez le service après-vente. Débranchez la fiche de l'alimentation électrique, uniquement après avoir coupé l'arrivée d'eau et vérifié qu'il n'existait aucun danger.

FR



- En cas de débordement, coupez l'arrivée d'eau principale avant d'appeler un technicien.
- Si de l'eau se trouve au fond de la cuve en raison d'un trop-plein ou d'une petite fuite, cette eau doit être retirée avant de redémarrer le lave-vaisselle.

i INFORMATION

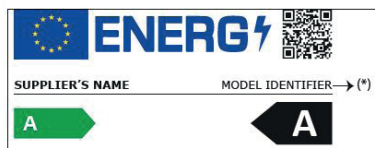

Vous pouvez trouver les informations sur les modèles telles qu'elles sont enregistrées dans la base de données des produits sur le site Web suivant en recherchant l'identifiant de votre modèle (*) figurant sur l'étiquette énergétique :

<https://eprel.ec.europa.eu/>

La durée de disponibilité des pièces détachées de votre appareil est de 10 ans.

Lien internet vers le site web du fournisseur où se trouvent les informations visées à l'annexe II, point 6, du règlement (UE) 2019/2022 de la Commission :

<https://www.boulangier.com/info/assistance/>

Fiche produit

Désignation	Valeur	Unité
Marque	Listo	
Référence du modèle	LLVS46DW	
Capacité nominale	10	Couverts
Nombre de programmes de lavage	6	
Départ différé	Oui	
Durée maximum du départ différé	9	h
Dimensions (L x P x H)	44.8 x 60.5 x 84.6	cm
Poids net	36	kg
Classe d'efficacité énergétique	D	
Indice d'efficacité énergétique (EEI) (pour le programme ECO)	49,9	
Indice de performance de nettoyage (pour le programme ECO)	1,121	
Indice de performance de séchage (pour le programme ECO)	1,061	

Consommation d'énergie de 189 kWh par an, sur la base de 280 cycles de lavage standard avec alimentation en eau froide et de la consommation des modes à faible puissance. La consommation réelle d'énergie dépend des conditions d'utilisation de l'appareil.

Consommation d'énergie du cycle de lavage standard (pour le programme ECO)	0,674	kWh
Consommation d'eau du cycle de lavage standard (pour le programme ECO)	9,0	L
Tension et fréquence	220 - 240 V ~ 50 Hz	
Puissance nominale	1720 - 2050	W
Consommation d'électricité en mode « arrêt »	0,50	W
Consommation d'électricité en mode « laissé sur marche »	0,50	W
Pression d'eau maximum	10 bars / 1 MPa	
Pression d'eau minimum	0,3 bar / 0,03 MPa	

Consommation d'eau de 2520 litres par an, sur la base de 280 cycles de lavage standard. La consommation réelle d'eau dépend des conditions d'utilisation de l'appareil.

Classe d'efficacité de séchage A sur une échelle allant de G (appareils les moins efficaces) à A (appareils les plus efficaces).

Le « programme standard » est le cycle de lavage standard auquel se rapportent les informations qui figurent sur l'étiquette énergétique et sur la fiche produit. Ce programme convient au lavage d'une vaisselle normalement sale et constitue le programme le plus efficace en termes de consommation combinée d'énergie et d'eau.

Durée du programme standard	303	minutes
Émissions acoustiques dans l'air	46	dB
Classe d'émission acoustique aérienne (pour le programme ECO)	C	
Option « ½ charge »	Oui	
Intégrable	Non	

Before using your dishwasher

Thank you for purchasing this dishwasher. To make the most of your appliance and to make sure you're using it optimally, respect the order of the following steps.

1. Install your dishwasher. Please refer to the section "**Installation instructions**".
2. Add the salt into the water softener. Please refer to the section "**Adding salt to the water softener**".
3. Load the racks. Please refer to the section "**Preparing and loading the dishwasher**".
4. Fill the detergent compartment. Please refer to the section "**Filling the detergent compartment**".
5. Programme a wash cycle and start it. Please refer to the section "**Starting a wash cycle**".

Installation instructions

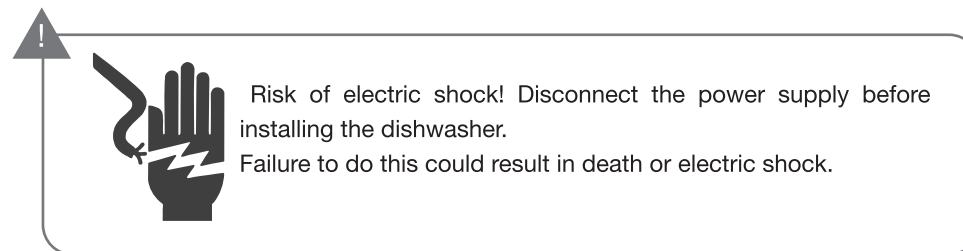

Appliance location

Your appliance can be installed freestanding between existing units or under an existing worktop.

Position the dishwasher in the required location. The rear of the appliance should rest against the wall behind it, and the sides should rest against adjacent units or walls. This dishwasher is fitted with drainage and water supply hoses that can be positioned on either the left or right side for easy installation.

Take note of the dimensions of the appliance on the next page before installing it.

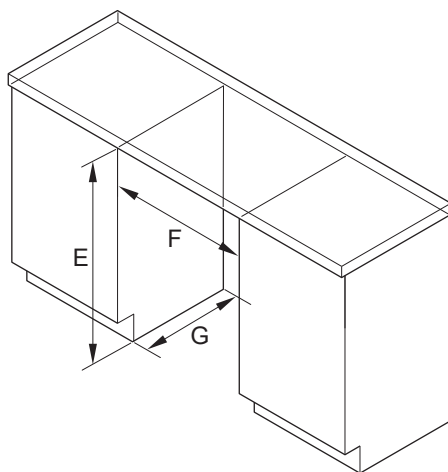
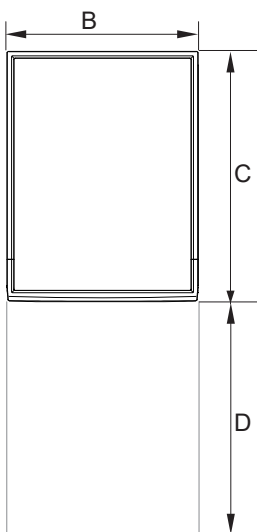
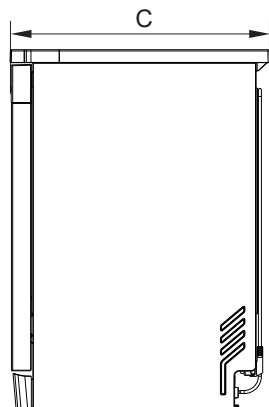
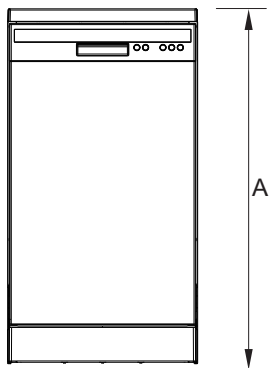

APPLIANCE(dimensions in mm)		RECESS(dimensions in mm)	
A	With work surface: 846-876 Without work surface: 816-846	E	With work surface: 850-880 Without work surface: 825-855
B	448	F	450
C	605	G	605
D	595		

Levelling the appliance

Once the appliance is in the required position, the height of the dishwasher can be adjusted by turning the adjustment feet.

Under no circumstances should the appliance be installed at a tilt of more than 2°.

Freestanding installation

Installation between existing units

The height of this dishwasher (845 mm) has been designed to allow the appliance to be installed between existing units of the same height in modern fitted kitchens. The feet can be adjusted to the correct height.

The top surface of the appliance requires no special maintenance as it is heat-, scratch- and stain-resistant.

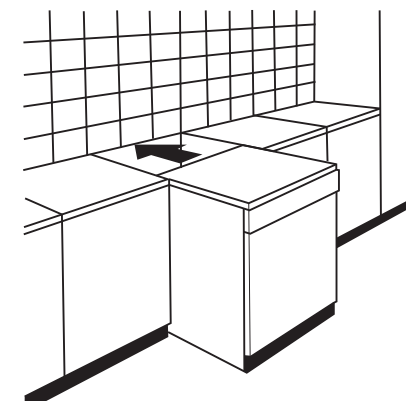

EN

Under an existing worktop

(if installed underneath a worktop)

Most modern fitted kitchens have a single worktop under which units and appliances are installed. In this case, it is best to remove the worktop from the dishwasher by unscrewing the screws under the rear edge of the top section, and then by sliding and lifting off the worktop to dismantle it.

! Please note:
After removing the worktop, the screws should be screwed back in under the rear edge of the top section.

The height of the appliance will then be reduced to 815 mm, in compliance with international regulations (ISO), and the dishwasher will fit perfectly under the kitchen worktop. Refer to the illustrations below.

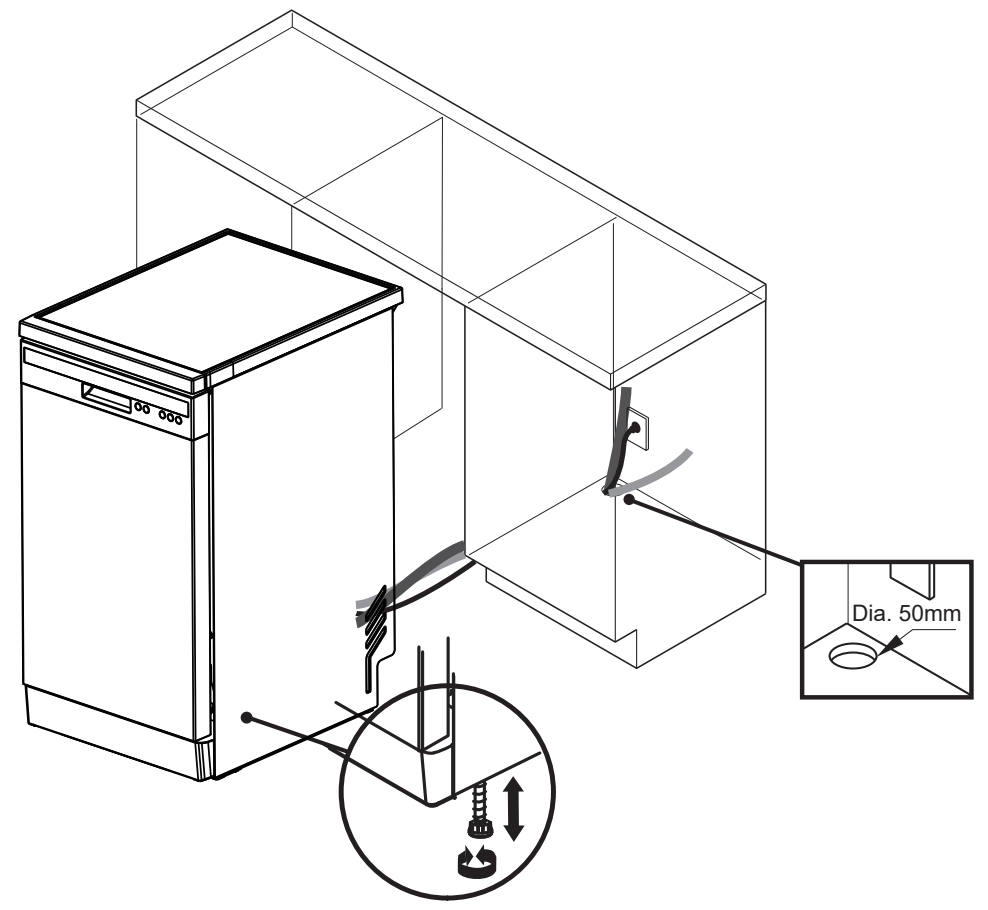
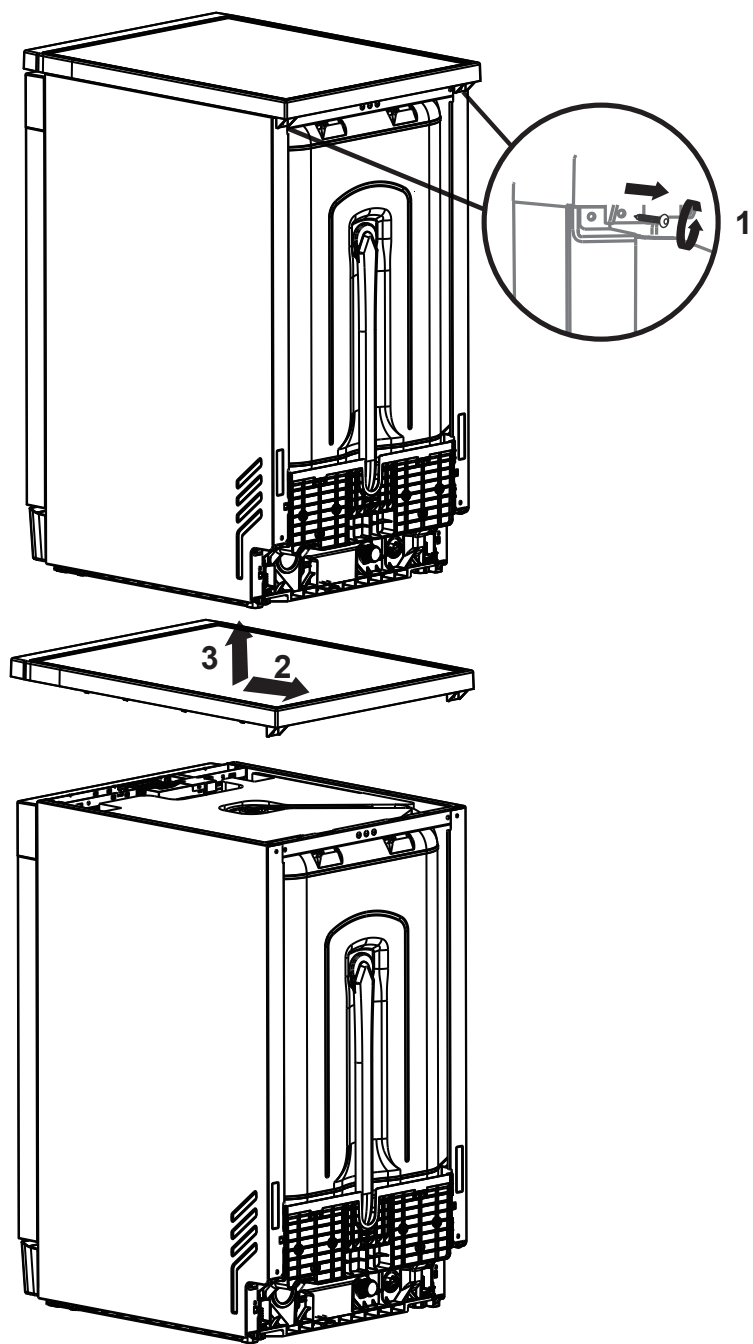

Water supply and drainage

Connection to cold water

Connect the cold water supply hose (supplied) to a 1.9 cm threaded connection fitting and make sure it is secure.

If the water supply hoses are new or have not been used for a long time, run the water to check that it is clear. This precaution is necessary to avoid the risk of blocking the water supply, which could damage the appliance.

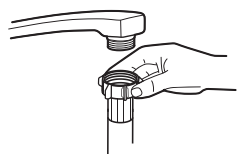

Standard supply hose

! A hose connected to a sink sprayer can burst if it is installed in the same water hose as the dishwasher. If your sink is fitted with one, we recommend disconnecting the hose and plugging the hole.

Connecting the drain hose

Insert the drainage hose into a drainage pipe with a minimum diameter of **40 mm**, or let it run into the sink, taking care not to kink or pinch it. The height of the drainage hose must not exceed 950 mm. The free end of the hose must not be immersed in water in order to prevent backflow.

! Make sure to secure the drain hose in either position A or position B.

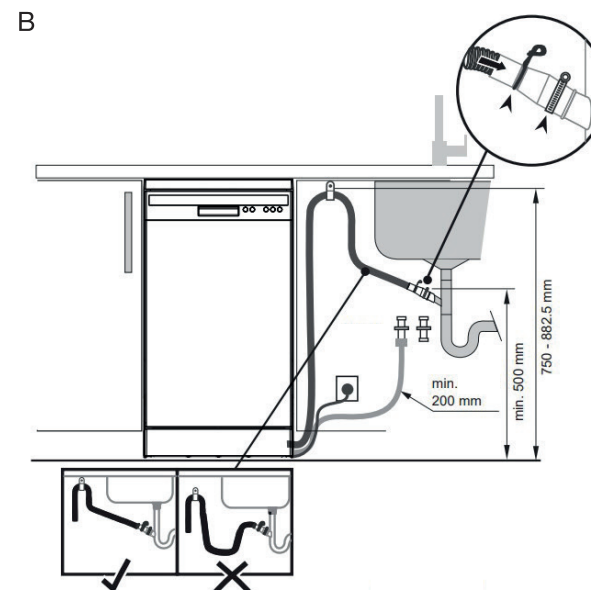
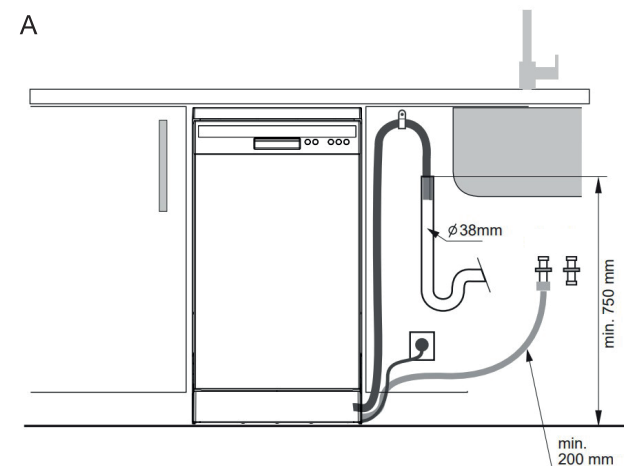

Draining excess water from the hoses

If the sink is installed at a height exceeding **850 mm from the floor**, **excess water from the hoses cannot be drained directly into the sink. In this case, excess water will need to be drained from the hoses into a suitable basin or container, placed outside the appliance and at a lower level than the sink.**

Water outlet

Connect the drain hose. Make sure to securely attach it, to avoid any leaks. Check that the drain hose isn't blocked or bent.

Hose extension

If you need a drain hose extension, make sure you use a similar drain hose. It should be no more than **4 metres long, otherwise the cleaning performance of your dishwasher could be reduced.**

Siphon connection

The waste water connection must be less than **85 cm (maximum) from the bottom of the tub. The water drain hose must be securely fixed in place.**

Electrical connections

Warning

Hoses and electrical equipment must be installed by professionals.



For your personal safety:

- Do not use an extension cord or adaptor with this appliance.
- Under no circumstances should you ever cut or remove the earth connection from the power cable.

EN

Electrical requirements

Please refer to the energy label for voltage information before connecting the dishwasher to a suitable power source. Use the required 10A/13A/16A fuse, time-delay fuse or circuit breaker and provide a separate circuit supplying only this appliance.

Electrical connections

Make sure that the power supply voltage and frequency correspond to those indicated on the series plate. Only insert the plug into correctly earthed sockets. If the mains socket to which the appliance needs to be connected is not compatible with the plug, replace the socket rather than using an adaptor or similar device, which may cause overheating and burns.

Check that the mains socket is correctly earthed before using it.

Getting started with your dishwasher after installation

Adding salt into the water softener

NOTE:

Always use special salt designed for use in dishwashers.

The salt compartment is located under the lower rack and should be filled as explained below:



Only use special salt designed for use in dishwashers! Any other type of salt not specifically intended for use in a dishwasher, and particularly table salt, will damage the water softener. In the event of damage caused by the use of inappropriate salt, the manufacturer declines all warranties and all liability for any damage caused.

Wait until you're ready to start a wash cycle before filling the salt compartment. This will prevent corrosion from any grains of salt or salt water that may have been spilt and which has remained at the bottom of the machine for some time.

Follow the steps below to add dishwasher salt:

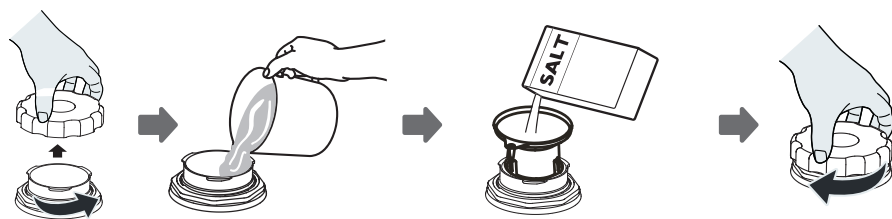

1. Remove the lower rack and unscrew the compartment cap.
2. Add about 500ml of water in salt compartment.
3. Place the end of the funnel in the hole and pour in about 500g dishwasher salt. It is normal for a small amount of water to come out of the compartment.
4. After filling the compartment, screw the cap back on tightly.

5. The salt indicator light will go out once the compartment has been filled with salt.
6. A wash programme should be started immediately after filling the salt compartment (we suggest using a short programme). Otherwise, the filtration system, the pump or other important parts of the appliance could be damaged by the salt water. This is not covered by the guarantee.

NOTES:

- The salt compartment should only be filled when the indicator light comes on, on the control panel. Depending on how easily the salt dissolves, the salt indicator light may remain on even though the compartment has been filled.
- If you have spilt any salt, run a quick or soak programme to remove it.

Starting a wash cycle

1. Remove the upper and lower racks, load the dishes and then push them back in. We recommend loading the lower rack first and then the upper rack.
2. Add detergent.
3. Plug the appliance into the power socket, according to the specifications. Make sure that the water supply is open to full pressure.
4. Close the door.
5. Turn the device on by pressing the **On/Off** button.
6. Select a programme using the **Programme P selection** button.
7. Select any options/functions.
8. Start the cycle using the **Start/Pause** button.
9. **The cycle starts and the appliance will stop once the full cycle is complete. The door opens slightly to make drying easier.**

Switching programme mid-cycle

A wash cycle can only be changed if it has only been running for a short time. If the cycle has been running for longer, the detergent may already been released and the appliance may have already drained the wash water. If this is the case, the dishwasher will need to be reprogrammed and the detergent compartment refilled.

To reprogram the dishwasher, follow the instructions below:

1. Open the dishwasher door.
2. Press the **Start/Pause**  button for **3 seconds** to pause and cancel the wash.
3. Repeat the procedure described earlier for starting a cycle.

Adding forgotten dishes

You can add forgotten dishes at any point before the detergent compartment has been opened. If this is the case, follow the instructions below:

1. Partially open the door to stop the wash cycle. Open it completely once the spray arms have stopped moving.
2. Add the forgotten dishes.
3. Close the door. The cycle restarts where it left off.

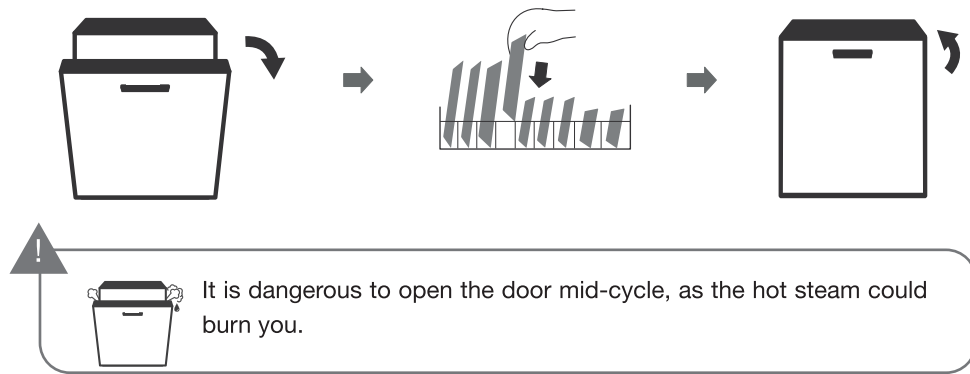

Using your dishwasher

Control panel

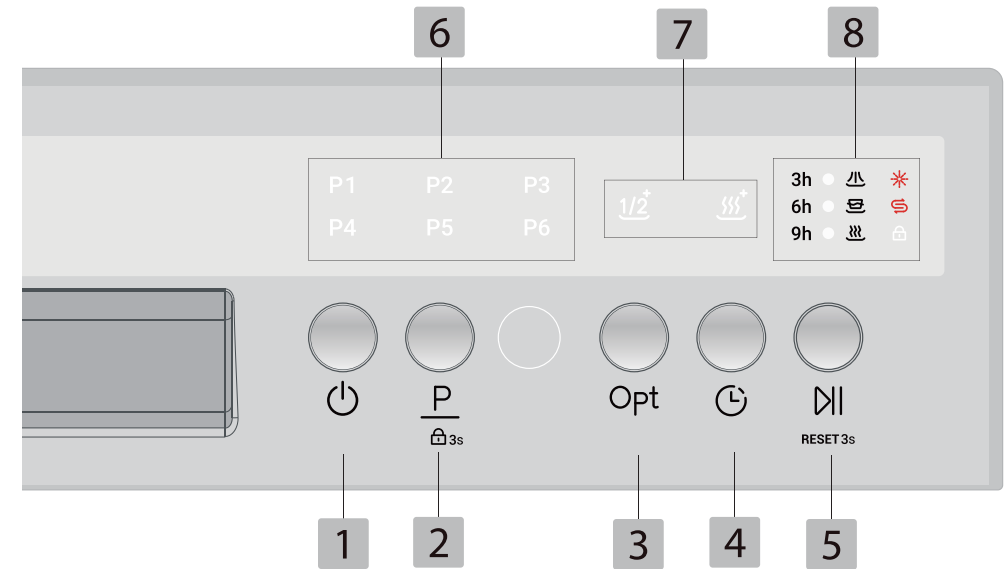















EN







NOTE:



The control panel only responds when the dishwasher is closed.

Buttons - basic operation

1		On/Off	Press this button to switch the dishwasher on, the display screen will light up, or to turn it off, the display screen goes off.
2		Programmes	Press this button to select the appropriate wash programme (from P1 to P6). Each time it is pressed, the icon for the selected programme displays.
		Child lock	Press and hold the Child Lock button  for 3 seconds to activate or deactivate the child lock function. This function prevents the keys from being activated accidentally.

3		Options	Press this button to select the desired option. Each time you press it, the icon for the chosen option displays. The available options are: Half Load and Extra Rinse .
4		Delayed start	Press the Delayed Start button  after selecting the programme/any of the available options to delay the start time. You can delay a cycle by 3, 6 or 9 hours . Press the button repeatedly to select the desired time, and the corresponding indicator light will come on. Then press Start/Pause  , and close the door. After the set time has elapsed, the wash cycle will start. Press and hold Start/Pause  to cancel.
5		Start/Pause	Press this button to start the selected cycle or cancel a programme (press for 3 seconds).
Indicator lights - programmes			
6		P1 ECO Programme*	This is the standard programme for washing dishes with a normal degree of dirt: saucepans, plates, glasses and pans. The most efficient programme in terms of combined energy and water consumption.
		P2 59' Programme	A short cycle for lightly dirty dishes.
		P3 70°C Intensive Programme	High-temperature programme for heavily dirty dishes, including pots and pans with stuck-on food residue.
		P4 60°C Programme	Programme designed for normally dirty dishes, including plates and dishes with stuck-on food residue.

6		P5 45°C Programme	Specially designed for glasses and lightly dirty fragile dishes.
		P6 30' Quick Wash Programme	A quick cycle for lightly dirty dishes, such as cups or plates that are barely dirty.
Indicator lights - Options			
7		Half load	When you only have a few place settings to wash, you can choose this option to save energy and water. Press the Opt button and this indicator light will come on.
		Extra drying	The Extra Drying option extends the drying time, allowing for better drying results. Press the Opt button and this indicator light will come on.
Light indicators			
8	3 hr 6 hr 9 hr	Delayed Start duration indicators	If one of these lights is on, a delayed start has been set. The delay is the delayed start period that has been set.
		Automatic Door Opening Washing	If this light is on, it indicates that the programme is in the wash stage: the appliance is cleaning the dishes with hot water and detergent.
		Automatic Door Opening Rinse	If this light is on, it indicates that the programme is in the rinse stage: the appliance is removing detergent and dirt residue.
		Automatic Door Opening Drying	If this light is on, it indicates that the programme is in the drying stage: the appliance is in the final phase and indicates that the door will open soon (if the Automatic Open option is activated). At the end of the programme, a beep sounds 3 times and the appliance switches off 1 minute after the end of the programme.

8		Warning light Rinse aid	If this light comes on, it means that the level of rinse aid in the dishwasher is low and the corresponding compartment needs to be filled.
		Warning light Salt	If this light comes on, it means that the dishwasher is low on salt and needs to be topped up.
		Light Child lock	If this light is on, this means that the Child Lock is activated, and the buttons cannot be operated.

*The ECO programme is suitable for washing normally soiled dishes. It is the most efficient programme in terms of combined energy and water consumption and is used to assess the appliance's compliance with European eco-design legislation.

Loading the domestic dishwasher to the capacity indicated by the manufacturer will help to save energy and water.

Pre-rinsing dishes by hand increases energy and water consumption and is not recommended.

Washing dishes in a dishwasher generally consumes less energy and water than washing them by hand when the domestic dishwasher is used in accordance with the manufacturer's instructions.

The values given for programmes other than the ECO programme are purely indicative.

Dishwasher settings

Your appliance is delivered with factory settings that can be modified to suit your environment and according to your specific needs. To access your appliance's settings menu, proceed as follows:

1. Close the door and turn on the appliance **On, making sure that it is not in a wash cycle.**

2. Press the **Opt button for 3 seconds to access the appliance's settings menu. All the indicator lights will flash once and a beep will sound to indicate that settings mode has been accessed.**



3. Several settings are possible: water hardness setting, beep setting, rinse liquid quantity setting, memory function setting and automatic door opening setting. Refer to the table below to find out the settings procedure to follow for each setting.

4. When you have chosen the desired value for the current setting, press and hold **On/Off**  to save and exit settings mode.







Usage counter







In programme selection mode, press the **Opt and Delayed Start** buttons for 3 seconds to access the cumulative number of washes display mode.

The number is indicated by the flashing of the program indicator lights. For example, for a number of washes equal to 123456,

- P1 flashes once
- P2 flashes twice
- P3 flashes three times
- P4 flashes four times
- P5 flashes five times
- P6 flashes six times

Title	Settings options	Indicator lights activated	Explanations
Water hardness	H1	None	<p>Refer to the section “Setting the salt consumption level”.</p> <p>The factory setting is H4. Adjust according to the hardness of the water in your local area.</p> <ul style="list-style-type: none"> Press the Opt button for 3 seconds to access the appliance’s settings menu. Press the On/Off  button to access the water hardness settings. Each press changes the setting. When you have reached the desired setting, press and hold On/Off  to save and exit settings mode.
	H2	P1	
	H3	P1 P2	
	H4	P1 P2 P3	
	H5	P1 P2 P3 P4	
	H6	P1 P2 P3 P4 P5	

Title	Settings options	Indicator lights activated	Explanations
Rinse aid	R1	None	<p>Refer to the section “Setting the rinse aid compartment”.</p> <p>The pre-set factory setting is R3 (5 ml). Adjust according to the wash results obtained.</p> <ul style="list-style-type: none"> Press the Opt button for 3 seconds to access the appliance’s settings menu. Press briefly on the Opt button to access the rinse aid dispense quantity setting. Each press changes the setting. When you have reached the desired setting, press and hold On/Off  to save and exit settings mode.
	R2	3 hr	
	R3	3 hr 6 hr	
	R4	3 hr 6 hr 9 hr	
Beeps	Activated	 + a beep sounds	<p>Select whether or not to activate the various beeps.</p> <ul style="list-style-type: none"> Press the Opt button for 3 seconds to access the appliance’s settings menu. Press the P button to access the beep sound setting. Each press changes the setting. When you have reached the desired setting, press and hold On/Off  to save and exit settings mode.
	Deactivated	None	

Title	Settings options	Indicator lights activated	Explanations
Automatic door opening	Activated		Select activation or not of the automatic door opening at the end of the cycle. Activated by default.
	Deactivated		<ul style="list-style-type: none"> Press the Opt button for 3 seconds to access the appliance's settings menu. Briefly press the Start/Pause  button to access the memory function setting. Each press changes the setting. When set to ON, the door will open automatically during the drying stage. The  and  lights are on. When you have reached the desired setting, press and hold On/Off  to save and exit settings mode.
"Memory" function	Activated		Select whether or not to activate the memory function (default selection of the last programme chosen). Deactivated by default.
	Deactivated	None	<ul style="list-style-type: none"> Press the Opt button for 3 seconds to access the appliance's settings menu. Press the Delayed Start button  to access the memory function setting. Each press changes the setting. When you have reached the desired setting, press and hold On/Off  to save and exit settings mode.

Water softener

Water hardness varies from region to region. If hard water is used in the dishwasher, limescale deposits will form on the dishes and utensils.

This appliance is equipped with a special softener that uses a salt compartment specifically designed to remove limescale and minerals from the water.

EN

Adjusting the salt level

This dishwasher is designed to let you adjust the quantity of salt according to the water hardness. This lets you optimise and adapt the salt level. Please follow the steps below to set the salt level:

1. Close the door and turn the appliance **On, making sure that it is not in a wash cycle.**

2. Press the **Opt** button for 3 seconds to access the appliance's settings menu. All the indicator lights will flash once and a beep will sound to indicate that settings mode has been accessed.



3. Briefly press the **On/Off button**  to scroll through the values (between H1 and H5) and select the value of your choice for the salt consumption setting. Refer to the table below to see which settings are available.



4. Once you have selected the desired salt consumption setting, press and hold **On/Off**  to save and exit settings mode.



WATER HARDNESS				Water softener setting	Salt consumption level (grams/cycle)
German degrees °dH	French degrees °fH	English degrees °Clark	Mmol/l		
0 - 5	0 - 9	0 - 6	0 - 0.94	H1	0
6 - 11	10 - 20	7 - 14	1.0 - 2.0	H2	9
12 - 17	21 - 30	15 - 21	2.1 - 3.0	H3	12
18 - 22	31 - 40	22 - 28	3.1 - 4.0	H4	20
23 - 34	41 - 60	29 - 42	4.1 - 6.0	H5	30
35 - 55	61 - 98	43 - 69	6.1 - 9.8	H6	60

Factory settings: H4

Contact your local water company for information on the hardness of your water.

Water hardness in excess of 5°dH (9 °fH/6 °eH/0.94 mmol/L) needs to be softened.

For a water supply with a hardness of less than 5°dH (9°fH/6°eH/0.94 mmol/L), select H1. The water softener will be deactivated and there is no need to add salt.

If the water hardness exceeds 55 °dH (98 °fH/69 °eH/9.8 mmol/L), we recommend connecting an external water softener.



Please refer to the section “Adding salt into the water softener” if your dishwasher runs out of salt.

Preparing and loading dishes

- Remember to buy utensils that are labelled “Dishwasher-safe”.
- For delicate items, select a programme with the lowest possible temperature.
- To avoid damaging them, do not remove glasses and cutlery from the dishwasher immediately after the programme has finished.

EN

Dishwasher-safe cutlery and dishes

Not suitable for:

- Cutlery with wooden, bone, porcelain or mother-of-pearl handles
- Plastic items that are not heat-resistant
- Old cutlery with glued parts that cannot withstand high temperatures
- Glued dishes or cutlery
- Items made of tin or copper
- Crystal glasses
- Steel items prone to rust
- Wooden utensils
- Items made from synthetic fibres

May be suitable for (limited):

- Some types of glass may become dull after several washes.
- Silver and aluminium items tend to discolour when washed.
- Varnished designs may fade if they are frequently machine-washed.

Recommendations for loading the dishwasher

Remove any large food remnants. Soften any burnt-on food left on/in cooking utensils. You don't need to rinse dishes in running water.

To optimise the performance of your dishwasher, follow these loading tips.

Place items in the dishwasher as follows:

- Items such as cups, glasses, pots, pans, etc. should be facing downwards.
- Curved or recessed items should be loaded at an angle to allow the water to drain out.
- All the utensils must be organised tidily so that they do not tip over.
- All utensils must be positioned so that the spray arms can freely rotate during wash cycles.
- Load hollow items such as cups, glasses, pots and pans etc. with the opening facing downwards so that water doesn't collect in them.
- Dishes and cutlery must not be nested or covering each other.
- To avoid damaging glasses, they should not be touching.
- The upper rack is designed to hold more delicate and lightweight dishes, such as glasses and coffee mugs or tea cups.



- Long-bladed knives inserted vertically are a potential hazard!
- Long, sharp cutlery, such as carving knives, should be placed horizontally in the upper rack.
- Do not overload your dishwasher. This is important to ensure good results and reasonable energy consumption.

NOTE:

Very small items should not be washed in the dishwasher: they risk falling into the rack or becoming jammed.

Unloading dishes

To avoid water dripping from the upper rack onto the lower rack, we recommend that you empty the lower rack first and then the upper level.

  **The dishes will be hot!** To prevent damage, wait about 15 minutes after the end of the programme before removing glasses and cutlery from the dishwasher.

Loading the top basket

The upper rack is designed to store more delicate and light dishes, such as glasses, saucers, coffee or tea cups, as well as plates, small bowls and shallow dishes (provided they are not too dirty). Position the dishes and cooking utensils so that they cannot be moved by the water jet.

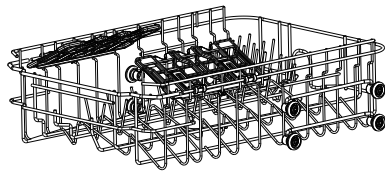

Loading the lower basket

We suggest placing large items and items that are more difficult to clean in the lower rack: saucepans, frying pans, lids, serving dishes and salad bowls, as shown in the diagram opposite. It is best to place serving dishes and lids on the sides of the racks to avoid blocking the rotation of the upper spray arms.





EN

Loading the cutlery basket

Cutlery must be placed in the cutlery compartment, separating them and positioning them in the appropriate direction. Make sure that the utensils are not interlocking, as this could affect the performance of your appliance.



  Do not let cutlery protrude from the bottom of the rack. Always place sharp utensils with their point facing downwards!

 For optimal washing results, please load the racks according to the standard loading recommendations in the “Rack Loading” section: generic version.

Loading racks in accordance with standard EN 60436

Upper rack / Lower rack

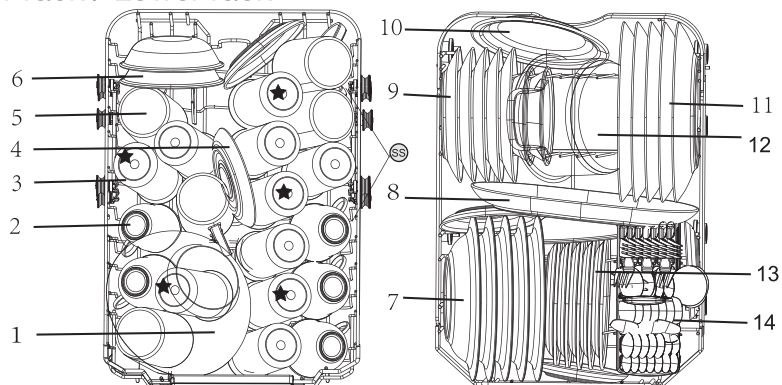

	★ Soil	Ⓢ -Serving spoon	
1	Glass bowl	8	Oval platter
2	Cups	9	Dessert plates
3	Glasses	10	Melamine bowl
4	Saucers	11	Dinner plates
5	Mugs	12	Small pot
6	Dessert bowls	13	Melamine dessert plates
7	Soup plates	14	Cutlery basket

Information for the comparability test in accordance with **standard EN 60436:**

- Capacity: **10 place settings**
- **Upper rack position: lower position**
- Programme: ECO
- Rinse aid setting: R3
- Amount of powder detergent: 18 g

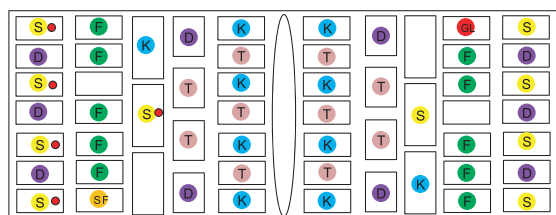

- S -Soup Spoon
- F -Fork
- K -Knife
- D -Desert Spoon
- T -Tea Spoon
- SF -Serving Fork
- G -Gravy Ladle
- • - soil

Instructions for using the racks

Adjusting the upper rack

The height of the upper rack can easily be adjusted to accommodate larger items in the upper or lower rack.

To adjust the height of the upper rack, follow these steps.

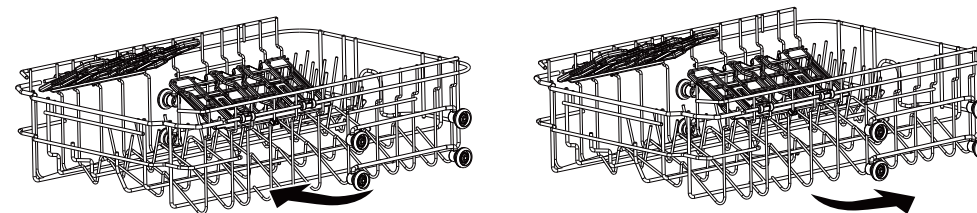

- Remove the upper rack completely from the tub.
- Remove the upper rack from the rail on which it sits.
- Re-insert the rail, positioning it on the appropriate set of castors for the desired height (under the lower set of castors: high position, under the upper set of castors: low position)

Folding in the cup racks

To make room for larger items in the upper rack, lift the cup shelf upwards. This will allow you to lean large glasses against the cup rack.

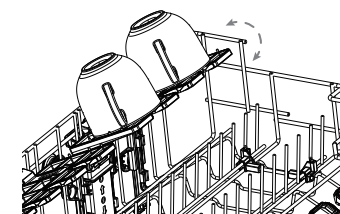

Cutlery basket

Place your cutlery and cooking utensils in the cutlery tray. Position them in the compartments.

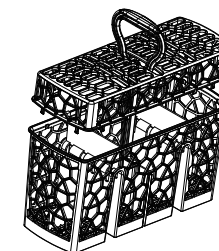

Using rinse aid and detergent

Rinse aid is released during the last rinse cycle to prevent the water from forming droplets on your dishes, which could leave marks and stains. It also improves drying by causing water to run off the dishes. Your dishwasher is designed to use liquid rinse aids.



Always use a branded rinse aid for your dishwasher. Never fill the rinse aid compartment with any other substance (such as dishwasher detergent or liquid detergent). This will damage the appliance.

When should the rinse aid compartment be refilled?

How often you need to fill the rinse aid compartment depends on how often you wash your dishes and the rinse aid setting used.

- The rinse aid indicator light (✱) comes on when a top-up is needed.
- Avoid overfilling the rinse aid compartment.

Using detergent

The chemical components of the detergent are needed to lift off the dirt, break it down and remove it from the dishwasher. Most commercial detergents are suitable for this purpose.



- Using detergent correctly
Only use detergents that are specifically designed for dishwashers. Keep your detergent in a cool, dry place.
Only place powdered detergent in the compartment when you are ready to start the dishwasher.



Dishwasher detergent is corrosive! Keep dishwasher detergent out of the reach of children.

Filling the rinse aid compartment

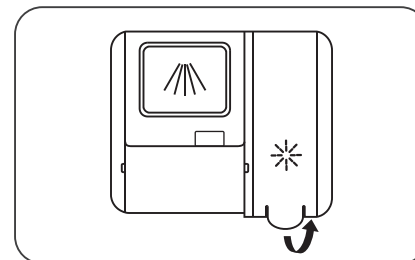

1. Remove the rinse aid compartment cover by lifting the tab.

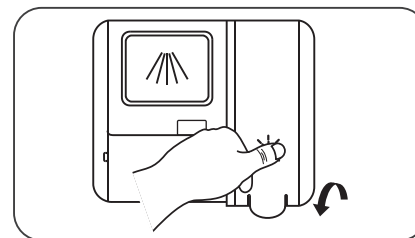

3. Then, close the compartment by lowering the cover.

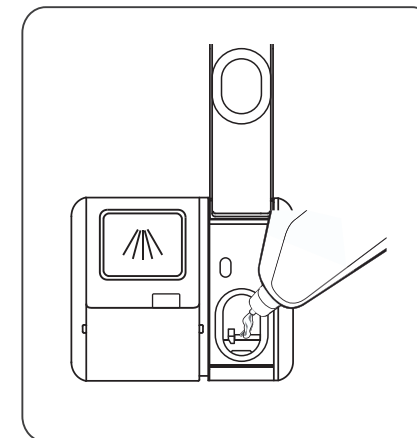

2. Pour the rinse aid into the compartment, taking care not to overfill it.

Setting the rinse aid compartment

To achieve optimal drying performance with the least amount of rinse aid possible, the dishwasher is designed to adjust rinse aid consumption according to the user. Please follow the steps below.

Increase the dose of rinse aid:

- If there are marks on the dishes.

Reduce the dose of rinse aid:

- If there is a sticky white/blue film left on the dishes.
- If there are marks on the dishes.
- If foam builds up. If your water is very soft, the rinse aid can be diluted in equal parts with water.

Pre-set factory setting: R3 (5 ml)

1. Close the door and turn on the appliance **On**, making sure that it is not in a wash cycle.
2. Press the **Opt** button for 3 seconds to access the appliance's settings menu. All the indicator lights will flash once and a beep will sound to indicate that settings mode has been accessed.
3. Briefly press the **Opt button** to scroll through the values (between R1 and R4) and select the value of your choice for setting the amount of rinse aid dispensed. Refer to the table below to see which settings are available.
4. Once you have selected the desired salt consumption setting, press and hold **On/Off**  to save and exit settings mode.

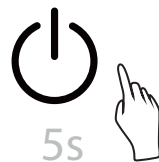

INDICATOR LIGHTS LIT UP			Rinse aid distribution setting	Volume dispensed
/	/	/	R1	0 ml
3 hr	/	/	R2	3 ml
3 hr	6 hr	/	R3	5 ml
3 hr	6 hr	9 hr	R4	6 ml

Filling the detergent compartment

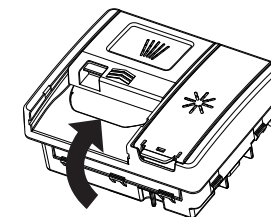
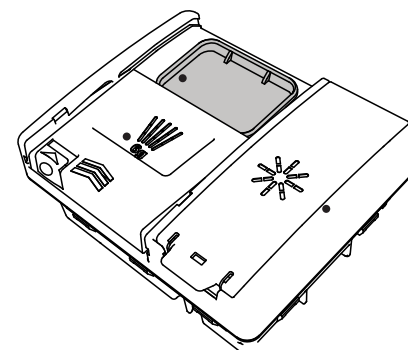





1. Open the cover by pressing on the compartment latch.
2. Add detergent to the large cavity for the main wash cycle. For best results, especially with very dirty dishes, pour a small amount of detergent into the small cavity. This extra detergent will be used during the pre-wash phase.
3. Close the cover by sliding it forward and pressing down.



NOTE:

- Please note that the settings may vary according to the degree of dirt on the dishes.
- Please follow the manufacturer's recommendations indicated on the detergent packaging.

Wash cycle table

The table below shows which programmes are best suited to the amount of food residue on the dishes, as well as the amount of detergent required. It also provides various information on the programmes.

	Programmes	Detergent Pre-wash/Wash	Energy (kWh)	Water (L)	Rinse aid	Approx. duration (in minutes)
	P1 ECO Programme	18 g	0.674	9.00	Yes	303
	P2 59' Programme	15 g	0.90	8.70	Yes	59
	P3 70°C Intensive Programme	25 g	1.80	16.80	Yes	128
	P4 60°C Programme	25 g	1.51	14.10	Yes	90

	P5 45°C Programme	25 g	1.60	8.70	Yes	87
	P6 30' Quick Wash Programme	15 g	0.30	6.00	Yes	30

¹⁾ Automatic door opening.

2) **ECO (*EN 60436)**: this programme corresponds to the test cycle. Information for the comparability test in accordance with standard EN 60436.

*The values given for programmes other than the ECO programme are a rough guide. A dishwasher generally consumes less energy and water than washing dishes by hand, if used according to the manufacturer's instructions.

Note :

In order to maintain the function of the softening system, the softener must be regenerated regularly. This regeneration occurs every seven cycles of the program. Regeneration occurs from the end of the rinsing program to the beginning of the next program.

After the rinsing process is completed, it requires an additional 0.5 liters of water, energy consumption increases less than 0.0001 kWh, and the program is prolonged by approximately 1 minute.

At the beginning of the next program it requires an additional 4.5 liters of water, energy consumption increases by 0.001 kWh, and the program is prolonged by approximately 3.5 minutes.

Cleaning and maintenance

Cleaning the exterior of the appliance

Door and door seal

Regularly clean the door seals with a soft, damp cloth to remove food residue.

When loading the dishwasher, food and drink residue can run down the sides of the dishwasher door. These surfaces are outside the tub and the water from the spray arms does not reach them. Any residue should be wiped off before closing the door.

Control panel

If cleaning is necessary, the control panel should only be wiped with a soft damp cloth.



- To prevent water from penetrating the door lock and electrical components, never use any type of cleaning spray.
- Never use abrasive scourers or cleaning products on the external surfaces of the appliance, as they may scratch the finish. Some paper towels/kitchen roll may also scratch or leave marks on the surface.

Cleaning the interior of the appliance

Filtering system

The filtering system at the bottom of the tub collects residue during the wash cycle. The residue collected can clog up the filters. Regularly check the filters and clean them in running water, if needed. Follow the steps below to clean the tub's filters.

EN

NOTE:

Illustrations are for indicative purposes only, as models of filtering systems and spray arms may vary.

1. Hold the pre-filter and turn it anti-clockwise to unlock it. Pull the filter up and remove it from the dishwasher.
2. With the filter missing, remove the filter plate by pulling it out of its housing. Wash thoroughly in hot water and rinse thoroughly.
3. Replace the filter plate, making sure it clips under the tabs at the bottom of the tub. The plate must not protrude from the bottom of the tub.
4. Re-insert the filter into its housing in the centre of the plate. Then, turn it clockwise to lock it into place.

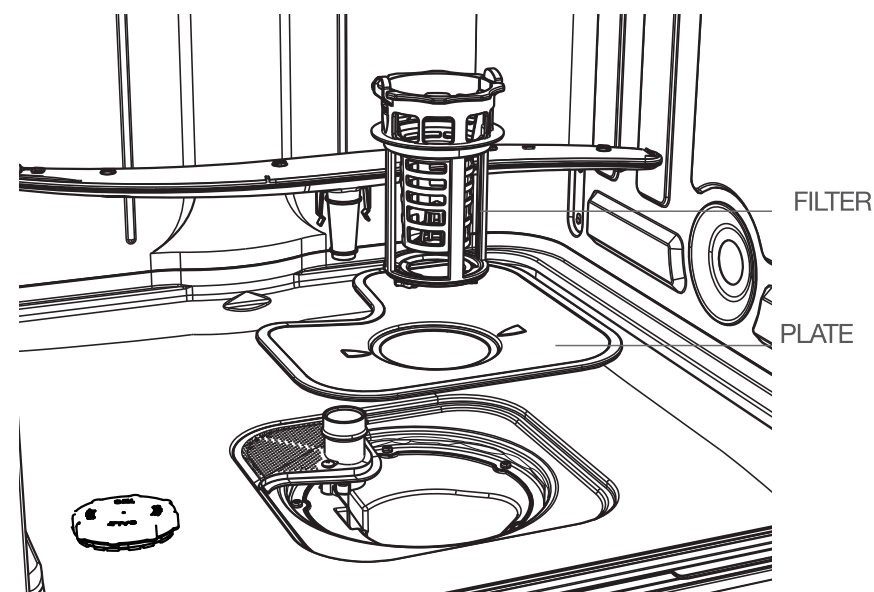



- Do not over-tighten the filters. Replace the filters correctly and in the right order, otherwise large pieces of residue could enter the system and cause a blockage.
- Never use the dishwasher without replacing the filters. If the filters are not replaced correctly, the performance of the appliance may be impaired and dishes and utensils may be damaged.

Spray arms

The spray arms need to be cleaned regularly to prevent the chemicals in the hard water from clogging the jets and spray arm bearings.

To clean the spray arms, follow the instructions below:

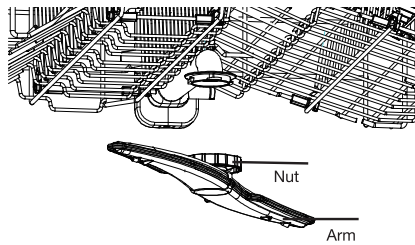

To remove the upper spray arm, turn the nut in the centre clockwise to release it.

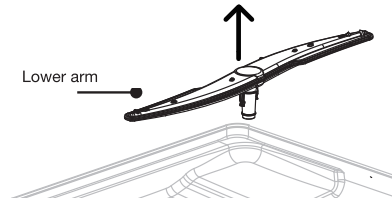

To remove the lower spray arm, pull it upwards. Wash the arms in warm, soapy water and use a soft brush to clean the jets. Refit them after having thoroughly rinsed them.

General dishwasher maintenance

Precautions against frost

In winter, you need to take steps to protect your dishwasher from freezing. After each wash cycle, follow the procedure below:

1. Switch off the power supply to the dishwasher at the source.
2. Connect the water supply hose directly to the water tap.
3. Drain any water from the supply hose and tap. (Use a bucket to catch the water).
4. Reconnect the water supply hose to the tap.
5. Remove the filter at the bottom of the tub and use a sponge to soak up any water in the sump.

EN

After each wash

After each wash, shut off the water supply to the appliance and leave the door open to avoid odours or humidity from developing inside it.

Power plug

Always unplug the appliance from the power outlet before performing any cleaning or maintenance.

Do not clean with solvents or abrasive substances

Do not use solvents or abrasive detergents to clean the exterior or rubber parts of the dishwasher. Only use a cloth with warm, soapy water. To remove stains or dirt from the interior surface, use a cloth dampened with water and a little vinegar, or a cleaning product specially designed for dishwashers.

In case of prolonged periods without use

We recommend that you carry out an empty wash cycle, then unplug the plug from the socket, shut off the water supply and leave the appliance door ajar. This will help the door seals last longer and prevent odours from forming inside the appliance.

Moving the appliance

If you have to move the appliance, try to keep it in a vertical position.

Seals

One of the factors contributing to the formation of odours in dishwashers is the presence of food residue trapped in the seals. Regular cleaning with a damp sponge will prevent this from happening.

Troubleshooting tips

Before calling a technician

Consulting the tables on the following pages may avoid you having to call a technician.

Issue	Possible causes	Solutions
The dishwasher won't start.	A fuse has blown or the circuit breaker has tripped.	Replace the fuse in your installation or reset the circuit breaker. Remove all other appliances using the same circuit as the dishwasher.
	The appliance isn't powered on.	Check that the dishwasher is switched on and that the door is closed. Make sure the power cable is correctly plugged into the wall socket.
	The water pressure is low.	Check that the water supply tap is correctly connected and that the water tap is open.
	The dishwasher door isn't closed properly.	Make sure you close the door securely by engaging the latch. Check that the racks are in the correct positions.
	You have not started the programme.	Press the Start/Pause button.
The water in the dishwasher doesn't drain.	There is a kink or twist in the drain hose.	Check the drain hose.
	The filter is clogged.	Check the pre-filter.
	The kitchen sink is blocked.	Check that the kitchen sink is draining properly. If it's the kitchen sink that's blocked, you'll need a plumber rather than a dishwasher repair technician.

Foam in the tub.	The detergent is not suitable.	Only use a specific dishwasher detergent to prevent foaming. If this happens, open the dishwasher and let the foam evaporate. Add 4 litres of cold water to the dishwasher tub. Close the dishwasher door and select any cycle. As soon as it starts up, the dishwasher will drain the water. Open the door once the draining phase is complete and check that the foam has disappeared. Repeat the operation if necessary.
	The rinse aid has been spilled.	Always immediately wipe up any spilled rinse aid.
The inside of the tub is stained.	A dye-based detergent may have been used.	Make sure your detergent does not contain any dyes.
A white film is covering the inside surface.	Minerals present in hard water.	To clean the inside of the appliance, use a damp sponge with dishwasher detergent and wear rubber gloves. Never use cleaning products other than dishwasher detergent, to prevent the risk of foaming.

Rust stains on cutlery.	The items affected are not corrosion-resistant.	Avoid putting items that are not corrosion-resistant in the dishwasher.
	You did not start a programme immediately after adding regenerating salt. There is salt in the wash cycle.	Always run an empty wash programme after adding salt. Do not select the Turbo function (if available on your model) after adding regenerating salt.
	The softener cover is loose.	Check that the softener cover is closed properly.
Banging noise coming from the dishwasher.	A spray arm is hitting against an item in a rack.	Stop the programme and rearrange any items in the way of the spray arm.
Clicking noise from the dishwasher.	Items of crockery have been placed loose in the dishwasher.	Stop the programme and reorganise the crockery.
Banging noise coming from the water hoses.	This may be related to the on-site installation or the diameter of the hoses.	This does not affect the functionality of the dishwasher. If in doubt, contact a qualified plumber.
Dishes aren't clean.	The dishes have not been loaded correctly.	Refer to the section "Preparing and loading dishes".
	The programme was not powerful enough.	Select a more intensive programme.
Dishes aren't clean.	Insufficient detergent was released.	Use more detergent, or change the detergent.
	Dishes are blocking the movement of the spray arms.	Rearrange items so that the spray arms can rotate freely.
	The filter unit is not clean or has not been correctly inserted in the bottom of the tub. This can block the spray arms.	Clean and/or insert the filter correctly. Clean the spray arm jets.

The glasses are cloudy.	Combination of soft water and too much detergent.	Use less detergent if your water is soft and select a shorter cycle to wash glasses.
White spots appear on dishes and glasses.	In regions where the water is hard, limescale deposits may build up.	Add more detergent.
Black or grey marks on dishes.	Aluminium utensils rubbed against the dishes.	Use a slightly abrasive cleaner to remove these marks.
There is detergent left in the compartment.	Dishes are blocking the detergent compartment.	Load the dishes correctly.
The dishes aren't drying.	Incorrect loading.	Load the dishwasher as described in this guide.
	The dishes were taken out too soon.	Do not empty your dishwasher immediately after washing. Leave the door ajar to allow steam to escape. Wait until the interior temperature has dropped and the dishes are not too hot to the touch before taking them out. Start by unloading the lower rack to avoid dripping water onto clean dishes from the upper rack.
	The wrong programme has been selected.	With a short programme, the wash temperature is lower, which reduces washing performance. Choose a programme with a long wash time.
	Use of cutlery with a poor quality coating.	It is difficult for water to drain away with these items. Cutlery and dishes of this type must not be put in the dishwasher.

error codes

In the event of a malfunction, the dishwasher will display error codes to help you identify the problem:

Indication	Meaning	Possible causes
All indicator lights flash once every 3 seconds	Water supply fault	If the water supply is obstructed, open it up and unblock it if needed. The water supply house filter may be blocked. Unblock it if necessary. If the water pressure is low, check and adjust the water supply. If the problem persists, contact customer services.
All the indicator lights flash 3 times every 3 seconds	Water level fault Leaks detected within the appliance Drainage blocked	Shut off the water supply and contact customer services. Disconnect the mains power plug only after shutting off the water supply and checking that there is no danger.



- In the event of overflow, shut off the main water supply before calling a technician.
- If there is water at the bottom of the tub due to an overflow or a small leak, this water must be removed before restarting the dishwasher.

EN



INFORMATION



You can find the model information, as registered in the product database, on the following website by searching for your model ID (*) on the energy label:
<https://eprel.ec.europa.eu/>

The spare part availability period for your appliance is 10 years.

Internet link to the supplier's website where the information referred to in Appendix II, point 6 of Regulation (EU) 2019/2022 can be found:
<https://www.boulanger.com/info/assistance/>

Product datasheet

Description	Value	Unit
Brand	Listo	
Model reference	LLVS46DW	
Nominal capacity	10	Cutlery
Number of wash programmes	6	
Delayed start	Yes	
Maximum delayed start	9	h
Dimensions (W x D x H):	44.8 x 60.5 x 84.6	cm
Net weight	36	kg
Energy efficiency class	D	
Energy efficiency index (EEI) (for the ECO programme)	49.9	
Cleaning performance index (for ECO programme)	1.121	
Drying performance index (for the ECO programme)	1.061	
Energy consumption of 189 kWh per year based on 280 standard wash cycles with cold water supply and the use of low-power modes. The actual energy consumption depends on the conditions under which the appliance is used.		
Energy consumption of standard wash cycle (for ECO programme)	0.674	kWh
Water consumption for standard wash cycle (for ECO programme)	9.0	L
Voltage and frequency	220 - 240 V ~ 50 Hz	
Rated power	1,720 - 2,050	W
Electricity consumption in "Off" mode	0.50	W
Electricity consumption when left in "Standby" mode	0.50	W
Maximum water pressure	10 bar / 1 MPa	
Minimum water pressure	0.3 bar / 0.03 MPa	
Water consumption of 2520 litres per year based on 280 standard wash cycles. The actual water consumption depends on the conditions under which the appliance is used.		
Drying efficiency class A on a scale from G (least efficient appliances) to A (most efficient appliances).		
The "standard programme" is the standard wash cycle, to which the information on the energy label and product datasheet correspond. This programme is suitable for washing dishes with a normal degree of dirt and is the most efficient programme in terms of energy and water consumption combined.		
Standard programme duration	303	minutes
Acoustic air emission	46	dB
Acoustic air emission class (for the ECO programme)	C	
"½ load" option	Yes	
Can be a fitted unit	No	

Vor dem ersten Gebrauch Ihres Geschirrspülers

Wir danken Ihnen für den Kauf dieses Geschirrspülers. Um Ihr Gerät in vollem Umfang und optimal nutzen zu können, gehen Sie in der folgenden Reihenfolge vor.

1. Stellen Sie Ihren Geschirrspüler auf. Lesen Sie bitte das Kapitel „**Montageanleitung**“.
2. Füllen Sie das Salz in den Wasserenthärter. Lesen Sie bitte das Kapitel „**Einfüllen von Salz in den Wasserenthärter**“.
3. Stellen Sie das Geschirr in die Körbe. Lesen Sie bitte das Kapitel „**Vorbereitung und Beladen des Geschirrspülers**“.
4. Füllen Sie das Spülmittelfach. Lesen Sie bitte das Kapitel „**Befüllen des Spülmittelfachs**“.
5. Programmieren Sie einen Waschzyklus und starten ihn. Lesen Sie bitte das Kapitel „**Starten eines Spülzyklus**“.

DE

Montageanleitung



Stromschlaggefahr! Schalten Sie die Stromzufuhr ab, bevor Sie den Geschirrspüler aufstellen.
Die Nichtbeachtung dieser Anweisung kann zum Tod oder zu einem elektrischen Schlag führen.

Standort des Geräts

Ihr Gerät kann frei zwischen vorhandenen Möbeln oder unter einer vorhandenen Arbeitsplatte aufgestellt werden.

Stellen Sie den Geschirrspüler an den gewünschten Ort. Die Rückseite des Geräts sollte an der dahinter liegenden Wand anliegen, die Seiten an den angrenzenden Möbeln oder Wänden. Dieser Geschirrspüler ist mit Abfluss- und Wasserzufuhrschläuchen ausgestattet, die zur leichteren Installation links oder rechts positioniert werden können.

Prüfen Sie die Maße des Geräts, bevor Sie Ihr Gerät aufstellen.

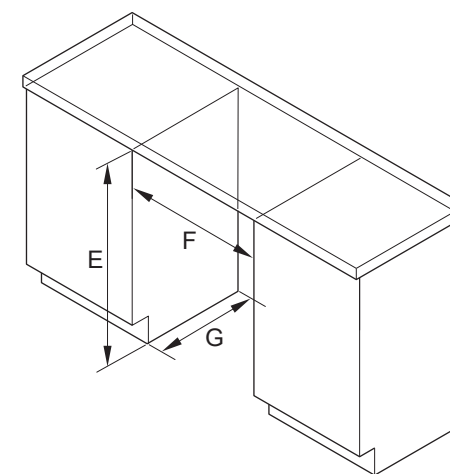
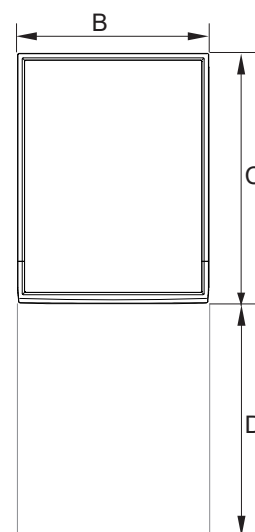
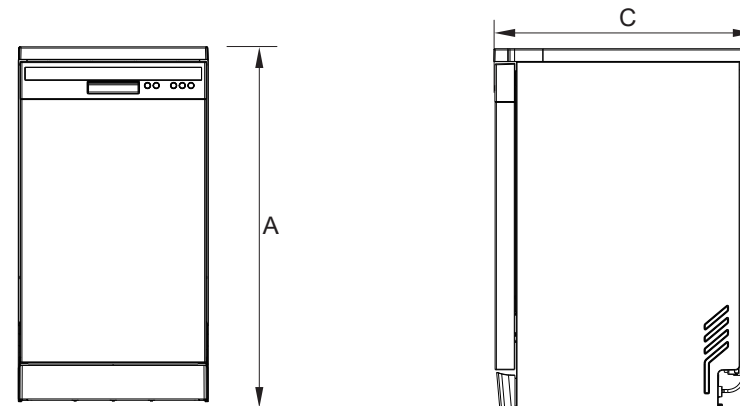

GERÄT (Maße in mm)		NISCHEN (Maße in mm)	
A	Mit Arbeitsplatte 846-876 Arbeitsplatte 816-846	E	Mit Arbeitsplatte 850-880 Arbeitsplatte 825-855
B	448	F	450
C	605	G	605
D	595		

Waagerechte Ausrichtung des Geräts

Sobald das Gerät an der gewünschten Stelle positioniert ist, kann die Höhe des Geschirrspülers durch Drehen der Stellfüße verändert werden.

Das Gerät darf unter keinen Umständen mehr als 2° geneigt stehen.

Freistehende Aufstellung

Aufstellung zwischen vorhandenen Möbeln

Die Höhe dieses Geschirrspülers (845 mm) ist so ausgelegt, dass das Gerät in modernen Einbauküchen zwischen vorhandenen Möbeln gleicher Höhe eingebaut werden kann. Die Füße können so eingestellt werden, dass die richtige Höhe erreicht wird.

Die Oberseite des Geräts bedarf keiner besonderen Pflege, da sie hitzebeständig, kratzfest und fleckenresistent ist.

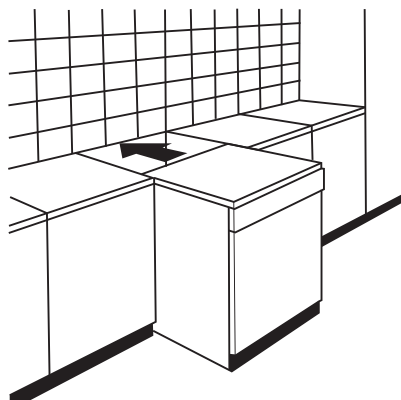

Unter einer vorhandenen Arbeitsplatte

(bei Montage unter einer Arbeitsplatte)

In den meisten modernen Einbauküchen gibt es eine durchlaufende Arbeitsplatte, unter der die Möbel und Haushaltsgeräte eingebaut sind. In diesem Fall ist es besser, die Arbeitsplatte vom Geschirrspüler zu entfernen, indem Sie die Schrauben unter der hinteren Kante des oberen Teils lösen und dann die Arbeitsplatte zum Ausbau nach unten schieben und anheben.



Achtung:

Nach dem Abnehmen der Arbeitsplatte müssen die Schrauben unter der hinteren Kante des oberen Teils wieder festgezogen werden.

Die Höhe des Geräts beträgt dann 815 mm gemäß den internationalen Vorschriften (ISO) und der Geschirrspüler passt perfekt unter die Küchenarbeitsplatte. Bitte beachten Sie die folgenden Abbildungen.

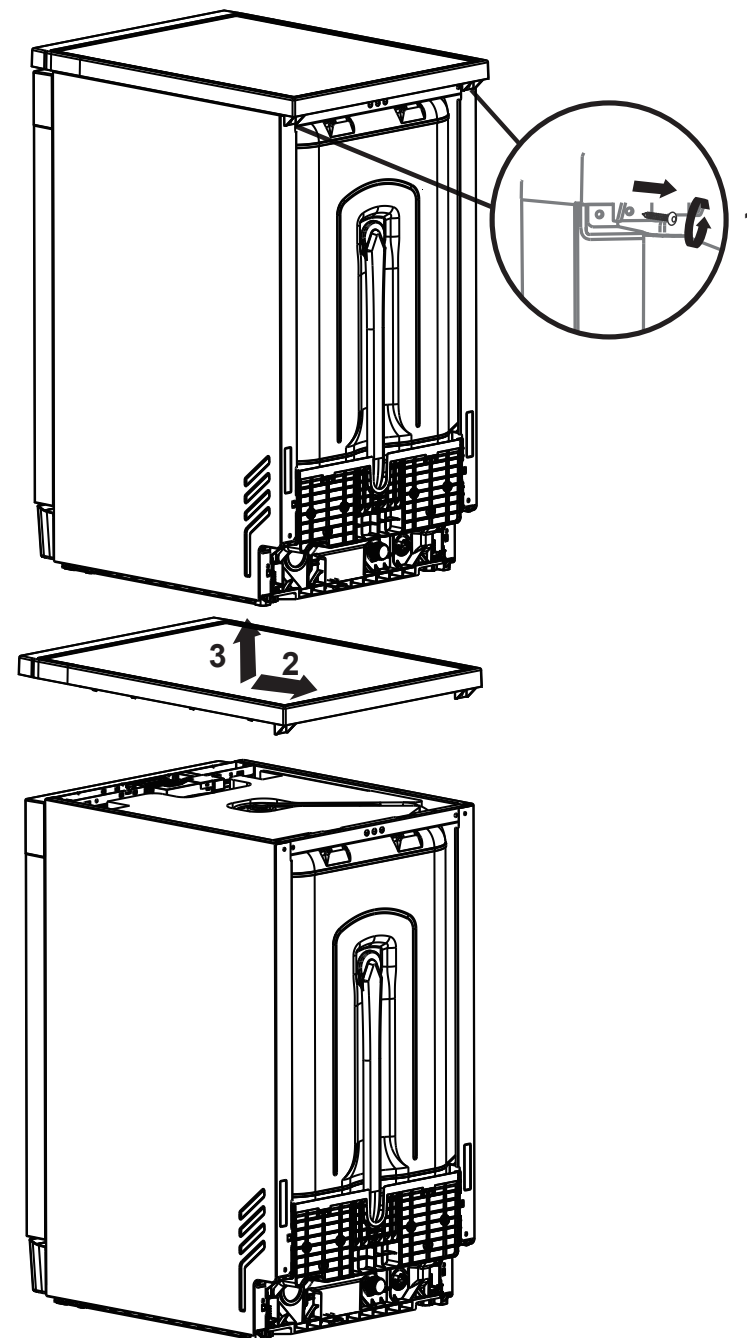

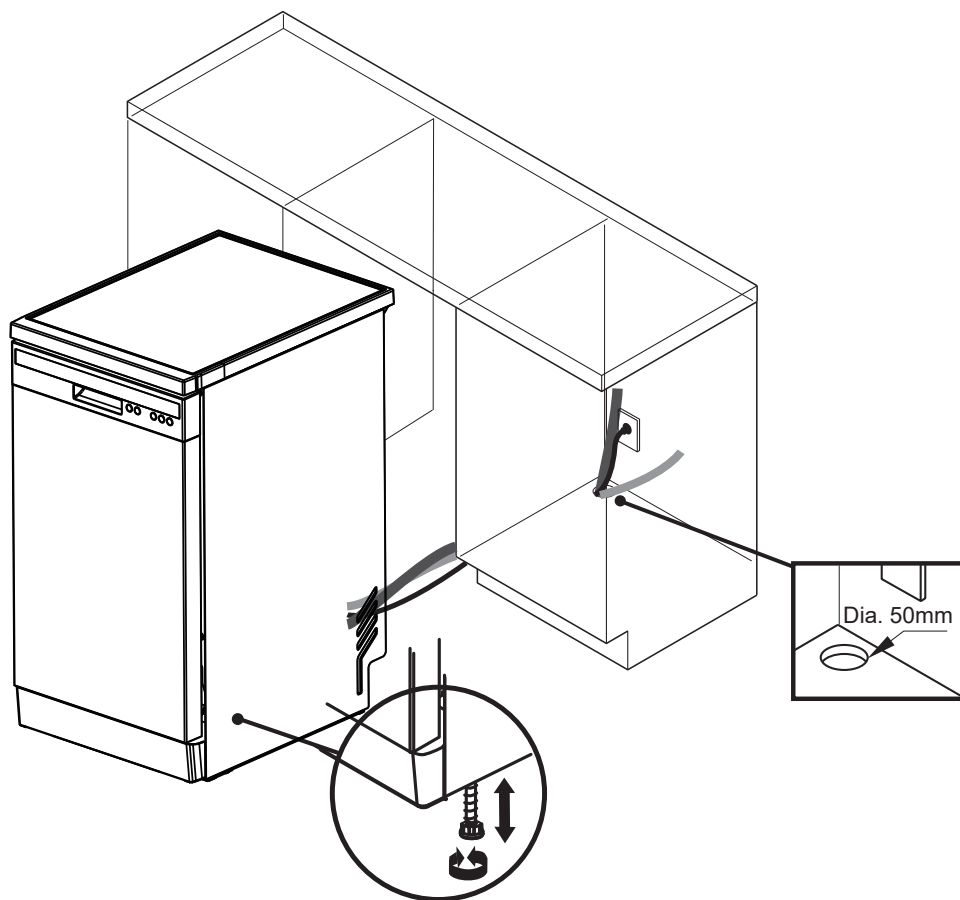

Wasserzu- und -ablauf

Kaltwasseranschluss

Schließen Sie den (mitgelieferten) Kaltwasserzulaufschlauch an einen 1,9 cm-Gewindeanschluss an und achten darauf, dass er fest angezogen ist.

Wenn die Wasserzufuhrschläuche neu sind oder lange nicht benutzt wurden, lassen Sie Wasser laufen, um zu prüfen, ob es klar ist. Dies ist notwendig, um die Gefahr zu vermeiden, dass der Wasserzulauf verstopft und das Gerät dadurch beschädigt wird.

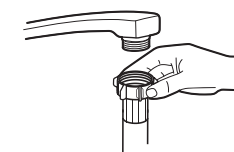

Standard-Zulaufschlauch

DE

! Ein Schlauch, der an eine Spülbeckenbrause angeschlossen ist, kann platzen, wenn er an die gleiche Wasserleitung wie der Geschirrspüler angeschlossen ist. Falls Ihre Spüle damit ausgestattet ist, sollten Sie den Schlauch abziehen und das Loch verschließen.

Anschluss des Ablaufschlauchs

Stecken Sie den Abflussschlauch in ein Abflussrohr mit mindestens **40 mm Durchmesser** oder lassen Sie ihn in die Spüle ablaufen und achten Sie darauf, dass er nicht geknickt oder eingeklemmt wird. Die Höhe des Abflussrohrs darf **950 mm nicht überschreiten**. Das freie Schlauchende darf nicht ins Wasser getaucht werden, um einen Rückfluss zu verhindern.

! Achten Sie darauf, dass Sie den Abflussschlauch entweder in Position A oder in Position B sicher befestigen.

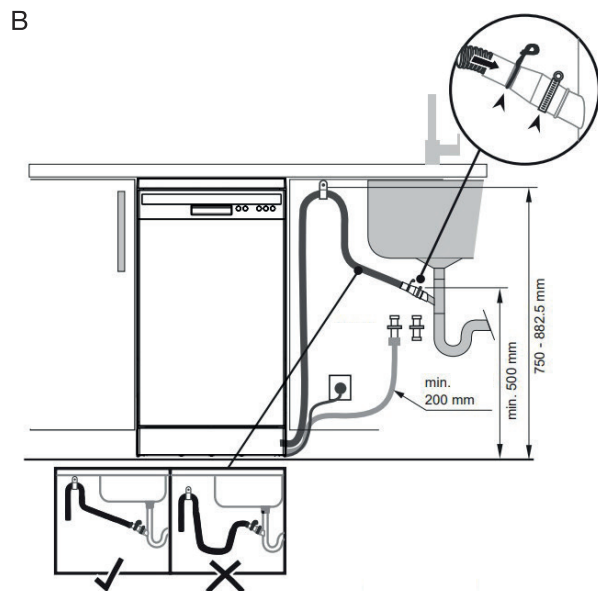
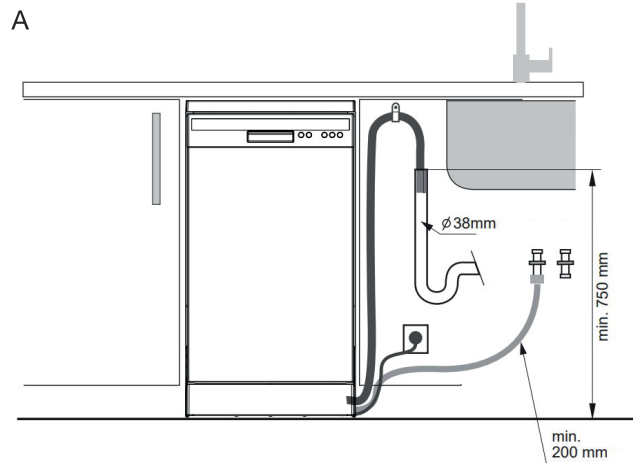

Überschüssiges Wasser aus den Schläuchen ablassen

Wenn die Spüle höher als **850 mm über dem Boden** installiert ist, kann überschüssiges Wasser aus den Schläuchen nicht direkt in die Spüle abfließen. In diesem Fall müssen Sie das überschüssige Wasser aus den Schläuchen in eine geeignete Schüssel oder einen geeigneten Behälter ablassen, die/der sich außerhalb des Geräts und tiefer als die Spüle befindet.

Wasserauslass

Schließen Sie den Abflussschlauch an. Achten Sie darauf, ihn gut zu befestigen, um zu vermeiden, dass Wasser ausläuft. Vergewissern Sie sich, dass der Abflussschlauch nicht verdreht oder gequetscht ist.

Verlängerungsschlauch

Wenn Sie eine Verlängerung des Abflussschlauchs benötigen, achten Sie darauf, einen vergleichbaren Abflussschlauch zu verwenden.

Dieser sollte nicht länger als **4 Meter sein**, da sonst die Reinigungsleistung Ihres Geschirrspülers beeinträchtigt werden könnte.

Anschluss an den Siphon

Der Abwasseranschluss muss sich in einer Höhe von weniger als **85 cm (maximal) vom Boden des Spülraums befinden**. Der Wasserabflussschlauch muss befestigt werden.

DE

Stromanschluss

Achtung

Die Installation von Schläuchen und elektrischen Geräten sollte von Fachleuten durchgeführt werden.



Für Ihre persönliche Sicherheit:

- Verwenden Sie kein Verlängerungskabel und keine Mehrfachsteckdose mit diesem Gerät.
- Sie dürfen unter keinen Umständen die Erdungsverbindung des Netzkabels unterbrechen oder entfernen.

Anforderungen an die Stromversorgung

Bitte entnehmen Sie dem Energieetikett Informationen zur Spannung, bevor Sie den Geschirrspüler an eine geeignete Stromquelle anschließen. Verwenden Sie die erforderliche Sicherung von 10 A/13 A/16 A, eine träge Sicherung oder den empfohlenen Schutzschalter und sehen Sie einen separaten Stromkreis vor, der nur dieses Gerät mit Strom versorgt.

Stromanschluss

Vergewissern Sie sich, dass die Spannung und Frequenz der Stromversorgung den Angaben auf dem Typenschild entsprechen. Stecken Sie den Stecker nur in eine ordnungsgemäß geerdete Steckdose. Wenn die Steckdose, an die das Gerät angeschlossen werden soll, nicht zum Stecker passt, tauschen Sie die Steckdose aus, anstatt einen Adapter oder Ähnliches zu verwenden, was zu Überhitzung und Verbrennungen führen kann.

Überprüfen Sie, ob die Steckdose ordnungsgemäß geerdet ist, bevor Sie diese benutzen.

Bedienung Ihres Geschirrspülers nach der Montage

Salz in den Wasserenthärter einfüllen

HINWEIS:

Immer für Geschirrspüler bestimmtes Spezzalz verwenden.

Das Salzfach befindet sich unter dem Unterkorb und muss gemäß den folgenden Erläuterungen befüllt werden:

DE



Verwenden Sie nur Salz, das speziell für Geschirrspüler entwickelt wurde! Jede andere Art von Salz, das nicht speziell für die Verwendung in einem Geschirrspüler bestimmt ist, insbesondere Tafelsalz, würde den Wasserenthärter beschädigen. Im Falle von Schäden, die auf die Verwendung von ungeeignetem Salz zurückzuführen sind, lehnt der Hersteller jegliche Garantie sowie jegliche Haftung für entstandene Schäden ab.

Warten Sie ab, bis Sie bereit sind, einen Spülzyklus zu starten, bevor Sie den Salzbehälter füllen.

Dadurch wird verhindert, dass auf dem Boden der Maschine liegendes verschüttetes Salz oder Salzwasser Korrosion verursacht.

Bitte befolgen Sie die folgenden Schritte, um Geschirrspülersalz hinzuzufügen:

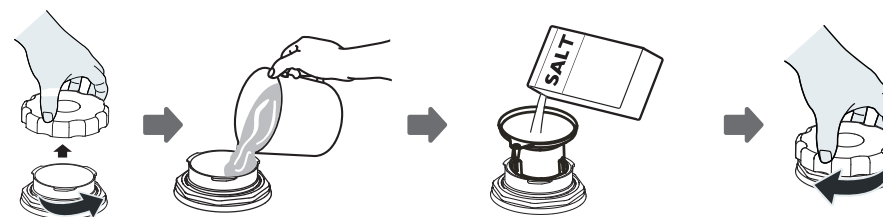



1. Nehmen Sie den unteren Korb heraus und schrauben Sie den Deckel des Fachs ab.
2. Füllen Sie das Salzfach mit Wasser (ca. 500 ml).
3. Setzen Sie das Ende des Trichters in die Öffnung und füllen Sie etwa 500 g Geschirrspülersalz ein. Es ist normal, dass dabei eine kleine Menge Wasser austritt.
4. Nachdem Sie das Fach gefüllt haben, schrauben Sie den Verschluss wieder fest zu.

5. Die Salzanzeigeleuchte  erlischt, sobald das Fach mit Salz gefüllt ist.
6. Ein Waschprogramm sollte sofort nach dem Auffüllen des Salzfangs gestartet werden (wir empfehlen, ein Kurzprogramm zu verwenden). Andernfalls könnten das Filtersystem, die Pumpe oder andere wichtige Teile der Maschine durch das Salzwasser beschädigt werden. Solche Schäden sind nicht durch die Garantie abgedeckt.

HINWEISE:

- Das Salzfach darf nur befüllt werden, wenn die Salzanzeigeleuchte () auf dem Bedienfeld aufleuchtet. Je nachdem, wie leicht sich das Salz auflöst, kann es sein, dass die Salzkontrollleuchte trotz gefülltem Fach weiter leuchtet.
- Wenn Sie Salz verschüttet haben, starten Sie ein Schnell- oder Einweichprogramm, um es zu entfernen.

Starten eines Spülzyklus

1. Den oberen und unteren Korb herausziehen, das Geschirr einräumen und die Körbe zurück in das Gerät schieben. Es wird empfohlen, zuerst den unteren und dann den oberen Korb zu beladen.
2. Spülmittel hinzufügen.
3. Den Stecker an eine Steckdose anschließen, die den Spezifikationen entspricht. Stellen Sie sicher, dass die Wasserzufuhr mit vollem Druck geöffnet ist.
4. Schließen Sie die Tür.
5. Schalten Sie das Gerät durch Drücken der Taste **Ein/Aus**  ein.
6. Wählen Sie mithilfe der **Programmwahl**taste **P**  ein Programm aus.
7. Wählen Sie eventuelle Optionen/Funktionen.
8. Starten Sie den Zyklus mit der Taste **Start/Pause** .
9. **Der Zyklus beginnt und das Gerät schaltet ab, wenn der gesamte Zyklus durchlaufen ist. Die Tür lässt sich einen Spalt breit öffnen, um das Trocknen zu erleichtern.**

Programmänderung während eines laufenden Zyklus.

Ein Spülzyklus kann nur kurz nach dem Start geändert werden. Wenn der Zyklus weiter fortgeschritten ist, ist es möglich, dass das Spülmittel bereits freigesetzt wurde und das Gerät das Spülwasser bereits abgepumpt hat. Wenn dies der Fall ist, muss der Geschirrspüler neu programmiert werden und das Spülmittelfach muss erneut gefüllt werden.

Um den Geschirrspüler neu zu programmieren, befolgen Sie die folgenden Anweisungen:

1. Öffnen Sie die Tür des Geschirrspülers einen Spalt breit.
2. Drücken Sie die Taste **Start/Pause**  für **3 Sekunden**, um den Spülvorgang zu pausieren und abzurechnen.
3. Wiederholen Sie das zuvor beschriebene Verfahren zum Starten eines Zyklus.



DE

Zugabe von vergessenem Geschirr

Sie können vergessenes Geschirr jederzeit vor dem Öffnen des Reinigungsmittelbehälters hinzufügen. Befolgen Sie in diesem Fall die folgenden Anweisungen:

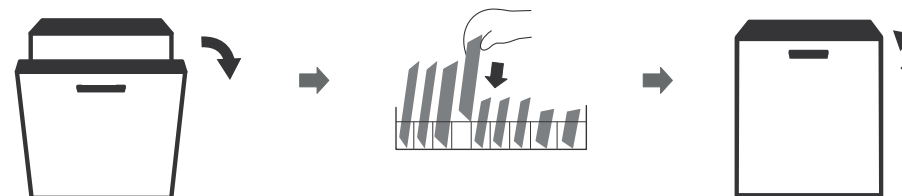
1. Öffnen Sie die Tür einen Spalt breit, um den Spülvorgang zu stoppen. Öffnen Sie sie vollständig, sobald die Spülarme stillstehen.
2. Fügen Sie das vergessene Geschirr hinzu.
3. Schließen Sie die Tür. Der Zyklus beginnt wieder dort, wo er gestoppt hat.



Es ist gefährlich, die Tür während des Zyklus zu öffnen, da Sie sich an dem heißen Dampf verbrennen könnten.

Gebrauch des Geschirrspülers

Bedienfeld

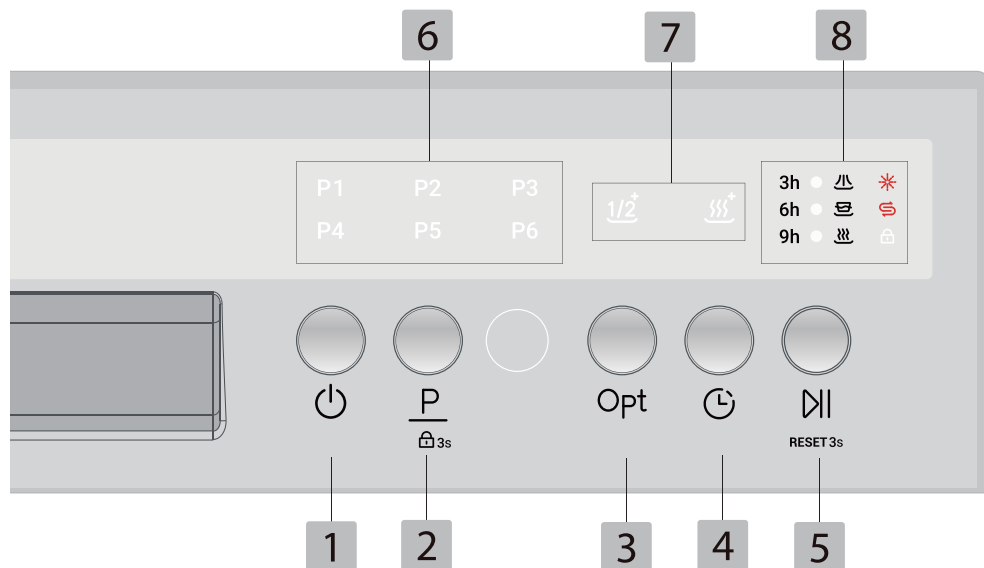

HINWEIS:

Das Bedienfeld reagiert nur, wenn die Tür des Geschirrspülers geschlossen ist.



Tasten - Grundlegende Funktionen

1		Ein/Aus	Drücken Sie diese Taste, um den Geschirrspüler einzuschalten (das Display leuchtet auf) oder auszuschalten (das Display erlischt).
2		Programme	Drücken Sie diese Taste, um das gewünschte Programm auszuwählen (P1 bis P6). Bei jedem Drücken wird das Symbol des gewählten Programms aktiviert.
		Kindersicherung	Um die Kindersicherung zu aktivieren oder zu deaktivieren, drücken Sie bitte die Taste für 3 Sekunden . Mit dieser Funktion können Sie verhindern, dass die Tasten unbeabsichtigt betätigt werden.



3		Optionen	Drücken Sie diese Taste, um die gewünschte Option auszuwählen. Bei jedem Drücken wird das Symbol für die gewählte Option aktiviert. Die verfügbaren Optionen sind : 1/2 Beladung und zusätzliches Klarspülen .
4		Startzeitverzögerung	Drücken Sie die Taste Startzeitverzögerung, nachdem Sie das Programm/die Optionen ausgewählt haben, um die Startuhrzeit zu verschieben. Sie können den Zyklus um 3, 6 oder 9 Stunden verzögern. Drücken Sie mehrmals die Taste, um die gewünschte Dauer zu wählen, die entsprechende Anzeige wird aktiviert. Drücken Sie dann auf Start/Pause , schließen Sie dann die Tür. Nach Ablauf des Countdowns startet der Spülgang. Drücken Sie lange auf Start/Pause , um abzubrechen.
5		Start/Pause	Drücken Sie diese Taste, um den gewählten Zyklus zu starten oder ein Programm abzubrechen (3 Sekundengedrückt halten).

Anzeigen - Programme

	P1 Programm Eco*	Dies ist das Standardprogramm, das sich zum Spülen von normal verschmutztem Geschirr eignet: Töpfe, Teller, Gläser und Pfannen. Effizientestes Programm im Hinblick auf den kombinierten Energie- und Wasserverbrauch.
	P2 Programm 59'	Kurzer Zyklus für leicht verschmutztes Geschirr
	P3 Programm 70 °C Intensiv	Hochtemperaturprogramm für stark verschmutztes Geschirr, einschließlich Töpfe und Pfannen mit anhaftenden Speiseresten.
	P4 Programm 60 °C	Programm für normal verschmutztes Geschirr, einschließlich Teller und Schüsseln mit anhaftenden Speiseresten.

6		P5 Programm 45 °C	Speziell für leicht verschmutztes, empfindliches Geschirr und Gläser.
		P6 Schnellprogramm 30'	Ein Schnellwaschzyklus für leicht verschmutztes Geschirr wie Tassen oder Teller, die kaum verschmutzt sind.





Anzeigen - Optionen

7		Halbe Beladung	Wenn Sie nur ein paar Gedecke zu spülen haben, können Sie diese Funktion wählen, um Energie und Wasser zu sparen. Drücken Sie die Taste Opt und die Anzeige leuchtet auf.
		Zusätzliche Trocknung	Mit der Option „Zusätzliche Trocknung“ kann die Trocknungsdauer verlängert und somit ein besseres Trocknungsergebnis erzielt werden. Drücken Sie die Taste Opt und die Anzeige leuchtet auf.

*Das ECO-Programm eignet sich für normal verschmutztes Geschirr und ist das effizienteste Programm in Bezug auf den kombinierten Energie- und Wasserverbrauch. Es wird verwendet, um die Konformität des Geräts mit den europäischen Ökodesign-Vorschriften zu bewerten.

Das Beladen des Haushaltsgeschirrspülers bis zur vom Hersteller angegebenen Kapazität trägt zur Energie- und Wassereinsparung bei. Das manuelle Vorspülen von Geschirr erhöht den Energie- und Wasserverbrauch und wird nicht empfohlen.

Das Spülen von Geschirr in der Spülmaschine verbraucht in der Regel weniger Energie und Wasser als das Spülen von Hand, wenn die Haushalts-Spülmaschine gemäß den Anweisungen des Herstellers verwendet wird. Die für andere Programme als das ECO-Programm angegebenen Werte sind rein indikativ.

Anzeigen - Angaben		
3h 6h 9h	Anzeigen für die Dauer der Startzeitverzögerung	Wenn eine dieser Anzeigen leuchtet, wurde eine Startzeitvorwahl eingestellt. Die aktivierte Dauer entspricht der ausgewählten Startverzögerungszeit.
	Anzeige der Spülgang	Wenn diese Anzeige leuchtet, befindet sich das Programm im Spülgang: Das Gerät reinigt das Geschirr mit heißem Wasser und Spülmittel.
8		Anzeige der Spülen
		Wenn diese Anzeige leuchtet, befindet sich das Programm im Spülgang: Das Gerät entfernt Produktrückstände und Verschmutzungen.
		Anzeige der TROCKNEN
		Wenn diese Anzeige leuchtet, befindet sich das Programm in der Trocknungsphase: Das Gerät befindet sich in der Endphase und zeigt an, dass sich die Tür bald öffnen wird (wenn die Option Automatisch öffnen aktiviert ist). am Ende des Programms ertönt dreimal ein Signalton und das Gerät schaltet sich 1 Minute nach Programmende aus.
		Warnanzeige Klarspüler
		Wenn diese Anzeige aufleuchtet, bedeutet dies, dass der Klarspülerstand im Geschirrspüler niedrig ist und das entsprechende Fach aufgefüllt werden muss.
8		Warnanzeige Salz
		Wenn diese Anzeige aufleuchtet, bedeutet dies, dass im Geschirrspüler zu wenig Salz verbleibt und nachgefüllt werden muss.
		Anzeige Kindersicherung
		Wenn diese Anzeige leuchtet, bedeutet dies, dass die Kindersicherung aktiviert ist und dass die Tasten nicht betätigt werden können.

Einstellungen des Geschirrspülers

Ihr Gerät wird mit werkseitigen Einstellungen geliefert, die je nach den Besonderheiten Ihrer Umgebung und Ihren speziellen Bedürfnissen geändert werden können. Um das Einstellungsmenü Ihres Geräts aufzurufen, gehen Sie wie folgt vor:

1. Schließen Sie die Tür und schalten Sie das Gerät **ein**. **vergewissern Sie sich, dass sich das Gerät nicht gerade gewaschen wird im Spülgang befindet.**

2. Drücken Sie **die Taste Opt für 3 Sekunden, um das Einstellungsmenü des Geräts aufzurufen. Alle Anzeigelampen blinken einmal auf und ein Signalton ertönt, um den Eintritt in den Einstellungsmodus anzuzeigen.**



3. Es sind verschiedene Einstellungen möglich: Einstellung der Wasserhärte, Einstellung der Signaltöne, Einstellung der Klarspülermenge, Einstellung der Speicher-Funktion und Einstellung der automatischen Türöffnung. Die Vorgehensweise zum Einstellen der einzelnen Parameter entnehmen Sie bitte der folgenden Tabelle.



4. Wenn Sie den gewünschten Wert für die aktuelle Einstellung gewählt haben, drücken Sie lange auf **Ein/Aus** , um zu speichern und den Einstellungsmodus zu verlassen.











Verbrauchszähler

Drücken Sie im Programmauswahlmodus die Tasten **Opt und Startzeitverzögerung** 3 Sekunden lang, um den Modus zur Anzeige der Gesamtzahl der Waschgänge aufzurufen. Die Anzahl wird durch Blinken der Programm-LEDs angezeigt. Bei einer Anzahl von 123456 Waschgängen blinkt beispielsweise

- P1 einmal,
- P2 zweimal,
- P3 dreimal,
- P4 viermal,
- P5 fünfmal und
- P6 sechsmal.

Bezeichnung	Mögliche Einstellungen	aktivierte Leuchtanzeigen	Erläuterungen
Wasserhärte	H1	Keine	<p>Lesen Sie das Kapitel „Einstellung des Salzverbrauchs“.</p> <p>Die Einstellung ist werkseitig auf H4 voreingestellt. Ihr Gerät führt die Wasserenthärtung in Abhängigkeit von der Wasserhärte in Ihrer Region durch.</p> <ul style="list-style-type: none"> • Drücken Sie die Taste Opt für 3 Sekunden, um das Einstellungsmenü des Geräts aufzurufen. • Drücken Sie die Taste Ein/Aus , um auf die Einstellung der Wasserhärte zuzugreifen. Mit jedem Drücken wird die Einstellung geändert. • Wenn Sie die gewünschte Einstellung erreicht haben, drücken Sie lange auf Ein/Aus , um zu speichern und den Einstellungsmodus zu verlassen.
	H2	P1	
	H3	P1 P2	
	H4	P1 P2 P3	
	H5	P1 P2 P3 P4	
	H6	P1 P2 P3 P4 P5	

Bezeichnung	Mögliche Einstellungen	aktivierte Leucht anzeigen	Erläuterungen
Klarspüler	R1	Keine	<p>Lesen Sie das Kapitel „Einstellung des Klarspülerfachs“.</p> <p>Die Einstellung ist werkseitig auf R3 voreingestellt (5 ml). Passen Sie diese je nach erzielten Waschergebnissen an.</p> <ul style="list-style-type: none"> • Drücken Sie die Taste Opt für 3 Sekunden, um das Einstellungs­menü des Geräts aufzurufen. • Drücken Sie kurz auf die Taste Opt, um die Einstellung der Klarspülermenge aufzurufen. Mit jedem Drücken wird die Einstellung geändert. • Wenn Sie die gewünschte Einstellung erreicht haben, drücken Sie lange auf Ein/Aus , um zu speichern und den Einstellungsmodus zu verlassen.
	R2	3h	
	R3	3h 6h	
	R4	3h 6h 9h	
Signaltöne	Aktiviert	 + Signalton	<p>Wählen Sie aus, ob die verschiedenen Signaltöne aktiviert werden sollen oder nicht.</p> <ul style="list-style-type: none"> • Drücken Sie die Taste Opt für 3 Sekunden, um das Einstellungs­menü des Geräts aufzurufen. • Drücken Sie die Taste P, um auf die Einstellung der Signaltöne zuzugreifen. Mit jedem Drücken wird die Einstellung geändert. • Wenn Sie die gewünschte Einstellung erreicht haben, drücken Sie lange auf Ein/Aus , um zu speichern und den Einstellungsmodus zu verlassen.
	Deaktiviert	Keine	

Bezeichnung	Mögliche Einstellungen	aktivierte Leucht anzeigen	Erläuterungen
Automatische Türöffnung	Aktiviert		<p>Wählen Sie die Aktivierung der automatischen Türöffnung am Ende des Zyklus aus oder nicht. Standardmäßig aktiviert.</p> <ul style="list-style-type: none"> • Drücken Sie die Taste Opt für 3 Sekunden, um das Einstellungs­menü des Geräts aufzurufen. • Drücken Sie kurz der Taste Start/Pause , um zur Einstellung der Speicherfunktion zu gelangen. Mit jedem Drücken wird die Einstellung geändert. • Wenn diese Option auf „Ein“ gestellt ist, öffnet sich die Tür während der Trocknungsphase automatisch. Die Kontrolleuchten  und  leuchten. • Wenn Sie die gewünschte Einstellung erreicht haben, drücken Sie lange auf Ein/Aus , um zu speichern und den Einstellungsmodus zu verlassen.
	Deaktiviert		
Funktion "Speicher"	Aktiviert		<p>Wählen Sie aus, ob die Speicherfunktion aktiviert werden soll (Standardauswahl des zuletzt gewählten Programms). Standardmäßig deaktiviert.</p> <ul style="list-style-type: none"> • Drücken Sie die Taste Opt für 3 Sekunden, um das Einstellungs­menü des Geräts aufzurufen. • Drücken Sie kurz die Taste Startzeitverzögerung , um zur Einstellung der Speicherfunktion zu gelangen. Mit jedem Drücken wird die Einstellung geändert. • Wenn Sie die gewünschte Einstellung erreicht haben, drücken Sie lange auf Ein/Aus , um zu speichern und den Einstellungsmodus zu verlassen.
	Deaktiviert	Keine	

Wasserenthärtungssystem

Die Wasserhärte ist von Ort zu Ort unterschiedlich. Wenn kalkhaltiges Wasser im Geschirrspüler verwendet wird, bilden sich Ablagerungen auf dem Geschirr und den Utensilien.

Dieses Gerät ist mit einem speziellen Enthärter ausgestattet, der ein eigens entwickeltes Salzfach verwendet, um Kalk und Mineralien aus dem Wasser zu entfernen.

Einstellung des Salzverbrauchs

Dieser Geschirrspüler ist so konzipiert, dass Sie die verwendete Salzmenge entsprechend der Wasserhärte einstellen können. Dadurch kann der Salzverbrauch optimiert und angepasst werden. Bitte befolgen Sie die folgenden Schritte zur Einstellung des Salzverbrauchs:

1. Schließen Sie die Tür und schalten Sie das Gerät ein **ein, vergewissern Sie sich, dass sich das Gerät nicht gerade gewaschen wird im Spülgang befindet.**

2. Drücken Sie **die Taste Opt** für 3 Sekunden, um das Einstellungs Menü des Geräts aufzurufen. Alle Anzeigelampen blinken einmal auf und ein Signalton ertönt, um den Eintritt in den Einstellungsmodus anzuzeigen.



3. Drücken Sie kurz **die Taste Ein/Aus** , um durch die Werte (zwischen H1 und H5) zu navigieren und wählen Sie den gewünschten Wert für die Einstellung des Salzverbrauchs aus. In der folgenden Tabelle finden Sie die verfügbaren Einstellungen.

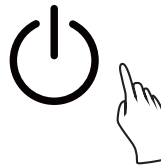

4. Wenn Sie den gewünschten Wert für die Einstellung des Salzverbrauchs gewählt haben, drücken Sie lange auf **Ein/Aus** , um zu speichern und den Einstellungsmodus zu verlassen.

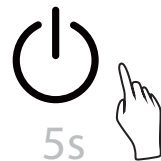

WASSERHÄRTE				Einstellung des Wasserenthärters:	Salzverbrauch (Gramm/Zyklus)
Deutscher Härtegrad °dH	Französischer Härtegrad °fH	Englischer Härtegrad °Clark	Mmol/l		
0 - 5	0 - 9	0 - 6	0 - 0,94	H1	0
6 - 11	10 - 20	7 - 14	1,0 - 2,0	H2	9
12 - 17	21 - 30	15 - 21	2,1 - 3,0	H3	12
18 - 22	31 - 40	22 - 28	3,1 - 4,0	H4	20
23 - 34	41 - 60	29 - 42	4,1 - 6,0	H5	30
35 - 55	61 - 98	43 - 69	6,1 - 9,8	H6	60

Werkseinstellung: H4

Wenden Sie sich an Ihr örtliches Wasserversorgungsunternehmen, um Informationen über die Härte Ihres Wassers zu erhalten.

Wasser mit einer Härte von mehr als 5 °dH (9 °fH / 6 °eH / 0,94 mmol/L) muss enthärtet werden.

Bei einer Wasserversorgung mit einer Härte von weniger als 5 °dH (9 °fH / 6 °eH / 0,94 mmol/L) wählen Sie H1. Der Wasserenthärter ist deaktiviert und es muss kein Salz hinzugefügt werden.

Falls die Wasserhärte 55 °dH (98 °fH / 69 °eH / 9,8 mmol/L) überschreitet, empfehlen wir den Anschluss eines externen Wasserenthärters.



Bitte nehmen Sie Bezug auf das Kapitel „Salz in den Wasserenthärter füllen“, wenn nicht genug Salz im Geschirrspüler ist.

Vorbereitung und Einräumen des Geschirrs

- Denken Sie daran, Geschirr mit der Aufschrift „spülmaschinenfest“ zu kaufen.
- Wählen Sie bei empfindlichen Gegenständen ein Programm mit möglichst niedriger Temperatur.
- Um Schäden zu vermeiden, sollten Sie Gläser und Besteck nicht sofort nach Ende des Programms aus dem Geschirrspüler nehmen.

Spülmaschinenfestes Besteck/Geschirr

Folgendes ist nicht für die Spülmaschine geeignet:

- Besteck mit Griffen aus Holz, Horn, Porzellan oder Perlmutter
- Plastikartikel, die nicht hitzebeständig sind
- Altes Besteck mit geklebten Teilen, die hohe Temperaturen nicht vertragen
- Geklebtes Geschirr oder Besteck
- Artikel aus Zinn oder Kupfer
- Kristallgläser
- Gegenstände aus Stahl, die rosten können
- Holztablets
- Gegenstände, die aus Synthetikfasern hergestellt werden

Begrenzt geeignet:

- Einige Glasarten können nach einer großen Anzahl von Spülgängen stumpf werden.
- Silber- und Aluminiumteile neigen dazu, sich durch häufiges Spülen zu entfärben.
- Lackmuster können verblassen, wenn sie häufig in der Maschine gespült werden.

Empfehlungen zum Beladen des Geschirrspülers

Entfernen Sie eventuell vorhandene größere Speisereste. Weichen Sie im Kochgeschirr angebrannte Speisereste ein. Es ist nicht notwendig, Geschirr unter fließendem Wasser vorzuspülen.

Um die Leistung Ihres Geschirrspülers zu optimieren, befolgen Sie diese Beladungshinweise. Stellen Sie die Gegenstände wie folgt in den Geschirrspüler:

- Gegenstände wie Tassen, Gläser, Töpfe, Pfannen usw. sollten mit der Öffnung nach unten eingeräumt werden.
- Gegenstände, die gebogen sind oder Vertiefungen aufweisen, müssen schräg eingeräumt werden, damit das Wasser abfließen kann.
- Alle Utensilien müssen so eingeräumt werden, dass sie nicht umkippen können.
- Alle Utensilien müssen so platziert werden, dass sich die Spülarme während des Spülvorgangs frei drehen können.

- Hohle Gegenstände wie Tassen, Gläser, Töpfe usw. mit der Öffnung nach unten platzieren, damit das Wasser beim Trocknen in den Geschirrspüler ablaufen kann.
- Geschirr und Besteck dürfen nicht ineinander verschachtelt sein oder sich gegenseitig abdecken.
- Um Beschädigungen zu vermeiden, dürfen sich Gläser nicht berühren.
- Der obere Korb ist für empfindlicheres und leichteres Geschirr wie Gläser, Kaffee- oder Teetassen gedacht.
- Vertikal eingeräumte Messer mit langer Klinge stellen eine potenzielle Gefahr dar!
- Langes und scharfes Besteck, wie z. B. Tranchiermesser, sollte waagrecht im Oberkorb platziert werden.
- Den Geschirrspüler niemals überladen. Dies ist wichtig, um gute Ergebnisse und einen vernünftigen Energieverbrauch zu erzielen.

HINWEIS:

Sehr kleine Gegenstände sollten nicht in der Spülmaschine gespült werden: Sie können leicht aus dem Korb fallen.

Ausräumen des Geschirrspülers

Um zu verhindern, dass Wasser aus dem oberen Korb auf den unteren Korb tropft, empfehlen wir Ihnen, zuerst den unteren Korb und dann die obere Ebene auszuräumen.



Das Geschirr wird heiß! Um Beschädigungen zu vermeiden, warten Sie nach dem Programmende etwa 15 Minuten, bevor Sie Gläser und Besteck aus dem Geschirrspüler nehmen.

Beladen des oberen Korbs

Der obere Korb ist für empfindlicheres und leichteres Geschirr wie Gläser, Untertassen, Kaffee- und Teetassen sowie Teller, Schälchen und flache Schalen (sofern sie nicht zu stark verschmutzt sind) gedacht. Platzieren Sie Geschirr und Kochutensilien so, dass sie vom Wasserstrahl nicht verschoben werden können.

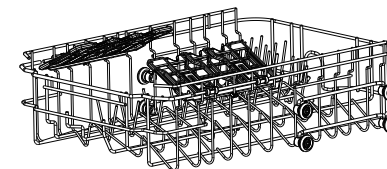

Beladen des unteren Korbs

Wir empfehlen Ihnen, große und schwer zu reinigende Gegenstände wie Töpfe, Pfannen, Deckel, Servierplatten und Salatschüsseln in den unteren Korb zu legen, wie in der nebenstehenden Abbildung gezeigt. Am besten platzieren Sie Servierschalen und Deckel seitlich im Korb, um das Drehen der oberen Sprüharms nicht zu behindern.



Beladen des Besteckkorbs

Besteck muss so in den Besteckkorb gestellt werden, dass die einzelnen Teile voneinander getrennt sind und in der richtigen Richtung eingeräumt wurden. Achten Sie darauf, dass die Utensilien nicht ineinander verschachtelt sind, da dies die Leistung Ihres Geräts beeinträchtigen könnte.

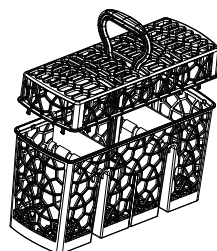

Einräumen der Körbe gemäß Norm EN 60436:

Oberer Korb / Unterer Korb

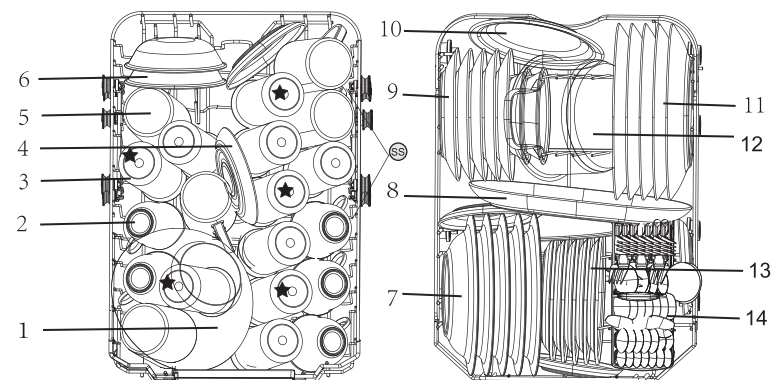

★ Beschmutzen		☉ -Die Löffel.	
1	Glasschalen	8	Ovaler Servierteller
2	Tassen	9	Teller für den nachtsch
3	Gläser	10	Die melaminschüssel
4	Untertassen	11	Flache Teller
5	Hohe Tassen	12	Kleiner Kochtopf
6	Dessertschälchen	13	Mit melaminfüllung. Gut
7	Tiefe Teller	14	Besteckkorb

Informationen für den Vergleichbarkeitstest gemäß Norm EN 60436:

- Fassungsvermögen: **10 Gedecke**
- **Position des oberen Korbs: untere**
- **Position**
- Programm: ECO
- Einstellung des Klarspülers: R3
- Spülmittelpulver-Menge: 18 g

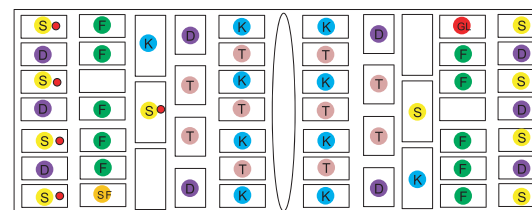

- S -Einen Löffel.
- G -Gabel
- K -Messer
- D -Ein Löffel in der wüste
- T -Teelöffel
- SF -Eine sammlung für die gabeln
- B -Eingepackt in soße.
- B -Bodem



Lassen Sie kein Besteck aus dem unteren Teil des Korbes herausragen.
Legen Sie scharfe Utensilien immer mit der Spitze nach unten!

Um ein optimales Spülergebnis zu erzielen, beladen Sie die Körbe bitte nach den Standardbeladungsempfehlungen, die im Kapitel „Beladung der Körbe“: Allgemeine Version aufgeführt sind.

Verwendungshinweise für die Körbe

Einstellung des oberen Korbs

Die Höhe des Oberkorbs kann leicht verstellt werden, um größere Gegenstände im Ober- oder Unterkorb unterzubringen.

Um die Höhe des oberen Korbs einzustellen, befolgen Sie diese Schritte.

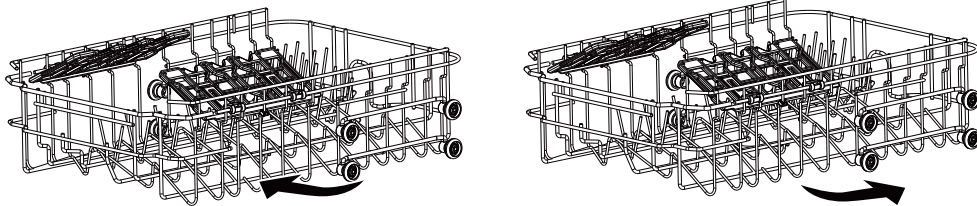

- Ziehen Sie den oberen Korb vollständig aus dem Innenraum.
- Nehmen Sie den oberen Korb aus der Schiene.
- Schieben Sie die Schiene wieder ein und positionieren Sie sie auf der Rollenreihe in der gewünschten Höhe (unter den unteren Rollen: obere Position, unter den oberen Rollen: untere Position)

Die Tassenablagen hochklappen

Um im Oberkorb Platz für größere Gegenstände zu schaffen, klappen Sie das Tassenregal nach oben. Dann können Sie große Gläser daran anlehnen.

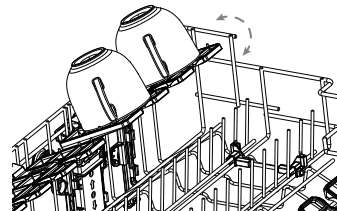

Besteckkorb

Besteckkorb Gerüche in den Fächern

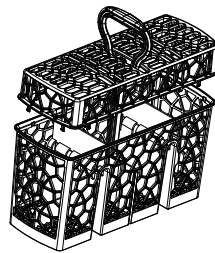

Funktion des Klarspülers und des Reinigungsmittels

Der Klarspüler wird beim letzten Spülgang freigesetzt, um zu verhindern, dass das Wasser auf Ihrem Geschirr Tropfen bildet, die Streifen und Flecken hinterlassen könnten. Er verbessert auch das Trocknen, denn er lässt das Wasser über das Geschirr ablaufen. Ihr Geschirrspüler ist für die Verwendung von flüssigem Klarspüler ausgelegt.



Verwenden Sie immer einen Markenklarspüler für Ihren Geschirrspüler. Füllen Sie das Fach für den Klarspüler niemals mit einer anderen Substanz (wie z. B. Geschirrspüler-Reinigungsmittel oder Flüssigreiniger). Dadurch wird Ihr Gerät beschädigt.

DE

Wann muss das Fach für Klarspüler wieder aufgefüllt werden?

Wie oft das Klarspülerfach nachgefüllt werden muss, hängt davon ab, wie oft Sie Geschirrspülen und welche Einstellung Sie für den Klarspüler verwenden.

- Die Klarspüleranzeige (*) leuchtet auf, wenn dieser nachgefüllt werden muss.
- Vermeiden Sie, das Fach für Klarspüler zu überfüllen.

Funktion des Spülmittels

Die chemischen Bestandteile des Spülmittels sind notwendig, um den Schmutz zu entfernen, zu zerkleinern und aus dem Geschirrspüler zu entfernen. Dafür eignen sich die meisten handelsüblichen Spülmittel.



- Korrekte Verwendung des Spülmittels
Verwenden Sie nur Spülmittel, die speziell für Spülmaschinen entwickelt wurden. Bewahren Sie das Spülmittel an einem kühlen und trockenen Ort auf. Geben Sie pulverförmiges Spülmittel erst dann in das Fach, wenn Sie bereit sind, den Geschirrspüler zu starten.



Spülmittel für Geschirrspüler ist ätzend! Bewahren Sie Spülmittel für Geschirrspüler außerhalb der Reichweite von Kindern auf.

Das Klarspülerfach befüllen

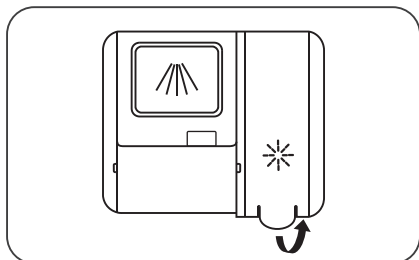

1. Entfernen Sie die Abdeckung des Klarspülerfachs, indem Sie die Lasche anheben.

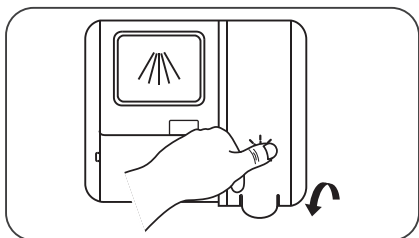

3. Schließen Sie dann das Fach, indem Sie die Abdeckung nach unten klappen.

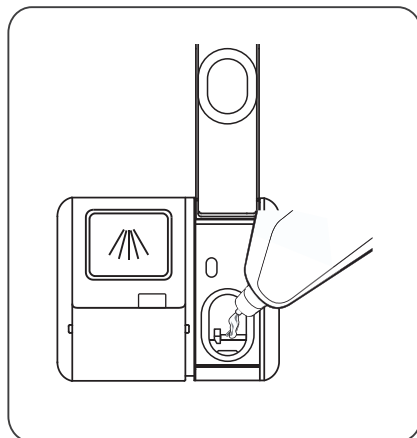

2. Gießen Sie den Klarspüler in das Fach und achten Sie darauf, dass Sie es nicht überfüllen.

Das Klarspülerfach einstellen

Um eine optimale Trockenleistung mit möglichst wenig Klarspüler zu erzielen, ist der Geschirrspüler so konzipiert, dass er den Verbrauch benutzerspezifisch regelt. Bitte befolgen Sie die folgenden Schritte.

Die Klarspüler-Dosierung erhöhen:

- Wenn das Geschirr Streifen aufweist.

Die Klarspüler-Dosierung reduzieren:

- Wenn das Geschirr einen klebrigen weißen/blauen Film aufweist.
- Wenn das Geschirr Streifen aufweist.
- Wenn sich Schaum ansammelt. Wenn Ihr Wasser sehr weich ist, kann der Klarspüler zu gleichen Teilen mit Wasser verdünnt werden.

Werkseitig vorgewählte Einstellung : R3 (5 ml)

1. Schließen Sie die Tür und schalten Sie das Gerät **ein, vergewissern Sie sich, dass sich das Gerät nicht gerade gewaschen wird** im Spülgang befindet.



2. Drücken Sie **die Taste Opt für 3 Sekunden**, um **das Einstellungsmenü des Geräts aufzurufen**. **Alle Anzeigelampen blinken einmal auf und ein Signalton ertönt, um den Eintritt in den Einstellungsmodus anzuzeigen.**



3. Drücken Sie kurz **die Taste Opt**, um durch die Werte (zwischen R¹ et R⁴) zu navigieren und wählen Sie den gewünschten Wert für die Einstellung der abgegebenen Klarspülermenge. In der folgenden Tabelle finden Sie die verfügbaren Einstellungen.

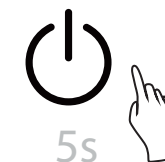

4. Wenn Sie den gewünschten Wert für die Einstellung des Salzverbrauchs gewählt haben, drücken Sie lange auf **Ein/Aus** , um zu speichern und den Einstellungsmodus zu verlassen.

AKTIVIERTE LEUCHTANZEIGEN			Einstellung der Klarspülerabgabe	Abgegebene Menge
/	/	/	R1	0 ml
3h	/	/	R2	3 ml
3h	6h	/	R3	5 ml
3h	6h	9h	R4	6 ml

Befüllen des Spülmittelfachs

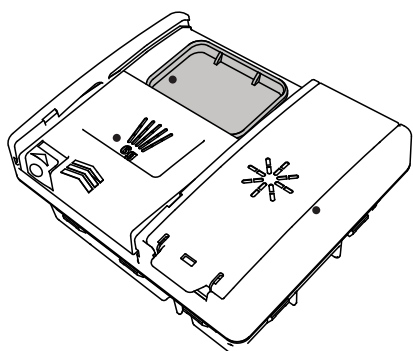

1. Öffnen Sie die Abdeckung, indem Sie auf die Verriegelung des Fachs drücken.
2. Geben Sie das Spülmittel für den Hauptspülzyklus in die große Vertiefung. Für beste Ergebnisse, insbesondere bei stark verschmutztem Geschirr, geben Sie eine kleine Menge Spülmittel in die kleine Vertiefung. Diese zusätzliche Spülmittelmenge wird während der Vorspülphase verwendet.

HINWEIS:



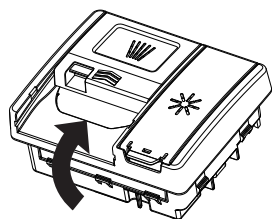

- Bitte beachten Sie, dass die Einstellungen je nach Verschmutzungsgrad des Geschirrs variieren können.
- Bitte befolgen Sie die Empfehlungen des Herstellers auf der Verpackung des Spülmittels.





3. Schließen Sie die Abdeckung wieder, indem Sie sie nach vorne schieben und darauf drücken.

Tabelle der Spülzyklen

Die folgende Tabelle zeigt die am besten geeigneten Programme je nach Menge der Speisereste auf dem Geschirr sowie die erforderliche ReinigungsSpülmittelmenge. Sie liefert auch verschiedene Informationen zu den Programmen.

	Programme	Spülmittel Vorwaschen/ Waschen	Energieverbrauch (kWh)	Wasser (L)	Klarspüler	Ungefähre Programmdauer (in Minuten)
P1 	P1 Programm Eco	18 g	0,674	9,00	Ja	303
P2 	P2 Programm 59'	15 g	0,90	8,70	Ja	59
P3 	P3 Programm 70 °C Intensiv	25 g	1,80	16,80	Ja	128
P4 	P4 Programm 60 °C	25 g	1,51	14,10	Ja	90

	P5 Programm 45 °C	25 g	1,60	8,70	Ja	87
	P6 Schnellprogramm 30'	15 g	0,30	6,00	Ja	30

¹⁾ Automatische Türöffnung.

2) **ÉCO (*EN 60436)** : Dieses Programm entspricht dem Testzyklus. Informationen für den Vergleichbarkeitstest gemäß der Norm EN 60436.

* Die für die anderen Programme als das Programm Eco angegebenen Werte sind lediglich Richtwerte.

Das Geschirrspülen mit einem Geschirrspüler verbraucht im Allgemeinen weniger Energie und Wasser im Betrieb als das Spülen von Hand, wenn der Haushaltsgeschirrspüler gemäß den Anweisungen des Herstellers benutzt wird.

Hinweis:

Um die ordnungsgemäße Funktion des Enthärtungssystems aufrechtzuerhalten, muss dieses regelmäßig regeneriert werden.

Diese Regeneration findet alle sieben Zyklen statt. Die Regeneration erfolgt zwischen dem Ende des Spülprogramms und dem Beginn des nächsten Programms. Nach Abschluss des Spülvorgangs werden 0,5 Liter zusätzliches Wasser benötigt, der Energieverbrauch steigt um weniger als 0,0001 kWh und das Programm verlängert sich um ca. 1 Minute.

Zu Beginn des nächsten Programms werden 4,5 Liter zusätzliches Wasser benötigt, der Energieverbrauch steigt um 0,001 kWh und das Programm verlängert sich um ca. 3,5 Minuten. Zu Beginn des nächsten Programms werden 4,5 Liter Wasser zusätzlich benötigt, der Energieverbrauch steigt um 0,001 kWh und das Programm verlängert sich um etwa 3,5 Minuten.

Wartung und Reinigung

Pflege der Geräteaußenseite

Tür und Türdichtung

Reinigen Sie die Türdichtungen regelmäßig mit einem weichen, feuchten Tuch, um Essensreste zu entfernen.

Beim Beladen des Geschirrspülers können Essens- und Getränke-reste an den Seiten der Geschirrspülertür herunterlaufen. Diese Flächen befinden sich außerhalb des Spülraums und das Wasser aus den Spülarmen erreicht sie nicht. Alle Rückstände müssen abgewischt werden, bevor Sie die Tür schließen.

DE

Bedienfeld

Wenn es gereinigt werden muss, sollte das Bedienfeld nur mit einem weichen, feuchten Tuch abgewischt werden.



- Um zu verhindern, dass Wasser in die Türverriegelung und die elektrischen Bauteile eindringt, sollten Sie niemals Reinigungssprays jeglicher Art verwenden.
- Verwenden Sie niemals Scheuerpads oder -reiniger auf den Außenflächen des Geräts, da diese die Oberfläche zerkratzen könnten. Auch einige Küchenpapiertücher können die Oberfläche zerkratzen oder Spuren hinterlassen.

Reinigung des Geräteinnenraums

Filtersystem

Das Filtersystem am Boden des Behälters hält Rückstände während des Spülzyklus zurück. Die aufgefangenen Rückstände können die Filter verstopfen. Kontrollieren Sie regelmäßig den Zustand der Filter und spülen sie bei Bedarf unter fließendem Wasser ab. Befolgen Sie die folgenden Schritte zur Reinigung der Filter im Spülraum.

HINWEIS:

Die Abbildungen dienen nur der Veranschaulichung. Die Modelle der Filtersysteme und Spülarme können variieren.

1. Halten Sie den Filter fest und drehen Sie ihn gegen den Uhrzeigersinn, um ihn zu entriegeln. Ziehen Sie das Flusensieb nach oben aus dem Geschirrspüler heraus.
2. Wenn der Filter entfernt ist, ziehen Sie die Platte des Filters aus ihrem Fach heraus. Reinigen Sie diese sorgfältig mit warmem Wasser und spülen Sie sie gründlich ab.
3. Setzen Sie die Filterplatte wieder ein und achten Sie darauf, dass sie unter den Laschen am Boden des Innenraums einrastet. Die Platte darf nicht über den Boden des Behälters hinausragen.
4. Führen Sie den Filter wieder in sein Fach in der Mitte der Platte ein. Drehen Sie ihn dann im Uhrzeigersinn, um ihn zu verriegeln.

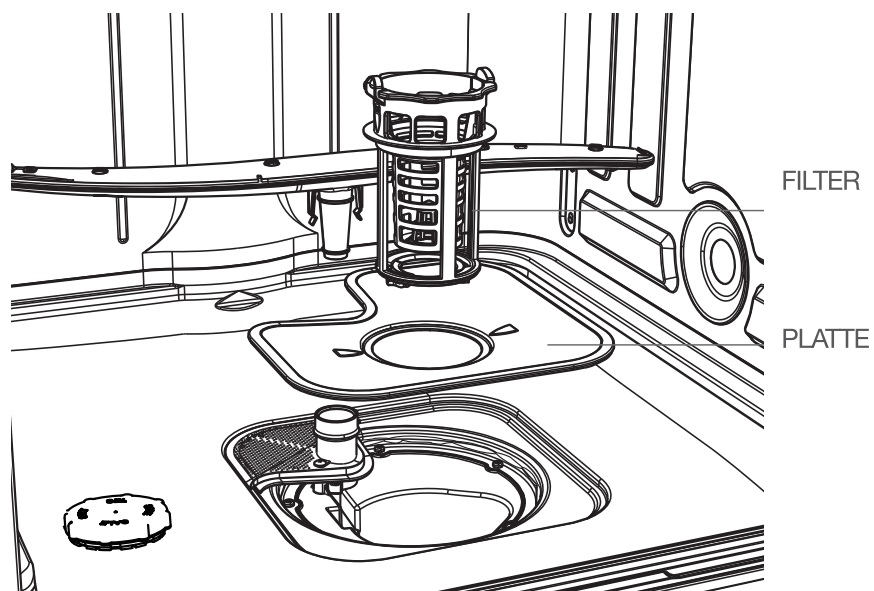

- Ziehen Sie die Filter nicht zu fest an. Setzen Sie die Filter wieder richtig und in der richtigen Reihenfolge ein, da sonst große Rückstände in das System gelangen und zu einer Verstopfung führen können.
- Benutzen Sie den Geschirrspüler nie, solange die Filter nicht wieder eingesetzt sind. Wenn die Filter nicht wieder richtig eingesetzt werden, kann dies die Leistung des Geräts beeinträchtigen und das Geschirr und die Utensilien beschädigen.

Spülarm

Die Spülarme müssen regelmäßig gereinigt werden, damit die im kalkhaltigen Wasser enthaltenen Chemikalien nicht die Düsen und Lager der Spülarme verstopfen.

Um die Spülarme zu reinigen, befolgen Sie die folgenden Anweisungen:

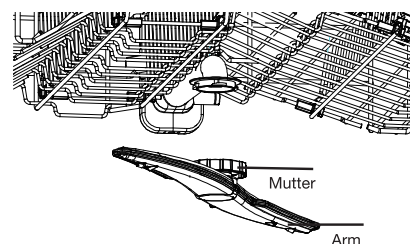

Um den oberen Sprüharm zu entfernen, drehen Sie die Mutter in der Mitte im Uhrzeigersinn, um den Arm zu lösen.

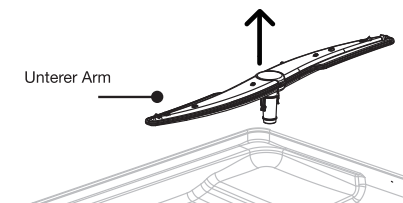

Um den unteren Sprüharm zu entfernen, ziehen Sie ihn nach oben. Waschen Sie die Sprüharme mit lauwarmem Seifenwasser und reinigen Sie die Düsen mit einer weichen Bürste. Setzen Sie sie nach gründlichem Abspülen wieder ein.

Allgemeine Wartung des Geschirrspülers

Vorsichtsmaßnahmen gegen Frost

Im Winter müssen Sie Frostschutzmaßnahmen für Ihren Geschirrspüler ergreifen. Nach jedem Waschzyklus gehen Sie bitte wie folgt vor:

1. Schalten Sie die Stromversorgung des Geschirrspülers an der Stromquelle aus.
2. Schließen Sie den Wasserzulauf und trennen den Wasserschlauch vom Wasserhahn.
3. Lassen Sie das Wasser aus dem Zulaufschlauch und dem Wasserhahn ab. (Benutzen Sie einen Eimer, um das Wasser aufzufangen).
4. Schließen Sie den Wasserschlauch wieder am Wasserhahn an.
5. Entfernen Sie den Filter am Boden des Innenraums und verwenden Sie einen Schwamm, um das Wasser im Absetzbehälter aufzusaugen.

Nach jedem Spülvorgang

Nach jedem Spülvorgang die Wasserzufuhr des Geräts schließen und die Tür offen stehen lassen, um zu verhindern, dass sich im Inneren Feuchtigkeit und Gerüche bilden.

Steckdose

Ziehen Sie vor jeder Reinigung oder Wartung immer den Netzstecker aus der Steckdose.

Die Reinigung keinesfalls mit Lösungsmitteln oder scheuernden Substanzen durchführen

Verwenden Sie zum Reinigen der Außenflächen und der Gummiteile Ihres Geschirrspülers keine Lösungsmittel oder scheuernden Reinigungsmittel. Verwenden Sie nur ein Tuch mit lauwarmem Seifenwasser. Um Flecken oder Schmutz von den Innenflächen zu entfernen, verwenden Sie ein mit Wasser und etwas Essig angefeuchtetes Tuch oder ein Reinigungsmittel, das speziell für Geschirrspüler entwickelt wurde.

Bei längerer Nichtbenutzung

Wir empfehlen Ihnen, einen Leerwaschzyklus zu machen, dann den Stecker aus der Steckdose zu ziehen, die Wasserzufuhr zu schließen und die Tür des Geräts einen Spalt breit offen zu lassen. Dies trägt dazu bei, dass die Türdichtungen länger halten und verhindert die Entstehung von Gerüchen im Inneren des Geräts.

Das Gerät bewegen

Wenn Sie das Gerät versetzen müssen, versuchen Sie, es in aufrechter Position zu halten.

Dichtungen

Ein Faktor, der zur Geruchsbildung im Geschirrspüler beiträgt, sind Essensreste, die in den Dichtungen hängen bleiben. Durch regelmäßiges Reinigen mit einem feuchten Schwamm kann dies verhindert werden.

Tipps zur Fehlerbehebung

Bevor Sie einen Techniker hinzuziehen

Das Nachschlagen in den Tabellen auf den folgenden Seiten kann Ihnen den Anruf eines Technikers ersparen.

Problem	Mögliche Ursachen	Lösungen
Das Geschirrspüler startet nicht.	Eine Sicherung ist durchgebrannt oder der Schutzschalter wurde ausgelöst.	Tauschen Sie die Sicherung in der Installation aus oder schalten Sie den Schutzschalter wieder ein. Entfernen Sie alle anderen Geräte, die denselben Stromkreis wie der Geschirrspüler verwenden.
	Das Gerät wird nicht mit Strom versorgt.	Vergewissern Sie sich, dass der Geschirrspüler eingeschaltet und die Tür richtig geschlossen ist. Vergewissern Sie sich, dass das Netzkabel richtig in die Steckdose eingesteckt ist.
	Der Wasserdruck ist schwach.	Prüfen Sie, ob der Wasserzulauf korrekt angeschlossen und der Wasserhahn geöffnet ist.
	Die Tür des Geschirrspülers ist nicht richtig geschlossen.	Achten Sie darauf, dass Sie die Tür richtig schließen, indem Sie den Riegel einrasten lassen. Überprüfen Sie, ob die Körbe nicht falsch positioniert sind.
	Sie haben das Programm nicht gestartet.	Drücken Sie die Taste Start/Pause .

DE

Das Wasser im Geschirrspüler wird nicht abgepumpt.	Der Ablaufschlauch ist verdreht oder eingeklemmt.	Überprüfen Sie den Ablaufschlauch.	
	Der Filter ist verstopft.	Kontrollieren Sie den Vorfilter.	
	Die Küchenspüle ist verstopft.	Überprüfen Sie, ob das Spülbecken in der Küche richtig entleert wird. Wenn es die Küchenspüle ist, die verstopft ist, brauchen Sie eher einen Klempner als eine Geschirrspüler-Reparatur.	
Vorhandensein von Schaum im Innenraum.	Das Spülmittel ist ungeeignet.	Verwenden Sie nur ein spezielles Spülmittel für Geschirrspüler, um Schaumbildung zu vermeiden. Wenn das passiert, öffnen Sie den Geschirrspüler und lassen den Schaum verdampfen. Füllen Sie 4 Liter kaltes Wasser in den Innenraum des Geschirrspülers. Schließen Sie die Tür des Geschirrspülers und wählen einen beliebigen Zyklus aus. Sobald der Geschirrspüler startet, pumpt er das Wasser ab. Öffnen Sie die Tür, wenn die Abpumpphase abgeschlossen ist, und prüfen Sie, ob der Schaum verschwunden ist. Den Vorgang wenn nötig wiederholen.	
		Es wurde Klarspüler verschüttet.	Verschütteten Klarspüler immer sofort abwischen.

Der Innenraum weist Flecken auf.	Möglicherweise wurde ein Spülmittel auf Farbstoffbasis verwendet.	Achten Sie darauf, dass Ihr Spülmittel keine Farbstoffe enthält.
Ein weißer Film bedeckt die Innenseite.	Mineralien, die in kalkhaltigem Wasser vorkommen.	Um das Innere des Geräts zu reinigen, verwenden Sie einen feuchten Schwamm mit Reiniger für Geschirrspüler und tragen Sie Gummihandschuhe. Verwenden Sie niemals andere Reinigungsmittel als Reiniger für Geschirrspüler, um die Gefahr der Schaumbildung zu vermeiden.
Rostflecken auf dem Besteck.	Die betroffenen Gegenstände sind nicht korrosionsbeständig.	Vermeiden Sie, Gegenstände, die nicht korrosionsbeständig sind, in der Spülmaschine zu reinigen.
	Sie haben direkt nach der Zugabe des Regeneriersalzes kein Programm gestartet. Im Spülzyklus war Salz vorhanden.	Starten Sie nach der Zugabe von Salz immer ein Leerspülprogramm. Wählen Sie nicht die Turbofunktion (falls diese bei Ihrem Modell vorhanden ist), nachdem Sie Regeneriersalz hinzugefügt haben.
	Der Deckel des Wasserenthärter ist nicht richtig befestigt.	Stellen Sie sicher, dass der Deckel des Wasserenthärter fest verschlossen ist.
Stoßgeräusche aus dem Geschirrspüler.	Ein Spülarm stößt gegen einen Gegenstand in einem Korb.	Stoppen Sie das Programm und ordnen Sie die Gegenstände, die den Spülarm behindern, neu an.
Klappernde Geräusche aus dem Geschirrspüler.	Geschirrtteile wurden lose in den Geschirrspüler gestellt.	Stoppen Sie das Programm und ordnen Sie das Geschirr neu an.

Stoßgeräusche aus den Wasserleitungen.	Dies kann mit der Installation vor Ort oder dem Durchmesser der Rohre zusammenhängen.	Dies hat keinen Einfluss auf die Funktionsfähigkeit des Geschirrspülers. Wenden Sie sich im Zweifelsfall bitte an einen qualifizierten Klempner.
Das Geschirr ist nicht sauber.	Das Geschirr wurde nicht richtig eingeräumt.	Lesen Sie dazu das Kapitel „Vorbereitung und Einräumen des Geschirrs“.
	Das Programm war nicht stark genug.	Wählen Sie ein intensiveres Programm.
Das Geschirr ist nicht sauber.	Es wurde eine unzureichende Menge an Spülmittel ausgegeben.	Verwenden Sie mehr Waschmittel oder nehmen Sie ein anderes.
	Geschirr behindert die Bewegung des Spülarms.	Ordnen Sie die Gegenstände neu an, damit sich die Spülarms frei drehen können.
	Die Filtergruppe ist nicht sauber oder wurde nicht richtig in den Boden des Innenraums eingesetzt. Dies kann die Düsen der Spülarms blockieren.	Reinigen Sie den Filter und/oder setzen Sie ihn richtig ein. Reinigen Sie die Düsen der Spülarms.
Die Gläser sind trüb.	Kombination aus weichem Wasser und zu viel Spülmittel.	Verwenden Sie weniger Spülmittel, wenn Ihr Wasser weich ist, und wählen Sie einen kürzeren Zyklus zum Spülen von Gläsern.
Auf dem Geschirr und den Gläsern entstehen weiße Flecken.	In Regionen mit kalkhaltigem Wasser kann es zu Kalkablagerungen kommen.	Geben Sie mehr Spülmittel hinzu.
Schwarze oder graue Spuren auf dem Geschirr.	Aluminiumutensilien haben am Geschirr gescheuert.	Verwenden Sie einen leicht abrasiven Reiniger, um diese Spuren zu entfernen.
Es verbleibt Spülmittel im Fach.	Geschirr blockiert das Fach für das Spülmittel.	Räumen Sie das Geschirr richtig ein.

Das Geschirr ist nicht trocken.	Es wurde falsch eingeräumt.	Räumen Sie den Geschirrspüler so ein, wie es in dieser Anleitung beschrieben ist.
	Das Geschirr wurde zu früh ausgeräumt.	Räumen Sie Ihren Geschirrspüler nicht sofort nach dem Spülen aus. Öffnen Sie die Tür einen Spalt breit, damit der Dampf austreten kann. Warten Sie mit der Entnahme des Geschirrs, bis die Innentemperatur gesunken ist und sich das Geschirr nicht mehr zu heiß anfühlt. Beginnen Sie damit, den unteren Korb auszuräumen, damit kein Wasser aus dem oberen Korb auf das saubere Geschirr läuft.
	Es wurde ein falsches Programm ausgewählt.	Bei einem Kurzprogramm ist die Spültemperatur niedriger, was die Waschleistung verringert. Wählen Sie ein Programm mit einer langen Spüldauer.
	Verwendung von Besteck mit minderwertiger Beschichtung.	Das Abpumpen des Wassers wird mit solchen Gegenständen schwieriger. Besteck oder Geschirr dieser Art dürfen nicht in der Spülmaschine gereinigt werden.

Fehlercodes

Bei einer Fehlfunktion zeigt der Geschirrspüler Fehlercodes an, die Ihnen helfen, das Problem zu identifizieren:

Angabe	Bedeutung	Mögliche Ursachen
<p>Alle Kontrollleuchten blinken 1 Mal alle 3 Sekunden</p>	<p>Störung beim Wasserzulauf</p>	<p>Die Wasserzufuhr ist geschlossen. Sollte dies der Fall sein, öffnen Sie diese.</p> <p>Der Filter am Wasserzulaufschlauch ist verstopft, wenn nötig die Verstopfung entfernen.</p> <p>Der Wasserdruck ist möglicherweise unzureichend. Überprüfen und korrigieren Sie die Wasserzufuhr.</p> <p>Wenn das Problem weiterhin besteht, wenden Sie sich bitte an den Kundendienst.</p>
<p>Alle Kontrollleuchten blinken 3 Mal alle 3 Sekunden</p>	<p>Störung beim Wasserstand Wasseraustritt im Gerät Ablauf verstopft</p>	<p>Unterbrechen Sie die Wasserzufuhr und wenden sich an den Kundendienst. Ziehen Sie den Netzstecker erst, nachdem Sie die Wasserzufuhr unterbrochen und sich vergewissert haben, dass keine Gefahr besteht.</p>



- Bei Überlaufen schließen Sie die Wasserzufuhr, bevor Sie einen Techniker hinzuziehen.
- Wenn sich durch Überlaufen oder wegen eines kleinen Lecks Wasser auf dem Boden des Spülraums befindet, muss dieses Wasser entfernt werden, bevor der Geschirrspüler wieder gestartet wird.

DE



INFORMATION



Die in der Produktdatenbank erfassten Angaben zu den Modellen finden Sie auf der folgenden Webseite, indem Sie nach der Kennung Ihres Modells (*) suchen, die auf dem Energieetikett angegeben ist:
<https://eprel.ec.europa.eu/>

Die Ersatzteil-Verfügbarkeitsdauer Ihres Gerätes beträgt 10 Jahre.

Internet-Link zur Website des Lieferanten, auf der die in Punkt 6 des Anhangs II der Verordnung (EU) 2019/2022 der Kommission genannten Informationen zu finden sind:
<https://www.boulangier.com/info/assistance/>

Produktdatenblatt

Bezeichnung	Wert	Einheit
Marke	Listo	
Modell-Referenz	LLVS46DW	
Nennkapazität	10	Gedecke
Anzahl der Spülprogramme	6	
Startzeitverzögerung	Ja	
Maximale Startzeitverzögerung	9	h
Abmessungen (L x B x H)	44,8 x 60,5 x 84,6	cm
Nettogewicht	36	kg
Energieeffizienzklasse	D	
Energieeffizienz-Index (EEI) (für das ECO-Programm)	49,9	
Index der Reinigungsleistung (für das ECO-Programm)	1,121	
Index der Trocknungsleistung (für das ECO-Programm)	1,061	
Der Energieverbrauch beträgt 189 kWh pro Jahr auf der Grundlage von 280 Standard-Waschzyklen pro Jahr mit Kaltwasserzufuhr und dem Verbrauch der Energiesparmodi. Der tatsächliche Energieverbrauch hängt von den Nutzungsbedingungen des Geräts ab.		
Energieverbrauch des Standardwaschzyklus (bei ECO-Programm)	0,674	kWh
Wasserverbrauch des Standardwaschzyklus (für das ECO-Programm)	9,0	L
Spannung und Frequenz	220 - 240 V ~ 50 Hz	
Nennleistung	1720 - 2050	W
Stromverbrauch im „Aus“-Modus	0,50	W
Leistungsaufnahme im „Left-On-Modus“	0,50	W
Maximaler Wasserdruck	10 bar / 1 MPa	
Minimaler Wasserdruck	0,3 bar / 0,03 MPa	
Wasserverbrauch 2520 Liter pro Jahr auf der Grundlage von 280 Standard-Waschzyklen. Der tatsächliche Wasserverbrauch hängt von den Nutzungsbedingungen des Geräts ab.		
Klasse der Trocknungseffizienz A auf einer Skala von G (am wenigsten effiziente Geräte) bis A (effizienteste Geräte).		
Das „Standard-Programm“ ist der Standard-Waschzyklus, auf den sich die Informationen auf dem Typenschild und dem Datenblatt beziehen. Es handelt sich um das effizienteste Programm für normal verschmutztes Geschirr in Bezug auf den kombinierten Wasser- und Energieverbrauch.		
Dauer des Standardprogramms	303	Minuten
Luftschallemissionen	46	dB
Luftschallemissionsklasse (für das ECO-Programm)	C	
Option „½ Ladung“	Ja	
Einbaufähig	Nein	

Voor gebruik van uw vaatwasser

Bedankt voor uw aankoop van deze vaatwasser. Volg de onderstaande stappen om het beste uit uw toestel te halen.

1. Installeer uw vaatwasser. Raadpleeg het hoofdstuk **“Montage-instructies”**.
2. Vul het zoutreservoir. Raadpleeg het hoofdstuk **“Het zoutreservoir vullen”**.
3. Vul de manden. Raadpleeg het hoofdstuk **“De vaatwasser voorbereiden en vullen”**.
4. Vul het vaatwasmiddelbakje. Raadpleeg het hoofdstuk **“Het vaatwasmiddelbakje vullen”**.
5. Kies en start een programma. Raadpleeg het hoofdstuk **“Een programma starten”**.

NL

Montage-instructies

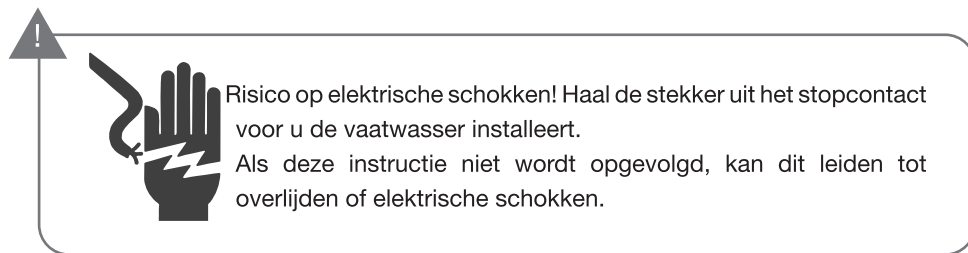

Plaats van het toestel

Uw toestel kan vrij worden geïnstalleerd tussen bestaande kasten of onder een bestaand werkblad.

Plaats de vaatwasser op de gewenste plaats. De achterkant van het toestel moet tegen de muur erachter rusten en de zijkanen tegen aangrenzende kasten of muren. Deze vaatwasser heeft een afvoer- en watertoevoerslang die aan de linker- of rechterkant kunnen worden geplaatst voor eenvoudige installatie.

Controleer de afmetingen van het toestel op de volgende pagina voor u het installeert.

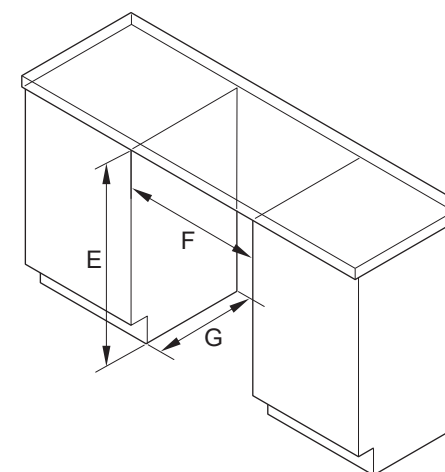
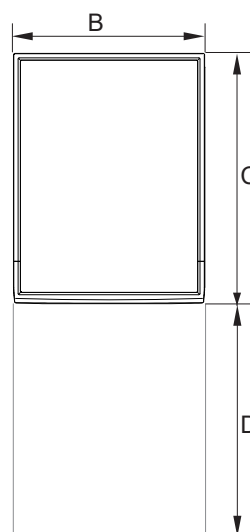
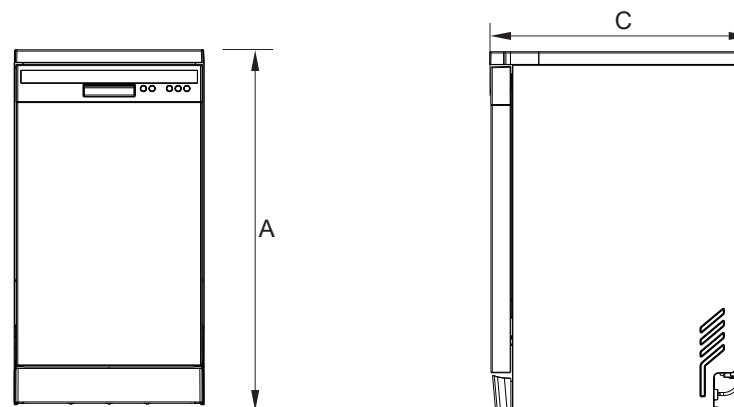

TOESTEL (afmetingen in mm)		NIS (afmetingen in mm)	
A	MET WERKBLAD: 846-876 ZONDER WERKBLAD: 816-846	E	MET WERKBLAD: 850-880 ZONDER WERKBLAD: 825-855
B	448	F	450
C	605	G	605
D	595		

Het toestel waterpas zetten

Als het toestel op de gewenste plaats staat, kan de hoogte van de vaatwasser worden aangepast door aan de stelvoetjes te draaien.

De helling mag niet meer dan 2° zijn.

Vrijstaande installatie

Installatie tussen bestaande kasten

De hoogte van deze vaatwasser (845 mm) maakt het mogelijk om het toestel te installeren tussen bestaande kasten van dezelfde hoogte in moderne inbouwkeukens. De voetjes kunnen op de juiste hoogte worden afgesteld.

De bovenkant van het toestel vereist geen speciaal onderhoud en is bestand tegen hitte, krassen en vlekken.

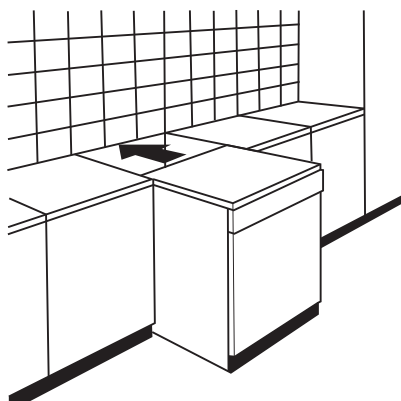

Onder een bestaand werkblad

(bij installatie onder een werkblad)

De meeste moderne inbouwkeukens hebben één werkblad waaronder de kasten en toestellen zijn geïnstalleerd. In dat geval is het beter om het bovenblad van de vaatwasser te verwijderen door de schroeven onder de achterste rand bovenaan los te draaien, het werkblad te verschuiven en op te tillen om het weg te nemen.



Opgelet:

Als het bovenblad is verwijderd, moeten de schroeven onder de achterste rand bovenaan weer worden vastgeschroefd.

De hoogte van het toestel is dan 815 mm en in overeenstemming met de internationale voorschriften (ISO). De vaatwasser past nu perfect onder het werkblad van de keuken. Raadpleeg onderstaande afbeeldingen.

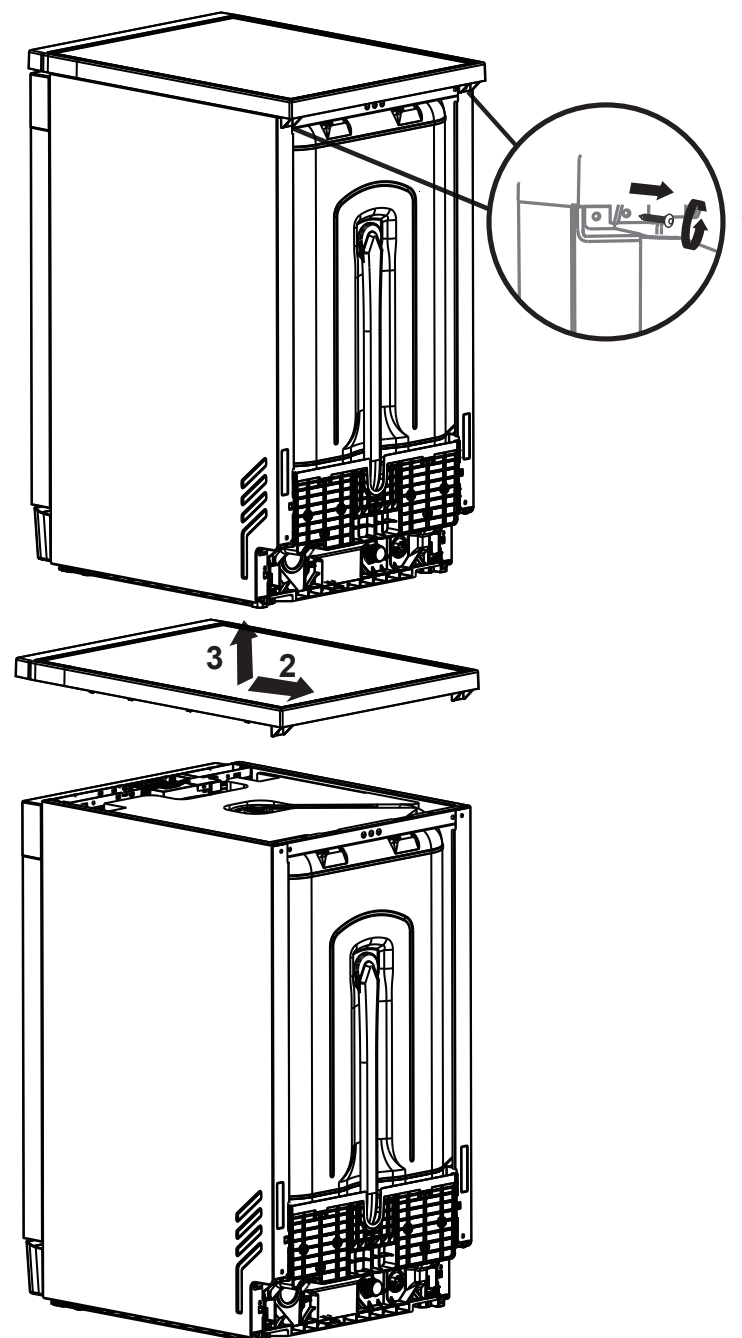

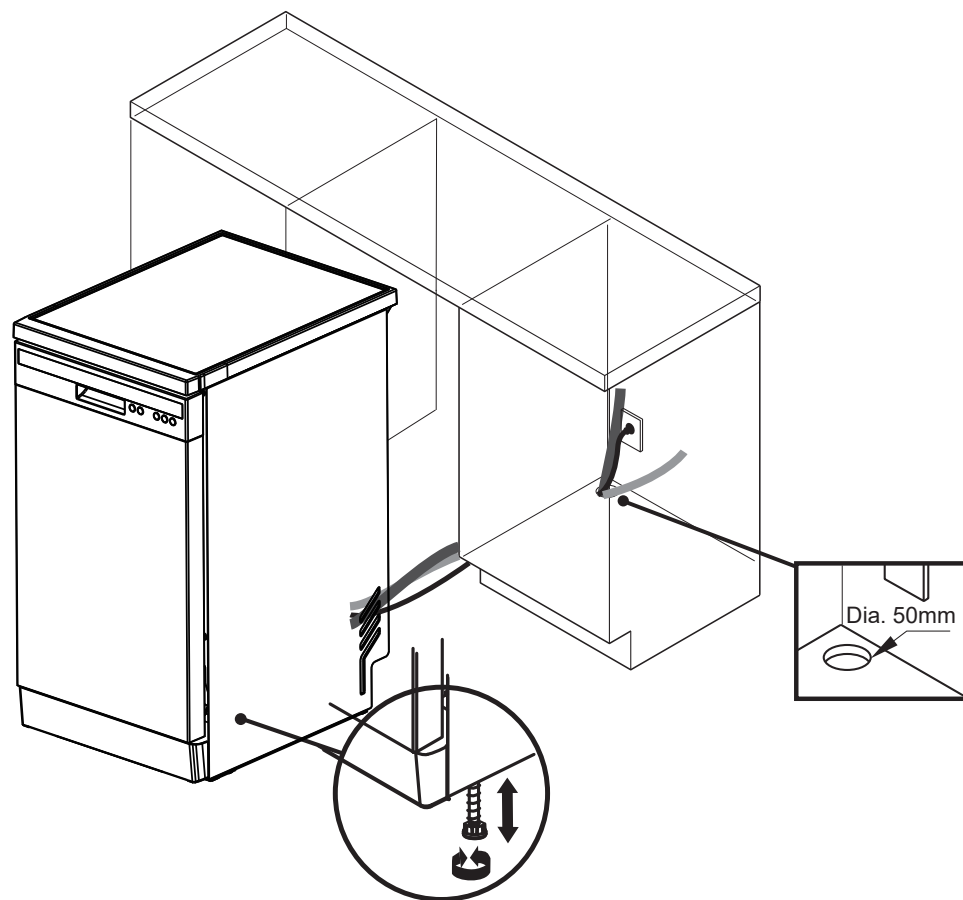

Watertoevoer en -afvoer

Aansluiting op koud water

Sluit de toevoerslang voor koud water (meegeleverd) aan op een koudwaterkraan met een schroefdraad van 1,9 cm en controleer of deze goed vastzit.

Als de waterleidingen nieuw of lange tijd niet gebruikt zijn, laat dan water lopen om te controleren of het helder is. Deze voorzorgsmaatregel is nodig om te vermijden dat de watertoevoer wordt geblokkeerd, wat het toestel zou kunnen beschadigen.

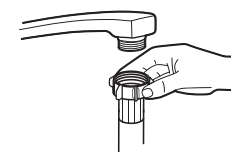

Standaard
toevoerslang

NL



Een slang die is aangesloten op een gootsteendouche kan barsten als deze op dezelfde waterleiding is geïnstalleerd als de vaatwasser. Als uw gootsteen hiermee is uitgerust, raden we aan de slang los te koppelen en het gat af te dichten.

De afvoerslang aansluiten

Plaats de afvoerslang in een afvoerbuis met een minimale diameter van **40 mm** of laat ze in de gootsteen lopen. Zorg ervoor dat de slang niet wordt geplooid of samengedrukt. De afvoerbuis mag niet hoger zijn dan **950 mm**. Het vrije uiteinde van de slang mag niet worden ondergedompeld in water om terugstroming te voorkomen.



Bevestig de afvoerslang stevig in positie A of B.

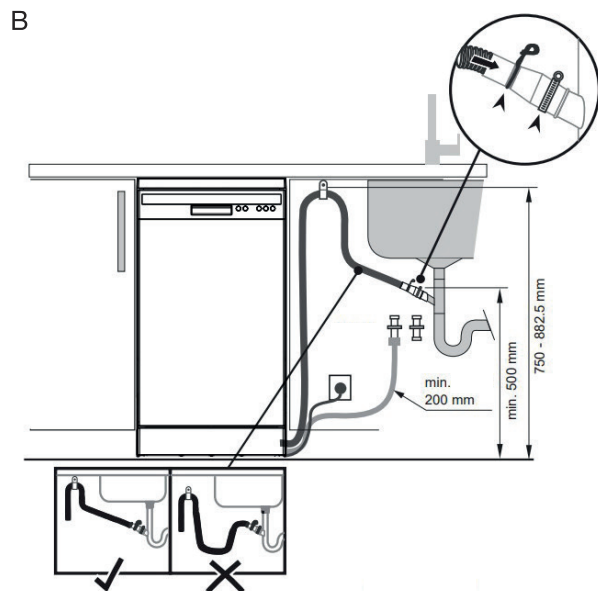
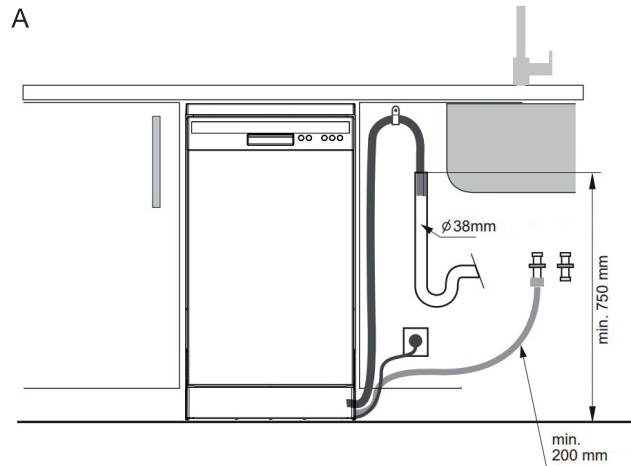

Overtollig water uit de slang afvoeren

Als de gootsteen op een hoogte van meer dan **850 mm** boven de vloer is geïnstalleerd, kan overtollig water uit de afvoerslang niet rechtstreeks in de gootsteen worden afgevoerd. In dat geval moet het overtollige water uit de slang worden opgevangen in een geschikte bak of recipiënt, die buiten het toestel en lager dan de gootsteen wordt geplaatst.

Waterafvoer

Sluit de afvoerslang aan. Zorg ervoor dat deze goed vastzit om lekkages te voorkomen. Controleer of de afvoerslang niet gedraaid of samengedrukt is.

Verlengstuk voor de afvoerslang

Als u een verlengstuk voor de afvoerslang nodig hebt, gebruik dan een vergelijkbare slang. De slang mag niet langer zijn dan **4 meter** om de vaatwasser optimaal te laten werken.

De sifon aansluiten

De afstand tussen de onderkant van de kuip en de afvoer mag maximaal **85 cm** zijn. De afvoerslang moet stevig worden bevestigd.

NL

Elektrische aansluiting

Opgelet

De leidingen en elektrische apparatuur moeten door professionals worden geïnstalleerd.



Voor uw persoonlijke veiligheid:

- Gebruik geen verlengkabel of adapter met dit toestel.
- De aarding van de stroomkabel mag nooit worden doorgeknipt of verwijderd.

Elektrische vereisten

Raadpleeg het energielabel voor informatie over de spanning voor u de vaatwasser aansluit op een geschikte voedingsbron. Gebruik de voorgeschreven zekering van 10A/13A/16A en de aanbevolen trage zekering of stroomonderbreker. Voorzie een aparte stroomkring voor het toestel.

Elektrische aansluiting

Zorg ervoor dat de spanning en frequentie overeenkomen met de gegevens op het typeplaatje. Steek de stekker alleen in een correct geaard stopcontact. Als het stopcontact waarop het toestel moet worden aangesloten niet geschikt is voor de stekker, moet u het stopcontact vervangen in plaats van een adapter of iets gelijkaardigs te gebruiken, om oververhitting en brandwonden te voorkomen.

Controleer of het stopcontact correct geaard is voor u het gebruikt.

Ingebruikname van uw vaatwasser na installatie

Het zoutreservoir vullen

OPMERKING:

Gebruik altijd zout dat speciaal bedoeld is voor gebruik in een vaatwasser.

Het zoutreservoir bevindt zich onder de onderste mand en moet worden gevuld zoals hieronder wordt uitgelegd:

NL



Gebruik alleen zout dat speciaal bedoeld is voor vaatwassers!

Elk ander type zout dat niet specifiek bedoeld is voor gebruik in een vaatwasser, zoals keukenzout, kan de waterontharder beschadigen. In geval van schade door het gebruik van ongeschikt zout, wijst de fabrikant alle garanties en aansprakelijkheid voor de veroorzaakte schade af.

Vul het zoutreservoir pas bij wanneer u op het punt staat om een programma te starten.

Dit voorkomt dat zoutkorrels of zout water die gemorst zijn en op de bodem van de machine blijven liggen, corrosie veroorzaken.

Volg de onderstaande stappen om vaatwaszout toe te voegen:

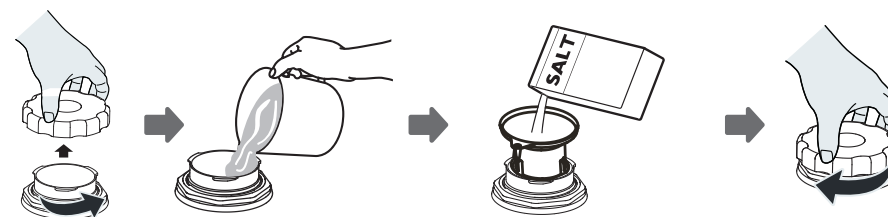

1. Verwijder de onderste mand en schroef de dop van het reservoir los.
2. Vul het zoutreservoir met water (ongeveer 500 ml).
3. Plaats het uiteinde van de trechter in de opening en giet er ongeveer 500 g vaatwaszout in. Het is normaal dat er een kleine hoeveelheid water naar buiten loopt.
4. Als het reservoir gevuld is, schroef de dop er dan weer stevig op.

- Het zoutindicatielampje  gaat uit zodra het reservoir gevuld is met zout.
- Onmiddellijk na het vullen van het zoutreservoir moet een programma worden gestart (bij voorkeur een kort programma). Anders kunnen het filtersysteem, de pomp of andere belangrijke onderdelen van het toestel beschadigd raken door het zoute water. Dit valt niet onder de garantie.

OPMERKINGEN:

- Het zoutreservoir moet alleen worden bijgevuld wanneer het indicatielampje () oplicht op het bedieningspaneel. Afhankelijk van hoe gemakkelijk het zout oplost, kan het zoutindicatielampje zelfs bij een vol reservoir blijven branden.
- Als u zout hebt gemorst, voer dan een snel- of voorwasprogramma uit om het te verwijderen.

Een programma starten

- Verwijder de bovenste en onderste mand, plaats de vaat erin en schuif ze weer in de vaatwasser. We raden aan eerst de onderste mand te laden en dan de bovenste.
- Voeg het vaatwasmiddel toe.
- Steek de stekker in een geschikt stopcontact. Zorg ervoor dat de watertoevoer open en op volle druk staat.
- Sluit de deur.
- Zet het toestel aan door op de knop **Aan/uit**  te drukken.
- Kies een programma met de **programmakeuzeknop P** .
- Selecteer eventuele opties/functionies.
- Start het programma met de knop **Start/Pauze** .
- Het programma start en het toestel stopt wanneer het programma volledig is afgerond. De deur gaat open op een kier om het droogproces te vergemakkelijken.

Een lopend programma wijzigen

Een programma kan alleen worden gewijzigd als het pas begonnen is. Als het programma verder gevorderd is, is het mogelijk dat het vaatwasmiddel al is vrijgekomen en het toestel het afwaswater al heeft afgevoerd. In dat geval moet de vaatwasser opnieuw worden ingesteld en moet het vaatwasmiddelbakje opnieuw worden gevuld.

Volg onderstaande instructies om de vaatwasser opnieuw in te stellen:

- Open de deur van de vaatwasser.
- Houd de knop **Start/Pauze**  **3 seconden** ingedrukt om het programma te pauzeren en te annuleren.
- Herhaal de eerder beschreven stappen om een programma te starten.

NL

Vergeeten vaatwerk toevoegen

U kunt op elk moment vergeten vaatwerk toevoegen zolang het vaatwasmiddel nog niet is vrijgegeven. Volg hiervoor de onderstaande instructies:

- Open de deur op een kier om het afwassen te stoppen. Open de deur volledig zodra de sproeiarmen gestopt zijn.
- Voeg het vergeten vaatwerk toe.
- Sluit de deur. Het programma herbegint waar het was gebleven.

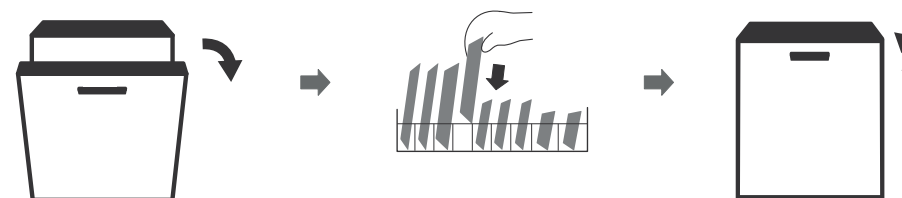

Gebruik van uw vaatwasser

Bedieningspaneel

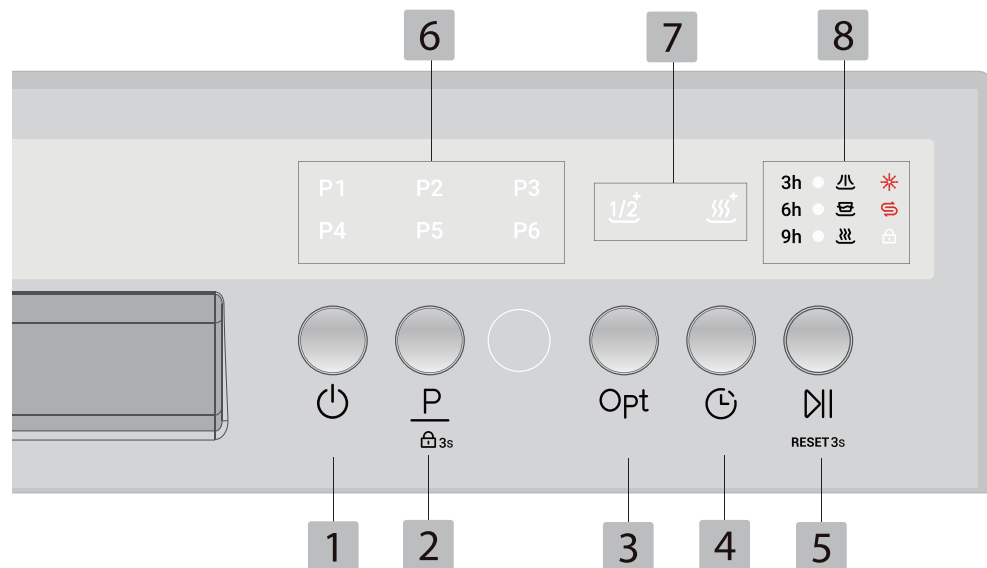

OPMERKING:

het bedieningspaneel reageert enkel wanneer de deur van de vaatwasser dicht is.

Toetsen - basisbediening

1		Aan/uit	Druk op deze knop om de vaatwasser in te schakelen, waarna het scherm oplicht, of uit te schakelen, waarna het scherm uitgaat.
2		Programma's	Druk op deze knop om het gewenste programma te kiezen (van P1 tot P6). Bij elke druk op de knop licht het pictogram van het gekozen programma op.
		Kinderbeveiliging	Houd de toets 3 seconden ingedrukt om de Kinderbeveiliging in of uit te schakelen. Deze functie voorkomt dat de toetsen per ongeluk worden geactiveerd.



3		Opties	Druk op deze knop om de gewenste optie te kiezen. Bij elke druk op de knop licht het pictogram van de gekozen optie op. De beschikbare opties zijn: Halve lading en Extra spoelen .
4		Uitgesteld starten	Kies eerst het programma/de eventuele opties en druk vervolgens op de knop Startuitstel om de starttijd uit te stellen. Een programma kan met 3, 6 of 9 uur worden uitgesteld. Druk herhaaldelijk op de toets om de gewenste tijd te selecteren. Het bijbehorende indicatielampje licht op. Druk daarna op Start/Pauze en doe de deur dicht. Als de tijd verstreken is, zal het programma starten. Houd de knop Start/Pauze ingedrukt om te annuleren.
5		Start/Pauze	Houd deze knop 3 seconden ingedrukt om het gekozen programma te starten of te annuleren.

Lampjes - programma's

	P1 Programma Eco*	Dit is het standaardprogramma voor normaal vervuilde vaat: potten, borden, glazen en pannen. Dit is het meest efficiënte programma op het vlak van energie- en waterverbruik.
	P2 Programma 59'	Een kort programma voor licht vervuilde vaat.
	P3 Programma 70 °C Intensief	Programma op hoge temperatuur voor sterk vervuilde vaat, inclusief potten en pannen met aangekoekte etensresten.
	P4 Programma 60 °C	Programma voor normaal vervuilde vaat, inclusief borden en schotels met aangekoekte etensresten.

6		P5 Programma 45 °C	Speciaal bedoeld voor glazen en licht vervuilde delicate vaat.
		P6 Programma Snel 30'	Een kort programma voor licht vervuilde vaat, zoals kopjes of borden die nauwelijks vuil zijn.

Lampjes - Opties

7		Halve lading	Als u maar enkele couverts hoeft af te wassen, kunt u deze functie kiezen om energie en water te besparen. Druk op de toets Opt . Het lampje licht op.
		Extra drogen	De optie Extra drogen verlengt de droogtijd om betere droogresultaten te verkrijgen. Druk op de toets Opt . Het lampje licht op.

Lampjes - Indicaties

8	3 u 6 u 9 u	Lampje duur startuistel	Als een van deze lampjes brandt, is er een uitgestelde start ingesteld. De geactiveerde tijd komt overeen met de gekozen duur van uistel.
		Indicatielampje Afwassen	Als dit lampje brandt, loopt de afwasfase: het toestel reinigt de vaat met warm water en vaatwasmiddel.
		Indicatielampje Spoelen	Als dit lampje brandt, loopt de spoelfase: het toestel verwijdert product- en vuilresten.
		Indicatielampje Drogen	Als dit lampje brandt, loopt de droogfase: het toestel is in de laatste fase en geeft aan dat de deur binnenkort opengaat (als de optie Automatisch openen is geactiveerd). Aan het einde van het programma klinkt er 3 keer een pieptoon. Het toestel wordt 1 minuut na het einde van het programma uitgeschakeld.

8		Waarschuwinglampje Glansspoelmiddel	Als dit lampje brandt, is het niveau van glansspoelmiddel in de vaatwasser laag en moet het betreffende bakje worden bijgevuld.
		Waarschuwinglampje Zout	Als dit lampje gaat branden, heeft de vaatwasser te weinig zout en moet dit worden bijgevuld.
		Indicatielampje Kinderbeveiliging	Als dit lampje brandt, is de kinderbeveiliging ingeschakeld en kunnen de toetsen niet worden geactiveerd.

*Das ECO-Programm eignet sich für normal verschmutztes Geschirr und ist das effizienteste Programm in Bezug auf den kombinierten Energie- und Wasserverbrauch. Es wird verwendet, um die Konformität des Geräts mit den europäischen Ökodesign-Vorschriften zu bewerten. Das Beladen des Haushaltsgeschirrspülers bis zur vom Hersteller angegebenen Kapazität trägt zur Energie- und Wassereinsparung bei. Das manuelle Vorspülen von Geschirr erhöht den Energie- und Wasserverbrauch und wird nicht empfohlen. Das Spülen von Geschirr in der Spülmaschine verbraucht in der Regel weniger Energie und Wasser als das Spülen von Hand, wenn die Haushalts-Spülmaschine gemäß den Anweisungen des Herstellers verwendet wird. Die für andere Programme als das ECO-Programm angegebenen Werte sind rein indikativ.

Instellingen van de vaatwasser

Uw toestel wordt geleverd met fabrieksinstellingen die kunnen worden aangepast aan uw specifieke omgeving en behoeften. Ga als volgt te werk om het instellingenmenu van uw toestel te openen:

1. Sluit de deur en **schakel het toestel in**. Zorg ervoor dat de afwasfase niet loopt.

2. Houd **de toets Opt** 3 seconden ingedrukt om naar het instellingenmenu van het toestel te gaan. Alle lampjes knipperen een keer en er klinkt een pieptoon om aan te geven dat de instellingsmodus is geactiveerd.



3. Er zijn verschillende instellingen mogelijk: waterhardheid, pieptoon, hoeveelheid glansspoelmiddel, geheugenfunctie en automatische opening van de deur. Raadpleeg de onderstaande tabel om te weten hoe elke instelling kan worden aangepast.



4. Wanneer u de gewenste waarde voor de huidige instelling hebt gekozen, houd dan de knop **Aan/uit**  ingedrukt om op te slaan en de instellingsmodus te verlaten.









Gebruiksmeter

Druk in de programmaselectiemodus 3 seconden lang op de toetsen **Opt en Uitgesteld starten** om naar de weergavemodus voor het totale aantal wasbeurten te gaan. Het aantal wordt aangegeven door het knipperen van de programma-indicatielampjes. Bijvoorbeeld, voor een aantal wasbeurten gelijk aan 123456,

- knippert P1 1 keer
- knippert P2 2 keer
- knippert P3 3 keer
- knippert P4 4 keer
- knippert P5 5 keer
- knippert P6 6 keer

Benoeming	Mogelijke instellingen	Bijhorende indicatie-lampjes	Uitleg
Waterhardheid	H1	Geen	Raadpleeg het hoofdstuk " Het zoutverbruik instellen ". De fabrieksinstelling is H4. Pas deze instelling aan volgens de hardheid van het water in uw regio. <ul style="list-style-type: none"> • Houd de toets Opt 3 seconden ingedrukt om naar het instellingenmenu van het toestel te gaan. • Druk op de toets Aan/uit  om de waterhardheid in te stellen. Bij elke druk op de knop kan de instelling worden veranderd. • Wanneer u de gewenste instelling hebt bereikt, houd dan de knop Aan/uit  ingedrukt om op te slaan en de instellingsmodus te verlaten.
	H2	P1	
	H3	P1 P2	
	H4	P1 P2 P3	
	H5	P1 P2 P3 P4	
	H6	P1 P2 P3 P4 P5	

Benoeming	Mogelijke instellingen	Bijhorende indicatie-lampjes	Uitleg
Glansspoelmiddel	R1	Geen	<p>Raadpleeg het hoofdstuk "Het glansspoelmiddelbakje instellen". De fabrieksinstelling is R3 (5 ml). Pas deze instelling aan volgens de behaalde afwasresultaten.</p> <ul style="list-style-type: none"> Houd de toets Opt 3 seconden ingedrukt om naar het instellingenmenu van het toestel te gaan. Druk kort op de toets Opt om de hoeveelheid glansspoelmiddel in te stellen. Bij elke druk op de knop kan de instelling worden veranderd. Wanneer u de gewenste instelling hebt bereikt, houd dan de knop Aan/uit  ingedrukt om op te slaan en de instellingsmodus te verlaten.
	R2	3 u	
	R3	3 u 6 u	
	R4	3 u 6 u 9 u	
Pieptoon	Geactiveerd	 + pieptoon	<p>Schakel de verschillende pieptonen in of uit.</p> <ul style="list-style-type: none"> Houd de toets Opt 3 seconden ingedrukt om naar het instellingenmenu van het toestel te gaan. Druk op de toets P om de pieptonen in te stellen. Bij elke druk op de knop kan de instelling worden veranderd. Wanneer u de gewenste instelling hebt bereikt, houd dan de knop Aan/uit  ingedrukt om op te slaan en de instellingsmodus te verlaten.
	Uitgeschakeld	Geen	

Benoeming	Mogelijke instellingen	Bijhorende indicatie-lampjes	Uitleg
Automatisch openen van de deur	Geactiveerd		<p>Schakel het automatisch openen van de deur aan het einde van het programma in of uit. Standaard ingeschakeld.</p> <ul style="list-style-type: none"> Houd de toets Opt 3 seconden ingedrukt om naar het instellingenmenu van het toestel te gaan. Druk kort op de toets Start/Pauze  om de geheugenfunctie in te stellen. Bij elke druk op de knop kan de instelling worden veranderd. Wanneer deze functie is ingeschakeld, gaat de deur tijdens de droogfase automatisch open. Het lampje  en het lampje  branden. Wanneer u de gewenste instelling hebt bereikt, houd dan de knop Aan/uit  ingedrukt om op te slaan en de instellingsmodus te verlaten.
	Uitgeschakeld		
Geheugenfunctie	Geactiveerd		<p>Schakel de geheugenfunctie in of uit (standaard wordt het laatst gekozen programma geselecteerd). Standaard uitgeschakeld.</p> <ul style="list-style-type: none"> Houd de toets Opt 3 seconden ingedrukt om naar het instellingenmenu van het toestel te gaan. Druk kort op de toets Startuitstel  om de geheugenfunctie in te stellen. Bij elke druk op de knop kan de instelling worden veranderd. Wanneer u de gewenste instelling hebt bereikt, houd dan de knop Aan/uit  ingedrukt om op te slaan en de instellingsmodus te verlaten.
	Uitgeschakeld	Geen	

Waterontharder

De waterhardheid varieert van plaats tot plaats. Als er hard water in de vaatwasser wordt gebruikt, ontstaat er aanslag op het vaatwerk en keukengerei.

Dit toestel is uitgerust met een speciale ontharder met zoutreservoir om kalk en mineralen uit het water te halen.

Het zoutverbruik instellen

Bij deze vaatwasser kan de gebruikte hoeveelheid zout worden ingesteld in functie van de hardheid van het water. Dit maakt het mogelijk om het zoutverbruik te optimaliseren en aan te passen. Volg de onderstaande stappen om het zoutverbruik in te stellen:

1. Sluit de deur en **schakel het toestel in**. Zorg ervoor dat de afwasfase niet loopt.

2. Houd **de toets Opt** 3 seconden ingedrukt om naar het instellingenmenu van het toestel te gaan. Alle lampjes knipperen een keer en er klinkt een pieptoon om aan te geven dat de instellingsmodus is geactiveerd.



3. Druk kort op **de toets Aan/uit** om de waarden te doorlopen (tussen H1 en H5) en de gewenste waarde voor de instelling van het zoutverbruik te kiezen. Raadpleeg de onderstaande tabel voor de beschikbare instellingen.



4. Wanneer u de gewenste instelling voor het zoutverbruik hebt gekozen, houd dan de knop **Aan/uit** ingedrukt om op te slaan en de instellingsmodus te verlaten.



WATERHARDHEID				Instelling waterontharder	Zoutverbruik (gram/cyclus)
Duitse graden °dH	Franse graden °fH	Engelse graden °Clark	Mmol/l		
0 - 5	0 - 9	0 - 6	0 - 0,94	H1	0
6 - 11	10 - 20	7 - 14	1,0 - 2,0	H2	9
12 - 17	21 - 30	15 - 21	2,1 - 3,0	H3	12
18 - 22	31 - 40	22 - 28	3,1 - 4,0	H4	20
23 - 34	41 - 60	29 - 42	4,1 - 6,0	H5	30
35 - 55	61 - 98	43 - 69	6,1 - 9,8	H5	60

Fabrieksinstelling: H4

Neem contact op met uw plaatselijke waterbedrijf voor informatie over de hardheid van uw water.

Water met een hardheid hoger dan 5 °dH (9 °fH / 6 °eH / 0,94 mmol/L) moet worden onthard. Bij aanvoer van water met een hardheid lager dan 5 °dH (9 °fH / 6 °eH / 0,94 mmol/L), kies H1. De waterontharder is uitgeschakeld en er moet geen zout worden toegevoegd.

Als de waterhardheid hoger is dan 55 °dH (98 °fH / 69 °eH / 9,8 mmol/L), raden we aan een externe waterontharder aan te sluiten.



Raadpleeg het hoofdstuk "Het zoutreservoir vullen" als het zout in uw vaatwasser op is.

De vaat voorbereiden en inladen

- Koop alleen keukengerei met het label "Vaatwasbestendig".
- Kies voor delicate vaat een programma met de laagst mogelijke temperatuur.
- Haal glazen en bestek niet meteen na afloop van het programma uit de vaatwasser om beschadiging te voorkomen.

Vaatwasbestendig bestek en vaatwerk

Niet geschikt:

- Bestek met handvatten in hout, hoorn, porselein of parelmoer
- Plastic artikelen die niet hittebestendig zijn
- Oud bestek met gelijkde onderdelen die niet bestand zijn tegen hoge temperaturen
- Gelijmd vaatwerk of bestek
- Artikelen gemaakt van tin of koper
- Kristallen glazen
- Stalen voorwerpen die kunnen roesten
- Houten planken
- Voorwerpen gemaakt van synthetische vezels

Beperkt geschikt:

- Sommige soorten glazen kunnen dof worden na veelvuldig afwassen.
- Voorwerpen in zilver en aluminium hebben de neiging om te verkleuren tijdens het afwassen.
- Gelakte motieven kunnen vervagen als ze vaak in de vaatwasser worden afgewassen.

Aanbevelingen om de vaatwasser te vullen

Verwijder grote etensresten. Week aangebrande etensresten los. Het is niet nodig om de vaat af te spoelen onder stromend water.

Volg deze laadtips om de prestaties van uw vaatwasser te optimaliseren.

Plaats voorwerpen als volgt in de vaatwasser:

- Voorwerpen zoals kopjes, glazen, potten, pannen enz. moeten naar beneden worden geplaatst.
- Gebogen voorwerpen of voorwerpen met uitsparingen moeten schuin worden geplaatst, zodat het water kan weglopen.
- Al het keukengerei moet netjes worden geplaatst, zodat het niet omvalt.
- Al het keukengerei moet zo worden geplaatst dat de sproeiarmen tijdens het wassen vrij kunnen draaien.
- Plaats holle voorwerpen zoals kopjes, glazen, potten en pannen enz. met de opening naar beneden, zodat er geen water in achterblijft.
- Vaatwerk en bestek moeten los van elkaar worden geplaatst en mogen elkaar niet overlappen.

- Om beschadiging te voorkomen, mogen glazen elkaar niet raken.
- De bovenste mand is ontworpen voor delicaat en licht vaatwerk, zoals glazen en koffie- of theekopjes.
- Messen met lange bladen die verticaal worden geplaatst, vormen een potentieel gevaar!
- Lang en scherp bestek, zoals vleesmesses, moeten horizontaal in de bovenste mand worden gelegd.
- Vul de vaatwasser nooit te vol. Dit is belangrijk voor goede resultaten en een redelijk energieverbruik.

OPMERKING:

Zeer kleine voorwerpen mogen niet in de vaatwasser worden afgewassen, omdat ze gemakkelijk uit de mand kunnen vallen.

Het vaatwerk uitladen

Om te voorkomen dat er water uit de bovenste mand op de onderste mand druppelt, raden we aan eerst de onderste mand leeg te maken en daarna de bovenste.



De vaat is warm! Om beschadiging te voorkomen, wacht u beter ongeveer 15 minuten na het einde van het programma voor u glazen en bestek uit de vaatwasser haalt.

Laden van de bovenste mand

De bovenste mand is ontworpen voor delicaat en licht vaatwerk, zoals glazen, onderbordjes, koffie- of theekopjes, maar ook borden, kommetjes en ondiepe schalen (als ze niet te vuil zijn). Plaats vaatwerk en keukengerei zo dat ze niet kunnen worden verplaatst door de waterstraal.

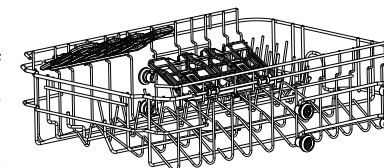

Laden van de onderste mand





We raden aan om de onderste mand te gebruiken voor grote voorwerpen en artikelen die moeilijk schoon te maken zijn: potten, pannen, deksels, serveerschalen en slakommen, zoals aangegeven in het schema hiernaast. Het is aangeraden om serveerschalen en deksels aan de zijkant van de mand te plaatsen, om te voorkomen dat de bovenste sproeiarm wordt geblokkeerd.

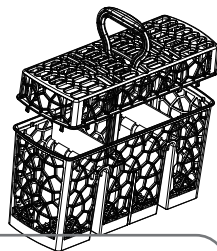

De bestekmand vullen

Het bestek moet apart en in de juiste richting in de bestekmand worden geplaatst. Zorg ervoor dat het keukengerei los van elkaar wordt geplaatst voor een optimaal resultaat.



    

Gebruikstips voor de manden

De bovenste mand instellen

De hoogte van de bovenste mand kan eenvoudig worden aangepast om grotere items in de bovenste of onderste mand te plaatsen.

Volg de onderstaande stappen om de hoogte van de bovenste mand aan te passen.

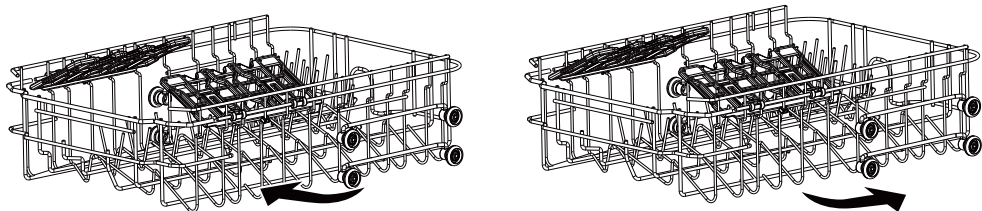

- Haal de bovenste mand volledig uit de kuip.
- Verwijder de bovenste mand van de rail waarop hij loopt.
- Plaats de rail terug, op de juiste set wieltjes voor de gewenste hoogte (onder de onderste set wieltjes: hoge positie, onder de bovenste set wieltjes: lage positie).

De kopjesrekken inklappen

Om ruimte vrij te maken voor grotere voorwerpen in de bovenste mand, tilt u het kopjesrek gewoon omhoog. U kunt dan grote glazen tegen het rek plaatsen.

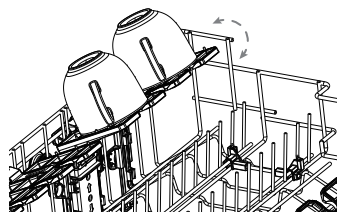

Bestekmand

Plaats uw bestek en kookgerei in het bestekmandje. Plaats ze in de vakken.

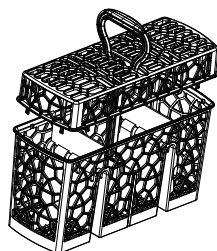

Functie van glansspoelmiddel en vaatwasmiddel

Het glansspoelmiddel komt vrij tijdens de laatste spoelbeurt om te voorkomen dat het water druppels vormt op uw vaatwerk die vlekken en sporen kunnen achterlaten. Het verbetert ook het droogproces doordat het water van de vaat afloopt. Uw vaatwasser is ontworpen voor gebruik met vloeibare glansspoelmiddelen.



Gebruik altijd een merkglansspoelmiddel voor uw vaatwasser. Vul het glansspoelmiddelbakje nooit met andere stoffen (zoals vaatwasmiddel of vloeibaar afwasmiddel). Dit kan uw toestel beschadigen.

NL

Wanneer moet het glansspoelmiddelbakje worden bijgevuld?

Hoe vaak u het glansspoelmiddelbakje moet bijvullen, hangt af van hoe vaak u de vaatwasser gebruikt en welke instelling u gebruikt voor het glansspoelmiddel.

- Het indicatielampje voor het glansspoelmiddel () gaat branden wanneer het moet worden bijgevuld.
- Vul het glansspoelmiddelbakje niet te vol.

Functie van vaatwasmiddel

De chemische bestanddelen van het vaatwasmiddel zijn nodig om het vuil te verwijderen, te verpulveren en uit de vaatwasser te verwijderen. De meeste commerciële vaatwasmiddelen zijn hiervoor geschikt.



- Correct gebruik van het vaatwasmiddel
Gebruik alleen vaatwasmiddelen die speciaal bedoeld zijn voor gebruik in een vaatwasser. Bewaar uw vaatwasmiddel op een koele en droge plaats. Doe alleen vaatwasmiddel in poedervorm in het bakje wanneer u op het punt staat om de vaatwasser te starten.



Vaatwasmiddel is bijtend! Bewaar het buiten het bereik van kinderen.

Het glansspoelmiddelbakje vullen

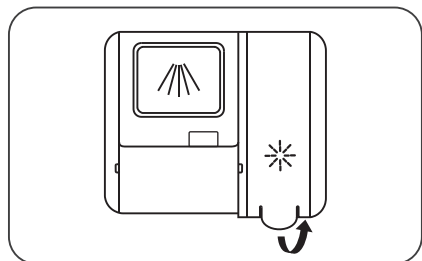

1. Verwijder het deksel van het glansspoelmiddelbakje door het lipje op te tillen.

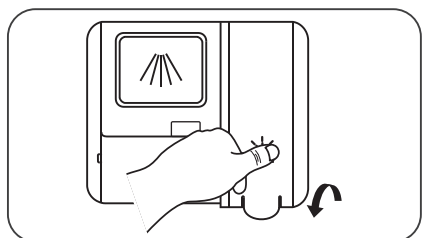

3. Sluit het bakje door het deksel naar beneden te klappen.

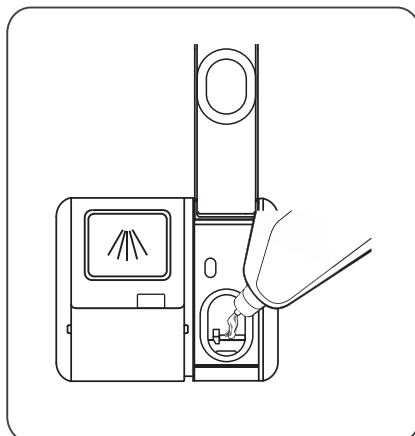

2. Giet het glansspoelmiddel in het bakje en zorg ervoor dat het niet te vol is.

Het glansspoelmiddelbakje instellen

Om optimale droogprestaties te bereiken met zo weinig mogelijk glansspoelmiddel, past de vaatwasser het verbruik aan aan de gebruiker. Volg de onderstaande stappen.

Verhoog de dosis glansspoelmiddel:

- Als er vlekken op de vaat zitten.

Verminder de dosis glansspoelmiddel:

- Als er een kleverige wit/blauwe laag op de vaat zit.
- Als er vlekken op de vaat zitten.
- Als er zich schuim ophoopt. Als uw water erg zacht is, kunt u het glansspoelmiddel in gelijke delen verdunnen met water.

Fabrieksinstelling: R3 (5 ml)

1. Sluit de deur en **schakel het toestel in**. Zorg ervoor dat de afwasfase niet loopt.

2. Houd **de toets Opt** 3 seconden ingedrukt om naar het instellingenmenu van het toestel te gaan. Alle lampjes knipperen een keer en er klinkt een pieptoon om aan te geven dat de instellingsmodus is geactiveerd.

Opt
3s

3. Druk kort op **de toets Opt** om de waarden te doorlopen (tussen R¹ en R⁴) en de gewenste waarde voor de instelling van de hoeveelheid glansspoelmiddel te kiezen. Raadpleeg de onderstaande tabel voor de beschikbare instellingen.

Opt

4. Wanneer u de gewenste instelling voor het zoutverbruik hebt gekozen, houd dan de knop **Aan/uit**  ingedrukt om op te slaan en de instellingsmodus te verlaten.

5s

GEACTIVEERDE LAMPJES			Instelling van de dosis glansspoelmiddel	Volume dosis
/	/	/	R1	0 ml
3 u	/	/	R2	3 ml
3 u	6 u	/	R3	5 ml
3 u	6 u	9 u	R4	6 ml

Het vaatwasmiddelbakje vullen

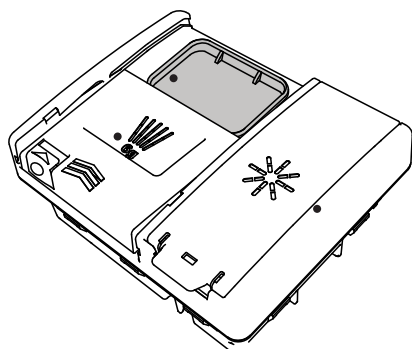

1. Open het deksel door de vergrendeling van het bakje in te drukken.
2. Voeg vaatwasmiddel toe in het grote vak voor de hoofdwafase. Voor betere resultaten, vooral bij sterk vervuilde vaat, kan u ook een kleine hoeveelheid vaatwasmiddel toevoegen in het kleine vakje. Dit extra vaatwasmiddel zal worden gebruikt tijdens de voorwasfase.

OPMERKING:



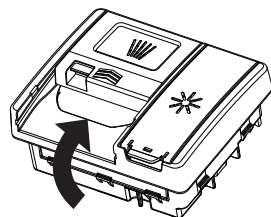

- Houd er rekening mee dat de instellingen kunnen variëren, afhankelijk van hoe vuil de vaat is.
- Volg de aanbevelingen van de fabrikant op de verpakking van het vaatwasmiddel.





3. Sluit het deksel door het naar voren te schuiven en erop te drukken.

Overzichtstabel programma's

De onderstaande tabel laat zien welke programma's het meest geschikt zijn op basis van de hoeveelheid etensresten op de vaat en de benodigde hoeveelheid vaatwasmiddel. De tabel geeft ook allerlei informatie over de programma's.

	Programma's	Vaatwasmiddel Voorwas/Afwassen	Energie (kWh)	Water (L)	Glanspoelmiddel	Geschatte tijd (in minuten)
P1 	P1 Programma Eco	18 g	0,674	9,00	Ja	303
P2 	P2 Programma 59'	15 g	0,90	8,70	Ja	59
P3 	P3 Programma 70 °C Intensief	25 g	1,80	16,80	Ja	128
P4 	P4 Programma 60 °C	25 g	1,51	14,10	Ja	90

	P5 Programma 45 °C	25 g	1,60	8,70	Ja	87
	P6 Programma Snel 30'	15 g	0,30	6,00	Ja	30

¹⁾ Automatische opening van de deur.

²⁾ **ECO (*EN 60436)**: dit programma komt overeen met de testcyclus. Informatie voor de vergelijkbaarheidstest volgens de norm EN 60436.

De opgegeven waarden voor andere programma's dan het programma Eco zijn louter indicatief.

Afwassen met een vaatwasser verbruikt doorgaans minder energie en water dan wanneer u met de hand afwast, op voorwaarde dat de vaatwasser wordt gebruikt volgens de instructies van de fabrikant.

Opmerking:

Om de goede werking van het onthardingssysteem te behouden, moet dit regelmatig worden geregenereerd.

Deze regeneratie vindt om de zeven cycli plaats. De regeneratie vindt plaats tussen het einde van het spoelprogramma en het begin van het volgende programma. Na afloop van het spoelproces is er 0,5 liter extra water nodig, stijgt het energieverbruik met minder dan 0,0001 kWh en wordt het programma met ongeveer 1 minuut verlengd.

Aan het begin van het volgende programma is 4,5 liter extra water nodig, stijgt het energieverbruik met 0,001 kWh en wordt het programma met ongeveer 3,5 minuten verlengd. Aan het begin van het volgende programma is 4,5 liter extra water nodig, stijgt het energieverbruik met 0,001 kWh en wordt het programma met ongeveer 3,5 minuten verlengd.

Onderhoud en reiniging

Onderhoud van de buitenkant van het toestel

Deur en deurafdichting

Reinig de deurrubbers regelmatig met een vochtige zachte doek om etensresten te verwijderen.

Bij het vullen van de vaatwasser kunnen etens- en drankresten langs de zijkanten van de deur lopen. Deze oppervlakken bevinden zich buiten de kuip en het water van de sproeiarmen kan er niet bij. Eventuele resten moeten worden weggeveegd voor u de deur sluit.

NL

Bedieningspaneel

Als het bedieningspaneel moet worden schoongemaakt, mag het alleen worden afgeveegd met een vochtige zachte doek.



- Gebruik nooit een reinigungspray om te voorkomen dat er water in het deurslot en de elektrische onderdelen terechtkomt.
- Gebruik nooit schuursponsjes of schurende reinigingsmiddelen op de buitenkant van het toestel, omdat deze krassen kunnen maken. Ook sommige soorten keukenpapier kunnen krassen of sporen achterlaten op het oppervlak.

Onderhoud van de binnenkant van het toestel

Filtersysteem

Het filtersysteem onderin de kuip houdt resten tegen tijdens het afwassen. De verzamelde resten kunnen de filters verstoppen. Controleer de filters regelmatig en reinig ze indien nodig onder stromend water. Volg de onderstaande stappen om de filters van de kuip te reinigen.

OPMERKING:

De afbeeldingen zijn louter indicatief, omdat de modellen van de filtersystemen en sproeiarmen kunnen variëren.

1. Houd de filter vast en draai hem tegen de klok in om hem te ontgrendelen. Trek de filter naar boven en haal hem uit de vaatwasser.
2. Verwijder de filter verwijderd is, kan u ook de filterplaat wegnemen door deze uit de houder te trekken. Was de plaat grondig af met warm water en spoel goed na.
3. Plaats de filterplaat terug en zorg ervoor dat deze vastklikt onder de lipjes onderin de kuip. De plaat mag niet uitsteken boven de bodem van de kuip.
4. Plaats de filter terug in het midden van de plaat. Draai hem met de klok mee om hem te vergrendelen.

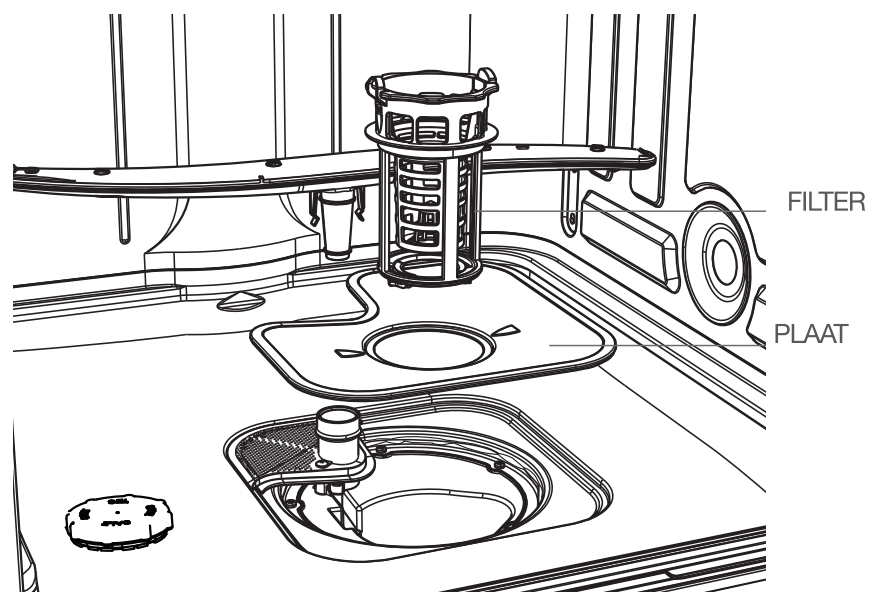

- Draai de filters niet te hard aan. Vervang de filters op de juiste manier en in de juiste volgorde, anders kunnen er grote etensresten in het systeem terecht komen en een verstopping veroorzaken.
- Gebruik de vaatwasser nooit zonder de filters. Als de filters niet correct worden teruggeplaatst, kunnen de prestaties van het toestel afnemen en kunnen vaatwerk en keukengerei beschadigd raken.

NL

Sproeiarmen

De sproeiarmen moeten regelmatig worden schoongemaakt om te voorkomen dat de chemicaliën in hard water de sproeiers en de lagers van de sproeiarmen verstoppen.

Volg de onderstaande instructies om de sproeiarmen schoon te maken:

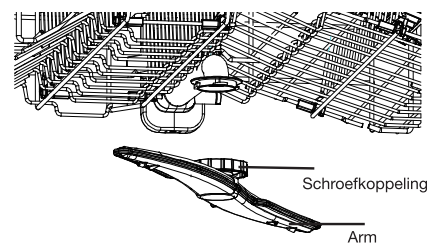

Verwijder de bovenste sproeiarm door de schroefkoppeling in het midden met de klok mee te draaien om de arm los te maken.

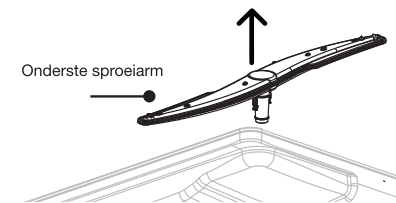

Verwijder de onderste sproeiarm door hem omhoog te trekken. Was de sproeiarmen af met lauw zeepsop en gebruik een zachte borstel om de openingen te reinigen. Spoel ze grondig af en plaats ze terug.

Algemeen onderhoud van de vaatwasser

Voorzorgsmaatregelen tegen vorst

In de winter moet u maatregelen nemen om uw vaatwasser te beschermen tegen de vorst. Volg de onderstaande procedure na elke afwasbeurt:

1. Schakel de stroomtoevoer naar de vaatwasser uit bij de bron.
2. Sluit de watertoevoer af en koppel de watertoevoerslang los van de waterkraan.
3. Laat het water uit de toevoerslang en de kraan lopen. (Gebruik een emmer om het water op te vangen).
4. Sluit de watertoevoerslang weer aan op de kraan.
5. Verwijder de filter onderin de kuip en gebruik een spons om het water in de opvangkuip op te zuigen.

Na elk gebruik

Sluit na elke afwasbeurt de watertoevoer van het toestel af en laat de deur op een kier om vochtvorming en geurtjes in de machine te voorkomen.

Stopcontact

Haal de stekker altijd uit het stopcontact voor u het toestel schoonmaakt of er onderhoud aan uitvoert.

Gebruik geen oplosmiddelen of schurende middelen om het toestel te reinigen.

Gebruik geen oplosmiddelen of schurende schoonmaakproducten om de buitenkant en de rubberen onderdelen van de vaatwasser te reinigen. Gebruik enkel een doek met lauw zeepsop. Gebruik een doek bevochtigd met water en een beetje azijn, of een reinigingsproduct voor vaatwassers om vlekken of vuil aan de binnenkant te verwijderen.

Bij langdurig niet-gebruik

We raden aan een programma uit te voeren zonder vaat en daarna de stekker uit het stopcontact te halen, de watertoevoer af te sluiten en de deur van het toestel op een kier te laten. Dit verlengt de levensduur van de deurafdichtingen en voorkomt geurtjes in het toestel.

Het toestel verplaatsen

Houd het toestel rechtop in verticale positie als u het moet verplaatsen.

Afdichtingen

Een van de oorzaken van geurtjes in de vaatwasser is de aanwezigheid van voedselresten in de afdichtingen. U kan dit voorkomen door de afdichtingen regelmatig schoon te maken met een vochtige spons.

Schoonmaaktips

Voer de volgende controles uit voor u een technicus belt:

Raadpleeg de tabellen op de volgende pagina's om te voorkomen dat u een technicus moet bellen.

Probleemoplossing	Mogelijke oorzaken	Oplossingen
Het toestel wil niet starten.	Er is een zekering doorgebrand of de stroomonderbreker is geactiveerd.	Vervang de zekering in uw installatie of reset de stroomonderbreker. Koppel alle andere toestellen los die dezelfde stroomkring gebruiken als de vaatwasser.
	Het toestel staat niet onder spanning.	Controleer of de vaatwasser is ingeschakeld en of de deur goed dicht is. Controleer of het netsnoer correct in het stopcontact zit.
	De waterdruk is te laag.	Controleer of de watertoevoer correct is aangesloten en of de kraan openstaat.
	De deur van de vaatwasser is niet correct gesloten.	Zorg ervoor dat u de deur goed sluit door de vergrendeling vast te klikken. Controleer of de manden correct geplaatst zijn.
	U hebt het programma niet gestart.	Druk op de knop Start/Pauze .
Het water in de vaatwasser loopt niet weg.	De afvoerslang is geplooid of samengedrukt.	Controleer de afvoerslang.
	De filter is verstopt.	Controleer de voorfilter.
	De gootsteen in de keuken is verstopt.	Controleer of de gootsteen vlot leegloopt. Als de gootsteen verstopt is, hebt u een loodgieter nodig en geen vaatwastechniker.

NL

Schuimvorming in de kuip.	Het vaatwasmiddel is niet geschikt.	Gebruik alleen afwasmiddelen die speciaal bedoeld zijn voor de vaatwasser om schuimvorming te voorkomen. Als er toch schuimvorming ontstaat, open dan de vaatwasser en laat het schuim verdampen. Voeg 4 liter koud water toe in de kuip van de vaatwasser. Sluit de deur van de vaatwasser en kies een willekeurig programma. Zodra de vaatwasser start, loopt het water weg. Open de deur wanneer de afvoerfase afgerond is en controleer of het schuim weg is. Herhaal dit indien nodig.
	Er is glansspoelmiddel gemorst.	Neem gemorst glansspoelmiddel meteen weg.
Er zitten vlekken aan de binnenkant van de kuip.	Er is misschien een vaatwasmiddel met kleurstof gebruikt.	Zorg ervoor dat uw vaatwasmiddel geen kleurstoffen bevat.
Er zit een witte waas aan de binnenkant.	Mineralen in hard water.	Reinig de binnenkant van het toestel met een vochtige spons en vaatwasmiddel en draag rubberen handschoenen. Gebruik nooit andere schoonmaakmiddelen dan vaatwasmiddel om schuimvorming te voorkomen.

Roestvlekken op het bestek.	De betreffende voorwerpen zijn niet corrosiebestendig.	Stop voorwerpen die niet corrosiebestendig zijn niet in de vaatwasser.
	U hebt niet meteen een programma gestart nadat u vaatwaszout hebt toegevoegd. Er is zout in de afwascyclus terechtgekomen.	Start altijd leeg een programma nadat u zout hebt toegevoegd. Gebruik de Turbo-functie (indien beschikbaar op uw model) niet nadat u vaatwaszout hebt toegevoegd.
	Het deksel van de waterontharder is niet goed bevestigd.	Controleer of het deksel van de waterontharder correct gesloten is.
Klopgeluiden vanuit de vaatwasser.	Een sproeiarm raakt een voorwerp in een van de manden.	Stop het programma en verplaats de voorwerpen die de sproeiarm blokkeren.
Tikgeluiden vanuit de vaatwasser.	Sommige items zijn willekeurig in de vaatwasser geplaatst.	Stop het programma en herschik de vaat.
Klopgeluiden vanuit de waterleidingen.	Dit kan te wijten zijn aan de installatie ter plaatse of de diameter van de leidingen.	Dit heeft geen invloed op de werking van de vaatwasser. Vraag bij twijfel raad aan een erkend loodgieter.
De vaat is niet schoon.	De manden zijn niet correct gevuld.	Raadpleeg het hoofdstuk "De vaat voorbereiden en inladen".
	Het programma was niet krachtig genoeg.	Kies een krachtiger programma.
De vaat is niet schoon.	Er is te weinig vaatwasmiddel vrijgekomen.	Gebruik meer of een ander vaatwasmiddel.
	De vaat blokkeert de sproeiarmen.	Schik de vaat opnieuw zodat de sproeiarmen vrij kunnen draaien.
	De filtergroep is niet schoon of niet correct geplaatst onderin de kuip. Dit kan de sproeiarmen blokkeren.	Reinig de filter en/of plaats hem op de juiste manier. Reinig de sproeiopeningen van de sproeiarmen.

De glazen zijn troebel.	Combinatie van zacht water en te veel vaatwasmiddel.	Gebruik bij zacht water minder vaatwasmiddel en kies een korter programma voor glazen.
Er verschijnen witte vlekken op het vaatwerk en de glazen.	In regio's met hard water kan kalkaanslag ontstaan.	Voeg meer vaatwasmiddel toe.
Zwarte of grijze strepen op de vaat.	Aluminium keukengerei heeft tegen de vaat geschuurd.	Gebruik een licht schurend reinigingsmiddel om deze strepen te verwijderen.
Er blijft vaatwasmiddel achter in het vaatwasmiddelbakje.	De vaat blokkeert het vaatwasmiddelbakje.	Vul de manden op een correcte manier.
Het vaatwerk droogt niet.	De manden zijn niet correct gevuld.	Vul de vaatwasser zoals aangegeven in deze handleiding.
	De vaat is te vroeg uitgeladen.	Maak de vaatwasser niet leeg meteen na afloop van het programma. Laat de deur op een kier om de stoom te laten ontsnappen. Wacht tot de binnentemperatuur is gedaald en de vaat is afgekoeld voor u de vaatwasser leegmaakt. Begin met het uitladen van de onderste mand om te voorkomen dat er water uit de bovenste mand op de schone vaat druppelt.
	Er werd een verkeerd programma gekozen.	Bij een kort programma is de afwastemperatuur lager, waardoor de afwasprestaties afnemen. Kies een programma met een langere afwasfase.
	Gebruik van bestek met een coating van slechte kwaliteit.	Deze voorwerpen drogen iets moeilijker. Dit soort bestek of vaatwerk mag niet in de vaatwasser.

foutcodes

Bij een storing zal de vaatwasser foutcodes weergeven om u te helpen het probleem te achterhalen:

Indicatie	Betekenis	Mogelijke oorzaken
Alle indicatielampjes knipperen 1 keer om de 3 seconden	Probleem met de watertoevoer	De watertoevoer staat dicht of is verstopt. Draai de watertoevoer open of maak deze vrij indien nodig. Of de filter van de watertoevoerslang is verstopt; maak de slang terug vrij indien nodig. De waterdruk is misschien te laag. Controleer de waterdruk en pas de watertoevoer aan. Contacteer de dienst na verkoop als het probleem blijft aanhouden.
Alle indicatielampjes knipperen 3 keer om de 3 seconden	Probleem met het waterniveau Lekken binnenin het toestel Verstopte afvoer	Sluit de watertoevoer af en neem contact op met de dienst na verkoop. Trek de stekker pas uit het stopcontact nadat u de watertoevoer hebt afgesloten en gecontroleerd hebt of er geen gevaar is.

NL



- Bij overloop moet u de hoofdwatertoevoer afsluiten voor u een technicus belt.
- Als er water op de bodem van de kuip staat door overloop of een klein lek, moet dit water worden weggehaald voor u de vaatwasser opnieuw start.



INFORMATION



Informatie over de modellen, zoals opgeslagen in de productdatabase, is te vinden op de volgende website aan de hand van de typeaanduiding (*) die staat vermeld op het energielabel:

<https://eprel.ec.europa.eu/>

Reserveonderdelen voor uw toestel blijven 10 jaar beschikbaar.

Link naar de website van de leverancier waar de informatie te vinden is die wordt vermeld in annex II, punt 6, van de verordening (EU) 2019/2022 van de Commissie:

<https://www.boulanger.com/info/assistance/>

Productfiche

Aanduiding	Waarde	Eenheid
Merk	Listo	
Referentie model	LLVS46DW	
Nominale capaciteit	10	Couverts
Aantal programma's	6	
Startuitstel	Ja	
Maximale duur van de uitgestelde start	9	u
Afmetingen (B x D x H):	44,8 x 60,5 x 84,6	cm
Nettogewicht	36	kg
Energie-efficiëntieklasse	D	
Energie-efficiëntie-index (EEI) (voor het programma ECO)	49,9	
Schoonmaakprestatie-index (voor het programma ECO)	1,121	
Droogprestatie-index (voor het programma ECO)	1,061	

Energieverbruik van 189 kWh per jaar, op basis van 280 standaard reinigingscycli met toevoer van koud water en het verbruik van de energiezuinige programma's. Het werkelijke energieverbruik is afhankelijk van het gebruik van het apparaat.

Energieverbruik van het standaardprogramma (voor programma ECO)	0,674	kWh
Waterverbruik bij standaard reinigingscyclus (voor programma ECO)	9,0	L
Spanning en frequentie	220 - 240 V ~ 50 Hz	
Nominaal vermogen	1720 - 2050	W
Stroomverbruik in modus "uit"	0,50	W
Stroomverbruik in modus "stand-by"	0,50	W
Maximale waterdruk	10 bar / 1 MPa	
Minimale waterdruk	0,3 bar / 0,03 MPa	

Waterverbruik van 2520 liter per jaar op basis van 280 standaard reinigingscycli. Het werkelijke waterverbruik is afhankelijk van het gebruik van het apparaat.

Droogefficiëntieklasse A op een schaal van G (minst efficiënte apparaten) tot A (meest efficiënte apparaten).

Het "standaardprogramma" is de standaard reinigingscyclus waarnaar de informatie op het energielabel en de productfiche verwijst. Dit programma is geschikt voor normaal vervuild vaatwerk en is het meest efficiënte programma op het vlak van gecombineerd energie- en waterverbruik.

Duur van het standaardprogramma	303	minuten
Geluidsniveau	46	dB
Klasse van geluidsniveau (voor het programma ECO)	C	
Optie "halve lading"	Ja	
Inbouwbaar	Neen	

Toutes les informations, dessins, croquis et images dans ce document relèvent de la propriété exclusive de SOURCING & CREATION. SOURCING & CREATION se réserve tous les droits relatifs à ses marques, créations et informations. Toute copie ou reproduction, par quelque moyen que ce soit, sera jugée et considérée comme une contrefaçon.

All information, designs, drawings and pictures in this document are the property of SOURCING & CREATION. SOURCING & CREATION reserves all rights to its brands, designs and information. Any copy and reproduction through any means shall be deemed and considered as counterfeiting.

Alle Informationen, Zeichnungen, Skizzen und Bilder in diesem Dokument sind alleiniges Eigentum von SOURCING & CREATION. SOURCING & CREATION behält sich alle Rechte in Zusammenhang mit ihren Marken, Schöpfungen und Informationen vor. Kopien oder Reproduktionen, ungeachtet des dazu verwendeten Mittels, werden als Fälschung betrachtet und beurteilt.

Alle gegevens, tekeningen, schetsen en afbeeldingen in dit document zijn het exclusieve eigendom van SOURCING & CREATION. SOURCING & CREATION behoudt alle rechten met betrekking tot haar merken, creaties en informatie. Alle kopieën, of reproducties, met eender welk middel, worden beoordeeld en beschouwd als een vervalsing.



Protection de l'environnement

Ce symbole apposé sur le produit signifie qu'il s'agit d'un appareil dont le traitement en tant que déchet est soumis à la réglementation relative aux déchets d'équipements électriques et électroniques (DEEE). Cet appareil ne peut donc en aucun cas être traité comme un déchet ménager, et doit faire l'objet d'une collecte spécifique à ce type de déchets. Des systèmes de reprise et de collecte sont mis à votre disposition par les collectivités locales (déchèterie) et les distributeurs. En orientant votre appareil en fin de vie vers sa filière de recyclage, vous contribuerez à protéger l'environnement et empêcherez toute conséquence nuisible pour votre santé.



Protection of the environment

This symbol attached to the product means that it is an appliance whose disposal is subject to the directive on waste from electrical and electronic equipment (WEEE). This appliance may not in any way be treated as household waste and must be subject to a specific type of removal for this type of waste. Recycling and recovery systems are available in your area (waste removal) and by distributors. By taking your appliance at its end of life to a recycling facility, you will contribute to environmental conservation and prevent any harm to your health.



Umweltschutz

Dieses Symbol auf dem Produkt bedeutet, dass es sich um ein Gerät handelt, dessen Entsorgung den Vorschriften für elektrische und elektronische Altgeräte (Elektronikschrott) unterliegt. Dieses Gerät darf daher auf keinen Fall als Haushaltsmüll behandelt werden und muss an einer spezifischen Sammelstelle für diesen Typ von Abfall abgegeben werden. Rücknahme- und Sammelsysteme werden Ihnen von den lokalen Gebietskörperschaften (Mülldeponie) und Vertrieben bereitgestellt. Indem Sie Ihr Gerät an seinem Lebensende dem Recycling zuführen, tragen sie zum Umweltschutz bei und verhindern schädliche Folgen für Ihre Gesundheit.



Milieubescherming

Dit op het apparaat aangebrachte symbool betekent dat het apparaat aan het einde van de levensduur afgevoerd moet worden volgens de voorschriften voor afgedankte elektrische en elektronische apparatuur (WEEE). Dit apparaat mag dus in geen geval bij het gewone huisafval weggevoerd worden maar moet naar een specifiek inzamelpunt teruggebracht worden. De gemeentes (vuilstorplaatsen) of verkooppunten stellen inzamelsystemen en -punten tot uw beschikking. Door uw apparaat aan het einde van de levensduur in te leveren voor recycling, draagt u bij aan de milieubescherming en voorkomt u schadelijke gevolgen voor de gezondheid.

* Testé dans nos laboratoires

Garantie valide à partir de la date d'achat (ticket de caisse faisant foi). Cette garantie ne couvre pas les vices ou les dommages résultant d'une mauvaise installation, d'une utilisation incorrecte ou de l'usure normale du produit.

* Tested in our laboratories

Warranty valid from the date of purchase (receipt as proof of purchase). This warranty does not cover defects or damage caused by improper set up, incorrect use, or normal wear and tear of this product.

* In unseren Labors getestet

Die Garantie läuft ab dem Kaufdatum (maßgeblich ist der Kassenzettel). Diese Garantie deckt keine Mängel oder Schäden, die aus unsachgemäßer Installation, falschem Gebrauch oder der normalen Abnutzung des Produkts resultieren.

* Getest in onze laboratoria

Waarborg geldig vanaf de datum van aankoop (kasticket geldt als bewijs). De garantie dekt geen gebreken of schade die voortvloeien uit een onjuiste installatie, een onjuist gebruik of de normale slijtage van het product.

listo.

Art. 8012094
Ref. LLVS46DW

SERVICE RELATION CLIENTS /
Customer Relations Department /
Kundenservice / Klientenafdeling

1, Avenue de la Motte
CS 80137
59811 Lesquin cedex

FABRIQUÉ EN R.P.C. / Made in China /
Hergestellt in VR China / Gefabriceerd in VRC.

SOURCING & CREATION
1, Avenue de la Motte
59810 Lesquin - FRANCE
contact@sc-ub.com



Points de collecte sur www.quefairedesdechets.fr
Privilégiez la réparation ou le don de votre appareil !

