

essentiel

Notice d'utilisation

User guide

Bedienungsanleitung

Gebruiksaanwijzing

Lave-vaisselle encastrable

Integrated dishwasher

Einbau-Spülmaschine

Inbouwbare vaatwasser

ELVF44C



Ce schéma est fourni à titre d'illustration uniquement, le produit réel peut varier légèrement.
 This figure is provided for illustrative purposes only; the actual appliance may vary slightly.
 Dit schema dient uitsluitend ter illustratie. Het daadwerkelijke product kan enigszins afwijken.
 Dieses Schema dient nur zur Veranschaulichung, das tatsächliche Produkt kann geringfügig abweichen.

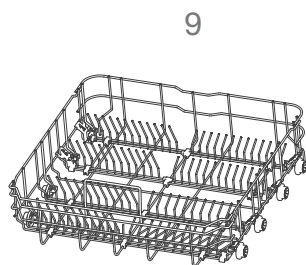
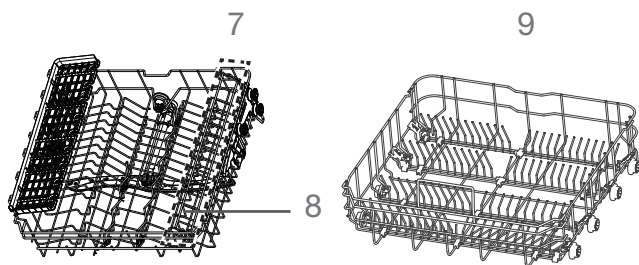
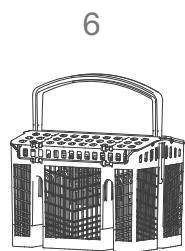
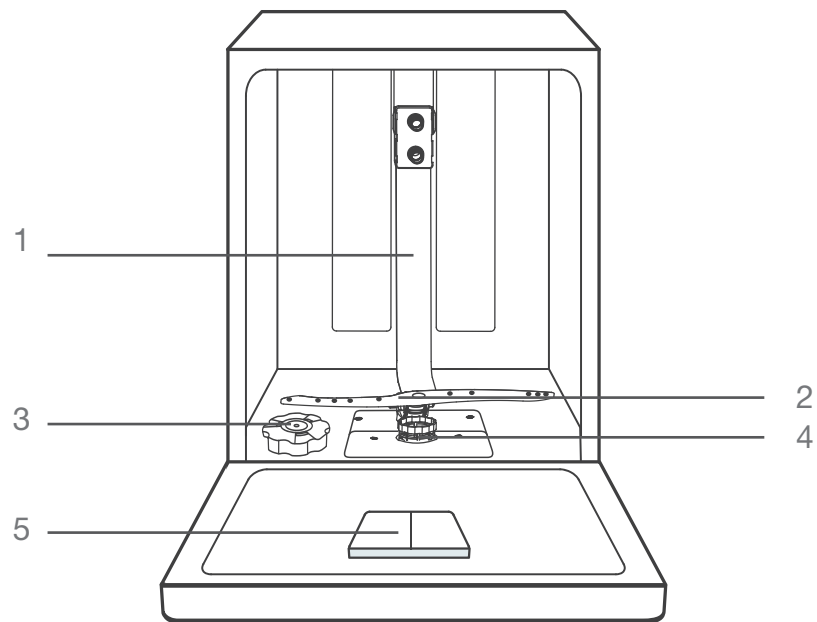

	FR	EN	DE	NL
①	Tuyau intérieur	Inner pipe	Innenrohr	Binnenslang
②	Bras de lavage inférieur	Lower spray arm	Unterer Sprüharm	Onderste sproeiarm
③	Compartiment à sel	Salt container	Salzbehälter	Zoutcompartiment
④	Groupe filtre	Filter assembly	Filtersystem	Filtergroep
⑤	Compartiment à détergent	Dispenser	Reinigungsmittelkammer	Detergenscompartiment
⑥	Panier à couverts	Cutlery basket	Besteckkorb	Bestekmand
⑦	Panier supérieur	Upper rack	Oberer Korb	Bovenste mand
⑧	Étagère à tasses	Cup shelf	Tassenetagere	Rek voor kopjes
⑨	Panier inférieur	Lower rack	Unterer Korb	Onderste mand

Pression d'eau Water Pressure Waterdruk Wasserdruck	0,04-1 MPa
--	------------

avant d'utiliser votre lave-vaisselle

Vous venez de faire l'acquisition de ce lave-vaisselle et nous vous en remercions. Pour profiter pleinement de votre appareil et l'utiliser de manière optimale, procédez dans l'ordre suivant.

1. Installez votre lave-vaisselle. Veuillez vous référer au chapitre « **Instructions d'installation** ».
2. Chargez le sel dans l'adoucisseur d'eau. Veuillez vous référer au chapitre « **Chargement du sel dans l'adoucisseur d'eau** ».
3. Chargez les paniers. Veuillez vous référer au chapitre « **Préparation et chargement du lave-vaisselle** ».
4. Remplissez le compartiment à détergent. Veuillez vous référer au chapitre « **Remplissage du compartiment à détergent** ».
5. Programmez un cycle de lavage et lancez-le. Veuillez vous référer au chapitre « **Lancement d'un cycle de lavage** ».

instructions d'installation



Risque de choc électrique ! Débranchez l'alimentation électrique avant d'installer le lave-vaisselle.

Le non-respect de cette consigne pourrait entraîner la mort ou provoquer un choc électrique.

FR

Emplacement de l'appareil

Placez le lave-vaisselle à l'endroit souhaité. L'arrière de l'appareil doit reposer contre le mur situé derrière lui, et les côtés, contre les meubles ou murs adjacents. Ce lave-vaisselle est muni de tuyaux de vidange et d'alimentation en eau qui peuvent être positionnés sur le côté gauche ou droit pour faciliter l'installation.

Prenez connaissance des dimensions de l'appareil avant d'installer votre appareil.

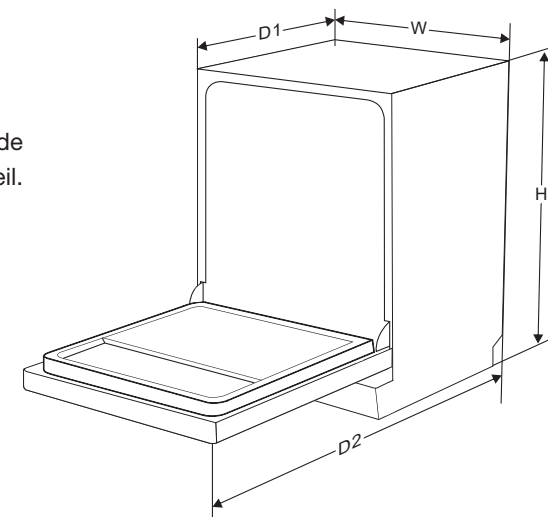

H	815mm
W	598mm
D1	550mm
D2	1150mm

Installation encastrée

Sélection du meilleur emplacement pour le lave-vaisselle

Le lave-vaisselle doit être installé à proximité des tuyaux d'arrivée d'eau et d'évacuation existants et de la source d'alimentation électrique.

Veillez vous référer aux illustrations affichant les dimensions des meubles et la position de montage du lave-vaisselle.

1. Un écart inférieur à 5 mm doit être prévu entre le dessus du lave-vaisselle et le plan de travail, et la porte extérieure doit être alignée avec les meubles.

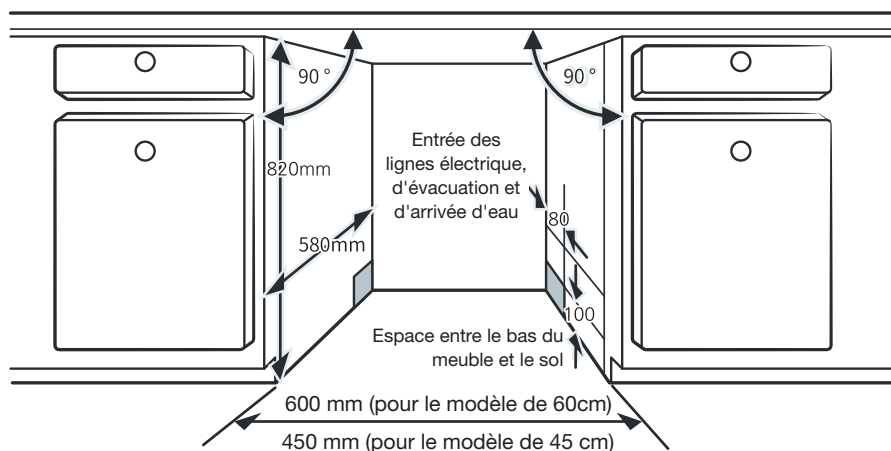

2. Si le lave-vaisselle est installé à côté d'un meuble en coin, il convient de prévoir un espace suffisant pour l'ouverture de la porte.

REMARQUE :

Selon l'emplacement de votre prise de courant électrique, vous pourriez avoir besoin de percer un trou dans le côté opposé du meuble.

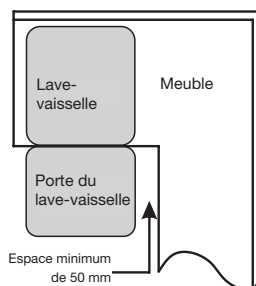

Installation du lave-vaisselle

IMPORTANT !

Reportez-vous au guide de montage livré avec votre appareil.

FR

1. Procédez à la mesure de l'espace et de l'appareil avant d'entreprendre l'installation : reportez-vous à la section « **Sélection du meilleur emplacement** ».
2. Apposez la bande de protection contre la condensation sous le plan de travail du meuble. Veillez vous assurer que la bande de protection contre la condensation est correctement alignée avec le bord du plan de travail.
3. Raccordez le tuyau d'arrivée d'eau à l'alimentation en eau froide : reportez-vous à la section « **Arrivée et évacuation de l'eau** ».
4. Raccordez le tuyau de vidange : reportez-vous à la section « **Raccordement des tuyaux de vidange** ».
5. Branchez le cordon d'alimentation : reportez-vous à la section « **Informations relatives aux branchements électriques** ».
6. Mettez le lave-vaisselle en place.
7. Mettez le lave-vaisselle à niveau. Il est possible de régler les pieds arrière depuis l'avant du lave-vaisselle en tournant la vis Philips qui se trouve au milieu de la base du lave-vaisselle, à l'aide d'un tournevis Philips. Pour régler les pieds avant, tournez-les à l'aide d'un tournevis plat jusqu'à ce que le lave-vaisselle soit à niveau. Reportez-vous à la section « **Vérification du niveau du lave-vaisselle** ».
8. Installez la porte du meuble sur la porte extérieure du lave-vaisselle : reportez-vous à la section « **Installation du panneau décoratif** ».
9. Réglez la tension des ressorts de la porte à l'aide d'une clé Allen. Tournez la clé dans le sens horaire pour serrer les ressorts à gauche et à droite de la porte. Si vous ne réglez pas la tension des ressorts, votre lave-vaisselle risque de s'endommager. Reportez-vous à la section « **Réglage de la tension des ressorts de la porte** ».
10. Le lave-vaisselle doit être solidement maintenu en place. Il existe 2 manières de procéder :
 - A. Plan de travail normal/en matériau tendre : fixez l'appareil au plan de travail à l'aide de vis à bois.
 - B. Plan de travail en marbre ou en granite : fixez les côtés à l'aide de vis.

Arrivée et évacuation d'eau

Raccordement à l'eau froide

Raccordez le tuyau d'alimentation en eau froide (fourni) à un raccord fileté de 1,9 cm et assurez-vous qu'il est bien serré.

Si les tuyaux d'alimentation en eau sont neufs ou n'ont pas été utilisés depuis longtemps, faites couler l'eau pour vérifier qu'elle est claire. Cette précaution est nécessaire pour éviter le risque de blocage de l'arrivée d'eau, ce qui pourrait endommager l'appareil.

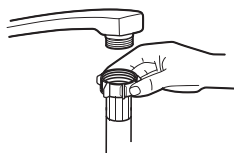

Tuyau d'alimentation standard

! Un tuyau relié à une douchette d'évier peut éclater s'il est installé sur la même conduite d'eau que le lave-vaisselle. Si votre évier en est équipé, il est recommandé de débrancher le tuyau et de boucher le trou.

Raccordement des tuyaux de vidange

Insérez le tuyau de vidange dans un tuyau d'évacuation d'un diamètre minimum de **40 mm**, ou laissez-le couler dans l'évier en veillant à ne pas le plier, ni le pincer. La hauteur du tuyau d'évacuation ne doit pas dépasser **1000 mm**. L'extrémité libre du tuyau ne doit pas être plongée dans l'eau pour éviter un retour d'eau.

! Veillez à fixer solidement le tuyau de vidange soit en position A soit en position B.

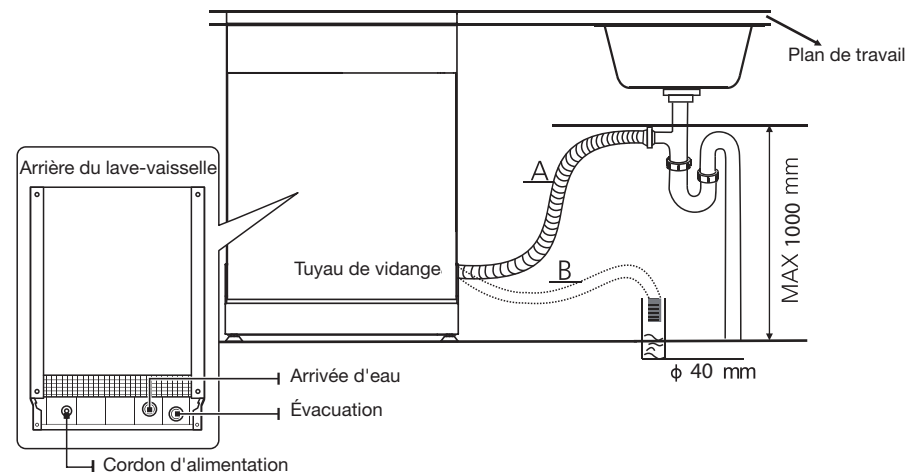

Évacuation de l'excédent d'eau des tuyaux

Si l'évier est installé à une hauteur supérieure à **1000 mm** du sol, l'excédent d'eau des tuyaux ne peut être évacué directement dans l'évier. Dans ce cas, il est nécessaire d'évacuer l'excédent d'eau des tuyaux dans une baignoire ou un récipient adapté(e), placé(e) à l'extérieur de l'appareil et à un niveau plus bas que l'évier.

Sortie d'eau

Branchez le tuyau de vidange. Veillez à bien le fixer pour éviter les fuites d'eau. Assurez-vous que le tuyau de vidange n'est pas tordu ou écrasé.

Rallonge de tuyau

Si vous avez besoin d'une rallonge de tuyau de vidange, assurez-vous d'utiliser un tuyau de vidange similaire.

Celui-ci ne doit pas mesurer plus de **4 mètres**, sinon les performances de nettoyage de votre lave-vaisselle pourraient s'en trouver réduites.

Raccordement du siphon

Le raccordement des eaux usées doit se trouver à une hauteur inférieure à **100 cm** (au maximum) du bas de la cuve. Le tuyau de vidange de l'eau doit être fixé.

Branchements électriques



Pour votre sécurité personnelle :

- N'utilisez pas de rallonge ni d'adaptateur avec cet appareil.
- Vous ne devez en aucun cas couper ou retirer la connexion à la terre du cordon d'alimentation.

Exigences en matière d'électricité

Veillez consulter l'étiquette énergétique pour obtenir des informations sur la tension, avant de brancher le lave-vaisselle à une source d'alimentation appropriée. Utilisez le fusible requis de 10 A/13 A/16 A, le fusible temporisé ou le disjoncteur recommandé et prévoyez un circuit séparé alimentant uniquement cet appareil.

Branchements électriques

Assurez-vous que la tension et la fréquence de l'alimentation électrique correspondent à celles qui sont indiquées sur la plaque signalétique. Ne branchez la fiche dans une prise de courant que si cette dernière est correctement mise à la terre. Si la prise de courant à laquelle l'appareil doit être branché n'est pas adaptée à la fiche, remplacez la prise plutôt que d'utiliser un adaptateur ou un dispositif similaire qui risquerait de provoquer une surchauffe et des brûlures.

Vérifiez que la prise de courant est correctement mise à la terre avant de l'utiliser.

Vérification du niveau du lave-vaisselle

Le lave-vaisselle doit être à niveau pour garantir le bon fonctionnement des paniers à vaisselle et une performance optimale de lavage.

1. Placez un niveau à bulle sur la porte ainsi que sur le rail du panier à l'intérieur de la cuve, tel qu'illustré, pour vérifier que le lave-vaisselle est mis à niveau.
2. Mettez su besoin le lave-vaisselle à niveau en réglant individuellement les quatre pieds de mise à niveau.
3. Lorsque vous mettez le lave-vaisselle à niveau, veillez à ce qu'il ne bascule pas.

REMARQUE : La hauteur de réglage maximale des pieds est de 50 mm.

Vérifiez le niveau de l'avant vers l'arrière.

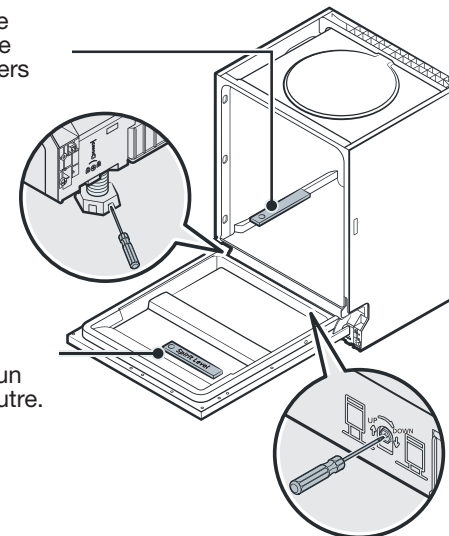

Vérifiez le niveau d'un côté à l'autre.

Installation du panneau décoratif



Le panneau décoratif en bois peut être intégré conformément aux schémas d'installation.

Modèle tout encastrable

Installez la poignée sur le panneau décoratif en bois et fixez-la à la porte extérieure du lave-vaisselle (cf. figure A). Une fois le panneau positionné, fixez-le sur la porte extérieure à l'aide de vis et boulons (cf. figure B).

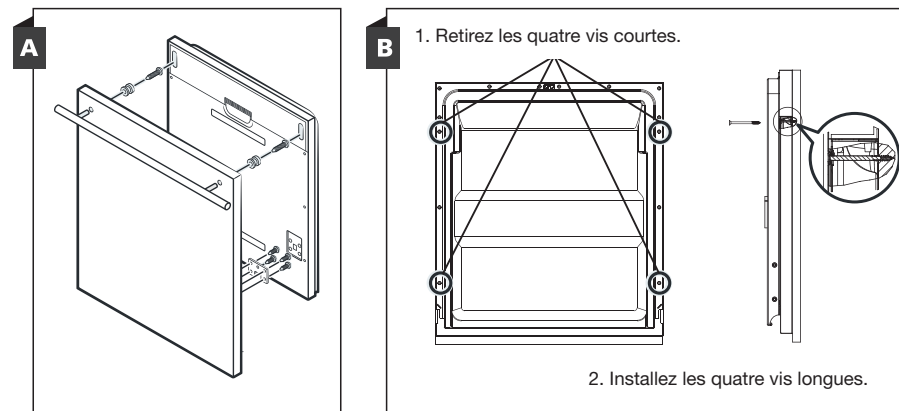

Réglage de la tension des ressorts de la porte

1. La tension correcte des ressorts de la porte extérieure est réglée en usine. Si vous installez le panneau décoratif en bois, il vous faudra ajuster la tension des ressorts de la porte. Pour cela, tournez la vis de réglage de façon à resserrer ou desserrer le câble en acier.
2. La tension des ressorts de la porte est correcte lorsque la porte reste en position entièrement ouverte à l'horizontale, et qu'elle se referme d'un léger mouvement du doigt.

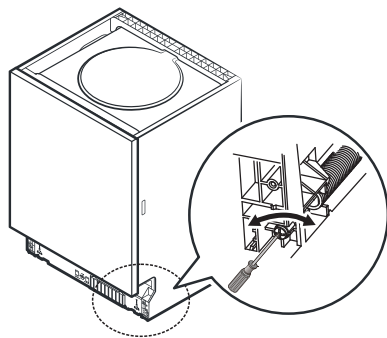

prise en main de votre lave-vaisselle après l'installation

Chargement du sel dans l'adoucisseur d'eau

REMARQUE :

Employez toujours du sel destiné à être utilisé dans un lave-vaisselle.

Le compartiment à sel se trouve sous le panier inférieur et doit être rempli conformément aux explications ci-après :



Utilisez uniquement du sel conçu spécifiquement pour les lave-vaisselle !
Tout autre type de sel qui n'est pas spécifiquement destiné à être utilisé dans un lave-vaisselle, en particulier le sel de table, endommagerait l'adoucisseur d'eau. En cas de dommages imputables à l'utilisation d'un sel inapproprié, le fabricant décline toute garantie ainsi que toute responsabilité quant aux dommages causés.

Attendez d'être prêt(e) à lancer un cycle de lavage avant de remplir le réservoir de sel.

Ceci évitera que d'éventuels grains de sel ou de l'eau salée qui auraient été renversés et seraient restés au fond de la machine pendant un certain temps ne génèrent de la corrosion.

Veillez suivre les étapes ci-dessous pour ajouter du sel pour lave-vaisselle :

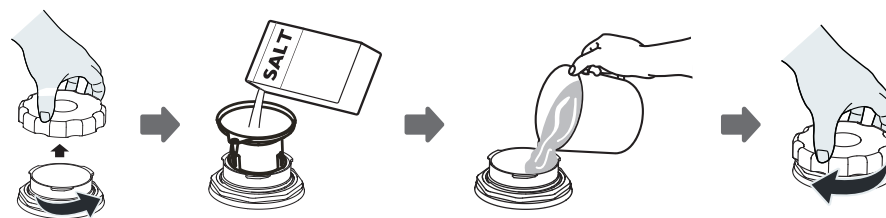

1. Sortez le panier inférieur et dévissez le bouchon du compartiment.
2. Placez l'extrémité de l'entonnoir dans l'orifice et versez-y environ **1,5 kg** de sel pour lave-vaisselle.
3. Remplissez le compartiment à sel avec de l'eau jusqu'à la limite maximale. Il est normal qu'une petite quantité d'eau ressorte du compartiment.
4. Après avoir rempli le compartiment, revissez bien le bouchon.

- Le témoin lumineux du sel  s'éteindra une fois que le compartiment aura été rempli de sel.
- Un programme de lavage doit être démarré immédiatement après avoir rempli le compartiment à sel (nous vous suggérons d'utiliser un programme court). Dans le cas contraire, le système de filtration, la pompe ou d'autres pièces importantes de la machine pourraient être endommagés par l'eau salée. Ceci n'est pas couvert par la garantie.

REMARQUES :

- Le compartiment à sel ne doit être rempli que lorsque le témoin lumineux () s'allume sur le panneau de commande. Selon la facilité avec laquelle le sel se dissout, il est possible que le témoin lumineux du sel reste allumé bien que le compartiment soit rempli.
- Si vous avez renversé du sel, lancez un programme rapide ou de trempage pour l'éliminer.

Lancement d'un cycle de lavage

- Sortez les paniers supérieur et inférieur, chargez la vaisselle, puis rentrez-les à nouveau. Il est recommandé de charger d'abord le panier inférieur et ensuite le panier supérieur.
- Ajoutez le détergent.
- Branchez la fiche dans la prise de courant conforme aux spécifications. Assurez-vous que l'alimentation en eau est ouverte à pleine pression.
- Ouvrez la porte et mettez l'appareil sous tension à l'aide du bouton **Marche/arrêt** .
- Choisissez un programme à l'aide du bouton Programmes **P**.
- Choisissez les éventuelles options/fonctions.
- Fermez la porte.
- Le cycle débute et l'appareil s'arrête une fois le cycle complet effectué.

Changement de programme en cours de cycle

Un cycle de lavage ne peut être modifié que s'il a commencé depuis peu. Si le cycle est plus avancé, il est possible que le détergent ait déjà été libéré et que l'appareil ait déjà vidangé l'eau de lavage. Si c'est le cas, le lave-vaisselle devra être reprogrammé et le compartiment à détergent devra être rempli à nouveau. Pour reprogrammer le lave-vaisselle, suivez les instructions ci-dessous :

- Entrouvrez la porte pour arrêter le lavage. Ouvrez complètement une fois les bras de lavage à l'arrêt.
- Appuyez sur le bouton Programmes **P** pendant plus de 3 secondes, le lave-vaisselle passera en mode de sélection de programme.
- Appuyez sur le bouton Programmes **P** afin de sélectionner le programme de votre choix.
- Refermez la porte.

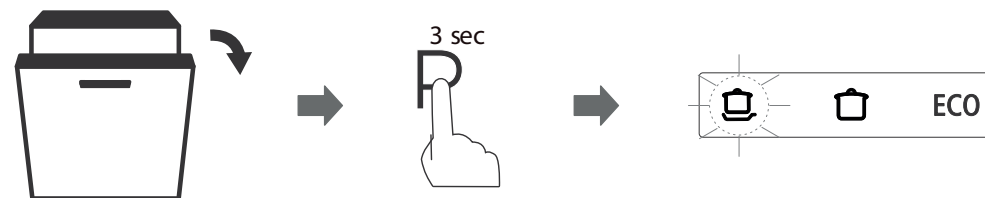

Ajout de vaisselle oubliée

Vous pouvez ajouter de la vaisselle oubliée à tout moment avant l'ouverture du compartiment à détergent. Dans ce cas, suivez les instructions ci-dessous :

- Entrouvrez la porte pour arrêter le lavage. Ouvrez complètement une fois les bras de lavage à l'arrêt.
- Ajoutez la vaisselle oubliée.
- Fermez la porte.

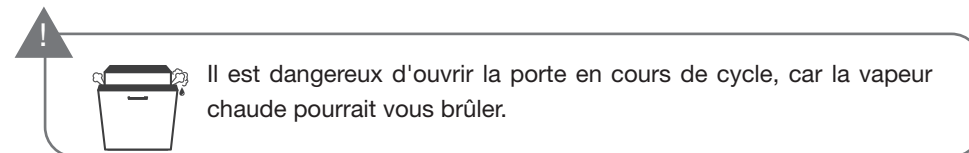
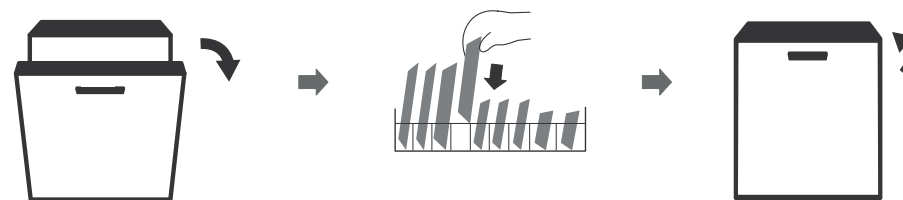

utilisation de votre lave-vaisselle

Panneau de commande

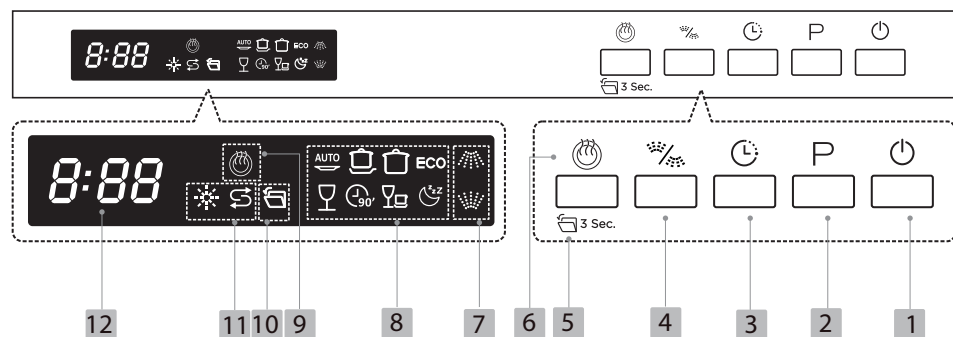











Touches			
1		Marche/arrêt	Appuyez sur ce bouton pour mettre le lave-vaisselle sous tension, l'écran s'allume.
2		Programmes	Appuyez sur ce bouton pour sélectionner le programme de lavage approprié, le témoin de programme correspondant s'allume.
3		Départ différé	Appuyez sur le bouton Départ différé pour différer l'heure du démarrage. Vous pouvez différer un cycle de 24 heures maximum par incréments d'une heure.
4		Sélection du bras de lavage	Appuyez sur ce bouton pour sélectionner un bras de lavage en particulier (haut ou bas) à actionner.

5		Ouverture automatique de la porte	Appuyez durant 3 secondes sur ce bouton pour sélectionner la fonction Ouverture automatique de la porte : au terme du cycle de lavage, la porte de votre lave-vaisselle s'ouvre automatiquement pour optimiser le séchage de la vaisselle. Cette fonction permet ainsi de réduire le temps de fonctionnement en laissant la vaisselle sécher naturellement. Le témoin de programme correspondant s'allume. Cette fonction n'est pas disponible avec le programme Rapide.
6		Séchage supplémentaire	Appuyez sur ce bouton pour activer la fonction Séchage supplémentaire, celle-ci permet d'obtenir de meilleurs résultats de séchage. Le témoin de programme correspondant s'allume. Cette fonction n'est disponible que pour certains programmes.

Affichage

7		Témoin du bras supérieur	Lorsque ce témoin est affiché, le bras de lavage supérieur est sélectionné. Seule la vaisselle du panier supérieur sera lavée.
		Témoin du bras inférieur	Lorsque ce témoin est affiché, le bras de lavage inférieur est sélectionné. Seule la vaisselle du panier inférieur sera lavée.
8		Témoin Programme Auto	Programme de lavage automatique qui adapte la quantité d'eau et la température en fonction de la saleté, pour la vaisselle normalement sale ou très sale avec des résidus collés.
		Témoin Programme Intensif	Programme haute température pour la vaisselle très sale, y compris les casseroles et les poêles présentant des restes de nourriture collés.
		Témoin Programme universel	Programme prévu pour la vaisselle normalement sale, avec tout type de contenant (assiettes, verres, casseroles...).

8		Témoin Programme Éco	Il s'agit du programme standard qui convient pour laver une vaisselle normalement sale : casseroles, assiettes, verres et poêles légèrement sales. Programme le plus efficace en termes de consommation d'eau et d'électricité.
		Témoin Programme Verres	Spécialement pensé pour les verres et la vaisselle fragile légèrement sale.
		Témoin Programme 90 minutes	Un cycle court pour une vaisselle légèrement sale.
		Témoin Programme Rapide	Un cycle rapide pour une vaisselle légèrement sale, comme des tasses ou assiettes à peine souillées n'ayant pas besoin de séchage.
		Témoin Programme Silence	Un cycle adapté aux verres et à la vaisselle légèrement sale qui fonctionne en silence et permet une utilisation le soir ou la nuit.
9		Témoin Fonction Séchage supplémentaire	Si ce témoin est allumé, cela signifie que la fonction Séchage supplémentaire est activée.
10		Témoin Fonction Ouverture automatique de la porte	Si ce témoin est allumé, la fonction Ouverture automatique de la porte est activée.
11		Témoin d'avertissement Sel	Si ce témoin s'allume, cela signifie que le lave-vaisselle manque de sel et qu'une recharge est nécessaire.
		Témoin d'avertissement Produit de rinçage	Si ce témoin s'allume, cela signifie que le niveau de produit de rinçage du lave-vaisselle est faible et que le compartiment correspondant doit être rempli.

12		Écran	Affiche le temps restant, le délai du départ différé, les éventuels codes erreurs, etc.
----	---	--------------	---

Adoucisseur d'eau



La dureté de l'eau varie d'un endroit à l'autre. Si une eau calcaire est utilisée dans le lave-vaisselle, des dépôts vont se former sur la vaisselle et les ustensiles.

Cet appareil est équipé d'un adoucisseur spécial qui utilise un compartiment à sel spécifiquement conçu pour éliminer le calcaire et les minéraux de l'eau.

Réglage de la consommation de sel

Ce lave-vaisselle est conçu pour permettre le réglage de la quantité de sel utilisée en fonction de la dureté de l'eau. Ceci permet d'optimiser et d'adapter le niveau de consommation de sel.

Veillez suivre les étapes ci-dessous pour le réglage de la consommation de sel :

- Ouvrez la porte de l'appareil et mettez-le en marche en appuyant sur le bouton .
- Dans les 60 secondes suivant la mise en marche de l'appareil, appuyez sur la touche Programme **P** pendant **5 secondes minimum** pour accéder au menu de réglage de l'adoucisseur.
- Appuyez sur le bouton Programmes **P** jusqu'à atteindre le bon réglage, en fonction de votre environnement local. L'ordre d'affichage des réglages est le suivant : H3 -> H4 -> H5 -> H6 -> H1 -> H2 -> H3. Reportez-vous au tableau ci-après pour obtenir une aide sur le réglage approprié.
- Appuyez sur le bouton  pour enregistrer la valeur choisie et quitter le menu de réglage.

DURETÉ DE L'EAU				Réglage de l'adoucisseur d'eau	Fréquence de régénération ¹⁾ (nombre de cycles)	Consommation de sel (grammes/cycle)
Degrés allemand °dH	Degrés français °fH	Degrés anglais °Clark	Mmol/l			
0 - 5	0 - 9	0 - 6	0 - 0,94	H1	Pas de régénération	0
6 - 11	10 - 20	7 - 14	1,0 - 2,0	H2	10	9
12 - 17	21 - 30	15 - 21	2,1 - 3,0	H3	5	12
18 - 22	31 - 40	22 - 28	3,1 - 4,0	H4	3	20
23 - 34	41 - 60	29 - 42	4,1 - 6,0	H5	2	30
35 - 55	61 - 98	43 - 69	6,1 - 9,8	H6	1	60

¹⁾ Lors de chaque régénération, 2 litres d'eau supplémentaires sont nécessaires, la consommation d'électricité augmente de 0,02 kWh et le programme est prolongé de 4 minutes.

Réglage usine : ☰

Contactez votre compagnie locale des eaux pour obtenir des informations sur la dureté de votre eau.



Veuillez vous référer au chapitre « Chargement du sel dans l'adoucisseur d'eau », si votre lave-vaisselle manque de sel.

Préparation et chargement de la vaisselle

- Pensez à acheter des ustensiles qui portent la mention « Résiste au lave-vaisselle ».
- Pour les objets délicats, sélectionnez un programme avec la température la plus basse possible.
- Pour éviter de les endommager, ne sortez pas les verres et les couverts du lave-vaisselle dès la fin du programme.

Couverts/vaisselle passant au lave-vaisselle

Ne conviennent pas :

- Les couverts avec des manches en bois, en corne, en porcelaine ou en nacre
- Les articles en plastique qui ne résistent pas à la chaleur
- Les couverts anciens avec des parties collées qui ne résistent pas à des températures élevées
- La vaisselle ou les couverts collés
- Les articles en étain ou en cuivre
- Les verres en cristal
- Les objets en acier susceptibles de rouiller
- Les plateaux en bois
- Les objets fabriqués à partir de fibres synthétiques

Convient de manière limitée :

- Certains types de verres peuvent devenir ternes au bout d'un grand nombre de lavages.
- Les objets en argent et en aluminium ont tendance à se décolorer au cours du lavage.
- Les motifs vernis risquent de s'effacer s'ils sont fréquemment lavés en machine.

Recommandations pour le chargement du lave-vaisselle

Enlevez les éventuels gros restes de nourriture. Ramollissez les restes d'aliments brûlés présents dans les ustensiles de cuisson. Il n'est pas nécessaire de rincer la vaisselle sous l'eau courante.

Pour optimiser les performances de votre lave-vaisselle, suivez ces conseils de chargement.

Placez les objets dans le lave-vaisselle de la manière suivante :

- Les objets tels que les tasses, verres, casseroles, poêles, etc. doivent être orientés vers le bas.
- Les objets incurvés ou comportant des renforcements doivent être chargés en biais pour que l'eau puisse s'écouler.
- Tous les ustensiles doivent être bien rangés, de sorte qu'ils ne risquent pas de basculer.
- Tous les ustensiles doivent être placés de manière à ce que les bras de lavage puissent tourner librement au cours du lavage.

- Chargez les objets creux, comme les tasses, verres, casseroles, etc. avec l'ouverture vers le bas, pour que l'eau ne puisse pas s'y accumuler.
- La vaisselle et les couverts ne doivent pas être emboîtés les uns dans les autres, ni se couvrir les uns les autres.
- Pour éviter de les abîmer, les verres ne doivent pas se toucher.
- Le panier supérieur est conçu pour accueillir la vaisselle plus délicate et légère, comme les verres, les tasses à café ou à thé.
- Les couteaux à longue lame rangés à la verticale présentent un danger potentiel !
- Les couverts longs et tranchants, tels que les couteaux à découper, doivent être positionnés horizontalement dans le panier supérieur.
- Ne surchargez pas votre lave-vaisselle. Ceci est important pour obtenir de bons résultats et pour une consommation d'énergie raisonnable.

REMARQUE :

Les très petits objets ne doivent pas être lavés au lave-vaisselle : ils risquent de tomber facilement du panier.

Déchargement de la vaisselle

Pour éviter que l'eau ne goutte depuis le panier supérieur sur le panier inférieur, nous vous recommandons de vider d'abord le panier inférieur et ensuite le niveau supérieur.



La vaisselle sera chaude ! Pour éviter de l'abîmer, attendez environ 15 minutes après la fin du programme avant de sortir les verres et les couverts du lave-vaisselle.

Chargement du panier supérieur

Le panier supérieur est conçu pour ranger la vaisselle plus délicate et légère, comme les verres, les soucoupes, les tasses à café ou à thé, ainsi que les assiettes, les petits bols et les plats peu profonds (à condition qu'ils ne soient pas trop sales). Positionnez la vaisselle et les ustensiles de cuisson de façon à ce qu'ils ne puissent pas être déplacés par le jet d'eau.

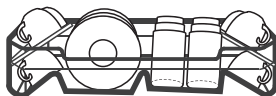

Chargement du panier inférieur

Nous vous suggérons de placer dans le panier inférieur les gros objets et les articles les plus difficiles à nettoyer : casseroles, poêles, couvercles, plats de service et saladiers, comme indiqué dans le schéma ci-contre. Il est préférable de placer les plats de service et les couvercles sur le côté des paniers à vaisselle, afin d'éviter de bloquer la rotation du bras de lavage supérieur.

Chargement du panier à couverts

Les couverts doivent être placés dans le compartiment à couverts en les séparant et en les positionnant dans le sens adéquat. Assurez-vous que les ustensiles ne sont pas emboîtés les uns dans les autres, car cela pourrait nuire aux performances de votre appareil.



Ne laissez pas de couverts dépasser du bas du panier.
Placez toujours les ustensiles tranchants avec la pointe vers le bas !



Pour un lavage optimal, veuillez charger les paniers en vous référant aux recommandations de chargement standard qui figurent dans le chapitre « Chargement des paniers ».

Chargement des paniers conformément à la norme EN 60436 :

Panier supérieur :

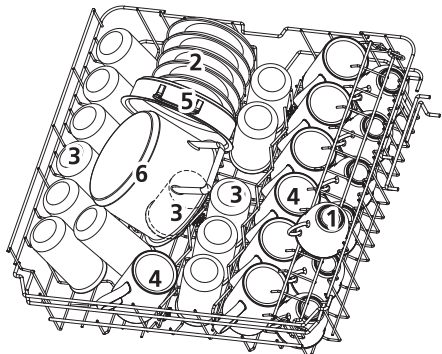

Numéro	Catégorie
1	Tasses
2	Soucoupes
3	Verres
4	Tasses hautes
5	Plat allant au four
6	Petite casserole

Panier inférieur :

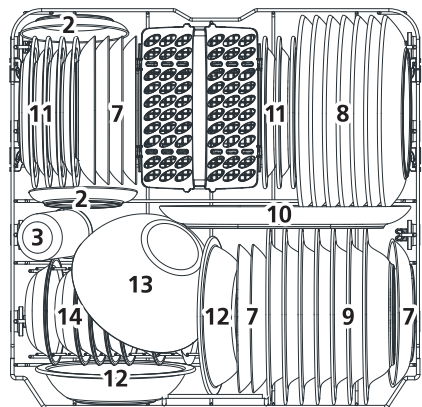

Numéro	Catégorie
7	Assiettes à dessert
8	Grandes assiettes
9	Assiettes creuses
10	Plat ovale
11	Assiettes à dessert en mélamine
12	Bols en mélamine
13	Bols en verre
14	Bols à dessert
15	Panier à couverts

Support à couverts :

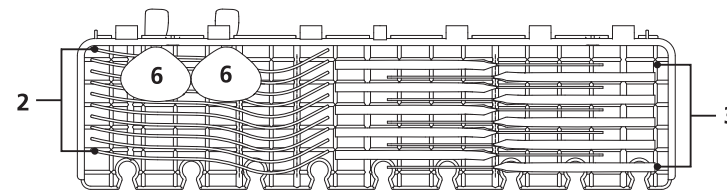

REMARQUE :

Veillez placer les couverts légers et plats sur ce support. Le poids maximal supporté est de 1,5 kg.

Panier à couverts :

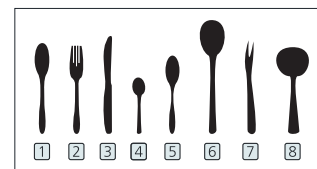
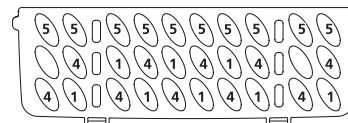
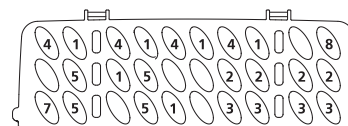

Numéro	Catégorie
1	Cuillères à soupe
2	Fourchettes
3	Couteaux
4	Cuillères à café
5	Cuillères à dessert
6	Cuillères de service
7	Fourchettes de service
8	Louches

Informations pour le test de comparabilité conformément à la norme EN 60436.

Capacité : 14 couverts

Position du panier supérieur : position basse

Programme : **ÉCO**

Réglage du produit de rinçage : **MAX**

Réglage de l'adoucisseur d'eau : **H3**

Conseils d'utilisation des paniers

Réglage du panier supérieur

La hauteur du panier supérieur peut facilement être réglée de manière à accueillir de plus grands objets dans le panier supérieur ou inférieur.

Pour modifier la hauteur du panier supérieur, suivez ces étapes.

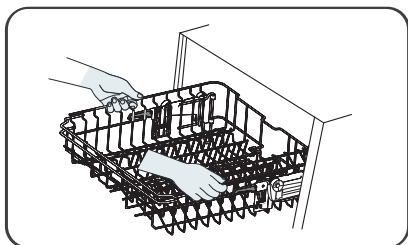

Tirez le panier supérieur vers vous. Soulevez le panier, en positionnant vos mains au centre de chaque côté, jusqu'à ce qu'il s'enclenche en position haute.

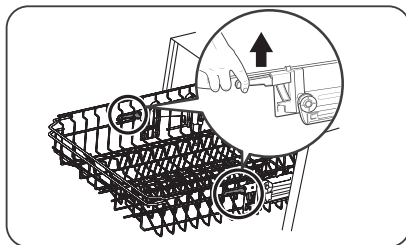

Pour abaisser le panier supérieur, soulevez les poignées de réglage de chaque côté, ceci pour faire descendre le panier et l'enclencher en position basse.

Repli des étagères à tasses

Pour faire de la place pour des objets de plus grande taille dans le panier supérieur, soulevez l'étagère à tasses vers le haut. Vous pourrez alors appuyer les grands verres contre l'étagère. Vous pouvez également retirer l'étagère si vous ne l'utilisez pas.



Repli des tiges

Les tiges du panier inférieur servent à tenir des assiettes et des plats. Elles peuvent être abaissées pour faire de la place pour de grands objets.

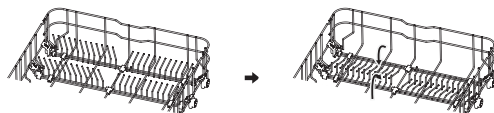

Fonction du produit de rinçage et du détergent

Le produit de rinçage est libéré lors du dernier rinçage afin d'éviter que l'eau ne forme des gouttelettes sur votre vaisselle, susceptibles de laisser des traces et des taches. Il améliore aussi le séchage en permettant à l'eau de s'écouler sur la vaisselle. Votre lave-vaisselle est conçu pour utiliser des produits de rinçage liquides.



Utilisez toujours un produit de rinçage de marque pour votre lave-vaisselle. Ne remplissez jamais le compartiment à produit de rinçage avec une autre substance (comme un produit de nettoyage pour lave-vaisselle ou un détergent liquide). Cela endommagerait votre appareil.

Quand faut-il remplir à nouveau le compartiment à produit de rinçage ?

La fréquence à laquelle il convient de remplir le compartiment à produit de rinçage dépend de la fréquence des lavages de vaisselle et du réglage utilisé pour le produit de rinçage.

- Le témoin du produit de rinçage (☼) s'allume lorsqu'une recharge est nécessaire.
- Évitez de trop remplir le compartiment à produit de rinçage.

Fonction du détergent

Les composants chimiques du détergent sont nécessaires pour enlever les saletés, les broyer et les évacuer du lave-vaisselle. La plupart des détergents de qualité commerciale conviennent à cet effet.



- Utilisation correcte du détergent
Utilisez uniquement des détergents conçus spécialement pour être utilisés dans un lave-vaisselle. Conservez votre détergent dans un endroit frais et sec.
Ne placez du détergent en poudre dans le compartiment que lorsque vous êtes prêt(e) à démarrer le lave-vaisselle.



Le détergent pour lave-vaisselle est corrosif ! Conservez le détergent pour lave-vaisselle hors de portée des enfants.

Remplissage du compartiment à produit de rinçage

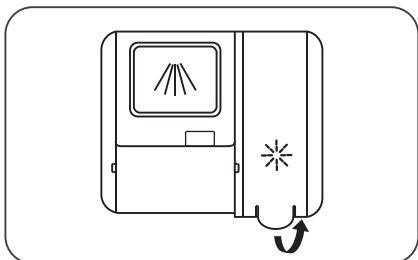

1. Retirez le cache du compartiment à produit de rinçage en soulevant la languette.

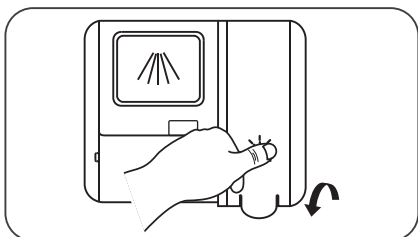

3. Refermez ensuite le compartiment en abaissant le cache.

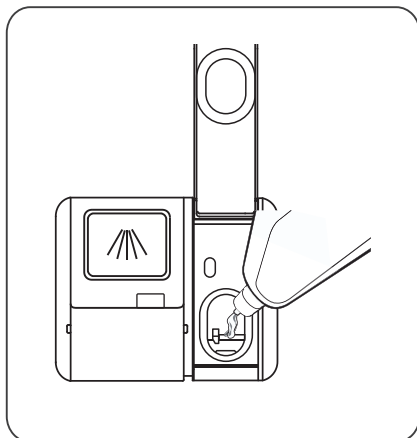

2. Versez le produit de rinçage dans le compartiment, en veillant à ne pas trop le remplir.

Réglage du compartiment à produit de rinçage





Pour obtenir une performance de séchage optimale avec le moins de produit de rinçage possible, le lave-vaisselle est conçu pour régler la consommation selon l'utilisateur. Veuillez suivre les étapes ci-dessous.

Augmentez le dosage du produit de rinçage :

- Si la vaisselle présente des traces.

Diminuez la dose de produit de rinçage :

- Si la vaisselle comporte un film blanc/bleu collant.
- Si la vaisselle présente des traces.
- Si de la mousse s'accumule. Si votre eau est très douce, le produit de rinçage peut être dilué à parts égales avec de l'eau.

1. Ouvrez la porte de l'appareil et mettez-le en marche en appuyant sur le bouton .
2. Dans les 60 secondes suivant la mise en marche de l'appareil, appuyez sur la touche Programme **P** pendant **5 secondes**, puis appuyez sur la touche **Départ différé**  pour accéder au mode de réglage du produit de rinçage ; le témoin du produit de rinçage  clignotera à une fréquence d'1 Hz.
3. Appuyez sur la touche Programme **P** pour sélectionner le bon réglage, en fonction de vos habitudes d'utilisation. L'ordre d'affichage des réglages est le suivant : 03 -> 04 -> 05 -> 01 -> 02 -> 03.
Plus le chiffre est élevé, plus le lave-vaisselle utilisera de produit de rinçage.
4. Patientez 5 secondes ou appuyez sur le bouton  pour valider le réglage et quitter le mode de réglage.

Remplissage du compartiment à détergent

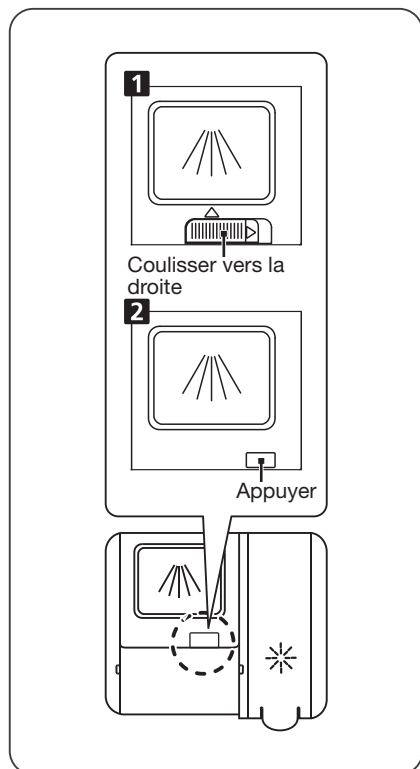

1. Veuillez choisir la méthode d'ouverture adaptée à votre produit.

- Ouvrez le cache en couissant le loquet du compartiment.
- Ouvrez le cache en appuyant sur le loquet du compartiment.

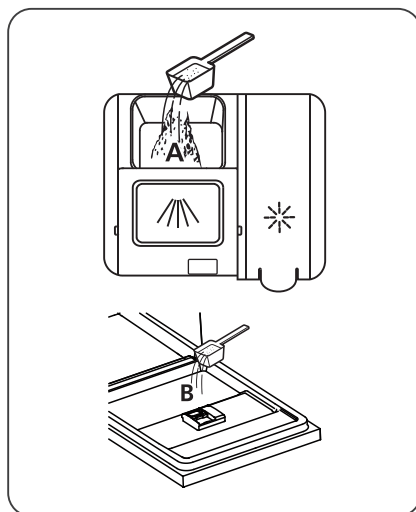

2. Ajoutez du détergent dans la grande cavité (A) pour le cycle de lavage principal. Pour de meilleurs résultats, notamment si la vaisselle est très sale, versez une petite quantité de détergent dans la petite cavité (B). Cette quantité supplémentaire de détergent sera utilisée pendant la phase de pré-lavage.

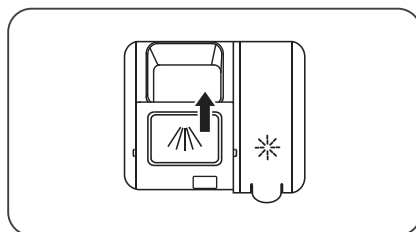

3. Refermez le cache en le couissant vers l'avant et en appuyant dessus.



REMARQUE :





- Veuillez noter que les réglages peuvent varier selon le degré de salissure de la vaisselle.
- Merci de suivre les recommandations du fabricant indiquées sur l'emballage du détergent.

Tableau des cycles de lavage

Le tableau ci-dessous indique les programmes qui conviennent le mieux en fonction des quantités de résidus de nourriture sur la vaisselle, ainsi que la quantité de détergent requise. Il donne également diverses informations sur les programmes.

(●) signifie : que vous devez remplir le compartiment à produit de rinçage.

Programmes	Description des cycles de lavage	Détergent Pré-lavage/Lavage	Durée (min)	Énergie (kWh)	Eau (L)	Produit de rinçage
Auto 	Pré-lavage (45 °C) Lavage auto (55-65 °C) Rinçage Rinçage (50-55 °C) Séchage	4/18 g 1 ou 2 tablette(s)	85-150	0,85-1,550	8,5-18,7	●
Intensif 	Pré-lavage (50 °C) Lavage (65 °C) Rinçage Rinçage (60 °C) Séchage	4/18 g 1 ou 2 tablette(s)	205	1,615	18,6	●
Universel 	Pré-lavage (45 °C) Lavage (55 °C) Rinçage Rinçage (55 °C) Séchage	4/18 g 1 ou 2 tablette(s)	175	1,230	14,8	●

Eco ECO	Lavage (50 °C) Rinçage Rinçage (45 °C) Séchage	$\frac{22 \text{ g}}{1 \text{ tablette}}$	220	0,747	9,8	●
Verres 	Prélavage Lavage (50 °C) Rinçage (50 °C) Rinçage (50 °C) Séchage	$\frac{4/18 \text{ g}}{1 \text{ ou } 2 \text{ tablette(s)}}$	120	0,995	14,8	●
90 minutes 	Lavage (60 °C) Rinçage Rinçage (50 °C) Séchage	$\frac{22 \text{ g}}{1 \text{ tablette}}$	90	1,180	11,9	●
Rapide 	Lavage (45 °C) Rinçage (45 °C)	$\frac{12 \text{ g}}{1 \text{ tablette}}$	30	0,820	11,3	○
Silence 	Prélavage (30 °C) Lavage (55 °C) Rinçage Rinçage (55 °C) Séchage	$\frac{4/18 \text{ g}}{1 \text{ ou } 2 \text{ tablette(s)}}$	270	1,415	14,9	●

REMARQUE :

ÉCO (*EN 60436) : ce programme correspond au cycle d'essai. Informations pour le test de comparabilité conformément à la norme EN 60436.

Les valeurs données pour les programmes autres que le programme eco sont purement indicatives.

Laver la vaisselle au moyen d'un lave-vaisselle consomme généralement moins d'énergie et d'eau en fonctionnement que de laver la vaisselle à la main quand le lave-vaisselle ménager est utilisé conformément aux instructions du fabricant.

entretien et nettoyage

Entretien de l'extérieur de l'appareil

Porte et joint de la porte

Nettoyez régulièrement les joints de porte à l'aide d'un chiffon doux humide pour éliminer les résidus de nourriture.

Lors du chargement du lave-vaisselle, les résidus de nourriture et de boissons peuvent couler sur les côtés de la porte du lave-vaisselle. Ces surfaces se trouvent à l'extérieur de la cuve et l'eau des bras de lavage ne parvient pas jusqu'à elles. Tous résidus doivent être essuyés avant de fermer la porte.

Panneau de commande

S'il est nécessaire de le nettoyer, le panneau de commande doit être essuyé uniquement avec un chiffon doux humide.



- Pour éviter toute pénétration d'eau dans le dispositif de verrouillage de la porte et les composants électriques, n'utilisez jamais de spray nettoyant, quel qu'il soit.
- N'utilisez jamais de tampons ou de nettoyants abrasifs sur les surfaces externes de l'appareil, car ils risqueraient de rayer la finition. Certains papiers essuie-tout peuvent également rayer la surface ou y laisser des marques.

Entretien de l'intérieur de l'appareil

Système de filtration

Le système de filtration au bas de la cuve retient les résidus pendant le cycle de lavage. Les résidus recueillis peuvent obstruer les filtres. Contrôlez régulièrement l'état des filtres et nettoyez-les si nécessaire sous l'eau courante. Suivez les étapes ci-après pour nettoyer les filtres de la cuve.

REMARQUE :

Les illustrations sont fournies à titre indicatif uniquement, les modèles de systèmes de filtration et de bras de lavage peuvent varier.

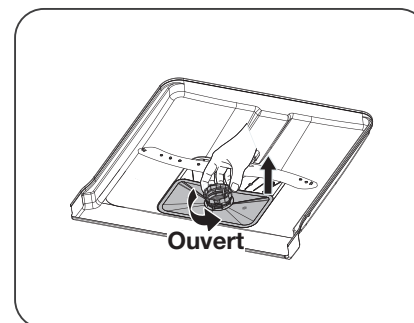

Maintenez le préfiltre et tournez-le dans le sens inverse des aiguilles d'une montre pour déverrouiller le filtre. Tirez le filtre vers le haut et sortez-le du lave-vaisselle.

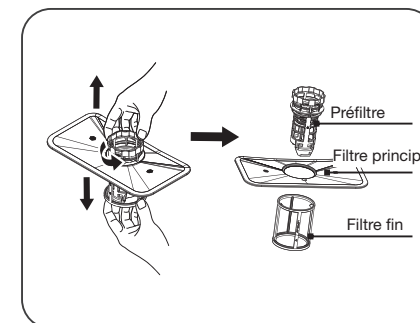

Tirez le filtre fin vers le bas pour le désolidariser du groupe filtre. Le préfiltre peut être séparé du filtre principal en appuyant doucement sur les languettes en haut du filtre et en tirant sur le filtre pour le sortir.

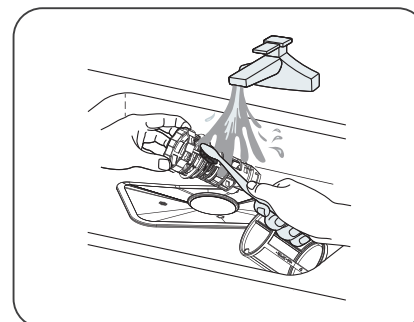

Les résidus alimentaires plus gros peuvent être éliminés en rinçant le filtre à l'eau courante. Pour un nettoyage plus approfondi, utilisez une brosse de nettoyage douce.

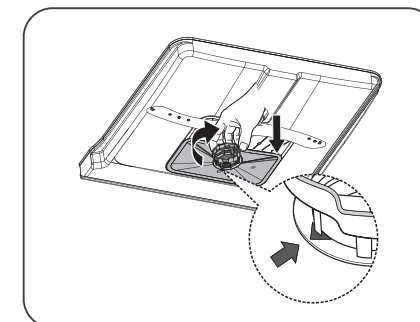

Remontez les filtres dans l'ordre inverse du démontage, replacez le groupe filtre et tournez-le dans le sens des aiguilles d'une montre jusqu'à la flèche correspondant à la position fermée.



- Ne serrez pas trop les filtres. Replacez les filtres correctement et dans l'ordre, sans quoi de gros résidus pourraient pénétrer dans le système et entraîner une obstruction.
- N'utilisez jamais le lave-vaisselle sans avoir remis les filtres en place. Si les filtres ne sont pas remis en place correctement, cela risque de nuire aux performances de l'appareil et d'endommager la vaisselle et les ustensiles.

Bras de lavage

Il est nécessaire de nettoyer régulièrement les bras de lavage pour éviter que les substances chimiques contenues dans l'eau calcaire n'obstruent les jets et les roulements des bras de lavage.

Pour nettoyer les bras de lavage, suivez les instructions ci-dessous :

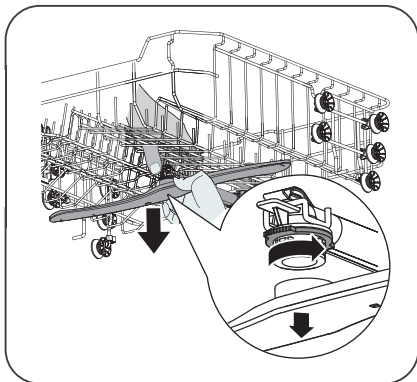

Pour retirer le bras de lavage supérieur, maintenez l'écrou situé au centre, tout en tournant le bras dans le sens inverse des aiguilles d'une montre afin de le déloger.

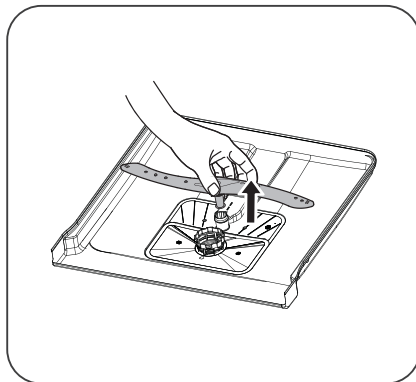

Pour retirer le bras de lavage inférieur, tirez-le vers le haut.

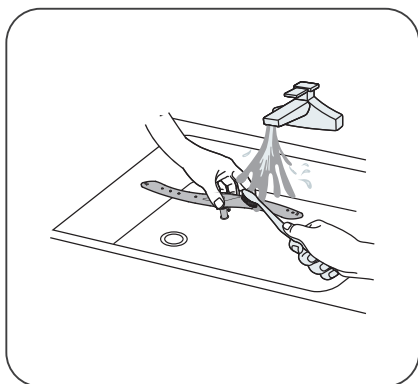

Lavez les bras de lavage à l'eau tiède savonneuse et utilisez une brosse douce pour nettoyer les jets. Remettez-les en place après les avoir bien rincés.

Entretien général du lave-vaisselle

Précautions contre le gel

L'hiver, vous devez prendre des mesures de protection contre le gel pour votre lave-vaisselle.

Après chaque cycle de lavage, veuillez suivre la procédure ci-après :

1. Coupez l'alimentation électrique du lave-vaisselle au niveau de la source.
2. Fermez l'arrivée d'eau et débranchez le tuyau d'arrivée d'eau du robinet d'eau.
3. Vidangez l'eau du tuyau d'arrivée et du robinet. (Utilisez un seau pour récupérer l'eau).
4. Rebranchez le tuyau d'arrivée d'eau sur le robinet.
5. Retirez le filtre au fond de la cuve et utilisez une éponge pour absorber l'eau dans la cuve de décantation.

Après chaque lavage

Après chaque lavage, fermez l'arrivée d'eau de l'appareil et laissez la porte entrouverte pour éviter la formation d'humidité et d'odeurs à l'intérieur.

Prise d'alimentation

Avant toute opération de nettoyage ou d'entretien, débranchez toujours la fiche de la prise.

Nettoyage avec des solvants ou des substances abrasives à proscrire

Pour nettoyer l'extérieur et les pièces en caoutchouc du lave-vaisselle, n'utilisez pas de solvants, ni de produits de nettoyage abrasifs. Utilisez uniquement un chiffon avec de l'eau tiède savonneuse. Pour retirer des taches ou salissures de la surface intérieure, servez-vous d'un chiffon humidifié avec de l'eau et un peu de vinaigre, ou d'un produit de nettoyage conçu spécialement pour les lave-vaisselle.

En cas d'inutilisation prolongée

Nous vous recommandons d'effectuer un cycle de lavage à vide, puis de débrancher la fiche de la prise de courant, de fermer l'arrivée d'eau, et de laisser la porte de l'appareil entrouverte. Ceci contribuera à ce que les joints de porte durent plus longtemps et évitera la formation d'odeurs à l'intérieur de l'appareil.

Déplacement de l'appareil

Si vous devez déplacer l'appareil, essayez de le conserver en position verticale.

Joints

L'un des facteurs contribuant à la formation d'odeurs dans le lave-vaisselle est la présence de restes de nourriture coincés dans les joints. Un nettoyage régulier avec une éponge humide permet d'éviter que cela ne survienne.

Conseils de dépannage

Avant d'appeler un technicien

La consultation des tableaux des pages suivantes peut vous éviter d'avoir à appeler un technicien.

Problème	Causes possibles	Solutions
Le lave-vaisselle ne démarre pas.	Un fusible a grillé ou le disjoncteur s'est déclenché.	Remplacez le fusible de votre installation ou enclenchez à nouveau le disjoncteur. Retirez tous les autres appareils utilisant le même circuit que le lave-vaisselle.
	L'appareil n'est pas sous tension.	Vérifiez que le lave-vaisselle est mis en marche et que sa porte est bien fermée. Vérifiez que le cordon d'alimentation est correctement branché à la prise murale.
	La pression d'eau est faible.	Vérifiez que l'arrivée d'eau est correctement raccordée et que le robinet d'eau est ouvert.
	La porte du lave-vaisselle n'est pas fermée correctement.	Veillez à bien fermer la porte en enclenchant le loquet. Vérifiez que les paniers ne sont pas mal positionnés.
	Vous n'avez pas démarré le programme.	Appuyez sur le bouton  .

L'eau du lave-vaisselle ne se vidange pas.	Le tuyau de vidange est tordu ou coincé.	Vérifiez le tuyau de vidange.
	Le filtre est bouché.	Contrôlez le préfiltre.
	L'évier de la cuisine est bouché.	Vérifiez si l'évier de la cuisine se vide correctement. Si c'est l'évier de la cuisine qui est bouché, vous aurez besoin d'un plombier plutôt que d'un réparateur de lave-vaisselle.
Présence de mousse dans la cuve.	Le détergent n'est pas adapté.	Utilisez uniquement un détergent spécifique pour lave-vaisselle pour éviter la formation de mousse. Si cela se produit, ouvrez le lave-vaisselle et laissez la mousse s'évaporer. Ajoutez 1 litre d'eau froide dans la cuve du lave-vaisselle. Fermez la porte du lave-vaisselle et sélectionnez n'importe quel cycle. Dès le démarrage, le lave-vaisselle évacuera l'eau. Ouvrez la porte une fois la phase de vidange terminée et vérifiez si la mousse a disparu. Répétez l'opération si nécessaire.
		Du produit de rinçage a été renversé.
L'intérieur de la cuve est taché.	Un détergent à base de colorant a peut-être été utilisé.	Assurez-vous que votre détergent ne contient pas de colorant.

Une pellicule blanche recouvre la surface intérieure.	Minéraux présents dans l'eau calcaire.	Pour nettoyer l'intérieur de l'appareil, utilisez une éponge humide avec du détergent pour lave-vaisselle et portez des gants en caoutchouc. N'utilisez jamais d'autres produits de nettoyage que du détergent pour lave-vaisselle, pour éviter le risque de formation de mousse.
Taches de rouille sur les couverts.	Les objets concernés ne résistent pas à la corrosion.	Évitez de passer au lave-vaisselle des objets qui ne résistent pas à la corrosion.
	Vous n'avez pas démarré de programme juste après l'ajout de sel régénérant. Du sel s'est retrouvé dans le cycle de lavage.	Lancez toujours un programme de lavage à vide après avoir ajouté du sel. Ne sélectionnez pas la fonction Turbo (si elle existe sur votre modèle), après avoir ajouté du sel régénérant.
	Le couvercle de l'adoucisseur d'eau est mal fixé.	Vérifiez que le couvercle de l'adoucisseur d'eau est bien fermé.
Bruits de chocs provenant du lave-vaisselle.	Un bras de lavage tape contre un objet dans un panier.	Arrêtez le programme et réorganisez les objets qui entravent le bras de lavage.
Bruits de cliquetis provenant du lave-vaisselle.	Des éléments de vaisselle ont été placés en vrac dans le lave-vaisselle.	Arrêtez le programme et réorganisez la vaisselle.
Bruits de chocs provenant des conduites d'eau.	Ceci peut être lié à l'installation sur place ou au diamètre des tuyaux.	Ceci est sans influence sur les fonctionnalités du lave-vaisselle. En cas de doute, contactez un plombier qualifié.

La vaisselle n'est pas propre.	La vaisselle n'a pas été chargée correctement.	Référez-vous au chapitre « Préparation et chargement de la vaisselle ».
	Le programme n'était pas suffisamment puissant.	Sélectionnez un programme plus intensif.
	Une quantité insuffisante de détergent a été libérée.	Utilisez plus de détergent, ou changez-en.
	La vaisselle bloque le mouvement des bras de lavage.	Réorganisez les objets pour que les bras de lavage puissent tourner librement.
Les verres sont troubles.	Le groupe filtre n'est pas propre ou n'a pas été correctement inséré au fond de la cuve. Ceci peut bloquer les jets des bras de lavage.	Nettoyez et/ou insérez correctement le filtre. Nettoyez les jets des bras de lavage.
	Combinaison d'une eau douce et d'une trop grande quantité de détergent.	Utilisez moins de détergent si votre eau est douce et sélectionnez un cycle plus court pour laver les verres.
Des taches blanches apparaissent sur la vaisselle et les verres.	Dans les régions où l'eau est calcaire, des dépôts calcaires peuvent apparaître.	Ajoutez plus de détergent.
Marques noires ou grises sur la vaisselle.	Des ustensiles en aluminium ont frotté contre la vaisselle.	Utilisez un nettoyant légèrement abrasif pour éliminer ces traces.
Il reste du détergent dans le compartiment.	La vaisselle bloque le compartiment à détergent.	Chargez la vaisselle correctement.

La vaisselle ne sèche pas.	Chargement incorrect.	Chargez le lave-vaisselle de la manière indiquée dans ce guide.
	La vaisselle a été sortie trop tôt.	Ne videz pas votre lave-vaisselle immédiatement après le lavage. Entrouvrez la porte pour que la vapeur puisse sortir. Attendez que la température intérieure ait diminué et que la vaisselle ne soit pas trop chaude au toucher avant de la sortir. Commencez par décharger le panier inférieur pour éviter de faire couler de l'eau sur la vaisselle propre depuis le panier supérieur.
	Le mauvais programme a été sélectionné.	Avec un programme court, la température de lavage est plus basse, ce qui diminue les performances de lavage. Choisissez un programme avec une durée de lavage longue.
	Utilisation de couverts avec un revêtement de mauvaise qualité.	L'évacuation de l'eau est plus difficile avec ces objets. Les couverts ou la vaisselle de ce type ne doivent pas être passés au lave-vaisselle.

codes d'erreur

En cas de dysfonctionnement, le lave-vaisselle affichera des codes d'erreur pour vous aider à identifier le problème :

Codes	Signification	Causes possibles
E1	Temps de remplissage plus long.	Les robinets ne sont pas ouverts, l'arrivée d'eau est obstruée ou la pression d'eau est trop faible.
E3	La température requise n'est pas atteinte.	Dysfonctionnement d'un élément chauffant.
E4	Débordement	Un élément du lave-vaisselle fuit.
Ed	Problème de câblage	Circuit ouvert ou rupture du câblage de communication

!

- En cas de débordement, coupez l'arrivée d'eau principale avant d'appeler un technicien.
- Si de l'eau se trouve au fond de la cuve en raison d'un trop-plein ou d'une petite fuite, cette eau doit être retirée avant de redémarrer le lave-vaisselle.



INFORMATION

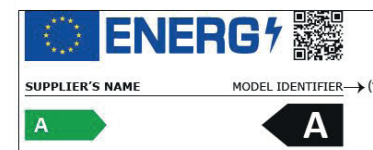

Vous pouvez trouver les informations sur les modèles telles qu'elles sont enregistrées dans la base de données des produits sur le site Web suivant en recherchant l'identifiant de votre modèle (*) figurant sur l'étiquette énergétique :

<https://eprel.ec.europa.eu/>

La durée de disponibilité des pièces détachées de votre appareil est de 10 ans.

Lien internet vers le site web du fournisseur où se trouvent les informations visées à l'annexe II, point 6, du règlement (UE) 2019/2022 de la Commission :

<https://www.boulangier.com/info/assistance/>

Fiche produit

Désignation	Valeur	Unité
Marque	Essentiel b	
Référence du modèle	ELVF44C	
Capacité nominale	14	Couverts
Nombre de programmes de lavage	8	
Départ différé	Oui	
Durée maximum du départ différé	24	h
Dimensions (L x P x H)	60 x 55 x 82	cm
Poids net	36	kg
Classe d'efficacité énergétique	C	
Indice d'efficacité énergétique (EEI) (pour le programme ECO)	43,9	
Indice de performance de nettoyage (pour le programme ECO)	1,125	
Indice de performance de séchage (pour le programme ECO)	1,065	
Consommation d'énergie de 209,3 kWh par an, sur la base de 280 cycles de lavage standard avec alimentation en eau froide et de la consommation des modes à faible puissance. La consommation réelle d'énergie dépend des conditions d'utilisation de l'appareil.		
Consommation d'énergie du cycle de lavage standard (pour le programme ECO)	0,747	kWh
Consommation d'eau du cycle de lavage standard (pour le programme ECO)	9,8	L
Tension et fréquence	220 - 240 V ~ 50 Hz	
Puissance nominale	1760 - 2100	W
Consommation d'électricité en mode « arrêt »	/	W
Consommation d'électricité en mode « laissé sur marche »	0,49	W
Pression d'eau maximum	10 bars / 1 MPa	
Pression d'eau minimum	0,4 bar / 0,04 MPa	
Consommation d'eau de 2744 litres par an, sur la base de 280 cycles de lavage standard. La consommation réelle d'eau dépend des conditions d'utilisation de l'appareil.		
Classe d'efficacité de séchage A sur une échelle allant de G (appareils les moins efficaces) à A (appareils les plus efficaces).		
Le « programme standard » est le cycle de lavage standard auquel se rapportent les informations qui figurent sur l'étiquette énergétique et sur la fiche produit. Ce programme convient au lavage d'une vaisselle normalement sale et constitue le programme le plus efficace en termes de consommation combinée d'énergie et d'eau.		
Durée du programme standard	220	minutes
Émissions acoustiques dans l'air	44	dB
Classe d'émission acoustique aérienne (pour le programme ECO)	B	
Option « ½ charge »	Oui (choix du panier)	
Intégrable	Oui	

before using your dishwasher

Thank you for purchasing this dishwasher. To make the most of your appliance and to make sure you're using it optimally, respect the order of the following steps.

1. Install your dishwasher. Please refer to the section **“Installation instructions”**.
2. Add the salt into the water softener. Please refer to the section **“Adding salt into the water softener”**.
3. Load the racks. Please refer to the section **“Preparing and loading the dishwasher”**.
4. Fill the detergent compartment. Please refer to the section **“Filling the detergent compartment”**.
5. Programme a wash cycle and start it. Please refer to the section **“Starting a wash cycle”**.

EN

Installation instructions



Risk of electrocution! Disconnect the power supply before installing the dishwasher.
Failure to do this could result in death or electric shock.

Appliance location

Position the dishwasher in the required location. The rear of the appliance should rest against the wall behind it, and the sides should rest against adjacent units or walls. This dishwasher is fitted with drainage and water supply hoses that can be positioned on either the left or right side for easy installation.

Take note of the dimensions of the appliance before installing it.

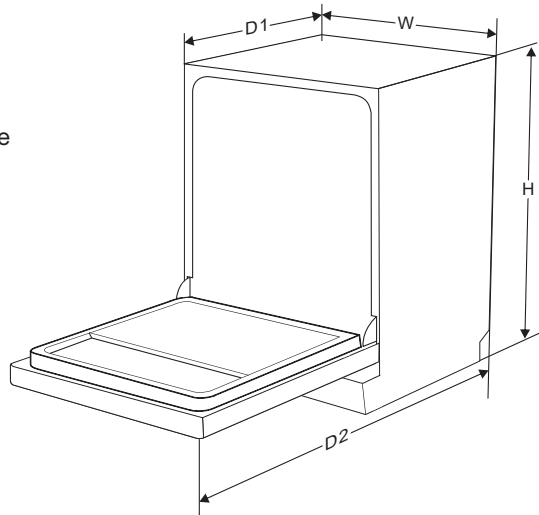

H	815mm
W	598mm
D1	550mm
D2	1150mm

Integrated installation

Selecting the best location for the dishwasher

The dishwasher must be installed close to the existing water supply and drain pipes and the power supply. Please refer to the illustrations showing the dimensions of the cabinets and the fitting position of the dishwasher.

1. There should be a gap of less than 5 mm between the top of the dishwasher and the worktop, and the outer door should be flush with the furniture.

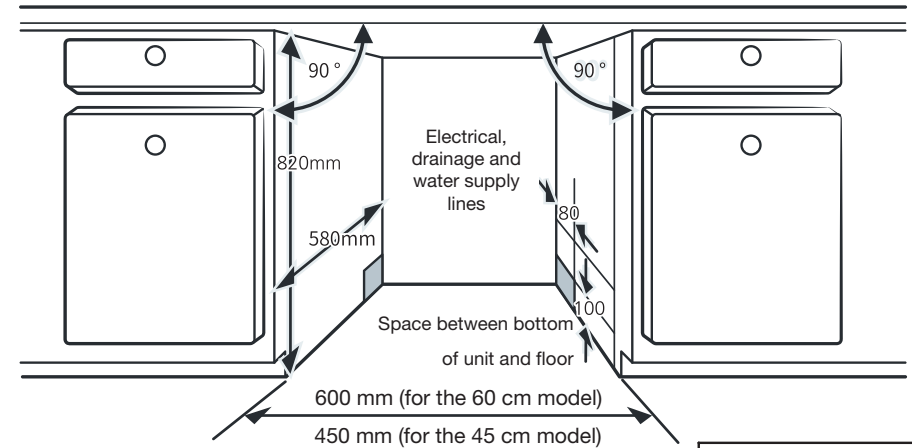

2. If the dishwasher is installed next to a corner cabinet, there must be enough space for the door to open.

NOTE:

Depending on the location of your electrical socket, you may need to drill a hole in the opposite side of the cabinet.

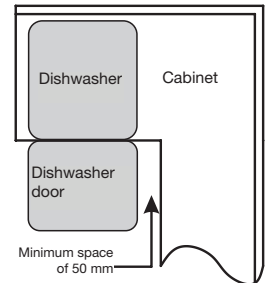

IMPORTANT!

Refer to the installation guide supplied with your appliance.

1. Measure the space and the appliance before starting installation: refer to the section "**Selecting the best location**".
2. Affix the condensation protection strip under the unit's worktop. Please ensure that the condensation protection strip is correctly aligned with the edge of the worktop.
3. Connect the water supply hose to the cold water supply: refer to the section "**Water supply and drainage**".
4. Connect the drain hose: refer to the section "**Connecting the drain hoses**".
5. Connect the power cable: refer to the section "**Electrical connection information**".
6. Put the dishwasher back in place.
7. Level the dishwasher. The rear feet can be adjusted from the front of the dishwasher by turning the Philips screw in the middle of the dishwasher base using a Philips screwdriver. To adjust the front feet, use a flathead screwdriver to turn them until the dishwasher is level. Refer to the section "**Checking the dishwasher level**".
8. Install the cabinet door on the dishwasher's outer door: refer to the section "**Installing the decorative panel**".
9. Adjust the tension of the door springs using an Allen key. Turn the allen key clockwise to tighten the springs on the left and right of the door. If you do not adjust the tension of the springs, your dishwasher could be damaged. Refer to the section "**Adjusting the door spring tension**".
10. The dishwasher must be held securely in place. There are 2 ways of doing this:
 - A. Normal/soft worktop: fix the appliance to the worktop using wood screws.
 - B. Marble or granite worktop: secure sides with screws.

Water supply and drainage

Connection to cold water

Connect the cold water supply hose (supplied) to a 1.9 cm threaded connection fitting and make sure it is secure.

If the water supply hoses are new or have not been used for a long time, run the water to check that it is clear. This precaution is necessary to avoid the risk of blocking the water supply, which could damage the appliance.

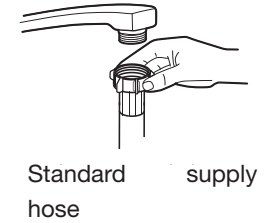

! A hose connected to a sink shower can burst if it is installed in the same water hose as the dishwasher. If your sink is fitted with one, we recommend disconnecting the hose and plugging the hole.

Connecting the drain hose

Insert the drain hose into a drainage pipe with a minimum diameter of **40 mm**, or let it run into the sink, taking care not to kink or pinch it. The height of the drain hose must not exceed **1000 mm**. The free end of the hose must not be immersed in water in order to prevent backflow.

! Make sure to secure the drain hose in either position A or position B.

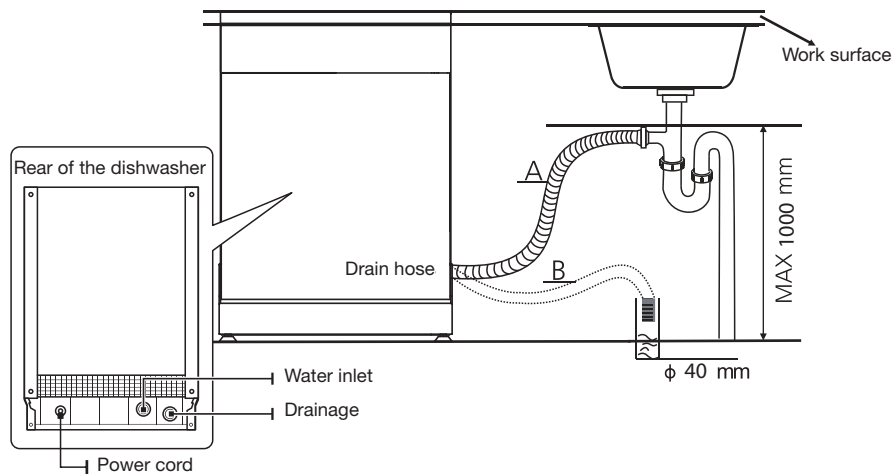

Draining excess water from the hoses

If the sink is installed at a height of more than **1000 mm** from the floor, excess water from the hoses cannot be drained directly into the sink. In this case, excess water will need to be drained from the hoses into a suitable basin or container, placed outside the appliance and at a lower level than the sink.

Water outlet

Connect the drain hose. Make sure to securely attach it, to avoid any leaks. Check that the drain hose isn't blocked or bent.

Hose extension

If you need a drain hose extension, make sure you use a similar drain hose. It should be no more than **4 metres** long, otherwise the cleaning performance of your dishwasher could be reduced.

Siphon connection

The waste water connection must be less than **100 cm** (maximum) from the bottom of the tub. The water drain hose must be securely fixed in place.

Electrical connections



For your personal safety:

- Do not use an extension cord or adaptor with this appliance.
- Under no circumstances should you ever cut or remove the earth connection from the power cable.

EN

Electrical requirements

Please refer to the energy label for voltage information before connecting the dishwasher to a suitable power source. Use the required 10A/13A/16A fuse, time-delay fuse or circuit breaker and provide a separate circuit supplying only this appliance.

Electrical connections

Make sure that the power supply voltage and frequency correspond to those indicated on the series plate. Only insert the plug into correctly earthed sockets. If the mains socket to which the appliance needs to be connected is not compatible with the plug, replace the socket rather than using an adaptor or similar device, which may cause overheating and burns.

Check that the mains socket is correctly earthed before using it.

Checking the dishwasher level

The dishwasher must be level to ensure correct operation of the dish racks and optimal washing performance.

1. Place a spirit level on the door and on the rack rail inside the tub, as shown, to check that the dishwasher is level.
2. If necessary, level the dishwasher by adjusting the four levelling feet individually.
3. When levelling the dishwasher, make sure it does not tip over.

NOTE: The maximum adjustment height of the feet is 50 mm.

Check the level
from front to back.

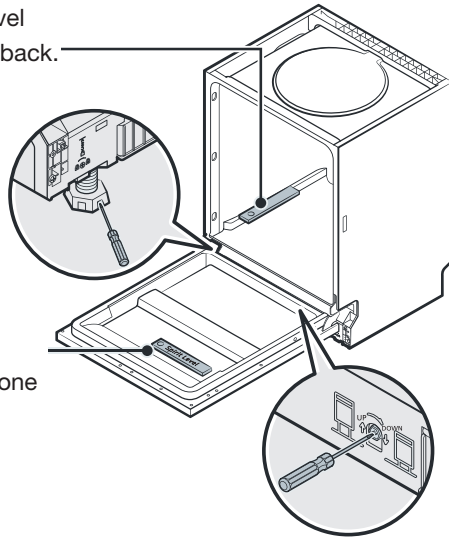

Check the level
from one
side to the
other.

Installing the decorative panel



The wooden decorative panel can be integrated in accordance with the installation diagrams.

Integrated model

Fit the handle on the decorative wooden panel and attach it to the outer dishwasher door (see figure A). Once the panel is in position, secure it to the outer door using screws and bolts (see figure B).

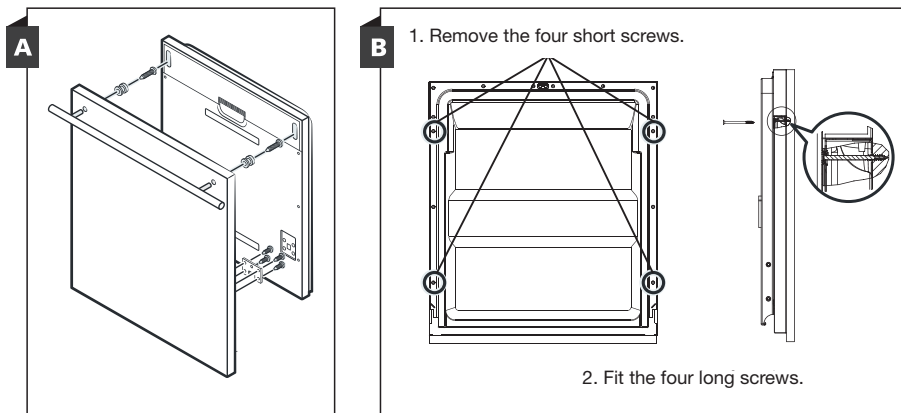

Check that the door springs' tension is correct.

1. The correct tension of the outer door springs is set at the factory. If you are installing the decorative wooden panel, you will need to adjust the tension of the door springs. To do this, turn the adjusting screw to tighten or loosen the steel cable.
2. The door springs are correctly tensioned when the door remains fully open in the horizontal position and closes with a slight movement of the finger.

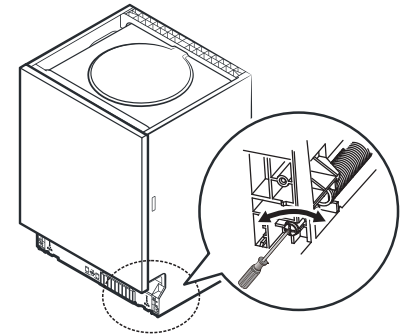

EN

getting started with your dishwasher after installation

Adding salt into the water softener

NOTE:

Always use salt intended for use in dishwashers.

The salt compartment is located under the lower rack and should be filled as explained below:



Only use salt made specifically for use in dishwashers! Any other type of salt not specifically intended for use in a dishwasher, and particularly table salt, will damage the water softener. In the event of damage caused by the use of inappropriate salt, the manufacturer declines all warranties and all liability for any damage caused.

Wait until you're ready to start a wash cycle before filling the salt compartment. This will prevent corrosion from any grains of salt or salt water that may have been spilt and which has remained at the bottom of the machine for some time.

Follow the steps below to add dishwasher salt:

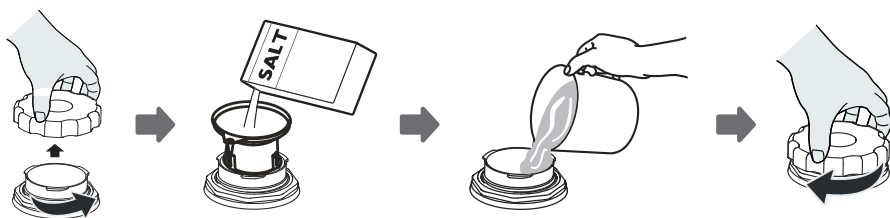

1. Remove the lower rack and unscrew the compartment cap.
2. Place the end of the funnel in the hole and pour in approximately **1.5 kg** of dishwasher salt.
3. Fill the salt compartment with water up to the maximum limit. It is normal for a small amount of water to come out of the compartment.
4. After filling the compartment, screw the cap back on tightly.

5. The salt indicator light (⚡) will go out once the compartment has been filled with salt.
6. A wash programme should be started immediately after filling the salt compartment (we suggest using a short programme). Otherwise, the filtration system, the pump or other important parts of the appliance could be damaged by the salt water. This is not covered by the guarantee.

NOTES:

- The salt compartment should only be filled when the indicator light (⚡) comes on, on the control panel. Depending on how easily the salt dissolves, the salt indicator light may remain on even though the compartment has been filled.
- If you have spilt any salt, run a quick or soak programme to remove it.

Starting a wash cycle

1. Remove the upper and lower racks, load the dishes and then push them back in. We recommend loading the lower rack first and then the upper rack.
2. Add detergent.
3. Plug the appliance into the power socket, according to the specifications. Make sure that the water supply is open to full pressure.
4. Open the door and switch on the appliance using the **On/Off** button (⏻).
5. Select a programme using the Programmes **P** button.
6. Select any options/functions.
7. Close the door.
8. The cycle starts and the appliance will stop once the full cycle is complete.

Switching programme mid-cycle

A wash cycle can only be changed if it has only been running for a short time. If the cycle has been running for longer, the detergent may already been released and the appliance may have already drained the wash water. If this is the case, the dishwasher will need to be reprogrammed and the detergent compartment refilled. To reprogram the dishwasher, follow the instructions below:

1. Partially open the door to stop the wash. Open it completely once the spray arms have stopped moving.
2. Press the Programmes button **P** for more than 3 seconds, the dishwasher will go into programme selection mode.
3. Press the Programmes button **P** to select the programme of your choice.
4. Close the door.

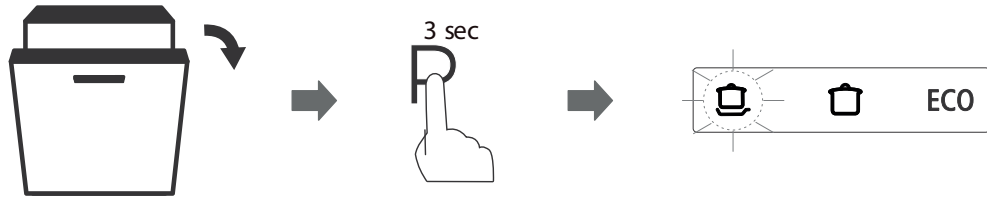

Adding forgotten dishes

You can add forgotten dishes at any point before the detergent compartment has been opened. If this is the case, follow the instructions below:

1. Partially open the door to stop the wash. Open it completely once the spray arms have stopped moving.
2. Add the forgotten dishes.
3. Close the door.

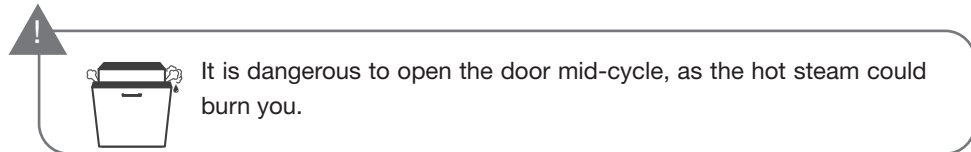
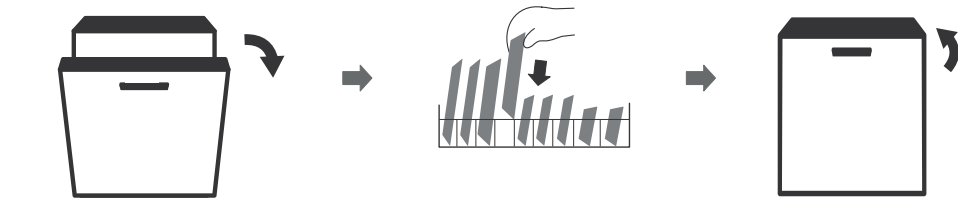



using your dishwasher

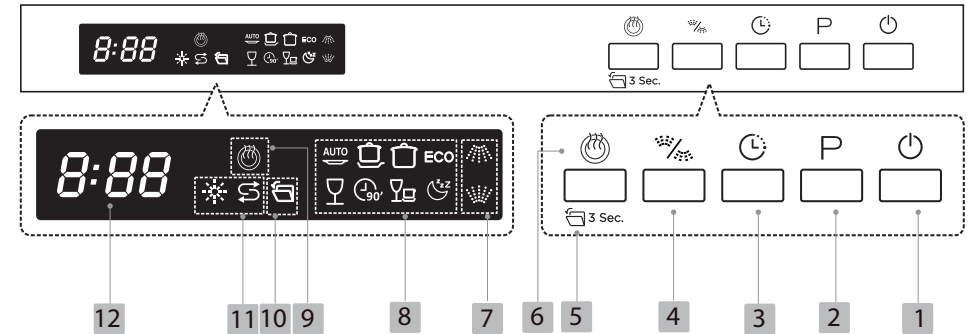



Control panel











Buttons			
1		On/Off	Press this button to switch the dishwasher on, the display screen will light up.
2	P	Programmes	Press this button to select the appropriate wash programme, the corresponding programme indicator light will come on.
3		Delayed start	Press the Delayed Start button to delay the start time. You can delay a cycle by up to 24 hours, in one-hour increments.
4		Spray arm selection	Press this button to select a particular spray arm (up or down) to operate.

5		indicator light	Press and hold this button for 3 seconds to select the Automatic Door Opening function: at the end of the wash cycle, the door of your dishwasher opens automatically to optimise the drying of the dishes. This function automatically reduces operating time by allowing the dishes to dry naturally. The corresponding programme indicator light will come on. This function is not available with the Quick programme.
6		Extra drying	Press this button to activate the Extra Drying function, this will deliver better drying results. The corresponding programme indicator light will come on. This function is only available for certain programmes.

Display

7		Upper arm indicator light	When this indicator light is on, the upper spray arm is selected. Only the dishes in the upper rack will be washed.
		Lower arm indicator light	When this indicator light is on, the lower spray arm is selected. Only the dishes in the lower rack will be washed.
8		Auto programme indicator light	Automatic wash programme that adapts the amount of water and temperature according to the degree of dirt, for normally dirty dishes or heavily dirty dishes with stuck-on residue.
		Intensive Programme indicator light	High-temperature programme for heavily dirty dishes, including pots and pans with stuck-on food residue.
		Universal Programme indicator light	Programme designed for dishes with a normal degree of dirt, with all types of dishes (plates, glasses, saucepans, etc.).

8		Eco programme indicator light	This is the standard programme for washing dishes that are a normal degree of dirty: lightly dirty saucepans, plates, glasses and pans. The most efficient programme in terms of combined energy and water consumption.
		Glasses Programme indicator light	Specially designed for glasses and lightly dirty fragile dishes.
		Programme indicator light 90 minutes	A short cycle for lightly dirty dishes.
9		Quick Wash Programme	A quick cycle for lightly dirty dishes, such as cups or plates that are barely dirty and don't need drying.
		Silent Programme indicator light	A cycle suitable for glasses and lightly dirty dishes that runs silently and can be used in the evening or at night.
		Function indicator light Extra drying	If this indicator light comes on, this means that the Extra Drying function has been activated.
10		Function indicator light indicator light	If this light is on, the Automatic Door Opening function is activated.
11		Warning light Salt	If this light comes on, it means that the dishwasher is low on salt and needs to be topped up.
		Warning light Rinse aid	If this light comes on, it means that the level of rinse aid in the dishwasher is low and the corresponding compartment needs to be filled.

12	8:88	Screen	Displays remaining time, delayed start time, any error codes, etc.
----	------	--------	--

Water softener



Water hardness varies from region to region. If hard water is used in the dishwasher, limescale deposits will form on the dishes and utensils.

This appliance is equipped with a special softener that uses a salt compartment specifically designed to remove limescale and minerals from the water.

Adjusting the salt level

This dishwasher is designed to let you adjust the quantity of salt according to the water hardness. This lets you optimise and adapt the salt level.

Please follow the steps below to set the salt level:

1. Open the appliance's door and start it up by pressing the  button.
2. Within 60 seconds of switching on the appliance, press the Programme button **P** for at least **5 seconds** to access the softener settings menu.
3. Press the Programmes button **P** until the correct setting is reached, depending on your local water supply. The settings are displayed in the following order: H3 -> H4 -> H5 -> H6 -> H1 -> H2 -> H3. Refer to the table below for help with identifying the appropriate setting.
4. Press the  button to save the chosen value and exit the settings menu.

WATER HARDNESS				Water softener setting	Regeneration frequency ¹⁾ (number of cycles)	Salt level (grams/cycle)
German degree °dH	French degree °fH:	English degree °Clark	mmol/L			
0-5	0-9	0-6	0-0.94	H1	No regeneration	0
6-11	10-20	7-14	1.0-2.0	H2	10	9
12-17	21-30	15-21	2.1-3.0	H3	5	12
18-22	31-40	22-28	3.1-4.0	H4	3	20
23-34	41-60	29-42	4.1-6.0	H5	2	30
35-55	61-98	43-69	6.1-9.8	H6	1	60

¹⁾ Each regeneration requires 2 extra litres of water, increases electricity consumption by 0.02 kWh and extends the programme by 4 minutes.

Factory setting:

Contact your local water company for information on the hardness of your water.



Please refer to the section "Adding salt into the water softener" if your dishwasher runs out of salt.

Preparing and loading dishes

- Remember to buy utensils that are labelled "Dishwasher-safe".
- For delicate items, select a programme with the lowest possible temperature.
- To avoid damaging them, do not remove glasses and cutlery from the dishwasher immediately after the programme has finished.

Dishwasher-safe cutlery and dishes

Not suitable for:

- Cutlery with wooden, horn, porcelain or mother-of-pearl handles
- Plastic items that are not heat-resistant
- Old cutlery with glued parts that cannot withstand high temperatures
- Glued dishes or cutlery
- Items made of tin or copper
- Crystal glasses
- Steel items prone to rust
- Wooden utensils,
- Items made from synthetic fibres

May be suitable for (limited):

- Some types of glass may become dull after several washes.
- Silver and aluminium items tend to discolour when washed.
- Varnished designs may fade if they are frequently machine-washed.

Recommendations for loading the dishwasher

Remove any large food remnants. Soften any burnt-on food left on/in cooking utensils. You don't need to rinse dishes in running water.

To optimise the performance of your dishwasher, follow these loading tips.

Place items in the dishwasher as follows:

- Items such as cups, glasses, pots, pans, etc. should be facing downwards.
- Curved or recessed items should be loaded at an angle to allow the water to drain out.
- All the utensils must be organised tidily so that they do not tip over.
- All utensils must be positioned so that the spray arms can freely rotate during wash cycles.
- Load hollow items such as cups, glasses, pots and pans etc. with the opening facing downwards so that water doesn't collect in them.
- Dishes and cutlery must not be nested or covered.
- To avoid damaging glasses, they should not be touching.

- The upper rack is designed to hold more delicate and lightweight dishes, such as glasses and coffee mugs or tea cups.
- Long-bladed knives inserted vertically are a potential hazard!
- Long, sharp cutlery, such as carving knives, should be placed horizontally in the upper rack.
- Do not overload your dishwasher. This is important to ensure good results and reasonable energy consumption.

NOTE:

Very small items should not be washed in the dishwasher: they risk falling into the rack or becoming jammed.

Unloading dishes

To avoid water dripping from the upper rack onto the lower rack, we recommend that you empty the lower rack first and then the upper level.



Dishes will be hot! To prevent damage, wait about 15 minutes after the end of the programme before removing glasses and cutlery from the dishwasher.

Loading the top basket

The upper rack is designed to store more delicate and light dishes, such as glasses, saucers, coffee or tea cups, as well as plates, small bowls and shallow dishes (provided they are not too dirty). Position dishes and cooking utensils so that they cannot be moved by the water jet.



Loading the lower basket

We suggest placing large items and items that are more difficult to clean in the lower rack: saucepans, frying pans, lids, serving dishes and salad bowls, as shown in the diagram opposite. It is best to place serving dishes and lids on the sides of the racks to avoid blocking the rotation of the upper spray arms.

Loading the cutlery basket

Cutlery must be placed in the cutlery compartment, separating them and positioning them in the appropriate direction. Make sure that the utensils are not interlocking, as this could affect the performance of your appliance.



Do not let cutlery overhang/stick out of the bottom of the rack. Always place sharp utensils with their point facing downwards!



For optimal washing results, please load the racks according to the standard loading recommendations in the "Loading racks" section.

Loading racks in accordance with standard EN 60436:

Upper rack:

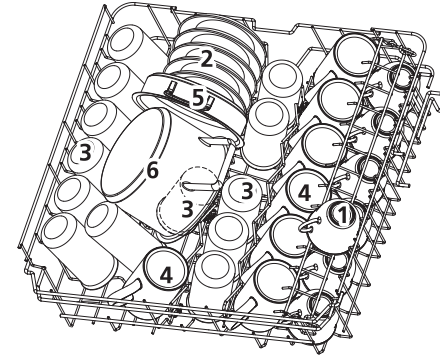

Number	Category
1	Cups
2	Saucers
3	Glasses
4	Tall cups
5	Oven dish
6	Small saucepan

Lower rack:

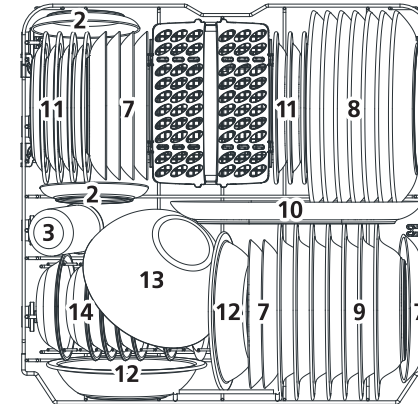

Number	Category
7	Dessert plates
8	Large plates
9	Soup plates
10	Serving dish
11	Melamine dessert plates
12	Melamine bowls
13	Glass bowls
14	Dessert dishes
15	Cutlery basket

Cutlery rack:

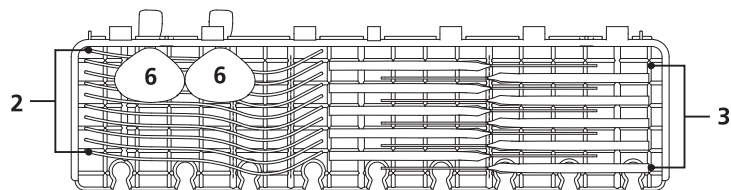

NOTE:

Please place light, flat cutlery on this rack. The maximum weight supported is 1.5 kg.

Cutlery basket:

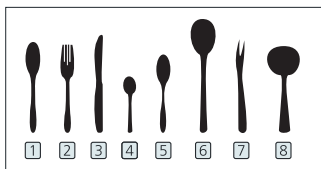
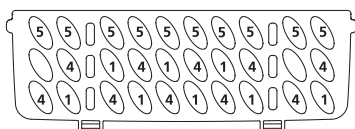
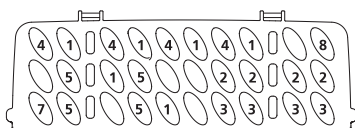

Information for the comparability test in accordance with standard EN 60436.

Capacity: **14** pieces of cutlery

Upper rack position: bottom position

Programme: **ECO**

Rinse aid setting: **MAX**

Adjusting the water softener: **H3**

Number	Category
1	Soup spoons
2	Forks
3	Knives
4	Teaspoons
5	Dessert spoons
6	Serving spoons
7	Serving forks
8	Ladles

Instructions for using the racks

Adjusting the upper rack

The height of the upper rack can easily be adjusted to accommodate larger items in the upper or lower rack.

To adjust the height of the upper rack, follow these steps.

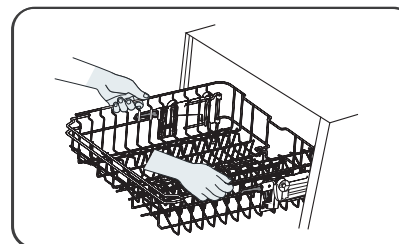

Pull the top rack towards you. Lift the rack, placing your hands in the centre of each side, until it clicks into place.

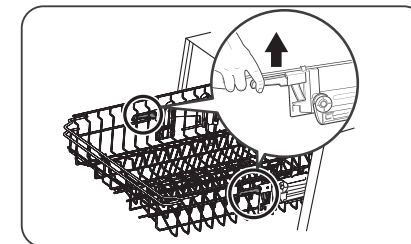

To lower the upper rack, lift the adjustment handles on either side to lower the rack and lock it in the bottom position.

Folding in the cup racks

To make room for larger items in the upper rack, lift the cup shelf upwards. This will allow you to lean large glasses against the cup rack. You can also remove the shelf if you're not using it.



Folding in the tines

The tines (prongs) in the lower rack are used to hold plates and dishes. They can be lowered to make space for large items.

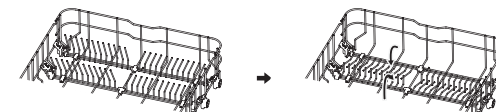

Using rinse aid and detergent

The rinse aid is released during the last rinse cycle to prevent the water from forming droplets on your dishes, which could leave marks and stains. It also improves drying by allowing water to run off the dishes. Your dishwasher is designed to use liquid rinse aids.



Always use a branded rinse aid for your dishwasher. Never fill the rinse aid compartment with any other substance (such as dishwasher detergent or liquid detergent). This will damage the appliance.

When should the rinse aid compartment be refilled?

How often you need to fill the rinse aid compartment depends on how often you wash your dishes and the rinse aid setting used.

- The rinse aid indicator light () comes on when a top-up is needed.
- Avoid overfilling the rinse aid compartment.

Using detergent

The chemical components of the detergent are needed to remove the dirt, break it down and evacuate it from the dishwasher. Most commercial detergents are suitable for this purpose.



- Using detergent correctly

Only use detergents that are specifically designed for dishwashers. Keep your detergent in a cool, dry place.

Only place powdered detergent in the compartment when you are ready to start the dishwasher.



Dishwasher detergent is corrosive! Keep dishwasher detergent out of the reach of children.

Filling the rinse aid compartment

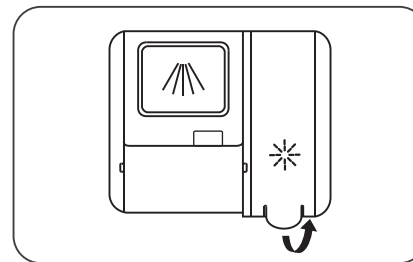

1. Remove the rinse aid compartment cover by lifting the tab.

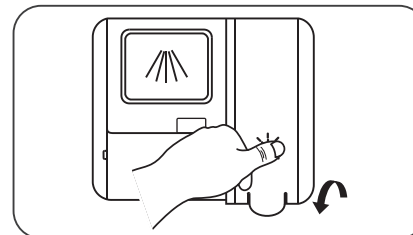

3. Then, close the compartment by lowering the cover.

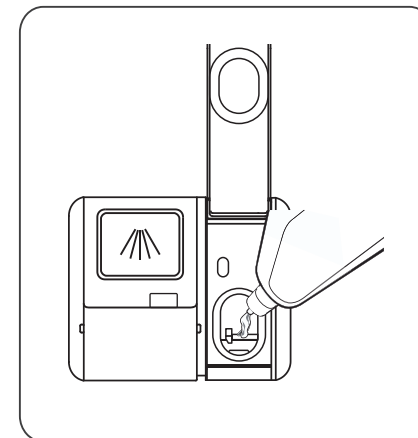

2. Pour the rinse aid into the compartment, taking care not to overfill it.

Setting the rinse aid compartment





To achieve optimal drying performances with the least amount of rinse aid possible, the dishwasher is designed to adjust rinse aid consumption according to the user. Please follow the steps below.

Increase the dose of rinse aid:

- If there are marks on the dishes.

Reduce the dose of rinse aid:

- If there is a sticky white/blue film left on the dishes.
- If there are marks on the dishes.
- If foam builds up. If your water is very soft, the rinse aid can be diluted in equal parts with water.

1. Open the appliance's door and start it up by pressing the  button.
2. Within 60 seconds of switching on the appliance, press the Programme button **P** for **5 seconds**, then press the **Delayed start** button  to access the rinse agent setting mode; the rinse aid indicator light  will flash at a frequency of 1 Hz.
3. Press the Programme button **P** to select the correct setting, depending on your usage habits. The settings are displayed in the following order: 03 -> 04 -> 05 -> 01 -> 02 -> 03. The higher the number, the more rinse aid the dishwasher will use.
4. Wait 5 seconds or press the  button to confirm the setting and exit setting mode.

Filling the detergent compartment

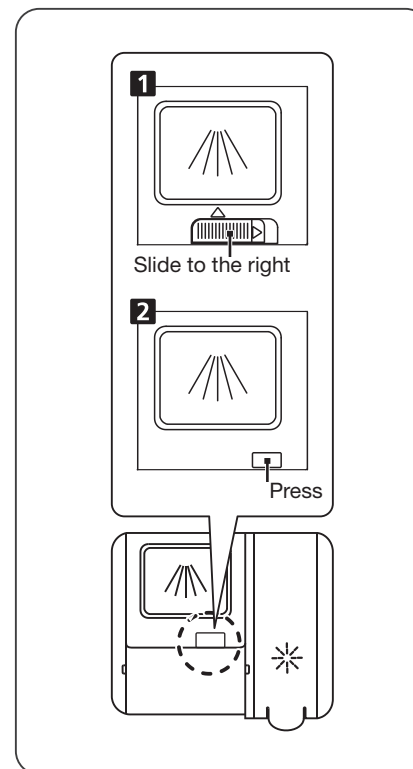

1. Please choose the opening method best suited to your product.
 - Open the cover by sliding the compartment latch.
 - Open the cover by pressing on the compartment latch.

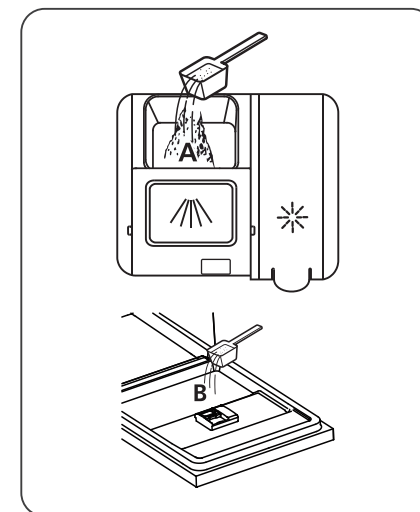

2. Add detergent to the large cavity (A) for the main wash cycle. For best results, especially with very dirty dishes, pour a small amount of detergent into the small cavity (B). This extra detergent will be used during the pre-wash phase.

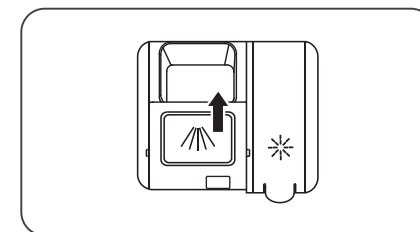

3. Close the cover by sliding it forward and pressing down.



NOTE:





- Please note that the settings may vary according to the degree of dirt on the dishes.
- Please follow the manufacturer's recommendations indicated on the detergent packaging.

Wash cycle table

The table below shows which programmes are best suited to the amount of food residue on the dishes, as well as the amount of detergent required. It also provides various information on the programmes.

(●) means: you need to fill the rinse aid compartment.

Programmes	Description of the wash cycles	Detergent Pre-wash/Wash	Duration (min)	Energy (kWh)	Water (L)	Rinse aid
Auto 	Pre-wash (45°C) Auto wash (55–65 °C) Rinse Rinse (50–55°C) Drying	4/18 g 1 or 2 tablets	85–150	0.85–1.550	8.5–18.7	●
Intensive 	Pre-wash (50°C) Wash (65°C) Rinse Rinse Rinse (60°C) Drying	4/18 g 1 or 2 tablets	205	1.615	18.6	●
Universal 	Pre-wash (45°C) Wash (55°C) Rinse Rinse (55°C) Drying	4/18 g 1 or 2 tablets	175	1.230	14.8	●

Eco ECO	Wash (50°C) Rinse Rinse (45°C) Drying	22 g 1 shelf	220	0.747	9.8	●
Glasses 	Pre-wash Wash (50°C) Rinse (50 °C) Rinse (50 °C) Drying	4/18 g 1 or 2 tablets	120	0.995	14.8	●
90 minutes 	Wash (60°C) Rinse Rinse (50°C) Drying	22 g 1 shelf	90	1.180	11.9	●
Quick 	Wash (45°C) Rinse (45°C)	12 g 1 shelf	30	0.820	11.3	○
Silent 	Pre-wash (30°C) Wash (55°C) Rinse Rinse (55°C) Drying	4/18 g 1 or 2 tablets	270	1.415	14.9	●

NOTE:

ECO (*EN 60436): this programme corresponds to the test cycle. Information for the comparability test in accordance with standard EN 60436.

The values given for programmes other than the Eco programme are rough guides.

A dishwasher generally consumes less energy and water than washing dishes by hand, if used according to the manufacturer's instructions.

maintenance and cleaning

Cleaning the exterior of the appliance

Door and door seal

Regularly clean the door seals with a soft, damp cloth to remove food residue.

When loading the dishwasher, food and drink residue can run down the sides of the dishwasher door. These surfaces are outside the tub and the water from the spray arms does not reach them. Any residue should be wiped off before closing the door.

Control panel

If cleaning is necessary, the control panel should only be wiped with a soft damp cloth.



- To prevent water from penetrating the door lock and electrical components, never use any type of cleaning spray.
- Never use abrasive scourers or cleaning products on the external surfaces of the appliance, as they may scratch the finish. Some paper towels/kitchen roll may also scratch or leave marks on the surface.

Cleaning the interior of the appliance

Filtering system

The filtering system at the bottom of the tub collects residue during the wash cycle. The residue collected can clog up the filters. Regularly check the filters and clean them in running water, if needed. Follow the steps below to clean the tub's filters.

NOTE:

Illustrations are for indicative purposes only, as models of filtering systems and spray arms

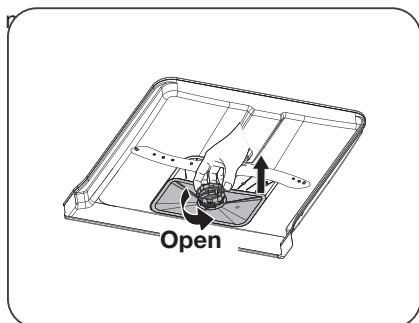

Hold the prefilter and turn it anti-clockwise to unlock the filter. Pull the filter up and remove it from the dishwasher.

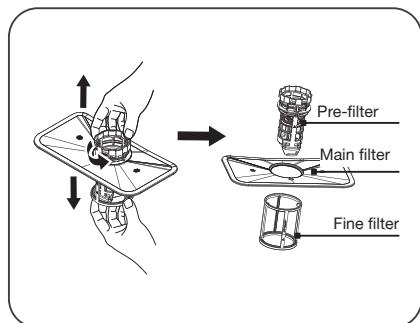

Pull the fine filter down to detach it from the filter unit.

The pre-filter can be separated from the main filter by gently pressing the tabs at the top of the filter and pulling the filter out.

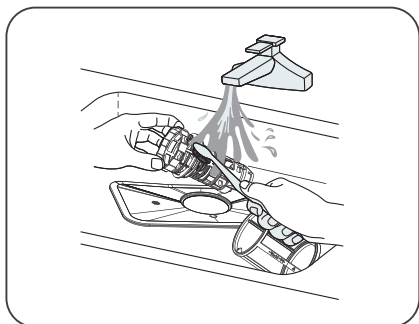

Larger bits of food residue can be removed by rinsing the filter under running water.

For more thorough cleaning, use a soft cleaning brush.

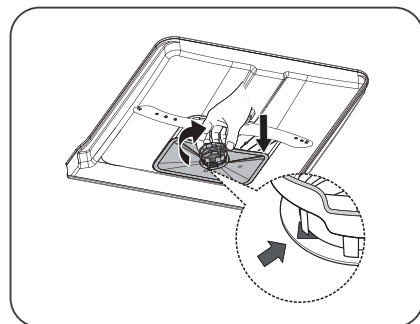

Refit the filters in the reverse order of disassembly, refit the filter group and turn it clockwise until the arrow indicates the closed position.

Spray arms

The spray arms need to be cleaned regularly to prevent the chemicals in the hard water from clogging the jets and spray arm bearings.

To clean the spray arms, follow the instructions below:

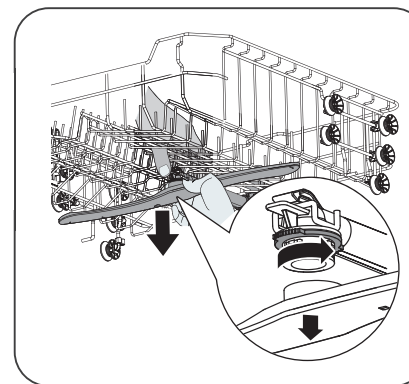

To remove the upper spray arm, hold the nut in the centre while turning the arm anti-clockwise to dislodge it.

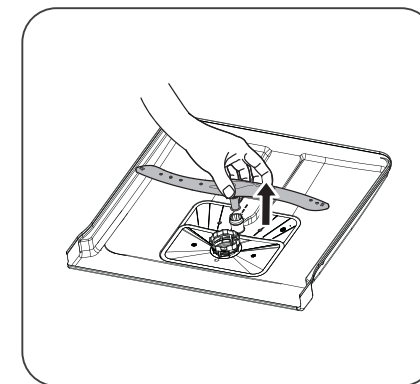

To remove the lower spray arm, pull it upwards.

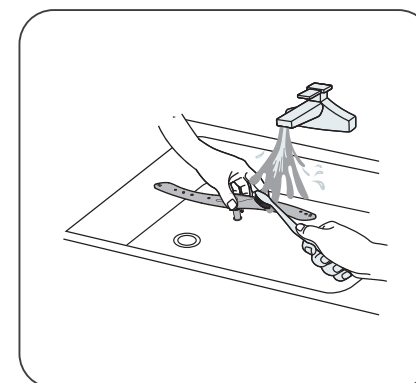

Wash the arms in warm, soapy water and use a soft brush to clean the jets. Refit them after having thoroughly rinsed them.



- Do not over-tighten the filters. Replace the filters correctly and in the right order, otherwise large residue could enter the system and cause a blockage.
- Never use the dishwasher without replacing the filters. If the filters are not replaced correctly, the performance of the appliance may be impaired and dishes and utensils may be damaged.

General dishwasher maintenance

Precautions against frost

In winter, you need to take steps to protect your dishwasher from freezing. After each wash cycle, follow the procedure below:

1. Switch off the power supply to the dishwasher at the source.
2. Connect the water supply hose directly to the water tap.
3. Drain any water from the supply hose and tap. (Use a bucket to catch the water).
4. Reconnect the water supply hose to the tap.
5. Remove the filter at the bottom of the tub and use a sponge to soak up any water in the sump.

After each wash

After each wash, shut off the water supply to the appliance and leave the door open to avoid odours or humidity from developing inside it.

Power plug

Always unplug the appliance from the power outlet before any cleaning or maintenance.

Do not clean with solvents or abrasive substances

Do not use solvents or abrasive detergents to clean the exterior or rubber parts of the dishwasher. Only use a cloth with warm, soapy water. To remove stains or dirt from the interior surface, use a cloth dampened with water and a little vinegar, or a cleaning product specially designed for dishwashers.

In case of prolonged periods without use

We recommend that you carry out an empty wash cycle, then unplug the plug from the socket, shut off the water supply and leave the appliance door ajar. This will help the door seals last longer and prevent odours from forming inside the appliance.

Moving the appliance

If you have to move the appliance, try to store it in a vertical position.

Seals

One of the factors contributing to the formation of odours in dishwashers is the presence of food residue trapped in the seals. Regular cleaning with a damp sponge will prevent this from happening.

Troubleshooting tips

Before calling a technician

Consulting the tables on the following pages may avoid you having to call a technician.

Issue	Possible causes	Solutions
The dishwasher won't start.	A fuse has blown or the circuit breaker has tripped.	Replace the fuse in your installation or reset the circuit breaker. Remove all other appliances using the same circuit as the dishwasher.
	The appliance isn't powered on.	Check that the dishwasher is switched on and that the door is closed. Make sure the power cable is correctly plugged into the wall socket.
	The water pressure is low.	Check that the water supply tap is correctly connected and that the water tap is open.
	The dishwasher door isn't closed properly.	Make sure you close the door securely by engaging the latch. Check that the valves are in the correct positions.
	You have not started the programme.	Press the  button.

The water in the dishwasher doesn't drain.	There is a kink or twist in the drain hose.	Check the drain hose.
	The filter is clogged.	Check the pre-filter.
	The kitchen sink is blocked.	Check that the kitchen sink is draining properly. If it's the kitchen sink that's blocked, you'll need a plumber rather than a dishwasher repair technician.
Foam in the tub.	The detergent is not suitable.	Only use a specific dishwasher detergent to prevent foaming. If this happens, open the dishwasher and let the foam evaporate. Add 1 litre of cold water to the dishwasher tub. Close the dishwasher door and select any cycle. As soon as it starts up, the dishwasher will drain the water. Open the door once the draining phase is complete and check that the foam has disappeared. Repeat the operation if necessary.
		The rinse aid has been spilled.
The inside of the tub is stained.	A dye-based detergent may have been used.	Make sure your detergent does not contain any dyes.

A white film is covering the inside surface.	Minerals present in hard water.	To clean the inside of the appliance, use a damp sponge with dishwasher detergent and wear rubber gloves. Never use cleaning products other than dishwasher detergent, to avoid the risk of foaming.
Rust stains on cutlery.	The items affected are not corrosion-resistant.	Avoid putting items that are not corrosion-resistant in the dishwasher.
	You did not start a programme immediately after adding regenerating salt. There is salt in the wash cycle.	Always run an empty wash programme after adding salt. Do not select the Turbo function (if available on your model) after adding regenerating salt.
	The softener cover is loose.	Check that the softener cover is closed properly.
Banging noise coming from the dishwasher.	A spray arm is hitting against an item in a rack.	Stop the programme and rearrange any items in the way of the spray arm.
Clicking noise from the dishwasher.	Items of dishes have been placed loose in the dishwasher.	Stop the programme and reorganise the dishes.
Banging noise coming from the water hoses.	This may be related to the on-site installation or the diameter of the hoses.	This does not affect the functionality of the dishwasher. If in doubt, contact a qualified plumber.

Dishes aren't clean.	The dishes have not been loaded correctly.	Refer to the section "Preparing and loading dishes".
	The programme was not powerful enough.	Select a more intensive programme.
	Insufficient detergent was released.	Use more detergent, or change the detergent.
	Dishes are blocking the movement of the spray arms.	Rearrange items so that the spray arms can rotate freely.
	The filter unit is not clean or has not been correctly inserted in the bottom of the tub. This can block the spray arms.	Clean and/or insert the filter correctly. Clean the spray arm jets.
The glasses are cloudy.	Combination of soft water and too much detergent.	Use less detergent if your water is soft and select a shorter cycle to wash glasses.
White spots appear on dishes and glasses.	In regions where the water is hard, limescale deposits may build up.	Add more detergent.
Black or grey marks on dishes.	Aluminium utensils rubbed against the dishes.	Use a slightly abrasive cleaner to remove these marks.
There is detergent left in the compartment.	Dishes are blocking the detergent compartment.	Load the dishes correctly.

The dishes aren't drying.	Incorrect loading.	Load the dishwasher as described in this guide.
	The dishes were taken out too soon.	Do not empty your dishwasher immediately after washing. Leave the door ajar to allow steam to escape. Wait until the interior temperature has dropped and the dishes are not too hot to the touch before taking them out. Start by unloading the lower rack to avoid dripping water onto clean dishes from the upper rack.
	The wrong programme has been selected.	With a short programme, the wash temperature is lower, which reduces washing performance. Choose a programme with a long wash time.
	Use of cutlery with a poor quality coating.	It is difficult for water to drain away with these items. Cutlery and dishes of this type must not be put in the dishwasher.

error codes

In the event of a malfunction, the dishwasher will display error codes to help you identify the problem:

Codes	Meaning	Possible causes
E1	Longer filling time.	The taps are not open, the water supply is blocked or the water pressure is too low.
E3	The required temperature is not reached.	Heating element malfunction.
E4	Overflow	A dishwasher component is leaking.
Ed	Wiring problem	Open circuit or break in communication wiring



- In the event of overflow, shut off the main water supply before calling a technician.
- If there is water at the bottom of the tub due to an overflow or a small leak, this water must be removed before restarting the dishwasher.



INFORMATION



You can find the model information, as registered in the product database, on the following website by searching for your model ID (*) on the energy label:

<https://eprel.ec.europa.eu/>

The spare part availability period for your appliance is 10 years.

Internet link to the supplier's website where the information referred to in Annex II, point 6 of Commission Regulation (EU) 2019/2022 can be found:

<https://www.boulanger.com/info/assistance/>

product datasheet

Description	Value	Unit
Brand	Essentiel b	
Model reference	ELVF44C	
Nominal capacity	14	Cutlery
Number of wash programmes	8	
Delayed start	Yes	
Maximum delayed start	24	h
Dimensions (W x D x H):	60 x 55 x 82	cm
Net weight	36	kg
Energy efficiency class	C	
Energy efficiency index (EEI) (for the ECO programme)	43.9	
Cleaning performance index (for ECO programme)	1.125	
Drying performance index (for ECO programme)	1.065	
Energy consumption of 209.3 kWh per year based on 280 standard wash cycles with cold water supply and use of low-power modes. The actual energy consumption depends on the conditions under which the appliance is used.		
Energy consumption of standard wash cycle (for ECO programme)	0.747	kWh
Water consumption for standard wash cycle (for ECO programme)	9.8	L
Voltage and frequency	220-240 V ~ 50 Hz	
Rated power	1760-2100	W
Electricity consumption in "Off" mode	NA	W
Electricity consumption when left in "Standby" mode	0.49	W
Maximum water pressure	10 bar / 1 MPa	
Minimum water pressure	0.4 bar / 0.04 MPa	
Water consumption of 2744 litres per year based on 280 standard wash cycles The actual water consumption depends on the conditions under which the appliance is used.		

Drying efficiency class A on a scale from G (least efficient appliances) to A (most efficient appliances).

The "standard programme" is the standard wash cycle, to which the information on the energy label and product datasheet correspond. This programme is suitable for washing dishes with a normal degree of dirt and is the most efficient programme in terms of energy and water consumption combined.

Standard programme duration	220	minutes
Acoustic air emission	44	dB
Acoustic air emission class (for the ECO programme)	B	
"½ load" option	Yes (choice of rack)	
Can be a fitted unit	Yes	

Vor dem ersten Gebrauch Ihres Geschirrspülers

Sie haben gerade diesen Geschirrspüler gekauft und wir danken Ihnen dafür. Um Ihr Gerät umfassend zu nutzen und optimal zu verwenden, gehen Sie in folgender Reihenfolge vor.

1. Stellen Sie Ihren Geschirrspüler auf. Bitte nehmen Sie Bezug auf das Kapitel „**Aufstellungsanweisungen**“.
2. Füllen Sie das Salz in den Wasserenthärter. Bitte nehmen Sie Bezug auf das Kapitel „**Salz in den Wasserenthärter füllen**“.
3. Stellen Sie das Geschirr in die Körbe. Bitte nehmen Sie Bezug auf das Kapitel „**Den Geschirrspüler vorbereiten und beladen**“.
4. Füllen Sie das Spülmittelfach. Bitte nehmen Sie Bezug auf das Kapitel „**Das Spülmittelfach füllen**“.
5. Programmieren Sie einen Waschzyklus und starten ihn. Bitte nehmen Sie Bezug auf das Kapitel „**Einen Waschzyklus starten**“.

Aufstellungsanweisungen



Stromschlaggefahr! Schalten Sie die Stromzufuhr ab, bevor Sie den Geschirrspüler aufstellen.

Die Nichtbeachtung dieser Anweisung kann zum Tod oder zu einem elektrischen Schlag führen.

DE

Standort des Geräts

Stellen Sie den Geschirrspüler an den gewünschten Ort. Die Rückseite des Geräts sollte an der dahinter liegenden Wand anliegen, die Seiten an den angrenzenden Möbeln oder Wänden. Dieser Geschirrspüler ist mit Abfluss- und Wasserzufuhrschläuchen ausgestattet, die zur leichteren Installation links oder rechts positioniert werden können.

Machen Sie sich mit den Maßen des Geräts vertraut, bevor Sie Ihr Gerät aufstellen.

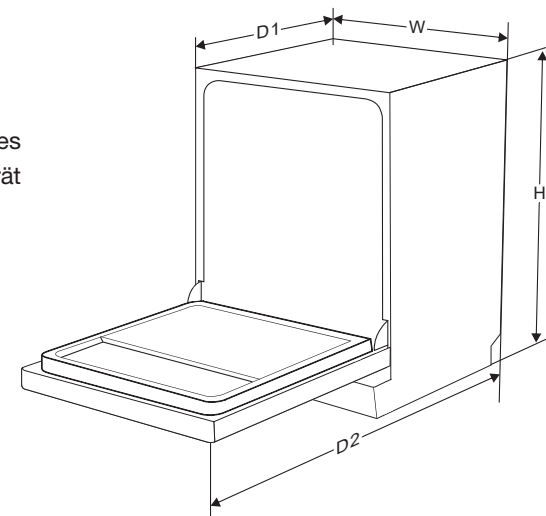

H	815mm
W	598mm
D1	550mm
D2	1150mm

Einbau-Montage

Auswahl des besten Standorts für den Geschirrspüler

Der Geschirrspüler sollte in der Nähe der vorhandenen Wasserzu- und -ablaufleitungen und der Stromquelle aufgestellt werden.

Bitte beachten Sie die Abbildungen, die die Maße der Möbel und die Montageposition des Geschirrspülers zeigen.

1. Zwischen der Oberseite des Geschirrspülers und der Arbeitsplatte sollte ein Abstand von weniger als 5 mm eingehalten werden, und die Außentür sollte mit den Möbeln bündig abschließen.

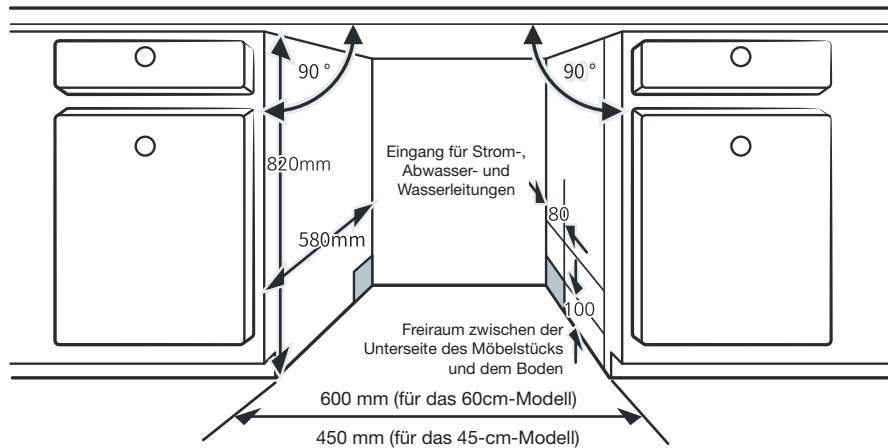

2. Wenn der Geschirrspüler neben einem Eckschrank aufgestellt wird, muss genügend Platz zum Öffnen der Tür vorhanden sein.

HINWEIS:

Je nachdem, wo sich Ihre Steckdose befindet, müssen Sie eventuell ein Loch in die gegenüberliegende Seite des Möbelstücks bohren.

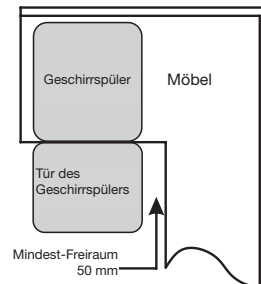

Aufstellen des Geschirrspülers

WICHTIG!

Lesen Sie die Montageanleitung, die mit Ihrem Gerät geliefert wurde.

1. Messen Sie den Raum und das Gerät aus, bevor Sie mit dem Aufstellen beginnen: Lesen Sie dazu den Abschnitt „**Auswahl des besten Standorts**“.
2. Bringen Sie den Kondenswasserschutzstreifen unter der Arbeitsplatte des Möbels an. Bitte achten Sie darauf, dass der Kondenswasserschutzstreifen korrekt mit der Kante der Arbeitsplatte gefluchtet ist.
3. Schließen Sie den Wasserzulaufschlauch an die Kaltwasserzufuhr an: Lesen Sie dazu den Abschnitt „**Wasserzulauf und -ablauf**“.
4. Schließen Sie den Ablaufschlauch an: Lesen Sie dazu den Abschnitt „**Anschluss des Ablaufschlauchs**“.
5. Schließen Sie das Netzkabel an: Lesen Sie dazu den Abschnitt „**Informationen zum Stromanschluss**“.
6. Stellen Sie den Geschirrspüler an seinen Platz.
7. Richten Sie den Geschirrspüler waagrecht aus. Sie können die hinteren Füße von der Vorderseite des Geschirrspülers aus einstellen, indem Sie die Philips-Schraube, die sich in der Mitte der Unterseite des Geschirrspülers befindet, mit einem Philips-Schraubendreher drehen. Um die vorderen Füße einzustellen, drehen Sie diese mit einem Schlitzschraubendreher, bis der Geschirrspüler waagrecht steht. Lesen Sie dazu den Abschnitt „**Waagerechte Ausrichtung des Geschirrspülers überprüfen**“.
8. Bringen Sie die Möbeltür an der Außentür des Geschirrspülers an: Lesen Sie dazu den Abschnitt „**Anbringen der Dekorplatte**“.
9. Stellen Sie die Spannung der Türfedern mithilfe eines Inbusschlüssels ein. Drehen Sie den Schlüssel im Uhrzeigersinn, um die Federn auf der linken und rechten Seite der Tür anzuziehen. Wenn Sie die Federspannung nicht einstellen, kann Ihr Geschirrspüler beschädigt werden. Lesen Sie dazu den Abschnitt „**Einstellung der Spannung der Türfedern**“.
10. Der Geschirrspüler muss fest an seinem Standort stehen. Dazu gibt es 2 Vorgehensweisen:
 - A. Normale Arbeitsplatte/aus weichem Material: Befestigen Sie das Gerät mit Holzschrauben an der Arbeitsplatte.
 - B. Arbeitsplatte aus Marmor oder Granit: Befestigen Sie die Seiten mit Schrauben.

DE

Wasserzu- und -ablauf

Kaltwasseranschluss

Schließen Sie den (mitgelieferten) Kaltwasserzuleitungsrohr an einen 1,9 cm langen Gewindeanschluss an und achten darauf, dass er fest angezogen ist.

Wenn die Wasserzuleitungsrohre neu sind oder lange nicht benutzt wurden, lassen Sie Wasser laufen, um zu prüfen, ob es klar ist. Dies ist notwendig, um die Gefahr zu vermeiden, dass der Wasserzuleitungsrohr verstopft und das Gerät dadurch beschädigt wird.

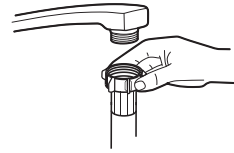

Standard-Zuleitungsrohr

! Ein Schlauch, der an eine Spülbeckenbrause angeschlossen ist, kann platzen, wenn er an die gleiche Wasserleitung wie der Geschirrspüler angeschlossen ist. Falls Ihre Spüle damit ausgestattet ist, sollten Sie den Schlauch abziehen und das Loch verschließen.

Anschluss des Ablaufschlauchs

Stecken Sie den Abflussschlauch in ein Abflussrohr mit mindestens **40 mm** Durchmesser oder lassen Sie ihn in die Spüle fließen und achten Sie darauf, dass er nicht geknickt oder eingeklemmt wird. Die Höhe des Abflussrohrs darf **1000 mm** nicht überschreiten. Das freie Schlauchende darf nicht ins Wasser getaucht werden, um einen Rückfluss zu verhindern.

! Achten Sie darauf, dass Sie den Abflussschlauch entweder in Position A oder in Position B sicher befestigen.

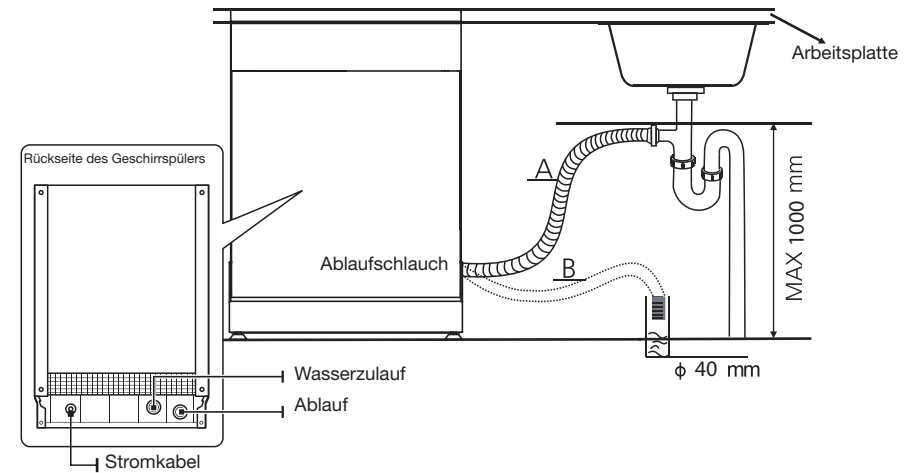

Überschüssiges Wasser aus den Schläuchen ablassen

Wenn die Spüle höher als **1000 mm** über dem Boden installiert wird, kann überschüssiges Wasser aus den Schläuchen nicht direkt in die Spüle abfließen. In diesem Fall müssen Sie das überschüssige Wasser aus den Schläuchen in eine geeignete Schüssel oder einen geeigneten Behälter ablassen, die/der sich außerhalb des Geräts und tiefer als die Spüle befindet.

Wasserauslass

Schließen Sie den Ablaufschlauch an. Achten Sie darauf, ihn richtig zu befestigen, um zu vermeiden, dass Wasser ausläuft. Vergewissern Sie sich, dass der Ablaufschlauch nicht verdreht oder geklemmt ist.

Verlängerungsschlauch

Wenn Sie eine Verlängerung des Abflussschlauchs benötigen, achten Sie darauf, einen vergleichbaren Abflussschlauch zu verwenden.

Dieser sollte nicht länger als **4 Meter** sein, da sonst die Reinigungsleistung Ihres Geschirrspülers beeinträchtigt werden könnte.

Anschluss an den Siphon

Der Abwasseranschluss muss sich in einer Höhe von weniger als **100 cm** (maximal) vom Boden des Spülraums befinden. Der Wasserabflussschlauch muss befestigt werden.

Stromanschluss



Zu Ihrer persönlichen Sicherheit:

- Verwenden Sie kein Verlängerungskabel und keine Mehrfachsteckdose für dieses Gerät.
- Sie dürfen unter keinen Umständen die Erdungsverbindung des Netzkabels unterbrechen oder entfernen.

Anforderungen an die Stromversorgung

Bitte entnehmen Sie dem Energieetikett Informationen zur Spannung, bevor Sie den Geschirrspüler an eine geeignete Stromquelle anschließen. Verwenden Sie die erforderliche Sicherung von 10 A/13 A/16 A, eine träge Sicherung oder den empfohlenen Schutzschalter und sehen Sie einen separaten Stromkreis vor, der nur dieses Gerät mit Strom versorgt.

Stromanschluss

Vergewissern Sie sich, dass die Spannung und Frequenz der Stromversorgung den Angaben auf dem Typenschild entsprechen. Stecken Sie den Stecker nur in eine Steckdose, wenn diese ordnungsgemäß geerdet ist. Wenn die Steckdose, an die das Gerät angeschlossen werden soll, nicht zum Stecker passt, tauschen Sie die Steckdose aus, anstatt einen Adapter oder Ähnliches zu verwenden, was zu Überhitzung und Verbrennungen führen kann.

Überprüfen Sie, ob die Steckdose ordnungsgemäß geerdet ist, bevor Sie diese benutzen.

Waagerechte Ausrichtung des Geschirrspülers überprüfen

Der Geschirrspüler muss waagrecht stehen, damit die Geschirrkörbe richtig funktionieren und eine optimale Spülleistung erzielt wird.

1. Legen Sie eine Wasserwaage wie abgebildet auf die Tür sowie auf die Korbschiene im Inneren des Spülraums, um zu überprüfen, ob der Geschirrspüler waagrecht ausgerichtet ist.
2. Nivellieren Sie den Geschirrspüler bei Bedarf, indem Sie die vier Nivellierfüße einzeln einstellen.
3. Wenn Sie den Geschirrspüler nivellieren, achten Sie darauf, dass er nicht kippt.

HINWEIS: Die maximale Einstellhöhe der FüÙe beträgt 50 mm.

Überprüfen Sie die waagerechte Ausrichtung von vorne nach hinten.

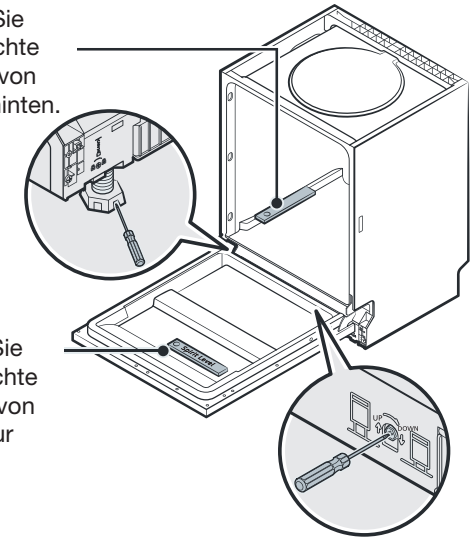

Überprüfen Sie die waagerechte Ausrichtung von einer Seite zur anderen.

Befestigung der Dekorplatte



Die Holzdekorplatte kann gemäß den Montageschemata eingebaut werden.

Vollständig einbaufähiges Modell

Bringen Sie den Griff auf der dekorativen Holzplatte an und befestigen Sie ihn an der Außentür des Geschirrspülers (siehe Abbildung A). Wenn Sie die Platte positioniert haben, befestigen Sie sie mit Schrauben und Bolzen an der Außentür (siehe Abbildung B).

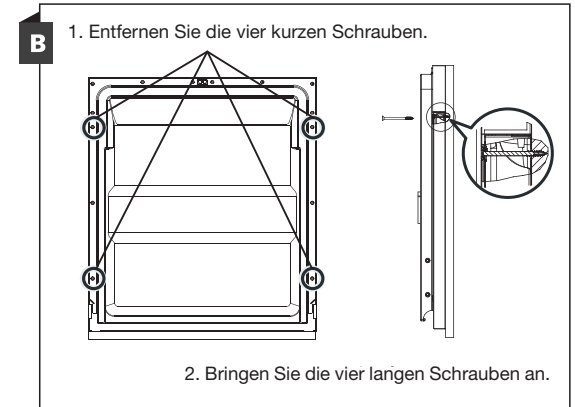
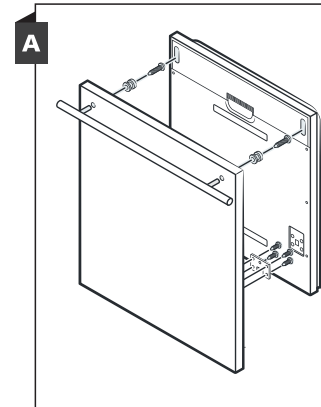

1. Entfernen Sie die vier kurzen Schrauben.

2. Bringen Sie die vier langen Schrauben an.

Einstellung der Spannung der Türfedern

1. Die richtige Spannung der Federn der Außentür ist werkseitig eingestellt. Wenn Sie die dekorative Holzplatte anbringen, müssen Sie die Spannung der Türfedern anpassen. Drehen Sie dazu die Stellschraube, um das Stahlseil anzuziehen oder zu lockern.
2. Die Spannung der Türfedern ist korrekt, wenn die Tür in waagerechter Position vollständig geöffnet bleibt und sich mit einer leichten Fingerbewegung wieder schließt.

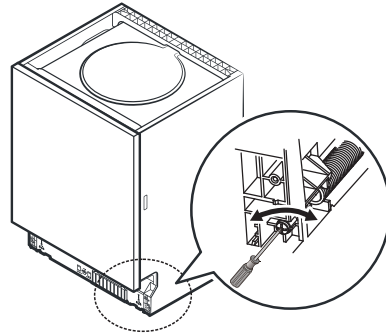

Lernen Sie Ihren Geschirrspüler nach dem Aufstellen kennen

Salz in den Wasserenthärter einfüllen

HINWEIS:

Immer für Geschirrspüler bestimmtes Spezi­alsalz verwenden.

Das Salz­fach befindet sich unter dem Unterkorb und muss gemäß den folgenden Erläuterungen befüllt werden: DE

Verwenden Sie nur Salz, das speziell für Geschirrspüler entwickelt wurde! Jede andere Art von Salz, das nicht speziell für die Verwendung in einem Geschirrspüler bestimmt ist, insbesondere Tafelsalz, würde den Wasserenthärter beschädigen. Im Falle von Schäden, die auf die Verwendung von ungeeignetem Salz zurückzuführen sind, lehnt der Hersteller jegliche Garantie sowie jegliche Haftung für entstandene Schäden ab.

Warten Sie ab, bis Sie bereit sind, einen Waschzyklus zu starten, bevor Sie den Salzbehälter füllen.

Dadurch wird verhindert, dass Salzkörner oder Salzwasser, die verschüttet wurden und einige Zeit auf dem Boden des Geräts liegen geblieben sind, Korrosion verursachen.

Bitte befolgen Sie die folgenden Schritte, um Geschirrspülersalz hinzuzufügen:

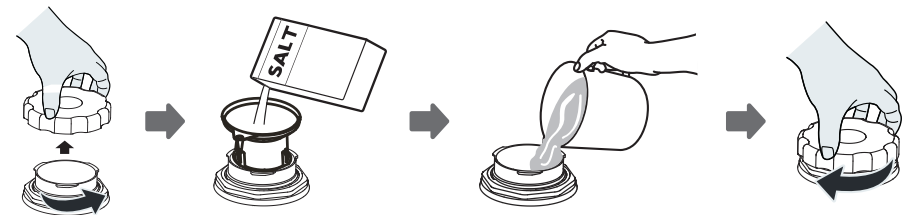

1. Nehmen Sie den unteren Korb heraus und schrauben Sie den Deckel des Fachs ab.
2. Setzen Sie das Ende des Trichters in die Öffnung und füllen Sie ca. **1,5 kg** Geschirrspülsalz ein.
3. Füllen Sie das Salz­fach bis zur Obergrenze mit Wasser. Es ist normal, dass eine kleine Menge Wasser aus dem Fach austritt.
4. Nachdem Sie das Fach gefüllt haben, schrauben Sie den Verschluss wieder fest zu.

- Die Salzkontrollleuchte  erlischt, sobald das Fach mit Salz gefüllt ist.
- Ein Waschprogramm sollte sofort nach dem Auffüllen des Salz-fachs gestartet werden (wir empfehlen, ein Kurzprogramm zu verwenden). Andernfalls könnten das Filtersystem, die Pumpe oder andere wichtige Teile der Maschine durch das Salzwasser beschädigt werden. Solche Schäden sind nicht durch die Garantie abgedeckt.

HINWEISE:

- Das Salzfach darf nur befüllt werden, wenn die Anzeigeleuchte () auf dem Bedienfeld aufleuchtet. Je nachdem, wie leicht sich das Salz auflöst, kann es sein, dass die Salzkontrollleuchte trotz gefülltem Fach weiter leuchtet.
- Wenn Sie Salz verschüttet haben, starten Sie ein Schnell- oder Einweichprogramm, um es zu entfernen.

Einen Waschzyklus starten

- Ziehen Sie den oberen und unteren Korb heraus, räumen das Geschirr ein und schieben sie zurück in das Gerät. Es wird empfohlen, zuerst den Unterkorb und dann den Oberkorb zu beladen.
- Geben Sie Spülmittel hinzu
- Den Stecker an eine Steckdose anschließen, die den Spezifikationen entspricht. Stellen Sie sicher, dass die Wasserzufuhr mit vollem Druck geöffnet ist.
- Öffnen Sie die Tür und setzen das Gerät mit der Taste **Ein/Aus**  unter Spannung.
- Wählen Sie mithilfe des Programmwahlknopfs **P** ein Programm aus.
- Wählen Sie eventuelle Optionen/Funktionen.
- Schließen Sie die Tür.
- Der Zyklus beginnt und das Gerät schaltet ab, wenn der gesamte Zyklus durchlaufen ist.

Programmänderung während des Zyklus

Ein Waschzyklus kann nur geändert werden, wenn er erst vor kurzem begonnen hat. Wenn der Zyklus weiter fortgeschritten ist, ist es möglich, dass das Spülmittel bereits freigesetzt wurde und das Gerät das Washwasser bereits abgepumpt hat. Wenn dies der Fall ist, muss der Geschirrspüler neu programmiert werden und das Spülmittelfach muss erneut gefüllt werden. Um den Geschirrspüler neu zu programmieren, befolgen Sie die folgenden Anweisungen:

- Öffnen Sie die Tür ein wenig, um den Waschvorgang zu stoppen. Öffnen Sie sie vollständig, sobald die Spülarmer stillstehen.
- Drücken Sie die Taste Programme **P** für mehr als 3 Sekunden, dann wechselt der Geschirrspüler in den Programmauswahlmodus.
- Drücken Sie die Programmtaste **P** und wählen Sie das Programm Ihrer Wahl.
- Schließen Sie die Tür wieder.

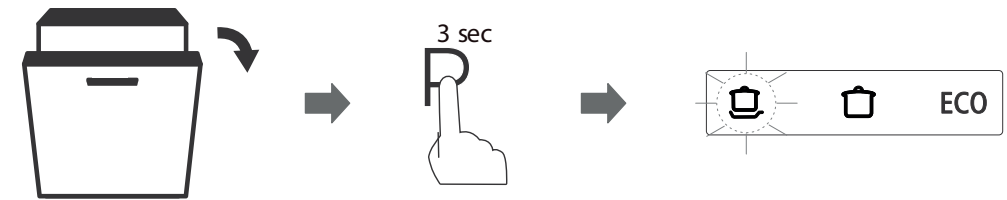

Zugabe von vergessenem Geschirr

Sie können vergessenenes Geschirr jederzeit hinzufügen, bevor das Fach für das Spülmittel geöffnet wird. Befolgen Sie in diesem Fall die folgenden Anweisungen:

- Öffnen Sie die Tür ein wenig, um den Waschvorgang zu stoppen. Öffnen Sie sie vollständig, sobald die Spülarmer stillstehen.
- Fügen Sie das vergessenene Geschirr hinzu.
- Schließen Sie die Tür.

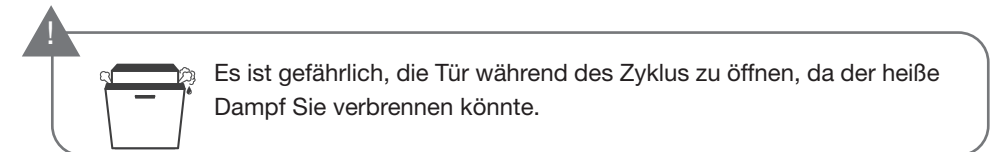
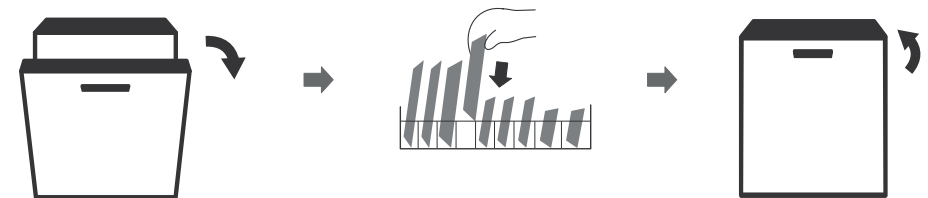

Gebrauch des Geschirrspülers



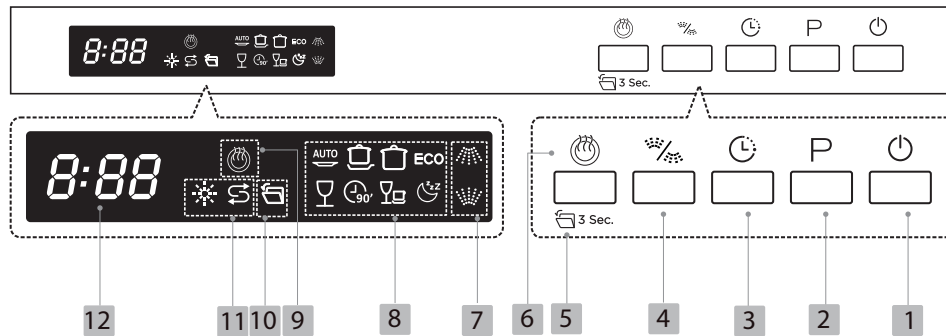





Bedienfeld



Tasten			
1		Ein/Aus	Drücken Sie diese Taste, um den Geschirrspüler unter Spannung zu setzen, das Display leuchtet auf.
2		Programme	Drücken Sie diese Taste, um das passende Waschprogramm auszuwählen, dann leuchtet die Anzeige für das entsprechende Programm auf.
3		Startzeitverzögerung	Drücken Sie die Startzeitverzögerungs-Taste, um die Startuhrzeit zu verschieben. Sie können einen Zyklus um bis zu 24 Stunden in Schritten von jeweils einer Stunde verschieben.
4		Auswählen des Spülarms	Drücken Sie diese Taste, um einen bestimmten Spülarm (oben oder unten) auszuwählen, der betätigt werden soll.

5		Automatische Türöffnung	Halten Sie diese Taste 3 Sekunden lang gedrückt, um die Funktion Automatische Türöffnung auszuwählen: Am Ende des Waschzyklus öffnet sich die Tür Ihres Geschirrspülers automatisch, um das Trocknen des Geschirrs zu optimieren. Diese Funktion verkürzt somit die Betriebszeit, indem sie das Geschirr natürlich trocknen lässt. Die entsprechende Programmanzeige leuchtet auf. Diese Funktion ist im Schnellprogramm nicht verfügbar.
6		Zusätzliche Trocknung	Drücken Sie diese Taste, um die Funktion Zusatztrocknung zu aktivieren, die bessere Trocknungsergebnisse ermöglicht. Die entsprechende Programmanzeige leuchtet auf. Diese Funktion ist nur bei bestimmten Programmen verfügbar.
Anzeige			
7		Anzeige Spülarm oben	Wenn diese Anzeige erscheint, ist der obere Spülarm ausgewählt. Nur das Geschirr im oberen Korb wird gewaschen.
		Anzeige Spülarm unten	Wenn diese Anzeige erscheint, ist der untere Spülarm ausgewählt. Nur das Geschirr im unteren Korb wird gewaschen.
8		Kontrollleuchte Auto-Programm	Automatisches Spülprogramm, das die Wassermenge und die Temperatur an die Verschmutzung anpasst, für normal oder stark verschmutztes Geschirr mit anhaftenden Rückständen.
		Kontrollleuchte Intensivprogramm	Hochtemperaturprogramm für stark verschmutztes Geschirr, einschließlich Töpfe und Pfannen mit anhaftenden Speiseresten.
		Kontrollleuchte Universalprogramm	Programm, das für normal verschmutztes Geschirr und Gefäße aller Art (Teller, Gläser, Töpfe...) bestimmt ist.

DE

8		Kontrollleuchte ECO-Programm	Dies ist das Standardprogramm, das sich zum Spülen von normal verschmutztem Geschirr eignet: leicht verschmutzte Töpfe, Teller, Gläser und Pfannen. Effizientestes Programm im Hinblick auf den kombinierten Energie- und Wasserverbrauch.
		Kontrollleuchte Gläser-Programm	Speziell für leicht verschmutztes, empfindliches Geschirr und Gläser.
		Programm-Kontrollleuchte 90 Minuten	Kurzer Zyklus für leicht verschmutztes Geschirr
		Kontrollleuchte Schnellprogramm	Ein Kurzprogramm für leicht verschmutztes Geschirr, z. B. Tassen oder Teller, die nur leicht verschmutzt sind und nicht getrocknet werden müssen.
		Kontrollleuchte leises Programm	Ein für Gläser und leicht verschmutztes Geschirr geeigneter Zyklus, der leise arbeitet und eine Nutzung am Abend oder während der Nacht ermöglicht.
9		Funktionsanzeige Zusätzliche Trocknung	Wenn diese Anzeige leuchtet, bedeutet dies, dass die Funktion Zusätzliche Trocknung aktiviert ist.
10		Funktionsanzeige Automatische Türöffnung	Wenn diese Anzeige leuchtet, ist die Funktion Automatische Türöffnung aktiviert.
11		Warnanzeige Salz	Wenn diese Anzeige aufleuchtet, bedeutet dies, dass im Geschirrspüler zu wenig Salz verbleibt und nachgefüllt werden muss.
		Warnanzeige Klarspüler	Wenn diese Anzeige aufleuchtet, bedeutet dies, dass der Klarspülerstand im Geschirrspüler niedrig ist und das entsprechende Fach aufgefüllt werden muss.

12		Display	Zeigt die verbleibende Zeit, die Startzeitverzögerung, mögliche Fehlercodes usw. an.
----	---	----------------	--



Wasserenthärtungssystem

Die Wasserhärte ist von Ort zu Ort unterschiedlich. Wenn kalkhaltiges Wasser im Geschirrspüler verwendet wird, bilden sich Ablagerungen auf dem Geschirr und den Utensilien. Dieses Gerät ist mit einem speziellen Enthärter ausgestattet, der ein eigens entwickeltes Salzfach verwendet, um Kalk und Mineralien aus dem Wasser zu entfernen.

Einstellung des Salzverbrauchs

Dieser Geschirrspüler ist so konzipiert, dass Sie die verwendete Salzmenge entsprechend der Wasserhärte einstellen können. Dadurch kann der Salzverbrauch optimiert und angepasst werden.

Bitte befolgen Sie die folgenden Schritte zur Einstellung des Salzverbrauchs:

1. Öffnen Sie die Tür des Geräts und schalten das Gerät durch Drücken auf  ein.
2. **Drücken Sie innerhalb von 60 Sekunden nach dem Einschalten des Geräts die Programmtaste **P** für mindestens 5 Sekunden**, um das Menü für die Einstellung des Wasserenthärterers aufzurufen.
3. Drücken Sie die Taste Programme **P**, bis Sie die richtige Einstellung erreicht haben, je nach Ihrer lokalen Umgebung. Die Reihenfolge, in der die Einstellungen angezeigt werden, ist wie folgt:
H3 -> H4 -> H5 -> H6 -> H1 -> H2 -> H3. In der folgenden Tabelle finden Sie Hilfe zur richtigen Einstellung.
4. Drücken Sie die Taste , um den gewählten Wert zu speichern und das Einstellungs Menü zu verlassen.

WASSERHÄRTE				Einstellung des Wasserenthärters:	Regenerationsfrequenz ¹⁾ (Anzahl der Zyklen)	Salzverbrauch (Gramm/Zyklus)
Deutscher Härtegrad °dH	Französischer Härtegrad °fH	Englischer Härtegrad °Clark	Mmol/l			
0 - 5	0 - 9	0 - 6	0 - 0,94	H1	Keine Regenerierung	0
6 - 11	10 - 20	7 - 14	1,0 - 2,0	H2	10	9
12 - 17	21 - 30	15 - 21	2,1 - 3,0	H3	5	12
18 - 22	31 - 40	22 - 28	3,1 - 4,0	H4	3	20
23 - 34	41 - 60	29 - 42	4,1 - 6,0	H5	2	30
35 - 55	61 - 98	43 - 69	6,1 - 9,8	H6	1	60

¹⁾ Bei jeder Regeneration werden 2 Liter Wasser zusätzlich benötigt, der Stromverbrauch steigt um 0,02 kWh und das Programm wird um 4 Minuten verlängert.

Werkseinstellung:

Wenden Sie sich an Ihr örtliches Wasserversorgungsunternehmen, um Informationen über die Härte Ihres Wassers zu erhalten.



Bitte nehmen Sie Bezug auf das Kapitel „Salz in den Wasserenthärter füllen“, wenn nicht genug Salz im Geschirrspüler ist.

Vorbereitung und Einräumen des Geschirrs

- Denken Sie daran, Geschirr mit der Aufschrift „spülmaschinenfest“ zu kaufen.
- Wählen Sie bei empfindlichen Gegenständen ein Programm mit möglichst niedriger Temperatur.
- Um Schäden zu vermeiden, sollten Sie Gläser und Besteck nicht sofort nach Ende des Programms aus dem Geschirrspüler nehmen.

Spülmaschinenfestes Besteck/Geschirr

Folgendes ist nicht für die Spülmaschine geeignet:

- Besteck mit Griffen aus Holz, Horn, Porzellan oder Perlmutter
- Plastikartikel, die nicht hitzebeständig sind
- Altes Besteck mit geklebten Teilen, die hohe Temperaturen nicht vertragen
- Geklebtes Geschirr oder Besteck
- Artikel aus Zinn oder Kupfer
- Kristallgläser
- Gegenstände aus Stahl, die rosten können
- Holztablets
- Gegenstände, die aus Synthetikfasern hergestellt werden

Begrenzt geeignet:

- Einige Glasarten können nach einer großen Anzahl von Spülgängen stumpf werden.
- Silber- und Aluminiumteile neigen dazu, sich durch häufiges Spülen zu entfärben.
- Lackmuster können verblassen, wenn sie häufig in der Maschine gespült werden.

Empfehlungen zum Beladen des Geschirrspülers

Entfernen Sie eventuell vorhandene größere Essensreste. Weichen Sie angebrannte Essensreste in Kochgeschirr auf. Es ist nicht notwendig, Geschirr unter fließendem Wasser vorzuspülen.

Um die Leistung Ihres Geschirrspülers zu optimieren, befolgen Sie diese Beladungshinweise. Stellen Sie die Gegenstände wie folgt in den Geschirrspüler:

- Gegenstände wie Tassen, Gläser, Töpfe, Pfannen usw. sollten mit der Öffnung nach unten eingeräumt werden.
- Gegenstände, die gebogen sind oder Vertiefungen aufweisen, müssen schräg eingeräumt werden, damit das Wasser abfließen kann.
- Alle Utensilien müssen so eingeräumt werden, dass sie nicht umkippen können.
- Alle Utensilien müssen so platziert werden, dass sich die Spülarme während des Spülvorgangs frei drehen können.

- Hohle Gegenstände wie Tassen, Gläser, Töpfe usw. mit der Öffnung nach unten platzieren, damit das Wasser beim Trocknen in den Geschirrspüler ablaufen kann.
- Geschirr und Besteck dürfen nicht ineinander verschachtelt sein oder sich gegenseitig abdecken.
- Um Beschädigungen zu vermeiden, dürfen sich Gläser nicht berühren.
- Der obere Korb ist für empfindlicheres und leichteres Geschirr wie Gläser, Kaffee- oder Teetassen gedacht.
- Vertikal eingeräumte Messer mit langer Klinge stellen eine potenzielle Gefahr dar!
- Langes und scharfes Besteck, wie z. B. Tranchiermesser, sollte waagrecht im Oberkorb platziert werden.
- Den Geschirrspüler niemals überladen. Dies ist wichtig, um gute Ergebnisse und einen vernünftigen Energieverbrauch zu erzielen.

HINWEIS:

Sehr kleine Gegenstände sollten nicht in der Spülmaschine gewaschen werden: Sie können leicht aus dem Korb fallen.

Ausräumen des Geschirrspülers

Um zu verhindern, dass Wasser aus dem oberen Korb auf den unteren Korb tropft, empfehlen wir Ihnen, zuerst den unteren Korb und dann die obere Ebene auszuräumen.



Das Geschirr wird heiß! Um Beschädigungen zu vermeiden, warten Sie nach dem Programmende etwa 15 Minuten, bevor Sie Gläser und Besteck aus dem Geschirrspüler nehmen.

Beladen des oberen Korbs

Der obere Korb ist für empfindlicheres und leichteres Geschirr wie Gläser, Untertassen, Kaffee- und Teetassen sowie Teller, Schälchen und flache Schalen (sofern sie nicht zu stark verschmutzt sind) gedacht. Platzieren Sie Geschirr und Kochutensilien so, dass sie vom Wasserstrahl nicht verschoben werden können.



Beladen des unteren Korbs

Wir empfehlen Ihnen, große und schwer zu reinigende Gegenstände wie Töpfe, Pfannen, Deckel, Servierplatten und Salatschüsseln in den unteren Korb zu legen, wie in der nebenstehenden Abbildung gezeigt. Am besten platzieren Sie Servierschalen und Deckel seitlich im Korb, um das Drehen der oberen Sprühdüse nicht zu behindern.

Beladen des Besteckkorbs

Besteck muss so in den Besteckkorb gestellt werden, dass die einzelnen Teile voneinander getrennt sind und in der richtigen Richtung eingeräumt wurden. Achten Sie darauf, dass die Utensilien nicht ineinander verschachtelt sind, da dies die Leistung Ihres Geräts beeinträchtigen könnte.



Lassen Sie kein Besteck aus dem unteren Teil des Korbes herausragen.
Legen Sie scharfe Utensilien immer mit der Spitze nach unten!



Um ein optimales Waschergebnis zu erzielen, beladen Sie die Körbe bitte nach den Standardbeladungsempfehlungen, die im Kapitel „Beladung der Körbe“ aufgeführt sind.

Einräumen der Körbe gemäß der Norm EN 60436:

Oberer Korb:

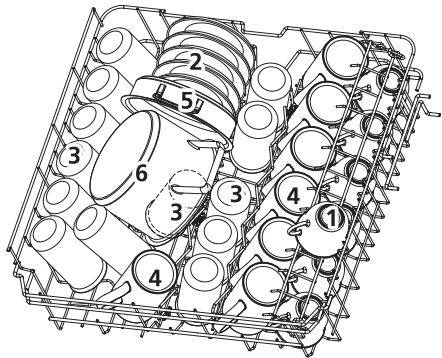

Nummer	Kategorie
1	Tassen
2	Untertassen
3	Gläser
4	Hohe Tassen
5	Ofenfestes Geschirr
6	Kleiner Kochtopf

Unterer Korb:

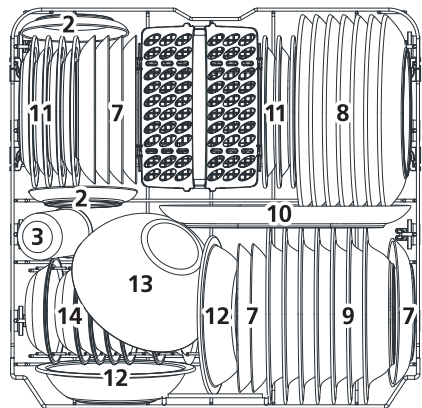

Nummer	Kategorie
7	Dessertteller
8	Große Teller
9	Tiefe Teller
10	Ovaler Servierteller
11	Dessertteller aus Melamin
12	Schüsseln aus Melamin
13	Glasschalen
14	Dessertschälchen
15	Besteckkorb

Besteckkorb:

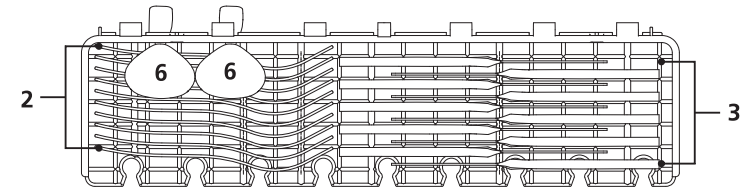

HINWEIS:

Bitte legen Sie leichtes und flaches Besteck auf diese Unterlage. Die maximale Gewichtsbelastung beträgt 1,5 kg.

Besteckkorb:

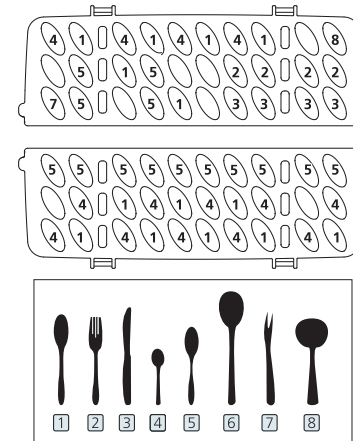

Nummer	Kategorie
1	Esslöffel
2	Gabeln
3	Messer
4	Teelöffel
5	Dessertlöffel
6	Servierlöffel
7	Serviergabeln
8	Schöpfkellen

Informationen für den Vergleichbarkeitstest gemäß der Norm EN 60436.

Fassungsvermögen: **14** Gedecke
Position des oberen Korbs: niedrig

Programm: **ECO**

Klarspüler-Einstellung: **MAX**

Einstellung des Wasserenthärterers: **H3**

Verwendungshinweise für die Körbe

Einstellung des oberen Korbs

Die Höhe des Oberkorbs kann leicht verstellt werden, um größere Gegenstände im Ober- oder Unterkorb unterzubringen.

Um die Höhe des oberen Korbs einzustellen, befolgen Sie diese Schritte.

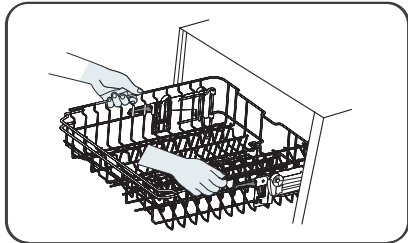

Ziehen Sie den oberen Korb zu sich. Heben Sie den Korb mit den Händen in der Mitte auf beiden Seiten an, bis er in der oberen Position einrastet.

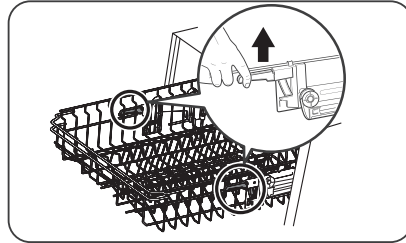

Um den oberen Korb abzusenken, heben Sie die Einstellgriffe auf beiden Seiten an. Dies senkt den Korb und lässt ihn in der unteren Position einrasten.

Die Tassenablagen hochklappen

Um im Oberkorb Platz für größere Gegenstände zu schaffen, klappen Sie das Tassenregal nach oben. Dann können Sie große Gläser daran anlehnen. Sie können das Regal auch entfernen, wenn Sie es nicht benutzen.



Die Stangen einklappen

Die Stangen des Unterkorbs dienen zum Halten von Tellern und Servierplatten. Sie können abgesenkt werden, um Platz für große Gegenstände zu schaffen.

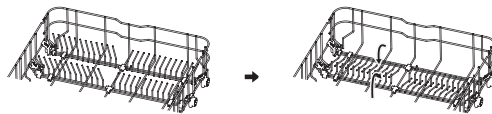

Funktion des Klarspülers und des Reinigungsmittels

Der Klarspüler wird beim letzten Spülgang freigesetzt, um zu verhindern, dass das Wasser auf Ihrem Geschirr Tropfen bildet, die Streifen und Flecken hinterlassen könnten. Er verbessert auch das Trocknen, denn er lässt das Wasser über das Geschirr ablaufen. Ihr Geschirrspüler ist für die Verwendung von flüssigem Klarspüler ausgelegt.



Verwenden Sie immer einen Markenklarspüler für Ihren Geschirrspüler. Füllen Sie das Fach für den Klarspüler niemals mit einer anderen Substanz (wie z. B. Geschirrspüler-Reinigungsmittel oder Flüssigreiniger). Dadurch wird Ihr Gerät beschädigt.

Wann muss das Fach für Klarspüler wieder aufgefüllt werden?

Wie oft das Klarspülerfach nachgefüllt werden muss, hängt davon ab, wie oft Sie Geschirr spülen und welche Einstellung Sie für den Klarspüler verwenden.

- Die Klarspüleranzeige (☼) leuchtet auf, wenn dieser nachgefüllt werden muss.
- Vermeiden Sie, das Fach für Klarspüler zu überfüllen.

Funktion des Reinigungsmittels

Die chemischen Bestandteile des Spülmittels sind notwendig, um den Schmutz zu entfernen, zu zerkleinern und aus dem Geschirrspüler zu entfernen. Dafür eignen sich die meisten handelsüblichen Spülmittel.



- Korrekte Verwendung des Spülmittels
Verwenden Sie nur Spülmittel, die speziell für Spülmaschinen entwickelt wurden. Bewahren Sie das Spülmittel an einem kühlen und trockenen Ort auf. Geben Sie pulverförmiges Spülmittel erst dann in das Fach, wenn Sie bereit sind, den Geschirrspüler zu starten.



Spülmittel für Geschirrspüler ist ätzend! Bewahren Sie Spülmittel für Geschirrspüler außerhalb der Reichweite von Kindern auf.

Das Klarspülerfach befüllen

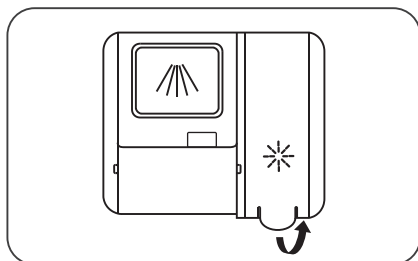

1. Entfernen Sie die Abdeckung des Klarspülerfachs, indem Sie die Lasche anheben.

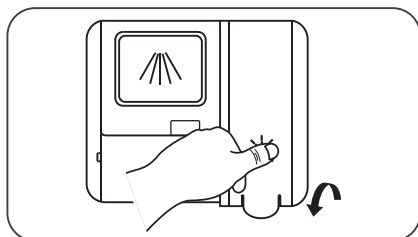

3. Schließen Sie dann das Fach, indem Sie die Abdeckung nach unten klappen.

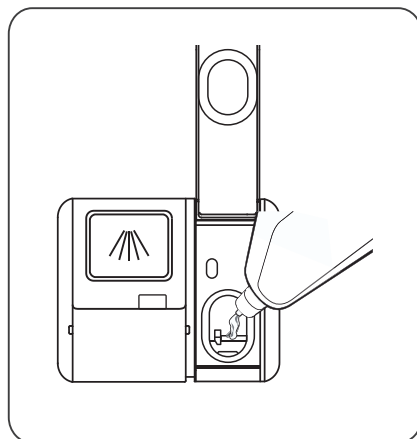

2. Gießen Sie den Klarspüler in das Fach und achten Sie darauf, dass Sie es nicht überfüllen.

1. Öffnen Sie die Tür des Geräts und schalten das Gerät durch Drücken auf ein.
2. Drücken Sie innerhalb von 60 Sekunden nach dem Einschalten des Geräts die Taste Programm P für mindestens 5 Sekunden, drücken Sie dann die Taste **Startzeitverzögerung** , um den Klarspüler-Einstellmodus aufzurufen; die Klarspüleranzeige blinkt dann mit einer Frequenz von 1 Hz.
3. Drücken Sie die Programmtaste **P** , um die richtige Einstellung Ihren Nutzungsgewohnheiten entsprechend zu wählen. Die Einstellungen werden in folgender Reihenfolge angezeigt: 03 -> 04 -> 05 -> 01 -> 02 -> 03.
Je höher die Zahl, desto mehr Klarspüler verwendet der Geschirrspüler.
4. Warten Sie 5 Sekunden oder drücken Sie die Taste , um die Einstellung zu bestätigen und den Einstellungsmodus zu verlassen.

Das Klarspülerfach einstellen

Um eine optimale Trockenleistung mit möglichst wenig Klarspüler zu erzielen, ist der Geschirrspüler so konzipiert, dass er den Verbrauch benutzerspezifisch regelt. Bitte befolgen Sie die folgenden Schritte.

Die Klarspüler-Dosierung erhöhen:

- Wenn das Geschirr Streifen aufweist.

Die Klarspüler-Dosierung reduzieren:

- Wenn das Geschirr einen klebrigen weißen/blauen Film aufweist.
- Wenn das Geschirr Streifen aufweist.
- Wenn sich Schaum ansammelt. Wenn Ihr Wasser sehr weich ist, kann der Klarspüler zu gleichen Teilen mit Wasser verdünnt werden.

Befüllen des Spülmittelfachs

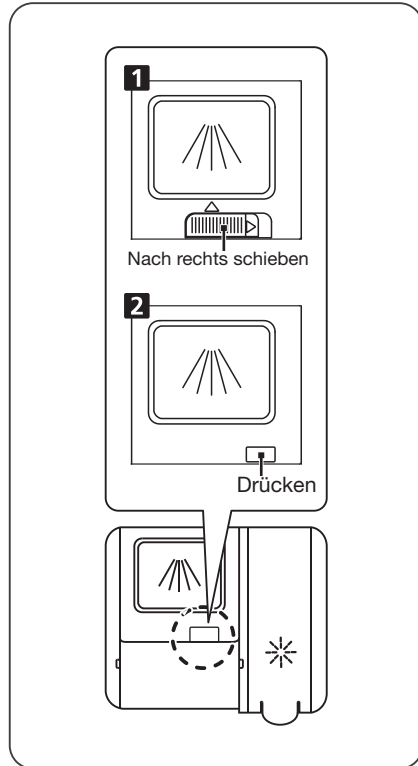

1. Bitte wählen Sie die für Ihr Produkt geeignete Öffnungsmethode.

- Öffnen Sie die Abdeckung, indem Sie die Verriegelung des Fachs verschieben.
- Öffnen Sie die Abdeckung, indem Sie auf die Verriegelung des Fachs drücken.

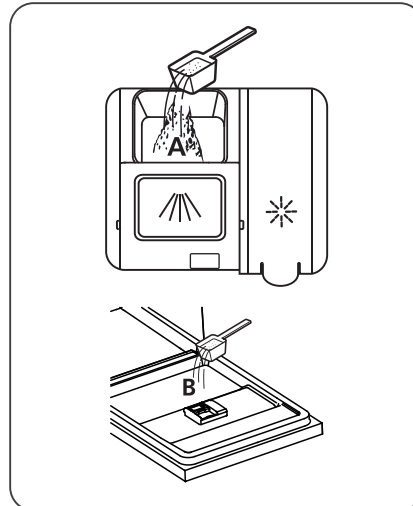

2. Geben Sie Spülmittel in die große Vertiefung (A) für den Hauptwaschzyklus. Für beste Ergebnisse, insbesondere bei stark verschmutztem Geschirr, geben Sie eine kleine Menge Spülmittel in die kleine Vertiefung (B). Diese zusätzliche Spülmittelmenge wird während der Vorwaschphase verwendet.

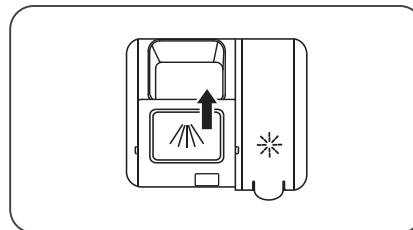

3. Schließen Sie die Abdeckung wieder, indem Sie sie nach vorne schieben und darauf drücken.



HINWEIS:

- Bitte beachten Sie, dass die Einstellungen je nach Verschmutzungsgrad des Geschirrs variieren können.
- Bitte befolgen Sie die Empfehlungen des Herstellers auf der Verpackung des Spülmittels.





Tabelle der Waschzyklen

Die Tabelle unten zeigt, welche Programme sich am besten eignen, je nachdem, wie viele Essensreste sich auf dem Geschirr befinden, sowie den Bedarf an Spülmittel. Sie liefert auch verschiedene Informationen zu den Programmen.

(●) bedeutet, dass Sie das Klarspülerfach füllen müssen.

Programme	Beschreibung der Waschzyklen	Spülmittel Vorwaschen/ Waschen	Dauer (in Min.)	Energieverbrauch (kWh)	Wasserverbrauch (l)	Klarspüler
Auto AUTO 	Vorspülen (45 °C) Automatisch reinigen (55-65 °C) Spülen Spülen (50-55 °C) Trocknen	4/18 g 1 oder 2 Tab(s)	85-150	0,85-1,550	8,5-18,7	●
Intensiv 	Vorspülen (50 °C) Reinigen (65 °C) Spülen Spülen Spülen (60 °C) Trocknen	4/18 g 1 oder 2 Tab(s)	205	1,615	18,6	●
Universell 	Vorspülen (45 °C) Reinigen (55 °C) Spülen Spülen (55 °C) Trocknen	4/18 g 1 oder 2 Tab(s)	175	1,230	14,8	●

DE

Eco ECO	Reinigen (50 °C) Spülen Spülen (45 °C) Trocknen	22 g <hr/> 1 Tab	220	0,747	9,8	●
Gläser 	Vorspülen Reinigen (50 °C) Spülen (50 °C) Spülen (50°C) Trocknen	4/18 g <hr/> 1 oder 2 Tab(s)	120	0,995	14,8	●
90 Minuten 	Reinigen (60 °C) Spülen Spülen (50 °C) Trocknen	22 g <hr/> 1 Tab	90	1,180	11,9	●
Schnellprogramm 	Reinigen (45 °C) Spülen (45 °C)	12 g <hr/> 1 Tab	30	0,820	11,3	○
Leise 	Vorspülen (30 °C) Reinigen (55 °C) Spülen (55 °C) Trocknen	4/18 g <hr/> 1 oder 2 Tab(s)	270	1,415	14,9	●

HINWEIS:

ECO (*EN 60436): dieses Programm entspricht dem Testzyklus. Informationen für den Vergleichbarkeitstest gemäß der Norm EN 60436.

* Die für die anderen Programme als das Programm Eco angegebenen Werte sind lediglich Richtwerte.

Das Geschirrspülen mit einem Geschirrspüler verbraucht im Allgemeinen weniger Energie und Wasser im Betrieb als das Spülen von Hand, wenn der Haushaltsgeschirrspüler gemäß den Anweisungen des Herstellers benutzt wird.

DE

Wartung und Reinigung

Pflege der Geräteaußenseite

Tür und Türdichtung

Reinigen Sie die Türdichtungen regelmäßig mit einem weichen, feuchten Tuch, um Essensreste zu entfernen.

Beim Beladen des Geschirrspülers können Essens- und Getränke Reste an den Seiten der Geschirrspülertür herunterlaufen. Diese Flächen befinden sich außerhalb des Spülraums und das Wasser aus den Spülarmen erreicht sie nicht. Alle Rückstände müssen abgewischt werden, bevor Sie die Tür schließen.

Bedienfeld

Wenn es gereinigt werden muss, sollte das Bedienfeld nur mit einem weichen, feuchten Tuch abgewischt werden.



- Um zu verhindern, dass Wasser in die Türverriegelung und die elektrischen Bauteile eindringt, sollten Sie niemals Reinigungssprays jeglicher Art verwenden.
- Verwenden Sie niemals Scheuerpads oder -reiniger auf den Außenflächen des Geräts, da diese die Oberfläche zerkratzen könnten. Auch einige Küchenpapiertücher können die Oberfläche zerkratzen oder Spuren hinterlassen.

Reinigung des Geräteinnenraums

Filtersystem

Das Filtersystem am Boden des Behälters hält Rückstände während des Spülzyklus zurück. Die aufgefangenen Rückstände können die Filter verstopfen. Kontrollieren Sie regelmäßig den Zustand der Filter und spülen sie bei Bedarf unter fließendem Wasser aus. Befolgen Sie die folgenden Schritte zur Reinigung der Filter im Spülraum.

HINWEIS:

Die Abbildungen dienen nur der Veranschaulichung. Die Modelle der Filtersysteme und Spülarme können variieren.

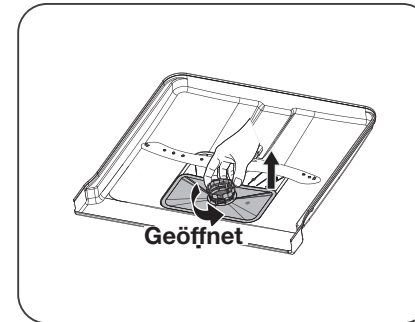

Halten Sie den Vorfilter fest und drehen Sie ihn gegen den Uhrzeigersinn, um den Filter zu entriegeln. Ziehen Sie das Flusensieb nach oben aus dem Geschirrspüler heraus.

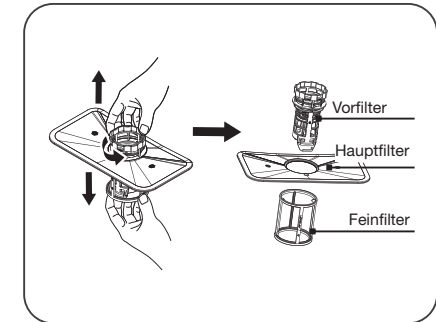

Ziehen Sie den Feinfilter nach unten, um ihn von der Filtergruppe zu lösen. Der Vorfilter kann vom Hauptfilter getrennt werden, indem Sie vorsichtig auf die Laschen oben am Filter drücken und den Filter herausziehen.

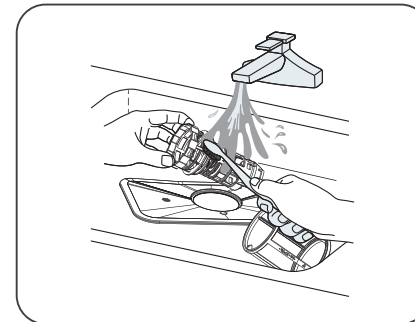

Größere Speisereste können Sie entfernen, indem Sie den Filter unter fließendem Wasser ausspülen.

Für eine gründlichere Reinigung verwenden Sie eine weiche Reinigungsbürste.

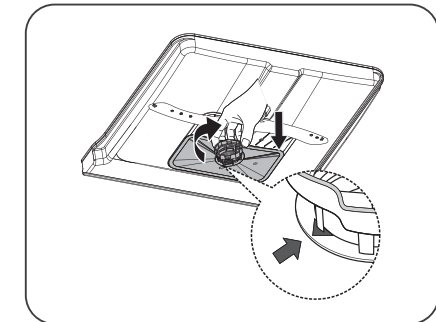

Bauen Sie die Filter in umgekehrter Reihenfolge der Demontage wieder zusammen, setzen Sie die Filtergruppe wieder ein und drehen Sie sie im Uhrzeigersinn bis zum Pfeil, der der geschlossenen Position entspricht.



- Ziehen Sie die Filter nicht zu fest an. Setzen Sie die Filter wieder richtig und in der richtigen Reihenfolge ein, da sonst große Rückstände in das System gelangen und zu einer Verstopfung führen können.
- Benutzen Sie den Geschirrspüler nie, solange die Filter nicht wieder eingesetzt sind. Wenn die Filter nicht wieder richtig eingesetzt werden, kann dies die Leistung des Geräts beeinträchtigen und das Geschirr und die Utensilien beschädigen.

Spülarm

Die Spülarme müssen regelmäßig gereinigt werden, damit die im kalkhaltigen Wasser enthaltenen Chemikalien nicht die Düsen und Lager der Spülarme verstopfen.

Um die Spülarme zu reinigen, befolgen Sie die folgenden Anweisungen:

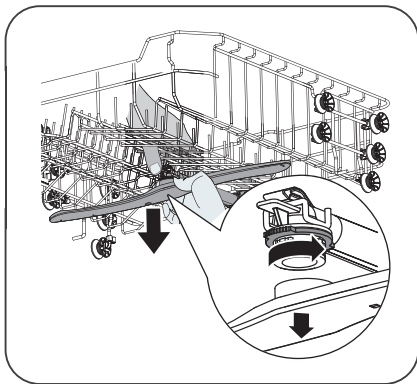

Um den oberen Spülarm zu entfernen, halten Sie die Mutter in der Mitte fest, während Sie den Arm gegen den Uhrzeigersinn drehen, um ihn zu lösen.

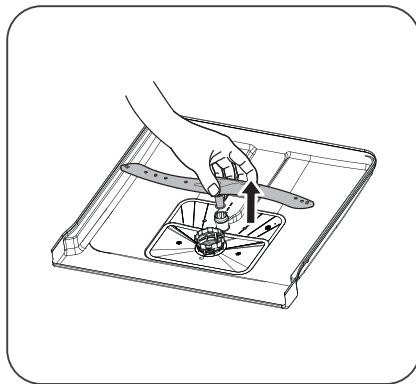

Um den unteren Sprüharm abzunehmen, ziehen Sie ihn nach oben.

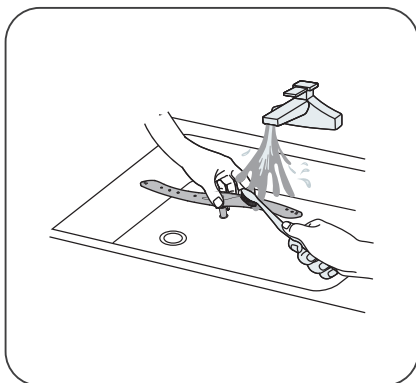

Spülen Sie die Sprüharme in lauwarmem Seifenwasser und reinigen Sie die Öffnungen mit einer weichen Bürste. Setzen Sie sie nach gründlichem Abspülen wieder ein.

Allgemeine Wartung des Geschirrspülers

Vorsichtsmaßnahmen gegen Frost

Im Winter müssen Sie Frostschutzmaßnahmen für Ihren Geschirrspüler ergreifen. Nach jedem Waschzyklus gehen Sie bitte wie folgt vor:

1. Schalten Sie die Stromversorgung des Geschirrspülers an der Stromquelle aus.
2. Schließen Sie den Wasserzulauf direkt und trennen den Wasserschlauch vom Wasserhahn.
3. Lassen Sie das Wasser aus dem Zulaufschlauch und dem Wasserhahn ab. (Benutzen Sie einen Eimer, um das Wasser aufzufangen).
4. Schließen Sie den Wasserschlauch wieder am Wasserhahn an.
5. Entfernen Sie den Filter am Boden des Innenraums und verwenden Sie einen Schwamm, um das Wasser im Absetzbehälter aufzusaugen.

Nach jedem Spülvorgang

Nach jedem Spülvorgang die Wasserzufuhr des Geräts zudrehen und die Tür offen stehen lassen, um zu verhindern, dass sich im Inneren Feuchtigkeit und Gerüche bilden.

Steckdose

Ziehen Sie vor jeder Reinigung oder Wartung immer den Netzstecker aus der Steckdose.

Die Reinigung mit Lösungsmitteln oder scheuernden Substanzen ist zu vermeiden

Verwenden Sie zum Reinigen der Gummiteile Ihres Geschirrspülers keine Lösungsmittel oder scheuernden Reinigungsmittel. Verwenden Sie nur ein weiches und trockenes Tuch mit lauwarmem Seifenwasser. Um Flecken oder Schmutz von den Innenflächen zu entfernen, verwenden Sie ein mit Wasser und etwas Essig angefeuchtetes Tuch oder ein Reinigungsmittel, das speziell für Geschirrspüler entwickelt wurde.

Bei längerer Nichtbenutzung

Wir empfehlen Ihnen, einen Leerwaschzyklus zu machen, dann den Stecker aus der Steckdose zu ziehen, die Wasserzufuhr zu schließen und die Tür des Geräts einen Spalt breit offen zu lassen. Dies trägt dazu bei, dass die Türdichtungen länger halten und verhindert die Entstehung von Gerüchen im Inneren des Geräts.

Das Gerät bewegen

Wenn Sie das Gerät bewegen müssen, versuchen Sie, es in aufrechter Position zu halten.

Dichtungen

Ein Faktor, der zur Geruchsbildung im Geschirrspüler beiträgt, sind Essensreste, die in den Dichtungen hängen bleiben. Durch regelmäßiges Reinigen mit einem feuchten Schwamm kann dies verhindert werden.

Fehlerbehebungstipps

Bevor Sie einen Techniker hinzuziehen

Das Nachschlagen in den Tabellen auf den folgenden Seiten kann Ihnen den Anruf eines Technikers ersparen.

Problem	Mögliche Ursachen	Lösungen
Das Geschirrspüler startet nicht.	Eine Sicherung ist durchgebrannt oder der Sicherungsautomat hat ausgelöst.	Tauschen Sie die Sicherung in Ihrer Anlage aus oder schalten Sie den Schutzschalter wieder ein. Entfernen Sie alle anderen Geräte, die denselben Stromkreis wie der Geschirrspüler verwenden.
	Das Gerät steht nicht unter Spannung.	Vergewissern Sie sich, dass der Geschirrspüler eingeschaltet und die Tür richtig geschlossen ist. Vergewissern Sie sich, dass das Netzkabel richtig in die Steckdose eingesteckt ist.
	Der Wasserdruck ist schwach.	Prüfen Sie, ob der Wasserzulauf korrekt angeschlossen und der Wasserhahn geöffnet ist.
	Die Tür des Geschirrspülers ist nicht richtig geschlossen.	Achten Sie darauf, dass Sie die Tür richtig schließen, indem Sie den Riegel einrasten lassen. Überprüfen Sie, ob die Körbe nicht falsch positioniert sind.
	Sie haben das Programm nicht gestartet.	Drücken Sie auf die Taste  .

Das Wasser im Geschirrspüler wird nicht abgepumpt.	Der Ablaufschlauch ist geknickt oder geklemmt.	Überprüfen Sie den Ablaufschlauch.
	Der Filter ist verstopft.	Kontrollieren Sie den Vorfilter.
	Die Küchenspüle ist verstopft.	Überprüfen Sie, ob das Spülbecken in der Küche richtig entleert wird. Wenn es die Küchenspüle ist, die verstopft ist, brauchen Sie eher einen Klempner als eine Geschirrspüler-Reparatur.
Vorhandensein von Schaum im Innenraum.	Das Spülmittel ist ungeeignet.	Verwenden Sie nur ein spezielles Spülmittel für Geschirrspüler, um Schaumbildung zu vermeiden. Wenn das passiert, öffnen Sie den Geschirrspüler und lassen den Schaum verdampfen. Geben Sie 1 Liter kaltes Wasser in den Behälter des Geschirrspülers. Schließen Sie die Tür des Geschirrspülers und wählen einen beliebigen Zyklus aus. Sobald der Geschirrspüler startet, pumpt er das Wasser ab. Öffnen Sie die Tür, wenn die Abpumpphase abgeschlossen ist, und prüfen Sie, ob der Schaum verschwunden ist. Den Vorgang wenn nötig wiederholen.
	Es wurde Klarspüler verschüttet.	Verschütteten Klarspüler immer sofort abwischen.

Der Innenraum weist Flecken auf.	Möglicherweise wurde ein Spülmittel auf Farbstoffbasis verwendet.	Achten Sie darauf, dass Ihr Spülmittel keine Farbstoffe enthält.
Ein weißer Film überzieht die Innenseite.	Mineralien, die in kalkhaltigem Wasser vorkommen.	Um das Innere des Geräts zu reinigen, verwenden Sie einen feuchten Schwamm mit Reiniger für Geschirrspüler und tragen Sie Gummihandschuhe. Verwenden Sie niemals andere Reinigungsmittel als Reiniger für Geschirrspüler, um die Gefahr der Schaumbildung zu vermeiden.
Rostflecken auf dem Besteck.	Die betroffenen Gegenstände sind nicht korrosionsbeständig.	Vermeiden Sie, Gegenstände, die nicht korrosionsbeständig sind, in der Spülmaschine zu reinigen.
	Sie haben direkt nach der Zugabe des Regeneriersalzes kein Programm gestartet. Im Waschzyklus war Salz vorhanden.	Starten Sie nach der Zugabe von Salz immer ein Leerwaschprogramm. Wählen Sie nicht die Turbofunktion (falls diese bei Ihrem Modell vorhanden ist), nachdem Sie Regeneriersalz hinzugefügt haben.
	Der Deckel des Wasserenthärters ist nicht richtig befestigt.	Stellen Sie sicher, dass der Deckel des Wasserenthärters fest verschlossen ist.
	Ein Spülarm stößt gegen einen Gegenstand in einem Korb.	Stoppen Sie das Programm und ordnen Sie die Gegenstände, die den Spülarm behindern, neu an.
Klappernde Geräusche aus dem Geschirrspüler.	Geschirrtteile wurden lose in den Geschirrspüler gestellt.	Stoppen Sie das Programm und ordnen Sie das Geschirr neu an.

Stoßgeräusche aus den Wasserleitungen.	Dies kann mit der Installation vor Ort oder dem Durchmesser der Rohre zusammenhängen.	Dies hat keinen Einfluss auf die Funktionsfähigkeit des Geschirrspülers. Wenden Sie sich im Zweifelsfall bitte an einen qualifizierten Klempner.
Das Geschirr ist nicht sauber.	Das Geschirr wurde nicht richtig eingeräumt.	Lesen Sie dazu das Kapitel „Vorbereitung und Einräumen des Geschirrs“.
	Das Programm war nicht stark genug.	Wählen Sie ein intensiveres Programm.
	Es wurde eine unzureichende Menge an Spülmittel ausgegeben.	Verwenden Sie mehr Waschmittel oder nehmen Sie ein anderes.
	Geschirr behindert die Bewegung des Spülarms.	Ordnen Sie die Gegenstände neu an, damit sich die Spülarme frei drehen können.
	Die Filtergruppe ist nicht sauber oder wurde nicht richtig in den Boden des Innenraums eingesetzt. Dies kann die Düsen der Spülarme blockieren.	Reinigen Sie den Filter und/oder setzen Sie ihn richtig ein. Reinigen Sie die Düsen der Spülarme.
Die Gläser sind trüb.	Kombination aus weichem Wasser und zu viel Spülmittel.	Verwenden Sie weniger Spülmittel, wenn Ihr Wasser weich ist, und wählen Sie einen kürzeren Zyklus zum Spülen von Gläsern.
Auf dem Geschirr und den Gläsern entstehen weiße Flecken.	In Regionen mit kalkhaltigem Wasser kann es zu Kalkablagerungen kommen.	Geben Sie mehr Spülmittel hinzu.
Schwarze oder graue Spuren auf dem Geschirr.	Aluminiumutensilien haben am Geschirr gescheuert.	Verwenden Sie einen leicht abrasiven Reiniger, um diese Spuren zu entfernen.
Es verbleibt Spülmittel im Fach.	Geschirr blockiert das Fach für das Spülmittel.	Räumen Sie das Geschirr richtig ein.

Das Geschirr ist nicht trocken.	Es wurde falsch eingeräumt.	Räumen Sie den Geschirrspüler so ein, wie es in dieser Anleitung beschrieben ist.
	Das Geschirr wurde zu früh ausgeräumt.	Räumen Sie Ihren Geschirrspüler nicht sofort nach dem Spülen aus. Öffnen Sie die Tür einen Spalt breit, damit der Dampf austreten kann. Warten Sie mit der Entnahme des Geschirrs, bis die Innentemperatur gesunken ist und sich das Geschirr nicht mehr zu heiß anfühlt. Beginnen Sie damit, den unteren Korb auszuräumen, damit kein Wasser aus dem oberen Korb auf das saubere Geschirr läuft.
	Es wurde ein falsches Programm ausgewählt.	Bei einem Kurzprogramm ist die Waschtemperatur niedriger, was die Waschleistung verringert. Wählen Sie ein Programm mit einer langen Waschdauer.
	Verwendung von Besteck mit minderwertiger Beschichtung.	Das Abpumpen des Wassers wird mit solchen Gegenständen schwieriger. Besteck oder Geschirr dieser Art dürfen nicht in der Spülmaschine gereinigt werden.

Fehlercodes

Bei einer Fehlfunktion zeigt der Geschirrspüler Fehlercodes an, die Ihnen helfen, das Problem zu identifizieren:

Codes	Bedeutung	Mögliche Ursachen
E1	Füllen dauert länger.	Die Wasserhähne sind nicht aufgedreht, der Wasserzulauf ist verstopft oder der Wasserdruck ist zu niedrig.
E3	Die erforderliche Temperatur wird nicht erreicht.	Störung eines Heizelements.
E4	Überlaufen	Ein Teil des Geschirrspülers ist undicht.
Ed	Problem mit der Verdrahtung	Ein Schaltkreis ist offen oder die Kommunikationsverkabelung ist unterbrochen



- Bei Überlaufen schließen Sie die Wasserzufuhr, bevor Sie einen Techniker hinzuziehen.
- Wenn sich durch Überlaufen oder wegen eines kleinen Lecks Wasser auf dem Boden des Spülraums befindet, muss dieses Wasser entfernt werden, bevor der Geschirrspüler wieder gestartet wird.



INFORMATION

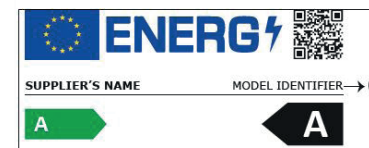

Die in der Produktdatenbank erfassten Angaben zu den Modellen finden Sie auf der folgenden Webseite, indem Sie nach der Kennung Ihres Modells (*) suchen, die auf dem Energieetikett angegeben ist:

<https://eprel.ec.europa.eu/>

Die Ersatzteil-Verfügbarkeitsdauer Ihres Gerätes beträgt 10 Jahre.

Internet-Link zur Website des Lieferanten, auf der die in Punkt 6 des Anhangs II der Verordnung (EU) 2019/2022 der Kommission genannten Informationen zu finden sind:
<https://www.boulanger.com/info/assistance/>

Produktdatenblatt

Bezeichnung	Wert	Einheit
Marke	Essentiel b	
Modell-Referenz	ELVF44C	
Nennkapazität	14	Gedecke
Anzahl der Spülprogramme	8	
Startzeitverzögerung	Ja	
Maximale Startzeitverzögerung	24	h
Abmessungen (L x B x H)	60 x 55 x 82	cm
Nettogewicht	36	kg
Energieeffizienzklasse	C	
Energieeffizienz-Index (EEI) (für das ECO-Programm)	43,9	
Index der Reinigungsleistung (für das ECO-Programm)	1,125	
Index der Trocknungsleistung (für das ECO-Programm)	1,065	

Der Energieverbrauch beträgt 209,3 kWh pro Jahr auf der Grundlage von 280 Standard-Waschzyklen pro Jahr mit Kaltwasserzufuhr und dem Verbrauch der Modi mit niedriger Leistung. Der tatsächliche Energieverbrauch hängt von den Nutzungsbedingungen des Geräts ab.

Energieverbrauch des Standardwaschzyklus (bei ECO-Programm)	0,747	kWh
Wasserverbrauch des Standardwaschzyklus (für das ECO-Programm)	9,8	L
Spannung und Frequenz	220 - 240 V ~ 50 Hz	
Nennleistung	1760 - 2100	W
Stromverbrauch im „Aus“-Modus	/	W
Leistungsaufnahme im „Left-On-Modus“	0,49	W
Maximaler Wasserdruck	10 bar / 1 MPa	
Minimaler Wasserdruck	0,4 bar / 0,04 MPa	

Wasserverbrauch 2744 Liter pro Jahr auf der Grundlage von 280 Standard-Waschzyklen. Der tatsächliche Wasserverbrauch hängt von den Nutzungsbedingungen des Geräts ab.

Klasse der Trocknungseffizienz A auf einer Skala von G (am wenigsten effiziente Geräte) bis A (am effizientesten).

Das „Standard-Programm“ ist der Standard-Waschzyklus, auf den sich die Informationen auf dem Typenschild und dem Datenblatt beziehen. Es handelt sich um das effizienteste Programm für normal verschmutztes Geschirr in Bezug auf den kombinierten Wasser- und Energieverbrauch.

Dauer des Standardprogramms	220	Minuten
Luftschallemissionen	44	dB
Luftschallemissionsklasse (für das ECO-Programm)	B	
Option „½ Ladung“	Ja (Auswahl des Geschirrkorbs)	
Einbaufähig	Ja	

voor gebruik van uw vaatwasser

Bedankt voor uw aankoop van deze vaatwasser. Volg de onderstaande stappen om het beste uit uw toestel te halen.

1. Installeer uw vaatwasser. Raadpleeg het hoofdstuk **“Montage-instructies”**.
2. Vul het zoutreservoir. Raadpleeg het hoofdstuk **“Het zoutreservoir vullen”**.
3. Vul de manden. Raadpleeg het hoofdstuk **“De vaatwasser voorbereiden en vullen”**.
4. Vul het vaatwasmiddelbakje. Raadpleeg het hoofdstuk **“Het vaatwasmiddelbakje vullen”**.
5. Kies en start een programma. Raadpleeg het hoofdstuk **“Een programma starten”**.

montage-instructies



Risico op elektrische schokken! Haal de stekker uit het stopcontact voor u de vaatwasser installeert. Als deze instructie niet wordt opgevolgd, kan dit leiden tot overlijden of elektrische schokken.

Plaats van het toestel

Plaats de vaatwasser op de gewenste plaats. De achterkant van het toestel moet tegen de muur erachter rusten en de zijkanten tegen aangrenzende kasten of muren. Deze vaatwasser heeft een afvoer- en watertoevoerslang die aan de linker- of rechterkant kunnen worden geplaatst voor eenvoudige installatie.

Controleer de afmetingen van het toestel voor u het installeert.

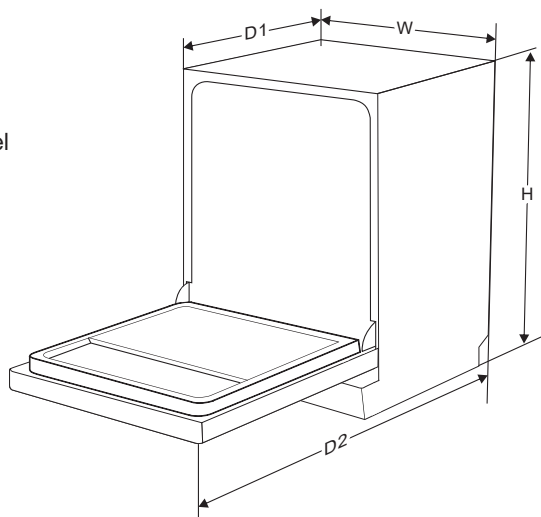

H	815mm
W	598mm
D1	550mm
D2	1150mm

Inbouwinstallatie

De beste plaats voor de vaatwasser kiezen

De vaatwasser moet dicht bij de bestaande watertoevoer- en afvoerleidingen en de stroombron worden geïnstalleerd.

Raadpleeg de afbeeldingen met de afmetingen van de kasten en de plaats waar de vaatwasser moet worden geïnstalleerd.

1. De ruimte tussen de bovenkant van de vaatwasser en het werkblad mag niet meer dan 5 mm zijn en de buitendeur moet gelijkkomen met de kasten.

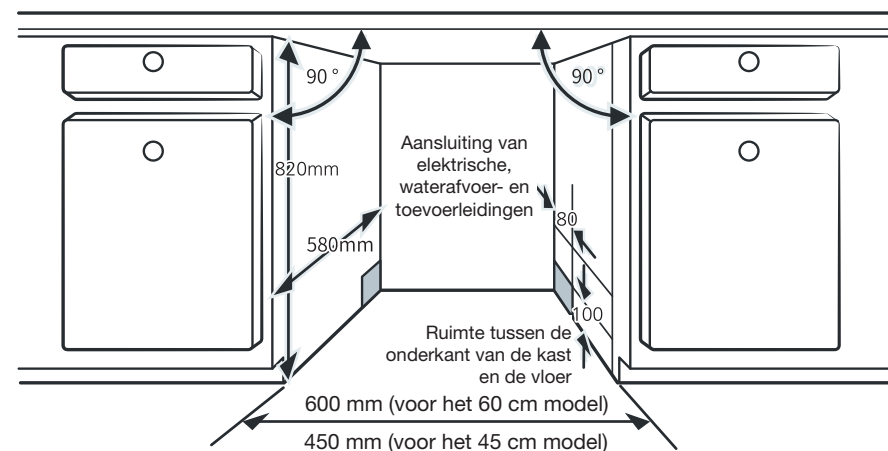

2. Als de vaatwasser naast een hoekkast wordt geïnstalleerd, moet voldoende ruimte worden voorzien voor het openen van de deur.

OPMERKING:

Afhankelijk van de plaats van uw stopcontact kan het nodig zijn om een gat te boren in de andere kant van de kast.

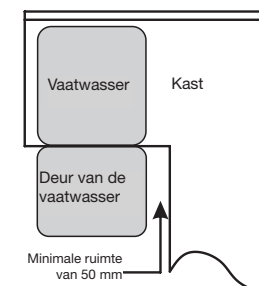

BELANGRIJK!

Raadpleeg de bijgeleverde montagehandleiding.

1. Meet de ruimte en het toestel op voor u met de installatie begint: raadpleeg het hoofdstuk "**De beste plaats kiezen**".
2. Breng de beschermstrip tegen condensatie aan onder het werkblad van de kast. Zorg ervoor dat de beschermstrip gelijkkomt met de rand van het werkblad.
3. Sluit de watertoevoerslang aan op de koudwatertoevoer: raadpleeg het hoofdstuk "**Watertoevoer en -afvoer**".
4. Sluit de afvoerslang aan: raadpleeg het hoofdstuk "**De afvoerslang aansluiten**".
5. Sluit het netsnoer aan: raadpleeg het hoofdstuk "**Informatie over de elektrische aansluiting**".
6. Plaats de vaatwasser op de gewenste plaats.
7. Zet de vaatwasser waterpas. De achterste voetjes kunnen worden afgesteld vanaf de voorkant van de vaatwasser door aan de Philips-schroef in het midden van de onderkant van de vaatwasser te draaien met een Philips-schroevendraaier. De voorste voetjes kunnen worden afgesteld door eraan te draaien met een platte schroevendraaier tot de vaatwasser waterpas staat. Raadpleeg het hoofdstuk "**Het niveau van de vaatwasser controleren**".
8. Installeer de kastdeur op de buitendeur van de vaatwasser: raadpleeg het hoofdstuk "**Het sierpaneel monteren**".
9. Pas de spanning van de deurveren aan met een inbussleutel. Draai de sleutel met de klok mee om de veren links en rechts van de deur aan te draaien. Als u de spanning van de veren niet aanpast, kan uw vaatwasser beschadigd raken. Raadpleeg het hoofdstuk "**De spanning van de deurveren instellen**".
10. De vaatwasser moet stevig op zijn plaats blijven staan. Er zijn 2 manieren om dit te doen:
 - A. Normaal werkblad/werkblad van zacht materiaal: bevestig het toestel aan het werkblad met houtschroeven.
 - B. Werkblad in marmer of graniet: bevestig de zijkanten met schroeven.

Watertoevoer en -afvoer

Aansluiting op koud water

Sluit de toevoerslang voor koud water (meegeleverd) aan op een koudwaterkraan met een schroefdraad van 1,9 cm en controleer of deze goed vastzit.

Als de waterleidingen nieuw of lange tijd niet gebruikt zijn, laat dan water lopen om te controleren of het helder is. Deze voorzorgsmaatregel is nodig om te vermijden dat de watertoevoer wordt geblokkeerd, wat het toestel zou kunnen beschadigen.

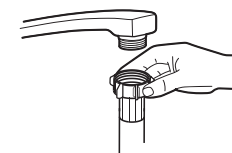

Standaard
toevoerslang



Een slang die is aangesloten op een gootsteendouche kan barsten als deze op dezelfde waterleiding is geïnstalleerd als de vaatwasser. Als uw gootsteen hiermee is uitgerust, raden we aan de slang los te koppelen en het gat af te dichten.

De afvoerslang aansluiten

Plaats de afvoerslang in een afvoerbuis met een minimale diameter van **40 mm** of laat ze in de gootsteen lopen. Zorg ervoor dat de slang niet wordt geplooid of samengedrukt. De afvoerbuis mag niet hoger zijn dan **1000 mm**. Het vrije uiteinde van de slang mag niet worden ondergedompeld in water om terugstroming te voorkomen.



Bevestig de afvoerslang stevig in positie A of B.

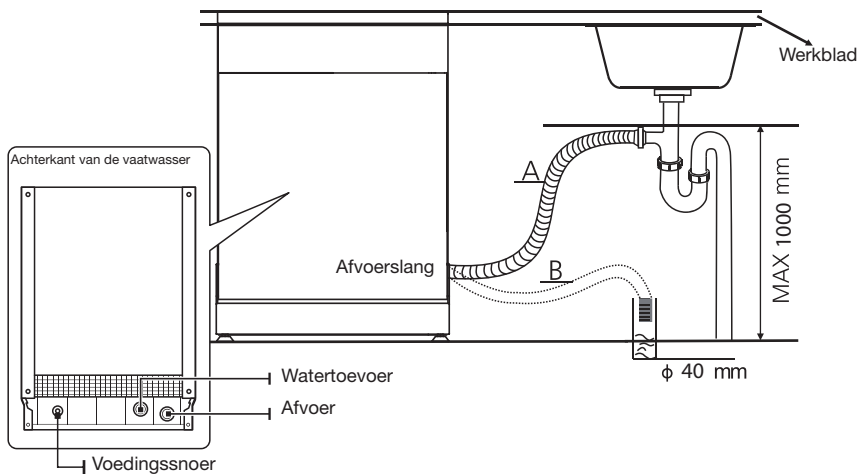

Overtollig water uit de slang afvoeren

Als de gootsteen op een hoogte van meer dan **1000 mm** boven de vloer is geïnstalleerd, kan overtollig water uit de afvoerslang niet rechtstreeks in de gootsteen worden afgevoerd. In dat geval moet het overtollige water uit de slang worden opgevangen in een geschikte bak of recipiënt, die buiten het toestel en lager dan de gootsteen wordt geplaatst.

Waterafvoer

Sluit de afvoerslang aan. Zorg ervoor dat deze goed vastzit om lekkages te voorkomen. Controleer of de afvoerslang niet gedraaid of samengedrukt is.

Verlengstuk voor de afvoerslang

Als u een verlengstuk voor de afvoerslang nodig hebt, gebruik dan een vergelijkbare slang. De slang mag niet langer zijn dan **4 meter** om de vaatwasser optimaal te laten werken.

De sifon aansluiten

De afstand tussen de onderkant van de kuip en de afvoer mag maximaal **100 cm** zijn. De afvoerslang moet stevig worden bevestigd.

Elektrische aansluiting



Voor uw persoonlijke veiligheid:

- Gebruik geen verlengkabel of adapter met dit toestel.
- De aarding van de stroomkabel mag nooit worden doorgeknipt of verwijderd.

Elektrische vereisten

Raadpleeg het energielabel voor informatie over de spanning voor u de vaatwasser aansluit op een geschikte voedingsbron. Gebruik de voorgeschreven zekering van 10A/13A/16A en de aanbevolen trage zekering of stroomonderbreker. Voorzie een aparte stroomkring voor het toestel.

Elektrische aansluiting

Zorg ervoor dat de spanning en frequentie overeenkomen met de gegevens op het typeplaatje. Steek de stekker alleen in een correct geaard stopcontact. Als het stopcontact waarop het toestel moet worden aangesloten niet geschikt is voor de stekker, moet u het stopcontact vervangen in plaats van een adapter of iets gelijkaardigs te gebruiken, om oververhitting en brandwonden te voorkomen.

Controleer of het stopcontact correct geaard is voor u het gebruikt.

Het niveau van de vaatwasser controleren

De vaatwasser moet waterpas staan voor een juiste werking van de vaatmanden en optimale afwasprestaties.

1. Plaats een waterpas op de deur en op de mandrail in de kuip, zoals afgebeeld, om te controleren of de vaatwasser waterpas staat.
2. Zet de vaatwasser indien nodig waterpas door de vier stelvoetjes elk apart te verstellen.
3. Zorg ervoor dat de vaatwasser niet kantelt wanneer u hem waterpas zet.

OPMERKING: De maximale verstelhoogte van de voetjes is 50 mm.

Controleer het niveau van voor naar achter.

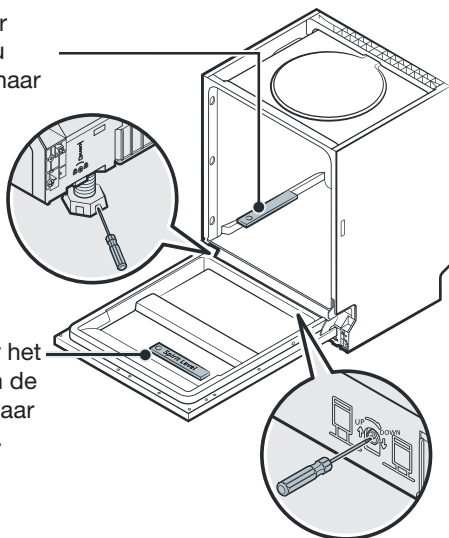

Controleer het niveau van de ene kant naar de andere.

Het sierpaneel monteren



Het houten sierpaneel kan worden bevestigd volgens de installatieschema's.

Inbouwmodel

Monteer de handgreep op het houten sierpaneel en bevestig deze aan de buitenkant van de vaatwasserdeur (zie afbeelding A). Als het paneel goed zit, bevestig u het met schroeven en bouten aan de buitenkant van de deur (zie afbeelding B).

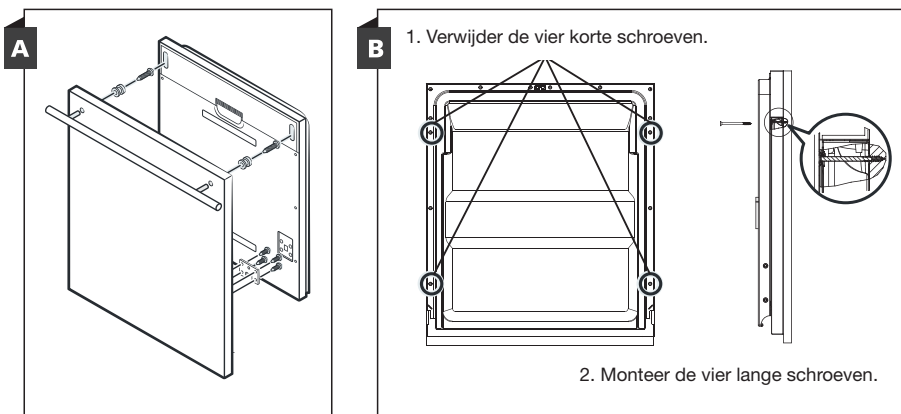

De spanning van de deurveren instellen

1. De juiste spanning van de buitenste deurveren wordt in de fabriek ingesteld. Als u het houten sierpaneel monteert, moet u de spanning van de deurveren aanpassen. Draai hiervoor aan de stelschroef om de staakabel strakker of losser te maken.
2. De deurveren zijn correct gespannen wanneer de deur horizontaal volledig open blijft en sluit met een lichte vingerbeweging.

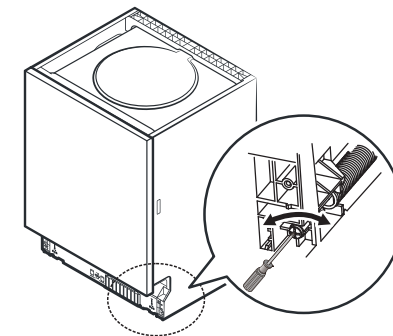

NL

vertrouwd raken met uw vaatwasser na installatie

Het zoutreservoir vullen

OPMERKING:

Gebruik altijd zout dat speciaal bedoeld is voor gebruik in een vaatwasser. Het zoutreservoir bevindt zich onder de onderste mand en moet worden gevuld zoals hieronder wordt uitgelegd:

Gebruik alleen zout dat speciaal bedoeld is voor vaatwassers! Elk ander type zout dat niet specifiek bedoeld is voor gebruik in een vaatwasser, zoals keukenzout, kan de waterontharder beschadigen. In geval van schade door het gebruik van ongeschikt zout, wijst de fabrikant alle garanties en aansprakelijkheid voor de veroorzaakte schade af.

Vul het zoutreservoir pas bij wanneer u op het punt staat om een programma te starten.

Dit voorkomt dat zoutkorrels of zout water die gemorst zijn en op de bodem van de machine blijven liggen, corrosie veroorzaken.

Volg de onderstaande stappen om vaatwazout toe te voegen:

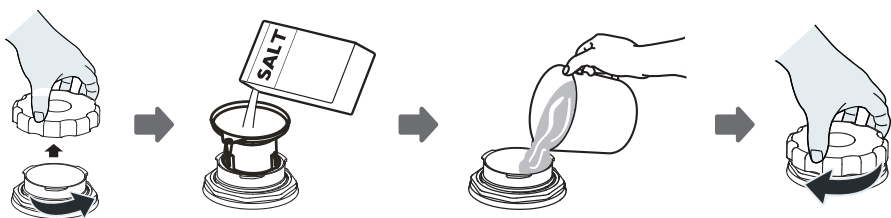

1. Verwijder de onderste mand en schroef de dop van het reservoir los.
2. Plaats het uiteinde van de trechter in de opening en giet er ongeveer **1,5 kg** vaatwazout in.
3. Vul het zoutreservoir met water tot het maximale niveau. Het is normaal dat er een beetje water uit het reservoir loopt.
4. Als het reservoir gevuld is, schroef de dop er dan weer stevig op.

5. Het zoutindicatielampje (☞) gaat uit zodra het reservoir gevuld is met zout.
6. Onmiddellijk na het vullen van het zoutreservoir moet een programma worden gestart (bij voorkeur een kort programma). Anders kunnen het filtersysteem, de pomp of andere belangrijke onderdelen van het toestel beschadigd raken door het zoute water. Dit valt niet onder de garantie.

OPMERKINGEN:

- Het zoutreservoir moet alleen worden bijgevuld wanneer het indicatielampje (☞) oplicht op het bedieningspaneel. Afhankelijk van hoe gemakkelijk het zout oplost, kan het zoutindicatielampje zelfs bij een vol reservoir blijven branden.
- Als u zout hebt gemorst, voer dan een snel- of voorwasprogramma uit om het te verwijderen.

Een programma starten

1. Verwijder de bovenste en onderste mand, plaats de vaat erin en schuif ze weer in de vaatwasser. We raden aan eerst de onderste mand te laden en dan de bovenste.
2. Voeg het vaatwasmiddel toe.
3. Steek de stekker in een geschikt stopcontact. Zorg ervoor dat de watertoevoer open en op volle druk staat.
4. Open de deur en schakel het toestel in met de knop **Aan/uit** (⏻).
5. Selecteer een programma met de programmakeuzeknop **P**.
6. Selecteer eventuele opties/functies.
7. Sluit de deur.
8. Het programma start en het toestel stopt wanneer het programma volledig is afgerond.

Een lopend programma wijzigen

Een programma kan alleen worden gewijzigd als het pas begonnen is. Als het programma verder gevorderd is, is het mogelijk dat het vaatwasmiddel al is vrijgekomen en het toestel het afwaswater al heeft afgevoerd. In dat geval moet de vaatwasser opnieuw worden ingesteld en moet het vaatwasmiddelbakje opnieuw worden gevuld. Volg onderstaande instructies om de vaatwasser opnieuw in te stellen:

1. Open de deur op een kier om het afwassen te stoppen. Open de deur volledig zodra de sproeiarmen gestopt zijn.
2. Druk de programmakeuzeknop **P** langer dan 3 seconden in, waarna de vaatwasser overschakelt naar de modus voor programmakeuze.
3. Druk op de programmakeuzeknop **P** en selecteer het programma van uw keuze.
4. Sluit de deur.

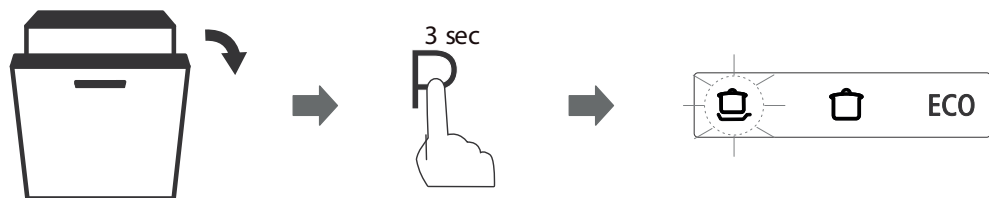

Vergeten vaatwerk toevoegen

U kunt op elk moment vergeten vaatwerk toevoegen zolang het vaatwasmiddel nog niet is vrijgegeven. Volg hiervoor de onderstaande instructies:

1. Open de deur op een kier om het afwassen te stoppen. Open de deur volledig zodra de sproeiarmen gestopt zijn.
2. Voeg het vergeten vaatwerk toe.
3. Sluit de deur.

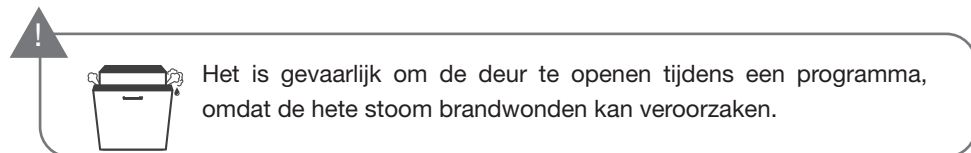
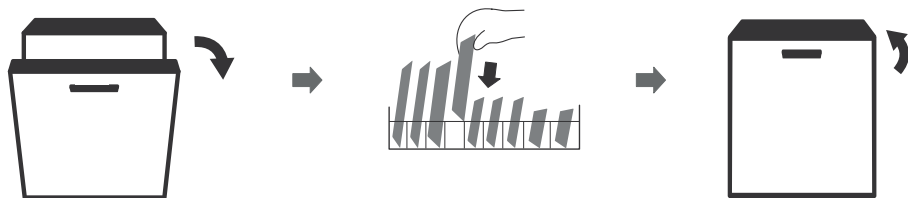

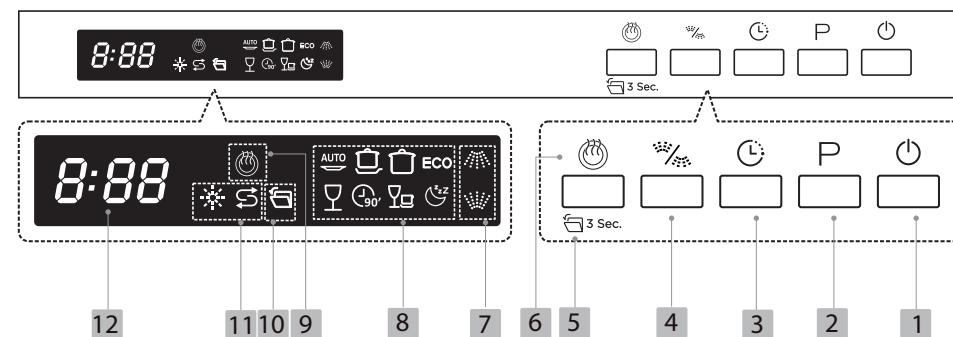

gebruik van uw vaatwasser

Bedieningspaneel



Toetsen			
1		Aan/uit	Druk op deze knop om de vaatwasser in te schakelen. Het scherm licht op.
2		Programma's	Druk op deze knop om het gewenste programma te kiezen. Het overeenkomstige indicatielampje gaat branden.
3		Uitgesteld starten	Druk op de knop Startuitstel om de starttijd uit te stellen. Een programma kan tot 24 uur worden uitgesteld, in stappen van een uur.
4		Selectie van de sproeiarm	Druk op deze knop om een bepaalde sproeiarm (boven of onder) te kiezen.

5		Automatisch openen van de deur	Houd deze knop 3 seconden ingedrukt om de functie “Automatisch openen van de deur” te selecteren: aan het einde van de afwascyclus gaat de deur van uw vaatwasser automatisch open om de vaat optimaal te drogen. Deze functie verkort de gebruiksduur door de vaat op natuurlijke wijze te laten drogen. Het betreffende indicatielampje licht op. Deze functie is niet beschikbaar met het programma Snel.
6		Extra drogen	Druk op deze knop om de functie “Extra drogen” te activeren. Dit zorgt voor betere droogresultaten. Het betreffende indicatielampje licht op. Deze functie is alleen beschikbaar voor bepaalde programma's.

Weergave

7		Indicatielampje bovenste sproeiarm	Als dit lampje brandt, is de bovenste sproeiarm geselecteerd. Enkel de vaat in de bovenste mand wordt afgewassen.
		Indicatielampje onderste sproeiarm	Als dit lampje brandt, is de onderste sproeiarm geselecteerd. Enkel de vaat in de onderste mand wordt afgewassen.
8		Indicatielampje programma Auto	Automatisch programma dat de hoeveelheid water en de temperatuur aanpast aan de graad van vervuiling, voor normaal vervuilde vaat of sterk vervuilde vaat met licht vastgekoekte etensresten.
		Indicatielampje programma Intensief	Programma op hoge temperatuur voor sterk vervuilde vaat, inclusief potten en pannen met aangekoekte etensresten.
		Indicatielampje programma Universeel	Programma voor normaal vervuild vaatwerk, met alle soorten keukengerief (borden, glazen, pannen, enz.).

8		Indicatielampje programma Glazen	Speciaal bedoeld voor glazen en licht vervuilde delicate vaat.
		Indicatielampje programma 90 minuten	Een kort programma voor licht vervuilde vaat.
		Indicatielampje programma Snel	Een kort programma voor licht vervuilde vaat, zoals kopjes of borden die amper vuil zijn en niet gedroogd hoeven te worden.
		Indicatielampje programma Stil	Een programma voor glazen en licht vervuild vaatwerk dat geruisloos werkt en 's avonds of 's nachts kan worden gebruikt.
9		Indicatielampje functie Extra drogen	Als dit lampje brandt, is de functie “Extra drogen” geactiveerd.
10		Indicatielampje functie Automatisch openen van de deur	Als dit lampje brandt, is de functie Automatisch openen van de deur geactiveerd.
11		Waarschuwinglampje Zout	Als dit lampje gaat branden, heeft de vaatwasser te weinig zout en moet dit worden bijgevuld.
		Waarschuwinglampje Glansspoelmiddel	Als dit lampje brandt, is het niveau van glansspoelmiddel in de vaatwasser laag en moet het betreffende bakje worden bijgevuld.

12	8:88	Scherm	Toont de resterende tijd, uitgestelde starttijd, eventuele foutcodes, enz.
----	------	--------	--

Waterontharder

De waterhardheid varieert van plaats tot plaats. Als er hard water in de vaatwasser wordt gebruikt, ontstaat er aanslag op het vaatwerk en keukengerei.

Dit toestel is uitgerust met een speciale ontharder met zoutreservoir om kalk en mineralen uit het water te halen.

Het zoutverbruik instellen

Bij deze vaatwasser kan de gebruikte hoeveelheid zout worden ingesteld in functie van de hardheid van het water. Dit maakt het mogelijk om het zoutverbruik te optimaliseren en aan te passen.

Volg de onderstaande stappen om het zoutverbruik in te stellen:

1. Open de deur van het toestel en schakel het in door op de knop  te drukken.
2. Druk binnen de 60 seconden na het inschakelen van het toestel de programmakeuzetoets **P** **minstens 5 seconden** in om naar het instellingenmenu van de ontharder te gaan.
3. Druk op de programmakeuzeknop **P** tot de juiste instelling is bereikt, afhankelijk van uw lokale omgeving. De volgorde van de instellingen is als volgt: H3 -> H4 -> H5 -> H6 -> H1 -> H2 -> H3. Raadpleeg de onderstaande tabel voor hulp bij de juiste instelling.
4. Druk op  om de gekozen waarde op te slaan en het instellingenmenu te verlaten.

WATERHARDHEID				Instelling waterontharder	Regeneratiefrequentie ¹⁾ (aantal afwasbeurten)	Zoutverbruik (gram/cyclus)
Duitse graden °dH	Franse graden °fH	Engelse graden °Clark	Mmol/l			
0 - 5	0 - 9	0 - 6	0 - 0,94	H1	Geen regeneratie	0
6 - 11	10 - 20	7 - 14	1,0 - 2,0	H2	10	9
12 - 17	21 - 30	15 - 21	2,1 - 3,0	H3	5	12
18 - 22	31 - 40	22 - 28	3,1 - 4,0	H4	3	20
23 - 34	41 - 60	29 - 42	4,1 - 6,0	H5	2	30
35 - 55	61 - 98	43 - 69	6,1 - 9,8	H6	1	60

¹⁾Elke regeneratie vereist 2 liter extra water, verhoogt het elektriciteitsverbruik met 0,02 kWh en verlengt het programma met 4 minuten.

Fabrieksinstelling:

Neem contact op met uw plaatselijke waterbedrijf voor informatie over de hardheid van uw water.

 Raadpleeg het hoofdstuk "Het zoutreservoir vullen" als het zout in uw vaatwasser op is.

De vaat voorbereiden en inladen

- Koop alleen keukengerei met het label "Vaatwasbestendig".
- Kies voor delicate vaat een programma met de laagst mogelijke temperatuur.
- Haal glazen en bestek niet meteen na afloop van het programma uit de vaatwasser om beschadiging te voorkomen.

Vaatwasbestendig bestek en vaatwerk

Niet geschikt:

- Bestek met handvatten in hout, hoorn, porselein of parelmoer
- Plastic artikelen die niet hittebestendig zijn
- Oud bestek met gelijmde onderdelen die niet bestand zijn tegen hoge temperaturen
- Gelijmd vaatwerk of bestek
- Artikelen gemaakt van tin of koper
- Kristallen glazen
- Stalen voorwerpen die kunnen roesten
- Houten planken
- Voorwerpen gemaakt van synthetische vezels

Beperkt geschikt:

- Sommige soorten glazen kunnen dof worden na veelvuldig afwassen.
- Voorwerpen in zilver en aluminium hebben de neiging om te verkleuren tijdens het afwassen.
- Gelakte motieven kunnen vervagen als ze vaak in de vaatwasser worden afgewassen.

Aanbevelingen om de vaatwasser te vullen

Verwijder grote etensresten. Week aangebrande etensresten los. Het is niet nodig om de vaat af te spoelen onder stromend water.

Volg deze laadtips om de prestaties van uw vaatwasser te optimaliseren.

Plaats voorwerpen als volgt in de vaatwasser:

- Voorwerpen zoals kopjes, glazen, potten, pannen enz. moeten naar beneden worden geplaatst.
- Gebogen voorwerpen of voorwerpen met uitsparingen moeten schuin worden geplaatst, zodat het water kan weglopen.
- Al het keukengerei moet netjes worden geplaatst, zodat het niet omvalt.
- Al het keukengerei moet zo worden geplaatst dat de sproeiarmen tijdens het wassen vrij kunnen draaien.
- Plaats holle voorwerpen zoals kopjes, glazen, potten en pannen enz. met de opening naar beneden, zodat er geen water in achterblijft.

- Vaatwerk en bestek moeten los van elkaar worden geplaatst en mogen elkaar niet overlappen.
- Om beschadiging te voorkomen, mogen glazen elkaar niet raken.
- De bovenste mand is ontworpen voor delicaat en licht vaatwerk, zoals glazen en koffie- of theekopjes.
- Messen met lange bladen die verticaal worden geplaatst, vormen een potentieel gevaar!
- Lang en scherp bestek, zoals vleesmesses, moeten horizontaal in de bovenste mand worden gelegd.
- Vul de vaatwasser nooit te vol. Dit is belangrijk voor goede resultaten en een redelijk energieverbruik.

OPMERKING:

Zeer kleine voorwerpen mogen niet in de vaatwasser worden afgewassen, omdat ze gemakkelijk uit de mand kunnen vallen.

Het vaatwerk uitladen

Om te voorkomen dat er water uit de bovenste mand op de onderste mand druppelt, raden we aan eerst de onderste mand leeg te maken en daarna de bovenste.



De vaat is warm! Om beschadiging te voorkomen, wacht u beter ongeveer 15 minuten na het einde van het programma voor u glazen en bestek uit de vaatwasser haalt.

Laden van de bovenste mand

De bovenste mand is ontworpen voor delicaat en licht vaatwerk, zoals glazen, onderbordjes, koffie- of theekopjes, maar ook borden, kommetjes en ondiepe schalen (als ze niet te vuil zijn). Plaats vaatwerk en keukengerei zo dat ze niet kunnen worden verplaatst door de waterstraal.



Laden van de onderste mand

We raden aan om de onderste mand te gebruiken voor grote voorwerpen en artikelen die moeilijk schoon te maken zijn: potten, pannen, deksels, serveerschalen en slakommen, zoals aangegeven in het schema hiernaast. Het is aangeraden om serveerschalen en deksels aan de zijkant van de mand te plaatsen, om te voorkomen dat de bovenste sproeiarm wordt geblokkeerd.

De bestekmand vullen

Het bestek moet apart en in de juiste richting in de bestekmand worden geplaatst. Zorg ervoor dat het keukengerei los van elkaar wordt geplaatst voor een optimaal resultaat.



Zorg dat er geen bestek uitsteekt aan de onderkant van het mandje.
Plaats scherpe voorwerpen altijd met de punt naar beneden!



Voor optimale afwasprestaties is het aanbevolen om de manden te vullen volgens de standaard laadtips uit het hoofdstuk "De manden vullen".

Manden vullen volgens de norm EN 60436:

Bovenste mand:

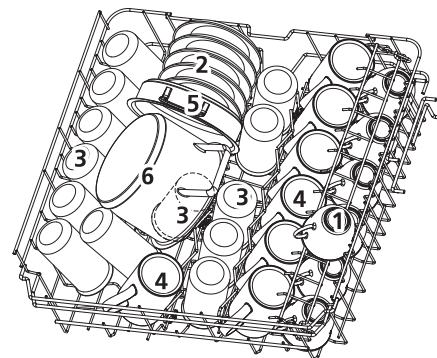

Nummer	Categorie
1	Kopjes
2	Onderbordjes
3	Glazen
4	Mokken
5	Ovenschaal
6	Kleine kookpot

Onderste mand

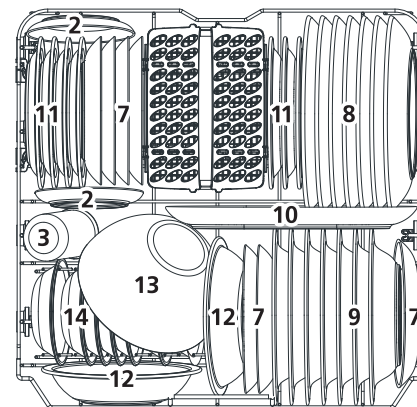

Nummer	Categorie
7	Dessertborden
8	Grote borden
9	Diepe borden
10	Ovale schotel
11	Dessertborden in melamine
12	Kommen in melamine
13	Glazen kommetjes
14	Dessertkommetjes
15	Bestekmand

Bestekmand

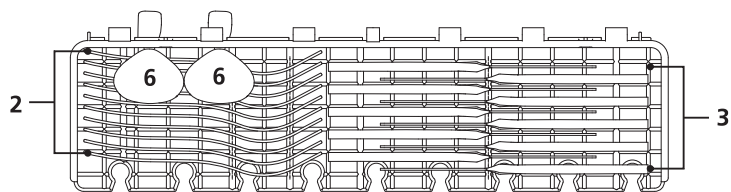

OPMERKING :

Plaats licht, plat bestek op deze houder. De draagcapaciteit is 1,5 kg.

Bestekmand:

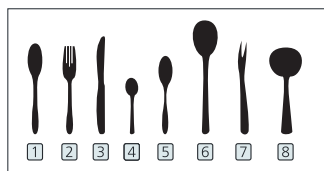
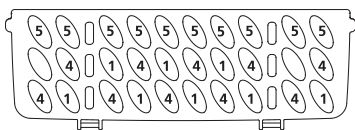
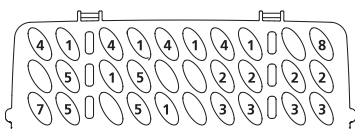

Informatie voor de vergelijkbaarheidstest volgens de norm EN 60436.

Capaciteit: **14** couverts

Positie van de bovenste mand: onderste positie

Programma: **ECO**

Instelling van het glansspoelmiddel: **MAX**

Instelling van de waterontharder: **H3**

Nummer	Categorie
1	Soeplepels
2	Vorken
3	Messen
4	Koffielepels
5	Dessertlepels
6	Serveerlepels
7	Serveervorken
8	Opscheplepels

Gebruikstips voor de manden

De bovenste mand instellen

De hoogte van de bovenste mand kan eenvoudig worden aangepast om grotere items in de bovenste of onderste mand te plaatsen.

Volg deze stappen om de hoogte van de bovenste mand aan te passen.

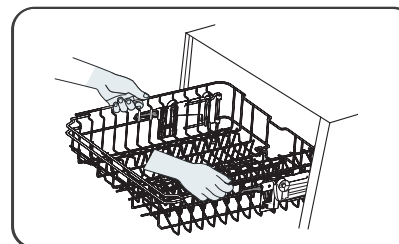

Trek de bovenste mand naar u toe. Til de mand op en plaats uw handen aan beide kanten in het midden tot de mand vastklikt in de bovenste positie.

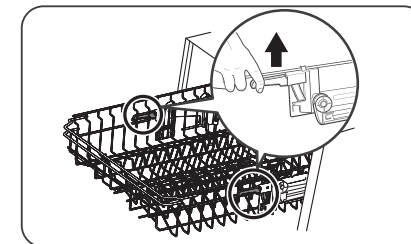

Om de bovenste mand te laten zakken, tilt u de instelhendels aan beide kanten op om de mand te laten zakken en vast te klikken in de onderste positie.

De kopjesrekken inklappen

Om ruimte vrij te maken voor grotere voorwerpen in de bovenste mand, tilt u het kopjesrek gewoon omhoog. U kunt dan grote glazen tegen het rek plaatsen. U kunt het rekje ook verwijderen als u het niet gebruikt.



De houders inklappen

De houders in de onderste mand worden gebruikt om borden en schalen rechtop te houden. Ze kunnen worden ingeklapt om ruimte vrij te maken voor grote voorwerpen.



Functie van glansspoelmiddel en vaatwasmiddel

Het glansspoelmiddel komt vrij tijdens de laatste spoelbeurt om te voorkomen dat het water druppels vormt op uw vaatwerk die vlekken en sporen kunnen achterlaten. Het verbetert ook het droogproces doordat het water van de vaat afloopt. Uw vaatwasser is ontworpen voor gebruik met vloeibare glansspoelmiddelen.



Gebruik altijd een merkglansspoelmiddel voor uw vaatwasser. Vul het glansspoelmiddelbakje nooit met andere stoffen (zoals vaatwasmiddel of vloeibaar afwasmiddel). Dit kan uw toestel beschadigen.

Wanneer moet het glansspoelmiddelbakje worden bijgevuld?

Hoe vaak u het glansspoelmiddelbakje moet bijvullen, hangt af van hoe vaak u de vaatwasser gebruikt en welke instelling u gebruikt voor het glansspoelmiddel.

- Het indicatielampje voor het glansspoelmiddel (✱) gaat branden wanneer het moet worden bijgevuld.
- Vul het glansspoelmiddelbakje niet te vol.

Functie van vaatwasmiddel

De chemische bestanddelen van het vaatwasmiddel zijn nodig om het vuil te verwijderen, te verpulveren en uit de vaatwasser te verwijderen. De meeste commerciële vaatwasmiddelen zijn hiervoor geschikt.



- Correct gebruik van het vaatwasmiddel
Gebruik alleen vaatwasmiddelen die speciaal bedoeld zijn voor gebruik in een vaatwasser. Bewaar uw vaatwasmiddel op een koele en droge plaats. Doe alleen vaatwasmiddel in poedervorm in het bakje wanneer u op het punt staat om de vaatwasser te starten.



Vaatwasmiddel is bijtend! Bewaar het buiten het bereik van kinderen.

Het glansspoelmiddelbakje vullen

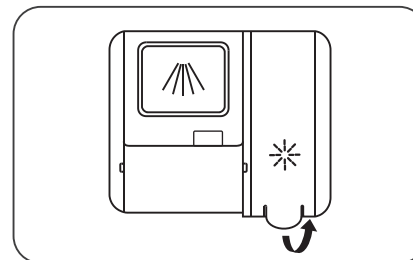

1. Verwijder het deksel van het glansspoelmiddelbakje door het lipje op te tillen.

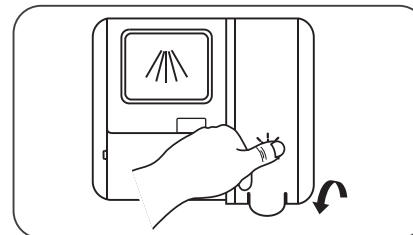

3. Sluit het bakje door het deksel naar beneden te klappen.

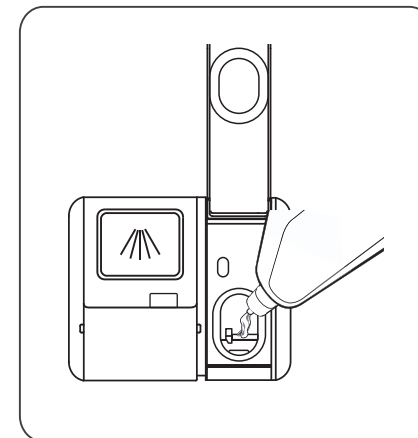

2. Giet het glansspoelmiddel in het bakje en zorg ervoor dat het niet te vol is.

NL

Het glansspoelmiddelbakje instellen



Om optimale droogprestaties te bereiken met zo weinig mogelijk glansspoelmiddel, past de vaatwasser het verbruik aan aan de gebruiker. Volg de onderstaande stappen.

Verhoog de dosis glansspoelmiddel:

- Als er vlekken op de vaat zitten.

Verminder de dosis glansspoelmiddel:

- Als er een kleverige wit/blauwe laag op de vaat zit.
- Als er vlekken op de vaat zitten.
- Als er zich schuim ophoopt. Als uw water erg zacht is, kunt u het glansspoelmiddel in gelijke delen verdunnen met water.

1. Open de deur van het toestel en zet het aan door te drukken op de knop .
2. Druk binnen de 60 seconden na het inschakelen van het toestel de programmakeuzetoets **P** minstens 5 seconden in en druk vervolgens op de toets **Startuitstel**  om naar de instellingen van het glansspoelmiddel te gaan. Het indicatielampje van het glansspoelmiddel knippert met een frequentie van 1 Hz.
3. Druk op de programmakeuzetoets **P** om de juiste instelling te selecteren, afhankelijk van uw gebruiksgewoonten. De volgorde van de instellingen is als volgt: 03 -> 04 -> 05 -> 01 -> 02 -> 03.
Hoe hoger het getal, hoe meer glansspoelmiddel de vaatwasser zal gebruiken.
4. Wacht 5 seconden of druk op de knop  om de instelling te bevestigen en de instelmodus te verlaten.

Het vaatwasmiddelbakje vullen

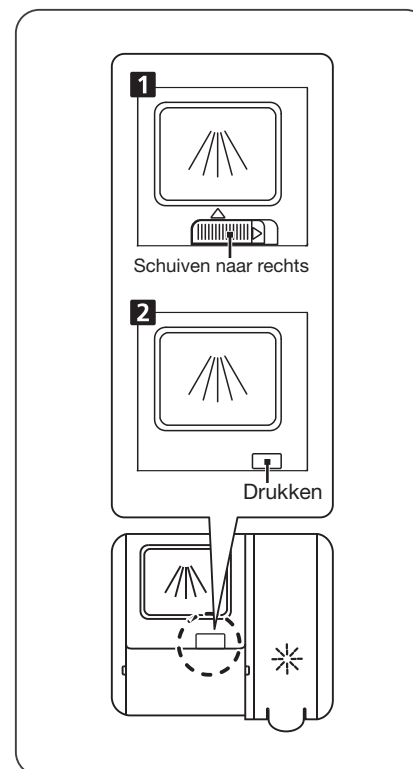

1. Kies de geschikte openingsmethode voor uw product.
 - Open het deksel door de vergrendeling van het bakje opzij te schuiven.
 - Open het deksel door de vergrendeling van het bakje in te drukken.

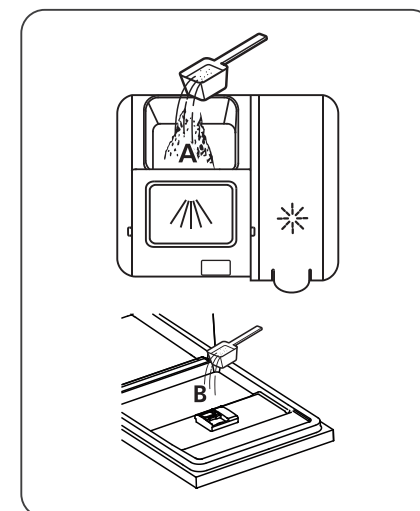

2. Voeg vaatwasmiddel toe in het grote vak (A) voor de hoofdwafase. Voor betere resultaten, vooral bij erg vuile vaat, is het aan te raden een kleine hoeveelheid vaatwasmiddel toe te voegen in het kleine vakje (B). Dit extra vaatwasmiddel zal worden gebruikt tijdens de voorwasfase.

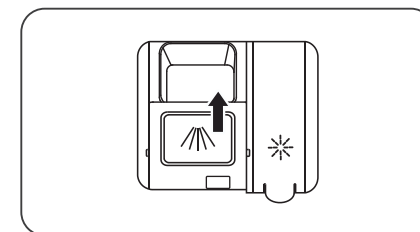

3. Sluit het deksel door het naar voren te schuiven en erop te drukken.



OPMERKING:





- Houd er rekening mee dat de instellingen kunnen variëren, afhankelijk van hoe vuil de vaat is.
- Volg de aanbevelingen van de fabrikant op de verpakking van het vaatwasmiddel.

Overzichtstabel programma's

De onderstaande tabel laat zien welke programma's het meest geschikt zijn op basis van de hoeveelheid etensresten op de vaat en de benodigde hoeveelheid vaatwasmiddel. De tabel geeft ook allerlei informatie over de programma's.

(●) betekent: dat u het glansspoelmiddelbakte moet bijvullen.

Programma's	Fasen van het programma	Vaatwasmiddel Voorwas/Afwassen	Duur (in min.)	Energie (kWh)	Water (L)	Glansspoelmiddel
Auto AUTO 	Voorwas (45 °C) Automatisch afwassen (55-65 °C) Spoelen Spoelen (50-55 °C) Drogen	4/18 g ----- 1 of 2 tablet(ten)	85-150	0,85- 1,550	8,5-18,7	●
Intensief 	Voorwas (50 °C) Afwassen (65 °C) Spoelen Spoelen Spoelen (60 °C) Drogen	4/18 g ----- 1 of 2 tablet(ten)	205	1,615	18,6	●
Universeel 	Voorwas (45 °C) Afwassen (55 °C) Spoelen Spoelen (55 °C) Drogen	4/18 g ----- 1 of 2 tablet(ten)	175	1,230	14,8	●

Eco ECO	Afwassen (50 °C) Spoelen Spoelen (45 °C) Drogen	22 g ----- 1 tablet	220	0,747	9,8	●
Glazen 	Voorwas Afwassen (50 °C) Spoelen (50 °C) Spoelen (50 °C) Drogen	4/18 g ----- 1 of 2 tablet(ten)	120	0,995	14,8	●
90 minuten 	Afwassen (60 °C) Spoelen Spoelen (50 °C) Drogen	22 g ----- 1 tablet	90	1,180	11,9	●
Snel 	Afwassen (45 °C) Spoelen (45 °C)	12 g ----- 1 tablet	30	0,820	11,3	○
Stilte 	Voorwas (30 °C) Afwassen (55 °C) Spoelen Spoelen (55 °C) Drogen	4/18 g ----- 1 of 2 tablet(ten)	270	1,415	14,9	●

OPMERKING:

ECO (*EN 60436): dit programma komt overeen met de testcyclus. Informatie voor de vergelijkbaarheidstest volgens de norm EN 60436.

De opgegeven waarden voor andere programma's dan het programma Eco zijn louter indicatief.

Afwassen met een vaatwasser verbruikt doorgaans minder energie en water dan wanneer u met de hand afwast, op voorwaarde dat de vaatwasser wordt gebruikt volgens de instructies van de fabrikant.

onderhoud en reiniging

Onderhoud van de buitenkant van het toestel

Deur en deurafdichting

Reinig de deurrubbers regelmatig met een vochtige zachte doek om etensresten te verwijderen.

Bij het vullen van de vaatwasser kunnen etens- en drankresten langs de zijkanten van de deur lopen. Deze oppervlakken bevinden zich buiten de kuip en het water van de sproeiarmen kan er niet bij. Eventuele resten moeten worden weggeveegd voor u de deur sluit.

Bedieningspaneel

Als het bedieningspaneel moet worden schoongemaakt, mag het alleen worden afgeveegd met een vochtige zachte doek.



- Gebruik nooit een reinigingsspray om te voorkomen dat er water in het deurslot en de elektrische onderdelen terechtkomt.
- Gebruik nooit schuursponsjes of schurende reinigingsmiddelen op de buitenkant van het toestel, omdat deze krassen kunnen maken. Ook sommige soorten keukenpapier kunnen krassen of sporen achterlaten op het oppervlak.

Onderhoud van de binnenkant van het toestel

Filtersysteem

Het filtersysteem onderin de kuip houdt resten tegen tijdens het afwassen. De verzamelde resten kunnen de filters verstoppen. Controleer de filters regelmatig en reinig ze indien nodig onder stromend water. Volg de onderstaande stappen om de filters van de kuip te reinigen.

OPMERKING:

De afbeeldingen zijn louter indicatief, omdat de modellen van de filtersystemen en sproeiarmen

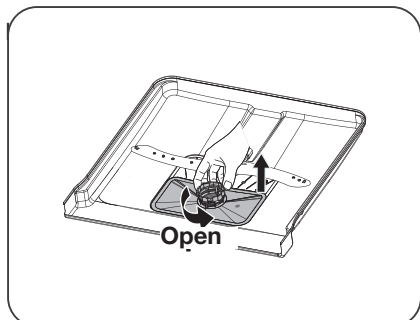

Houd de voorfilter vast en draai hem tegen de klok in om de filter te ontgrendelen. Trek de filter naar boven en haal hem uit de vaatwasser.

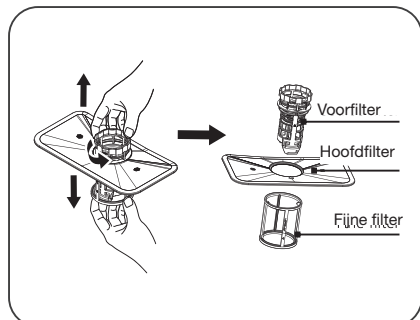

Trek de fijne filter naar beneden om hem los te maken van de filtergroep. De voorfilter kan van de hoofdfilter worden losgemaakt door zachtjes op de lipjes bovenaan de filter te drukken en de filter eruit te trekken.

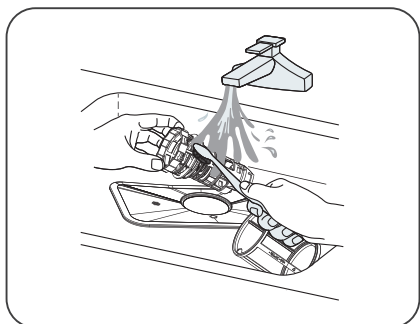

Grotere voedselresten kunnen worden verwijderd door de filter af te spoelen onder stromend water. Gebruik voor een grondige reiniging een zachte reinigingsborstel.

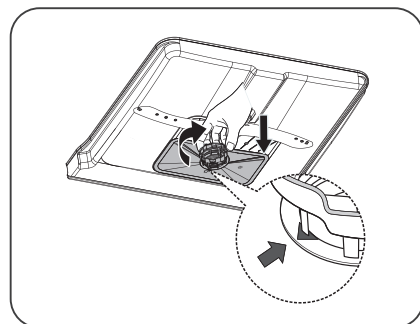

Plaats de filters terug in omgekeerde volgorde van demontage. Zet ook de filtergroep terug en draai hem met de klok mee tot de pijl de gesloten stand aangeeft.



- Draai de filters niet te hard aan. Vervang de filters op de juiste manier en in de juiste volgorde, anders kunnen er grote etensresten in het systeem terechtkomen en een verstopping veroorzaken.
- Gebruik de vaatwasser nooit zonder de filters. Als de filters niet correct worden teruggeplaatst, kunnen de prestaties van het toestel afnemen en kunnen vaatwerk en keukengerei beschadigd raken.

Sproeiarmen

De sproeiarmen moeten regelmatig worden schoongemaakt om te voorkomen dat de chemicaliën in hard water de sproeiers en de lagers van de sproeiarmen verstopen.

Volg de onderstaande instructies om de sproeiarmen schoon te maken:

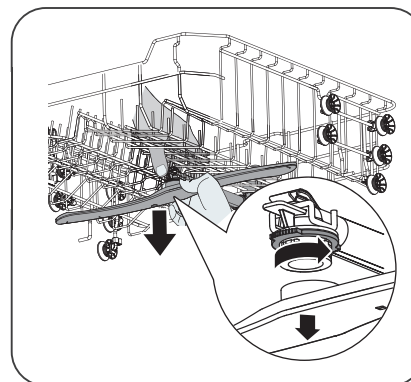

Om de bovenste sproeiarm te verwijderen, houdt u de moer in het midden vast terwijl u de sproeiarm tegen de klok in draait om hem los te maken.

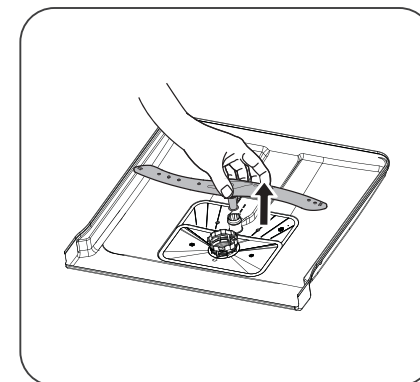

Verwijder de onderste sproeiarm door hem omhoog te trekken.

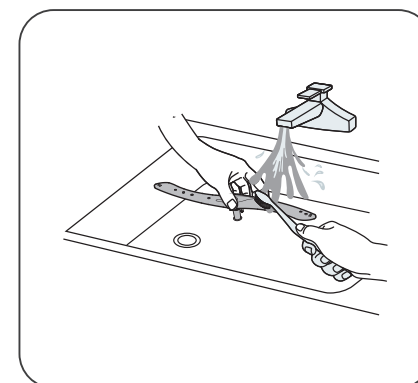

Was de sproeiarmen af met warm zeepwater en gebruik een zachte borstel om de gaten te reinigen. Spoel ze grondig af en plaats ze terug.

Algemeen onderhoud van de vaatwasser

Voorzorgsmaatregelen tegen vorst

In de winter moet u maatregelen nemen om uw vaatwasser te beschermen tegen de vorst. Volg de onderstaande procedure na elke afwasbeurt:

1. Schakel de stroomtoevoer naar de vaatwasser uit bij de bron.
2. Sluit de watertoevoer af en koppel de watertoevoerslang los van de waterkraan.
3. Laat het water uit de toevoerslang en de kraan lopen. (Gebruik een emmer om het water op te vangen).
4. Sluit de watertoevoerslang weer aan op de kraan.
5. Verwijder de filter onderin de kuip en gebruik een spons om het water in de opvangkuip op te zuigen.

Na elk gebruik

Sluit na elke afwasbeurt de watertoevoer van het toestel af en laat de deur op een kier om vochtvorming en geurtjes in de machine te voorkomen.

Stopcontact

Haal de stekker altijd uit het stopcontact voor u het toestel schoonmaakt of er onderhoud aan uitvoert.

Gebruik geen oplosmiddelen of schurende middelen om het toestel te reinigen.

Gebruik geen oplosmiddelen of schurende schoonmaakproducten om de buitenkant en de rubberen onderdelen van de vaatwasser te reinigen. Gebruik enkel een doek met lauw zeepsop. Gebruik een doek bevochtigd met water en een beetje azijn, of een reinigingsproduct voor vaatwassers om vlekken of vuil aan de binnenkant te verwijderen.

Bij langdurig niet-gebruik

We raden aan een programma uit te voeren zonder vaat en daarna de stekker uit het stopcontact te halen, de watertoevoer af te sluiten en de deur van het toestel op een kier te laten. Dit verlengt de levensduur van de deurafdichtingen en voorkomt geurtjes in het toestel.

Het toestel verplaatsen

Houd het toestel rechtop in verticale positie als u het moet verplaatsen.

Afdichtingen

Een van de oorzaken van geurtjes in de vaatwasser is de aanwezigheid van voedselresten in de afdichtingen. U kan dit voorkomen door de afdichtingen regelmatig schoon te maken met een vochtige spons.

Schoonmaaktips

Voer de volgende controles uit voor u een technicus belt:

Raadpleeg de tabellen op de volgende pagina's om te voorkomen dat u een technicus moet bellen.

Probleemoplossing	Mogelijke oorzaken	Oplossingen
Het toestel wil niet starten.	Er is een zekering doorgebrand of de stroomonderbreker is geactiveerd.	Vervang de zekering in uw installatie of reset de stroomonderbreker. Koppel alle andere toestellen los die dezelfde stroomkring gebruiken als de vaatwasser.
	Het toestel staat niet onder spanning.	Controleer of de vaatwasser is ingeschakeld en of de deur goed dicht is. Controleer of het netsnoer correct in het stopcontact zit.
	De waterdruk is te laag.	Controleer of de watertoevoer correct is aangesloten en of de kraan openstaat.
	De deur van de vaatwasser is niet correct gesloten.	Zorg ervoor dat u de deur goed sluit door de vergrendeling vast te klikken. Controleer of de manden correct geplaatst zijn.
	U hebt het programma niet gestart.	Druk op de knop  .

Het water in de vaatwasser loopt niet weg.	De afvoerslang is geplooid of samengedrukt.	Controleer de afvoerslang.
	De filter is verstopt.	Controleer de voorfilter.
	De gootsteen in de keuken is verstopt.	Controleer of de gootsteen vlot leegloopt. Als de gootsteen verstopt is, hebt u een loodgieter nodig en geen vaatwastechniker.
Schuimvorming in de kuip.	Het vaatwasmiddel is niet geschikt.	Gebruik alleen afwasmiddelen die speciaal bedoeld zijn voor de vaatwasser om schuimvorming te voorkomen. Als er toch schuimvorming ontstaat, open dan de vaatwasser en laat het schuim verdampen. Giet 1 liter koud water in de kuip van de vaatwasser. Sluit de deur van de vaatwasser en kies een willekeurig programma. Zodra de vaatwasser start, loopt het water weg. Open de deur wanneer de afvoerfase afgerond is en controleer of het schuim weg is. Herhaal dit indien nodig.
	Er is glansspoelmiddel gemorst.	Neem gemorst glansspoelmiddel meteen weg.
Er zitten vlekken aan de binnenkant van de kuip.	Er is misschien een vaatwasmiddel met kleurstof gebruikt.	Zorg ervoor dat uw vaatwasmiddel geen kleurstoffen bevat.

Er zit een witte waas aan de binnenkant.	Mineralen in hard water.	Reinig de binnenkant van het toestel met een vochtige spons en vaatwasmiddel en draag rubberen handschoenen. Gebruik nooit andere schoonmaakmiddelen dan vaatwasmiddel om schuimvorming te voorkomen.
Roestvlekken op het bestek.	De betreffende voorwerpen zijn niet corrosiebestendig.	Stop voorwerpen die niet corrosiebestendig zijn niet in de vaatwasser.
	U hebt niet meteen een programma gestart nadat u vaatwaszout hebt toegevoegd. Er is zout in de afwascyclus terechtgekomen.	Start altijd leeg een programma nadat u zout hebt toegevoegd. Gebruik de Turbo-functie (indien beschikbaar op uw model) niet nadat u vaatwaszout hebt toegevoegd.
	Het deksel van de waterontharder is niet goed bevestigd.	Controleer of het deksel van de waterontharder correct gesloten is.
Kloggeluiden vanuit de vaatwasser.	Een sproeiarm raakt een voorwerp in een van de manden.	Stop het programma en verplaats de voorwerpen die de sproeiarm blokkeren.
Tikgeluiden vanuit de vaatwasser.	Sommige items zijn willekeurig in de vaatwasser geplaatst.	Stop het programma en herschik de vaat.
Kloggeluiden vanuit de waterleidingen.	Dit kan te wijten zijn aan de installatie ter plaatse of de diameter van de leidingen.	Dit heeft geen invloed op de werking van de vaatwasser. Vraag bij twijfel raad aan een erkend loodgieter.

De vaat is niet schoon.	De manden zijn niet correct gevuld.	Raadpleeg het hoofdstuk "De vaat voorbereiden en inladen".
	Het programma was niet krachtig genoeg.	Kies een krachtiger programma.
	Er is te weinig vaatwasmiddel vrijgekomen.	Gebruik meer of een ander vaatwasmiddel.
	De vaat blokkeert de sproeiarmen.	Schik de vaat opnieuw zodat de sproeiarmen vrij kunnen draaien.
	De filtergroep is niet schoon of niet correct geplaatst onderin de kuip. Dit kan de sproeiarmen blokkeren.	Reinig de filter en/of plaats hem op de juiste manier. Reinig de sproeiopeningen van de sproeiarmen.
De glazen zijn troebel.	Combinatie van zacht water en te veel vaatwasmiddel.	Gebruik bij zacht water minder vaatwasmiddel en kies een korter programma voor glazen.
Er verschijnen witte vlekken op het vaatwerk en de glazen.	In regio's met hard water kan kalkaanslag ontstaan.	Voeg meer vaatwasmiddel toe.
Zwarte of grijze strepen op de vaat.	Aluminium keukengerei heeft tegen de vaat geschuurd.	Gebruik een licht schurend reinigingsmiddel om deze strepen te verwijderen.
Er blijft vaatwasmiddel achter in het vaatwasmiddelbakje.	De vaat blokkeert het vaatwasmiddelbakje.	Vul de manden op een correcte manier.

Het vaatwerk droogt niet.	De manden zijn niet correct gevuld.	Vul de vaatwasser zoals aangegeven in deze handleiding.
	De vaat is te vroeg uitgeladen.	Maak de vaatwasser niet leeg meteen na afloop van het programma. Laat de deur op een kier om de stoom te laten ontsnappen. Wacht tot de binnentemperatuur is gedaald en de vaat is afgekoeld voor u de vaatwasser leegmaakt. Begin met het uitladen van de onderste mand om te voorkomen dat er water uit de bovenste mand op de schone vaat druppelt.
	Er werd een verkeerd programma gekozen.	Bij een kort programma is de afwastemperatuur lager, waardoor de afwasprestaties afnemen. Kies een programma met een langere afwasfase.
	Gebruik van bestek met een coating van slechte kwaliteit.	Deze voorwerpen drogen iets moeilijker. Dit soort bestek of vaatwerk mag niet in de vaatwasser.

Foutcodes

Bij een storing zal de vaatwasser foutcodes weergeven om u te helpen het probleem te achterhalen:

Codes	Betekenis	Mogelijke oorzaken
E1	Langere vultijd.	De kranen staan niet open, de watertoevoer is geblokkeerd of de waterdruk is te laag.
E3	De vereiste temperatuur wordt niet bereikt.	Storing in een verwarmingselement.
E4	Overloopprobleem	Een onderdeel van de vaatwasser lekt.
Ed	Probleem met de bedrading	Open stroomkring of breuk in de bedrading voor communicatie



- Bij overloop moet u de hoofdwatertoevoer afsluiten voor u een technicus belt.
- Als er water op de bodem van de kuip staat door overloop of een klein lek, moet dit water worden weggehaald voor u de vaatwasser opnieuw start.



INFORMATION



Informatie over de modellen, zoals opgeslagen in de productdatabase, is te vinden op de volgende website aan de hand van de typeaanduiding (*) die staat vermeld op het energielabel:

<https://eprel.ec.europa.eu/>

Reserveonderdelen voor uw toestel blijven 10 jaar beschikbaar.

Link naar de website van de leverancier waar de informatie te vinden is die wordt vermeld in annex II, punt 6, van de verordening (EU) 2019/2022 van de Commissie:

<https://www.boulanger.com/info/assistance/>

productfiche

Aanduiding	Waarde	Eenheid
Merk	Essentiel b	
Referentie model	ELVF44C	
Nominale capaciteit	14	Couverts
Aantal programma's	8	
Startuistel	Ja	
Maximale duur van de uitgestelde start	24	u
Afmetingen (B x D x H):	60 x 55 x 82	cm
Nettogewicht	36	kg
Energie-efficiëntieklasse	C	
Energie-efficiëntie-index (EEI) (voor het programma ECO)	43,9	
Schoonmaakprestatie-index (voor het programma ECO)	1,125	
Droogprestatie-index (voor het programma ECO)	1,065	
Energieverbruik van 209,3 kWh per jaar, op basis van 280 standaard reinigingscycli met toevoer van koud water en het verbruik van de energiezuinige programma's. Het werkelijke energieverbruik is afhankelijk van het gebruik van het apparaat.		
Energieverbruik van het standaardprogramma (voor programma ECO)	0,747	kWh
Waterverbruik bij standaard reinigingscyclus (voor programma ECO)	9,8	L
Spanning en frequentie	220 - 240 V ~ 50 Hz	
Nominaal vermogen	1760 - 2100	W
Stroomverbruik in modus "uit"	/	W
Stroomverbruik in modus "stand-by"	0,49	W
Maximale waterdruk	10 bar / 1 MPa	
Minimale waterdruk	0,4 bar / 0,04 MPa	

Waterverbruik van 2744 liter per jaar op basis van 280 standaard reinigingscycli. Het werkelijke waterverbruik is afhankelijk van het gebruik van het apparaat.

Droogefficiëntieklasse A op een schaal van G (minst efficiënte apparaten) tot A (meest efficiënte apparaten).

Het "standaardprogramma" is de standaard reinigingscyclus waarnaar de informatie op het energielabel en de productfiche verwijst. Dit programma is geschikt voor normaal vervuild vaatwerk en is het meest efficiënte programma op het vlak van gecombineerd energie- en waterverbruik.

Duur van het standaardprogramma	220	minuten
Geluidsniveau	44	dB
Klasse van geluidsniveau (voor het programma ECO)	B	
Optie "halve lading"	Ja (mand naar keuze)	
Inbouwbaar	Ja	

Toutes les informations, dessins, croquis et images dans ce document relèvent de la propriété exclusive de SOURCING & CREATION. SOURCING & CREATION se réserve tous les droits relatifs à ses marques, créations et informations. Toute copie ou reproduction, par quelque moyen que ce soit, sera jugée et considérée comme une contrefaçon.

All information, designs, drawings and pictures in this document are the property of SOURCING & CREATION. SOURCING & CREATION reserves all rights to its brands, designs and information. Any copy and reproduction through any means shall be deemed and considered as counterfeiting.

Alle Informationen, Zeichnungen, Skizzen und Bilder in diesem Dokument sind alleiniges Eigentum von SOURCING & CREATION. SOURCING & CREATION behält sich alle Rechte in Zusammenhang mit ihren Marken, Schöpfungen und Informationen vor. Kopien oder Reproduktionen, ungeachtet des dazu verwendeten Mittels, werden als Fälschung betrachtet und beurteilt.

Alle gegevens, tekeningen, schetsen en afbeeldingen in dit document zijn het exclusieve eigendom van SOURCING & CREATION. SOURCING & CREATION behoudt alle rechten met betrekking tot haar merken, creaties en informatie. Alle kopieën, of reproducties, met eender welk middel, worden beoordeeld en beschouwd als een vervalsing.



Protection de l'environnement

Ce symbole apposé sur le produit signifie qu'il s'agit d'un appareil dont le traitement en tant que déchet est soumis à la réglementation relative aux déchets d'équipements électriques et électroniques (DEEE). Cet appareil ne peut donc en aucun cas être traité comme un déchet ménager, et doit faire l'objet d'une collecte spécifique à ce type de déchets. Des systèmes de reprise et de collecte sont mis à votre disposition par les collectivités locales (déchèterie) et les distributeurs. En orientant votre appareil en fin de vie vers sa filière de recyclage, vous contribuerez à protéger l'environnement et empêcherez toute conséquence nuisible pour votre santé.



Protection of the environment

This symbol attached to the product means that it is an appliance whose disposal is subject to the directive on waste from electrical and electronic equipment (WEEE). This appliance may not in any way be treated as household waste and must be subject to a specific type of removal for this type of waste. Recycling and recovery systems are available in your area (waste removal) and by distributors. By taking your appliance at its end of life to a recycling facility, you will contribute to environmental conservation and prevent any harm to your health.



Umweltschutz

Dieses Symbol auf dem Produkt bedeutet, dass es sich um ein Gerät handelt, dessen Entsorgung den Vorschriften für elektrische und elektronische Altgeräte (Elektroniksrott) unterliegt. Dieses Gerät darf daher auf keinen Fall als Hausabfall behandelt werden und muss an einer spezifischen Sammelstelle für diesen Typ von Abfall abgegeben werden. Rücknahme- und Sammelsysteme werden Ihnen von den lokalen Gebietskörperschaften (Mülldeponie) und Vertrieben bereitgestellt. Indem Sie Ihr Gerät an seinem Lebensende dem Recycling zuführen, tragen sie zum Umweltschutz bei und verhindern schädliche Folgen für Ihre Gesundheit.



Milieubescherming

Dit op het apparaat aangebrachte symbool betekent dat het apparaat aan het einde van de levensduur afgevoerd moet worden volgens de voorschriften voor afgedankte elektrische en elektronische apparatuur (WEEE). Dit apparaat mag dus in geen geval bij het gewone huisafval weggevoerd worden maar moet naar een specifiek inzamelpunt teruggebracht worden. De gemeentes (vuilstortplaatsen) of de verkooppunten stellen inzamelstelsystemen en -punten tot uw beschikking. Door uw apparaat aan het einde van de levensduur in te leveren voor recycling, draagt u bij aan de milieubescherming en voorkomt u schadelijke gevolgen voor de gezondheid.

* Testé dans nos laboratoires

Garantie valide à partir de la date d'achat (ticket de caisse faisant foi). Cette garantie ne couvre pas les vices ou les dommages résultant d'une mauvaise installation, d'une utilisation incorrecte ou de l'usure normale du produit.

* Tested in our laboratories

Warranty valid from the date of purchase (receipt as proof of purchase). This warranty does not cover defects or damage caused by improper set up, incorrect use, or normal wear and tear of this product.

* In unseren Labors getestet

Die Garantie läuft ab dem Kaufdatum (maßgeblich ist der Kassenzettel). Diese Garantie deckt keine Mängel oder Schäden, die aus unsachgemäßer Installation, falschem Gebrauch oder der normalen Abnutzung des Produkts resultieren.

* Getest in onze laboratoria

Waarborg geldig vanaf de datum van aankoop (kasticket geldt als bewijs). De garantie dekt geen gebreken of schade die voortvloeien uit een onjuiste installatie, een onjuist gebruik of de normale slijtage van het product.

essentiel

Art. 8012098
Ref. ELVF44C

SERVICE RELATION CLIENTS /
Customer Relations Department /
Kundenservice / Klientenafdeling

1, Avenue de la Motte
CS 80137
59811 Lesquin cedex

FABRIQUÉ EN R.P.C. / Made in China /
Hergestellt in VR China / Gefabriceerd in VRC.

SOURCING & CREATION
1, Avenue de la Motte
59810 Lesquin - FRANCE
contact@sc-ub.com



Points de collecte sur www.quefairemedechets.fr
Privilégiez la réparation ou le don de votre appareil !!