

# essentiel

Notice d'utilisation

User guide

Bedienungsanleitung

Gebruiksaanwijzing

Rasoir de voyage

Travel razor

Reiserasierer

Reisscheermes

**Pocket flex**



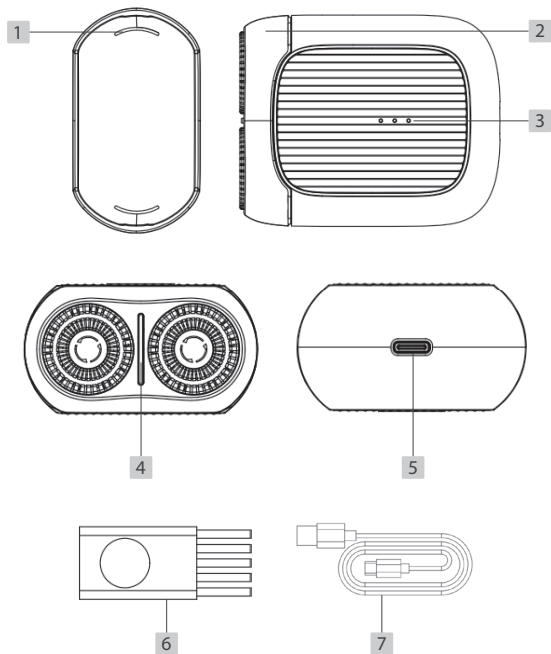

	FR	EN	DE	NL
1	Couvercle de protection	Protective cover	Schutzabdeckung	Beschermkap
2	Tête de rasage	Shaving head	Scherkopf	Scheerkop
3	Témoins lumineux de charge de la batterie	Battery level indicator lights	Ladestandanzeige	Batterijlaadcontrolelampjes
4	Capteur sensible : le rasage débute automatiquement au contact de la peau.	Touch sensor: Shaving starts automatically on contact with the skin.	Touch-Sensor : Der Rasierer startet automatisch bei Hautkontakt.	Aanraaksensor : Scheren begint automatisch bij contact met de huid.
5	Port de charge USB-C	USB-C charging port	USB-C-Ladeanschluss	USB-C-oplaadpoort
6	Brosse de nettoyage	Cleaning brush	Reinigungsbürste	Reinigingsborstel
7	Câble de charge USB-A vers USB-C	USB-A to USB-C charging cable	USB-A-zu-USB-C-Ladekabel	USB-A naar USB-C-oplaadkabel

## Caractéristiques techniques

- IPX7 : utilisable sous la douche
- Charge de la batterie intégrée par un adaptateur secteur 5 V, 1000 mA (non fourni).

## Chargement de la batterie intégrée

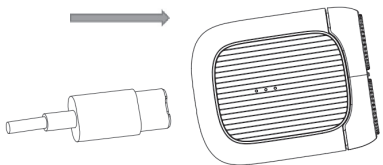

1. Connectez l'extrémité USB-C du câble de charge fourni au port USB-C de votre rasoir.
2. Connectez l'autre extrémité USB-A du câble au port USB d'un adaptateur secteur 5 V, 1000 mA (non fourni).
3. Branchez l'adaptateur secteur à une prise électrique. La charge débute.

- Temps de charge de la batterie : 60 minutes, pour une charge complète.
- Autonomie : 60 minutes après une charge complète, peut varier en fonction des conditions d'utilisation

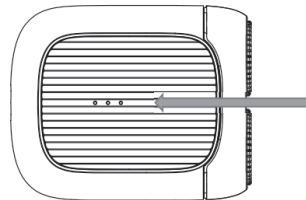

### Témoins lumineux :

- Lorsque le niveau de charge de la batterie est inférieur à 20 %, le témoin lumineux inférieur clignote en blanc.
- Lorsque le niveau de charge de la batterie est compris entre 20 % et 50 %, le témoin lumineux inférieur est allumé en continu et le témoin lumineux central clignote en blanc.

- Lorsque le niveau de charge de la batterie est compris entre 50 % et 99 %, le témoin lumineux inférieur et le témoin lumineux central sont allumés en continu, tandis que le témoin lumineux supérieur clignote en blanc.
- Une fois que la batterie du rasoir est complètement chargée (100 %), les trois témoins lumineux restent allumés en continu.
- Vous ne pouvez pas utiliser le rasoir lorsqu'il est en charge.

### **Optimisation de la durée de vie de la batterie rechargeable**

1. Débranchez l'adaptateur secteur de la prise murale lorsque la batterie est complètement chargée.
2. Ne laissez pas l'adaptateur branché sur la prise murale pendant plus de 24 heures.
3. Déchargez complètement la batterie deux fois par an en laissant le rasoir tourner jusqu'à ce qu'il s'arrête. Rechargez ensuite complètement la batterie.
4. La température ambiante optimale pour le processus de charge est comprise entre 15 °C et 35 °C.

## **Utilisation du rasoir**

- Pour des raisons d'hygiène, le rasoir ne doit être utilisé que par une seule personne.
- La coupe est plus facile lorsque la peau et les poils sont secs.

### **Rasage**

Période d'adaptation de la peau : vos premiers rasages peuvent ne pas vous donner le résultat escompté et votre peau peut même être légèrement irritée. Cela est normal.

Votre peau et votre barbe ont besoin de temps pour s'adapter à tout nouveau système de rasage. Pour permettre à votre peau de s'adapter à ce nouvel appareil, nous vous conseillons de vous raser régulièrement (au moins 3 fois par semaine) et exclusivement avec cet appareil pendant une période de 3 semaines.

## Conseils de rasage

Pour un confort optimal de la peau, taillez votre barbe au préalable si vous ne vous êtes pas rasé depuis 3 jours ou plus.

1. Lorsque la tête de rasage entre en contact avec la peau, l'appareil s'allume automatiquement et le rasage débute.
2. Déplacez les têtes de rasage sur votre peau en effectuant des mouvements circulaires afin de capturer tous les poils qui poussent dans différentes directions.



Assurez-vous que chaque tête de rasage est entièrement en contact avec la peau. Exercez une légère pression pour obtenir un rasage de près et confortable.

Remarque : N'appuyez pas trop fort, cela pourrait provoquer une irritation cutanée.

3. Retirez l'appareil de la peau, celui-ci s'éteint presque instantanément.
4. Nettoyez ensuite le rasoir après chaque utilisation.

## Nettoyage et entretien

- Un nettoyage régulier garantit de meilleurs résultats de rasage.
- Ne nettoyez, ne retirez et ne remplacez jamais l'unité de rasage lorsque le rasoir est en marche.
- N'exercez aucune pression sur les protections de la tête de rasage.
- Ne touchez pas les têtes de rasage avec des objets durs, car cela pourrait bosseler ou endommager les protections à fentes de précision.
- N'utilisez pas de produits abrasifs, de tampons à récurer ou de liquides agressifs tels que l'essence ou l'acétone pour nettoyer le rasoir.

### Nettoyage du rasoir sous le robinet

Nettoyez le rasoir après chaque rasage pour une performance optimale. Vérifiez toujours si l'eau n'est pas trop chaude afin d'éviter de vous brûler les mains.

Ne séchez jamais l'unité de rasage avec une serviette ou un mouchoir en papier, car cela pourrait endommager les têtes de rasage.

Lors du rinçage de l'unité de rasage, de l'eau peut s'écouler par le bas du rasoir. C'est un phénomène normal.

1. Retirez l'appareil de la peau, celui-ci s'éteint presque instantanément.
2. Retirez la tête de rasage du boîtier.

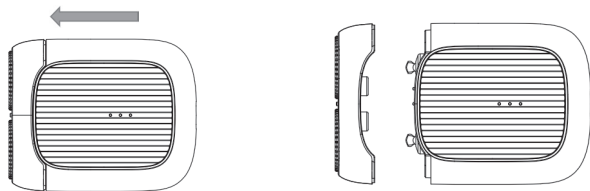

3. Rincez l'unité de rasage sous l'eau chaude du robinet. Vous pouvez également utiliser la brosse de nettoyage pour enlever les poils en excès avant le rinçage.
4. Rincez la tête de rasage sous le robinet. Vous pouvez également utiliser la brosse de nettoyage pour enlever les poils en excès avant le rinçage.

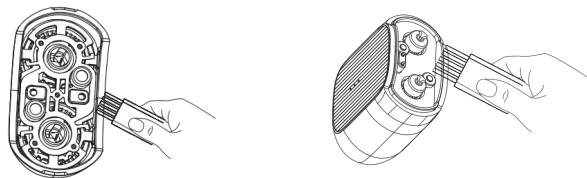

- Lors du rinçage de l'unité de rasage, de l'eau peut s'écouler par le bas du rasoir. Ceci est un phénomène normal.
  - Secouez soigneusement la tête de rasage pour enlever l'excédent d'eau et laissez-la sécher complètement à l'air libre.
5. Fixez la tête de rasage au boîtier.

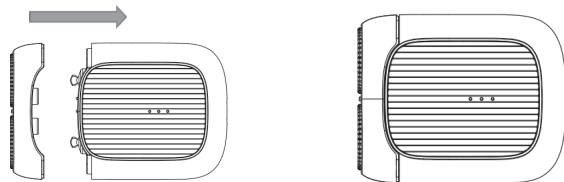

6. Laissez sécher avant de réutiliser l'appareil.

## Technical characteristics

- IPX7: can be used in the shower
- Charge the built-in battery using a 5 V, 1000 mA power adapter (not included).

## Built-in battery charging

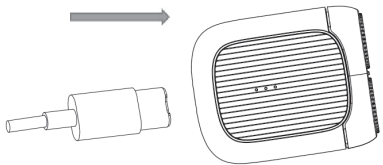

1. Connect the USB-C end of the included charging cable to the USB-C port on your shaver.
2. Connect the other USB-A end of the cable to the USB port of a 5 V, 1000 mA power adapter (not included).
3. Plug the power adapter into an electrical outlet. Charging begins.

- Battery charging time: 60 minutes for a full charge.
- Battery autonomy: 60 minutes after a full charge, may vary depending on conditions of use.

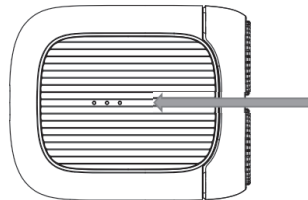

### Indicator lights:

- When the battery charge level is below 20%, the bottom indicator light will flash white.
- When the battery charge level is between 20% and 50%, the bottom indicator light is on continuously and the centre indicator light flashes white.
- When the battery charge level is between 50% and 99%, the bottom indicator light and the central indicator light are on continuously, while the top indicator light flashes white.

- Once the shaver battery is fully charged (100%), the three indicator lights remain on continuously.
- **You cannot use the razor while it is charging.**

## Maximising the rechargeable battery life

1. Unplug the power adapter from the wall outlet when the battery is fully charged.
2. Do not leave the adapter plugged into the wall outlet for more than 24 hours.
3. Fully discharge the battery twice a year, letting the shaver spin until it stops. Then fully charge the battery.
4. The optimal ambient temperature for charging is between 15°C and 35°C.

## Using the razor

- For hygienic reasons, the razor should only be used by one person.
- Cutting is easier when the skin and hair are dry.

## Shaving

Skin adaptation period: Your first few shaves may not give you the desired result and your skin may even be slightly irritated. This is normal. Your skin and beard need time to adjust to any new shaving system. To allow your skin to adapt to this new device, we advise you to shave regularly (at least 3 times a week) and exclusively with this device for a period of 3 weeks.

## Shaving tips

For optimal skin comfort, trim your beard beforehand if you haven't shaved for 3 days or more.

1. When the shaver head comes into contact with the skin, the device will automatically turn on and shaving begins.
2. Move the shaver heads across your skin in circular motions to capture all the hairs growing in different directions. Make sure that each shaver head is in full contact with the skin. Apply light pressure for a close, comfortable shave.



Please note: Do not press too hard, as this may cause skin irritation.

3. Remove the device from the skin; it turns off almost instantly.
4. Then clean the razor after each use.

## Cleaning and maintenance

- Regular cleaning ensures better shaving results.
- Never clean, remove or replace the shaving unit while the shaver is running.
- Do not apply any pressure to the shaver head guards.
- Do not touch the shaving heads with hard objects, as this may dent or damage the precision slotted guards.
- Do not use abrasive products, scouring pads, or harsh liquids such as gasoline or acetone to clean the razor.

### Cleaning the razor under the tap

Clean the shaver after each shave for optimal performance.

Always check that the water is not too hot to avoid burning your hands. Never dry the shaver with a towel or tissue, as this may damage the shaving heads.

When rinsing the shaver, water may drain from the bottom. This is normal.

1. Remove the device from the skin; it turns off almost instantly.
2. Remove the shaving head from the housing.

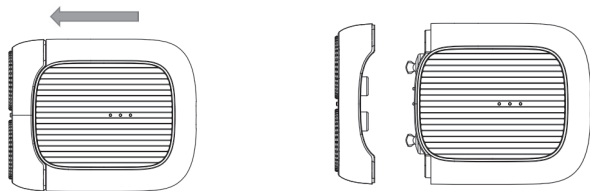

3. Rinse the shaving unit under warm running water. You can also use the cleaning brush to remove excess hair before rinsing.
4. Rinse the shaver head under the tap. You can also use the cleaning brush to remove excess hair before rinsing.

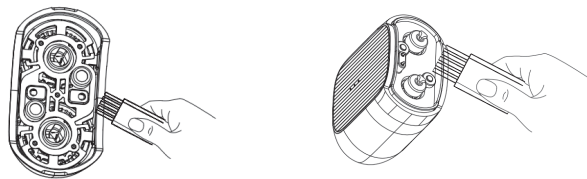

- When rinsing the shaver, water may drain from the bottom. This is normal.
  - Shake the shaver head thoroughly to remove excess water and allow it to air dry completely.
5. Attach the shaver head to the housing.

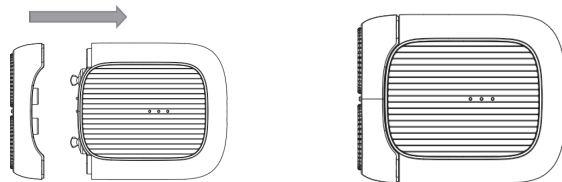

6. Allow to dry before using the appliance again.

## Technische Daten

- IPX7: unter der Dusche verwendbar
- Der eingebaute Akku wird über ein 5 V, 1000 mA Netzteil (nicht im Lieferumfang enthalten) geladen.

## Laden des eingebauten Akkus

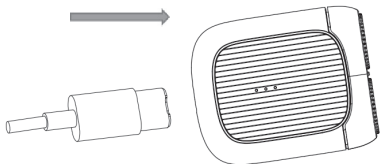

1. Verbinden Sie das USB-C-Ende des mitgelieferten Ladekabels mit dem USB-C-Anschluss Ihres Rasierers.
2. Verbinden Sie das USB-A-Ende des Kabels mit dem USB-Anschluss eines 5 V, 1000 mA Netzteils (nicht im Lieferumfang enthalten).
3. Schließen Sie das Netzteil an eine Steckdose an. Der Ladevorgang startet dann.

- Ladezeit des Akkus: 60 Minuten für eine vollständige Ladung.
- Akkulaufzeit: 60 Minuten nach vollständiger Ladung, kann je nach Nutzungsbedingungen variieren.

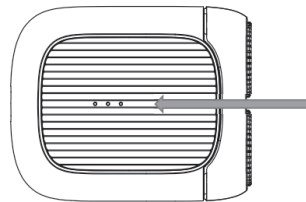

### Kontrollleuchten:

- Wenn der Ladezustand des Akkus unter 20 % liegt, blinkt die untere Kontrollleuchte weiß.
- Wenn der Ladezustand des Akkus zwischen 20 % und 50 % liegt, leuchtet die untere Kontrollleuchte durchgehend und die mittlere Kontrollleuchte blinkt weiß.
- Wenn der Ladezustand des Akkus zwischen 50 % und 99 % liegt, leuchten die untere und die mittlere Kontrollleuchte durchgehend, während die obere Kontrollleuchte weiß blinkt.

- Sobald der Akku des Rasierers vollständig aufgeladen ist (100 %), leuchten alle drei Kontrollleuchten durchgehend.
- **Sie können den Rasierer nicht verwenden, während er aufgeladen wird.**

## Optimierung der Lebensdauer des Akkus

1. Trennen Sie das Netzteil von der Wandsteckdose, wenn der Akku vollständig aufgeladen ist.
2. Lassen Sie das Netzteil nicht länger als 24 Stunden an die Wandsteckdose angeschlossen.
3. Entladen Sie den Akku zweimal im Jahr vollständig, indem Sie den Rasierer so lange laufen lassen, bis er stoppt. Laden Sie den Akku anschließend vollständig auf.
4. Die optimale Umgebungstemperatur für den Ladevorgang liegt zwischen 15 °C und 35 °C.

## Verwendung des Rasierers

- Aus hygienischen Gründen sollte der Rasierer nur von einer Person verwendet werden.
- Das Rasieren ist einfacher, wenn Haut und Haare trocken sind.

## Rasur

Anpassungszeit der Haut: Eventuell liefern Ihre ersten Rasuren nicht das gewünschte Ergebnis und Ihre Haut könnte sogar leicht gereizt sein. Das ist normal.

Ihre Haut und Ihr Bart benötigen Zeit, um sich an jedes neue Rasursystem zu gewöhnen. Um Ihrer Haut die Anpassung an dieses neue Gerät zu erleichtern, empfehlen wir Ihnen, sich regelmäßig (mindestens 3-mal pro Woche) und ausschließlich mit diesem Gerät über einen Zeitraum von 3 Wochen zu rasieren.

## Rasurtipps

Für optimalen Hautkomfort trimmen Sie Ihren Bart vorher, wenn Sie sich seit 3 Tagen oder länger nicht rasiert haben.

1. Wenn der Scherkopf mit der Haut in Kontakt kommt, schaltet sich das Gerät automatisch ein und die Rasur beginnt.
2. Bewegen Sie die Scherköpfe in kreisenden Bewegungen über Ihre Haut, um alle Haare zu erfassen, die in verschiedene Richtungen wachsen.



Stellen Sie sicher, dass jeder Scherkopf vollständig die Haut berührt. Üben Sie leichten Druck aus, um eine gründliche und angenehme Rasur zu erzielen.

Hinweis: Drücken Sie nicht zu fest, da dies Hautreizungen verursachen könnte.

3. Wenn Sie das Gerät von der Haut nehmen, schaltet es sich kurz darauf aus.
4. Reinigen Sie den Rasierer nach jedem Gebrauch.

## Reinigung und Wartung

- Eine regelmäßige Reinigung sorgt für bessere Rasurergebnisse.
- Reinigen, entfernen oder ersetzen Sie niemals die Schereinheit, während der Rasierer eingeschaltet ist.
- Üben Sie keinen Druck auf die Schutzvorrichtungen des Scherkopfes aus.
- Berühren Sie die Scherköpfe nicht mit harten Gegenständen, da dies die präzisen Schutzvorrichtungen verbeulen oder beschädigen könnte.
- Verwenden Sie keine scheuernden Produkte, Scheuerschwämme oder aggressive Flüssigkeiten wie Benzin oder Aceton zur Reinigung des Rasierers.

### Reinigung des Rasierers unter dem Wasserhahn

Reinigen Sie den Rasierer für eine optimale Leistung nach jeder Rasur. Überprüfen Sie immer, ob das Wasser nicht zu heiß ist, damit Sie sich nicht die Hände verbrühen.

Trocknen Sie die Schereinheit niemals mit einem Handtuch oder Papiertaschentuch ab, da dies die Scherköpfe beschädigen könnte.

Beim Ausspülen der Schereinheit kann Wasser aus dem unteren Teil des Rasierers austreten. Dies ist normal.

1. Wenn Sie das Gerät von der Haut nehmen, schaltet es sich kurz darauf aus.
2. Entfernen Sie den Scherkopf aus dem Gehäuse.

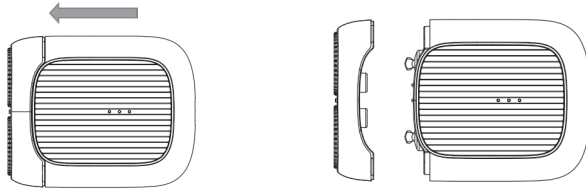

3. Spülen Sie die Schereinheit unter heißem Wasser aus. Sie können auch die Reinigungsbürste verwenden, um Haare vor dem Ausspülen zu entfernen.
4. Spülen Sie den Scherkopf unter dem Wasserhahn ab. Sie können auch die Reinigungsbürste verwenden, um Haare vor dem Ausspülen zu entfernen.

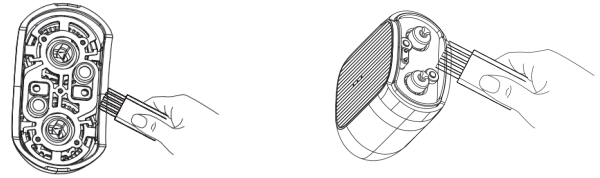

- Beim Ausspülen der Schereinheit kann Wasser aus dem unteren Teil des Rasierers austreten. Dies ist normal.
  - Schütteln Sie den Scherkopf vorsichtig, um überschüssiges Wasser zu entfernen, und lassen Sie ihn vollständig an der Luft trocknen.
5. Befestigen Sie den Scherkopf am Gehäuse.

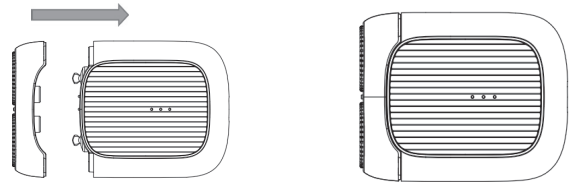

6. Lassen Sie das Gerät vor der Wiederverwendung trocknen.

## Technische kenmerken

- IPX7: geschikt voor gebruik onder de douche
- Opladen van de geïntegreerde batterij via een netadapter 5 V, 1000 mA (niet meegeleverd).

## Opladen van de geïntegreerde batterij

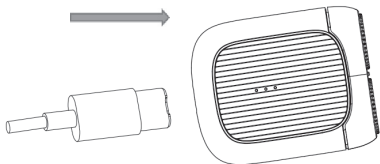

1. Sluit het USB-C-uiteinde van de meegeleverde oplaadkabel aan op de USB-C-poort van uw scheerapparaat.
2. Sluit het andere USB-A-uiteinde van de kabel aan op de USB-poort van een netadapter 5 V, 1000 mA (niet meegeleverd).
3. Steek de stekker van de netadapter in een stopcontact. Het opladen begint.

- Oplaadtijd van de batterij: 60 minuten voor een volledige lading.
- Batterijduur: 60 minuten na een volledige lading, kan variëren afhankelijk van de gebruiksomstandigheden.

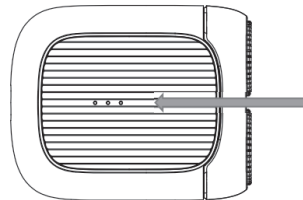

### Controlelampjes:

- Wanneer het batterijniveau lager is dan 20%, knippert het onderste controlelampje wit.
- Wanneer het batterijniveau tussen 20% en 50% ligt, brandt het onderste controlelampje continu en knippert het middelste controlelampje wit.
- Wanneer het batterijniveau tussen 50% en 99% ligt, branden het onderste en het middelste controlelampje continu, terwijl het bovenste controlelampje wit knippert.

- Zodra de batterij van het scheerapparaat volledig is opgeladen (100%), blijven alle drie de controlelampjes continu branden.
- **Het is niet mogelijk het scheerapparaat te gebruiken terwijl het wordt opgeladen.**

## **Optimalisatie van de levensduur van de oplaadbare batterij**

1. Haal de stekker van de netadapter uit het stopcontact wanneer de batterij volledig is opgeladen.
2. Laat de adapter niet langer dan 24 uur in het stopcontact aangesloten.
3. Ontlaad de batterij twee keer per jaar volledig door het scheerapparaat te laten werken tot het automatisch stopt. Laad de batterij daarna opnieuw volledig op.
4. De optimale omgevingstemperatuur voor het opladen ligt tussen 15 °C en 35 °C.

## **Gebruik van het scheerapparaat**

- Om hygiënische redenen mag het scheerapparaat slechts door één persoon worden gebruikt.
- Het scheren gaat gemakkelijker wanneer de huid en de haren droog zijn.

### **Scheren**

Aanpassingsperiode van de huid: bij de eerste scheerbeurten behaalt u mogelijk niet het gewenste resultaat en kan uw huid licht geïrriteerd raken. Dit is normaal.

Uw huid en uw baard hebben tijd nodig om zich aan te passen aan een nieuw scheersysteem. Om uw huid te laten wennen aan dit nieuwe apparaat, raden wij aan om u gedurende een periode van 3 weken regelmatig te scheren (minstens 3 keer per week) en uitsluitend met dit apparaat.

## Scheertips

Voor optimaal huidcomfort trimt u uw baard vooraf als u zich 3 dagen of langer niet hebt geschoren.

1. Wanneer de scheerkop in contact komt met de huid, schakelt het apparaat automatisch in en begint het scheren.
2. Beweeg de scheerkoppen met cirkelvormige bewegingen over de huid om alle haren die in verschillende richtingen groeien op te vangen. Zorg ervoor dat elke scheerkop volledig contact maakt met de huid. Oefen lichte druk uit voor een glad en comfortabel scheerresultaat.



Opmerking: Oefen geen te sterke druk uit, dit kan huidirritatie veroorzaken.

3. Haal het apparaat van de huid; het schakelt vrijwel onmiddellijk uit.
4. Reinig het scheerapparaat vervolgens na elk gebruik.

## Reiniging en onderhoud

- Regelmatige reiniging garandeert betere scheerresultaten.
- Reinig, verwijder of vervang de scheereenheid nooit wanneer het scheerapparaat is ingeschakeld.
- Oefen geen druk uit op de beschermkappen van de scheerkop.
- Raak de scheerkoppen niet aan met harde voorwerpen, omdat dit de precisiesleufbeschermingen kan indeuken of beschadigen.
- Gebruik geen schurende reinigingsmiddelen, schuursponsjes of agressieve vloeistoffen zoals benzine of aceton om het scheerapparaat te reinigen.

### Reiniging van het scheerapparaat onder de kraan

Reinig het scheerapparaat na elke scheerbeurt voor optimale prestaties. Controleer altijd of het water niet te heet is om verbranding van de handen te voorkomen.

Droog de scheereenheid nooit met een handdoek of papieren doekje, omdat dit de scheerkoppen kan beschadigen.

Tijdens het afspoelen van de scheereenheid kan er water uit de onderkant van het scheerapparaat lopen. Dit is een normaal verschijnsel.

1. Haal het apparaat van de huid; het schakelt vrijwel onmiddellijk uit.
2. Verwijder de scheerkop van de behuizing.

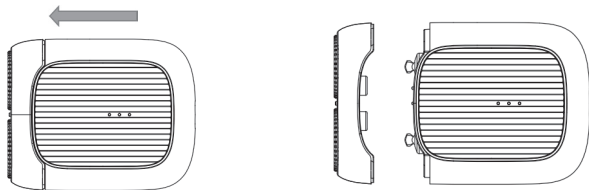

3. Spoel de scheereenheid af onder warm stromend kraanwater. U kunt ook de reinigingsborstel gebruiken om overtollig haren te verwijderen vóór het afspoelen.
4. Spoel de scheerkop af onder de kraan. U kunt ook de reinigingsborstel gebruiken om overtollige haren te verwijderen vóór het afspoelen.

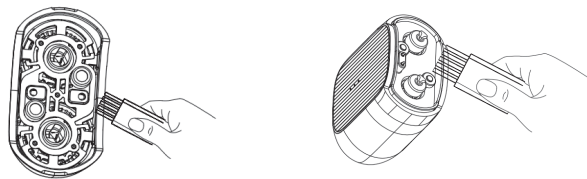

- Tijdens het afspoelen van de scheereenheid kan er water uit de onderkant van het scheerapparaat lopen. Dit is een normaal verschijnsel.
  - Schud de scheerkop zorgvuldig om overtollig water te verwijderen en laat deze volledig aan de lucht drogen.
5. Bevestig de scheerkop opnieuw op de behuizing.

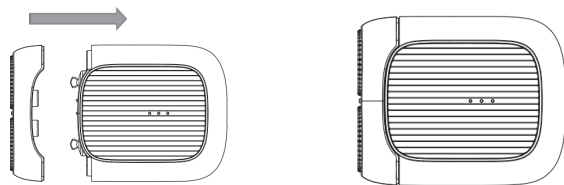

6. Laat het apparaat drogen voordat u het opnieuw gebruikt.





#### Protection de l'environnement

Ce symbole apposé sur le produit signifie qu'il s'agit d'un appareil dont le traitement en tant que déchet est soumis à la réglementation relative aux déchets d'équipements électriques et électroniques (DEEE). Cet appareil ne peut donc en aucun cas être traité comme un déchet ménager, et doit faire l'objet d'une collecte spécifique à ce type de déchets. Des systèmes de reprise et de collecte sont mis à votre disposition par les collectivités locales (déchèterie) et les distributeurs. En orientant votre appareil en fin de vie vers sa filière de recyclage, vous contribuerez à protéger l'environnement et empêcherez toute conséquence nuisible pour votre santé.



#### Protection of the environment

This symbol attached to the product means that it is an appliance whose disposal is subject to the directive on waste from electrical and electronic equipment (WEEE). This appliance may not in any way be treated as household waste and must be subject to a specific type of removal for this type of waste. Recycling and recovery systems are available in your area (waste removal) and by distributors. By taking your appliance at its end of life to a recycling facility, you will contribute to environmental conservation and prevent any harm to your health.



#### Umweltschutz

Dieses Symbol auf dem Produkt bedeutet, dass es sich um ein Gerät handelt, dessen Entsorgung den Vorschriften für elektrische und elektronische Altgeräte (Elektronikschrott) unterliegt. Dieses Gerät darf daher auf keinen Fall als Haushaltsmüll behandelt werden und muss an einer spezifischen Sammelstelle für diesen Typ von Abfall abgegeben werden. Rücknahme- und Sammelsysteme werden Ihnen von den lokalen Gebietskörperschaften (Mülldeponie) und Vertrieben bereitgestellt. Indem Sie Ihr Gerät an seinem Lebensende dem Recycling zuführen, tragen sie zum Umweltschutz bei und verhindern schädliche Folgen für Ihre Gesundheit.



#### Milieubescherming

Dit op het apparaat aangebrachte symbool betekent dat het apparaat aan het einde van de levensduur afgevoerd moet worden volgens de voorschriften voor afgedankte elektrische en elektronische apparatuur (WEEE). Dit apparaat mag dus in geen geval bij het gewone huisafval weggeworpen worden maar moet naar een specifiek inzamelpunt teruggebracht worden. De gemeentes (vuilstortplaatsen) of de verkooppunten stellen inzamelsystemen en -punten tot uw beschikking. Door uw apparaat aan het einde van de levensduur in te leveren voor recycling, draagt u bij aan de milieubescherming en voorkomt u schadelijke gevolgen voor de gezondheid.

Toutes les informations, dessins, croquis et images dans ce document relèvent de la propriété exclusive de SOURCING & CREATION. SOURCING & CREATION se réserve tous les droits relatifs à ses marques, créations et informations. Toute copie ou reproduction, par quelque moyen que ce soit, sera jugée et considérée comme une contrefaçon.

All information, designs, drawings and pictures in this document are the property of SOURCING & CREATION. SOURCING & CREATION reserves all rights to its brands, designs and information. Any copy and reproduction through any means shall be deemed and considered as counterfeiting.

Alle Informationen, Zeichnungen, Skizzen und Bilder in diesem Dokument sind alleiniges Eigentum von SOURCING & CREATION. SOURCING & CREATION behält sich alle Rechte in Zusammenhang mit ihren Marken, Schöpfungen und Informationen vor. Kopien oder Reproduktionen, ungeschaltet des dazu verwendeten Mittels, werden als Fälschung betrachtet und beurteilt.

Alle gegevens, tekeningen, schetsen en afbeeldingen in dit document zijn het exclusieve eigendom van SOURCING & CREATION. SOURCING & CREATION behoudt alle rechten met betrekking tot haar merken, creaties en informatie. Alle kopieën, of reproducties, met eender welk middel, worden beoordeeld en beschouwd als een vervalsing.

GARANTIE 2 ANS  
2  
2 YEARS WARRANTY



**\* Testé dans nos laboratoires**

Garantie valide à partir de la date d'achat (ticket de caisse faisant foi). Cette garantie ne couvre pas les vices ou les dommages résultant d'une mauvaise installation, d'une utilisation incorrecte ou de l'usure normale du produit.

**\* Tested in our laboratories**

Warranty valid from the date of purchase (receipt as proof of purchase). This warranty does not cover defects or damage caused by improper set up, incorrect use, or normal wear and tear of this product.

**\* In unseren Labors getestet**

Die Garantie läuft ab dem Kaufdatum (maßgeblich ist der Kassenzettel). Diese Garantie deckt keine Mängel oder Schäden, die aus unsachgemäßer Installation, falschem Gebrauch oder der normalen Abnutzung des Produkts resultieren.

**\* Getest in onze laboratoria**

Waarborg geldig vanaf de datum van aankoop (kasticket geldt als bewijs). De garantie dekt geen gebreken of schade die voortvloeien uit een onjuiste installatie, een onjuist gebruik of de normale slijtage van het product.

essentiel

Art. 8012125

Ref. Pocket flex

SERVICE RELATION CLIENTS /  
Customer Relations Department /  
Kundenservice / Klientenafdeling  
1, Avenue de la Motte  
CS 80137  
59811 Lesquin cedex

FABRIQUÉ EN R.P.C. / Made in China /  
Hergestellt in VR China / Gefabriceerd in VRC.  
SOURCING & CREATION  
1, Avenue de la Motte  
59810 Lesquin - FRANCE  
contact@sc-ub.com