

SKILLKORP D5 RGB

NOTICE D'UTILISATION
USER GUIDE
BEDIENUNGSANLEITUNG
GEBRUIKSAANWIJZING

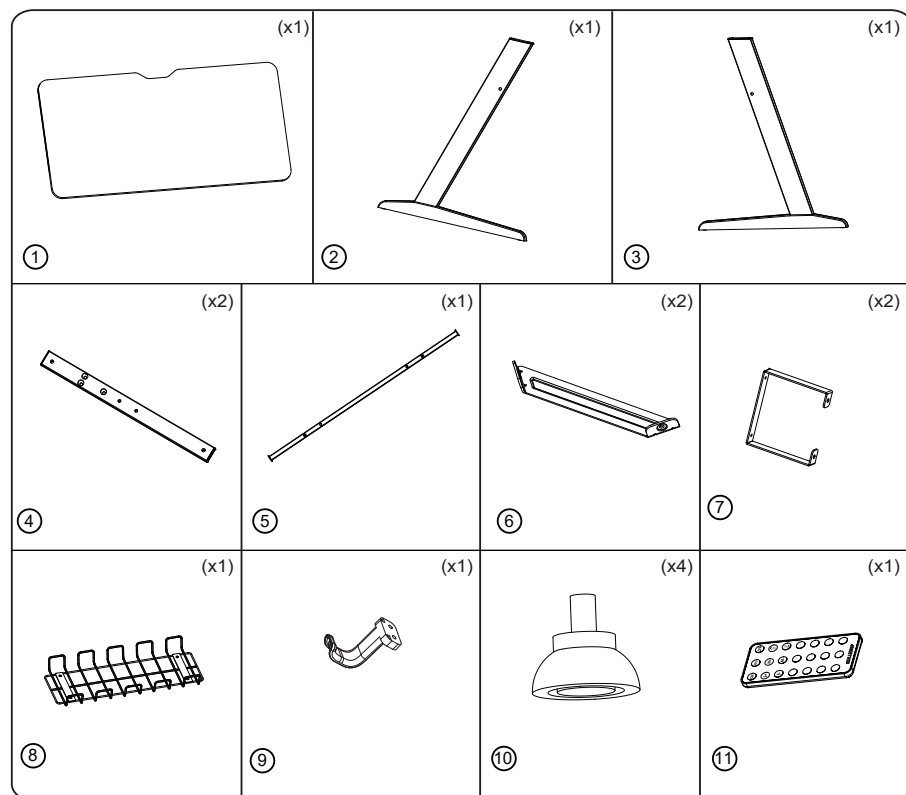

PLAY YOUR LEGEND

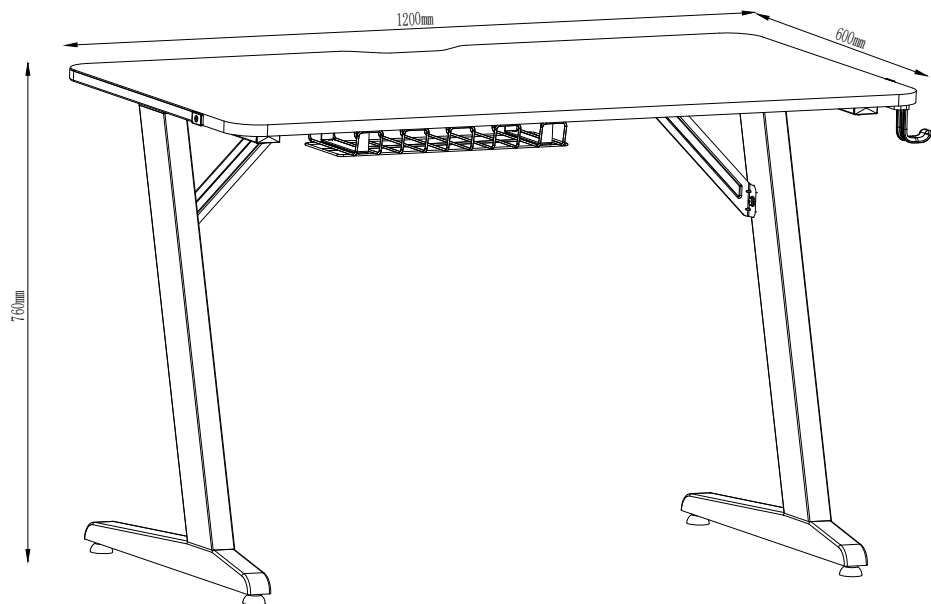

	FR	EN	DE	NL
1	Plateau de table	Tabletop	Tischplatte	Tafelblad
2	Pied gauche de la table	Left table Leg	Linke Tischbeinsäule	Linkertafelpoot
3	Pied droit de la table	Right table Leg	Rechte Tischbeinsäule	Rechertafelpoot
4	Barre de fixation	Mounting bar	Befestigungsstange	Bevestigingsstang
5	Barre transversale	Crossbar	Querstange	Dwarsbalk
6	Support en équerre	Brace	Winkelhalterung	Haakse steun
7	Support du panier	Basket mounting bracket	Korbhalterung	Bevestigingssteun voor de mand
8	Panier	Basket	Korb	Mandje
9	Crochet pour casque audio	Headphone hanger	Haken für Kopfhörer	Koptelefoonhaak
10	Pied ajustable en hauteur	Height-adjustable foot	Höhenverstellbarer Fuß	In hoogte verstelbare voet
11	Télécommande	Remote control	Fernbedienung	Afstandsbediening

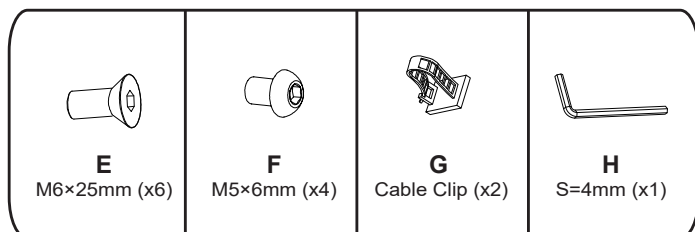
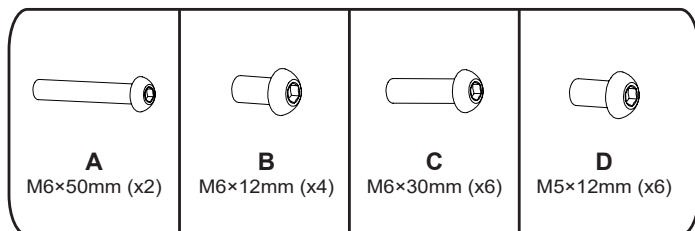

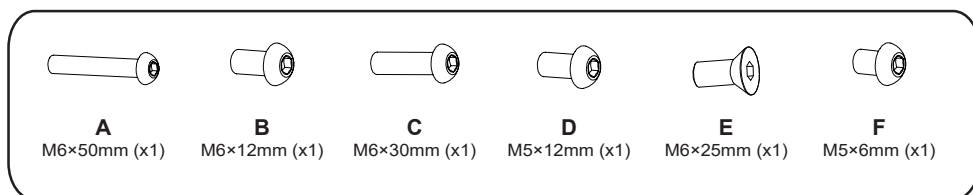

Pièces détachées / Spare parts / Ersatzteile / Onderdelen



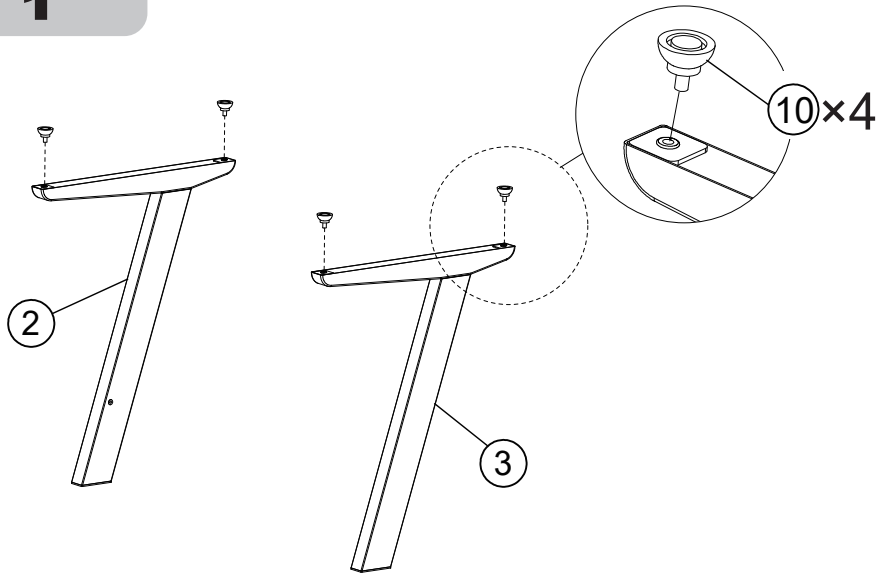
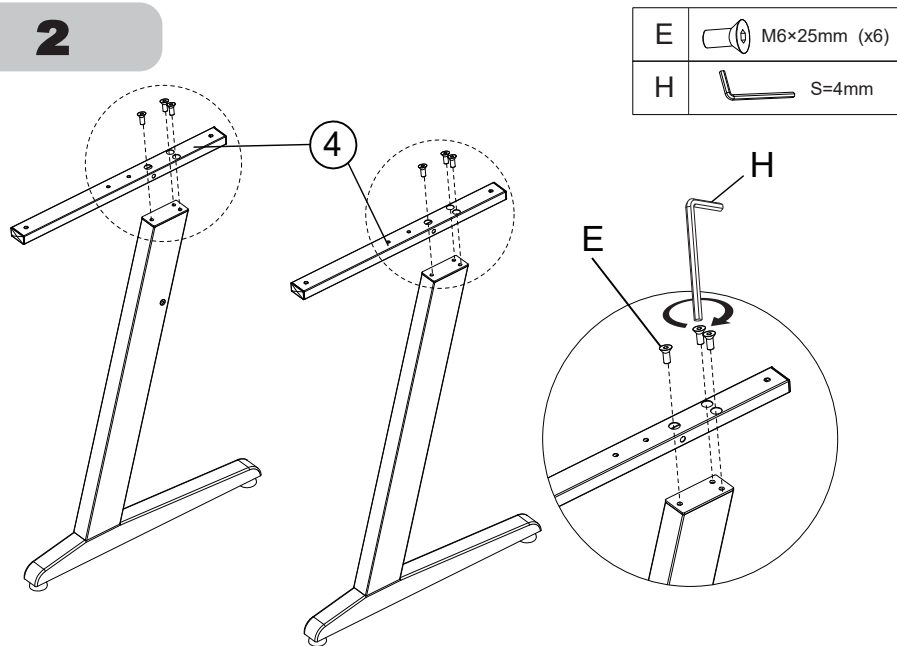
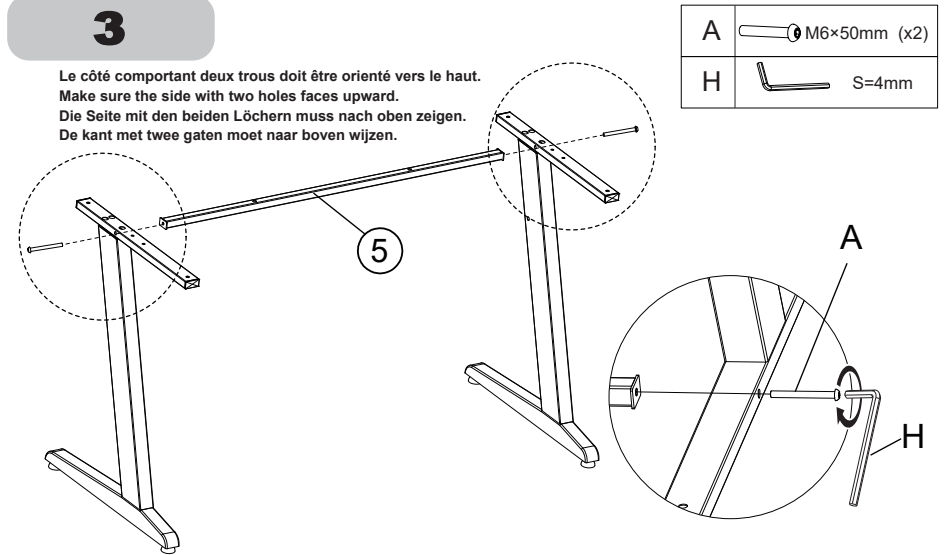
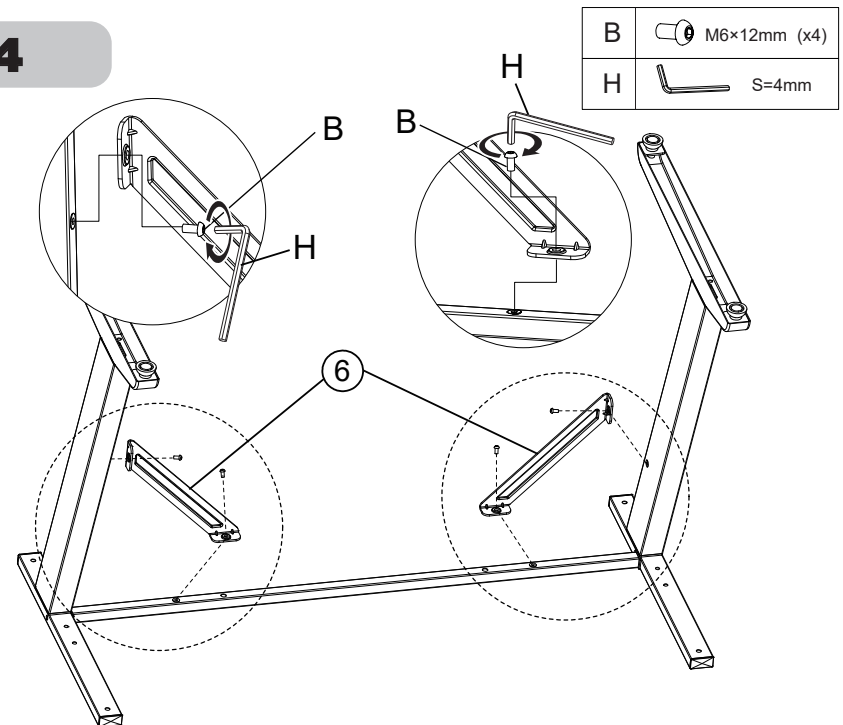

	FR	EN	DE	NL
A	Vis M6 x 50 mm	Screws M6 x 50 mm	Schraube M6 x 50 mm	Schroef M6 x 50 mm
B	Vis M6 x 12 mm	Screws M6 x 12 mm	Schraube M6 x 12 mm	Schroef M6 x 12 mm
C	Vis M6 x 30 mm	Screws M6 x 30 mm	Schraube M6 x 30 mm	Schroef M6 x 30 mm
D	Vis M5 x 12 mm	Screws M5 x 12 mm	Schraube M5 x 12 mm	Schroef M5 x 12 mm
E	Vis M6 x 25 mm	Screws M6 x 25 mm	Schraube M6 x 25 mm	Schroef M6 x 25 mm
F	Vis M5 x 6 mm	Screws M5 x 6 mm	Schraube M5 x 6 mm	Schroef M5 x 6 mm
G	Attache câbles	Cable clip	Kabelklemme	Kabelbinders
H	Clé Allen	Allen key	Inbusschlüssel	Inbussleutel

1**2****3****4**

5

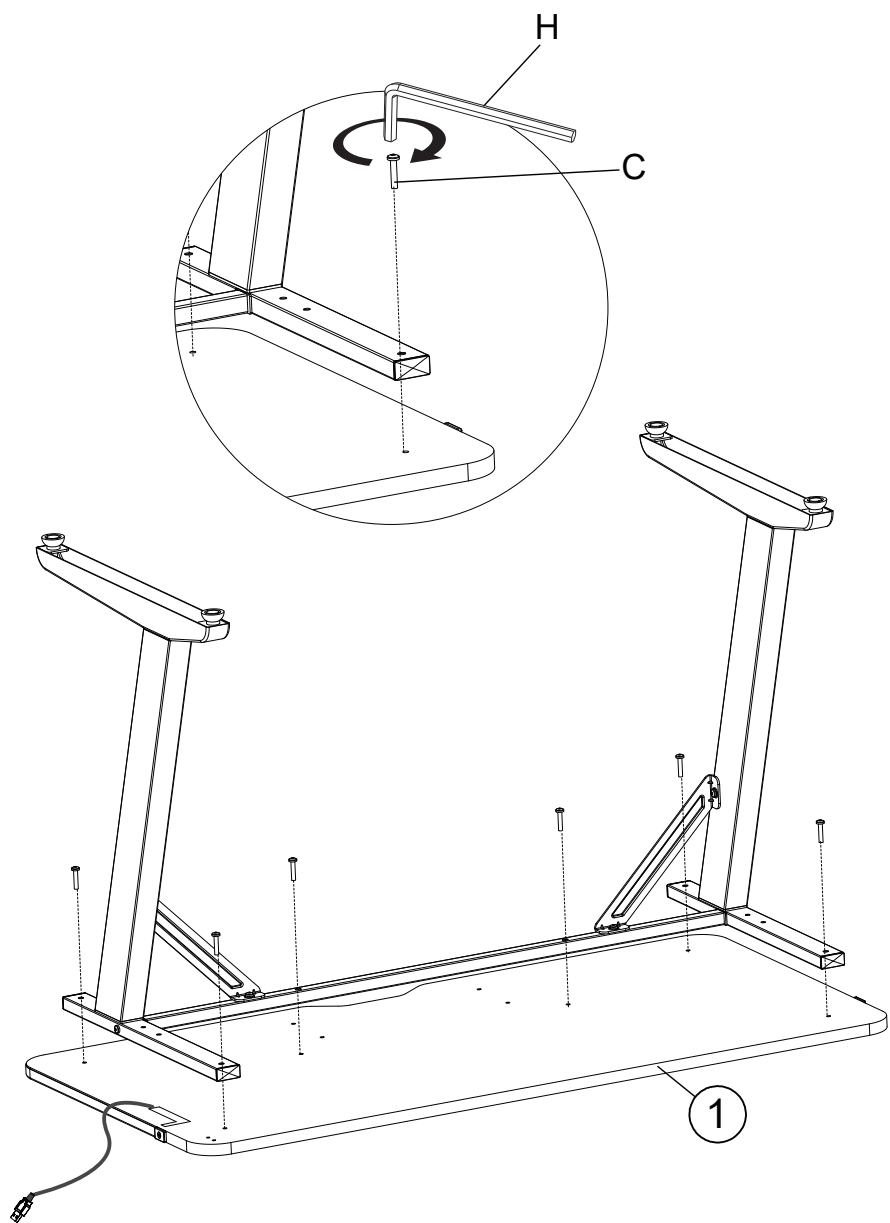

C	 M6×30mm (x6)
H	 S=4mm

**6**

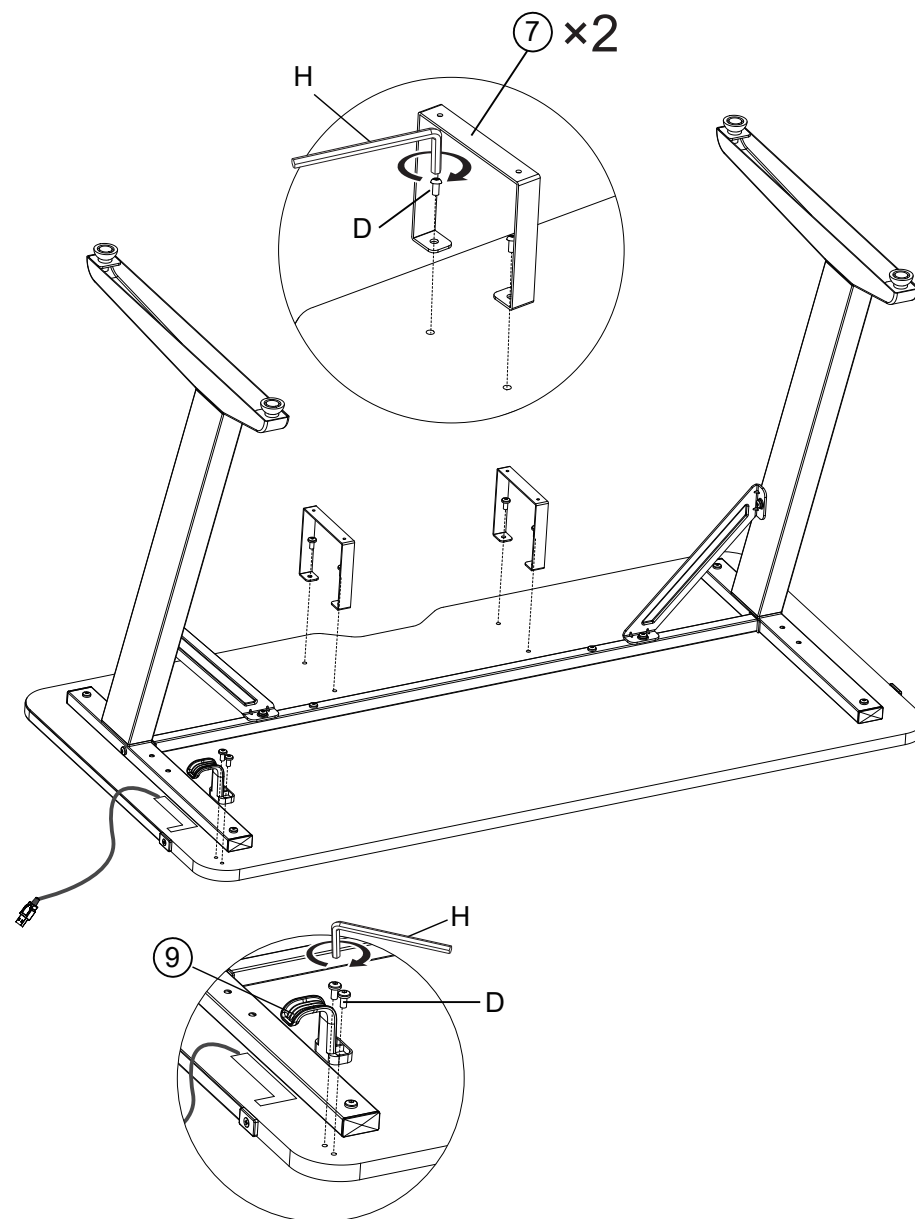
D	 M5×12mm (x6)
H	 S=4mm



7

F	 M5x6mm (x4)
H	 S=4mm

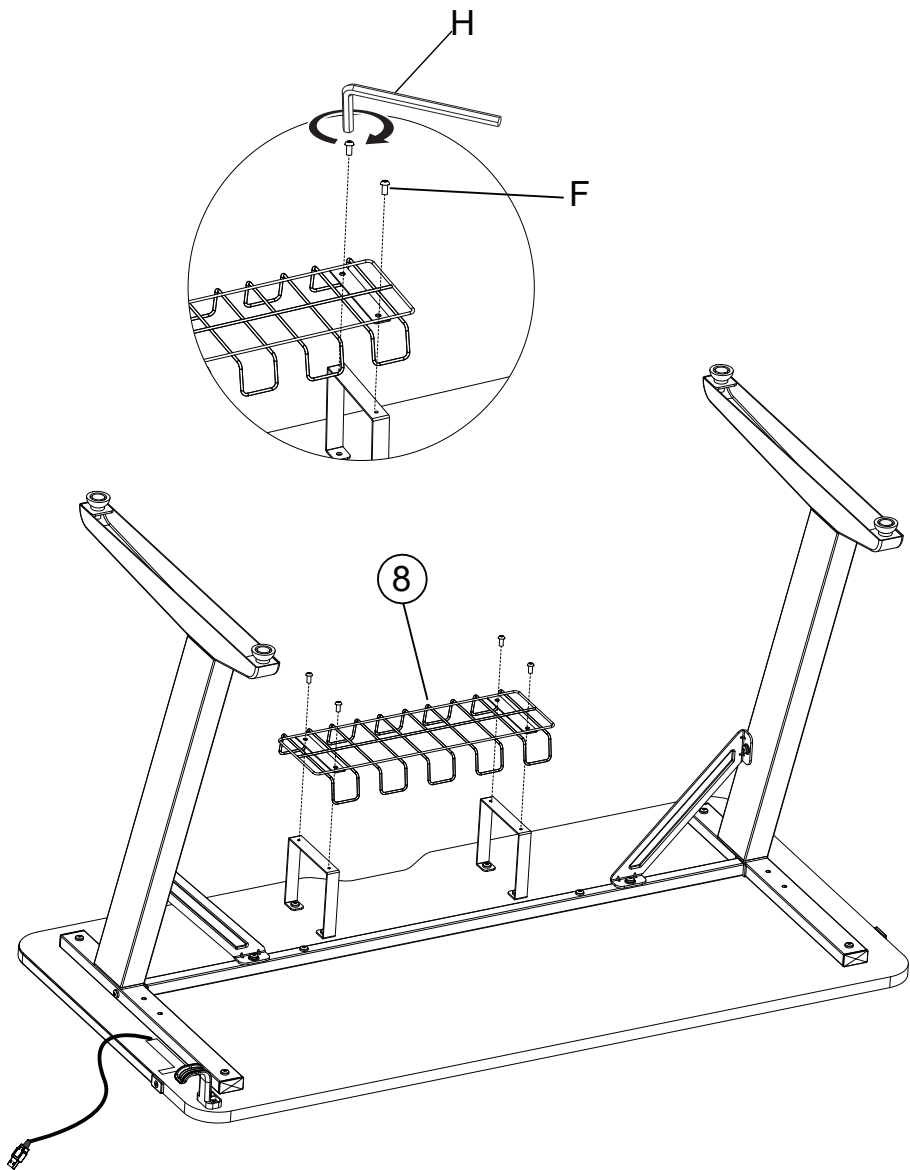

8

G	 (x2)
---	--

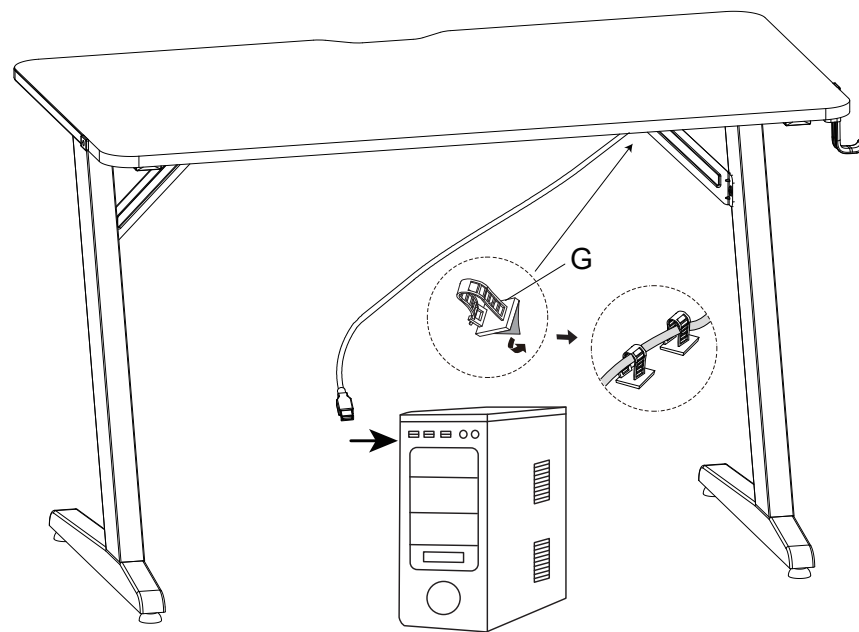

> FONCTIONNEMENT DE LA TÉLÉCOMMANDE

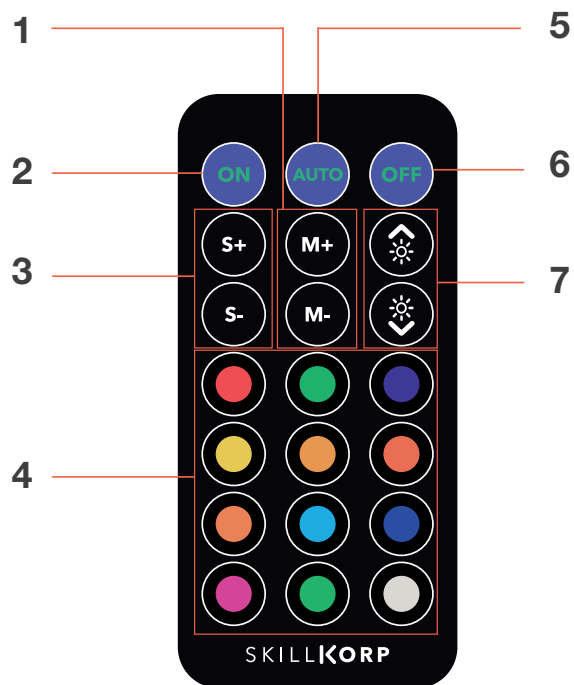

1	Sélection manuelle du mode d'éclairage
2	Activer les effets lumineux
3	Augmenter ou diminuer la vitesse (6 niveaux)
4	Sélectionner une couleur uniforme
5	Sélection automatique du mode d'éclairage
6	Éteindre les effets lumineux
7	Augmenter ou diminuer la luminosité (10 niveaux)

Pour insérer la pile dans la télécommande ou effectuer son remplacement, veuillez procéder comme suit :

1. Appuyez sur le bouton latéral pour ouvrir le couvercle du compartiment à pile.
2. Insérez la pile de type CR2025 en respectant les polarités (+/-).
3. Remplacez le couvercle du compartiment à pile.

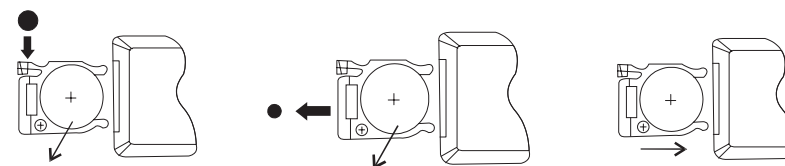

- Utilisez uniquement le type de pile spécifiée dans cette notice.
- La performance de la télécommande est optimale dans un angle de 30° par rapport au capteur de la télécommande. Si la plage de fonctionnement se réduit, il est peut être nécessaire de remplacer la pile.
- Conservez les piles et batteries, neuves ou usagées, hors de portée des enfants. Prenez garde à ne pas avaler les piles et batteries, sous peine de risque de brûlure chimique. La télécommande fournie avec ce produit contient une pile bouton. Si cette pile bouton est avalée, elle peut provoquer en moins de 2 heures de graves brûlures internes pouvant entraîner la mort. S'il n'est plus possible de fermer totalement le logement de la pile, cessez d'utiliser le produit. Si vous pensez que la pile a peut-être été avalée ou placée à l'intérieur du corps, consultez immédiatement un organisme médical.



Si vous prévoyez de ne pas utiliser votre fauteuil pendant une longue période, retirez la pile de la télécommande.

AVERTISSEMENT : NE PAS INGÉRER LA PILE. DANGER DE BRÛLURE CHIMIQUE.

La télécommande fournie avec ce produit contient une pile bouton. Si la pile bouton est avalée, elle peut provoquer de graves brûlures internes en 2 heures seulement et peut entraîner la mort.

Conservez les piles neuves et usées hors de portée des enfants.

Si le compartiment pile ne se ferme pas correctement, cessez d'utiliser le produit et tenez-le hors de portée des enfants.

En cas de doute concernant le fait que les piles pourraient avoir été avalées ou introduites dans une partie quelconque du corps, consultez immédiatement un médecin.

> OPERATING THE REMOTE CONTROL

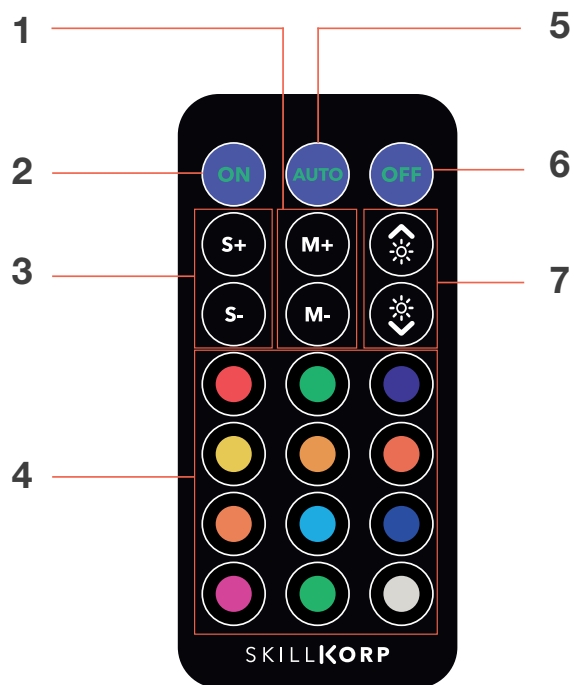

1	Selecting the lighting mode manually
2	Activating the light effects
3	Increasing or reducing speed (6 levels)
4	Selecting a uniform colour
5	Selecting the lighting mode automatically
6	Switching off the light effects
7	Increasing or reducing brightness (10 levels)

To insert or replace the battery in the remote control, proceed as follows:

1. Press the side button to open the battery compartment cover.
2. Insert the CR2025 battery, observing the correct polarity (+/-).
3. Put the battery compartment cover back on.

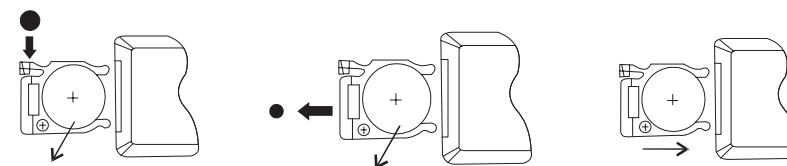

- Use only the type of battery specified in this manual.
- The remote control performs best at an angle of 30° to the remote control sensor. If the operating range becomes restricted, you may have to replace the battery.
- Keep new and used cells and batteries out of the reach of children. Be careful not to swallow the cells and batteries, as there is a risk of chemical burn. The remote control supplied with this product contains a button cell battery. If this button cell battery is swallowed, it can cause severe internal burns within 2 hours, which can be fatal. If it is no longer possible to close the battery compartment completely, stop using the product. If you think the battery may have been swallowed or placed inside your body, seek medical advice immediately.

! If you do not plan to use your gaming chair for a long time, remove the battery from the remote control.

IMPORTANT NOTE: DO NOT INGEST THE BATTERY. DANGER OF CHEMICAL BURNS.

The remote control supplied with this product contains a button cell battery. If a button cell battery is swallowed, it can cause severe internal burns in only 2 hours and can cause death. Keep new and used batteries out of the reach of children. If the battery compartment does not close properly, stop using the product and keep it out of the reach of children. If in doubt as to whether the battery may have been swallowed or introduced into any part of the body, consult a doctor immediately.



FUNKTIONSWEISE DER FERNBEDIENUNG

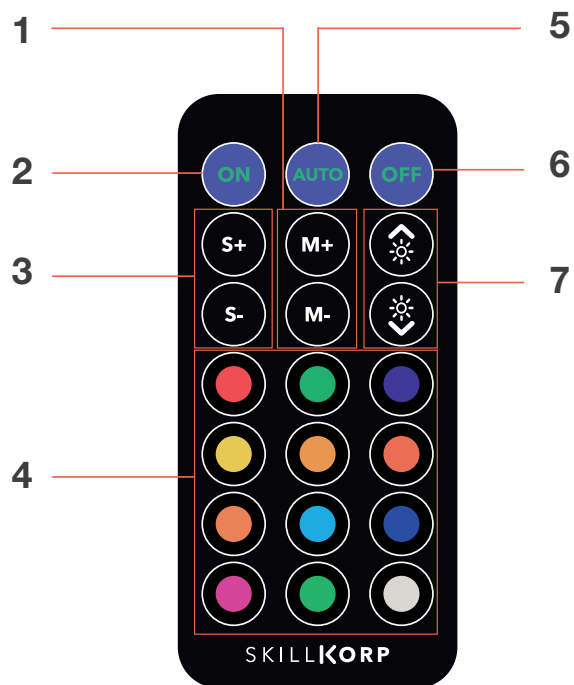

1	Manuelle Auswahl der Beleuchtungsart
2	Aktivieren der Lichteffekte
3	Geschwindigkeit erhöhen oder verringern (6 Stufen)
4	Eine einheitliche Farbe auswählen
5	Automatische Auswahl der Beleuchtungsart
6	Lichteffekte ausschalten
7	Helligkeit erhöhen oder verringern (10 Stufen)

Zum Einlegen oder Wechseln der Fernbedienungs-batterie gehen Sie bitte wie folgt vor:

1. Drücken Sie die seitliche Taste, um die Abdeckung des Batteriefachs zu öffnen.
2. Legen Sie die Batterie vom Typ CR2025 ein und achten Sie dabei auf die richtige Polarität (+/-).
3. Setzen Sie die Abdeckung des Batteriefachs wieder auf.

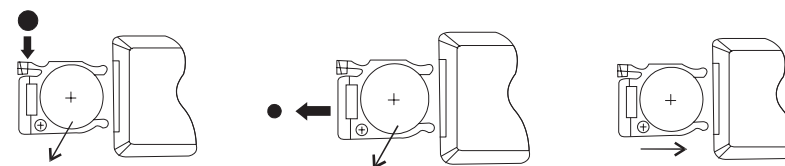

- **Verwenden Sie ausschließlich den in dieser Anleitung angegebenen Batterietyp.**
- Damit die Fernbedienung optimal funktioniert, sollte sie in einem Winkel von 30° zum Fernbedienungssensor gehalten werden. Wenn sich der Funktionsbereich verringert, muss die Batterie möglicherweise ausgetauscht werden.
- Bewahren Sie neue oder gebrauchte Batterien und Akkus außerhalb der Reichweite von Kindern auf. Achten Sie darauf, dass Batterien und Akkus nicht verschluckt werden, da sonst die Gefahr einer chemischen Verätzung besteht. Die mit diesem Produkt gelieferte Fernbedienung enthält eine Knopfzelle. Wird die Knopfzelle verschluckt, kann sie innerhalb von 2 Stunden schwere innere Verätzungen verursachen, die tödlich sein können. Sollte sich das Batteriefach nicht mehr vollständig schließen lassen, dürfen Sie das Produkt nicht mehr verwenden. Wenn Sie vermuten die Batterie könnte verschluckt oder anderweitig in den Körper gelangt sein, nehmen Sie sofort medizinische Hilfe in Anspruch.



Wenn Sie Ihren Stuhl voraussichtlich längere Zeit nicht benutzen, entfernen Sie die Batterie aus der Fernbedienung.

WARNHINWEIS: BATTERIE NICHT VERSCHLUCKEN. GEFahr CHEMISCHER VERÄTZUNGEN.

Die mit diesem Produkt gelieferte Fernbedienung enthält eine Knopfzelle. Falls die Knopfzelle verschluckt wird, kann dies innerhalb von nur 2 Stunden schwere innere Verbrennungen verursachen und zum Tod führen.

Bewahren Sie neue und gebrauchte Batterien außerhalb der Reichweite von Kindern auf.

Sollte sich das Batteriefach nicht mehr vollständig schließen lassen, dürfen Sie das Produkt nicht mehr verwenden und sollten es außerhalb der Reichweite von Kindern verwahren.

Bei dem Verdacht, dass eine Batterie verschluckt oder in ein Körperteil eingeführt wurde, suchen Sie unverzüglich einen Arzt auf.



WERKING VAN DE AFSTANDSBEDIENING

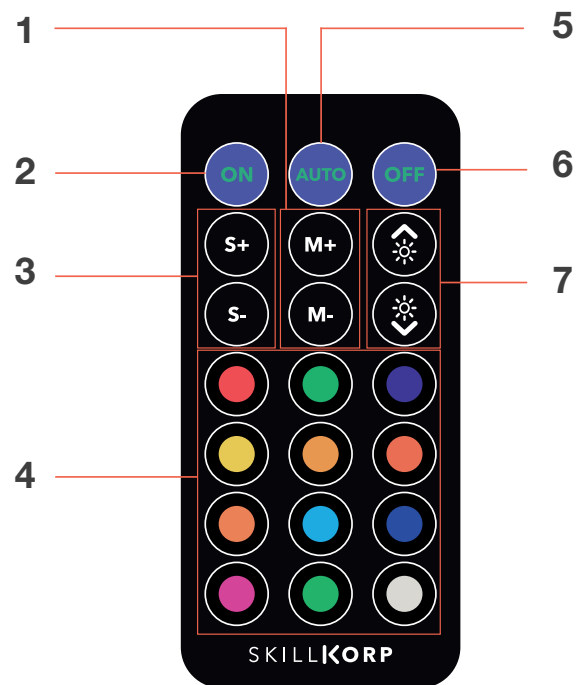

1	Handmatig kiezen van de verlichtingsmodus
2	De lichteffecten activeren
3	Snelheid verhogen of verlagen (6 niveaus)
4	Een uniforme kleur kiezen
5	Automatisch kiezen van de verlichtingsmodus
6	de lichteffecten uitschakelen
7	Helderheid verhogen of verlagen (10 niveaus)

Ga als volgt te werk om de batterij in de afstandsbediening te plaatsen of te vervangen:

1. Druk op de zijknop om het klepje van het batterijvak te openen.
2. Plaats de batterij van het type CR2025 volgens de juiste polariteit (+/-).
3. Doe het klepje van het batterijvak weer dicht.

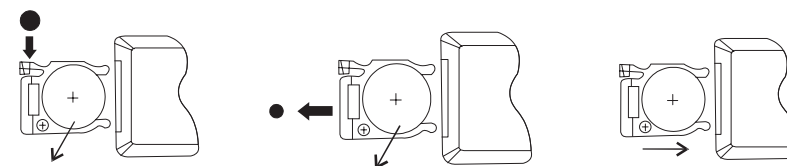

- **Gebruik uitsluitend batterijen van het type dat vermeld staat in deze handleiding.**
- De afstandsbediening werkt het best bij een hoek van 30° ten opzichte van de sensor van de afstandsbediening. Als het bereik kleiner wordt, kan het nodig zijn om de batterij te vervangen.
- Bewaar nieuwe en gebruikte batterijen buiten het bereik van kinderen. Pas op dat batterijen niet worden ingeslikt, want dan bestaat het risico op chemische brandwonden. De afstandsbediening die bij dit product wordt geleverd, bevat een knoopcelbatterij. Als deze knoopcelbatterij wordt ingeslikt, kan dit binnen 2 uur ernstige inwendige brandwonden veroorzaken, die dodelijk kunnen zijn. Stop met het gebruik van het product als het niet meer mogelijk is om het batterijvak volledig te sluiten. Als u denkt dat de batterij is ingeslikt of in het lichaam is terechtgekomen, neem dan onmiddellijk contact op met een arts.



Als u van plan bent de stoel lange tijd niet te gebruiken, verwijder dan de batterij uit de afstandsbediening.

WAARSCHUWING: DE BATTERIJ NIET INSLIKKEN. GEVAAR OP CHEMISCHE BRANDWONDEN.

De afstandsbediening die bij dit product wordt geleverd, bevat een knoopcelbatterij. Het inslikken van een knoopcelbatterij kan binnen slechts 2 uur ernstige inwendige brandwonden veroorzaken en kan tot de dood leiden.

Houd nieuwe en gebruikte batterijen buiten het bereik van kinderen.

Als het batterijvak niet goed sluit, dient u te stoppen met het gebruik van het product en het buiten het bereik van kinderen te houden.

Als u twijfelt of een batterij is ingeslikt of in een lichaamsopening zit, dient u onmiddellijk een arts te raadplegen.



Avant d'utiliser le produit pour la première fois, veuillez lire attentivement ces instructions se rapportant à la sécurité et les conserver pour référence ultérieure.

AVERTISSEMENT ! IL EST DE LA RESPONSABILITÉ DES PERSONNES QUI MONTENT CE BUREAU D'INSTALLER CORRECTEMENT TOUS LES COMPOSANTS ET LA QUINCAILLERIE, COMME MENTIONNÉ DANS LES INSTRUCTIONS DE MONTAGE. LE FABRICANT NE POURRA PAS ÊTRE TENU RESPONSABLE D'UN MAUVAIS ASSEMBLAGE.

Conservez les matériaux d'emballage hors de portée des enfants pour éviter tout risque d'étouffement.

Ce produit peut être utilisé par des enfants âgés de 8 ans et plus s'ils ont reçu une supervision ou des instructions concernant l'utilisation de l'appareil de manière sûre et qu'ils comprennent les dangers impliqués. Les enfants ne doivent pas jouer avec l'appareil. Le nettoyage et l'entretien par l'utilisateur ne doivent pas être effectués par des enfants sans surveillance.

Les personnes dont les capacités physiques et mentales sont réduites et/ou qui manquent d'expérience et de connaissances ne doivent pas utiliser le produit, sauf si elles sont sous surveillance, comprennent les risques encourus ou si elles ont été formées de manière approfondie à l'utilisation de l'appareil par une personne responsable. pour la sécurité de ces personnes.

Les utilisateurs doivent s'assurer de ne jamais s'asseoir sur le bureau afin d'éviter de graves blessures corporelles.

Veuillez à respecter la charge maximale indiquée ci-dessous : **la charge maximale du bureau est de 80 kg.**

ASSEMBLAGE

Assemblez le meuble sur une surface plane et lisse afin d'éviter toute rayure sur le plateau.

Afin de maximiser la rigidité, tous les points de connexion et les vis doivent être fermement fixés. Veuillez vérifier tous les 6 mois que les vis sont bien serrées.

CONSEILS POUR L'UTILISATION ET L'ENTRETIEN

Nous vous recommandons d'utiliser un tissu micro fibres humide ou légèrement imbibé d'eau pure ou savonneuse. Terminez en essuyant avec un chiffon sec.

Veuillez positionner l'ordinateur ou l'écran au centre du bureau afin d'éviter tout risque de basculement.

RECYCLAGE DE LA PILE

Ne jetez pas la pile avec les ordures ménagères. Afin de préserver l'environnement, débarrassez-vous de la pile conformément aux réglementations en vigueur.

Déposez-la dans votre conteneur à piles le plus proche ou rapportez-la dans votre magasin.

Ne rechargez jamais une pile non-rechargeable, ne démontez pas la pile, ne la jetez pas dans un feu.

Ne l'exposez pas à des températures élevées ou à la lumière directe du soleil.

Ne l'incinérerez pas.

Before using the product for the first time, please read these safety instructions carefully and keep them for future reference.

IMPORTANT NOTE! AS INDICATED IN THE ASSEMBLY INSTRUCTIONS, THE PERSON ASSEMBLING THIS DESK IS RESPONSIBLE FOR INSTALLING ALL THE COMPONENTS AND HARDWARE CORRECTLY. THE MANUFACTURER MAY NOT BE HELD LIABLE FOR INCORRECT ASSEMBLY.

Keep the packaging materials out of the reach of children to avoid any risk of suffocation.

This product may be used by children from 8 years of age if they are supervised or given instructions to use the appliance safely and understand the dangers involved. Children must not play with this appliance. The appliance must not be cleaned or maintained by children without supervision.

Persons with impaired physical or mental capabilities and/or lacking experience or knowledge must not use the product unless they are supervised, understand the risks involved or have been thoroughly trained in its use by a responsible person. for their own safety.

Users must ensure that they never sit on the desk to avoid serious personal injury.

Do not exceed the maximum load indicated below: **the maximum desk load is 80kg.**

ASSEMBLY

Assemble the unit on a flat, smooth surface to avoid scratching the surface.

For optimal sturdiness, all the connection points and the screws must be securely fastened. Please check screws for tightness every 6 months.

TIPS FOR USE AND MAINTENANCE

We recommend using a damp microfibre cloth or one slightly moistened with pure or soapy water. Finish by wiping with a dry cloth.

Please position the computer or monitor in the centre of the desk to avoid any risk of it tipping over.

RECYCLING THE BATTERY

Do not throw the battery away with household waste. In order to protect the environment, the battery must be disposed of according to current regulations.

Dispose of it at your nearest battery recycling point or return it to your store.

Never recharge non-rechargeable batteries, do not disassemble them, do not throw them into a fire.

Do not expose it to high temperatures or direct sunlight.

Do not burn it.

Bevor Sie das Produkt zum ersten Mal verwenden, lesen Sie diese Bedienungsanleitung bitte aufmerksam durch und bewahren Sie sie zum späteren Nachschlagen auf.

WARNUNG! DIE PERSONEN, DIE DEN SCHREIBTISCH AUFBAUEN, SIND DAFÜR VERANTWORTLICH, DASS SÄMTLICHE BAU- UND METALLTEILE KORREKT UND GEMÄSS DER MONTAGEANLEITUNG MONTIERT WERDEN.
DER HERSTELLER ÜBERNIMMT KEINE HAFTUNG FÜR UNSACHGEMÄSSE MONTAGE DES PRODUKTS.

Bewahren Sie das Verpackungsmaterial außerhalb der Reichweite von Kindern auf, um Erstickungsgefahr zu vermeiden.

Dieses Produkt darf von Kindern ab 8 Jahren benutzt werden, wenn sie beaufsichtigt werden oder in die sichere Handhabung des Geräts eingewiesen wurden, und sie die damit verbundenen Gefahren verstanden haben. Kinder dürfen nicht mit dem Gerät spielen. Benutzerseitige Reinigungs- und Instandhaltungsarbeiten dürfen nicht von unbeaufsichtigten Kindern durchgeführt werden.

Personen mit eingeschränkten körperlichen oder geistigen Fähigkeiten oder mangelnder Erfahrung und Kenntnis dürfen das Produkt nicht benutzen, es sei denn, sie werden beaufsichtigt, verstehen die damit verbundenen Gefahren oder wurden von einer Person, die für die Sicherheit dieser Personen verantwortlich ist, gründlich in der Benutzung des Geräts unterwiesen. Die Benutzer sollten sich niemals auf den Schreibtisch setzen, um schwere Körperverletzungen zu vermeiden.

Achten Sie auf die Einhaltung der unten angegebenen maximalen Belastung: **Die maximale Belastung des Schreibtisches beträgt 80 kg.**

MONTAGE

Montieren Sie das Möbelstück auf einer ebenen und glatten Oberfläche zusammen, um jegliche Kratzer auf der Glasoberfläche zu vermeiden.

Für maximale Stabilität müssen alle Verbindungspunkte und Schrauben fest angezogen werden. Bitte überprüfen Sie alle 6 Monate den festen Sitz der Schrauben.

GEBRAUCHS- UND PFLEGEHINWEISE

Wir empfehlen Ihnen die Reinigung mit einem Mikrofasertuch, das mit klarem oder leicht seifenhaltigem Wasser angefeuchtet wurde, zu verwenden. Nach der Reinigung mit einem mit einem trockenen Tuch nachwischen.

Bitte stellen Sie den Computer oder Bildschirm in die Mitte des Schreibtisches, um ein Umkippen zu vermeiden.

RECYCLING DER BATTERIE



Werfen Sie die Batterie nicht in den Hausmüll. Entsorgen Sie die Batterie im Interesse der Umwelt gemäß den geltenden Vorschriften.

Entsorgen Sie sie an der nächsten Sammelstelle für Batterien oder bringen Sie sie in Ihr Geschäft.

Laden Sie nie nicht wiederaufladbare Batterien auf, bauen Sie Batterien nicht auseinander und werfen Sie sie nicht ins Feuer. Setzen Sie sie nicht erhöhten Temperaturen oder direkter Sonneneinstrahlung aus.

Zünden Sie ihn nicht an.

Lees deze veiligheidsaandwijzingen aandachtig door alvorens het product voor de eerste keer te gebruiken en bewaar ze voor later gebruik.

WAARSCHUWING! DE PERSONEN DIE DIT BUREAU INSTALLEREN ZIJN VERANTWOORDELIJK VOOR DE CORRECTE INSTALLATIE VAN ALLE ONDERDELEN EN IJZERWAREN, ZOALS VERMELD IN DE MONTAGEVOORSCHRIFTEN.
DE FABRIKANT KAN NIET AANSPRAKELIJK WORDEN GESTELD IN GEVAL VAN VERKEERDE MONTAGE.

Bewaar het verpakkingsmateriaal buiten het bereik van kinderen om verstikkingsgevaar te voorkomen.

Dit product mag worden gebruikt door kinderen vanaf 8 jaar als ze onder toezicht staan of instructies hebben gekregen over het veilige gebruik van het apparaat en de gevaren ervan begrijpen. Kinderen mogen niet met het apparaat spelen. De reiniging en het onderhoud van het apparaat mogen niet zonder toezicht worden uitgevoerd door kinderen.

Dit product mag niet gebruikt worden door personen met een verminderd lichamelijk, zintuiglijk of geestelijk vermogen en/of personen zonder kennis en ervaring, tenzij zij onder toezicht staan, de risico's kennen m.b.t. het gebruik van het apparaat of uitgebreide instructies hebben gekregen over het gebruik van het apparaat door een persoon die verantwoordelijk is voor hun veiligheid.

Gebruikers moeten ervoor zorgen dat ze nooit op het bureau gaan zitten om ernstig persoonlijk letsel te voorkomen.

Houd rekening met de maximale belasting die hieronder wordt aangegeven: **de maximale belasting van het bureau is 80 kg.**

MONTAGE

Monteer het meubel op een vlak en glad oppervlak om krassen op het bureaublad te voorkomen.

Om de stevigheid te optimaliseren, moeten alle verbindingpunten en schroeven stevig worden vastgezet. Controleer om de 6 maanden of de schroeven goed vastzitten.

TIPS VOOR GEBRUIK EN ONDERHOUD

We raden aan om een vochtige microvezeldoek te gebruiken of een doek die licht gedrenkt is in zuiver water of water met zeep. Beëindig door af te nemen met een droge doek.

Plaats de computer of het scherm op het midden van het bureau om te voorkomen dat het omvalt.

RECYCLING VAN DE BATTERIJ



Gooi de batterij niet bij het huishoudelijk afval. De batterij dient afgedankt te worden volgens de van kracht zijnde regelgeving ter bescherming van het milieu.

Laat hem achter in de dichtstbijzijnde inzamelbak voor batterijen of breng hem terug naar de winkel.

Laad niet-oplaadbare batterijen nooit op, demonteer de batterijen niet en gooi ze niet in het vuur.

Stel hem niet bloot aan hoge temperaturen of aan rechtstreeks zonlicht.

Verbrand hem niet.

CARACTÉRISTIQUES TECHNIQUES

- Matériaux : Panneau aggloméré de 1,8cm
- Dimensions (L x H x l) : 1200 x 600 x 760 mm
- Poids : 17,1kg
- Pieds : 4 pieds métalliques ajustables
- Poids supportés : 80kgs
- Alimentation : 5V $\overline{=}$ USB-A

TECHNICAL FEATURES

- Materials: 1.8 cm particleboard
- Dimensions: 1200 x 600 x 760mm
- Weight: 17.1 kg
- Legs: 4 adjustable metal legs
- Weight capacity: 80 kg
- Power supply: 5V $\overline{=}$ USB-A

TECHNISCHE DATEN

- Materialien: 1,8 cm dicke Spanplatte
- Abmessungen: 1200 x 600 x 760 mm
- Gewicht: 17,1 kg
- Tischbeine: 4 höhenverstellbare Metallbeine
- Belastung bis: 80 kg
- Stromversorgung: 5V $\overline{=}$ USB-A

TECHNISCHE KENMERKEN

- Materialen: Spaanplaat van 1,8cm
- Afmetingen: 1200x600x760mm
- Gewicht: 17,1kg
- Poten: 4 verstelbare metalen poten
- Maximaal draaggewicht: 80kg
- Voeding: 5V $\overline{=}$ USB-A



Toutes les informations, dessins, croquis et images dans ce document relèvent de la propriété exclusive de SOURCING & CREATION. SOURCING & CREATION se réserve tous les droits relatifs à ses marques, créations et informations. Toute copie ou reproduction, par quelque moyen que ce soit, sera jugée et considérée comme une contrefaçon.

All information, designs, drawings and pictures in this document are the property of SOURCING & CREATION. SOURCING & CREATION reserves all rights to its brands, designs and information. Any copy and reproduction through any means shall be deemed and considered as counterfeiting.

Alle Informationen, Zeichnungen, Skizzen und Bilder in diesem Dokument sind alleiniges Eigentum von SOURCING & CREATION. SOURCING & CREATION behält sich alle Rechte in Zusammenhang mit ihren Marken, Schöpfungen und Informationen vor. Kopien oder Reproduktionen, ungeachtet des dazu verwendeten Mittels, werden als Fälschung betrachtet und beurteilt.

Alle gegevens, tekeningen, schetsen en afbeeldingen in dit document zijn het exclusieve eigendom van SOURCING & CREATION. SOURCING & CREATION behoudt alle rechten met betrekking tot haar merken, creaties en informatie. Alle kopieën, of reproducties, met eender welk middel, worden beoordeeld en beschouwd als een vervalsing.



ATTENTION :

Ce symbole apposé sur le produit signifie qu'il s'agit d'un appareil dont le traitement en tant que déchet est soumis à la réglementation relative aux déchets d'équipements électriques et électroniques (DEEE). Cet appareil ne peut donc en aucun cas être traité comme un déchet ménager, et doit faire l'objet d'une collecte spécifique à ce type de déchets. Des systèmes de reprise et de collecte sont mis à votre disposition par les collectivités locales (déchèterie) et les distributeurs. En orientant votre appareil en fin de vie vers sa filière de recyclage, vous contribuerez à protéger l'environnement et empêcherez toute conséquence nuisible pour votre santé.



WARNING:

This symbol attached to the product means that it is an appliance whose disposal is subject to the directive on waste from electrical and electronic equipment (WEEE). This appliance may not in any way be treated as household waste and must be subject to a specific type of removal for this type of waste. Recycling and recovery systems are available in your area (waste removal) and by distributors. By taking your appliance at its end of life to a recycling facility, you will contribute to environmental conservation and prevent any harm to your health.



ACHTUNG:

Dieses Symbol auf dem Produkt bedeutet, dass es sich um ein Gerät handelt, dessen Entsorgung den Vorschriften für elektrische und elektronische Altgeräte (Elektronikschrott) unterliegt. Dieses Gerät darf daher auf keinen Fall als Haushaltsmüll behandelt werden und muss an einer spezifischen Sammelstelle für diesen Typ von Abfall abgegeben werden. Rücknahme- und Sammelsysteme werden Ihnen von den lokalen Gebietskörperschaften (Mülldeponie) und Vertrieben bereitgestellt. Indem Sie Ihr Gerät an seinem Lebensende dem Recycling zuführen, tragen Sie zum Umweltschutz bei und verhindern schädliche Folgen für Ihre Gesundheit.



ATTENTIE:

Dit op het apparaat aangebrachte symbool betekent dat het apparaat aan het einde van de levensduur afgevoerd moet worden volgens de voorschriften voor afgedankte elektrische en elektronische apparatuur (WEEE). Dit apparaat mag dus in geen geval bij het gewone huisafval weggegooid worden maar moet naar een specifiek inzamelpunt teruggebracht worden. De gemeentes (vuilstortplaatsen) of de verkooppunten stellen inzamelsystemen en -punten tot uw beschikking. Door uw apparaat aan het einde van de levensduur in te leveren voor recycling, draagt u bij aan de milieubescherming en voorkomt u schadelijke gevolgen voor de gezondheid.

* Garantie valide à partir de la date d'achat (ticket de caisse faisant foi). Cette garantie ne couvre pas les vices ou les dommages résultant d'une mauvaise installation, d'une utilisation incorrecte ou de l'usure normale du produit.

* Warranty valid from the date of purchase (receipt as proof of purchase). This warranty does not cover defects or damage caused by improper set up, incorrect use, or normal wear and tear of this product.

* Die Garantie läuft ab dem Kaufdatum (maßgeblich ist der Kassenzettel). Diese Garantie deckt keine Mängel oder Schäden, die aus unsachgemäßer Installation, falschem Gebrauch oder der normalen Abnutzung des Produkts resultieren.

* Waarborg geldig vanaf de datum van aankoop (kasticket geldt als bewijs). De garantie dekt geen gebreken of schade die voortvloeien uit een onjuiste installatie, een onjuist gebruik of de normale slijtage van het product.



FR

Cet appareil se recycle

À DÉPOSER EN MAGASIN



À DÉPOSER EN DÉCHÈTERIE



OU

Points de collecte sur www.quefairedemesdechets.fr
Privilégiez la réparation ou le don de votre appareil !



FR



CE

SERVICE RELATION CLIENTS /
Customer Relations Department /
Kundenservice / Klientenafdeling

1, Avenue de la Motte
CS 80137
59811 Lesquin cedex

FABRIQUÉ EN R.P.C. /
Made in China / Hergestellt in VR China /
Gefabriceerd in VRC.

SOURCING & CREATION
1, Avenue de la Motte
59810 Lesquin - FRANCE
contact@sc-ub.com

GARANTIE*

2
ANS
YEARS

WARRANTY*

Art. 8012179
Ref. D5 RGB