

Essentiel **b**

Notice d'utilisation

Pour vous aider à bien vivre votre achat

Climatiseur Split Mobile



SOMMAIRE



CONSIGNES DE SECURITE **2**



CARACTERISTIQUES TECHNIQUES **3**



DESCRIPTION DE L'APPAREIL **4**

CLAVIER ELECTRONIQUE **5**

ACCESSOIRES **5**



DESCRIPTION DE LA TELECOMMANDE **2**



INSTALLATION DE VOTRE CLIMATISEUR **2**

RELIER LES DEUX UNITES **5**



UTILISATION **8**

1. MARCHE / VEILLE **8**

2. MODE **8**

3. COMPRESSEUR **8**

4. SELECTEUR TEMPERATURE **8**

5. AFFICHAGE TEMPERATURE / HEURES PROGRAMMEES **9**

6. MINUTEUR **9**

MINUTEUR ARRET AUTOMATIQUE **9**

MINUTEUR MISE EN MARCHE AUTOMATIQUE **9**

ANNULATION MINUTERIE **9**

7. OSCILLATION **9**

8. TEMOIN RESERVOIR D'EAU PLEIN **9**

9. CARACTERISTIQUES **10**



ENTRETIEN ET NETTOYAGE **10**



GUIDE DE DEPANNAGE **11**

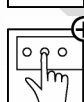

SCHEMA ELECTRIQUE **12**

Vous venez d'acquérir un produit de la marque **Essentiel b** et nous vous en remercions. Nous apportons un soin tout particulier à nos produits au niveau de leur design, de leur ergonomie et de leur simplicité d'usage. Nous espérons que ce produit vous donnera entière satisfaction.



CONSIGNES DE SECURITE

Cet appareil est uniquement destiné à une utilisation domestique.

Le produit doit être installé en respectant les règles nationales d'installation.

AVANT LA MISE EN SERVICE DE VOTRE CLIMATISEUR, CELUI-CI DOIT AVOIR ETE MAINTENU EN POSITION VERTICALE DURANT 2 HEURES AU MINIMUM.

AVERTISSEMENT !!!

Si le câble d'alimentation est endommagé, il doit être remplacé par votre revendeur, son service après-vente ou une personne de qualification similaire afin d'éviter un danger.

Débranchez toujours l'appareil de la prise de courant avant de procéder à son nettoyage ou entretien.

1. Utiliser l'appareil dans une pièce dont les dimensions correspondent à sa capacité de refroidissement / ventilation.
2. Ne pas utiliser le climatiseur près d'appareils à gaz, cheminées ou liquides inflammables.
3. Ne pas incliner votre appareil de plus de 35° en le déplaçant.
4. Manipuler l'appareil avec précaution.
5. Tenir votre climatiseur éloigné d'environ 1 mètre de tout autre appareil d'électroménager pour éviter le risque de perturbations électromagnétiques.
6. Afin d'éviter une surchauffe de l'appareil, nous vous conseillons de l'éloigner d'environ 30 cm d'un mur.
7. Ne pas exposer l'appareil à toutes sources de chaleur directes ou indirectes.
8. Ne pas utiliser cet appareil dans des endroits humides, et ne pas mettre en contact avec l'eau.
9. Ne pas utiliser dans une pièce comble.
10. Ne pas soumettre l'appareil à des chocs ou à des vibrations.
11. Contrôler la tension du réseau. Le climatiseur est prévu uniquement pour une prise de courant avec mise à la terre ayant une tension de raccordement de 230 Volts (50 Hz).
12. L'appareil doit toujours être branché sur une prise de terre. Si l'approvisionnement en courant n'est pas connecté à la terre, vous ne devez absolument pas connecter l'appareil.
13. La fiche doit toujours être facilement accessible lorsque l'appareil est branché.
14. Avant la connexion de l'appareil, contrôler si :
 - la tension de raccordement est bien la même que celle de la plaque signalétique,
 - la prise et l'approvisionnement en courant sont adaptés à l'appareil,
 - la fiche du câble est adaptée à la prise de courant

15. Retirer toujours la fiche de la prise lorsque l'appareil n'est pas utilisé.
16. Un disjoncteur magnétique thermique ou un fusible de sécurité de 16 ampères doit être installé en amont de l'interrupteur principal de votre appareil.
17. Le produit doit être installé en respectant les règles nationales d'installation.
18. Cet appareil n'est pas prévu pour être utilisé par des personnes (y compris des enfants) dont les capacités physiques, sensorielles ou mentales sont réduites, ou des personnes dénuées d'expérience ou de connaissance, sauf si elles ont pu bénéficier, par l'intermédiaire d'une personne responsable de leur sécurité, d'une surveillance ou d'instructions préalables concernant l'utilisation de l'appareil.
19. Il convient de surveiller les enfants pour s'assurer qu'ils ne jouent pas avec l'appareil.
20. Ne pas introduire d'objet dans les ouvertures de l'appareil.
21. Ne jamais utiliser uniquement l'unité centrale sans raccorder l'unité extérieure par le tuyau.

ATTENTION :

Ne jamais laisser fonctionner cet appareil en présence ou à la portée d'enfants sans surveillance.



CARACTERISTIQUES TECHNIQUES

Modèle : ECSM 1701
Tension d'alimentation : 230 V~ 50 Hz
Puissance réfrigérante : 17 000 Btu/h (4.92 KW)
Puissance absorbée : 1730 W
Classe énergétique : C
Gaz réfrigérant : R-407C (1kg)
Programmation 24h
Climatisation 2 vitesses
Débit d'air : 630m³/h
Déshumidification : 2L/h
Pression de refoulement : 2,41 MPa
Pression d'aspiration : 0,73 MPa
Split extérieur avec tube flexible souple de 3 mètres & connections rapide
Panneau de ventilation orientable
Clavier électronique et télécommande
Niveau de bruit (unité intérieure/unité extérieure) : 54 dB (A) / 60 dB (A)
Poids (unité intérieure/unité extérieure) : 36 kg/13 kg
Unité extérieure : IP 24
Fusible : F3.15A/250V

(CE) N 842/2006 : R-407C est un gaz à effet de serre fluorescent relevant du protocole de KYOTO.

Son potentiel de réchauffement planétaire (PRP) est 1652.5

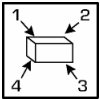

DESCRIPTION DE L'APPAREIL

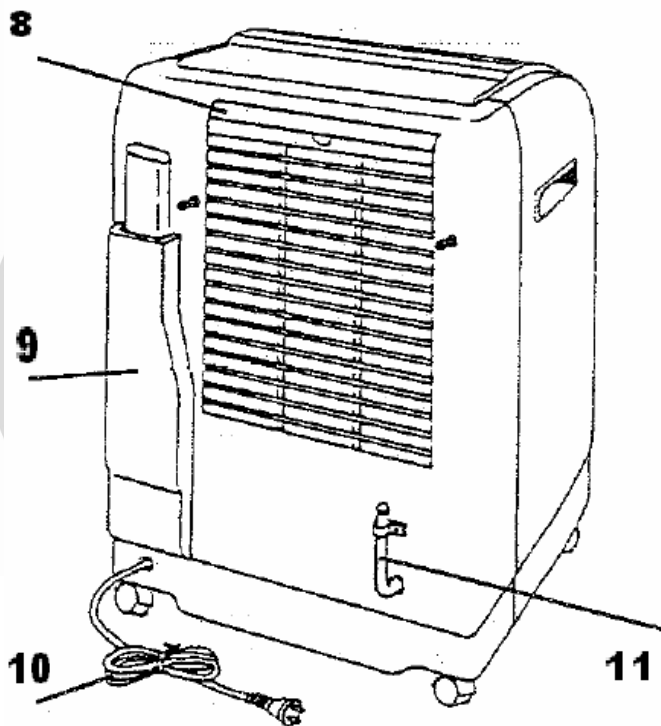
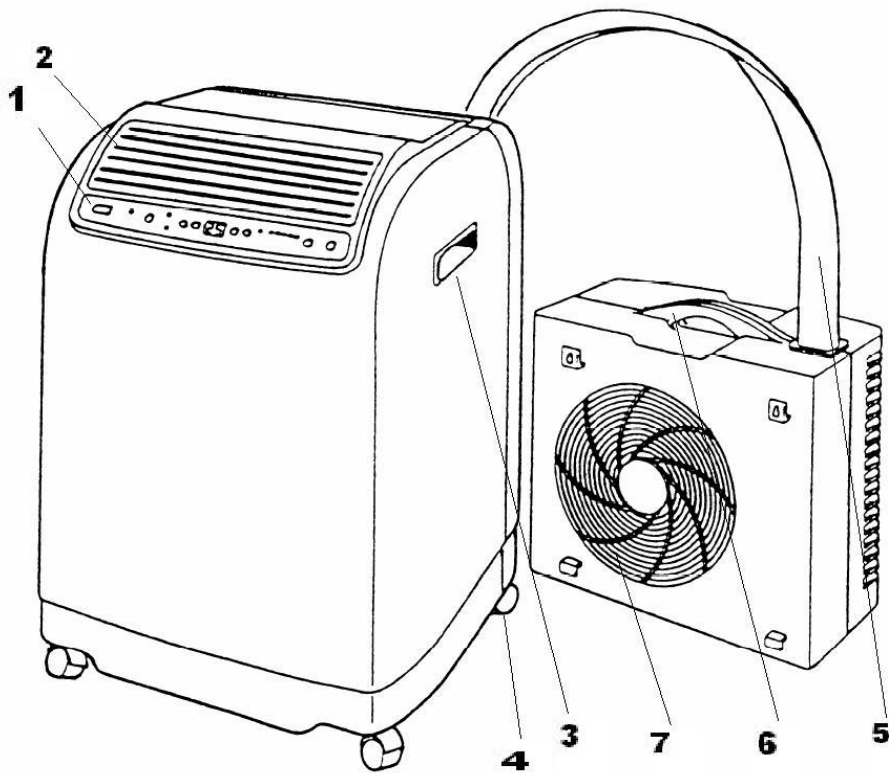

1	Panneau de commande
2	Grille de ventilation
3	Poignée
4	Roulettes
5	Conduit de raccordement HO5RN-F 0.75mm ²
6	Poignée
7	Evacuation d'air
8	Filtre
9	Boîte de raccordement HO5VV-F 3G 1mm ²
10	Câble d'alimentation
11	Tuyau d'évacuation d'eau



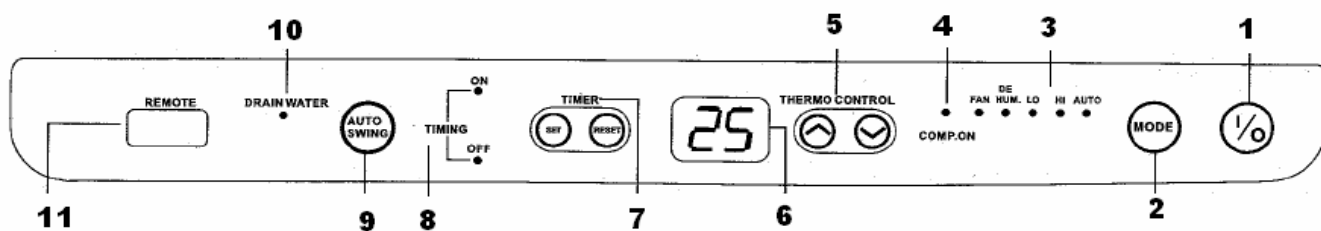

CLAVIER ELECTRONIQUE

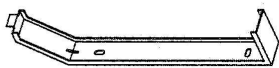
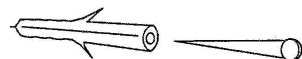

- 1- Interrupteur Marche/Arrêt
- 2- Touche mode
- 3- Témoin mode
- 4- Témoin compresseur
- 5- Sélecteur température
- 6- Affichage température/heures programmées

- 7- Touche programmation minuteur / annulation
- 8- Témoin minuteur
- 9- Touche oscillation
- 10- Témoin réservoir d'eau plein
- 11- Récepteur de signaux

ACCESSOIRES

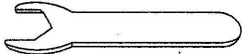
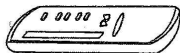
		Quantité
	Support Mural	2
	Vis+chevilles(diamètre 6mm)	4+4
	Vis(diamètre 4mm)	2
	Support bretelle avec crochets	2
	Capuchons anti poussière	2+2
	Clé plate (21mm+24mm)	1+1
	Telecommande	1



DESCRIPTION DE LA TELECOMMANDE

Fonctionne avec 2 piles AAA de 1.5 volts (non fournies).

Respecter les polarités en les insérant.

Vous disposez des mêmes touches et fonctions principales que sur le clavier électronique.

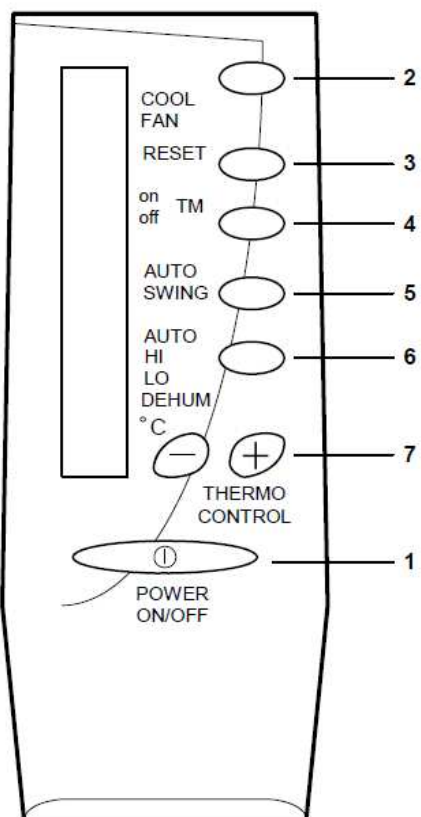

- 1- MARCHE/VEILLE
- 2- REFROIDISSEMENT/ VENTILATION
- 3- ANNULATION MINUTEUR
- 4- PROGRAMMATION MINUTEUR (1-15 Heures, sur l'appareil 1-24 Heures)
- 5- OSCILLATION
- 6- MODE
- 7- REGLAGE TEMPERATURE



INSTALLATION DE VOTRE CLIMATISEUR

Votre climatiseur mobile vous permet une installation et un déplacement facile à l'endroit souhaité.

Le climatiseur est composé d'une partie intérieure et d'une partie extérieure qui sont raccordées par un tuyau flexible d'environ 3 mètres de long :

- A. Placer la partie intérieure (mobile sur roulettes) dans une pièce de votre habitation.

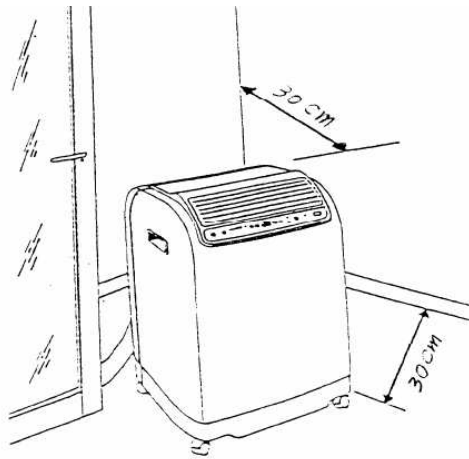

- L'appareil doit être en position verticale et sur un sol plat.
- L'appareil ne doit pas être à proximité d'une baignoire, d'une douche ou dans tout autre endroit humide ou vaporeux.
- Laisser au minimum 30 cm d'espace libre autour de l'appareil afin d'avoir une bonne circulation de l'air.

B. **Placer la partie extérieure** sur le rebord de la fenêtre ou sur le balcon.

NE TORDEZ OU NE PLIEZ PAS FORTEMENT LE CONDUIT DE RACCORDEMENT CAR CELA POURRAIT BLOQUER LA CIRCULATION DU REFRIGERANT.

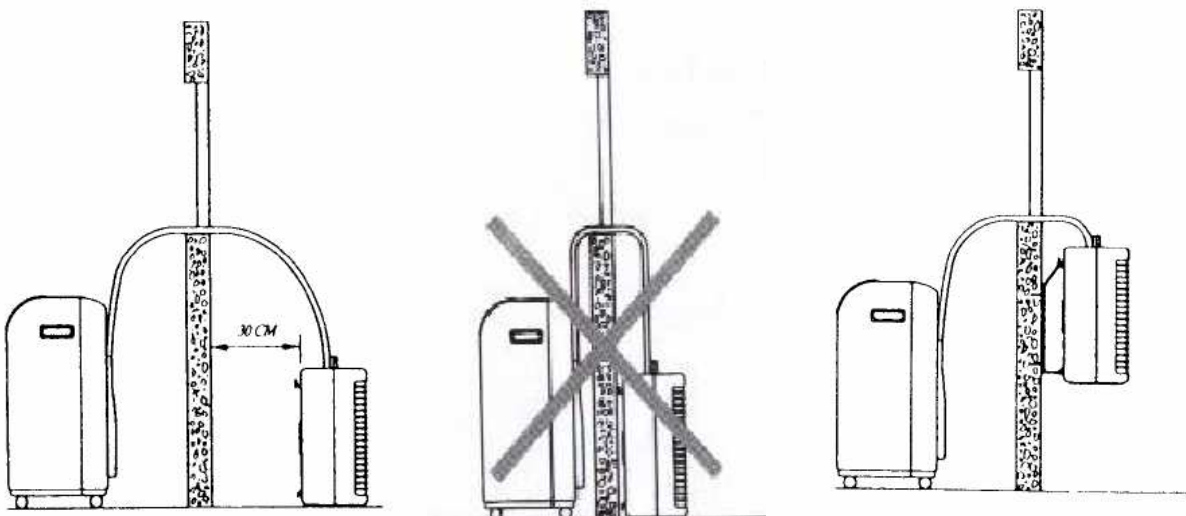

- Elle peut également être suspendue au mur extérieur, mais à une hauteur inférieure à 1,5 mètre du sol. L'accrocher à de plus grandes hauteurs pourrait entraîner des problèmes concernant l'écoulement de l'eau et diminuer la performance de votre climatiseur.
- Il est nécessaire de prévoir une ouverture dans la fenêtre ou la porte pour faire passer le tuyau de raccordement flexible.

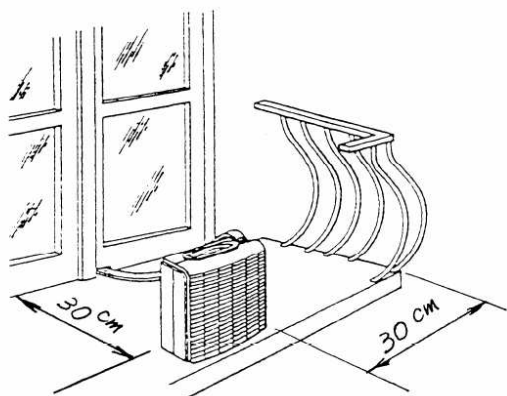

L'unité extérieure peut également être suspendue à l'aide des supports bretelles. Mais veillez à ce qu'il y ait assez d'espace à l'arrière pour l'évacuation de la chaleur.

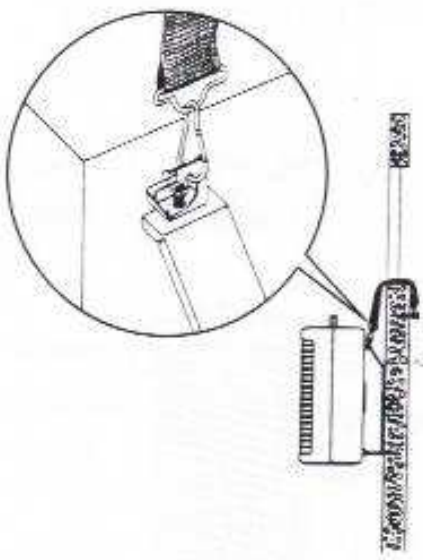

Une autre possibilité est de suspendre l'unité extérieure au mur extérieur et de guider le conduit de raccordement par une ouverture dans le mur. (Diamètre 6 cm au minimum)

Fixer les supports : Vissez les supports avec 4 vis (diamètre 6 mm) et 4 chevilles au mur.

Suspendez l'unité extérieure aux supports.

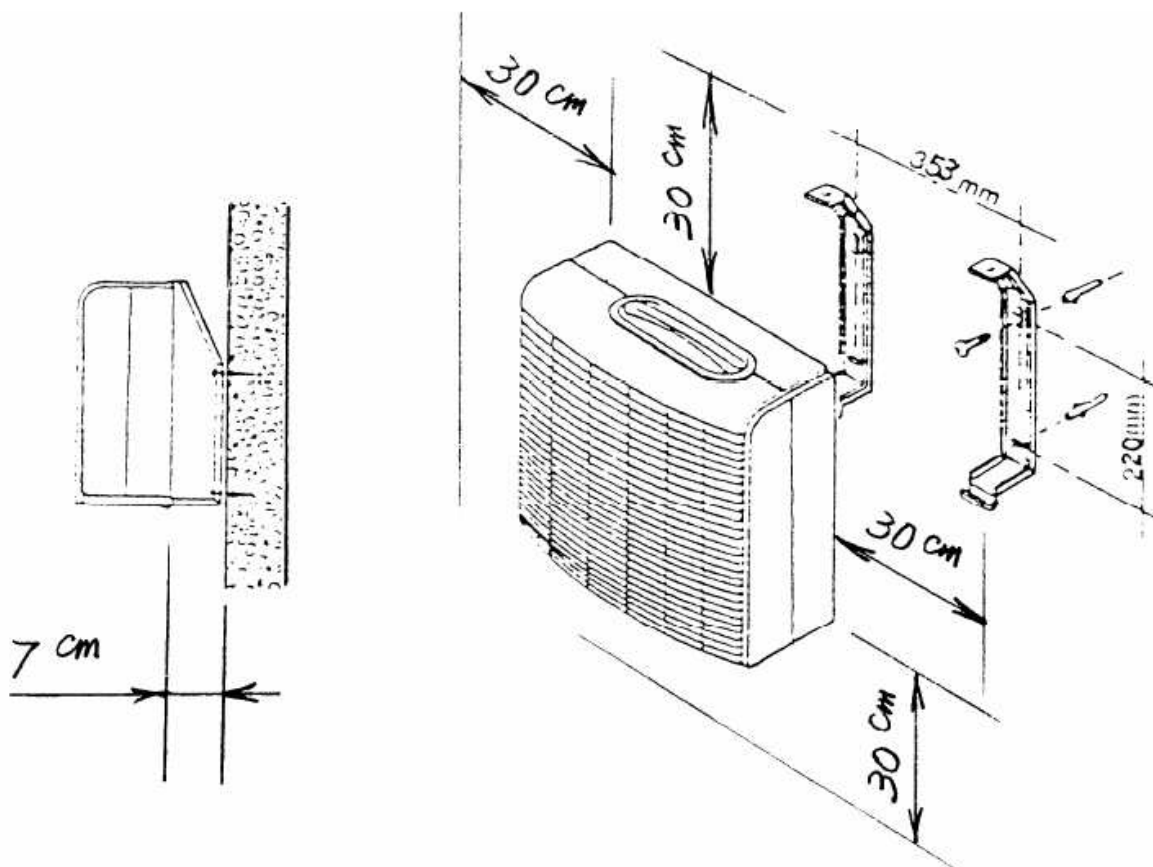

RELIER LES DEUX UNITES

OPERATION A EFFECTUER UNIQUEMENT PAR DES PROFESSIONNELS

Les 2 unités sont déjà reliées et prêtes à l'usage lors de l'achat. Mais vous pouvez séparer les unités pour guider le conduit de raccordement par une ouverture dans le mur.

Travaillez vite et sans interruption.

Séparer les unités

1. Débrancher la fiche de la prise et dévisser le couvercle de protection au dos de l'unité intérieure.
2. Dévisser la pince métallique qui fixe le conduit de raccordement à l'unité centrale.

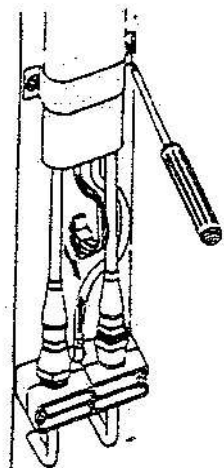
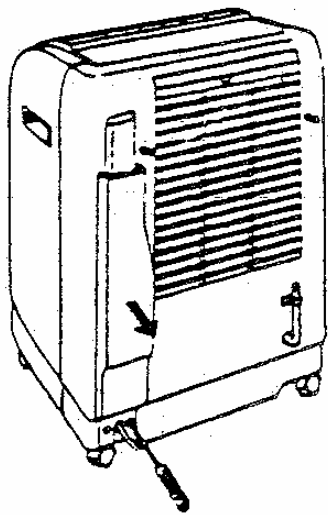

3. Dévisser d'abord le tuyau gauche avec la clé 24 mm.

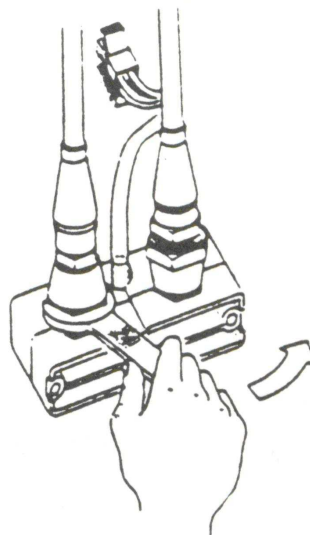

4. Puis sur le tuyau droit, maintenir la partie supérieure avec la clé 21 mm et dévisser la partie inférieure.

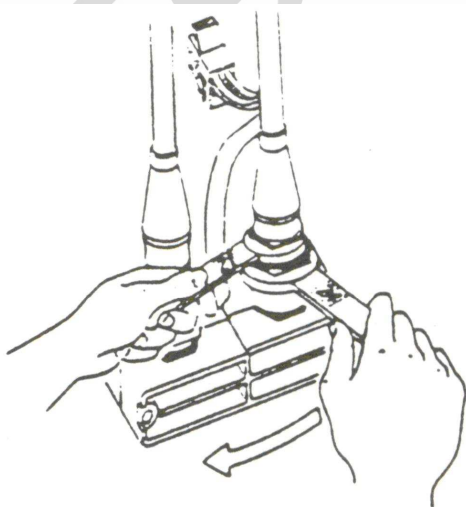

5. Débrancher le connecteur électrique en appuyant sur le rabat latéral et déconnecter le tuyau d'évacuation.

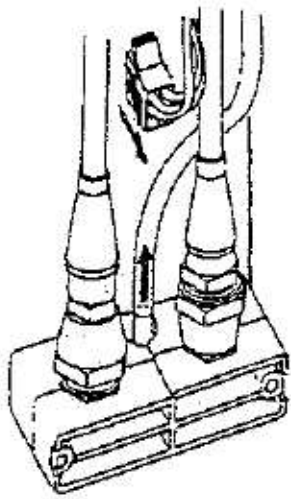

6. Fermer les ouvertures avec les bouchons anti poussière pour la protection. Vous pouvez séparer les 2 unités et le conduit de raccordement peut être guidé par une ouverture dans le mur.

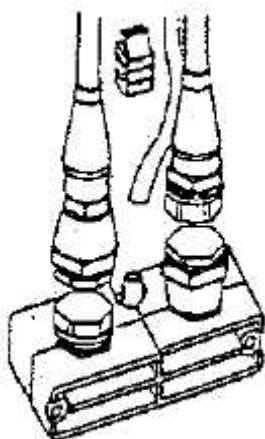

Lorsque les 2 unités sont correctement installées, vous pouvez les relier de nouveau. Suivez pour cela les points 1 à 6 dans l'ordre inverse

ATTENTION : En raccordant les tuyaux, vissez les tuyaux d'abord à la main, puis serrez avec les clés.

Les tuyaux doivent être raccordés de manière étanche. Vous pouvez vérifier en humidifiant le raccord avec un peu d'eau savonneuse. Si la connexion est étanche, il n'y aura pas de formation de bulles.

IMPORTANT

Nous vous conseillons vivement de faire réaliser cette opération par un professionnel ou une personne habilitée. Toutefois, si vous tenez à la réaliser vous-même, veillez à respecter rigoureusement les points suivants :

- Maintenir une pression dans l'axe sur les tuyaux lors des opérations de dévissage et de vissage des tuyaux de gaz réfrigérant.

- Réaliser ces opérations le plus rapidement possible en retirant très vite le tuyau dévissé et en revissant très vite le tuyau à remettre en place, tout en maintenant une pression constante dans l'axe tant que le vissage n'est pas totalement terminé.
- Le respect de ces consignes évitera la fuite importante du gaz réfrigérant.

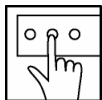

UTILISATION

ATTENTION :

Avant la mise en service de votre climatiseur, celui-ci doit avoir été maintenu en position verticale durant 2 heures au minimum.

1. MARCHÉ / VEILLE

Appuyez sur la touche « **MARCHÉ / VEILLE** » pour mettre en marche ou pour l'arrêt. Si la température ambiante est supérieure à 25°C, l'appareil refroidit

2. MODE

Permet de régler la fonction désirée pour laquelle la lampe témoin s'allumera :

L'ordre des modes est : AUTO → HI → LO → DEHUM → FAN

AUTO : Sélection de la température, refroidissement lorsque la température ambiante est supérieure à la température sélectionnée. La vitesse de ventilation est automatique.

HI : Vitesse de ventilation forte, refroidissement lorsque la température ambiante est supérieure à la température sélectionnée.

LO : Vitesse de ventilation basse, refroidissement lorsque la température ambiante est supérieure à la température sélectionnée.

DEHUM : Vitesse de ventilation basse, déshumidification lorsque la température ambiante est supérieure à la température sélectionnée.

FAN : Ventilation sans refroidissement

Lors du passage du mode DEHUM (Déshumidification) au mode FAN puis AUTO, si vous restez en mode FAN pendant plus de 5 secondes, le compresseur s'arrêtera et en mode AUTO, il faudra attendre plus de 3 minutes pour que le compresseur redémarre.

3. COMPRESSEUR

Pour augmenter la durée de vie du compresseur, celui-ci a été réglé de telle façon qu'il ne se déclenche que 3 minutes après la (re)mise en marche de l'appareil. Le témoin du compresseur clignote pendant ces 3 minutes de protection.

Le système de refroidissement est désactivé dès que la température ambiante est inférieure à la valeur réglée. Le ventilateur continue à fonctionner à la vitesse réglée. Lorsque la température ambiante remonte au-dessus de la valeur réglée, le refroidissement reprend.

4. SELECTEUR TEMPERATURE

Permet de régler la température à maintenir (entre 16°C et 30°C)



= augmentation de la température



= baisse de la température

5. AFFICHAGE TEMPERATURE / HEURES PROGRAMMEES

L'affichage indique la température de refroidissement sélectionnée, sauf quand vous appuyez sur les touches de programmation, dans ce cas, les heures programmées seront indiquées pendant 5 secondes.

6. MINUTEUR

MINUTEUR ARRET AUTOMATIQUE

Lorsque l'appareil est allumé

Le bouton **SET** « **MINUTEUR** » permet de régler une durée de fonctionnement entre 1 heure et 24 heures (lampe témoin : **Timing off** allumée). Lorsque ce temps est écoulé, l'appareil se met à l'arrêt.

Appuyez sur la touche de programmation **SET** pendant que l'appareil est en marche jusqu'à ce que la durée désirée soit indiquée. L'heure programmée augmente à chaque appui sur le bouton **SET**.

Si vous appuyez sur l'interrupteur **MARCHE/VEILLE** pendant la programmation, la programmation sera effacée et l'appareil s'éteindra.

MINUTEUR MISE EN MARCHE AUTOMATIQUE

Lorsque l'appareil est éteint

Le bouton **SET** « **MINUTEUR** » permet de régler une durée entre 1 heure et 24 heures avant que l'appareil se mette en marche automatiquement (lampe témoin : **Timing on** allumée)

Appuyez sur la touche de programmation **SET** pendant que l'appareil est en marche jusqu'à ce que la durée désirée soit indiquée. L'heure programmée augmente à chaque appui sur le bouton **SET**.

Si vous appuyez sur l'interrupteur **MARCHE/VEILLE** pendant la programmation, la programmation sera effacée et l'appareil s'éteindra.

ANNULATION MINUTERIE

Le bouton **RESET** permet d'annuler la programmation de la minuterie

7. OSCILLATION

Appuyez sur cette touche pour que les lamelles horizontales oscillent lentement de haut en bas.

En appuyant une nouvelle fois, l'oscillation s'arrête à la position souhaitée.

Attention : ne pas ajuster les lamelles à la main, cela cause des dommages.

8. TEMOIN RESERVOIR D'EAU PLEIN

Le témoin du réservoir clignote et un signal sonore est émis lorsque l'eau condensée s'est accumulée et doit être vidée. Le compresseur s'éteint automatiquement, il faut vider le réservoir par le tuyau d'évacuation à l'arrière de l'unité intérieure. L'appareil ne fonctionne pas tant que l'eau n'a pas été vidangée.

IMPORTANT

Afin d'optimiser le rendement de votre climatiseur, nous vous recommandons de ne pas l'exposer directement aux rayons du soleil lors de son fonctionnement (si possible, tirez les rideaux ou fermez les volets).

9. CARACTERISTIQUES

Pour augmenter la durée de vie du compresseur, celui-ci a été réglé de telle façon qu'il ne se déclenche que 3 minutes après la (re)mise en marche de l'appareil. Le témoin du compresseur clignote pendant ces 3 minutes de protection.

Le système de refroidissement est désactivé dès que la température ambiante est inférieure à la valeur réglée. Le ventilateur continue à fonctionner à la vitesse réglée. Lorsque la température ambiante remonte au-dessus de la valeur réglée, le refroidissement reprend.



ENTRETIEN ET NETTOYAGE

1. Pour toutes opérations d'entretien et de nettoyage, il est **IMPERATIF** de débrancher l'appareil pour des raisons de sécurité.

2. Ne pas utiliser de produits chimiques ou de détergents pour le nettoyage, qui pourraient facilement abîmer ou déformer votre appareil.

3. Filtre à air :

> Pour une meilleure efficacité, nous vous recommandons de nettoyer régulièrement le filtre, si nécessaire.

> Extraire le filtre.

> Laver le filtre à l'eau savonneuse tiède, le rincer et le sécher avant de le replacer dans son compartiment ou utiliser un aspirateur pour le nettoyer.

> ***Ne jamais utiliser l'appareil sans filtre.***

4. Nettoyer le climatiseur avec un chiffon légèrement humide, et le sécher.

5. Rangement de votre climatiseur :

- Vider le réservoir d'eau comme d'habitude.

- Nettoyer le filtre.

- Placer l'appareil en position de ventilation durant quelques heures, afin que l'intérieur de l'appareil sèche bien entièrement.

- Ranger l'appareil dans un endroit sec, non accessible aux enfants.



GUIDE DE DEPANNAGE

Problèmes rencontrés	Causes	Solutions
L'appareil ne fonctionne pas		S'assurer que l'appareil est bien branché correctement et qu'il y a du courant
L'appareil ne fonctionne pas assez	1) Appareil exposé au soleil	> Le déplacer ou tirer les rideaux
	2) Fenêtres ou portes ouvertes, beaucoup de monde ou de sources de chaleur.	
	3) Filtre colmaté	> Nettoyer ou remplacer
	4) Arrivée d'air ou évacuation d'air bouchée ou bloquée	> Déboucher
	5) Température ambiante en dessous du pré réglage	> Régler à une autre température
L'appareil est bruyant	L'appareil n'est pas sur une surface plane	Mettre l'appareil sur une surface plane (moins de vibrations)
Le compresseur ne fonctionne pas	Protection de surchauffe actionnée	Attendre que la température soit baissée

N'essayer jamais de démonter ou de réparer vous-même l'appareil. Dans le cas d'une réparation non compétente, la garantie est annulée.

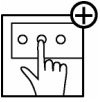

SCHEMA ELECTRIQUE

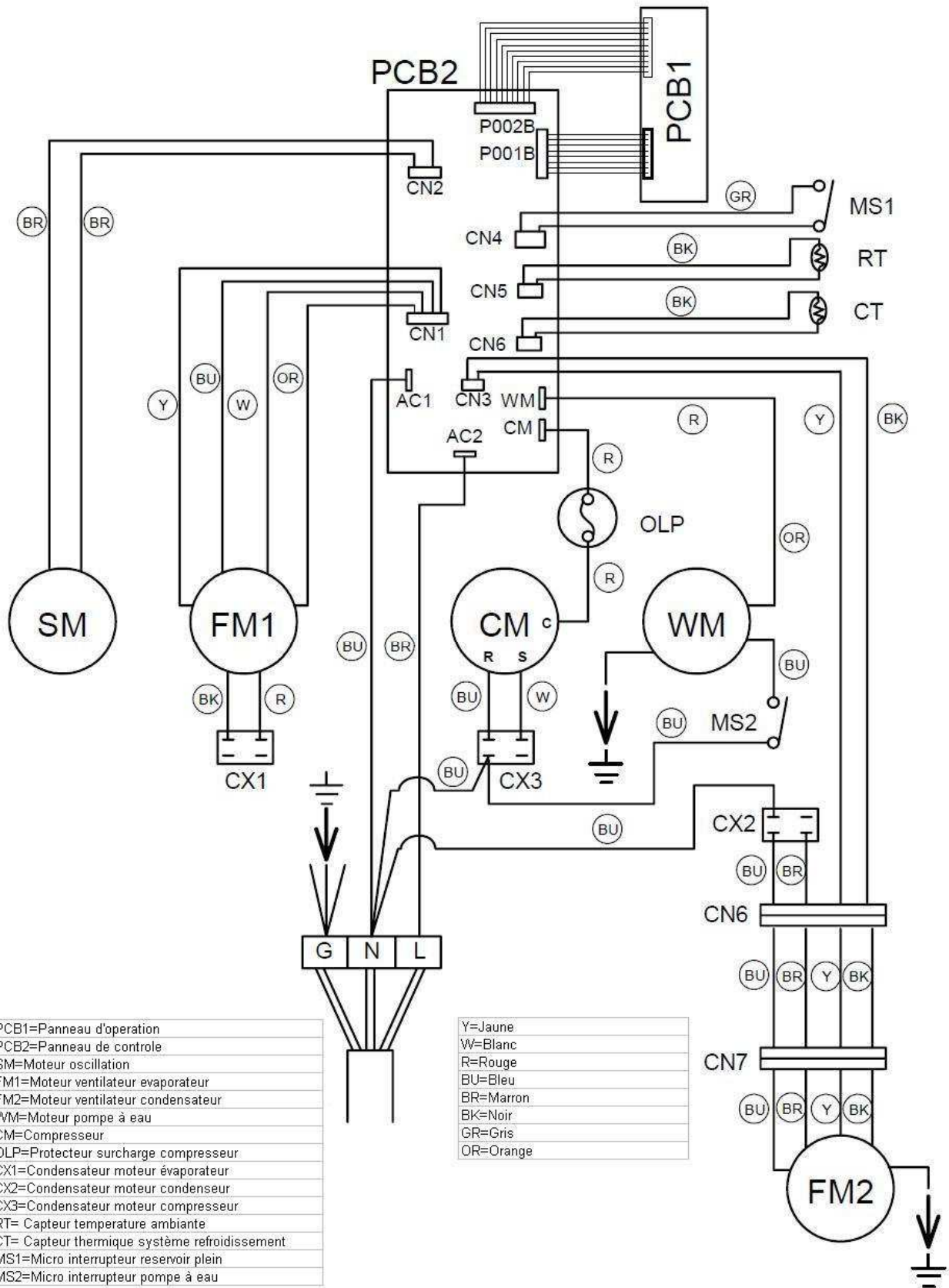

Essentiel

GARANTIE
1
an
GARANTIE*

Testé dans nos laboratoires

*Garantie valide à partir de la date d'achat (ticket de caisse faisant foi). Cette garantie ne couvre pas les vices ou les dommages résultant d'une mauvaise installation, d'une utilisation incorrecte, ou de l'usure normale du produit.



Protection de l'environnement

Ce logo apposé sur le produit signifie qu'il s'agit d'un appareil dont le traitement en tant que déchet rentre dans le cadre de la directive 2002/96/CE du 27 janvier 2003, relative aux déchets d'équipements électriques et électroniques (DEEE). La présence de substances dangereuses dans les équipements électriques et électroniques peut avoir des effets potentiels sur l'environnement et la santé humaine dans le cycle de retraitement de ce produit. Ainsi, lors de la fin de vie de cet appareil, celui-ci ne doit pas être débarrassé avec les déchets municipaux non triés. En tant que consommateur final, votre rôle est primordial dans le cycle de réutilisation, de recyclage et les autres formes de valorisation de cet équipement électrique et électronique. Des systèmes de reprise et de collecte sont mis à votre disposition par les collectivités locales (déchetteries) et les distributeurs. Vous avez l'obligation d'utiliser les systèmes de collecte sélective mise à votre disposition.

Essentiel

Service Clientèle
Essentiel b
CRT Lesquin
Rue de la haie Plouvier
F - 59273 - FRETIN



FABRIQUÉ EN R.P.C.
SOURCING & CRÉATION
CRT LESQUIN
F-59273 FRETIN