

SCHNEIDER

Détacheur vapeur multifonction

Manuel d'utilisation

Instructions importantes de sécurité lisez attentivement et conservez ces instructions

SCVCO4DEXL

LETTRÉ DE REMÉRCIEMENT

Merci d'avoir choisi Schneider ! Avant d'utiliser votre nouveau produit Schneider, veuillez lire attentivement ce manuel afin de vous assurer que vous savez utiliser les caractéristiques et les fonctions offertes par votre nouvel appareil en toute sécurité.

Contenu

1. Précautions d'avertissement de sécurité	4
2. Machine à assembler et à démonter	7
2.1 Corps principal et accessoires	
2.2 Capot de brosse pour épousseter les tissus d'ameublement	
2.3 Coussinet en poils	
2.4 Auto nettoyage	
3. Entretien	9
3.1 Nettoyage de la brosse à épousseter	
3.2 Stockage	
3.3 Nettoyage du réservoir d'eau	
3.4 Lotion nettoyante antibactérienne	
4. Bouton et écran	11
4.1 Informations affichées	
5. Spécifications du produit	12
6. Dépannage	13
7. Élimination et recyclage	14
8. La garantie	15

1. Précautions d'avertissement de sécurité

⚠ Pour réduire le risque d'incendie, de choc électrique ou de blessure, suivez les exigences ci-dessous :

- Cet appareil peut être utilisé par des personnes ayant des capacités physiques, sensorielles ou mentales réduites ou dénuées d'expérience ou de connaissance, s'ils (si elles) sont correctement surveillé(e)s ou si des instructions relatives à l'utilisation de l'appareil en toute sécurité leur ont été données et si les risques encourus ont été appréhendés. Les enfants ne doivent pas jouer avec l'appareil. Le nettoyage et l'entretien par l'utilisateur ne doivent pas être effectués par des enfants ;
- Ne pas incinérer cet appareil ;
- Ne pas plonger dans l'eau ou tout autre liquide ;
- Placez-le hors de portée des enfants
- Maintenir l'appareil hors de portée des enfants lorsqu'il est alimenté ou en train de refroidir ;
- N'exposez pas l'appareil à des flammes ou à des températures excessives et assurez-vous que le câble est éloigné de la surface chauffée pour éviter toute déformation et tout dommage ;
- Connectez-vous à une prise électrique correctement mise à la terre ;

- L'utilisateur ne doit pas laisser cet appareil sans surveillance lorsqu'il est raccordé à l'alimentation ;
- Ne modifiez pas la fiche et n'utilisez pas un cordon ou une fiche endommagée.
Si le câble d'alimentation est endommagé, il doit être remplacé par le fabricant, son service après-vente ou des personnes de qualification similaire afin d'éviter un danger ;
- Débranchez la prise électrique lorsque vous ne l'utilisez pas et avant de nettoyer, entretenir, ou réparer cet appareil ;
- Pincez la fiche du cordon d'alimentation et débranchez-la, pas le cordon d'alimentation ;
- Ne tenez pas la fiche du cordon avec les mains mouillées ;
 - Ne tirez pas sur le câble et ne soulevez pas l'appareil à travers le câble ;
- N'utilisez pas d'appareils endommagés ou modifiés ;
- La fiche de prise de courant du câble d'alimentation doit être enlevée du socle avant de nettoyer l'appareil ou d'entreprendre les opérations d'entretien.
- Ne nettoyez pas de gros morceaux pointus (verre), de produits nocifs (solvants, détartrants), de produits agressifs (acides, détergents), de combustibles et explosifs (essence ou alcool), d'objets brûlants ou fumants (cigarettes, allumettes ou cendres chaudes).
- Assurez-vous d'utiliser les accessoires recommandés par le fabricant ;

- N'utilisez pas cet appareil sur du cuir, des meubles ou des revêtements de sol cirés, des fibres synthétiques, velours ou autres matériaux périssables et sensibles à la vapeur ;
- Ne laissez pas la vapeur être pulvérisée directement sur les personnes et les animaux ;
- Du liquide ou de la vapeur ne doivent pas être dirigés vers des équipements comportant des composants électriques, tels que l'intérieur des fours ;
- Éteignez tous les contrôleurs avant de les débrancher ;
- Les films plastiques peuvent être dangereux et les enfants doivent être tenus à l'écart des films plastiques pour éviter toute suffocation ;
- Si l'appareil est tombé au sol, endommagé, laissé à l'extérieur ou tombé dans l'eau et ne fonctionne pas correctement, n'essayez pas de le faire fonctionner, mais apportez-le à un centre de réparation agréé pour réparation ; Ou appelez la après-vente pour obtenir des conseils et des informations de traitement pertinentes ;
- Assurez-vous d'utiliser cet appareil comme spécifié dans ce manuel.
- L'appareil ne doit pas être utilisé s'il a subi une chute, s'il y a des signes visibles de dommages ou s'il fuit.
- L'appareil doit être débranché après usage et avant l'entretien par l'utilisateur.
- Il est recommandé d'utiliser de l'eau distillée.
- Cet appareil n'est pas conçu pour aspirer à sec, veuillez ne pas aspirer directement les déchets/poussière. En cas de dysfonctionnement, l'appareil sera traité en réparation dans nos ateliers, toutes constatations liées à une mauvaise utilisation seront refusées sous garantie.



MISE EN GARDE : Danger de brûlure par liquide chaud.

2. Machine à assembler et à démonter

2.1 Corps principal et accessoires

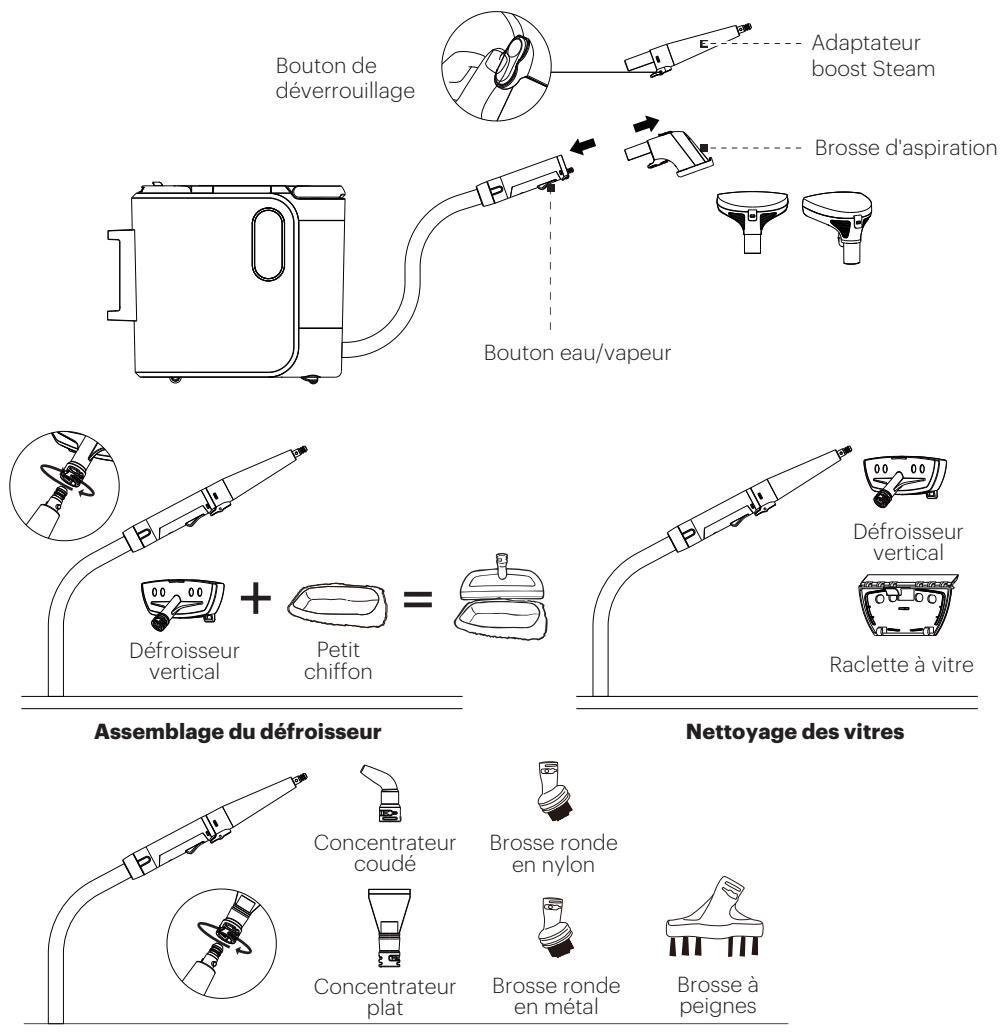

Assemblage du défroisseur

Nettoyage des vitres

Assemblage des accessoires à vapeur

2.2 Partie supérieure transparente de la brosse à tissu principale et de la brosse à tissu extra large

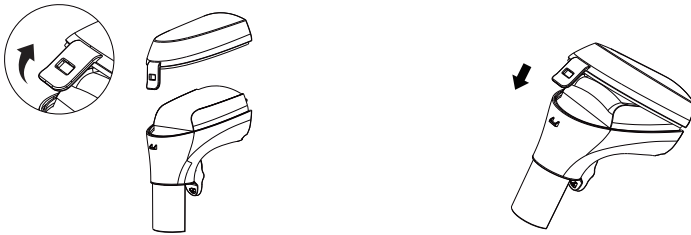

2.3 Partie de la bosse avec poils nylon

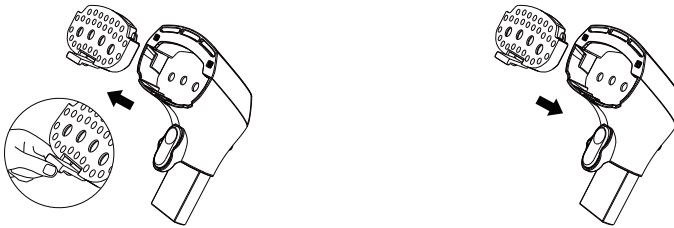

2.4 Cache pour autonettoyage de la brosse d'aspiration

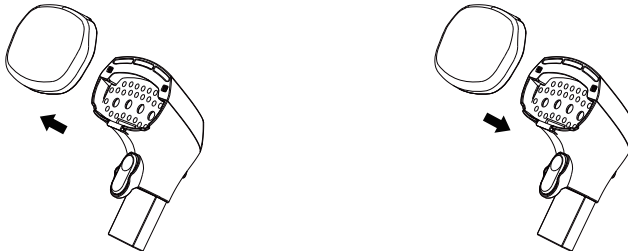

3. Entretien

3.1 Nettoyage de la brosse à tissu principale et de la brosse à tissu extra large

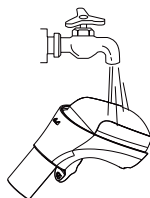

3.2 Stockage

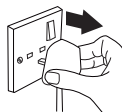

Rangez le flexible et le cordon électrique dans l'enrouleur, essuyez la machine et videz les réservoirs avant de la ranger dans un endroit sec. Lavez l'intérieur du réservoir à eau sale.

3.3 Nettoyage du réservoir d'eau

Pour minimiser l'accumulation de tartre dans le réservoir d'eau :

1. Videz le réservoir d'eau après chaque utilisation ; ne laissez pas l'eau rester dans le réservoir d'eau pendant la nuit (il est recommandé d'utiliser de l'eau distillée au lieu de l'eau du robinet ordinaire).

2. Détartrez régulièrement le réservoir d'eau. Dans les zones où l'eau est très dure, un détartrage peut être nécessaire jusqu'à une fois par mois.

- Verser la dose de produit détartrant, en suivant les instructions d'utilisation du produit (les doses recommandées varient selon le produit utilisé) dans la cuve de votre appareil.
- Branchez votre nettoyeur vapeur pour faire chauffer l'eau.
- Faites-le fonctionner quelques minutes pour que le produit se répande bien dans tous les interstices de la tuyauterie et dans les buses.
- Débranchez-le et laissez-le complètement refroidir avant de vider la cuve.

3. Une fois le détartrage terminé, videz le réservoir d'eau et rincez-le plusieurs fois à l'eau douce. Cela doit garantir qu'il ne reste aucun résidu dans le réservoir d'eau.

Veillez noter que si ce produit est retourné au service après-vente pendant la période de garantie avec des défauts directement liés à l'accumulation de tartre, il sera soumis à des frais de réparation.

3.4 Lotion nettoyante antibactérienne

Précautions d'emploi : Diluer 1 bouchon dans le réservoir d'eau propre du. Produit nettoyant pour tout type de surface : Moquette, tapis, tissu de canapé, siège de voiture en tissu...

Instructions de manipulation : Portez des gants en caoutchouc, en néoprene ou en vinyle lorsque vous le manipulez. Il est toujours recommandé de porter des lunettes de sécurité anti-eclaboussures lors du versement ou de la manipulation de tout produit de nettoyage liquide.

Ne pas utiliser :

1. Détergent avec une base acide fort (niveau de pH 1-4)
Exemple : vinaigre, nettoyant pour toilettes, nettoyant pour moisissures.
2. Détergent avec une base alcaline forte (niveau de pH > 10)
Exemple : eau de Javel, bicarbonate de soude.
3. Détergent à base d'alcool
Exemple : alcool méthylique, alcool ménager.

4. Bouton et écran

4.1 Informations affichées



Allumer/suspendu
Blanc clignotant : veille
Éclairage blanc : fonctionne



Mode eau froide
Accessoire à utiliser : la brosse d'aspiration



Mode eau chaude
Accessoire à utiliser : la brosse d'aspiration



Mode vapeur et aspiration
Accessoire à utiliser : la brosse d'aspiration



Mode vapeur uniquement
Accessoire à utiliser : Tous les accessoires à vapeur



Avertissement
Eclairage rouge : réservoir d'eau sale plein/retiré

Conseils : continuez à appuyer sur «  » + « mode eau froide » pendant 3 secondes pour activer/désactiver la voix.

Lorsque l'appareil est branché et en mode "attente", si vous n'avez appuyé sur aucun bouton dans les 10 minutes, le voyant d'alimentation sur l'écran clignotera et les autres voyants de l'écran s'éteindront et passeront en mode veille. Appuyez sur n'importe quel bouton et le voyant bleu sur l'écran s'allumera, le voyant du bouton d'alimentation clignotera jusqu'à ce que l'appareil soit prêt à utiliser (préchauffage), et le voyant du mode choisi restera allumé.

5. Spécifications du produit

Description	SCVCO4DEXL
Numéro de modèle.	VCW94110
Vol	220-240V
Pouvoir	2000 W
Réservoir sale	1300ml
Réservoir propre	1600ml
Cable Length	5m
Poids	6kg

6. Dépannage

Problème	Cause possible	Solution
Le nettoyeur vapeur multifonction ne fonctionne pas.	Prise mal connectée	Branchez en bonne position
	Mode sans vapeur accessoire à vapeur	Changer d'accessoires
	Réservoir sale plein	Nettoyer et vider le réservoir d'eau sale
Pas de vapeur	Réservoir propre épuisé	Remplir d'eau
	En attente de la montée en chauffe de la vapeur Lorsque vous sélectionnez le mode « vapeur et aspiration » ou le mode « vapeur seulement », la vapeur doit être préchauffée, il n'est pas possible d'émettre la vapeur immédiatement. Le voyant de ces deux modes clignote pendant le processus de préchauffage de la vapeur. Par conséquent, pendant ce court instant, aucune vapeur ne sera émise. Une fois que le voyant cesse de clignoter, cela signifie que la vapeur est prête pour le mode de nettoyage.	Attendre la fin de la montée en chauffe de la vapeur
Trop d'eau qui sort de la brosse de nettoyage (eau de condensation)	Utilisation trop prolongée d'un mode nettoyage	Laissez le produit en repos un moment
	Eau de condensation dans le tuyau au début	Attendez 1 minute après le démarrage de la vapeur

7. Élimination et recyclage

Exclusion de garantie:

La garantie ne s'étend pas aux composantes fragiles telles que le verre, le plastique ou les ampoules.

L'obligation de garantie ne peut être invoquée en cas de légères divergences par rapport à la nature de l'appareil se révélant insignifiantes pour sa qualité et son usage, ni en cas de dommages liés aux réactions chimiques et électrochimiques provoquées par l'eau, aux conditions environnementales anormales, aux conditions d'utilisation inappropriées, ou encore lorsque l'objet est entré en contact avec des substances inadaptées.

De même, la garantie ne couvre pas les défauts de l'appareil liés au transport qui ne relève pas de notre responsabilité, ni les dégâts dus à une installation ou un montage non conformes, à une mauvaise utilisation, à un usage ménager non habituel, à un défaut d'entretien ou au non-respect des indications d'utilisation ou de montage. Le droit à la garantie s'éteint en cas de réparations ou interventions entreprises par des tiers non habilités par nos soins ou lorsque l'appareil a été muni de pièces de rechange, de compléments ou autres accessoires qui ne sont pas des pièces d'origine et que celles-ci ont causé une défaillance de l'appareil.



Élimination

La présence de ce logo sur le produit signifie que l'élimination de l'appareil est régie par la directive 2012/19/UE du 4 juillet 2012 relative aux déchets d'équipements électriques et électroniques (DEEE).

Toute substance dangereuse contenue dans un équipement électrique ou électronique peuvent avoir un impact potentiel sur l'environnement et la santé lors du recyclage. Par conséquent, à la fin de la durée de vie utile du appareil, il ne doit pas être jeté avec les déchets municipaux mélangés.

Votre rôle en tant que consommateur final est essentiel en termes de réutilisation, de recyclage et d'obtention d'autres types de création de valeur à partir de ce produit. Différents systèmes de collecte et d'échange organisés par les collectivités locales (déchetteries) et les distributeurs peuvent être choisis. Il est de votre devoir d'utiliser ces possibilités.

8. La garantie

La garantie sera annulée en cas d'élimination de la plaque signalétique et/ou du numéro de série du produit.

Service après-vente

Pour obtenir des informations sur les produits ou commander des pièces détachées, veuillez appeler le 01 61 44 02 70 et choisir l'option appropriée.

Vous pouvez aussi contacter le service client par mail à cette adresse :

Service.Client@schneiderconsumer.com

Pièces détachées et accessoires

Les pièces détachées et accessoires pour votre appareil sont disponibles sur notre site dédié www.expercare.fr. Lorsque vous commandez des pièces, merci d'indiquer le modèle de votre appareil.

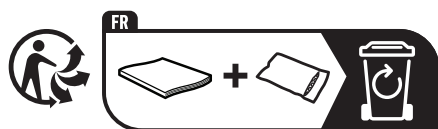

Points de collecte sur www.quefairedemesdechets.fr
Privilégiez la réparation ou le don de votre appareil !

Ce produit est importé par :
SCHNEIDER CONSUMER GROUP
12, rue Jules Ferry, 93110 Rosny-sous-Bois, FRANCE

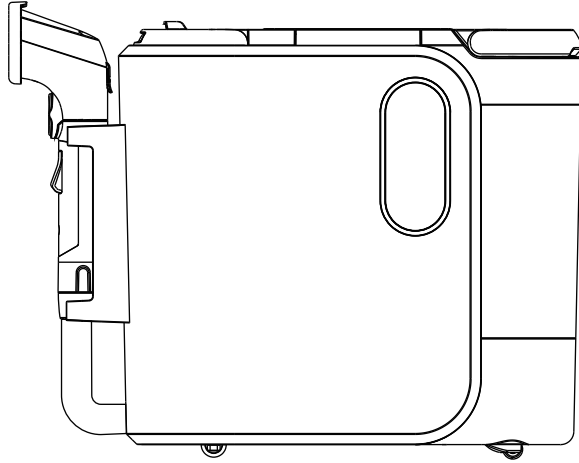

SCHNEIDER

Multifunction steam cleaner

Instructions Manual

Important Safety Instructions. Read carefully and save these instructions for future reference.

SCVCO4DEXL

LETTER OF THANKS

Thank you for choosing Schneider! Before using your new Schneider product, please read this manual carefully to ensure that you know how to use the features and functions offered by your new device safely.

Content

1. Safety Warning Precautions	2
2. Machine Assemble and Disassemble	5
2.1 Main body and accessories	
2.2 Transparent upper part of the main fabric brush	
2.3 Part of the hump with nylon bristles	
2.4 Cover for self-cleaning of the main fabric brush	
3. Maintenance	7
3.1 Cleaning the main fabric brush	
3.2 Storage	
3.3 Water tank cleaning	
3.4 Antibacterial cleaning solution	
4. Button and Display	9
4.1 Display information	
5. Product Specifications	10
6. Troubleshooting	11
7. Disposal and Recycling	12

1. Safety Warning Precautions

! To reduce the risk of fire, electric shock, or injury, follow the requirements below:

- This appliance can be used by children aged from 8 years and above and persons with reduced physical, sensory or mental capabilities or lack of experience and knowledge if they have been given supervision or instruction concerning use of the appliance in a safe way and understand the hazards involved.
Children shall not play with the appliance.
Cleaning and user maintenance shall not be made by children without supervision;
- Do not incinerate this unit;
- Do not immerse in water or any liquid;
- Place it out of the reach of children
- Keep the appliance out of reach of children when it is energized or cooling down;
- Do not expose the device to flames or excessive temperatures, and ensure that the cable is kept away from the heated surface to avoid deformation and damage;
- Connect to a properly grounded electrical outlet;
- The appliance shall not be left unattended while it is connected to the supply mains;

- If the supply cord is damaged, it must be replaced by the manufacturer, its service agent or similarly qualified persons in order to avoid a hazard;
- The instructions for vacuum cleaners incorporating rotating brushes or similar devices, and water-suction cleaning appliances, shall state that the plug must be removed from the socket-outlet before cleaning or maintaining the appliance;
- The appliance has to be unplugged after use and before carrying out **user maintenance** on the appliance;
- Pinch the plug of the power cord and unplug it, not the power cord;
- Do not hold the cord plug with wet hands;
- Do not pull on the cable or lift the device through the cable;
- Do not use damaged or modified devices;
- Do not clean sharp large pieces (glass), harmful products (solvents, descalers), aggressive products (acids, detergents), combustibles and explosives (gasoline or alcohol), burning or smoking objects (cigarettes, matches or hot ashes).
- Be sure to use accessories recommended by the manufacturer;
- Do not allow steam to be sprayed directly into people and animals;
- Do not use this unit on leather, waxed furniture or flooring, synthetic fibers, velvet or other perishable, steam-sensitive materials;

- The liquid or steam must not be directed towards equipment containing electrical components, such as the interior of ovens;
- Turn off all controllers before unplugging;
- Plastic film can be dangerous and children should be kept away from plastic film to avoid suffocation;
- The appliance is not to be used if it has been dropped, if there are visible signs of damage or if it is leaking;
- If the unit has been dropped on the ground, damaged, left outdoors or dropped in water and does not function properly, do not attempt to operate it, but take it to an authorized repair center for repair; Or call after sales service for consultation and relevant processing information ;
- Be sure to use this device as specified in this manual.
- It is recommended to use distilled water.
- This device is not designed for dry vacuuming, please do not vacuum waste/dust directly. In the event of a malfunction, the device will be treated for repair in our workshops, any findings linked to improper use will be refused under warranty.



WARNING:
Danger of scalding. Surfaces
are liable to get hot during use.

2. Machine Assemble and Disassemble

2.1 Main body and accessories

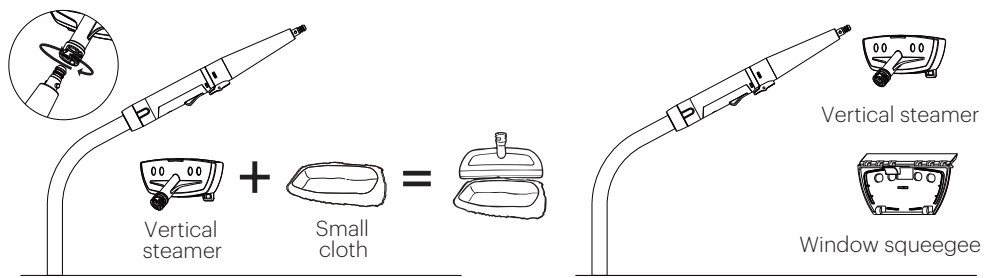
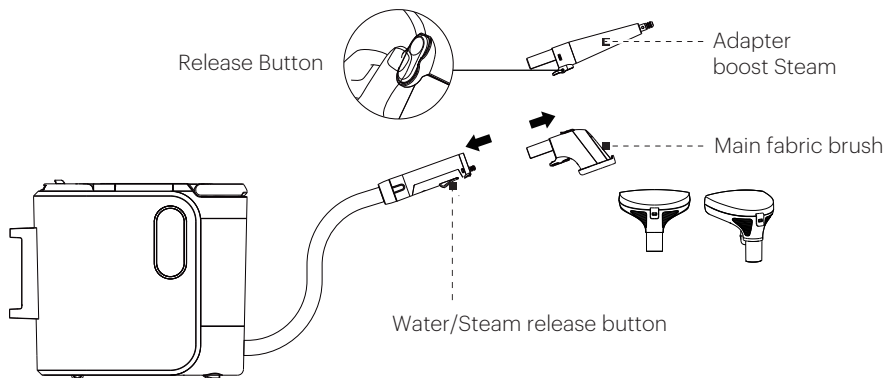

Assembling the steamer

Window cleaning

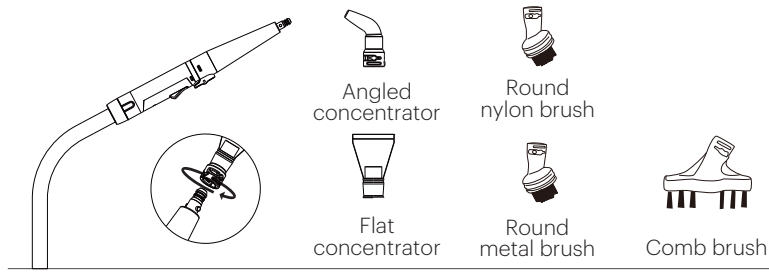

Assembling the steam accessories

2.2 Transparent upper part of the main fabric brush and the extra wide fabric brush

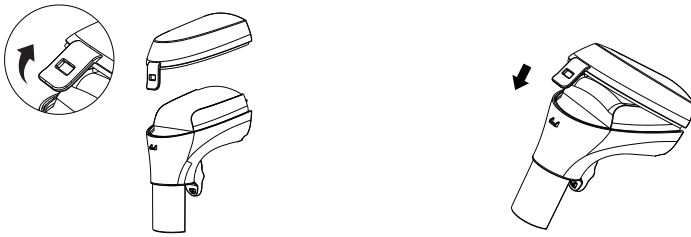

2.3 Part of the hump with nylon bristles

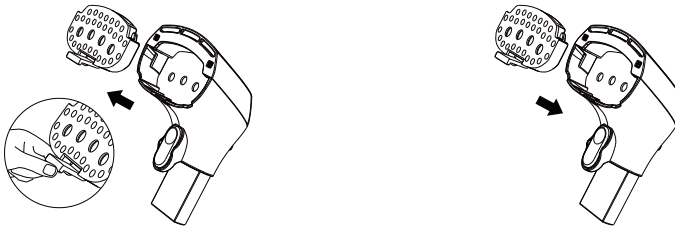

2.4 Cover for self-cleaning of the main fabric brush

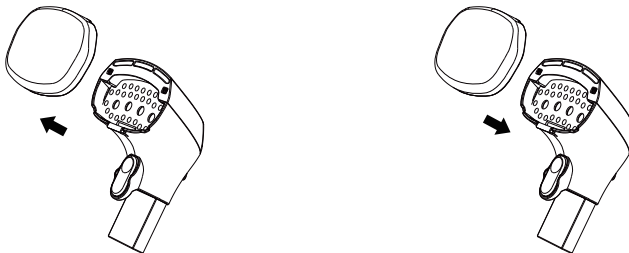

3. Maintenance

3.1 Cleaning the main fabric brush and the extra wide fabric brush

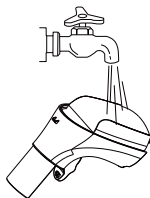

3.2 Storage

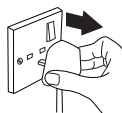

Store the hose and electrical cord in the reel, wipe the machine and empty the tanks before storing it in a dry place. Wash the inside of the dirty water tank.

3.3 Water tank cleaning

To minimize scale buildup in the water tank:

1. Empty the water tank after each use; do not let water stay in the water tank overnight (it is recommended to use distilled water instead of regular tap water).
2. Descale the water tank regularly. In areas with very hard water, descaling may be necessary up to once a month.
 - Pour the dose of descaling product, following the product's instructions for use (the recommended doses vary depending on the product used) into the tank of your appliance.
 - Plug in your steam cleaner to heat the water.
 - Run it for a few minutes so that the product spreads well into all the gaps in the pipes and into the nozzles.
 - Unplug it and let it cool completely before emptying the tank.
3. Once descaling is complete, empty the water tank and rinse it several times with fresh water. This should ensure that no residue remains in the water tank.

Please note that if this product is returned to service during the warranty period with defects directly related to scale buildup, it will be subject to a repair charge.

3.4 Antibacterial cleaning solution

Precautions for use: dilute 1 capful in the clean water tank. Cleaning product for all types of surface: carpet, sofa fabric, car seats fabric...

Handling instructions: wear rubber, neoprene or vinyl gloves when handling. It is always advisable to wear splash-proof safety goggles when pouring or handling any liquid Cleaning product.

Do not use:

1. Detergent with a strong acid base (pH level 1-4)
Example: vinegar, toilet cleaner, mold cleaner.
2. Detergent with a strong alkaline base (pH level > 10)
Example: bleach, baking soda.
3. Alcohol-based detergent
Example: methyl alcohol, household alcohol.

4. Button and display

4.1 Display information



Switch on /suspended
White blinking:Stand by
White lighting:working



Cold water mode
Accessory to use:
the main fabric brush



Hot water mode
Accessory to use:
the main fabric brush



Steam and suction mode
Accessory to use:
the main fabric brush



Steam only mode
Accessory to use:
all steam accessories



Warning
Red lighting: dirty water tank is full
or taken out

Tips:keep press "  "+" cold water mode" for 3 seconds to voice on /off.

When the device is power plugged in and under standby mode, if you didn't press any buttons within 10 minutes , the power indicator light on the display will flash and other display lights will turn off and enter sleep mode. Press any button and the blue indicator light on the display will light up. The power button light will flash and the indication light of current mode will remain on. Other button lights will be light up slightly and enter standby mode.

5. Product specifications

Description	SCVCO4DEXL
Model no.	VCW94110
Vol	220-240V
Power	2000 W
Dirty Tank	1300ml
Clean Tank	1600ml
Cable Length	5m
Weight	6kg

6. Troubleshooting

Problem	Possible Cause	Solution
The multifunction steam cleaner does not work	Plug not well connected	Plug in good position
	Non-steam mode with steam accessory	Change accessories
	Dirty tank full	Clean and empty the dirty water tank
No steam	Clean tank run out	Fill water
	Waiting for the steam to heat up When selecting the "Steam and Vacuum" mode or "Steam Sterilization" mode, the steam needs to be preheated, it is unable to emit the steam immediately. The indication light of these 2 modes will blink during the preheating process, which means that no steam will be emitted during the preheating process, and then the indication light will no longer blink after the end of the steam preheating process, which means that the steam can be emitted for use.	Wait for the steam to heat up
Too much water coming out of the cleaning brush (condensation water)	Excessive use of a cleaning mode	Leave the product to rest for a while
	Condensate water in pipe at the beginning	Wait for 1 min after steam on

7. Disposal and recycling

Exclusion of warranty:

The warranty does not extend to fragile components such as glass, plastic or light bulbs. The warranty obligation cannot be invoked in the event of slight deviations from the nature of the device which prove insignificant for its quality and use, nor in the event of damage linked to chemical and electrochemical reactions caused by water, abnormal environmental conditions, inappropriate conditions of use, or when the object has come into contact with unsuitable substances.

Likewise, the warranty does not cover defects in the device linked to transport which are not our responsibility, nor damage due to non-compliant installation or assembly, misuse, unusual household use, to a lack of maintenance or non-compliance with the instructions for use or assembly. The right to the guarantee expires in the event of repairs or interventions carried out by third parties not authorized by us or when the device has been fitted with spare parts, supplements or other accessories which are not original parts, and that these caused a failure of the device.



Disposal

The presence of this logo on the product means that the disposal of the device is governed by Directive 2012/19/EU of 4 July 2012 on waste electrical equipment and electronic (WEEE).

Any hazardous substance contained in electrical equipment or electronic can have a potential impact on the environment and health during recycling. Consequently, at the end of the useful life of the device, it must not be disposed of with mixed municipal waste. Your role as an end consumer is essential in terms of reusing, recycling and obtaining other types of value creation from this product. Different collection and exchange systems organised by local authorities (recycling centres) and distributors can be chosen. It is your duty to use these possibilities.

This product is imported by:
SCHNEIDER CONSUMER GROUP
12, rue Jules Ferry, 93110 Rosny-sous-Bois, FRANCE

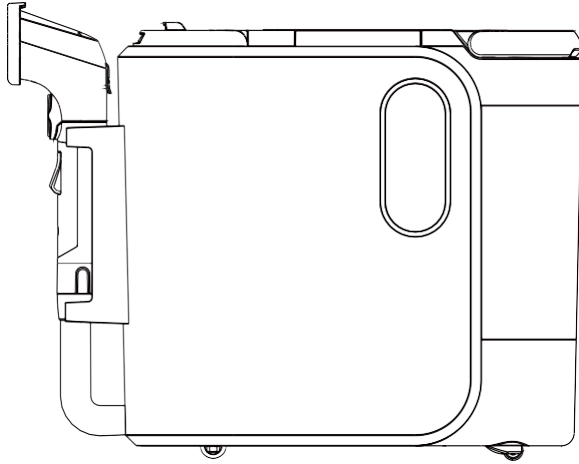

SCHNEIDER

Multifunctionele stoomreiniger

Gebruiksaanwijzing

Belangrijke veiligheidsinstructies. Lees deze instructies zorgvuldig en bewaar ze voor toekomstig gebruik.

SCVCO4DEXL

BEDANKBRIEF

Bedankt dat u voor Schneider hebt gekozen! Voor u uw nieuwe Schneider-product in gebruik neemt, raden we u aan deze handleiding aandachtig door te lezen, zodat u weet hoe u de mogelijkheden en functies van uw nieuwe apparaat veilig kunt gebruiken.

Inhoud

1. Veiligheidswaarschuwingen Voorzorgsmaatregelen	2
2. Machine monteren en demonteren	5
2.1 Hoofdedeelte en accessoires	
2.2 Transparante bovenkant van de hoofdborstel	
2.3 Deel van de bult met nylon borstelharen	
2.4 Deksel voor zelfreiniging van de hoofdborstel	
3. Onderhoud	7
3.1 De hoofdborstel reinigen	
3.2 Opslag	
3.3 Watertank reinigen	
3.4 Antibacteriële reinigingsoplossing	
4. Knop en display	9
4.1 Informatie weergeven	
5. Productspecificaties	10
6. Problemen oplossen	11
7. Verwijdering en recycling	12
8. Garantie	13

1. Veiligheidswaarschuwingen

! Volg de onderstaande voorschriften om het risico op brand, elektrische schokken of letsel te beperken:

- Dit apparaat kan worden gebruikt door kinderen vanaf 8 jaar en personen met beperkte fysieke, zintuiglijke of mentale capaciteiten of gebrek aan ervaring en kennis, als zij onder toezicht staan of instructie hebben gekregen over het veilige gebruik van het apparaat en de gevaren begrijpen.
Kinderen mogen niet met het apparaat spelen.
Reiniging en gebruikersonderhoud mogen niet zonder toezicht door kinderen worden uitgevoerd;
- Verbrand dit apparaat niet;
- Niet onderdompelen in water of andere vloeistoffen;
- Plaats het buiten het bereik van kinderen
- Houd het apparaat buiten bereik van kinderen wanneer het onder spanning staat of afkoelt;
- Stel het apparaat niet bloot aan vlammen of buitensporige temperaturen en zorg ervoor dat de kabel uit de buurt van het verwarmde oppervlak wordt gehouden om vervorming en schade te voorkomen;
- Sluit aan op een geaard stopcontact;
- Het apparaat mag niet onbeheerd worden achtergelaten terwijl het is aangesloten op het elektriciteitsnet;

- Als het netsnoer beschadigd is, moet het worden vervangen door de fabrikant, zijn serviceagent of gelijk gekwalificeerde personen om gevaar te voorkomen;
- In de gebruiksaanwijzing van stofzuigers met roterende borstels of soortgelijke voorzieningen en van waterzuigers moet worden vermeld dat de stekker uit het stopcontact moet worden verwijderd voordat het apparaat wordt schoongemaakt of onderhouden;
- De stekker van het apparaat moet uit het stopcontact worden gehaald na gebruik en voordat er onderhoud aan het apparaat wordt uitgevoerd;
- Knijp in de stekker van het netsnoer en haal de stekker eruit, niet het netsnoer;
- Houd de stekker niet vast met natte handen;
- Trek niet aan de kabel en til het apparaat niet op aan de kabel;
- Gebruik geen beschadigde of aangepaste apparaten;
- Reinig geen scherpe grote stukken (glas), schadelijke producten (oplosmiddelen, ontkalkers), agressieve producten (zuren, schoonmaakmiddelen), brandbare en explosieve stoffen (benzine of alcohol), brandende of rokende voorwerpen (sigaretten, lucifers of hete as).
- Gebruik de accessoires die door de fabrikant worden aanbevolen;
- Laat stoom niet rechtstreeks in mensen en dieren spuiten;
- Gebruik dit apparaat niet op leer, gewaxte meubels of vloeren, synthetische vezels, fluweel of andere bederfelijke, stoomgevoelige materialen;

- De vloeistof of stoom mag niet worden gericht op apparatuur met elektrische onderdelen, zoals de binnenkant van ovens;
- Schakel alle controllers uit voordat u de stekker uit het stopcontact haalt;
- Plastic folie kan gevaarlijk zijn en kinderen moeten uit de buurt van plastic folie gehouden worden om verstikking te voorkomen;
- Het apparaat mag niet gebruikt worden als het gevallen is, als er zichtbare tekenen van schade zijn of als het lekt;
- Als het apparaat op de grond is gevallen, beschadigd is, buiten is achtergelaten of in het water is gevallen en niet goed werkt, probeer het dan niet te bedienen, maar breng het naar een erkend reparatiecentrum voor reparatie; Of bel de dienst na verkoop voor advies en relevante verwerkingsinformatie ;
- Gebruik dit apparaat zoals aangegeven in deze handleiding.
- Het wordt aanbevolen om gedestilleerd water te gebruiken.
- Dit apparaat is niet ontworpen voor droogzuigen, zuig afval/stof niet direct op. In het geval van een defect zal het apparaat worden behandeld voor reparatie in onze werkplaatsen, alle bevindingen die verband houden met onjuist gebruik zullen worden geweigerd onder garantie.



WAARSCHUWING:
Gevaar voor verbranding.
Oppervlakken kunnen heet worden tijdens gebruik.

2.2 Transparante bovenkant van de hoofdborstel en de extra brede borstel

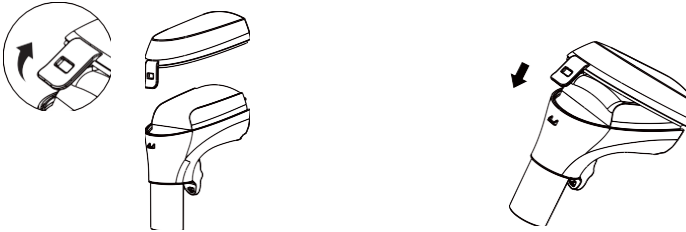

2.3 Deel van de bult met nylon borstelharen

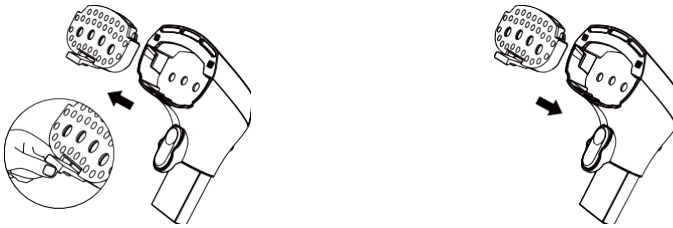

2.4 Deksel voor zelfreiniging van de hoofdborstel

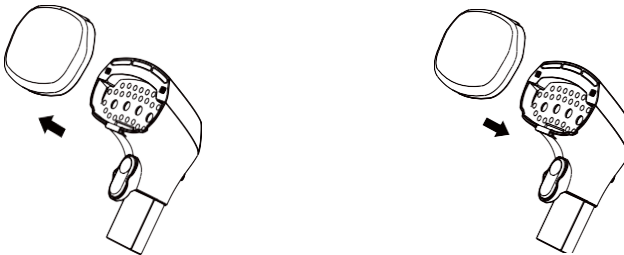

3. Onderhoud

3.1 De hoofdborstel en de extra brede borstel reinigen

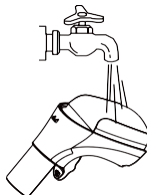

3.2 Opslag

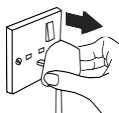

Berg de slang en het netsnoer op in de haspel, veeg het apparaat schoon en leeg de tanks voordat u het op een droge plaats opbergt.
Was de binnenkant van de vuilwatertank.

3.3 Watertank reinigen

Om kalkaanslag in de watertank te minimaliseren:

1. Leeg het waterreservoir na elk gebruik; laat geen water 's nachts in het waterreservoir staan (het wordt aanbevolen gedestilleerd water te gebruiken in plaats van gewoon kraanwater).
2. Ontkalk het waterreservoir regelmatig. In gebieden met zeer hard water kan het nodig zijn om tot één keer per maand te ontkalken.
 - Giet de dosis ontkalkingsmiddel volgens de gebruiksaanwijzing van het product (de aanbevolen doses variëren afhankelijk van het gebruikte product) in de tank van je apparaat.
 - Sluit je stoomreiniger aan om het water te verwarmen.
 - Laat het een paar minuten draaien zodat het product zich goed verspreidt in alle openingen in de leidingen en in de sproeiers.
 - Haal de stekker uit het stopcontact en laat het volledig afkoelen voordat je de tank leegt.
3. Nadat de ontkalking is voltooid, leegt u het waterreservoir en spoelt u het meerdere keren met schoon water. Zo blijven er geen resten achter in het waterreservoir.

Als dit product tijdens de garantieperiode wordt geretourneerd met defecten die rechtstreeks verband houden met kalkaanslag, worden reparatiekosten in rekening gebracht.

3.4 Antibacteriële reinigungsoplossing

Voorzorgsmaatregelen voor gebruik: verdun 1 dopje in de tank met schoon water. Reinigingsproduct voor alle soorten oppervlakken: tapijt, stof van sofa's, stof van autostoelen...







Hanteringsinstructies: draag rubberen, neopreen of vinyl handschoenen bij het hanteren. Het is altijd raadzaam om een spatwaterdichte veiligheidsbril te dragen bij het gieten of hanteren van een vloeibaar reinigungsproduct.

Niet gebruiken:

1. Afwasmiddel met een sterke zure basis (pH-waarde 1-4) Voorbeeld: azijn, toiletreiniger, schimmelreiniger.
2. Wasmiddel met een sterk alkalische basis (pH-waarde > 10) Voorbeeld: bleekmiddel, zuiveringszout.
3. Wasmiddel op alcoholbasis
Voorbeeld: methylalcohol, huishoudalcohol.

4. Knop en display

4.1 Informatie weergeven

	Ingeschakeld/uitgeschakeld Wit knipperend: Stand-by Witte verlichting: in bedrijf
	Modus koud water Accessoire om te gebruiken: de hoofdborstel
	Modus warm water Accessoire om te gebruiken: de hoofdborstel
	Stoom- en zuigmodus Gebruiksaccessoire: de hoofdborstel
	Modus alleen stoom Accessoire om te gebruiken: alle stoomaccessoires
	Waarschuwing Rode verlichting: vuilwatertank is vol of eruit gehaald

Tips: houd "⏻" + "⏻" koud water modus" 3 seconden ingedrukt om aan/uit te zetten.

Als het apparaat is aangesloten en in stand-bymodus staat, en je hebt binnen 10 minuten geen knoppen ingedrukt, gaat het aan/uit-lampje op het display knipperen en gaan andere displaylampjes uit en in slaapmodus. Druk op een willekeurige knop en het blauwe indicatielampje op het scherm gaat branden. Het lampje van de aan/uit-knop knippert en het indicatielampje van de huidige modus blijft branden. Andere knoplampjes lichten licht op en gaan naar de stand-bymodus.

5. Productspecificaties

Beschrijving	SCVCO4DEXL
Modelnr.	VCW94110
Vol	220-240V
Stroom	2000 W
Vuile tank	1300ml
Schone tank	1600ml
Kabellengte	5m
Gewicht	6kg

6. Problemen oplossen

Probleem	Mogelijke oorzaak	Oplossing
De multifunctionele stoomreiniger werkt niet	Stekker niet goed aangesloten	Stekker in goede positie
	Modus zonder stoom met stoom accessoire	Caccessoires
	Vuiltank vol	Reinig en leeg de vuilwatertank
Geen stoom	Tank	leegVul water bij
	<p>Wachten tot de stoom opwarmt</p> <p>Wanneer de modus "Stoom en vacuüm" of "Stoomsterilisatie" wordt geselecteerd, moet de stoom worden voorverwarmd en kan de stoom niet onmiddellijk worden afgegeven. Het indicatielampje van deze 2 modi knippert tijdens het voorverwarmingsproces, wat betekent dat er geen stoom wordt afgegeven tijdens het voorverwarmingsproces, en vervolgens knippert het indicatielampje niet meer na het einde van het stoomvoorverwarmingsproces, wat betekent dat de stoom kan worden afgegeven voor gebruik.</p>	Wacht tot de stoom is opgewarmd
Er komt te veel water uit de reinigingsborstel (condenswater)	Overmatig gebruik van een reinigingsmodus	Laat het product even rusten
	Condenswater in leiding aan het begin	Wacht 1 min na het stomen

7. Verwijdering en recycling

Uitsluiting van garantie:

De garantie geldt niet voor breekbare onderdelen zoals glas, plastic of gloeilampen. De garantieverplichting kan niet worden ingeroepen in geval van kleine afwijkingen van de aard van het apparaat die onbeduidend blijken te zijn voor de kwaliteit en het gebruik ervan, noch in geval van schade die verband houdt met chemische en elektrochemische reacties veroorzaakt door water, abnormale omgevingsomstandigheden, ongeschikte gebruiksomstandigheden of wanneer het object in contact is gekomen met ongeschikte stoffen.

De garantie dekt evenmin defecten aan het apparaat die te wijten zijn aan het transport en die niet onder onze verantwoordelijkheid vallen, noch schade die te wijten is aan een niet-conforme installatie of montage, aan verkeerd gebruik, aan een ongewoon huishoudelijk gebruik, aan een gebrek aan onderhoud of aan het niet naleven van de gebruiks- of montage-instructies. Het recht op garantie vervalt in het geval van reparaties of ingrepen die zijn uitgevoerd door derden die niet door ons zijn geautoriseerd of wanneer het apparaat is uitgerust met reserveonderdelen, supplementen of andere accessoires die geen originele onderdelen zijn, en dat deze een defect van het apparaat hebben veroorzaakt.



Verwijdering

De aanwezigheid van dit logo op het product betekent dat de verwijdering van het apparaat valt onder Richtlijn 2012/19/EU van 4 juli 2012 betreffende afgedankte elektrische en elektronische apparatuur (AEEA).

Gevaarlijke stoffen in elektrische apparatuur of elektronisch kan een potentiële impact hebben op het milieu en de gezondheid tijdens het recyclen. Daarom mag het apparaat aan het einde van de levensduur niet met het gemengd huishoudelijk afval worden weggegooid.

Jouw rol als eindgebruiker is essentieel als het gaat om hergebruik, recycling en het verkrijgen van andere vormen van waardecreatie uit dit product. U kunt kiezen uit verschillende inzamelings- en uitwisselingssystemen die worden georganiseerd door lokale overheden (recyclingcentra) en distributeurs. Het is uw plicht om gebruik te maken van deze mogelijkheden.

8. Garantie

De garantie dekt niet de slijtageonderdelen van het product, noch de problemen of schade die het gevolg zijn van:

- (1) aantasting van het oppervlak door normale slijtage van het product;
- (2) defecten of aantasting door contact met vloeistoffen en corrosie veroorzaakt door roest of de aanwezigheid van insecten;
- (3) elk incident, misbruik, verkeerd gebruik, wijziging, demontage of ongeoorloofde reparatie;
- (4) onjuist onderhoud, onjuist gebruik van het product of aansluiting op een verkeerde spanning;
- (5) het gebruik van accessoires die niet zijn geleverd of niet zijn goedgekeurd door de fabrikant.

De garantie vervalt als het typeplaatje en/of serienummer van het product wordt verwijderd.

Dit product wordt geïmporteerd door:
SCHNEIDER CONSUMER GROUP
12, rue Jules Ferry, 93110 Rosny-sous-Bois, FRANKRIJK

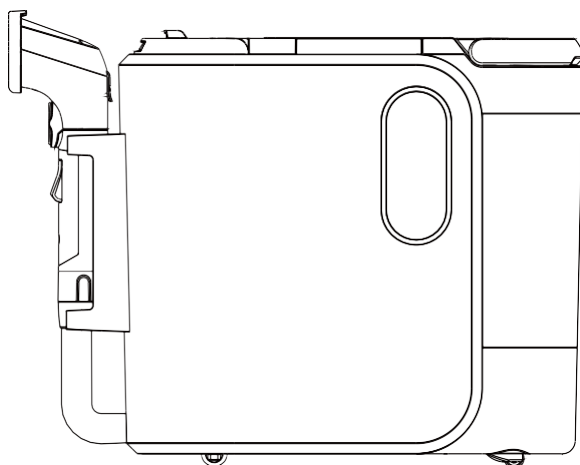

SCHNEIDER

Limpiador de vapor multifunción

Manual de instrucciones

Instrucciones de seguridad importantes. Lea atentamente y guarde estas instrucciones para futuras consultas.

SCVCO4DEXL

CARTA DE AGRADECIMIENTO

Gracias por elegir Schneider. Antes de utilizar su nuevo producto Schneider, lea atentamente este manual para asegurarse de que sabe utilizar con seguridad las características y funciones que le ofrece su nuevo aparato.

Contenido

1. Advertencia de seguridad Precauciones	2
2. Montaje y desmontaje de máquinas	5
2.1 Cuerpo principal y accesorios	
2.2 Parte superior transparente del cepillo de tejido principal	
2.3 Parte de la joroba con cerdas de nylon	
2.4 Cubierta para la autolimpieza del cepillo principal de tela	
3. Mantenimiento	7
3.1 Limpieza del cepillo principal	
3.2 Almacenamiento	
3.3 Limpieza de depósitos de agua	
3.4 Solución limpiadora antibacteriana	
4. Botón y pantalla	9
4.1 Mostrar información	
5. Especificaciones del producto	10
6. Solución de problemas	11
7. Eliminación y reciclaje	12
8. Garantía	

1. Precauciones de seguridad

! Para reducir el riesgo de incendio, descarga eléctrica o lesiones, siga los siguientes requisitos:

- Este aparato puede ser utilizado por niños a partir de 8 años y por personas con capacidades físicas, sensoriales o mentales reducidas o con falta de experiencia y conocimientos si han recibido supervisión o instrucciones sobre el uso del aparato de forma segura y comprenden los peligros que conlleva.
Los niños no deben jugar con el aparato. La limpieza y el mantenimiento no deben ser realizados por niños sin supervisión;
- No incinere esta unidad;
- No sumergir en agua ni en ningún líquido;
- Colócalo fuera del alcance de los niños
- Mantenga el aparato fuera del alcance de los niños cuando esté encendido o enfriándose;
- No exponga el aparato a llamas ni a temperaturas excesivas, y asegúrese de que el cable se mantiene alejado de la superficie caliente para evitar deformaciones y daños;
- Conéctelo a una toma de corriente con toma de tierra;
- No deje el aparato sin vigilancia mientras esté conectado a la red eléctrica;

- Si el cable de alimentación está dañado, debe ser sustituido por el fabricante, su agente de servicio o personas con cualificación similar con el fin de evitar un peligro;
- En las instrucciones de los aspiradores que incorporen cepillos giratorios o dispositivos similares, y de los aparatos de limpieza por aspiración de agua, se indicará que debe desenchufarse la clavija de la toma de corriente antes de proceder a la limpieza o al mantenimiento del aparato;
- El aparato debe desenchufarse después de su uso y antes de que el usuario realice tareas de mantenimiento en él;
- Pellizque el enchufe del cable de alimentación y desenchúfelo, no el cable de alimentación;
- No sujete el enchufe del cable con las manos mojadas;
- No tire del cable ni levante el aparato por el cable;
- No utilice dispositivos dañados o modificados;
- No limpie piezas grandes afiladas (vidrio), productos nocivos (disolventes, desincrustantes), productos agresivos (ácidos, detergentes), combustibles y explosivos (gasolina o alcohol), objetos que ardan o fumen (cigarrillos, cerillas o cenizas calientes).
- Asegúrese de utilizar los accesorios recomendados por el fabricante;
- No permita que el vapor se pulverice directamente sobre personas y animales;
- No utilice esta unidad sobre cuero, muebles o suelos encerados, fibras sintéticas, terciopelo u otros materiales perecederos sensibles al vapor;

- El líquido o el vapor no deben dirigirse hacia equipos que contengan componentes eléctricos, como el interior de los hornos;
- Apague todos los controladores antes de desenchufarlos;
- Las láminas de plástico pueden ser peligrosas y los niños deben mantenerse alejados de ellas para evitar que se asfixien;
- No utilice el aparato si se ha caído, si presenta daños visibles o si tiene fugas;
- Si la unidad se ha caído al suelo, se ha dañado, se ha dejado a la intemperie o se ha caído al agua y no funciona correctamente, no intente utilizarla, llévela a un centro de reparación autorizado para que la reparen; o llame al servicio posventa para que le asesoren y le proporcionen la información de procesamiento pertinente ;
- Asegúrese de utilizar este dispositivo tal y como se especifica en este manual.
- Se recomienda utilizar agua destilada.
- Este aparato no está diseñado para la aspiración en seco, por favor no aspire residuos/polvo directamente. En caso de avería, el aparato será tratado para su reparación en nuestros talleres, cualquier constatación vinculada a un uso inadecuado será rechazada en garantía.



ADVERTENCIA:
Peligro de quemaduras. Las superficies pueden calentarse durante el uso.

2. Montaje y desmontaje de máquinas

2.1 Cuerpo principal y accesorios

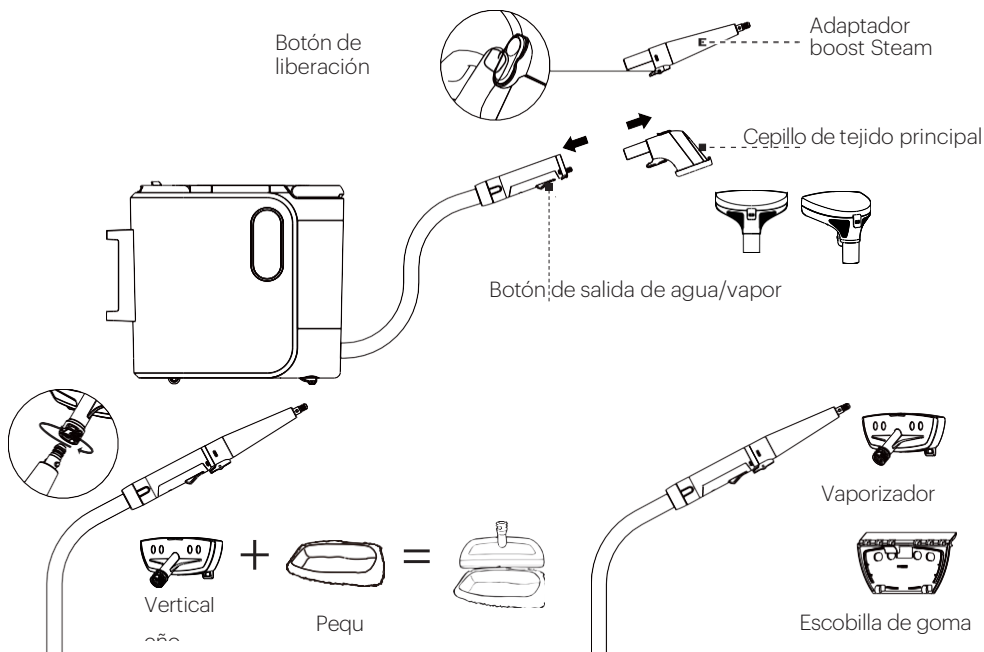

Montaje del vaporizador Limpieza de cristales

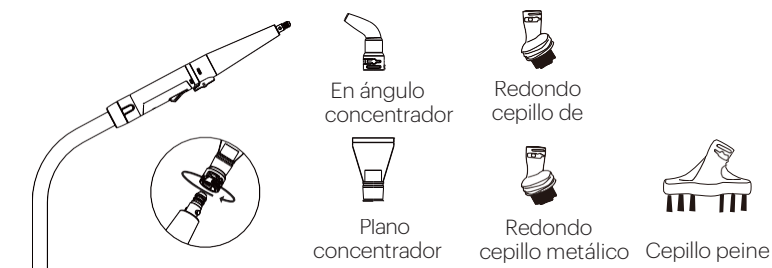

Montaje de los accesorios de vapor

2.2 Parte superior transparente del cepillo de tejido principal y del cepillo de tejido extra ancho

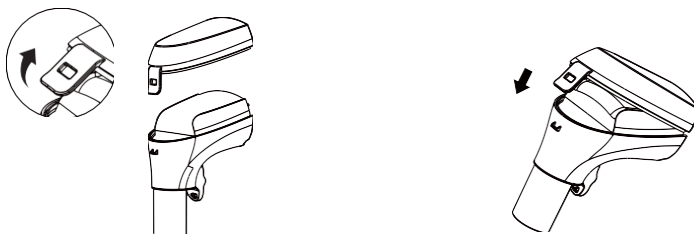

2.3 Parte de la joroba con cerdas de nylon

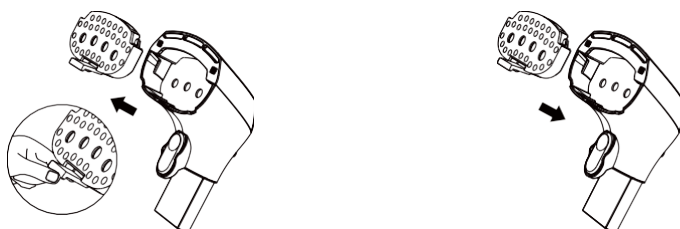

2.4 Cubierta para la autolimpieza del cepillo principal de tela

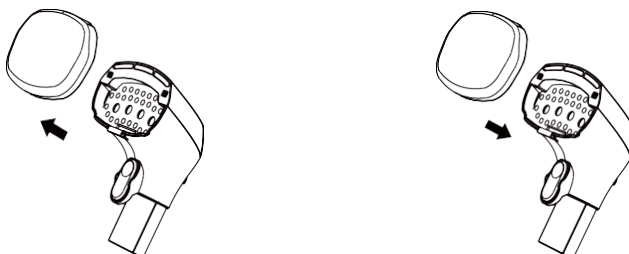

3. Mantenimiento

3.1 Limpieza del cepillo principal de tejido y del cepillo extra ancho de tejido

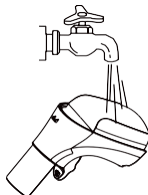

3.2 Almacenamiento

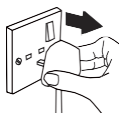

Guarde la manguera y el cable eléctrico en el carrete, limpie la máquina y vacíe los depósitos antes de guardarla en un lugar seco.
Lave el interior del depósito de agua sucia.

3.3 Limpieza de depósitos de agua

Para minimizar la acumulación de cal en el depósito de agua:

1. Vacíe el depósito de agua después de cada uso; no deje que el agua permanezca en el depósito durante toda la noche (se recomienda utilizar agua destilada en lugar de agua corriente).
2. Desincruste el depósito de agua con regularidad. En zonas con agua muy dura, la descalcificación puede ser necesaria hasta una vez al mes.
 - Vierta la dosis de producto desincrustante, siguiendo las instrucciones de uso del producto (las dosis recomendadas varían en función del producto utilizado) en el depósito de su aparato.
 - Enchufa el limpiador de vapor para calentar el agua.
 - Póngalo en marcha durante unos minutos para que el producto se extienda bien por todos los huecos de las tuberías y en las boquillas.
 - Desenchúfalo y deja que se enfríe completamente antes de vaciar el depósito.
3. Una vez finalizada la descalcificación, vacíe el depósito de agua y enjuáguelo varias veces con agua limpia. De este modo se garantiza que no queden residuos en el depósito de agua.

Tenga en cuenta que si este producto se devuelve al servicio técnico durante el periodo de garantía con defectos directamente relacionados con la acumulación de cal, estará sujeto a un cargo de reparación.

3.4 Solución limpiadora antibacteriana

Precauciones de uso: diluir 1 tapón en el depósito de agua limpia. Producto de limpieza para todo tipo de superficies: moqueta, tejido o sofá, tejido de los asientos del coche...







Instrucciones de manipulación: utilizar guantes de goma, neopreno o vinilo para su manipulación. Siempre es aconsejable llevar gafas de seguridad a prueba de salpicaduras al verter o manipular cualquier producto de Limpieza líquido.

No utilizar:

1. Detergente con una base ácida fuerte (nivel de pH 1-4) Ejemplo: vinagre, limpiador de inodoros, limpiador de moho.
 2. Detergente con una base alcalina fuerte (nivel de pH > 10) Ejemplo: lejía, bicarbonato sódico.
 3. Detergente a base de alcohol
- Ejemplo: alcohol metílico, alcohol de uso doméstico.

4. Botón y pantalla

4.1 Mostrar información

	Encendido/Suspendido Blanco parpadeante:Stand by Blanco encendido:Funcionando
	Modo agua fría Accesorio de uso: el cepillo de tejido principal
	Modo agua caliente Accesorio de uso: el cepillo de tejido principal
	Modo vapor y aspiración Accesorio a utilizar: el cepillo de tejido principal
	Modo sólo vapor Accesorio de uso: todos los accesorios de vapor
	Advertencia Iluminación roja: el depósito de agua sucia está lleno o sacado

Consejos: mantenga pulsado "⏻" + "❄️" modo agua fría" durante 3 segundos para activar/desactivar la voz.

Cuando el dispositivo está enchufado a la corriente y en modo de espera, si no pulsas ningún botón en 10 minutos, la luz indicadora de encendido de la pantalla parpadeará y las demás luces de la pantalla se apagarán y entrarán en modo de reposo. Pulse cualquier botón y se encenderá la luz indicadora azul de la pantalla. La luz del botón de encendido parpadeará y la luz indicadora del modo actual permanecerá encendida. Las luces de los demás botones se iluminarán ligeramente y entrarán en modo de espera.

5. Especificaciones del producto

Descripción	SCVCO4DEXL
Nº de modelo	VCW94110
Vol	220-240V
Potencia	2000 W
Tanque sucio	1300 ml
Tanque limpio	1600 ml
Longitud del cable	5m
Peso	6 kg

6.Solución de problemas

Problema	Posible causa	Solución
El limpiador de vapor multifunción no funciona	Enchufe mal conectado	Enchufe en buena posición
	Modo sin vapor con accesorio de vapor	Ccambiar
	Depósito de agua sucia lleno	Limpiar y vaciar el depósito de agua sucia
No hay vapor	Tanque limpio	agotadoRellenar agua
	Esperando a que se caliente el vapor Cuando se selecciona el modo "Vapor y Vacío" o el modo "Esterilización por Vapor", el vapor necesita ser precalentado, no puede emitir el vapor inmediatamente. La luz indicadora de estos 2 modos parpadeará durante el proceso de precalentamiento, lo que significa que no se emitirá vapor durante el proceso de precalentamiento, y después la luz indicadora dejará de parpadear una vez finalizado el proceso de precalentamiento del vapor, lo que significa que se puede emitir el vapor para su uso.	Esperar a que se caliente el vapor
Sale demasiada agua del cepillo de limpieza (agua de condensación)	Uso excesivo de un modo de limpieza	Dejar reposar el producto durante un tiempo
	Agua condensada en la tubería al principio	Espere 1 minuto después de encender el vapor

7. Eliminación y reciclaje

Exclusión de garantía:

La garantía no se extiende a los componentes frágiles, como el cristal, el plástico o las bombillas. La obligación de garantía no puede invocarse en caso de ligeras desviaciones de la naturaleza del aparato que resulten insignificantes para su calidad y uso, ni en caso de daños relacionados con reacciones químicas y electroquímicas provocadas por el agua, condiciones ambientales anormales, condiciones de uso inadecuadas o cuando el objeto haya entrado en contacto con sustancias inadecuadas.

Asimismo, la garantía no cubre los defectos del aparato relacionados con el transporte que no sean de nuestra responsabilidad, ni los daños debidos a una instalación o montaje no conformes, a una mala utilización, a un uso doméstico no habitual, a una falta de mantenimiento o al incumplimiento de las instrucciones de uso o montaje. El derecho a la garantía caduca en caso de reparaciones o intervenciones realizadas por terceros no autorizados por nosotros o cuando al aparato se le hayan colocado piezas de recambio, suplementos u otros accesorios que no sean piezas originales y que hayan provocado un fallo del aparato.



Eliminación

La presencia de este logotipo en el producto significa que la eliminación del aparato se rige por la Directiva 2012/19/UE, de 4 de julio de 2012, sobre residuos de aparatos eléctricos y electrónicos (RAEE).

Cualquier sustancia peligrosa contenida en equipos eléctricos o electrónico puede tener un impacto potencial sobre el medio ambiente y la salud durante su reciclaje. En consecuencia, al final de la vida útil del aparato, no debe eliminarse con los residuos municipales mezclados.

Su papel como consumidor final es esencial para reutilizar, reciclar y obtener otros tipos de creación de valor a partir de este producto. Puede optar por diferentes sistemas de recogida e intercambio organizados por las autoridades locales (centros de reciclaje) y los distribuidores. Es su deber utilizar estas posibilidades.

8. Garantía

La garantía no cubre las piezas de desgaste del producto, ni los problemas o daños derivados de:

- (1) Deterioro de la superficie debido al desgaste normal del producto;
- (2) defectos o deterioros debidos al contacto con líquidos y a la corrosión causada por el óxido o la presencia de insectos;
- (3) cualquier incidente, abuso, mal uso, alteración, desmontaje o reparación no autorizada;
- (4) mantenimiento inadecuado, uso incorrecto en relación con el producto o conexión a una tensión incorrecta;
- (5) cualquier uso de accesorios no suministrados o no homologados por el fabricante.

La garantía quedará anulada si se retira la placa de características y/o el número de serie del producto.

Servicio Postventa Para contactar con nuestro servicio postventa por una avería, llame al +34 900533621 . Si necesita información sobre un producto o pedir piezas de repuesto, llame al +34 900533621.

Este producto es importado por:
SCHNEIDER CONSUMER GROUP
12, rue Jules Ferry, 93110 Rosny-sous-Bois, FRANCIA

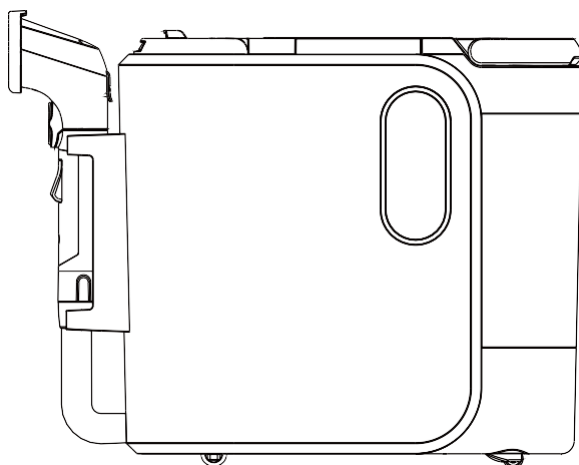

SCHNEIDER



Multifunktions-Dampfreiniger

Anleitung Handbuch

Wichtige Sicherheitshinweise. Lesen Sie diese Anweisungen sorgfältig durch und bewahren Sie sie zum späteren Nachschlagen auf.

SCVCO4DEXL

DANKESSCHREIBEN

Danke, dass Sie sich für Schneider entschieden haben! Bevor Sie Ihr neues Schneider-Produkt in Betrieb nehmen, lesen Sie bitte dieses Handbuch sorgfältig durch, um sicherzustellen, dass Sie die Eigenschaften und Funktionen Ihres neuen Geräts sicher nutzen können.

Inhalt

1. Sicherheitswarnungen Vorsichtsmaßnahmen	2
2. Maschine montieren und demontieren	5
2.1 Hauptgehäuse und Zubehör	
2.2 Transparenter oberer Teil der Hauptstoffbürste	
2.3 Teil des Höckers mit Nylonborsten	
2.4 Abdeckung für die Selbstreinigung der Hauptstoffbürste	
3. Wartung	7
3.1 Reinigung der Hauptstoffbürste	
3.2 Lagerung	
3.3 Reinigung des Wassertanks	
3.4 Antibakterielle Reinigungslösung	
4. Taste und Display	9
4.1 Informationen anzeigen	
5. Produktspezifikationen	10
6. Fehlersuche	11
7. Entsorgung und Recycling	12
8. Garantie	13

1. Sicherheitswarnungen

Vorsichtsmaßnahmen

! Um die Gefahr eines Brandes, eines elektrischen Schlages oder einer Verletzung zu verringern, beachten Sie die folgenden Vorschriften:

- Dieses Gerät kann von Kindern ab 8 Jahren und darüber sowie von Personen mit verringerten physischen, sensorischen oder geistigen Fähigkeiten oder Mangel an Erfahrung und Wissen benutzt werden, wenn sie beaufsichtigt oder bezüglich des sicheren Gebrauchs des Geräts unterwiesen wurden und die damit verbundenen Gefahren verstehen. Kinder dürfen nicht mit dem Gerät spielen. Die Reinigung und Wartung durch den Benutzer darf nicht von Kindern ohne Aufsicht durchgeführt werden;
- Dieses Gerät darf nicht verbrannt werden;
- Nicht in Wasser oder andere Flüssigkeiten tauchen;
- Außerhalb der Reichweite von Kindern aufbewahren
- Bewahren Sie das Gerät außerhalb der Reichweite von Kindern auf, wenn es unter Strom steht oder abkühlt;
- Setzen Sie das Gerät keinen Flammen oder übermäßigen Temperaturen aus, und achten Sie darauf, dass das Kabel von der erhitzten Oberfläche ferngehalten wird, um Verformungen und Schäden zu vermeiden;
- Schließen Sie das Gerät an eine ordnungsgemäß geerdete Steckdose an;

- Das Gerät darf nicht unbeaufsichtigt gelassen werden, wenn es an das Stromnetz angeschlossen ist;
- Wenn das Netzkabel beschädigt ist, muss es durch den Hersteller, seinen Kundendienst oder ähnlich qualifizierte Personen ersetzt werden, um eine Gefährdung zu vermeiden;
- In der Gebrauchsanweisung für Staubsauger mit rotierenden Bürsten oder ähnlichen Vorrichtungen sowie für Wassersauger muss darauf hingewiesen werden, dass vor der Reinigung oder Wartung des Geräts der Stecker aus der Steckdose gezogen werden muss;
- Das Gerät muss nach dem Gebrauch und vor der Durchführung von Wartungsarbeiten durch den Benutzer vom Stromnetz getrennt werden;
- Klemmen Sie den Stecker des Netzkabels ein und ziehen Sie ihn aus, nicht das Netzkabel;
- Fassen Sie den Kabelstecker nicht mit nassen Händen an;
- Ziehen Sie nicht am Kabel und heben Sie das Gerät nicht über das Kabel an;
- Verwenden Sie keine beschädigten oder modifizierten Geräte;
- Reinigen Sie keine scharfen, großen Teile (Glas), schädliche Produkte (Lösungsmittel, Entkalker), aggressive Produkte (Säuren, Reinigungsmittel), brennbare und explosive Stoffe (Benzin oder Alkohol), brennende oder rauchende Gegenstände (Zigaretten, Streichhölzer oder heiße Asche).
- Achten Sie darauf, das vom Hersteller empfohlene Zubehör zu verwenden;
- Der Dampf darf nicht direkt auf Menschen und Tiere gesprüht werden;
- Verwenden Sie dieses Gerät nicht auf Leder,

gewachsenen Möbeln oder Fußböden, synthetischen Fasern, Samt oder anderen verderblichen, dampfempfindlichen Materialien;

- Die Flüssigkeit oder der Dampf darf nicht auf Geräte gerichtet werden, die elektrische Bauteile enthalten, wie z. B. das Innere von Öfen;
- Schalten Sie alle Steuerungen aus, bevor Sie den Stecker ziehen;
- Plastikfolie kann gefährlich sein, und Kinder sollten von Plastikfolie ferngehalten werden, um Erstickungsgefahr zu vermeiden;
- Das Gerät darf nicht benutzt werden, wenn es heruntergefallen ist, wenn es sichtbare Schäden aufweist oder wenn es undicht ist;
- Wenn das Gerät auf den Boden gefallen ist, beschädigt wurde, im Freien steht oder ins Wasser gefallen ist und nicht richtig funktioniert, versuchen Sie nicht, es in Betrieb zu nehmen, sondern bringen Sie es zur Reparatur in ein autorisiertes Reparaturzentrum; oder rufen Sie den Kundendienst an, um sich beraten zu lassen und Informationen zur Bearbeitung zu erhalten;
- Achten Sie darauf, das Gerät wie in dieser Anleitung beschrieben zu verwenden.
- Es wird empfohlen, destilliertes Wasser zu verwenden.
- Dieses Gerät ist nicht für das Trockensaugen konzipiert, bitte saugen Sie keine Abfälle/Staub direkt auf. Im Falle einer Fehlfunktion wird das Gerät zur Reparatur in unseren Werkstätten behandelt, alle Feststellungen im Zusammenhang mit unsachgemäßem Gebrauch werden im Rahmen der Garantie abgelehnt.



WARNUNG:

Gefahr von Verbrühungen. Die Oberflächen können bei der Benutzung heiß werden.

2. Maschine montieren und demontieren

2.1 Hauptgehäuse und Zubehör

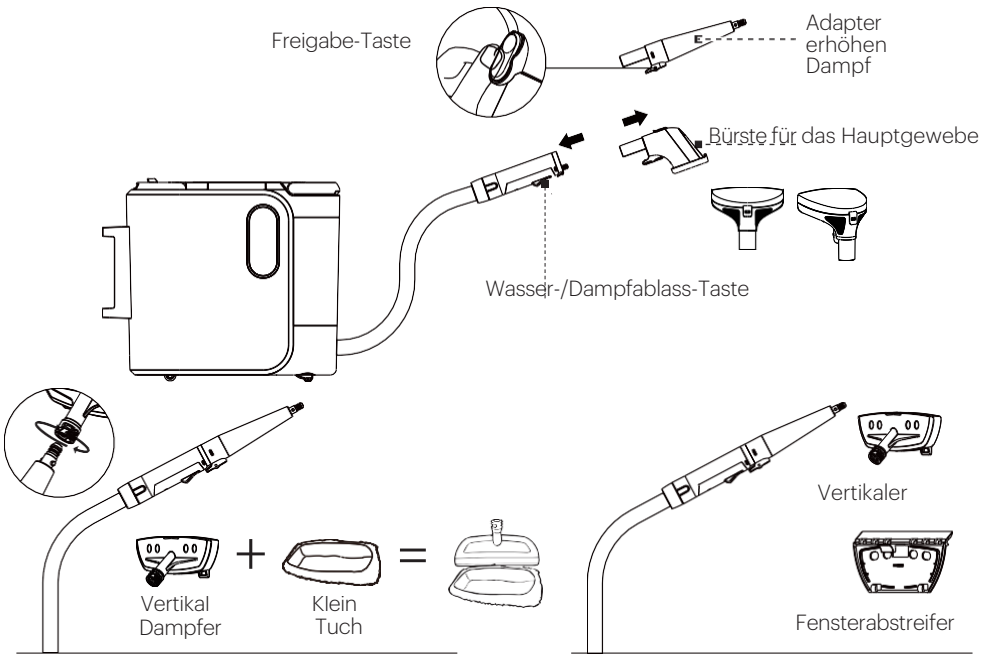

Zusammenbau des Dämpfers Fensterreinigung

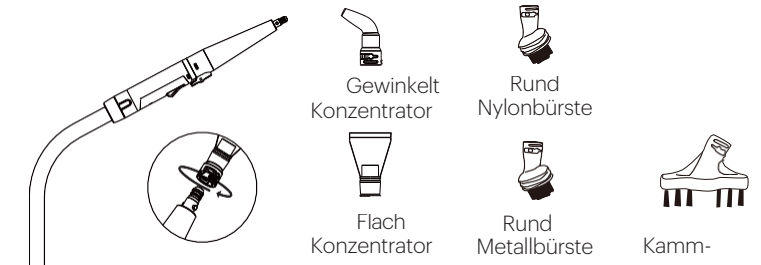

Zusammenbau des Dampfzubehörs

2.2 Transparenter oberer Teil der Hauptstoffbürste und der extrabreiten Stoffbürste

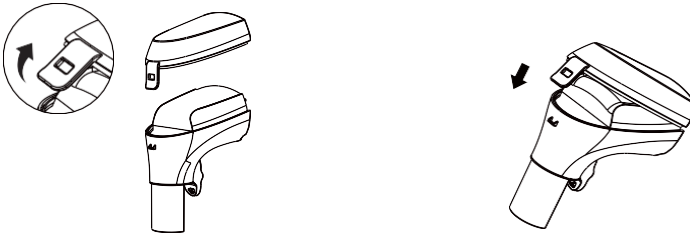

2.3 Teil des Höckers mit Nylonborsten

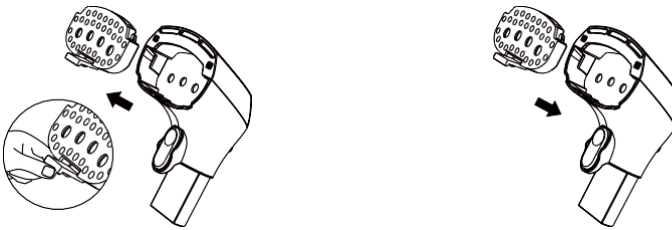

2.4 Abdeckung für die Selbstreinigung der Hauptstoffbürste

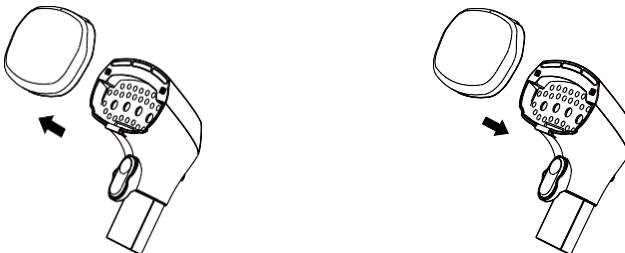

3. Wartung

3.1 Reinigung der Hauptstoffbürste und der extrabreiten Stoffbürste

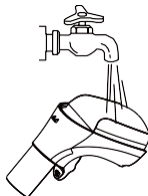

3.2 Lagerung

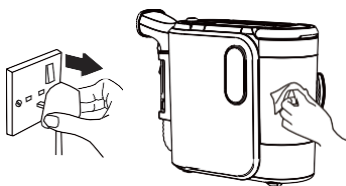

Bewahren Sie den Schlauch und das Stromkabel in der Trommel auf, wischen Sie das Gerät ab und leeren Sie die Tanks, bevor Sie es an einem trockenen Ort aufbewahren.

Waschen Sie das Innere des Schmutzwassertanks.

3.3 Reinigung des Wassertanks

Um die Bildung von Kalkablagerungen im Wassertank zu minimieren:

1. Leeren Sie den Wassertank nach jedem Gebrauch; lassen Sie das Wasser nicht über Nacht im Wassertank stehen (es wird empfohlen, destilliertes Wasser anstelle von normalem Leitungswasser zu verwenden).
2. Entkalken Sie den Wassertank regelmäßig. In Gegenden mit sehr hartem Wasser kann eine Entkalkung bis zu einmal im Monat erforderlich sein.
 - Füllen Sie die Dosis des Entkalkungsmittels gemäß der Gebrauchsanweisung des Produkts (die empfohlenen Dosen variieren je nach verwendetem Produkt) in den Tank Ihres Geräts.
 - Schließen Sie Ihren Dampfreiniger an, um das Wasser zu erhitzen.
 - Lassen Sie ihn einige Minuten lang laufen, damit sich das Produkt gut in allen Spalten der Rohre und in den Düsen verteilt.
 - Ziehen Sie den Stecker und lassen Sie ihn vollständig abkühlen, bevor Sie den Tank entleeren.
3. Nach der Entkalkung leeren Sie den Wassertank und spülen ihn mehrmals mit frischem Wasser aus. Dadurch sollte sichergestellt werden, dass keine Rückstände im Wassertank verbleiben.

Bitte beachten Sie, dass bei Rückgabe dieses Produkts während der **Garantiezeit** mit Defekten, die direkt auf Kalkablagerungen zurückzuführen sind, eine Reparaturgebühr anfällt.

3.4 Antibakterielle Reinigungslösung

Vorsichtsmaßnahmen für die Verwendung: verdünnen Sie 1 Kappe voll in den sauberen Wassertank. Reinigungsmittel für alle Arten von Oberflächen: Teppich, Sofa Stoff, Autositze Stoff...

Handhabungshinweise: Tragen Sie bei der Handhabung Handschuhe aus Gummi, Neopren oder Vinyl. Es ist immer ratsam, eine spritzwassergeschützte Schutzbrille zu tragen, wenn Sie ein flüssiges Reinigungsprodukt ausgießen oder handhaben.

Nicht verwenden:

1. Reinigungsmittel mit einer stark sauren Basis (pH-Wert 1-4) Beispiel: Essig, Toilettenreiniger, Schimmelpilzreiniger.
2. Reinigungsmittel mit einer starken alkalischen Basis (pH-Wert > 10) Beispiel: Bleichmittel, Backpulver.
3. Reinigungsmittel auf Alkoholbasis
Beispiel: Methylalkohol, Haushaltsalkohol.

4. Taste und Display

4.1 Informationen anzeigen



Einschalten/ausgeschaltet
Weißes Blinken: Bereitschaft
Weißes Leuchten: Betrieb



Kaltwasser-Modus
Zubehör zum Gebrauch:
die Hauptstoffbürste



Warmwasser-Modus
Zubehör zum Gebrauch:
die Hauptstoffbürste



Dampf- und Saugmodus Zu
verwendendes Zubehör:
die Hauptstoffbürste



Nur-Dampf-Modus
Zubehör zum Gebrauch:
Sämtliches Dampfzubehör



Warnung
Rote Beleuchtung: Schmutzwassertank ist voll
oder herausgenommen

Tipps: Halten Sie "⏻" + "Kaltwassermodus" 3 Sekunden lang gedrückt, um die Stimme ein-/auszuschalten.

Wenn das Gerät an das Stromnetz angeschlossen ist und sich im Standby-Modus befindet und Sie innerhalb von 10 Minuten keine Taste drücken, blinkt die Betriebsanzeige auf dem Display, und die anderen Anzeigeleuchten schalten sich aus und gehen in den Ruhemodus über. Drücken Sie eine beliebige Taste und die blaue Anzeigeleuchte auf dem Display leuchtet auf. Das Licht der Einschalttaste blinkt und die Anzeigeleuchte des aktuellen Modus bleibt an. Die anderen Tastenleuchten leuchten leicht auf und schalten in den Standby-Modus.

5. Produktspezifikationen

Beschreibung	SCVCO4DEXL
Modell Nr.	VCW94110
Band	220-240V
Strom	2000 W
Schmutziger Tank	1300ml
Sauberer Tank	1600ml
Länge des Kabels	5m
Gewicht	6kg

6. die Fehlersuche

Problem	Mögliche Ursache	Lösung
Der Multifunktionsdampfreiniger funktioniert nicht	Stecker nicht gut eingesteckt	Stecker in guter Position
	Nicht-Dampfbetrieb mit Dampfzubehör	Change Zubehör
	Schmutzwassertank voll	Reinigen und entleeren Sie den Schmutzwassertank
Kein Dampf	Sauberer Tank abgelaufen	Wasser nachfüllen
	Warten auf das Aufheizen des Dampfes	Warten, bis sich der Dampf erhitzt hat
	Wenn Sie den Modus "Dampf und Vakuum" oder "Dampfsterilisation" wählen, muss der Dampf vorgeheizt werden, er kann nicht sofort Dampf abgeben. Die Anzeigelampe dieser beiden Modi blinkt während des Vorheizvorgangs, was bedeutet, dass während des Vorheizvorgangs kein Dampf abgegeben wird, und die Anzeigelampe blinkt nach dem Ende des Dampfvorheizvorgangs nicht mehr, was bedeutet, dass der Dampf zur Verwendung abgegeben werden kann.	
Zu viel Wasser kommt aus der Reinigungsbürste (Kondenswasser)	Übermäßiger Gebrauch eines Reinigungsmodus	Lassen Sie das Produkt eine Zeit lang ruhen
	Kondenswasser in der Leitung am Anfang	Nach dem Einschalten des Dampfes 1 Minute warten

7. Beseitigung und Recycling

Ausschluss der Gewährleistung:

Die Garantie erstreckt sich nicht auf zerbrechliche Teile wie Glas, Kunststoff oder Glühbirnen. Die Garantieverpflichtung kann nicht geltend gemacht werden bei geringfügigen Abweichungen von der Beschaffenheit des Geräts, die sich als unbedeutend für seine Qualität und Verwendung erweisen, sowie bei Schäden im Zusammenhang mit chemischen und elektrochemischen Reaktionen, die durch Wasser, anormale Umgebungsbedingungen, ungeeignete Verwendungsbedingungen oder den Kontakt des Gegenstands mit ungeeigneten Substanzen verursacht wurden.

Die Garantie deckt ebenfalls keine Mängel am Gerät ab, die mit dem Transport zusammenhängen und nicht von uns zu verantworten sind, sowie keine Schäden, die auf eine nicht ordnungsgemäße Installation oder Montage, unsachgemäßen Gebrauch, unüblichen Hausgebrauch, mangelnde Wartung oder Nichtbeachtung der Gebrauchsanweisung oder Montageanleitung zurückzuführen sind. Der Garantieanspruch erlischt bei Reparaturen oder Eingriffen, die von nicht von uns autorisierten Dritten durchgeführt wurden, oder wenn das Gerät mit Ersatzteilen, Ergänzungen oder anderem Zubehör, das keine Originalteile sind, ausgestattet wurde und diese einen Ausfall des Geräts verursacht haben.



Entsorgung

Das Vorhandensein dieses Logos auf dem Produkt bedeutet, dass die Entsorgung des Geräts durch die Richtlinie 2012/19/EU vom 4. Juli 2012 über Elektro- und Elektronik-Altgeräte (WEEE) geregelt ist.

Alle gefährlichen Stoffe, die in elektrischen Geräten enthalten sind oder elektronische Geräte können beim Recycling potenzielle Auswirkungen auf die Umwelt und die Gesundheit haben. Daher darf das Gerät am Ende seiner Nutzungsdauer nicht über den gemischten Siedlungsabfall entsorgt werden.

Ihre Rolle als Endverbraucher ist entscheidend für die Wiederverwendung, das Recycling und andere Arten der Wertschöpfung aus diesem Produkt. Es stehen verschiedene Sammel- und Austauschsysteme zur Verfügung, die von lokalen Behörden (Recyclingzentren) und Händlern organisiert werden. Es ist Ihre Pflicht, diese Möglichkeiten zu nutzen.

8. Garantie

Die Garantie erstreckt sich weder auf die Verschleißteile des Produkts noch auf Probleme oder Schäden, die sich daraus ergeben:

- (1) Verschlechterung der Oberfläche durch normale Abnutzung des Produkts;
- (2) Mängel oder Beeinträchtigungen durch den Kontakt mit Flüssigkeiten und Korrosion durch Rost oder Insektenbefall;
- (3) jeder Vorfall, Missbrauch, Fehlgebrauch, Änderung, Demontage oder nicht autorisierte Reparatur;
- (4) unsachgemäße Wartung, unsachgemäße Verwendung des Produkts oder Anschluss an eine falsche Spannung;
- (5) die Verwendung von Zubehör, das nicht vom Hersteller geliefert oder genehmigt wurde.

Die Garantie erlischt, wenn das Typenschild und / oder die Seriennummer des Produkts entfernt werden.

Dieses Produkt wird importiert von:
SCHNEIDER CONSUMER GROUP
12, rue Jules Ferry, 93110 Rosny-sous-Bois, FRANKREICH