

# Frigelux®

MANUEL D'INSTRUCTIONS /  
USE INSTRUCTIONS



RÉFRIGÉRATEUR / REFRIGERATOR  
**RETT136A - RE2T136A**

Cher client,

Avant de faire fonctionner votre nouveau réfrigérateur, veuillez lire attentivement ce mode d'emploi. Il contient des informations très importantes concernant les règles de sécurité, d'installation et d'entretien. Veuillez conserver ce mode d'emploi. Veuillez en informer dans la mesure du possible tout nouvel utilisateur.

Des notes relatives à votre propre sécurité ou au bon fonctionnement du réfrigérateur sont signalées par un triangle d'avertissement et/ou par les expressions : (Attention ! Prudence ! Important !) Veuillez les regarder attentivement.

## 1. CONSIGNES DE SECURITE GENERALE

**Pour votre sécurité et pour une utilisation correcte de l'appareil, avant d'installer et d'utiliser l'appareil pour la première fois, lisez attentivement cette notice, y compris les mise en garde et les conseils utiles qu'elle contient.** Afin d'éviter d'endommager l'appareil et/ou de vous blesser inutilement, il est important que les personnes amenées à utiliser cet appareil aient pris entièrement connaissance de son fonctionnement ainsi que de ses fonctions de sécurité. Conservez ces consignes pour plus tard et pensez à les ranger à côté de l'appareil, afin qu'elles soient transmises avec ce dernier en cas de vente ou de déménagement. Cela permettra de garantir un fonctionnement optimal de l'appareil.

Pour éviter tout risque de blessure, conservez cette notice. Le fabricant ne saurait en effet pas être tenu responsable en cas de mauvaise manipulation de l'appareil.

### Sécurité des enfants et des autres personnes vulnérables

- Cet appareil peut être utilisé par des enfants âgés de 8 ans et plus et par des personnes à capacités réduites sur le plan physique, sensoriel ou mental, ou n'ayant pas appris à utiliser l'appareil, dans le cadre où ils sont encadrés par une personne informée et ayant conscience des risques impliqués. Les enfants ne doivent pas jouer avec l'appareil. Le nettoyage et l'entretien par l'utilisateur ne doivent pas être effectués par des enfants, sauf s'ils ont plus de 8 ans et qu'ils sont surveillés.
- Conservez tous les emballages hors de portée des enfants, car il existe un risque de suffocation.
- Si vous décidez de mettre au rebut l'appareil, débranchez-le de la prise murale, coupez le câble de connexion (aussi proche de l'appareil que vous le pouvez) et retirez la porte afin d'empêcher les enfants de jouer avec et de s'enfermer à l'intérieur.
- Maintenir l'appareil et son cordon hors de portée des enfants de moins de 8 ans.
- Les enfants entre 3 et 8 ans peuvent charger et décharger cet appareil.

## **SECURITE GENERALE**

ATTENTION — Cet appareil est conçu pour fonctionner dans un foyer domestique.

ATTENTION — Ne rangez jamais de substances inflammables tels que des aérosols à l'intérieur de cet appareil, car elles pourraient s'y déverser.

ATTENTION — Si le cordon d'alimentation est endommagé, vous devez le remplacer immédiatement auprès de votre fabricant, ou d'un revendeur qualifié, afin d'éviter tout risque d'électrocution.

ATTENTION — N'endommagez pas le circuit de réfrigération.

ATTENTION — N'utilisez pas d'appareils électriques à l'intérieur du compartiment, sauf si ces derniers sont tolérés par le fabricant.

ATTENTION — Le système réfrigérant et isolant contiennent des gaz inflammables. Lorsque vous mettez l'appareil au rebut, faites-le auprès d'un centre de collecte agréé. N'exposez jamais l'appareil aux flammes.

### **Liquide réfrigérant**

De l'isobutane réfrigérant (R600a) est utilisé dans le circuit réfrigérant de l'appareil. Il s'agit d'un gaz naturel hautement inflammable, et donc dangereux pour l'environnement. Pendant les transports et l'installation de l'appareil, vérifiez qu'aucun des composants du circuit de réfrigération ne soit endommagé. Le réfrigérant (R600a) est un liquide inflammable.

### **Attention : Risque d'incendie**

Si le circuit de réfrigération était endommagé :

- Evitez les flammes nues et toute source d'inflammation.
- Ventilez bien la pièce où se trouve l'appareil.

Il est dangereux de modifier la composition de cet appareil, de quelque manière que ce soit.

Tout dommage fait au cordon peut provoquer un court-circuit, et/ou une électrocution.

### **Sécurité électrique**

- Nous ne pouvons pas être tenus pour responsables de tout incident causé par une mauvaise installation électrique.
- Le cordon d'alimentation ne doit pas être rallongé. N'utilisez ni prolongateur, ni adaptateur, ni prise multiple.
- Vérifiez bien que la prise murale n'est pas endommagée. Une prise murale en mauvais état pourrait entraîner une surchauffe de l'appareil et son explosion.
- Vérifiez bien que vous pouvez accéder à la prise murale de l'appareil.
- Ne tirez jamais sur le câble principal.
- Ne supprimez jamais la mise à la terre.
- Si la prise murale est lâche, ne branchez pas le cordon. Il existe un risque d'électrocution ou d'incendie.

- Cet appareil fonctionne sur un courant à phase unique de 220~240V/50Hz. L'appareil doit utiliser une prise murale reliée à la terre selon les recommandations en vigueur.
- Si le câble d'alimentation est endommagé, ne procédez pas à son remplacement mais contactez votre service après-vente.
- La prise de courant doit être facilement accessible mais hors de portée des enfants. En cas d'incertitude, adressez-vous à votre installateur.
- Lors de l'installation, veillez à ne pas coincer ou endommager le cordon.

### **Utilisation quotidienne**

- ATTENTION - Les appareils de réfrigération sans compartiment 4 étoiles ne conviennent pas pour la congélation de denrées alimentaires.
- Ne stockez jamais de substances ou de liquides inflammables à l'intérieur de l'appareil ; cela provoquerait un risque d'exposition.
- Ne faites pas fonctionner d'autres appareils électriques à l'intérieur de cet appareil (mixeurs, turbines à glace électrique, etc.).
- Ne mettez jamais de bouteilles ou bocaux contenant des liquides au réfrigérateur sauf s'ils ne sont remplis qu'au 2/3 de leur capacité, la congélation dilate les liquides et le récipient risquerait d'exploser.
- Lorsque vous débranchez l'appareil, tenez toujours la prise dans vos mains et ne tirez pas sur le cordon.
- N'exposez pas l'appareil directement au soleil.
- L'appareil doit être tenu éloigné de bougies, luminaires et autres flammes nues, afin d'éviter les risques d'incendie.
- Cet appareil de réfrigération est destiné à être utilisé comme un appareil pose libre ou encastrable.
- Cet appareil est destiné exclusivement au stockage de denrées alimentaires.
- L'appareil est lourd. Soyez prudent lorsque vous le déplacez.
- Si votre appareil est équipé de roulettes, rappelez-vous qu'elles servent uniquement à faciliter les petits mouvements. Ne le déplacez pas sur de plus longs trajets.
- N'utilisez jamais l'appareil ou ses éléments pour vous appuyer.
- Pour éviter les chutes d'objets et empêcher de détériorer l'appareil, ne surchargez pas les compartiments de l'appareil.

### **Attention ! Nettoyage et entretien**

- Avant tout entretien, débranchez l'appareil et coupez le courant.
- Ne nettoyez pas l'appareil avec des objets métalliques, un système à vapeur, des huiles volatiles, des solvants organiques ou des composants abrasifs.
- N'utilisez pas d'objets tranchants ou pointus pour retirer la glace. Utilisez un grattoir en plastique.

## **Information importante à propos de l'installation !**

- Pour que les branchements électriques soient corrects, suivez bien les consignes livrées dans ce manuel.
- Déballez l'appareil et vérifiez qu'il n'est pas endommagé visuellement. Ne branchez pas l'appareil si ce dernier est endommagé. Signalez tout dommage au point de vente où vous l'avez acheté. Dans ce cas, conservez l'emballage.
- Il est recommandé d'attendre au moins quatre heures avant de brancher l'appareil au courant, afin que le compresseur soit bien alimenté en huile.
- Une bonne circulation de l'air est nécessaire, afin d'éviter les risques de surchauffe. Pour que la ventilation soit suffisante, suivez bien les consignes d'installation fournies.
- Dès que possible, évitez que l'appareil ne touche les parois murales et/ou ne soit en contact avec des éléments chauds (compresseur, condensateur) afin d'éviter les risques d'incendie. Respectez toujours bien les consignes d'installation.
- L'appareil ne doit pas être situé à côté de radiateurs ou de feux de cuisson.
- Vérifiez bien que les prises sont accessibles une fois l'appareil installé.

## **ÉCONOMIES D'ÉNERGIE**

Pour limiter la consommation électrique de votre appareil :

- Installez-le dans un endroit approprié (voir chapitre « Installation »).
- Gardez les portes ouvertes le moins de temps possible.
- N'introduisez pas d'aliments encore chauds dans votre appareil.
- Veillez au fonctionnement optimal de votre appareil en nettoyant périodiquement le condenseur (voir chapitre « Entretien »).
- Veillez au fonctionnement optimal de votre appareil en ne laissant pas s'accumuler trop de givre dans le réfrigérateur (dégivrez-le quand l'épaisseur de givre dépasse 5-6 mm).
- Contrôlez périodiquement les joints des portes et assurez-vous qu'elles ferment toujours de manière efficace. Si ce n'est pas le cas, adressez-vous à votre service après-vente.

Cet appareil de réfrigération a été conçu par le fabricant de manière à garantir l'utilisation la plus efficace de l'énergie. La modification de la combinaison actuelle de tiroirs, paniers et étagères, peut impacter la consommation d'énergie de l'appareil.

## **Dépannage**

- Toute opération électrique doit être effectuée par un technicien qualifié et compétent.
- Cet appareil doit être dépanné par un Centre de Réparation Agréé, et seules des pièces d'origine doivent être utilisées.

Les pièces de rechange esthétiques et fonctionnelles conformément au RÈGLEMENT (UE)

2019/2019 (Annexe II, point 3.), sont mises à disposition des réparateurs professionnels et utilisateurs finaux pour une période maximale de 7 ans ou 10 ans (liste en Annexe II, point 3.a.1 et 3.a.2) à compter de la mise sur le marché de la dernière unité du modèle. La liste des pièces de rechange et la procédure pour les commander (accès professionnels / accès particulier) sont accessibles sur le site internet suivant : [www.interfroidservices.fr](http://www.interfroidservices.fr) ou par voie postale à l'adresse suivante : FRIO - Interfroid Services, 123 Route du Chêne - 72230 ARNAGE

Pour les autres pièces détachées fonctionnelles et non spécifiées dans le règlement UE 2019/2019, elles sont disponibles pour une durée de 7 ans.  
La garantie constructeur est de 1 an pièces fonctionnelles.



## R600a

### Instructions de sécurité



Attention : Ne pas utiliser de dispositifs mécaniques ou d'autres moyens pour accélérer le processus de dégivrage, autres que ceux recommandés par le fabricant.



Attention : N'obstruer aucune grille de ventilation de l'appareil.



Attention : Ne pas stocker de substances explosives comme les bombes d'aérosol avec un propulseur inflammables dans cet appareil.



Attention : Ne pas endommager le circuit frigorifique de l'appareil.



Attention : Les unités de réfrigération fonctionnant avec de l'isobutane (R600a), elles ne peuvent être placées dans une zone avec des sources d'ignition (par exemple, descellé contacts électriques ou lorsque le fluide frigorigène pourrait rassembler en cas de fuite). Le type de fluide frigorigène est indiqué sur la plaque signalétique de l'armoire.



Attention : Ne pas utiliser d'appareils électriques dans les compartiments de l'appareil, sauf si elles sont du type recommandé par le fabricant.

**Cet appareil est conforme à toutes les directives européennes en vigueur et à leurs modifications éventuelles.**

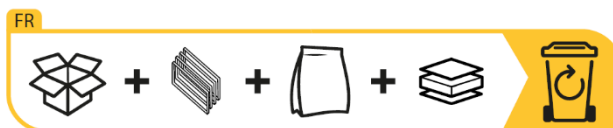

## 2. DESCRIPTION DE L'APPAREIL

### RETT136A :

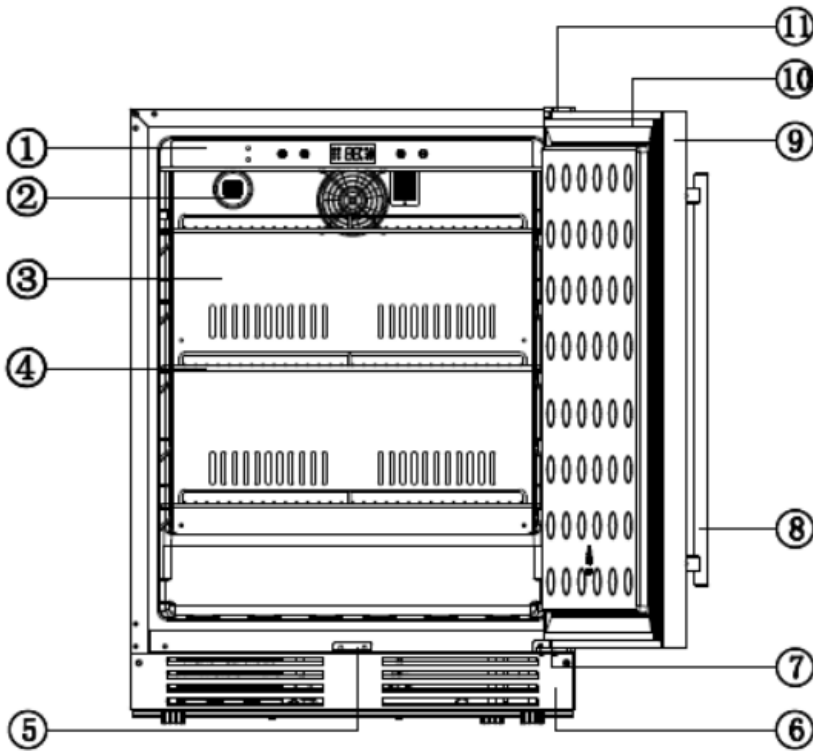

|    |                         |
|----|-------------------------|
| 1  | Panneau de contrôle     |
| 2  | Filtre à charbon        |
| 3  | Plaque de conduit d'air |
| 4  | Étagère                 |
| 5  | Serrure                 |
| 6  | Grille d'aération       |
| 7  | Charnière inférieure    |
| 8  | Poignée                 |
| 9  | Porte pleine            |
| 10 | Joint de porte          |
| 11 | Charnière supérieure    |

### RE2T136A :

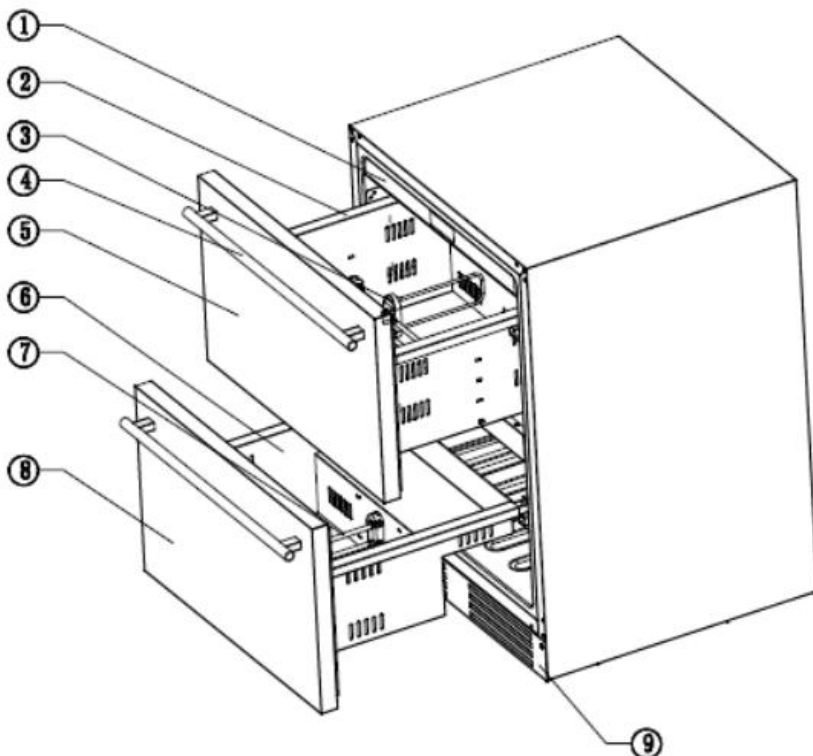

|   |                                |
|---|--------------------------------|
| 1 | Panneau de contrôle            |
| 2 | Tiroir supérieur               |
| 3 | Séparateur de tiroir supérieur |
| 4 | Poignée supérieure             |
| 5 | Porte pleine supérieure        |
| 6 | Tiroir inférieur               |
| 7 | Séparateur de tiroir inférieur |
| 8 | Porte pleine inférieure        |
| 9 | Grille d'aération              |



Pour en savoir plus sur votre produit, consulter la Base EPREL en ligne.

Tel que défini dans le règlement délégué (UE) 2019/2016 de la Commission, toutes les informations relatives à cet appareil de réfrigération sont disponibles sur la Base EPREL (European Product Database for Energy Labelling). Cette base vous permet de consulter les informations et la documentation technique de votre appareil de réfrigération.

Vous pouvez accéder à la Base EPREL en scannant le QR code présent sur l'étiquette énergie de votre appareil ou en vous rendant directement sur : [www.ec.europa.eu](http://www.ec.europa.eu) et en renseignant le modèle de votre appareil de réfrigération.

### **Système anti-vibrations (selon le modèle) :**

Le compresseur frigorifique est équipé de registres spéciaux (silent-blocks) et l'espace intérieur est isolé du corps par une épaisse couche de mousse de polyuréthane. Ces caractéristiques évitent la transmission des vibrations à votre appareil.

### **La plaque signalétique :**

La plaque signalétique se trouve à l'intérieur, tout en bas de votre appareil, sur la paroi du fond (selon le modèle), ou sur la paroi du gauche (selon le modèle).

Pour retirer les tiroirs, reportez-vous au chapitre « 4 » où est expliqué comment retirer le tiroir du modèle RE2T136A.

## **3. INSTRUCTION D'INSTALLATION**

### **Emplacement**

Lorsque vous sélectionnez une position pour votre appareil, vous devez vous assurer que le plancher est plat et ferme, et que la pièce est bien aérée. Une température ambiante moyenne est à respecter. Cette température est spécifique selon la classe climatique de l'appareil :

| <b>CLASSE</b>    | <b>SYMBOLE</b> | <b>PLAGE DE TEMPÉRATURE AMBIANTE (°C)</b> |
|------------------|----------------|---|
| Tempérée élargie | SN             | De +10 à +32                              |
| Tempérée         | N              | De +16 à +32                              |
| Subtropicale     | ST             | De +16 à +38                              |
| Tropicale        | T              | De +16 à +43                              |

- **SN** : Cet appareil de réfrigération est destiné à être utilisé à des températures ambiantes comprises entre 10°C et 32 °C.
- **N** : Cet appareil de réfrigération est destiné à être utilisé à des températures ambiantes comprises entre 16°C et 32 °C.
- **ST** : Cet appareil de réfrigération est destiné à être utilisé à des températures ambiantes comprises entre 16°C et 38 °C.
- **T** : Cet appareil de réfrigération est destiné à être utilisé à des températures ambiantes comprises entre 16°C et 43 °C.

Votre produit est de classe **N-ST**.

Évitez de placer votre appareil près d'une source de chaleur, par exemple, cuisinière, chaudière ou un radiateur. Si l'appareil est placé dans une dépendance ou sur une terrasse, évitez l'exposition



directe au soleil. Assurez-vous que l'appareil n'est pas placé à proximité d'humidité (sèche-linge par exemple) pour éviter la formation de condensation sur les parois.

Ne jamais placer le réfrigérateur dans un mur ou encastré dans les armoires encastrées ou mobilier. Lorsque votre réfrigérateur est en marche, la grille à l'arrière peut devenir chaud et les côtés chauds. Par conséquent, il doit être installé en laissant à l'arrière au moins 10 cm d'espace libre et les côtés 10 cm.

Veuillez suivre le schéma ci-dessous pour une installation intégrée :

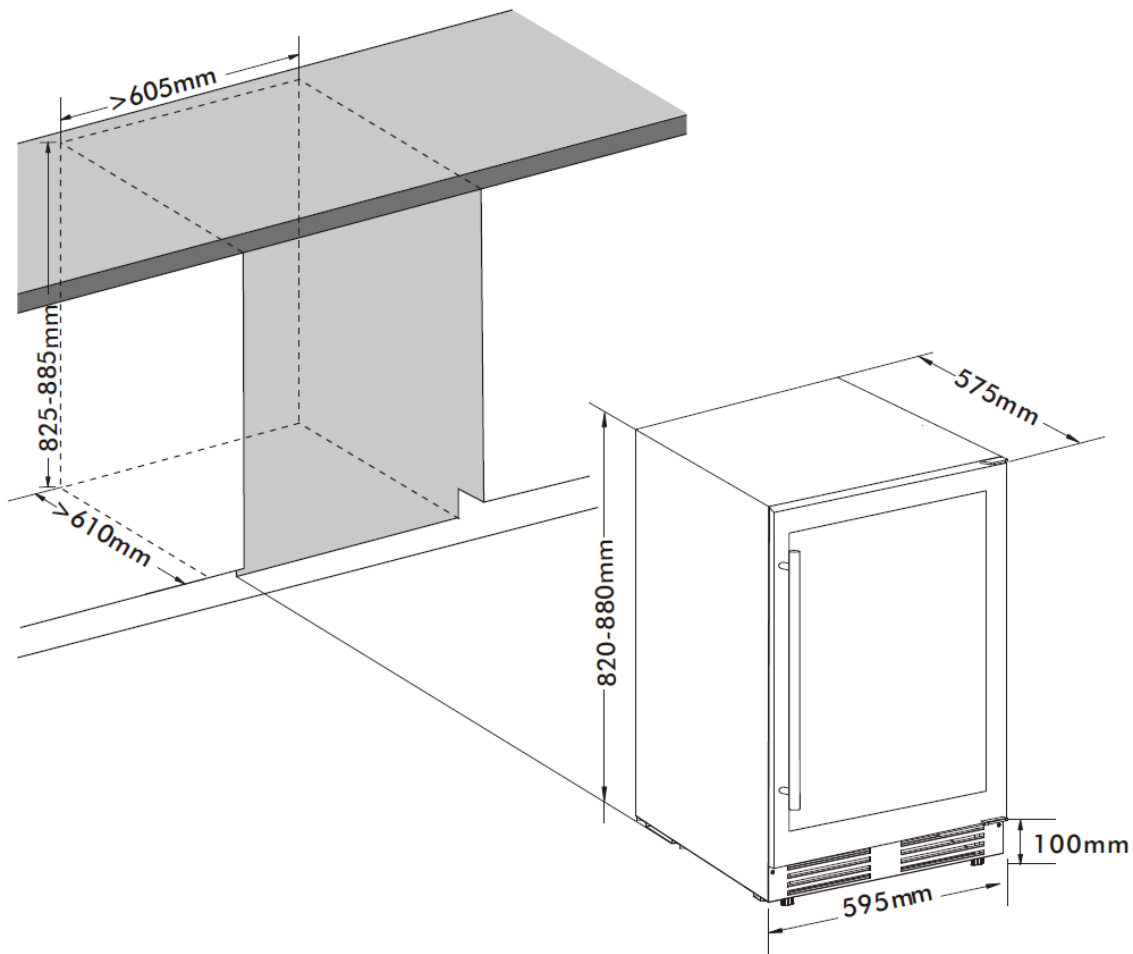

### **Recommandations d'agencement :**

L'agencement suivant, des équipements de votre appareil ( tiroirs, bacs, clayettes...), est recommandé pour que l'énergie soit utilisée le plus rationnellement possible par l'appareil de réfrigération. Tout changement de cet agencement peut impacter la consommation énergétique de l'appareil.

### **Mise à niveau**

Si le réfrigérateur n'est pas de niveau, le joint de la porte et l'alignement magnétique seront affectés. Une fois que le réfrigérateur est placé dans son emplacement final, ajustez les pieds réglables à l'avant en les tournant.

### **Nettoyage avant la première utilisation**

Essayez l'intérieur du réfrigérateur avec une solution diluée de bicarbonate de soude. Puis rincez à l'eau tiède avec une éponge ou un chiffon humide. Laver les bacs et clayettes. Dans l'eau chaude savonneuse et sécher complètement.

### Avant de brancher votre appareil

Vérifiez que vous avez une prise qui est compatible avec la fiche fournie avec le réfrigérateur. Si ce n'est pas le cas voir la section intitulée INFORMATIONS ÉLECTRIQUES.

NE METTRE EN MARCHÉ QUE QUATRE HEURES APRÈS LE DÉPLACEMENT DU RÉFRIGÉRATEUR.

Le liquide de refroidissement a besoin de temps pour s'installer. Si l'appareil s'éteint à tout moment, attendez 30 minutes avant de le rebrancher pour permettre au fluide de refroidissement de se remettre en place correctement.

### Avant de remplir l'appareil

Avant de ranger les aliments dans votre appareil, branchez-le et attendez 24h afin de s'assurer qu'il fonctionne correctement.

## 4. UTILISATION ET REGLAGE DE VOTRE APPAREIL

### Réglage de la température

**Attention !** Cet appareil est équipé d'un capteur infrarouge, pour éviter un dysfonctionnement de l'appareil, ne couvrez pas le capteur infrarouge et ne placez pas l'appareil sous la lumière directe du soleil ou dans un environnement lumineux.



**A** : Capteur infrarouge







**B** : Bouton de Marche / Arrêt

**C** : Bouton de sélection du mode d'éclairage

**D** : Affichage de la température

**E** : Bouton pour augmenter la température réglée de 1°C

**F** : Bouton pour diminuer la température réglée de 1°C

- Appuyez sur le bouton de Marche  pendant 3 secondes pour allumer ou éteindre l'appareil.
- Sélection du mode d'éclairage : appuyez sur le bouton de sélection du mode d'éclairage  pendant 3 secondes pour sélectionner le mode d'éclairage, il existe 2 modes d'éclairage en option :
  - 1) Mode d'éclairage 1 : lorsque le pictogramme  s'affiche sur l'écran LCD, la lumière s'allumera ou s'éteindra automatiquement à l'ouverture et à la fermeture de la porte.
  - 2) Mode lumière 2 : lorsque le pictogramme  s'affiche sur l'écran LCD, la lumière s'allume toujours à des fins d'affichage.
- Appuyez sur le bouton  pour augmenter la température de 1°C ou  pour diminuer la température de 1°C.

**Attention ! après avoir sélectionné la température souhaitée, l'écran continuera à afficher la température réelle à l'intérieur de l'appareil, qui variera progressivement jusqu'à atteindre la température sélectionnée.**



- Appuyez simultanément sur les boutons de réglage de la °C/°F température pendant 3 secondes pour changer l'affichage de la température de Celsius à Fahrenheit.

**Système d'alarme :**



**1) Alarme de porte ouverte :**

Si la porte reste ouverte pendant plus de 5 minutes, l'alarme de porte ouverte s'active. Le pictogramme d'alarme clignote sur l'écran LCD avec un bip d'avertissement, appuyez sur n'importe quelle touche pour arrêter le bip d'avertissement. L'avertissement s'arrêtera automatiquement si la porte est correctement fermée.

**2) Alarme de température haute :** 

Si la température intérieure est supérieure à 25°C pendant plus de 6 heures, l'alarme de température haute s'activera, le pictogramme clignotera sur l'écran avec un bip d'avertissement, appuyez sur n'importe quelle touche pour arrêter le bip d'avertissement. Cette alarme s'arrêtera si la température revient à la normale. Dans le cas où l'avertissement persiste, contactez votre service après-vente.

**3) Alarme de température basse :** 

Si la température intérieure est inférieure à -2°C pendant plus de 3 heures, l'alarme de température basse s'activera, le pictogramme clignotera sur l'écran avec un bip d'avertissement, appuyez sur n'importe quelle touche pour arrêter le bip d'avertissement. Cette alarme s'arrêtera si la température revient à la normale. Dans le cas où l'avertissement persiste, contactez votre service après-vente.

**NOTE :**

- Si l'appareil est débranché ou perd de la puissance ; attendre 3 à 5 minutes avant de le redémarrer sinon le réfrigérateur ne redémarrera pas.
- Si vous décidez de changer la température, changez le thermostat par étape d'une unité à chaque fois. Attendez plusieurs heures pour que la température se stabilise au niveau souhaité.

**Ne laissez pas la porte ouverte trop longtemps afin que la température intérieure ne remonte pas trop.**

**Installation des séparateurs de tiroirs pour le modèle RE2T136A :**

Afin de mieux utiliser le tiroir pour stocker différentes boissons ou fruits, le modèle **RE2T136A** est équipé de 2 jeux de séparateurs de tiroirs.

- 1) Veuillez trouver les accessoires de séparation dans le sac plastique des accessoires, les détails des accessoires sont les suivants suit :

|                                |          |
|--------------------------------|----------|
| Fixation séparateur (gauche)   | 2 pièces |
| Fixation séparateur (droite)   | 2 pièces |
| Séparateur ajustable           | 2 kits   |
| Tige pour séparateur supérieur | 2 pièces |

|                                |          |
|--------------------------------|----------|
| Tige pour séparateur inférieur | 2 pièces |
|--------------------------------|----------|

2) Veuillez suivre les étapes de la figure pour l'installer :

**Étape 1 :** Installez la fixation du séparateur 1 pièce à droite et 1 pièce à gauche des deux côtés du tiroir supérieur (figure 1) et du tiroir inférieur (figure 2).

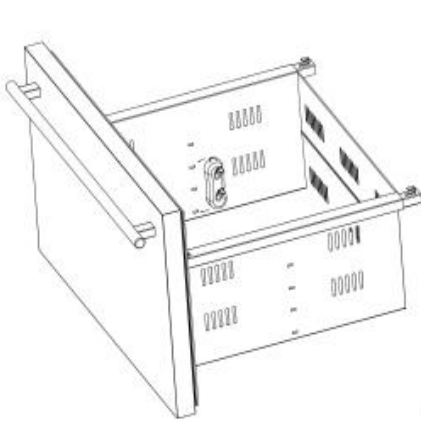

Figure 1

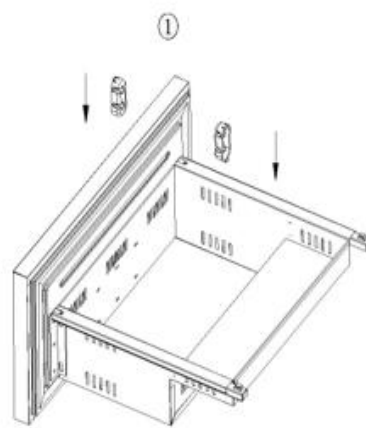
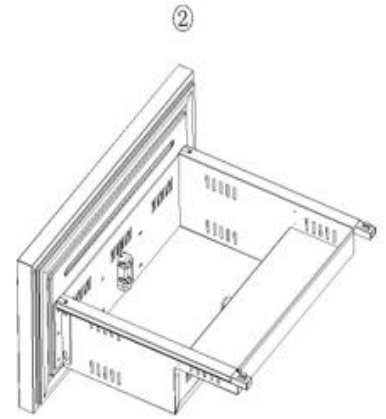

Figure 2



**Étape 2 :** Pour assembler le séparateur ajustable, veuillez suivre la figure 3 ci-dessous.

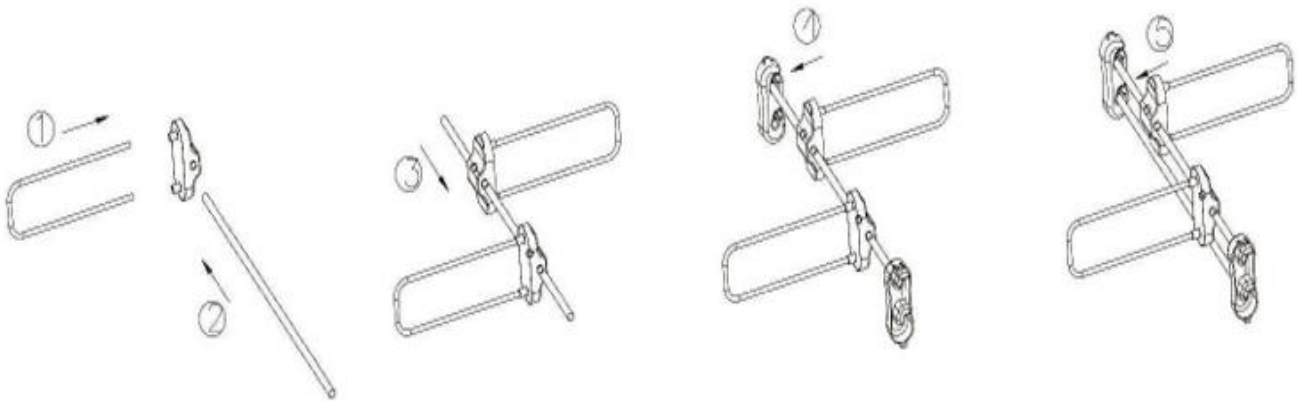
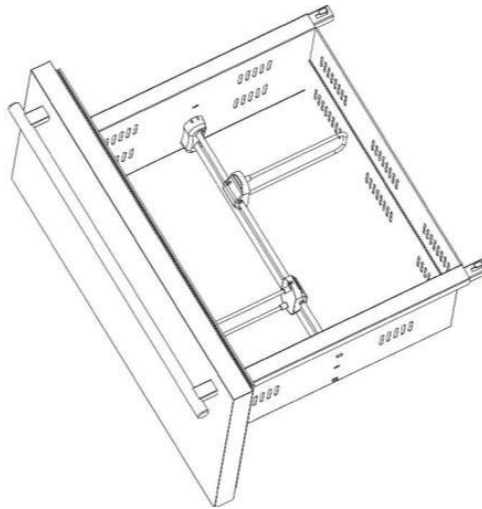

Figure 3

**Étape 3 :** Assemblage complet (tiroir supérieur)



**Étape 4 :** Pour assembler le séparateur sur le tiroir inférieur, veuillez voir la figure 4 ci-dessous.

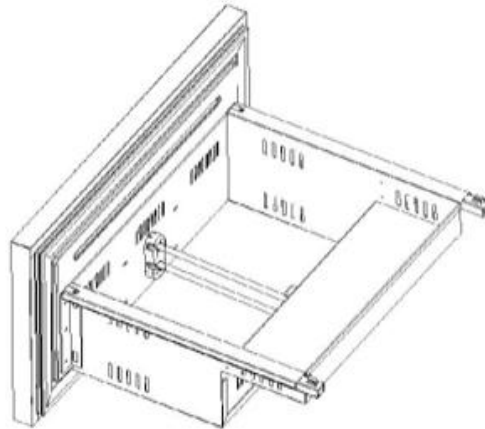
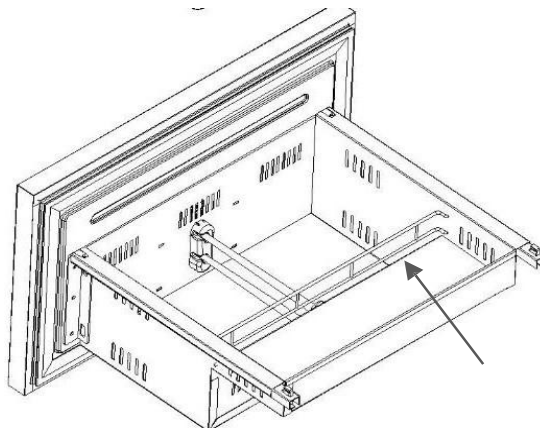

Figure 4

**Étape 5 :** Installez la tige pour empêcher les bouteilles placées dans le tiroir inférieur de tomber lors de l'ouverture et de la fermeture de la porte.



**Installation des poignées (selon le modèle):**

Pour installer la poignée, veuillez suivre les instructions ci-dessous :

1. Retirez le joint de porte.
2. Installez la poignée avec les vis fournies. **NE PAS** trop serrer car cela endommagerait la surface de la porte en acier inoxydable.

3. Remplacez le joint de porte.

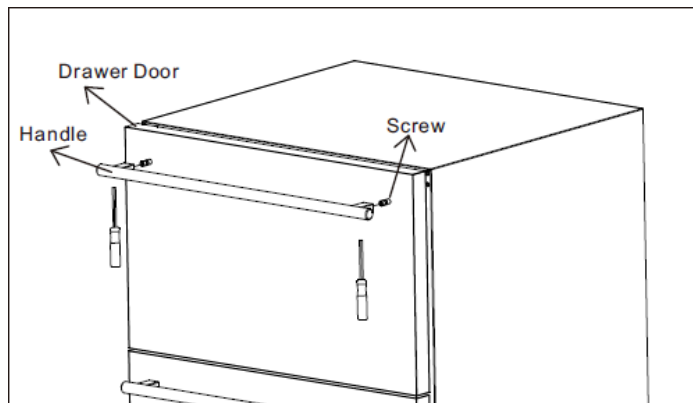

### Remplacer le filtre à charbon (selon le modèle) :

Cet appareil est équipé d'un filtre à charbon pour rafraîchir l'air à l'intérieur, il s'agit d'une rondelle noire en haut à gauche à l'arrière de l'appareil, elle doit être remplacée annuellement et peut être achetée auprès du fabricant.

Pour le retirer, tournez le filtre à charbon pour libérer les broches et tirez-le directement de l'intérieur de l'appareil vers vous.



Pour le **RE2T136A** :

1. Ouvrez le tiroir supérieur.

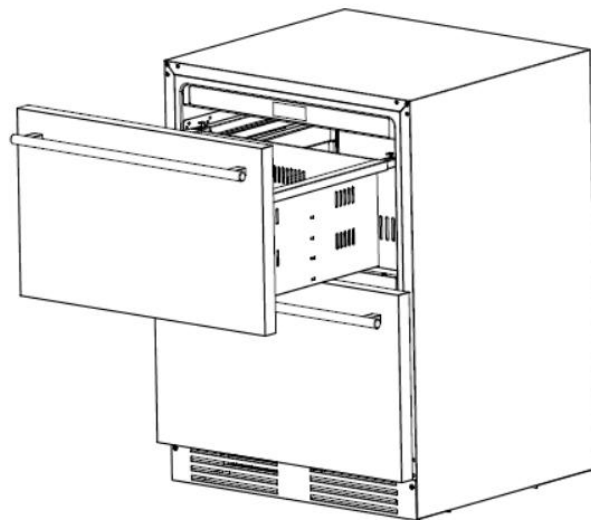

2. Saisissez les côtés du tiroir et soulevez le tiroir à 45 degrés, puis retirez le tiroir.

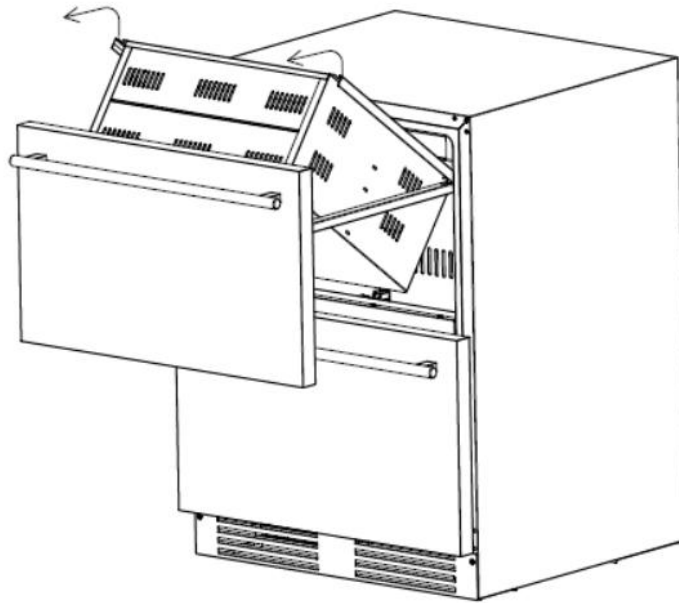

3. Pour le retirer, tournez le filtre à charbon pour dégager les picots et tirez-le directement de l'intérieur du réfrigérateur vers vous.

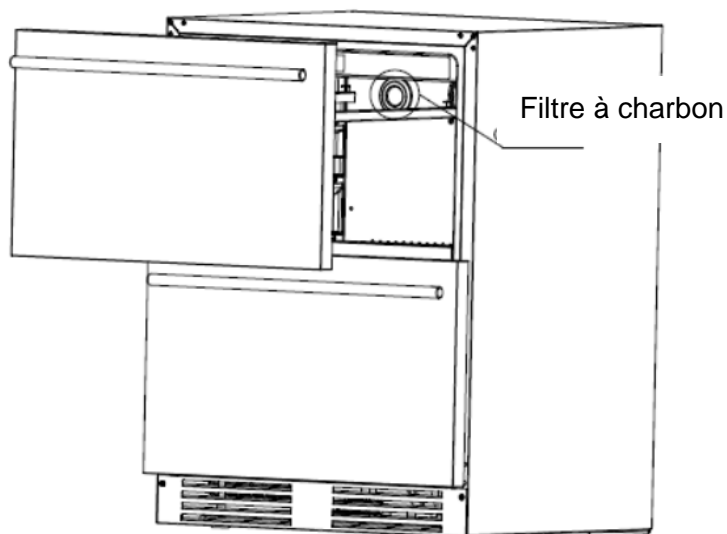

Pour accéder à la plaque signalétique, suivez les mêmes étapes pour retirer le tiroir inférieur.

## 5. CONSERVATION DES ALIMENTS

### PRÉPARATION DES ALIMENTS

Emballez bien les aliments frais : ils garderont ainsi arôme, couleur, teneur en humidité et fraîcheur. Vous éviterez également de cette manière que le goût de certains aliments ne se transmette à d'autres. Seuls les légumes, fruits et salades peuvent être stockés sans emballage dans le bac à légumes. Laissez refroidir les plats et boissons chauds à l'extérieur de l'appareil. Enlevez les



emballages carton autour des pots de yaourt. Vérifiez bien la date limite de consommation indiquée sur les produits que vous avez achetés. Elle ne doit pas être dépassée

## RANGEMENT DES ALIMENTS

La température n'est pas uniforme à l'intérieur de votre réfrigérateur. Certaines zones sont plus froides que d'autres et vous devez stocker les aliments selon leur nature dans la zone appropriée de votre réfrigérateur pour en garantir une bonne conservation en toute sécurité. Laissez un espace entre les aliments pour que l'air puisse circuler librement et pour éviter toute contamination entre les différents produits alimentaires. Ne placez pas les emballages et les aliments en contact avec la paroi au fond de l'appareil, c'est un endroit particulièrement froid et humide de l'appareil, des gouttelettes d'eau et de givre viennent s'y condenser au cours du fonctionnement normal de votre réfrigérateur.

La zone la plus froide, signalée par le logo "OK", est destinée aux aliments délicats, aux aliments sensibles et hautement périssables: viandes, volailles, poissons, charcuteries, plats préparés, salades composées, préparations et pâtisseries à base d'œufs ou de crème, pâtes fraîches, pâte à tarte, pizza/quiches, produits frais et fromages au lait cru, légumes prêts à l'emploi vendus sous sachet plastique et plus généralement, produit frais dont la date limite de consommation (DLC) est associée à une température de conservation inférieure ou égale à +4°C.

## CONSERVATION ET STOCKAGE DES ALIMENTS

Le stockage de denrées alimentaires doit obligatoirement respecter des températures de conservation réglementaires établies par l'Agence nationale de sécurité sanitaire de l'alimentation, de l'environnement et du travail (ANSES). Le non-respect de ces températures de conservation implique des risques d'intoxication et de gaspillage alimentaire.

| Compartiments du réfrigérateurs | Type de nourriture   |
|---------------------------------|--|
| Porte, balconnets               | <ul style="list-style-type: none"><li>• Les aliments contenant des conservateurs naturels, tels que les jus, les boissons, les condiments</li><li>• Ne pas stocker de la nourriture périssable</li></ul> |
| Bac à légumes                   | <ul style="list-style-type: none"><li>• Fruits, herbes et légumes</li><li>• Ne pas stocker bananes, oignons, pommes de terre, ail au réfrigérateur</li></ul>   |
| Clayettes basses                | <ul style="list-style-type: none"><li>• Produits laitiers</li></ul>  |
| Clayettes hautes                | <ul style="list-style-type: none"><li>• Nourriture ne nécessitant pas d'être préparée ; tel que plats préparés, restes</li></ul>   |

Sous le réglage recommandé, la meilleure durée de conservation n'est pas supérieure à 3 jours au réfrigérateur et 3 mois au congélateur (4 étoiles) ; La meilleure durée de stockage peut réduire d'autres paramètres.

| Compartiment                                    | Type de compartiment                            | Conditions de stockage |          |              |
|---|---|------------------------|----------|--------------|
|   |   | T°C mini               | T°C maxi | T°C consigne |
| Compartiment pour denrées non congelées         | Compartiment pour denrées alimentaires fraîches | 0                      | 8        | 4            |
| Compartiment pour denrées hautement périssables | Denrées hautement périssables                   | -3                     | 3        | 2            |
|   | Sans étoile et fabrication de glace             | s.o.                   | 0        | 0            |
|   | 1 étoile  | s.o.                   | -6       | -6           |
| Compartiment pour denrées congelées             | 2 étoiles                                       | s.o.                   | -12      | -12          |
|   | 3 étoiles                                       | s.o.                   | -18      | -18          |
|   | 4 étoiles                                       | s.o.                   | -18      | -18          |

Le non-respect de ces températures de conservation implique des risques d'intoxication et de gaspillage alimentaire. Pour une conservation optimale des denrées alimentaires, il est recommandé de régler les températures des compartiments comme ci-dessous :

|   | Type de compartiment  | Température de stockage [°C] | Type de nourriture  |
|---|-----------------------|------------------------------|---|
| 1 | Réfrigérateur         | +2<=+8                       | Œufs, Nourriture cuisinée, aliments emballés, fruits et légumes, produits journaliers, gâteaux, boissons et autre aliments non adaptés à la congélation.  |
| 2 | Congélateur 4 étoiles | <=-18                        | Fruits de mer (poisson, crevette, crustacés) eau fraîche, produits de la mer et viande (durée de stockage recommandée de 3 mois, une durée de stockage plus longue altérera le goût et les qualités nutritives) Adapté aux aliments congelés. |
| 3 | Congélateur 3 étoiles | <=-18                        | Fruits de mer (poisson, crevette, crustacés) eau fraîche, produits de la mer et viande (durée de stockage recommandée de 3 mois, une durée de stockage plus longue altérera le goût et les qualités nutritives) Adapté aux aliments congelés. |
| 4 | Congélateur 2 étoiles | <=-12                        | Fruits de mer (poisson, crevette, crustacés) eau fraîche, produits de la mer et viande (durée de stockage recommandée de 2 mois, une durée de stockage plus longue altérera le goût et les qualités nutritives) Adapté aux aliments congelés. |
| 5 | Congélateur 1 étoile  | <=-6                         | Fruits de mer (poisson, crevette, crustacés) eau fraîche, produits de la mer et viande (durée de stockage recommandée de 1 mois, une durée de stockage plus longue altérera le goût et les qualités nutritives) Adapté aux aliments congelés. |

|   |                       |       |   |
|---|-----------------------|-------|---|
| 6 | Compartiment 0 étoile | -6<=0 | Porc, Bœuf, poisson, poulet, aliments transformés (aliment à consommer le jour de l'ouverture, durée de stockage recommandée de 3 jours) Non adapté aux produits congelés.    |
| 7 | Frais                 | 2<=3  | Porc, Bœuf, poisson, poulet (aliment à consommer le jour de l'ouverture ou jusqu'à 2 jours après, durée de stockage recommandée de 7 jours) Non adapté aux produits congelés. |
| 8 | Alimentaires frais    | 0<=4  | Porc, Bœuf, poisson, poulet, aliments transformés (aliment à consommer le jour de l'ouverture, durée de stockage recommandée de 3 jours).                                     |
| 9 | Vins                  | 5<=20 | Vin rouge, blanc, pétillant.  |

## 6. ENTRETIEN ET MAINTENANCE

### Dégivrage

Le dégivrage de la partie réfrigérateur est automatique.

Lorsque le réfrigérateur est en marche, des gouttes de condensation ou de givre se formeront sur la paroi arrière. Ce phénomène est normal. Il n'est pas nécessaire d'essuyer toute condensation ou gel. La paroi arrière se décongèle automatiquement. L'eau condensée s'écoule dans le canal de condensat et est amenée au bac de dégivrage situé au-dessus du compresseur, où elle s'évapore.

**Remarque** : Gardez le canal de condensat et l'orifice de vidange propres afin que l'eau condensée puisse s'écouler.

### Nettoyage intérieur de l'appareil

Vous devez nettoyer l'intérieur de votre réfrigérateur avec une faible solution de bicarbonate de soude. Puis rincez à l'eau tiède avec une éponge ou un chiffon humide et essuyez. Lavez les accessoires dans l'eau chaude savonneuse et assurez-vous qu'ils sont complètement secs avant de les remettre en place. De l'eau va s'écouler dans la bonde de dégivrage, ce n'est pas grave si la quantité d'eau n'est pas importante, cette eau arrive dans le bac de récupération situé à l'arrière et s'évapore naturellement.

Attention : veillez à ce qu'aucun morceau de nourriture n'obstrue la bonde de dégivrage.

### Nettoyage de l'extérieur de l'appareil

Utilisez un chiffon doux et pas de nettoyant abrasif pour ne pas abîmer la surface.

La grille du condenseur à l'arrière de votre réfrigérateur et les composants adjacents peuvent être nettoyés à l'aide d'une brosse souple pour enlever la poussière.

### Si vous partez en vacances

Si votre appareil venait à ne pas être utilisé pendant plusieurs mois, retirez toutes les aliments, éteignez et débranchez l'appareil de la prise de courant. Nettoyez et séchez soigneusement l'intérieur et l'extérieur de l'appareil. Laissez également la porte ouverte, en la bloquant si nécessaire, pour éviter la formation de condensas, odeurs et moisissure.

**Lorsque l'appareil est allumé pour la première fois, une odeur résiduelle peut se dégager. Dans ce cas, faites fonctionner l'appareil à vide pendant quelques heures à la température la plus froide possible. Le froid tue les odeurs.**

## Déplacement de l'appareil

### ▪ Déplacement

Tout d'abord, débranchez votre appareil.

Retirez toutes les bouteilles et fixez toutes les pièces détachées.

Pour éviter d'endommager les vis de nivellement des pieds, vissez-les fermement dans la base.

Déplacez l'appareil en position verticale (de préférence) ou notez le sens dans lequel l'appareil peut être posé en regardant son emballage.

### ▪ Emplacement

Ne placez pas votre réfrigérateur près d'une source de chaleur, par exemple. Cuisinière, chaudière ou un radiateur. Également éviter la lumière solaire directe.

### ▪ Mise à niveau du réfrigérateur

Assurez-vous que le réfrigérateur est de niveau. Utilisez les pieds réglables en rotation à l'avant. Si le réfrigérateur n'est pas de niveau, les portes et les alignements d'étanchéité magnétiques seront affectés et peut causer des dysfonctionnements.

### ▪ Après déplacement ne pas allumer le réfrigérateur pendant 4 heures

Après tout déplacement, il ne doit pas être branché pendant 4 heures. Ce délai est nécessaire pour permettre au liquide de refroidissement de se remettre à niveau.

### ▪ Installation

De la chaleur se dégage des parois il est donc important de laisser une circulation de l'air autour de votre appareil.

## Economies d'énergie

- Le réfrigérateur doit être placé dans l'endroit le plus frais de la pièce, loin des sources de chaleur d'autres appareils électriques ou du chauffage, et ne pas être directement exposé à la lumière du soleil.
- Laissez la nourriture chaude se refroidir à température ambiante avant de la placer dans le réfrigérateur. Surcharger le réfrigérateur entraînera une utilisation plus importante du compresseur. La nourriture qui se congèle trop doucement peut perdre de sa qualité et se détériorer.
- Assurez-vous que la nourriture est correctement emballée, et essuyez les récipients avant de les placer dans le réfrigérateur. Cela réduit la formation de givre à l'intérieur du réfrigérateur.
- Le compartiment de rangement du réfrigérateur ne devrait pas contenir de papier aluminium ou de papier ciré. Ces revêtements empêchent la circulation normale de l'air froid et rendent le réfrigérateur moins performant.
- Organiser et étiqueter la nourriture réduit le temps d'ouverture des portes et les recherches prolongées. Prenez toute la nourriture dont vous avez besoin en une fois et fermez la porte dès que possible.

## Eteindre votre appareil

Si l'appareil n'est pas susceptible de fonctionner pendant une longue période :

- Enlever tous les aliments de votre appareil
- Eteindre l'appareil en mettant le thermostat sur la position 0. Débranchez l'appareil.
- Nettoyer votre appareil.
- Laisser la porte ouverte pour éviter une montée des odeurs.

## Remplacer l'ampoule

Cet appareil est constitué de diodes électroluminescentes (LED). Ce type de diode ne peut être changé par le consommateur. La durée de vie de ces LED est normalement suffisante pour qu'aucun changement ne soit effectué. Si toutefois, et malgré tout le soin apporté lors de la fabrication de votre appareil, les LED étaient défectueuses, veuillez contacter votre service après-vente pour toute intervention.

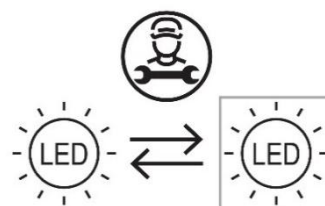

## 7. GUIDE DE DEPANNAGE

Vous pouvez résoudre seul et facilement quelques problèmes communs, économisant ainsi le coût d'une intervention d'un dépanneur. Essayez les suggestions suivantes pour voir si votre problème peut être résolu sans l'aide d'un dépanneur.

| Problèmes   | Solutions   |
|---|---|
| <b>L'appareil ne fonctionne pas</b>                   | <ul style="list-style-type: none"> <li>✓ L'appareil n'est pas branché</li> <li>✓ L'appareil n'est pas allumé</li> <li>✓ Vérifiez si la tension de l'installation</li> <li>✓ Vérifiez le disjoncteur ou si le fusible a sauté</li> </ul>   |
| <b>L'appareil n'est pas assez froid</b>               | <ul style="list-style-type: none"> <li>✓ Vérifiez le réglage du contrôle de la température</li> <li>✓ Vérifiez si la température ambiante est supérieure à la température de fonctionnement de l'appareil.</li> <li>✓ La porte est ouverte trop souvent</li> <li>✓ La porte n'est pas bien fermée</li> <li>✓ La porte ne ferme pas correctement</li> <li>✓ Espace libre insuffisant autour de l'appareil</li> </ul>   |
| <b>Le compresseur démarre et s'arrête fréquemment</b> | <ul style="list-style-type: none"> <li>✓ La température extérieure est élevée.</li> <li>✓ Une grande quantité de bouteilles a été mise en cave.</li> <li>✓ L'appareil est ouvert fréquemment.</li> <li>✓ La porte n'est pas bien fermée.</li> <li>✓ La cave n'a pas été correctement réglée.</li> </ul>   |
| <b>Les lumières LED ne fonctionnent pas</b>           | <ul style="list-style-type: none"> <li>✓ L'appareil n'est pas branché</li> <li>✓ Le fusible a sauté</li> <li>✓ Les lumières LED ne sont pas cassées</li> <li>✓ L'interrupteur d'éclairage est éteint</li> </ul>   |
| <b>Vibration</b>                                      | <ul style="list-style-type: none"> <li>✓ Vérifiez et assurez-vous que l'appareil est de niveau</li> </ul>   |
| <b>L'appareil fait beaucoup de bruit</b>              | <ul style="list-style-type: none"> <li>✓ Un bruit ressemblant à de l'eau en circulation est produit par le gaz réfrigérant et ceci est normal.</li> <li>✓ A la fin d'un cycle de refroidissement, vous pouvez entendre le bruit de la circulation de l'eau.</li> <li>✓ L'expansion et la contraction des parois internes peuvent provoquer un bruit de craquement.</li> <li>✓ L'appareil n'est pas de niveau</li> <li>✓ Vérifiez si le ventilateur est en bon état</li> </ul> |
| <b>La porte ne ferme pas correctement</b>             | <ul style="list-style-type: none"> <li>✓ L'appareil n'est pas de niveau.</li> <li>✓ Le joint de la porte est sale ou endommagé.</li> <li>✓ Les étagères ne sont pas positionnées correctement.</li> <li>✓ Une partie du contenu empêche la porte de se fermer.</li> </ul>   |
| <b>L'affichage LED ne fonctionne pas correctement</b> | <ul style="list-style-type: none"> <li>✓ Le panneau de commande a échoué</li> <li>✓ Le PCB d'alimentation est cassé</li> <li>✓ L'appareil n'est pas branché</li> <li>✓ La sonde ne fonctionne pas</li> </ul>  |

## 8. ENVIRONNEMENT

Ce produit est conforme à la Directive UE 2019/290/CE relative aux déchets d'équipements électriques et électroniques (DEEE). En vous assurant que ce produit est éliminé correctement, vous aiderez à prévenir les conséquences négatives potentielles pour l'environnement et la santé humaine qui pourraient être dues à la manipulation inappropriée des déchets de ce produit.



Le symbole de poubelle barrée apposé sur l'appareil indique que ce produit devra, à la fin de son cycle de vie, être traité séparément des autres déchets domestiques. Il devra donc être emmené

dans un centre de collecte sélective destiné aux appareils électriques et/ou électroniques ou bien, si vous achetez un appareil équivalent, au revendeur de ce nouvel appareil.

L'utilisateur est responsable d'apporter l'appareil en fin de vie aux structures de collecte appropriées. Une collecte sélective et adéquate visant à envoyer l'appareil inutilisé au recyclage, au traitement et à une élimination compatible avec l'environnement, contribue à éviter les effets négatifs possibles sur l'environnement, sur la santé et favorise le recyclage des matériaux dont le produit est composé.

Pour obtenir des renseignements plus détaillés sur les systèmes de collecte disponibles, s'adresser au service local d'élimination des déchets ou bien au magasin où l'appareil a été acheté.

## 9. AVERTISSEMENT

Dans un souci d'amélioration constante de nos produits, nous nous réservons la possibilité de modifier les caractéristiques techniques sans préavis.

Les garanties des produits de la marque FRIGELUX sont exclusivement énoncées par les distributeurs que nous avons choisis. Aucun élément des présentes ne peut être interprété comme une garantie supplémentaire.

La société FRIO ENTREPRISE ne peut être tenue responsable des erreurs ou des omissions techniques et de rédaction dans les présentes.

Document non contractuel.

Votre Contact Opérateur Economique est :

**FRIO ENTREPRISE**

143 Boulevard Pierre Lefaucheux

72230 ARNAGE

Tel: 02 43 21 69 80

Mail: Operateur@groupefrio.com

Dear customer,

Before placing your new refrigerator into operation, please read these operating instructions carefully. They contain important information for safe use, for installation and for maintenance of the appliance. Please keep these operating instructions for future reference. Pass them on to possible new owners of the appliance.

Notes: which are important for your safety or for the proper functioning of the appliance, are stressed with a warning triangle and or with signal words (**Warning! Caution! Important!**). Please observe the following carefully.

## 1. GENERAL SAFETY INSTRUCTIONS

**For your safety and correct usage, before installing and first using the appliance, read this user manual carefully, including its hints and warnings.** To avoid unnecessary mistakes and accidents, it is important to make sure that all people using the appliance are thoroughly familiar with its operation and safety features. Remember these instructions and be sure that they remain with the appliance if it is moved or sold, so that anyone using it throughout their life, will be properly informed on its usage and safety notices. For the safety of life and property, keep the precautions of these user's instructions as the manufacturer is not responsible for damages caused by omission.

### **Safety of children and other vulnerable persons**

- This appliance can be used by children aged from 8 years and above, and by persons with reduced physical, sensory or mental capabilities or lack of experience and knowledge if they have been given supervision or instruction concerning use of the appliance in a safe way and understand the hazards involved.
- User cleaning and servicing operations should not be carried out by children, unless they are more than 8 years old and are supervised.
- Keep all packaging away from children as there is risk of suffocation.
- Risk of child entrapment. Child entrapment and suffocation are not problems of the past. Junked or abandoned appliances are still dangerous, even if they will “just sit in the garage a few days”.
- If you are discarding the appliance, pull the plug out of the socket, cut the connection cable (as close to the appliance as you can) and remove the door to prevent children playing from suffering an electric shock or from closing themselves inside it.
- If this appliance, featuring a magnetic door seal, is to replace an older appliance having a spring lock (latch) on the door or lid, be sure to make the spring lock unusable before you discard the old appliance. This will prevent it from becoming a death trap for a child.



- Keep the appliance and its power cable out of reach of children less than 8 years old.
- Before you throw away your old wine cooler: take off the door. Leave the shelves in place so that children may not easily climb inside.
- Children from 3 to 8 are allowed to load and unload the appliance.

### **General safety**

WARNING — This appliance is intended to be used in the household.

WARNING — Do not store explosive substances such as aerosol cans with a flammable propellant in this appliance.

WARNING — If the supply cord is damaged, it must be replaced by the manufacturer, its service agent or similarly qualified persons in order to avoid a hazard.

WARNING — Keep ventilation openings, in the appliance enclosure or in the built-in structure, clear of obstruction.

WARNING — Do not damage the refrigerant circuit.

WARNING — Do not use electrical appliances inside the compartments of the appliance, unless they are of the type recommended by the manufacturer.

WARNING — The refrigerant and insulation blowing gas are flammable. When disposing of the appliance, do so only at an authorized waste disposal center. Do not expose to flame.

### **Refrigerant**

The refrigerant isobutene (R600a) is contained within the refrigerant circuit of the appliance, a natural gas with a high level of environmental compatibility, which is nevertheless flammable. During transportation and installation of the appliance, ensure that none of the components of the refrigerant circuit becomes damaged. The refrigerant (R600a) is flammable.

### **Caution risk of fire**

If the refrigerant circuit should be damaged:

- Avoid opening flames and sources of ignition.
- Thoroughly ventilate the room in which the appliance is situated.

It is dangerous to alter the specifications or modify this product in any way. Any damage to the cord may cause a short circuit, fire, and/or electric shock.

### **Electrical safety**

- We cannot be held responsible for any incident caused by poor electrical installation. The power cord must not be lengthened.
- Make sure that the power plug is not crushed or damaged. A crushed or damaged power plug may overheat and cause a fire.

- Make sure that you can access the main plug of the appliance.
- Do not pull the main cable.
- If the power plug socket is loose, do not insert the power plug. There is a risk of electric shock or fire.
- You must not operate the appliance without the interior lighting lamp cover.
- The appliance is only applied with power supply of single-phase alternating current of 220~240V/50Hz. The device uses a wall socket earthed according to current recommendations.
- If the power cable is damaged, do not proceed with its replacement but contact your after-sales service.
- The socket must be readily accessible but out of reach of children. If unsure, contact your installer.
- When positioning the appliance, ensure that the cord is not trapped or damaged.

### **Daily use**

- **WARNING** - Refrigerating appliances without 4 stars compartment are not suitable for freezing foodstuffs.
- Do not store flammable gas or liquids in the appliance. There is a risk of an explosion.
- Do not operate any electrical appliances in the appliance (e.g. electric ice cream makers, mixers etc.).
- Never place bottles or jars containing liquids in the refrigerator unless they are filled at 2/3 of their capacity, freezing expands liquids and the container may explode.
- When unplugging always pull the plug from the mains socket. do not pull on the cable.
- Do not place the appliance in direct sunlight.
- Keep burning candles, jumps and other items with naked flames away from the appliance so that do not set the appliance on fire.
- This refrigerating appliance is intended to be used as a free standing and built-in appliance.
- The appliance is intended for keeping food stuff.
- The appliance is heavy. Care should be taken when moving it.
- If your machine has wheels, remember that they are only used to facilitate small movements. Do not move it on longer journeys.
- Never use the base, drawers, doors etc. to stand on or as supports.
- To avoid items falling and causing injury or damage to the appliance, do not overload the door racks or put too much food in the crisper drawers.

### **Caution! Care and cleaning**

- Before maintenance, switch off the appliance and disconnect the mains plug from the mains socket.
- Do not clean the appliance with metal objects, steam cleaner, ethereal oils, organic solvents or abrasive cleansers.
- Do not use sharp objects to remove frost from the appliance. Use a plastic scraper.

### **Installation Important!**

**For electrical connection, carefully, follow the instructions given in this manual.**

- Unpack the appliance and check if there is damage on it. Do not connect the appliance if it is damaged. Report possible damage immediately to the place you bought it. In this case retain packing.
- It is advisable to wait at least 24 hours before connecting the appliance to allow the oil to flow back in the compressor.
- Adequate air circulation should be around the appliance, lacking this leads to overheating. To achieve sufficient ventilation, follow the instructions relevant to installation.
- Wherever possible the back of the product should not be too close to a wall to avoid touching or catching warm parts (compressor, condenser) to prevent the risk of a fire, follow the instructions relevant to installation.
- The appliance must not be located close to radiators or cookers.
- Make sure that the mains plug is accessible after the installation of the appliance.

### **ENERGY SAVINGS**

- To reduce the power consumption of your device:
- Install it in a suitable location (see "Installing your appliance").
- Keep the doors open for as short a time as possible.
- Do not put hot food into your device.
- Ensure the optimal functioning of your device by periodically cleaning the condenser (see "Routine maintenance of your appliance").
- Ensure the optimal functioning of your device by not allowing too much frost accumulate in the refrigerator (defrost it when the frost thickness exceeds 5-6 mm).
- Periodically check the door seals and make sure they always close effectively. If this is not the case, please contact your after-sales service.

## Service

- Any electrical work required to do the servicing of the appliance should be carried out by a qualified electrician or competent person.
- This product must be serviced by an authorized Service Center, and only genuine spare parts must be used.

This appliance is for domestic use only. The manufacturer cannot be held responsible for another use.







Aesthetic and functional spare parts in accordance with REGULATION (EU) 2019/2019 (Annex II, point 3.), are available for after sales service network and end users for a maximum period of 7 or 10 years (List on Annex II, point 3.a.1 et 3.a.2) from the date of end of commercialization on the market of the last unit. The list of spare parts and the procedure for ordering them (professional access / end user access) are available on the following website: [www.interfroidservices.fr](http://www.interfroidservices.fr) or by post at the following address: Interfroid Services, 123 Route du Chêne - 72230 ARNAGE.

For other functional spare parts not specified in EU regulation 2019/2019, they are available for a period of 7 years.

The manufacturer's warranty is 1 year for functional parts.



## R600a Safety regulation

-  Warning: Do not use mechanical devices or other means to accelerate the defrosting process, other than those recommended by the manufacturer.
-  Warning: Keep ventilation openings in the appliance enclosure or in the structure clear of obstruction.
-  Do not store explosive substances such as aerosol cans with a flammable propellant in this appliance.
-  Warning: Do not damage the refrigerant circuit.
-  Refrigerating units operating on Isobutane (R600a) may not be placed in an area with sources of ignition (e.g. unsealed electrical contacts) or where the refrigerant could gather in the event of a leak. The type of refrigerant is indicated on the cabinet's type plate.
-  Warning: Do not use electrical appliances inside the compartments of the appliance, unless they are of the type recommended by the manufacturer.

**The appliance meets the requirements of all European Directives and their modifications.**

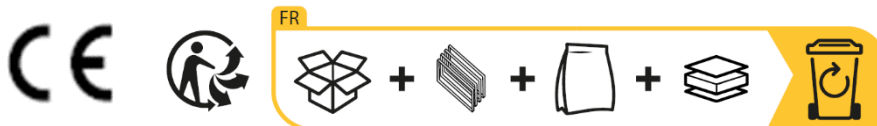

## 2. PRODUCT DESCRIPTION

### RETT136A:

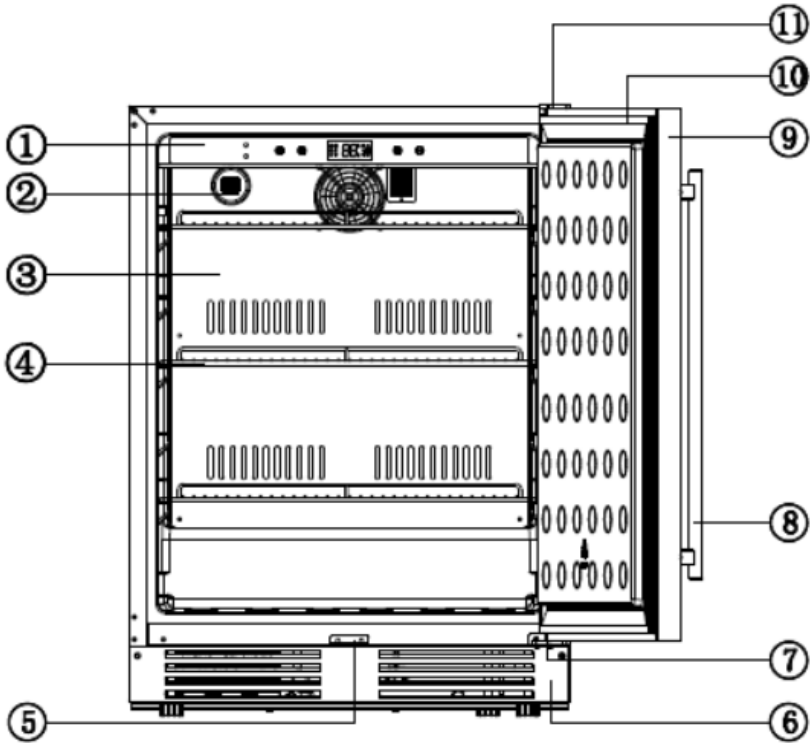

|    |                    |
|----|--------------------|
| 1  | Control panel      |
| 2  | Carbon filter      |
| 3  | Air duct plate     |
| 4  | Shelf              |
| 5  | Lock               |
| 6  | Ventilation grille |
| 7  | Lower hinge        |
| 8  | Handle             |
| 9  | Foaming door       |
| 10 | Door gasket        |
| 11 | Upper hinge        |

### RE2T136A:

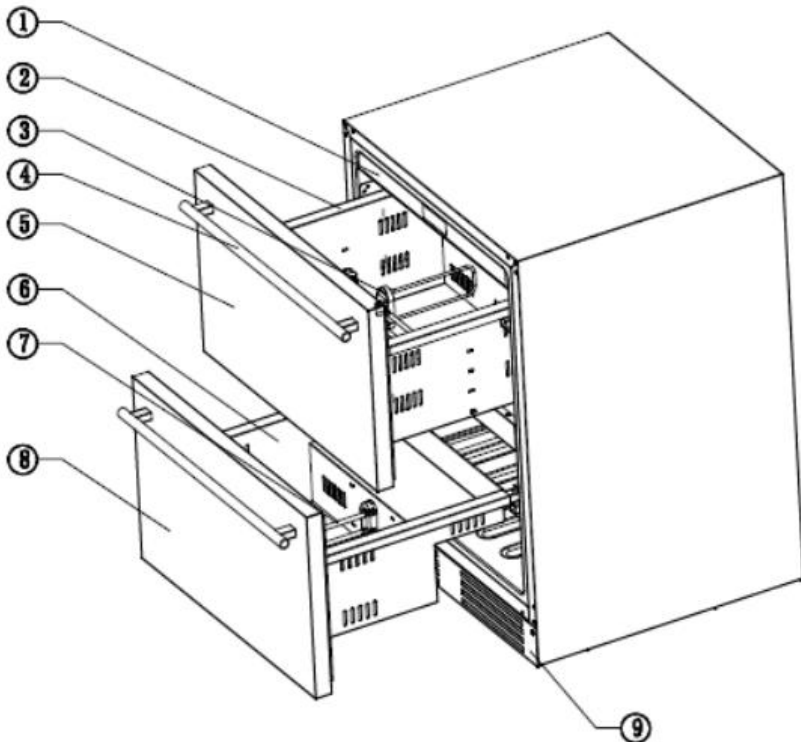

|   |                      |
|---|----------------------|
| 1 | Control panel        |
| 2 | Upper drawer         |
| 3 | Upper drawer divider |
| 4 | Upper handle         |
| 5 | Upper foaming door   |
| 6 | Lower drawer         |
| 7 | Lower drawer divider |
| 8 | Lower foaming door   |
| 9 | Ventilation grille   |

To find out more about your product, consult the online EPREL database.

As defined in Commission Delegated Regulation (EU) 2019/2016, all information relating to this refrigeration appliance is available on the EPREL Base (European Product Database for energy labeling). This database enables you to consult the information and technical documentation of your refrigeration appliance.

You can access the EPREL Database by scanning the QR code on the energy label of your appliance or by going directly to: [www.ec.europa.eu](http://www.ec.europa.eu) and searching the reference of your refrigeration appliance.

#### **Anti-vibration system (depends on the model):**

The refrigeration compressor is equipped with special dampers (silent blocks) and the inner space is insulated from the body by a thick layer of polyurethane foam. These characteristics prevent the transmission of vibration to your appliance.

#### **The rating label:**

The rating label is located inside, at the bottom of your appliance, on the back wall (depending on the model), or on the left wall (depending on the model).

To remove the drawers, refer to chapter “4” which explains how to remove the drawer from model RE2T136A.

### **3. INSTALLATION INSTRUCTIONS**

#### **Location**

When selecting a location for your appliance you should make sure the floor is flat and firm, and the room is well ventilated. An average ambient temperature must be observed. This temperature is specific according to the climatic class of the device:

| <b>CLASS</b>       | <b>SYMBOL</b> | <b>AMBIENT TEMPERATURES RANGE (°C)</b> |
|--------------------|---------------|--|
| Extended temperate | SN            | From +10 to +32                        |
| Temperate          | N             | From +16 to +32                        |
| Subtropical        | ST            | From +16 to +38                        |
| Tropical           | T             | From +16 to +43                        |

- **SN:** This refrigerating appliance is intended to be used at ambient temperatures ranging from 10 °C to 32 °C
- **N:** This refrigerating appliance is intended to be used at ambient temperatures ranging from 16 °C to 32 °C
- **ST:** This refrigerating appliance is intended to be used at ambient temperatures ranging from 16 °C to 38 °C
- **N:** This refrigerating appliance is intended to be used at ambient temperatures ranging from 16 °C to 43 °C

Your appliance is a **N-ST** class.

Avoid location near a heat source, e.g. cooker, boiler or radiator. Also, avoid direct sunlight in out-buildings or terraces/outside seating areas. If you are placing your appliance in an out-building such as a garage or annex ensure that it is placed above the damp course,



otherwise condensation will occur on the cabinet. Never place the appliance in a wall recessed or into fitted cabinets or furniture when it is working, the metal grid at the back may become hot and the sides warm.

Never place the Fridge in a wall recessed or into fitted cabinets or furniture when your Fridge is working, the grille at the back may become hot and the sides warm. It must therefore be installed so that the back of the Fridge has at least 10 cm of free space and the sides have 10 cm. Do not drape the Fridge with any covering.

Please follow below diagram for built-in installation:

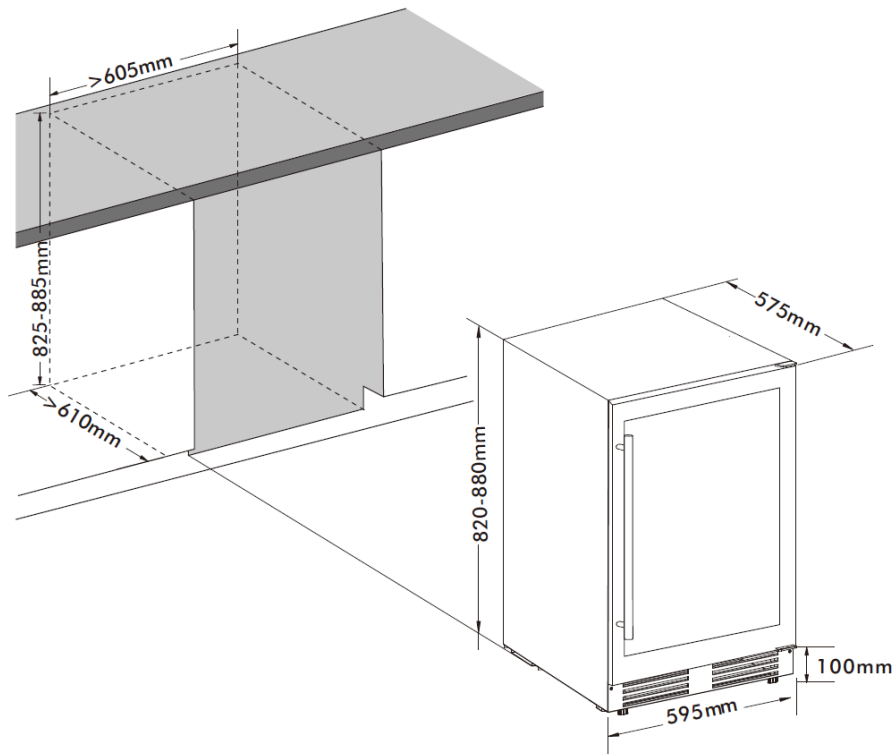

### **Recommendation combination:**

The following combination of drawers, baskets, and shelves is recommended for energy to be used as efficiently as possible by the refrigeration unit.

### **Leveling the fridge**

If the fridge is not level, the door and magnetic seal alignment will be affected and may cause your Fridge to work incorrectly. Once the fridge is placed in its final location, adjust the leveling feet at the front by turning them.

### **Cleaning before use**

Wipe the inside of the fridge with a weak solution of bicarbonate of soda. Then rinse with warm water using a damp sponge or cloth. Wash the baskets and shelves in warm soapy water and dry completely before replacing them in the fridge.

### **Before plugging in**

Check that you have an outlet that is compatible with the plug provided with the refrigerator. If this is not the case, see the section entitled ELECTRICAL INFORMATION.

**DO NOT SWITCH ON UNTIL FOUR HOURS AFTER MOVING THE FRIDGE.**

The coolant fluid needs time to settle. If the appliance is switched off at any time, wait 30 minutes before switching back on to allow the coolant fluid to settle.

## Before filling your fridge

Before storing food in your fridge, turn the fridge on and wait for 24 hours to make sure it is working properly and to allow the fridge to fail to the correct temperature.

## 4. OPERATING YOUR APPLIANCE

### Temperature Control

**Attention!** This appliance is with infrared sensor, to avoid malfunction of the appliance, do not cover the infrared sensor or place the appliance under direct sunlight or in a bright environment.



**A:** Infrared sensor







**B:** Power switch button

**C:** Light mode selection button

**D:** Temperature display

**E:** Temperature adjust button: UP 1°C

**F:** Temperature adjust button: Down 1°C

- Press power switch button  for 3 seconds to turn on or turn off the appliance.
- Light mode selection: Press light mode selection button for  3 seconds to select light mode, there are 2 light modes optional.
  - 1) Light mode 1: When pictogram  displays on the LCD screen, the light will be automatically on or off by door open and close.
  - 2) Light mode 2: When pictogram  displays on the LCD screen, the light will always turn on.
- Press button to  increase the temperature or to  decrease the temperature.

**Important notice:** after selecting the desired temperature, the display will continue to show the real temperature inside the appliance, which will vary gradually until it reaches the selected temperature.

- Press temperature adjust buttons  together for 3 seconds to change the temperature display from Celsius to Fahrenheit.

## Alarm system:

### 1) Door open alarm:

If the door is left open for over 5 minutes, door open alarm will activate. The alarm pictogram flashes display on the LCD screen with beeping warning sound, press any key to stop beeping warning sound. The warning will automatically stop if the door is properly closed.

### 2) High temperature alarm:

If the inside temperature is over 25°C for over 6 hours, high temperature alarm will activate, the pictogram will flash on the screen with beeping warning sound, press any key to stop beeping warning sound. This alarm will stop if the temperature returns to normal. In case the warning continues, contact your after-sales service.

### 3) Low temperature alarm:

If the inside temperature is below -2°C for over 3 hours, low temperature alarm will activate, the pictogram will flash on the screen with beeping warning sound, press any key to stop beeping warning sound. This alarm will stop if the temperature returns to normal. In case the warning continues, contact your after-sales service.

## **NOTE:**

- If the unit is unplugged, lost power, or turned off; you must wait 3 to 5 minutes before restarting the unit. If you attempt to restart before this time delay, the refrigerator will not start.
- If you choose to change the thermostat setting, adjust thermostat control by one numerical increment at a time. Allow several hours for temperature to stabilize between adjustments.

**Do not leave the door open for too long so that the indoor temperature does not rise too much.**

## Drawer Divider Installation for model RE2T136A:

In order to make better use of the drawer to store different drinks or fruits, RE2T136A model is equipped with 2 sets of drawer dividers.

- 1) Please find the divider accessories in the accessory plastic bag, the details of the accessories are as follows:

|  |       |
|--|-------|
| Divider permanent seat (Left)                  | 2pcs  |
| Divider permanent seat (Right)                 | 2pcs  |
| Movable divider (2 rotators, 2 U-shaped tubes) | 2sets |
| Upper drawer S.S. pipe                         | 2pcs  |
| Lower drawer S.S. pipe                         | 2pcs  |

- 2) Please follow the steps in the figure to install:

**Étape 1:** To install 1pc right and 1pc left divider permanent seat on the two side on upper drawer (figure 1) and lower drawer (figure 2)

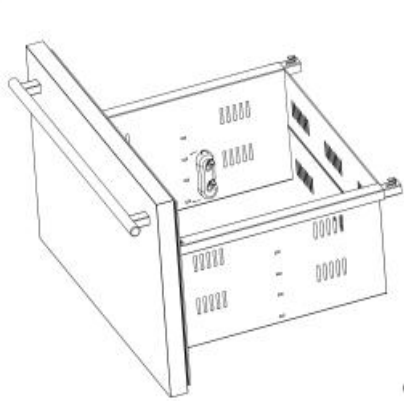

Figure 1

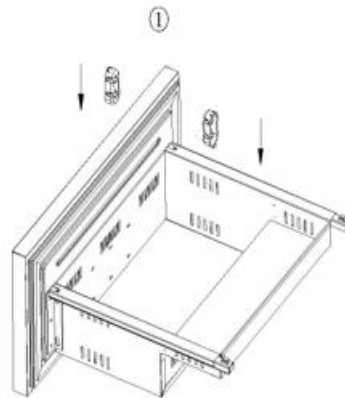
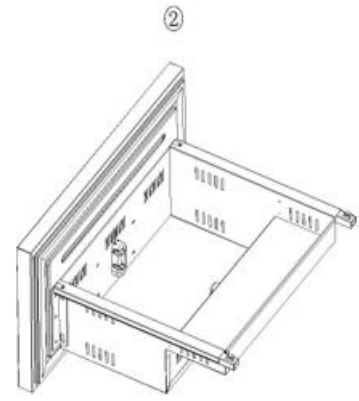

Figure 2



**Étape 2:** To assemble the movable divider, the parts that need to be prepared are 2pcs upper drawer pipe, 2 U-shaped tubes and 2 rotators, please following below figure 3.

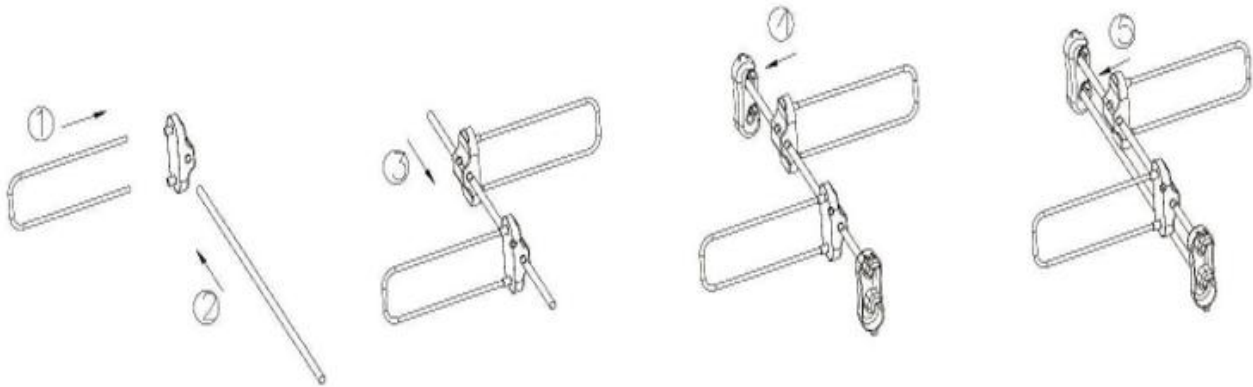
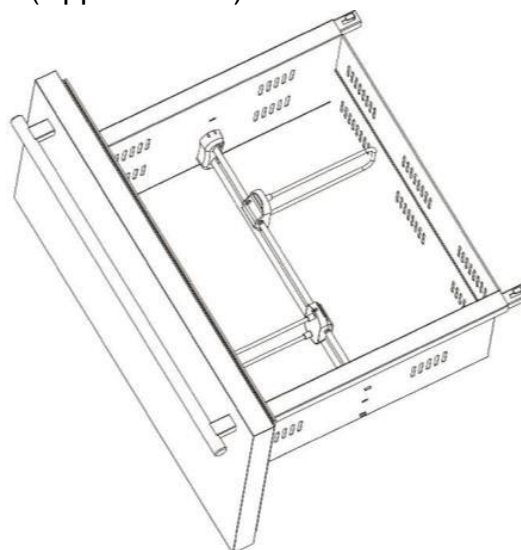

Figure 3

**Étape 3:** Complete assemble (Upper drawer)



**Étape 4:** To assemble the divider on lower drawer, please see below figure 4.

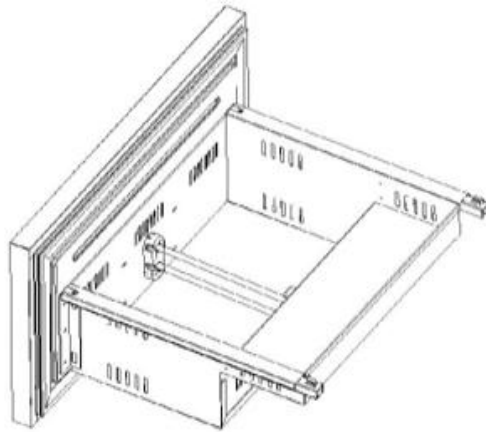
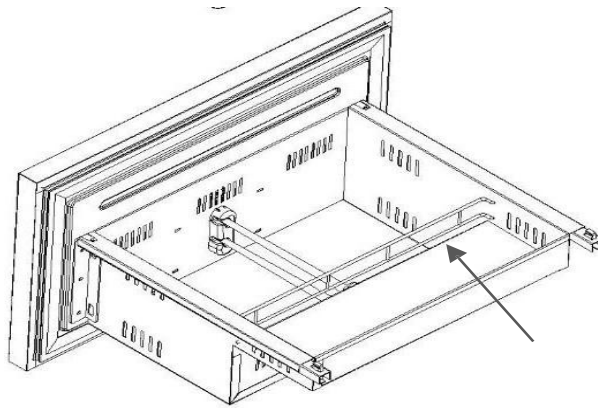

Figure 4

**Étape 5:** Install S.S. tube to prevent bottles placed in the lower drawer from falling during opening and closing the door.



**Handle installation (depends on the model):**

There is a handle in the accessory bag, please follow below instructions to install handle.

1. Remove the door gasket.
2. Install the handle with the screws provided. DO NOT overtighten as this will cause damage to the stainless-steel door surface.
3. Replace the door gasket.

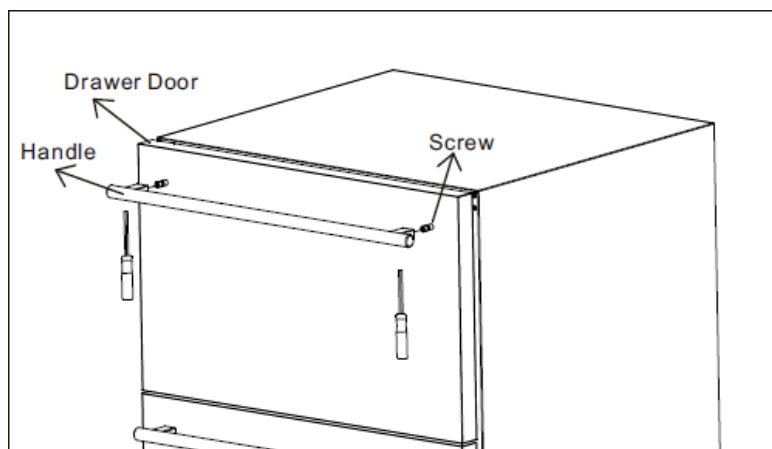

### Charcoal filter (depends on the model):

This appliance is equipped with a charcoal filter to fresh the air inside, it is a black washer in the top left at the back of appliance, it should be replaced annually and can be bought from the manufacturer.



To remove it, turn the charcoal filter to set free pins and pull it directly from the inside of the appliance towards you.

For **RE2T136A**:

1. Open the upper drawer

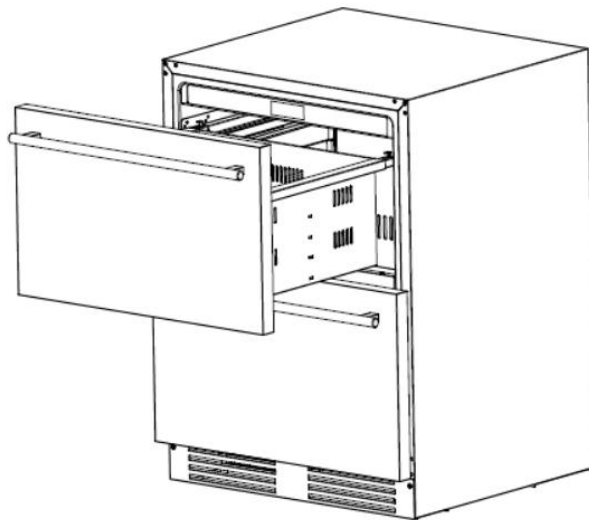

2. Grab the sides of the drawer and lift the drawer up at 45 degrees, and then remove out the drawer

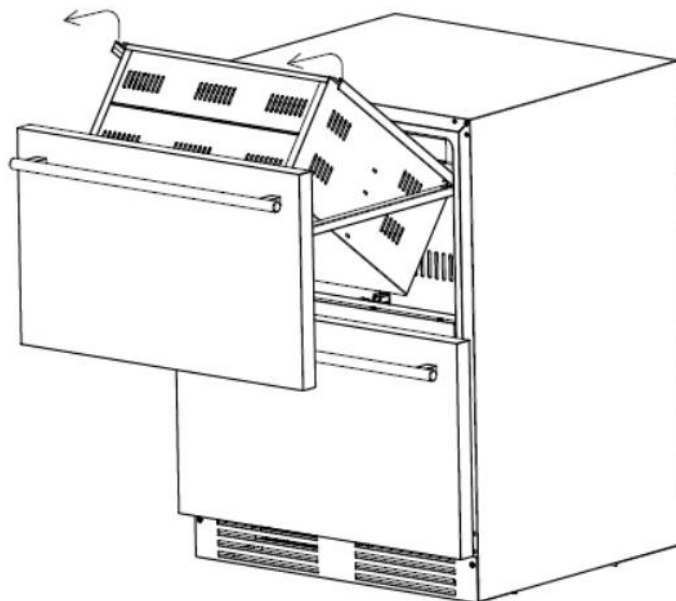

3. To remove it, turn the charcoal filter to set free pins and pull it directly from the inside of the cellar towards you

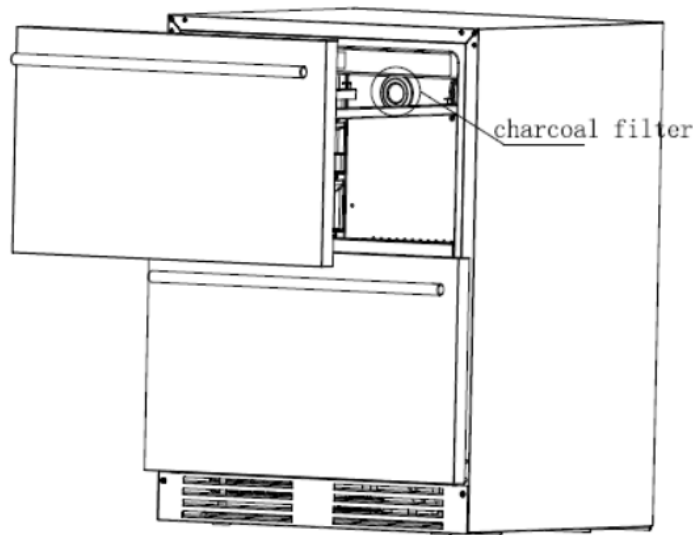

To access the nameplate (rating label), follow the same steps to remove the bottom drawer.

## 5. FOOD CONSERVATION

### PREPARING FOOD FOR THE REFRIGERATOR

Carefully wrap fresh foods: they will then keep their flavor, color, humidity content and freshness. You also avoid the taste of some foods contaminating the taste of others. Only vegetables, fruit and salad vegetables can be stored in the vegetable compartment without being packed. Let hot dishes and drinks cool down outside the appliance. Remove the cardboard packs from around yoghurt pots. Check the consume-by dates on the products you have bought. You should not exceed these.

### ARRANGING FOOD IN YOUR REFRIGERATOR

The temperature inside your refrigerator is not uniform. Some areas are colder than others and you must store your food in the appropriate areas according to their type to ensure that it can be kept safely.

Leave a space between the food items to allow the air to circulate freely and avoid different products contaminating each other.

Do not put packages and food in contact with the wall at the back of the appliance, this is a particularly cold and damp area of the appliance and water droplets, and frost condense there as part of your refrigerator's normal operation.

The coldest area, indicated by the logo, is designed for delicate, sensitive and highly perishable food: meat, poultry, fish, cooked meats, prepared dishes, ready-made salads, egg or cream-based dishes and pastries, fresh pasta, pastry, pizza/quiches, fresh produce and raw milk cheese, ready-to-use vegetables sold in plastic bags and, more generally, any fresh product whose consume-by date is linked to its storage at a temperature of +4°C or below.

### Food preservation and storage.

The storage of foodstuffs must comply with the regulatory conservation temperatures established by the National Agency for Food, Environmental and Occupational Health Safety (ANSES). Failure to comply with these storage temperatures involves risks of poisoning and food waste.





| Refrigerator compartments               | Type of food  |
|---|---|
| Door or balconies of fridge compartment | <ul style="list-style-type: none"> <li>Foods with natural preservatives, such as jams, juices, drinks, condiments.</li> <li>Do not store perishable foods.</li> </ul>                                       |
| Crisper drawer (salad drawer)           | <ul style="list-style-type: none"> <li>Fruits, herbs and vegetables should be placed separately in the crisper bin.</li> <li>Do not store bananas, onions, potatoes, garlic in the refrigerator.</li> </ul> |
| Fridge shelf – middle                   | <ul style="list-style-type: none"> <li>Dairy products, eggs</li> </ul>  |
| Fridge shelf – top                      | <ul style="list-style-type: none"> <li>Foods that do not need cooking, such as ready-to-eat foods, deli meats, leftovers.</li> </ul>  |

Under the recommended setting, the best shelf life is no more than 3 days in the refrigerator and 3 months in the freezer (4 stars); The better storage time may reduce other parameters.

| Compartment                            | Type of compartment                    | Storage conditions |          |              |
|--|--|--------------------|----------|--------------|
|  |  | T°C mini           | T°C maxi | T°C consigne |
| Compartment for non-frozen food        | Compartment for fresh food             | 0                  | 8        | 4            |
| Compartment for highly perishable food | Compartment for highly perishable food | -3                 | 3        | 2            |
| Compartment for frozen food            | No star and ice making                 | s.o.               | 0        | 0            |
|  | 1 star                                 | s.o.               | -6       | -6           |
|  | 2 stars                                | s.o.               | -12      | -12          |
|  | 3 stars                                | s.o.               | -18      | -18          |
|  | 4 stars                                | s.o.               | -18      | -18          |

Failure to comply with these storage temperatures involves risks of poisoning and food waste. For optimal conservation of foodstuffs, it is recommended to adjust the temperatures of the compartments as below:



|   | Compartments TYPE   | Target storage temp.[°C] | Appropriate food  |
|---|---|--------------------------|---|
| 1 | Fridge  | +2≤+8                    | Eggs, cooked food, packaged food, fruits and vegetables, dairy products, cakes, drinks and other foods are not suitable for freezing.   |
| 2 | Freezer    | ≤-18                     | Seafood (fish, shrimp, shellfish), freshwater aquatic products and meat products (recommended for 3 months, the longer the storage time, the worse the taste and nutrition), suitable for frozen fresh food.  |
| 3 | Freezer    | ≤-18                     | Seafood (fish, shrimp, shellfish), freshwater aquatic products and meat products (recommended for 3 months, the longer the storage time, the worse the taste and nutrition), are not suitable for frozen fresh food.  |
| 4 | Freezer    | ≤-12                     | Seafood (fish, shrimp, shellfish), freshwater aquatic products and meat products (recommended for 2 months, the longer the storage time, the worse the taste and nutrition), are not suitable for frozen fresh food   |
| 5 | Freezer  | ≤-6                      | Seafood (fish, shrimp, shellfish), freshwater aquatic products and meat products (recommended for 1 months, the longer the storage time, the worse the taste and nutrition), are not suitable for frozen fresh food.  |
| 6 | 0- star compartment   | -6≤0                     | Fresh pork, beef, fish, chicken, some packaged processed foods, etc. (Recommended to eat within the same day, preferably no more than 3 days). Partially encapsulated processed foods (non-freezable foods)   |
| 7 | Chill   | 2≤+3                     | Fresh/frozen pork, beef, chicken, freshwater aquatic products, etc.(7 days below 0°C and above 0°C is recommended for consumption within that day, preferably no more than 2 days). Seafood (less than 0 for 15 days, it is not recommended to store above 0°C) |
| 8 | Fresh Food  | 0≤+4                     | Fresh pork, beef, fish, chicken, cooked food, etc. (Recommended to eat within the same day, preferably no more than 3 days)   |
| 9 | Wine  | +5≤+20                   | red wine,white wine,sparkling wine etc.   |

## 6. CARE AND MAINTENANCE

### Defrosting

The defrost of the fridge part is automatic.

When the refrigerator is in operation, beads of condensation or frost will form on the back wall. This phenomenon is normal. It is not necessary to wipe off any condensation or frost. The back wall automatically defrosts. The condensed water flows into the condensate channel and is brought to the defrost pan located above the compressor, where it evaporates.

**Note:** Keep the condensate channel and the drain hole clean, so that the condensed water can drain out.

### **Cleaning inside the fridge**

After defrosting you should clean the fridge internally with a weak solution of bicarbonate of soda. Then rinse with warm water using a damp sponge or cloth and wipe dry. Wash the baskets in warm soapy water and ensure they are completely dry before replacing in the Fridge. Condensation will form on the back wall of the Fridge; however, it will normally run down the back wall and into the drain hole behind the salad bin.

### **Cleaning outside the fridge**

Use standard non-abrasive detergent diluted in warm water to clean the fridge exterior.

The grille of the condenser at the back of the Fridge and the adjacent components can be cleaned by using a soft brush.

Do not use harsh cleaners, scouring pads or solvents to clean any part of the fridge

### **If you're going on vacation**

If your appliance is not to be used for several months, remove all food, turn off and unplug the appliance from the outlet. Clean and dry the inside and outside of the appliance thoroughly. Also leave the door open, block it if necessary, to prevent condensation, odors, mold.

**When the appliance is switched on for the first time, there may be a residual odor. In that case, run the appliance empty for a few hours at the coldest possible temperature. The cold will kill any odors.**

### **Moving the unit**

#### **▪ Moving the appliance**

First, disconnect your appliance.

Remove all bottles and secure any loose parts.

To avoid damaging the levelling screws on the feet, screw them tightly into the base.

Move the appliance in an upright position (preferably) or note the direction in which the appliance may be laid down by looking at its packaging.

#### **▪ Location**

Do not place your refrigerator near a heat source, for example. Stove, boiler or radiator. Also, avoid direct sunlight.

#### **▪ Refrigerator upgrade**

Make sure the refrigerator is level. Use the rotatable adjustable feet at the front. If the refrigerator is not level, the doors and magnetic sealing alignments will be affected and may cause malfunctions.

#### **▪ Do not turn on the refrigerator for 4 hours**

After any movement, it must not be connected for 4 hours. This delay allows the coolant to be adjusted.

#### **▪ Installation**

Let your device breathe. Heat is released from the walls, so it is important to leave a circulation of air around your device.

### **Energy saving tips**

- The refrigerator should be located in the coolest area of the room, away from heat producing appliances or heating ducts, and out of the direct sunlight.
- Let hot foods cool to room temperature before placing them in the refrigerator. Overloading the refrigerator forces the compressor to run longer. Foods that freeze too slowly may lose quality, or spoil.

- Be sure to wrap food properly, and wipe containers dry before placing them in the refrigerator. This cuts down on frost build-up inside the refrigerator.
- Refrigerator storage bin should not be lined with aluminum foil, wax paper, or paper toweling. Liners interfere with cold air circulation, making the refrigerator less efficient.
- Organize and label food to reduce door openings and extended searches. Remove as many items as needed at one time and close the door as soon as possible.

### Turn off your appliance

If the unit is not likely to operate for a long period of time:

- Remove all food from your appliance from the refrigerator.
- Switch off the appliance by setting the thermostat to position 0.
- Unplug the appliance.
- Clean it thoroughly.
- Keep the door open to prevent odors from rising.

### Changing the light bulb

This appliance consists of light-emitting diodes (LEDs). This type of diode cannot be changed by the consumer. The lifetime of these LEDs is normally sufficient for no change to be made. If however, and despite all the care taken during the manufacture of your appliance, the LEDs were defective, please contact your after-sales service for any intervention.

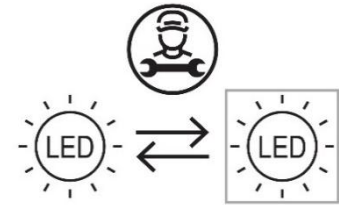

## 7. TROUBLESHOOTING GUIDE

You can solve many common refrigerator problems easily, saving you the cost of a possible service call. Try the suggestions below to see if you can solve the problem before calling for service.

| Problèmes   | Solutions   |
|---|---|
| <b>Appliance is not running</b>                   | <ul style="list-style-type: none"> <li>✓ Appliance is not plugged in</li> <li>✓ Appliance is not turned on</li> <li>✓ Check if voltage of the installation</li> <li>✓ Check the circuit breaker or if fuse has blown</li> </ul>   |
| <b>Appliance is not cold enough</b>               | <ul style="list-style-type: none"> <li>✓ Check the temperature control setting</li> <li>✓ Check if ambient temperature is beyond appliance operating temperature</li> <li>✓ The door is opened too frequently</li> <li>✓ The door is not closed properly</li> <li>✓ The door is not sealing properly</li> <li>✓ Insufficient free space around the appliance</li> </ul> |
| <b>The compressor starts and stops frequently</b> | <ul style="list-style-type: none"> <li>✓ The external temperature is high.</li> <li>✓ A large quantity of bottles has been put into the cellar.</li> <li>✓ The appliance is opened frequently.</li> <li>✓ The door is not properly closed.</li> <li>✓ The cellar has not been correctly set.</li> </ul>   |
| <b>LED lights do not operate</b>                  | <ul style="list-style-type: none"> <li>✓ The appliance is not plugged in</li> <li>✓ The fuse has blown</li> <li>✓ LED lights are not broken</li> <li>✓ The light switch is off</li> </ul>   |
| <b>Vibration</b>                                  | <ul style="list-style-type: none"> <li>✓ Check and ensure that the appliance is level.</li> </ul>   |
| <b>The appliance makes a lot of noise</b>         | <ul style="list-style-type: none"> <li>✓ A noise resembling circulating water is produced by the coolant gas and this is normal.</li> <li>✓ At the end of a cooling cycle, you can hear the noise of water circulating.</li> </ul>  |

|  |   |
|--|---|
|  | <ul style="list-style-type: none"> <li>✓ Expansion and contraction of the internal walls may cause a cracking sound.</li> <li>✓ The appliance is not level</li> <li>✓ Check if fan is in good condition</li> </ul>  |
| <b>The door does not close properly</b>    | <ul style="list-style-type: none"> <li>✓ The appliance is not level.</li> <li>✓ The door seal is dirty or damaged.</li> <li>✓ The shelves are not positioned correctly.</li> <li>✓ A part of the contents is preventing the door from closing.</li> </ul> |
| <b>LED display is not working properly</b> | <ul style="list-style-type: none"> <li>✓ Control panel failed</li> <li>✓ Power PCB has broken</li> <li>✓ The appliance is not plugged in</li> <li>✓ The probe is not working.</li> </ul>  |

## 8. ENVIRONMENT

This appliance is marked according to the European directive 2019/290/CE on Waste Electrical and Electronic Equipment (WEEE). By ensuring this product is disposed of correctly, you will help prevent potential negative consequences for the environment and human health, which could otherwise be caused by inappropriate waste handling of this product.

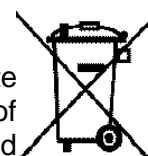

The symbol on the product, or on the documents accompanying the product, the Crossed-Out Wheelie Bin, indicates that this appliance may not be treated as household waste. Instead, it shall be handed over to the applicable collection point for the recycling of electrical and electronic equipment, or, if you are buying an equivalent product, to the retailer of the new product.

The user is responsible for taking the appliance to the appropriate collection center at the end of its useful life. Selective and appropriate collection for the recycling of no longer used appliances and their disposal and destruction in an environmentally friendly manner, helps to prevent potential negative effects on the environment and health, and encourages the recycling of materials used to make the product.

For more detailed information about treatment, recovery and recycling of this product, please contact your local authority, your household waste disposal service or the retailer where you purchased the product.

## 9. WARNING

As we continuously improve our products for the benefit of our customers, we reserve the right to modify technical characteristics without notice.

Warranties for FRIGELUX brand products are offered exclusively by selected retailers. No part of these instructions may be considered as a supplementary guarantee.

FRIO ENTREPRISE cannot be held liable for errors or technical or editorial omissions in this document.

Non-binding document.

Your Economic Operator Contact is:

**FRIO ENTREPRISE**

143 Boulevard Pierre Lefaucheux

72230 ARNAGE

Tel : 02 43 21 69 80

Email : Operateur@groupefrio.com