

LITTORA 200

OD STONE 8 - OD SAT 5 - OD SUB 12

Manuel d'utilisation / User Manual / Gebrauchsanleitung /
Manuale d'uso / Manual de uso / Manual de utilização /
Handleiding / Instrukcja obsługi / Руководство по
эксплуатации / 使用手册 / 用戶手冊
사용 설명서 / 取扱説明書 / دليل المستخدم

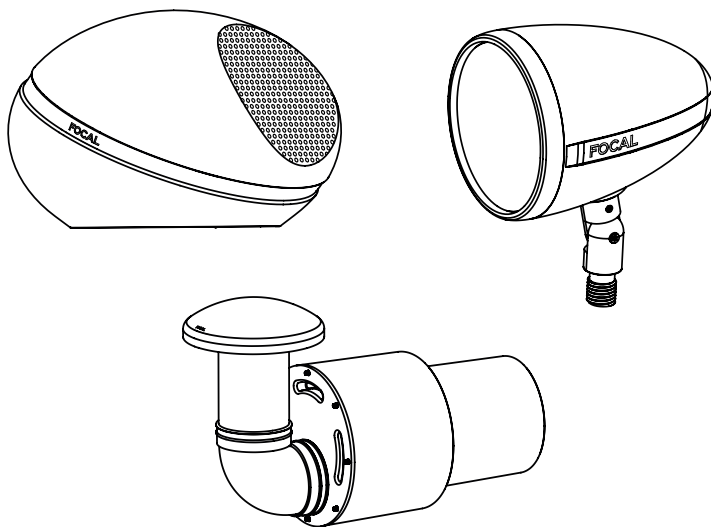

 **FOCAL**[®]

FR

EN

DE

IT

ES

PT

NL

PL

RU

ZH

TW

KO

JP

AR

LITTORA 200

Manuel d'utilisation / User manual

3

OD STONE 8

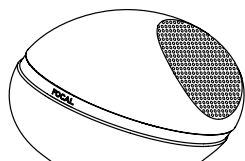

A
x1



B
x3



C
x1

1

OD SAT 5

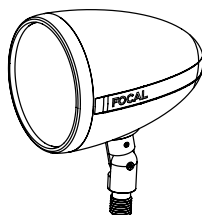

A
x1



D
x2



E
x1



C
x1

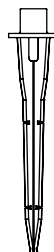

F
x1

2

OD SUB 12

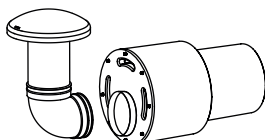

A
x1



B
x3



C
x1

3

LITTORA 200

Manuel d'utilisation / User manual

4

OD STONE 8

8Ω

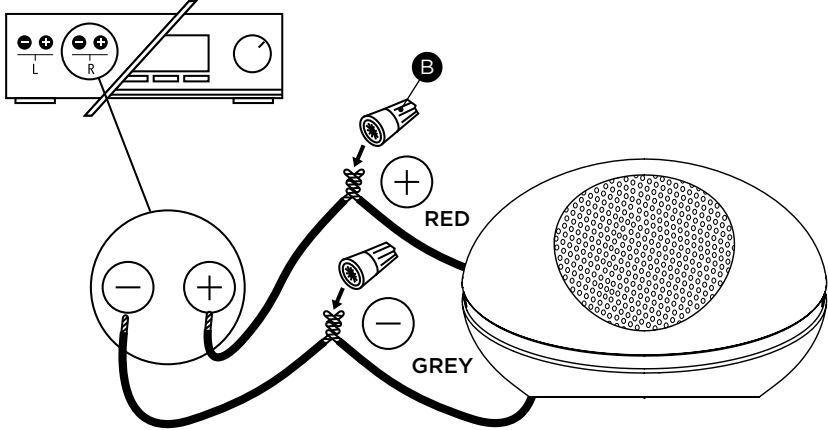

4

OD STONE 8

70/100V

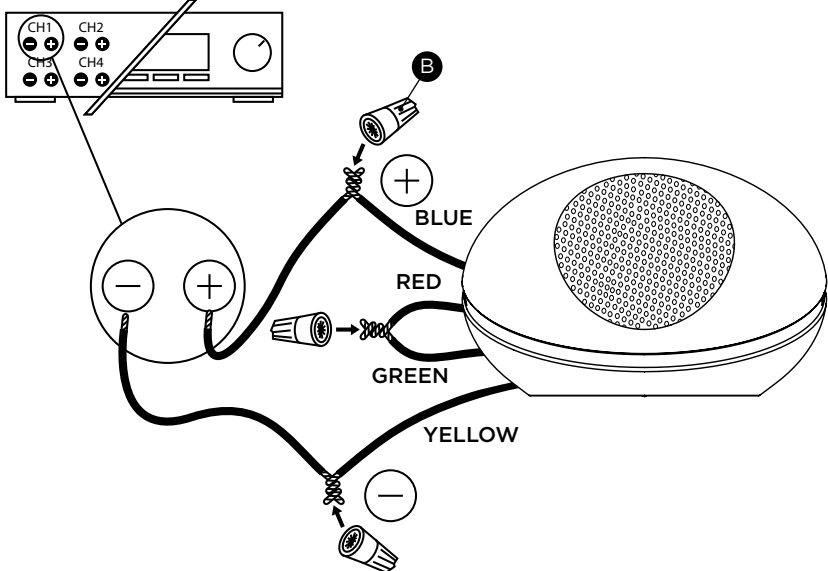

5

LITTORA 200

Manuel d'utilisation / User manual

OD SAT 5

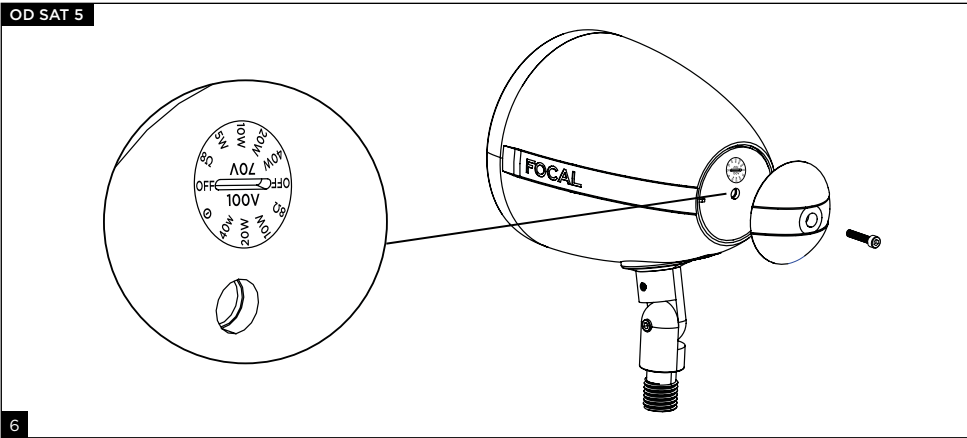

6

OD SAT 5

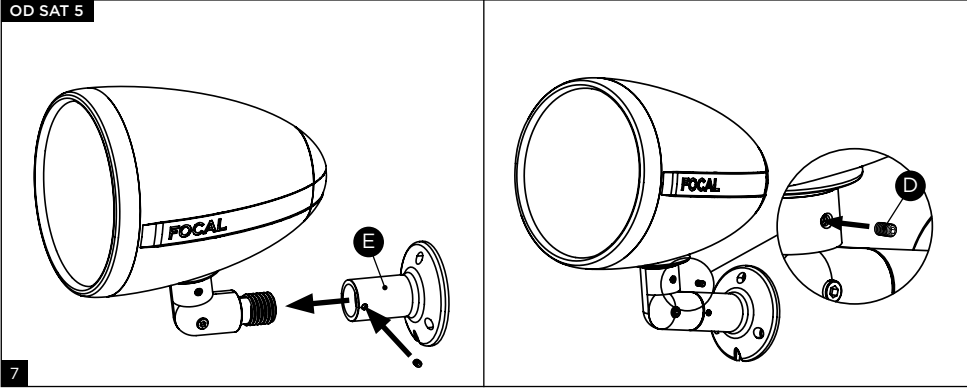

7

OD SAT 5 OPTION 1

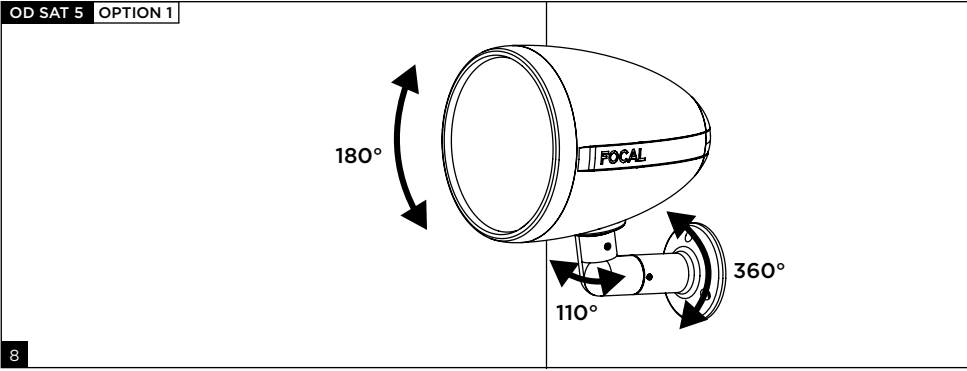

8

LITTORA 200

Manuel d'utilisation / User manual

OD SAT 5 OPTION 2

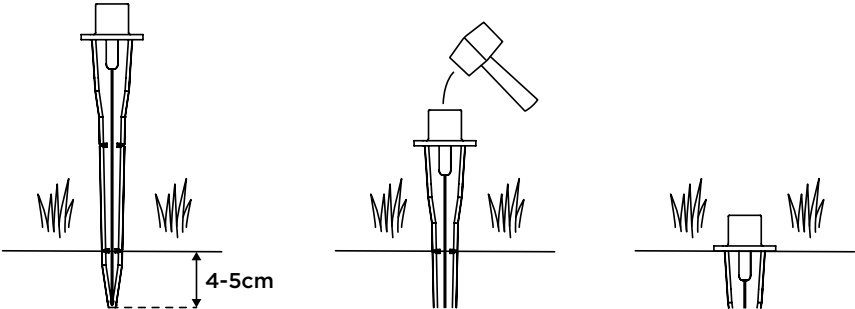
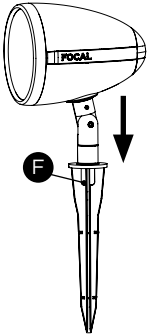

LITTORA 200

Manuel d'utilisation / User manual

7

OD SUB 12

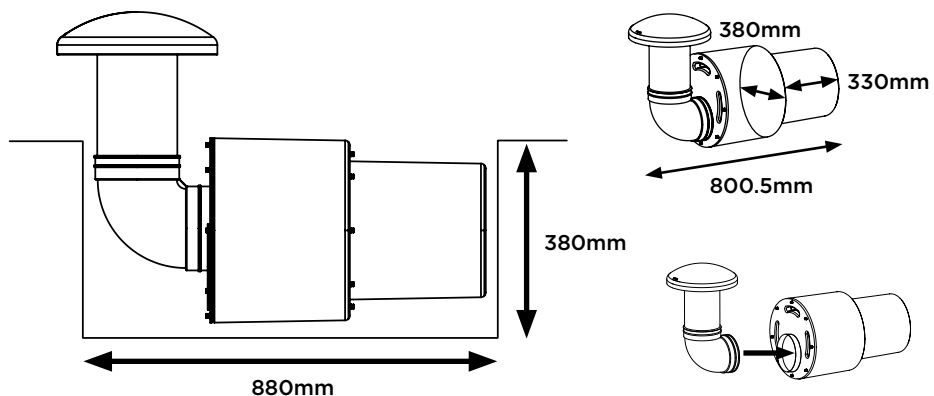

10

OD SUB 12

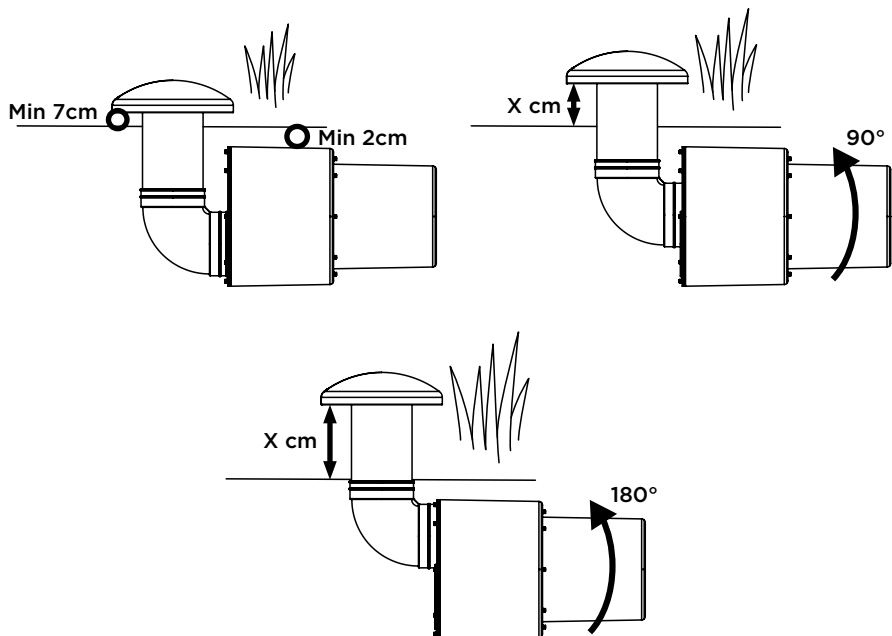

11

LITTORA 200

Manuel d'utilisation / User manual

OD SUB 12

8Ω

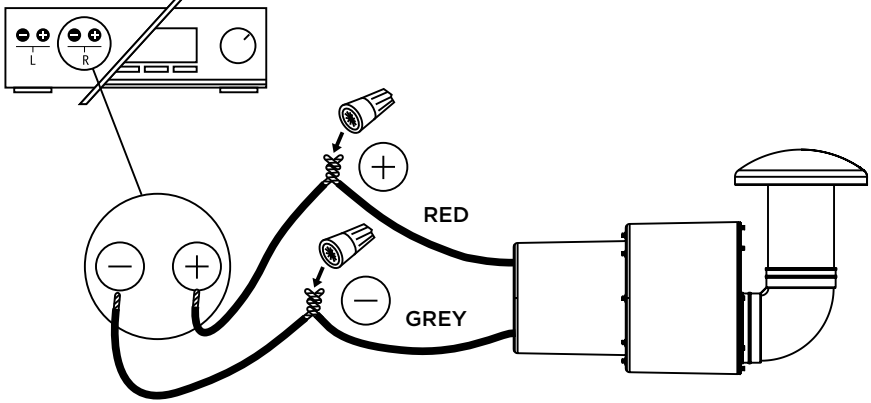

12

OD SUB 12

70/100V

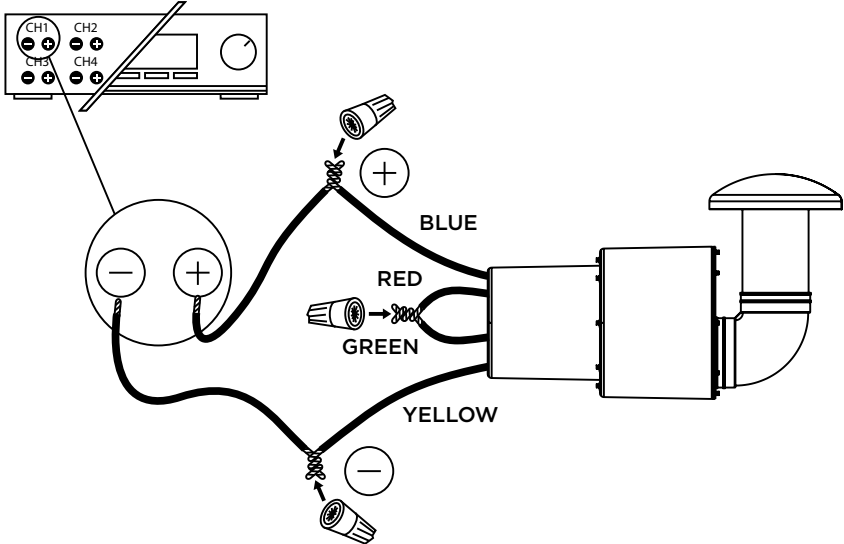

13

LITTORA 200

Manuel d'utilisation / User manual

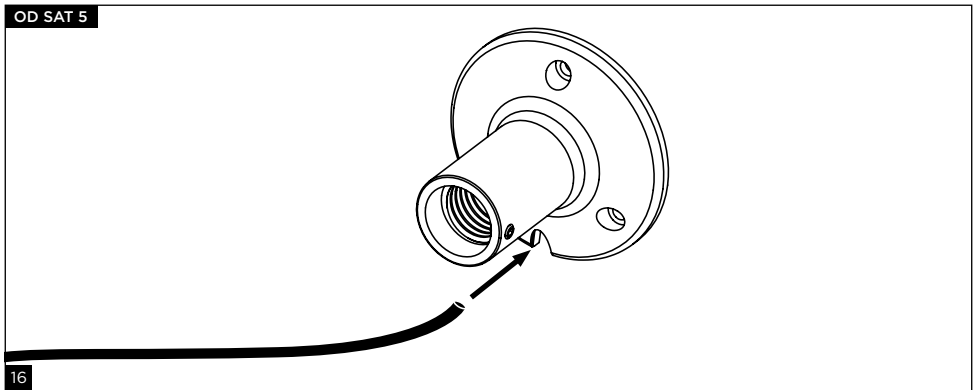
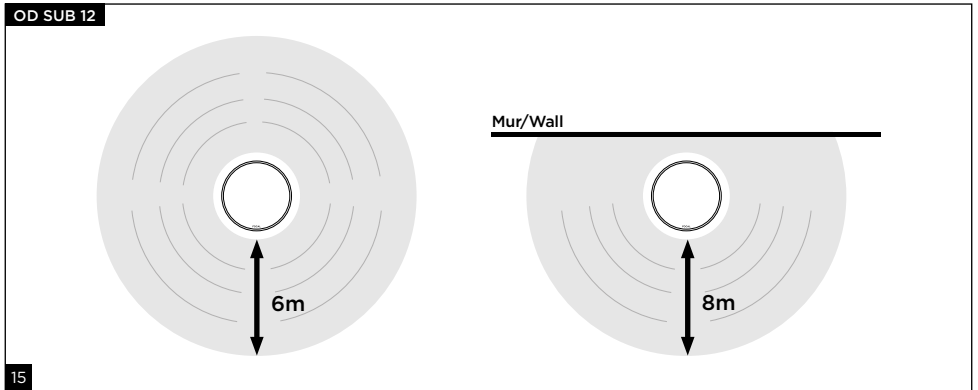
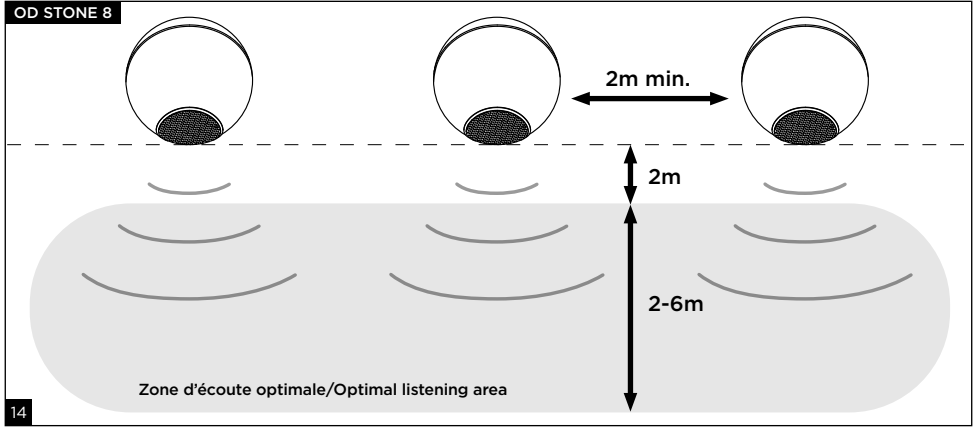

LITTORA 200

Manuel d'utilisation

CI UNITI 102 + 4 x OD Sat 5 + 1 x OD SUB 12

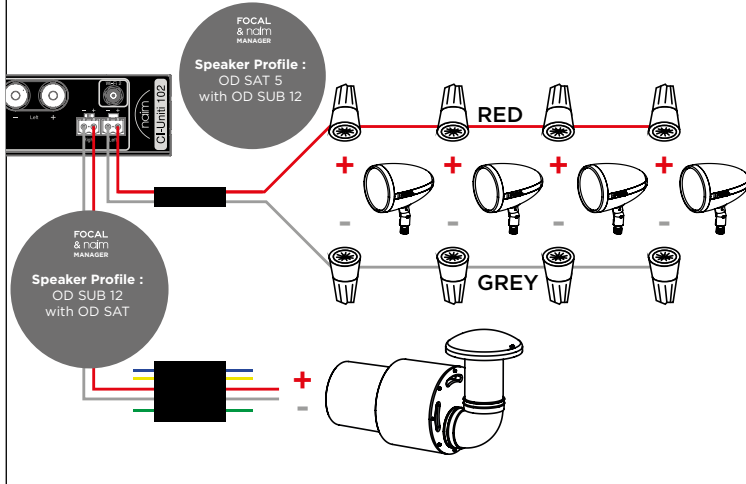

CI UNITI 102 + 4 x OD Stone 8 par sortie

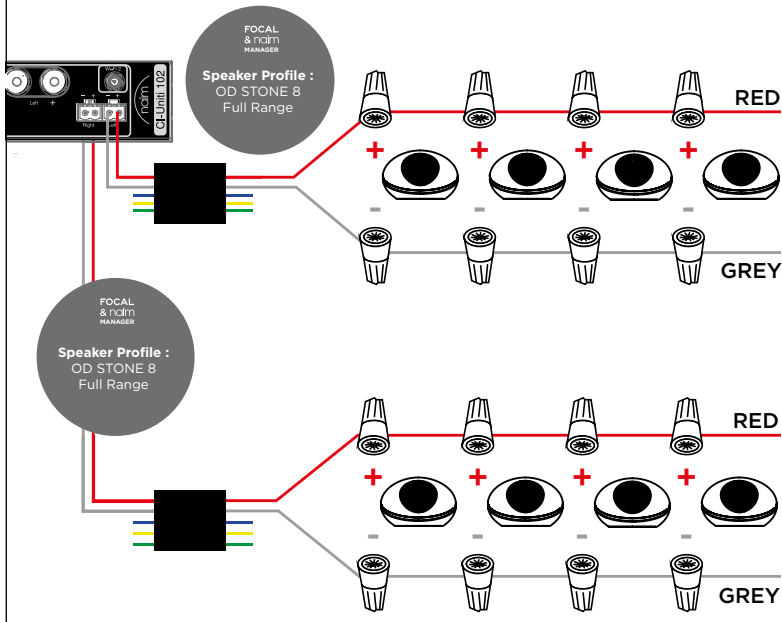

LITTORA 200

Manuel d'utilisation

CI UNIT1 102 + CI NAP 101 + 4 x OD Sat 5 + 1 x OD SUB 12 + Stone 8

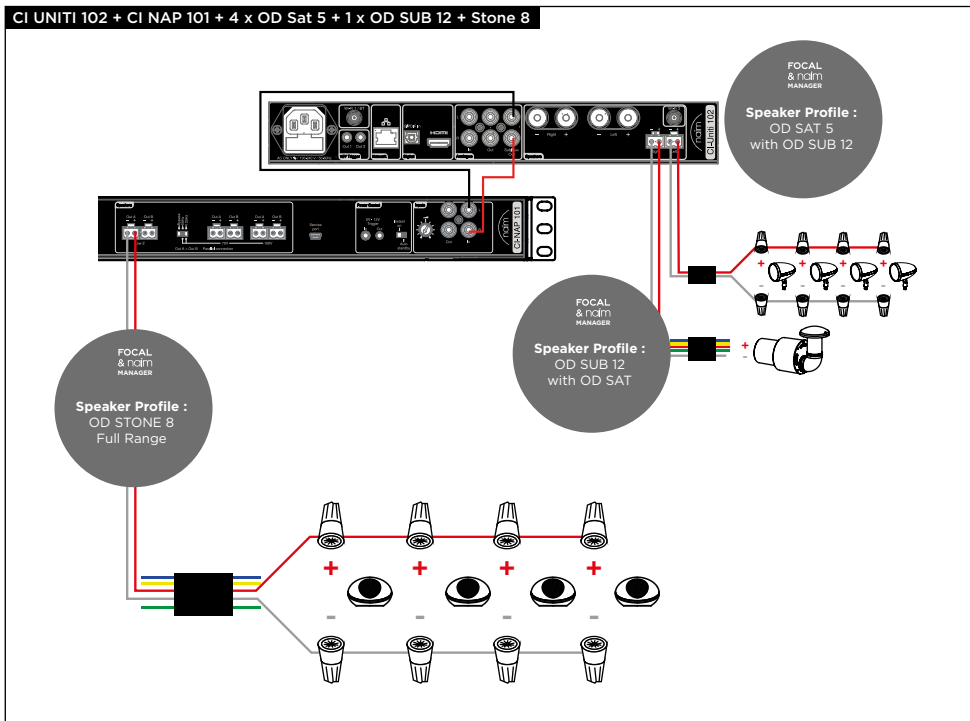

Cas n°2

INTÉRIEUR ET EXTÉRIEUR

CI-UNITI 102 + 4 x 200 ICW8 (4 Ω) - CI-NAP 108 + 8 x OD STONE 8

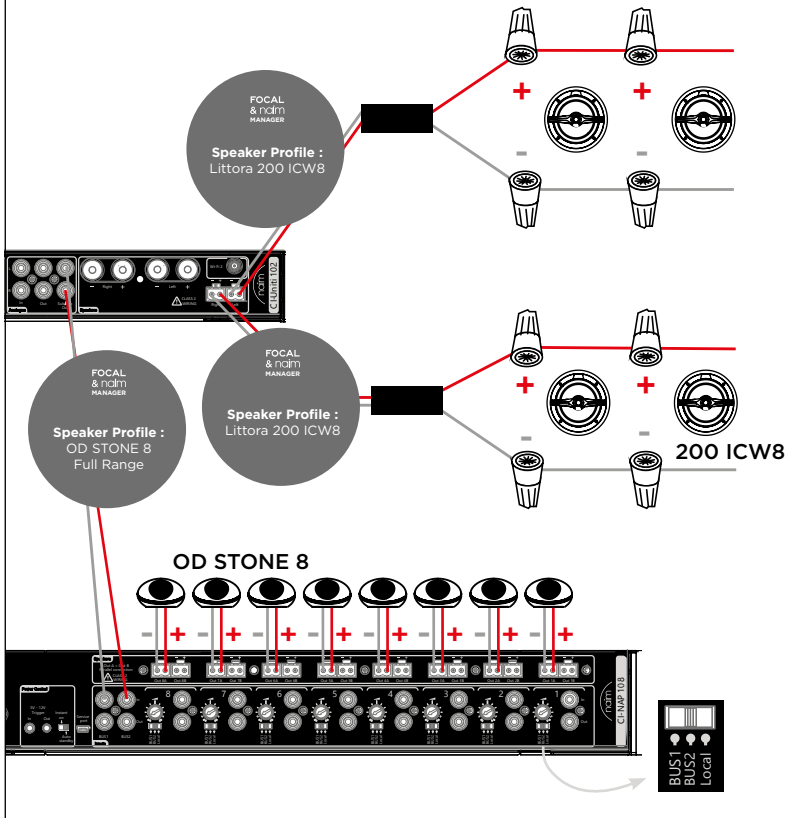

LITTORA 200

Manuel d'utilisation

Cas n°4

EXTÉRIEUR

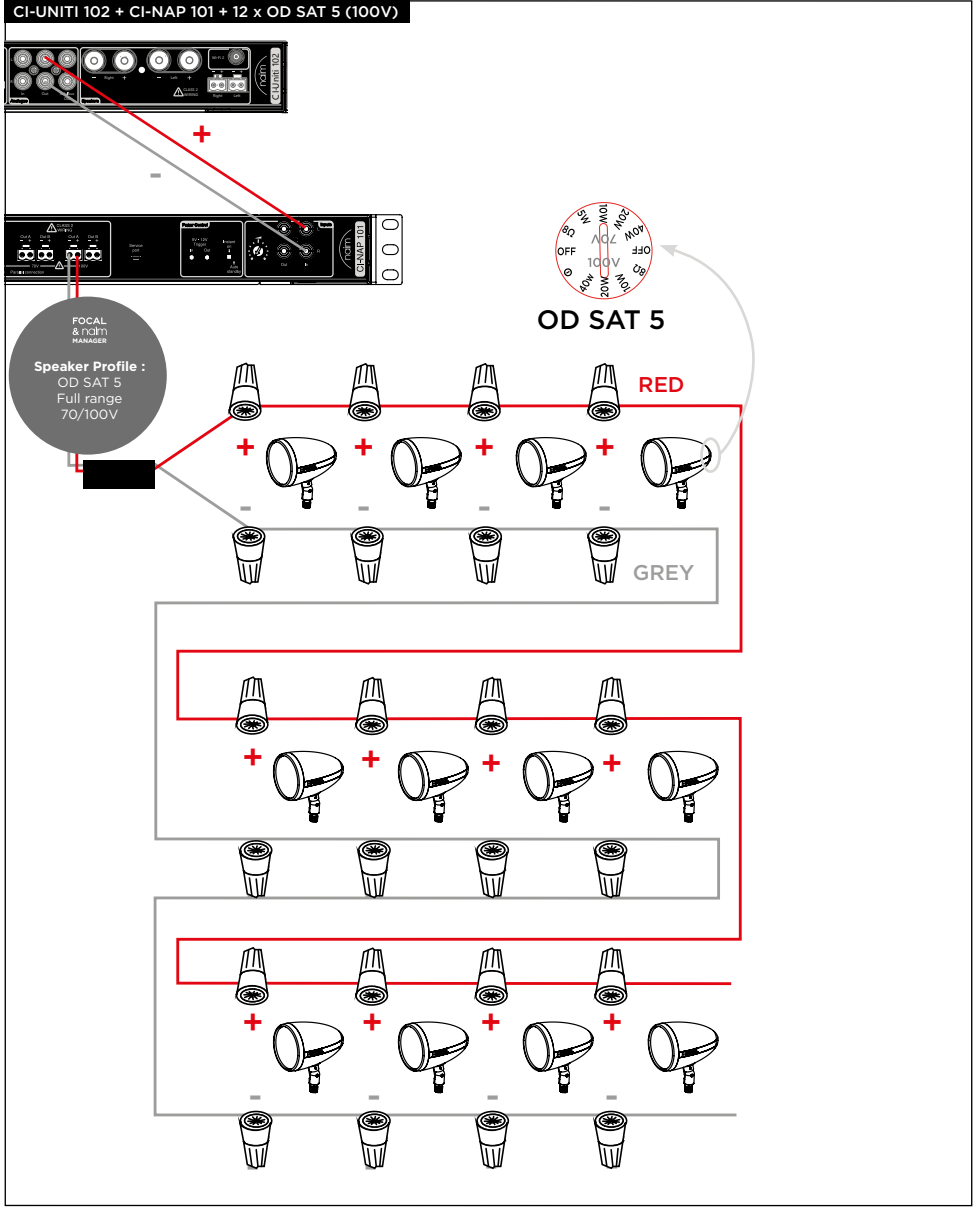

LITTORA 200

Caractéristiques / Specifications

14

LITTORA 200 OD SAT 5	
Type d'enceinte	Enceinte d'extérieur 2 voies
Haut-parleurs	Woofer 5" membrane Iris IP Tweeter 1" à profil « M » en aluminium
Bande passante	90 Hz - 28 kHz
Impédance	8 Ω
Impédance minimale	5.2 Ω à 250 Hz
Sensibilité	88 dB
Puissance	50 W RMS - 100 W Peak
Puissance ampli recommandé 8 Ω	20 W - 100 W
Positions transformateur	70 V - 100 V/5 W, 10 W, 20 W, 40 W
Tolérance en température	-20° / 65°
Indice IP	IP55
Couverture d'angle	90°
Dimensions (L x P x H)	32 x 21 x 32 cm
Poids	2,5 kg

LITTORA 200 OD SAT 5	
Type of speaker	2-way outdoor speaker
Speaker drivers	5" (12.7cm) Midbass, Iris IP cone 1" (2.5cm) Aluminium 'M'-shaped tweeter
Bandwidth	90Hz - 28kHz
Impedance	8Ω
Minimal impedance	5.2Ω at 250Hz
Sensitivity	88dB
Power	50W RMS - 100W Peak
Recommended amp power 8Ω	20W - 100W
Transformer positions	70V - 100V / 5W, 10W, 20W, 40W
Temperature tolerance	-20° / 65°
IP rating	IP55
Angle coverage	90°
Dimensions (WxDxH)	12 ^{5/8} "x8 ^{1/4} "x12 ^{5/8} " (32x21x32cm)
Weight	5.5lbs (2.5kg)

LITTORA 200

Caractéristiques / Specifications

15

LITTORA 200 OD STONE 8	
Type d'enceinte	Enceinte d'extérieur 2 voies
Haut-parleurs	Woofer 8" membrane Iris IP Tweeter 1" à profil «M» en aluminium
Bande passante	45 Hz - 28 kHz
Impédance	8 Ω
Impédance minimale	5.2 Ω à 180 Hz
Sensibilité	89 dB
Puissance en 8 Ω	75 W RMS - 150 W Peak
Puissance en 100 V	50 W
Puissance ampli recommandé 8 Ω	20 W - 150 W
Tolérance en température	-20° / 65°
Indice IP	IP55
Dimensions (L x P x H)	29 x 44 x 44 cm
Poids	6,5 kg

LITTORA 200 OD STONE 8	
Type of speaker	2-way outdoor speaker
Speaker drivers	8" (20cm) Midbass with Iris IP cone 1" (2.5cm) Aluminium 'M'-shaped tweeter
Bandwidth	45Hz - 28kHz
Impedance	8Ω
Minimal impedance	5.2Ω at 180Hz
Sensitivity	89dB
Power at 8Ω	75W RMS - 150W Peak
Power at 100V	50W
Recommended amp power 8Ω	20W - 150W
Temperature tolerance	-20° / 65°
IP rating	IP55
Dimensions (WxDxH)	11 ³ / ₈ "x17 ³ / ₈ "x17 ³ / ₈ " (29x44x44cm)
Weight	14.3lbs (6.5kg)

LITTORA 200

Caractéristiques / Specifications

16

LITTORA 200 OD SUB 12	
Type d'enceinte	Caisson de basses extérieur
Haut-parleurs	Woofer 12" à membrane Iris IP
Bande passante	40 - 120 Hz
Impédance	6 Ω
Impédance minimale	5 Ω à 55 Hz
Sensibilité	90 dB
Puissance	100 W RMS - 400 W Peak
Puissance ampli recommandé 8 Ω	50 W - 300 W
Tolérance en température	-20° / 65°
Indice IP	IP55
Dimensions (L x P x H)	38 x 92 x 56 cm
Poids	19 kg

LITTORA 200 OD SUB 12	
Type of speaker	Outdoor subwoofer
Speaker drivers	12" (30cm) woofer with Iris IP cone
Bandwidth	40Hz - 120Hz
Impedance	6Ω
Minimal impedance	5Ω at 55Hz
Sensitivity	90dB
Power	100W RMS - 400W Peak
Recommended amp power 8Ω	50W - 300W
Temperature tolerance	-20° / 65°
IP rating	IP55
Dimensions (WxDxH)	15"x36 ^{1/4} "x22" (38x92x56cm)
Weight	41.89lbs (19kg)

	<p>Symbole de mise en garde. Ce symbole est destiné à prévenir l'utilisateur de la présence d'instructions importantes mentionnées dans le manuel d'utilisation et relatives à la manipulation, la mise en œuvre et l'entretien de l'appareil.</p>	
<ol style="list-style-type: none"> 1. Lire ces instructions. 2. Conserver ces instructions. 3. Observer tous les avertissements. 4. Suivre toutes les instructions. 5. Après avoir déballé le produit, veiller à ne pas laisser l'emballage à portée des enfants. Il présente un risque de suffocation. 6. Nettoyer uniquement avec un chiffon sec. 7. N'obstruer aucun orifice de ventilation. Installer l'appareil en suivant les instructions du fabricant. 8. Ne pas installer l'appareil à proximité d'une source de chaleur (ex : appareil de cuisson, flamme, etc.) ou tout dispositif (y compris les amplificateurs) dissipant de la chaleur. L'appareil ne doit pas être exposé à une température supérieure à 65°C. 9. Utiliser uniquement les accessoires recommandés par le fabricant. 10. Si des cordons ou faisceaux sont fournis, les utiliser de façon adéquate comme mentionné dans la notice sans les remplacer, ni les modifier de quelque façon que ce soit. 11. Les modalités d'installation et de fixation des enceintes sur quelque surface qu'elle soit (support, ancrage au sol, etc...) répondent à des conditions et normes d'installation, d'aménagement, de sécurité et de câblage en vigueur applicables aux surfaces et/ou supports concernés. De plus, les produits peuvent vibrer et endommager les supports sur lesquels ils sont fixés. C'est la raison pour laquelle l'opération d'installation doit être effectuée par un professionnel qualifié, connaissant les normes d'installation et de sécurité. Focal ne fournit aucune garantie de destination à un support ou une installation donnée, la mise en œuvre de l'installation des enceintes relevant du seul client. 	<p>Focal ne saurait donc être tenue responsable à quelque titre que ce soit en cas d'incident, accident et/ou toute autre conséquence ou dommage de quelque nature qu'il soit lié à l'installation des enceintes.</p> <p>12. N'utiliser que les appareils de maintenance adaptés, chariots, pieds, trépieds, supports ou tables recommandés par le fabricant ou ceux vendus avec l'appareil. Lorsqu'un chariot est utilisé, redoubler de prudence pendant le déplacement de l'ensemble chariot/appareil afin d'éviter toutes blessures par basculement.</p>  <p>13. Toute tâche de maintenance doit être réalisée par un personnel qualifié. Une maintenance est nécessaire à la suite de tout dommage occasionné à l'appareil tel que la détérioration du câble ou de la fiche d'alimentation, l'insertion d'objets, le déversement de liquide à l'intérieur de l'appareil, le mauvais fonctionnement ou la chute de l'appareil.</p> <p>14. Après toute intervention ou réparation de l'appareil, demander au technicien de maintenance de procéder à des tests afin de vérifier que le produit fonctionne en toute sécurité.</p> <p>15. Si un produit est endommagé d'une quelconque manière, sa certification IP ne sera plus valable, alors tout contact d'un liquide ou d'un solide avec le produit pourrait présenter un danger pour l'utilisateur ou pourrait endommager un appareil électronique tierce connecté au produit.</p>	<p>16. Prendre garde aux éléments enterrés, semi-enterrés ou affleurant à la surface du sol ; ils représentent un risque d'obstacle, de choc, et/ou de chute. Ne pas laisser les enfants, ni les personnes fragiles s'en approcher.</p> <p>17. Certains utilisateurs ne disposent pas d'une autonomie suffisante pour utiliser seuls le produit sans danger. En particulier, les enfants âgés de moins de 14 ans et les personnes présentant certaines déficiences doivent être impérativement surveillés et accompagnés lors de l'utilisation de l'appareil.</p> <p>18. Afin d'éviter des dommages auditifs éventuels, ne pas écouter les enceintes à un niveau sonore élevé pendant une longue durée. L'écoute d'enceintes à forte puissance peut endommager l'oreille de l'utilisateur et entraîner des troubles auditifs (surdité temporaire ou définitive, bourdonnements d'oreille, acouphènes, hyperacousie).</p> <p>L'exposition des oreilles à un volume excessif (supérieur à 85 dB) pendant plus d'une heure peut endommager l'ouïe irréversiblement.</p> 



Les modalités d'installation et de fixation des enceintes aux murs, aux plafonds, au sol ou aux autres surfaces répondent à des conditions et normes de construction, d'aménagement, de sécurité et de câblage en vigueur applicables aux supports concernés. De plus, les produits peuvent vibrer et endommager les supports sur lesquels ils sont installés. C'est la raison pour laquelle l'opération d'installation doit être effectuée par un professionnel qualifié, connaissant les normes d'installation et de sécurité. Focal ne fournit aucune garantie de destination à un support ou une installation donnée, la mise en œuvre de l'installation des enceintes relevant du seul client.

Focal ne saurait donc être tenue responsable à quelque titre que ce soit en cas de décrochage, chute, accident et/ou toute autre conséquence ou dommage de quelque nature qu'il soit lié à l'installation des enceintes.

Pour validation de la garantie Focal-JMLab,
il est maintenant possible d'enregistrer son produit en ligne : www.focal.com/garantie



Vous venez d'acquérir un produit Focal et nous vous en remercions. Bienvenue dans notre univers, celui de la Haute-Fidélité. Innovation, tradition, excellence et plaisir sont nos valeurs ; notre seul objectif est de vous offrir un son pur, fidèle et riche. Afin d'exploiter toutes les performances de votre produit, nous vous conseillons de lire les instructions de ce livret puis de le conserver soigneusement pour vous y référer ultérieurement.

Contenu de l'emballage :

OD STONE 8 (fig. 1)

- 1 x enceinte
- 1 x grille circulaire
- 1 x raccord de câbles étanches
- 1 x quickstart (manuel de démarrage rapide)
- 1 x consignes de sécurité et conditions de garantie

OD SAT 5 (fig. 2)

- 1 x enceinte
- 3 x raccords de câbles étanches
- 2 x vis
- 1 x support mural
- 1 x piquet
- 1 x quickstart (manuel de démarrage rapide)
- 1 x consignes de sécurité et conditions de garantie

OD SUB 12 (fig. 3)

- 1 x caisson de grave
- 3 x raccords de câbles étanches
- 1 x quickstart (manuel de démarrage rapide)
- 1 x consignes de sécurité et conditions de garantie

Points clés :

OD STONE 8

- Design moderne et élégant qui s'adapte parfaitement à votre extérieur
- Conception technique certifiée IP55 (eau et poussière)
- Woofer 8" à membrane Iris IP et Tweeter 1" à dôme inversé à profil « M » en Aluminium
- Boucle d'accroche
- Compatible 8 Ω /70 V/100 V
- Compatible avec OD SAT 5 et OD SUB 12 pour un système complet

OD SAT 5

- Design discret qui s'adapte parfaitement à votre extérieur
- Conception technique certifiée IP55 (eau et poussière)
- Woofer 5" à membrane Iris IP et Tweeter 1" à dôme inversé à profil « M » en Aluminium
- Supports fournis pour Installation au sol ou au mur
- Compatible 8 Ω /70 V/100 V
- Compatible avec OD SUB 12 pour plus de basses

OD SUB 12

- Conception robuste
- Conception technique certifiée IP55 (eau et poussière)
- Woofer 12" à membrane Iris IP : Un grave profond et puissant 400 W
- Hauteur réglable
- Compatible avec OD STONE 8 et OD SAT 5 pour un système complet

LITTORA 200

Manuel d'utilisation

CHOIX DE L'AMPLIFICATEUR

Dans une configuration Amplificateur 8 Ω :

Ce n'est pas l'excès de puissance d'un amplificateur qui risque de détériorer l'enceinte et les haut-parleurs, mais au contraire un défaut de puissance. En effet, si le volume est trop élevé, l'amplificateur sature et génère des signaux parasites qui risquent de détruire le tweeter. La capacité dynamique et la définition des enceintes Littora sont suffisamment élevées pour mettre en évidence les qualités et défauts des amplificateurs qui leur seront associés. Votre revendeur saura vous aiguiller en fonction de vos goûts et de votre budget.

Dans une configuration Amplificateur 70 V/100 V :

L'utilisation d'un amplificateur délivrant une puissance 20% supérieure à la puissance totale de l'installation est recommandée pour éviter toute surcharge ou endommagement des produits Littora. Votre revendeur saura vous conseiller selon vos goûts et votre budget.



Un amplificateur utilisé à pleine puissance, associé à un transformateur 70 V/100 V peut délivrer des tensions dangereuses. Toujours débrancher l'alimentation de l'amplificateur et du transformateur avant toute manipulation afin d'éviter tout risque d'électrisation.

Respecter les recommandations et instructions/configuration de votre amplificateur afin de brancher correctement chaque enceinte Littora 200.

Choix des câbles

Choisir des câbles de qualité de section appropriée à la longueur et à une installation en extérieur : votre revendeur saura vous conseiller.

POSITIONNEMENT DES ENCEINTES

OD STONE 8/OD SAT 5

Les enceintes doivent être réparties en ligne ou en arc de cercle de manière homogène afin de couvrir au mieux la zone d'écoute. L'espacement entre deux enceintes sera de 2 m minimum pour une zone d'écoute comprise entre 2 et 6 m (**fig. 14**). Il est néanmoins possible de faire varier ces distances pour trouver le compromis idéal en fonction des conditions d'aménagement.

OD SUB 12

Pour alimenter la zone d'écoute de manière optimale, placer le OD SUB 12 au plus proche du centre de l'installation en évitant les bassins (fontaines, piscines, gisements d'eau, etc). La zone d'écoute optimale correspond à un rayon de 6 m autour du sub. Pour plus de basses, le rapprocher d'un mur (**fig. 15**).

INSTALLATION

Avant d'installer les enceintes, s'assurer que les emplacements choisis au plafond/mur/sol ne sont pas obstrués par le passage d'un conduit d'aération par exemple, ou par tout câble susceptible de gêner l'installation.

Ces produits sont certifiés IP55 pour une résistance accrue à l'eau et la poussière. Pour préserver leur durée de vie, ne pas les soumettre à un ruissellement d'eau permanent et ne jamais les immerger. Après une intempérie importante, il convient d'attendre quelques heures avant de remettre l'installation sous tension ; un séchage naturel permettra de retrouver un fonctionnement audio nominal.

OD STONE 8

Le design de L'OD STONE 8 lui permet d'être placé sur n'importe quelle surface sans montage. Il peut au choix être posé ou fixé à l'aide de sa boucle d'attache située sur sa base.

MONTAGE MURAL

OD SAT 5 (fig.7)

Avant l'accrochage des produits, vérifier que les supports sont résistants, en parfait état, et qu'ils sont adaptés pour le rester dans la durée. Pour la fixation des supports muraux (E), faire appel à un professionnel et utiliser uniquement des vis et chevilles adaptées aux matériaux. Pour le montage des enceintes, fixer solidement le support en prenant des vis adaptées aux matériaux. Pour une installation plus discrète, faire passer le câble à travers la perforation centrale ainsi que l'encoche située sur sa base (fig. 16). Veiller à conserver environ 30 cm de câble afin de pouvoir réaliser facilement le branchement et orienter l'enceinte par la suite. Puis, orienter l'enceinte en direction de la zone d'écoute et serrer fermement les articulations avec les vis de verrouillage (fig. 8).

MONTAGE AU SOL

OD SAT 5 (fig. 9)

Le montage au sol se réalise uniquement sur un sol en terre ou en sable. Sont exclus les sols rigides en métal, en bois ou en béton. Se munir du piquet (F) fourni et le planter à la main à environ 4-5 cm du sol. Enfoncer ensuite le piquet jusqu'à sa butée à l'aide d'un outil de manutention adapté. Pour une installation plus discrète, faire passer le câble à travers la perforation centrale ainsi que l'ouverture située à la base du piquet. Veiller à conserver environ 30 cm de câble afin de pouvoir réaliser facilement le branchement et orienter l'enceinte par la suite. Le piquet est sécable pour des installations sur des terrains peu profonds. A cet effet, des encoches sont disposées à 10 et 20 cm afin de faciliter la découpe.

Attention : la section du pique va générer des rebords coupants qui peuvent entraîner des blessures.

Ensuite, orienter l'enceinte en direction de la zone d'écoute et serrer fermement les articulations avec les vis de verrouillage (fig. 8).

OD SUB 12

Pour alimenter la zone d'écoute de manière optimale, placer le OD SUB 12 au plus proche du centre de l'installation en évitant les bassins (fontaines, piscines, gisements d'eau, etc.). Pour plus de basses, il est possible de rapprocher le OD SUB 12 d'un mur (fig. 15). Préparer l'emplacement du sub en creusant un trou de 330 x 880 x 380 mm (fig. 10).

Positionnement (fig. 10 et 11) : Pour bénéficier pleinement des capacités du sub, s'assurer d'avoir un espace minimum de 7 cm entre le sol et sa partie externe. Régler la hauteur de l'évent à votre convenance en exerçant une rotation lors de son positionnement dans son emplacement.

Recouvrir ensuite son corps d'environ 2 cm de terre.

Attention : Ce produit n'est pas destiné à une utilisation autre qu'avec le corps enterré.

BRANCHEMENTS

OD STONE 8

Avec son câble à 5 brins, l'OD STONE 8 s'adapte parfaitement à une amplification de 70/100 V (fig. 5) ou de 8 Ω (fig. 4). Pour ce faire, réaliser les liaisons appropriées à l'aide des raccords de câbles étanches fournis (B). Afin d'éviter toute perturbation du signal, veiller à isoler électriquement les brins qui ne sont pas utilisés à l'aide de matériel adapté.

	+	-	Court-circuit
8 Ω	Rouge	Gris	Aucun
70/100 V	Bleu	Jaune	Rouge et Vert

OD SAT 5

Le réglage de la puissance de l'OD SAT 5 s'effectue à l'aide du sélecteur à double positions cranté à l'arrière. Pour y accéder, retirer la vis à l'arrière du satellite (fig. 6).

Chaque position sélectionne deux valeurs. C'est le type d'amplificateur branché à l'enceinte qui détermine la puissance émise par l'enceinte.

LITTORA 200

Manuel d'utilisation

Exemple : En position 20 W/40 W, un amplificateur 70 V délivrera 20 W tandis qu'un amplificateur 100 V en délivrera 40 W.

8 Ω					
70 V	5 W	10 W	20 W	40 W	OFF
100 V	10 W	20 W	40 W	∅	OFF

8 Ω

Position dédiée à un amplificateur hi-fi traditionnel 8Ω.

5 W/100 W, 10 W/20 W, 20 W/40 W et 40 W/∅

Dans ces positions vous pouvez utiliser un amplificateur 70 V ou 100 V.

∅ Do not use



Cette position exige l'utilisation exclusive d'un amplificateur 70 V. L'utilisation d'un amplificateur 100 V risque d'endommager l'enceinte et l'amplificateur.

OFF

Position par défaut. Aucune liaison n'est active.

OD SUB 12

Avec son câble à 5 brins, l'OD SUB 12 s'adapte parfaitement à une amplification de 70/100 V (**fig. 13**) ou de 8 Ω (**fig. 12**). Pour ce faire, réaliser les liaisons appropriées à l'aide des raccords de câbles étanches fournis (**B**).

Afin d'éviter toute perturbation du signal, veiller à isoler électriquement les brins qui ne sont pas utilisés à l'aide de matériel adapté.

	+	-	Court-circuit
8 Ω	Rouge	Gris	Aucun
70/100 V	Bleu	Jaune	Rouge et Vert

PRÉCAUTIONS PARTICULIÈRES



Période de rodage

Les haut-parleurs utilisés dans les enceintes de la gamme Littora sont des éléments mécaniques complexes : ils exigent une période d'adaptation pour fonctionner au mieux de leurs possibilités et s'adapter aux conditions de température et d'humidité de votre environnement. Cette période de rodage varie selon les conditions rencontrées et peut se prolonger sur quelques semaines. Pour accélérer cette opération, nous vous conseillons de faire fonctionner vos enceintes une vingtaine d'heures consécutives à niveau sonore moyen. Une fois les caractéristiques de l'enceinte totalement stabilisées, vous pourrez profiter intégralement des performances de vos enceintes Littora.

Conditions de garantie

En cas de problème, s'adresser à votre revendeur Focal.

La garantie légale pour la France sur tout matériel Focal est de 2 ans à partir de la date d'achat. En cas de non-conformité du matériel, celui-ci doit être expédié, dans son emballage d'origine auprès du revendeur, lequel analysera le matériel et déterminera la nature de la panne. Si celui-ci est sous garantie et que les conditions de déclenchement de la garantie sont réunies, le matériel vous sera réparé ou remplacé selon les conditions applicables en matière de garantie légale à la date d'achat de l'appareil. Dans le cas contraire, un devis de réparation vous sera proposé. La garantie ne couvre pas les dommages résultant d'une mauvaise utilisation ou d'un branchement incorrect (bobines mobiles brûlées par exemple...). En dehors de la France, le matériel Focal est couvert par une garantie dont les conditions sont fixées ou mises en œuvre localement par le distributeur officiel Focal de chaque pays, conformément aux lois en vigueur sur le territoire concerné.

	<p>Warning symbol. This symbol is designed to warn the user of the presence of important instructions mentioned in the user manual and relating to the handling, operation and maintenance of the device.</p>	
<ol style="list-style-type: none"> 1. Read these instructions. 2. Keep these instructions. 3. Heed all warnings. 4. Follow all the instructions. 5. After unpacking the product, ensure you do not leave the packaging within reach of children, as it poses a risk of suffocation. 6. Only clean with a dry cloth. 7. Do not obstruct ventilation openings. Follow the manufacturer's instructions for installing the device. 8. Do not install the device close to a heat source (e.g. a cooking appliance, flame, etc.) or any other appliance (including amplifiers) that gives out heat. The device must not be exposed to temperatures above 65°C. 9. Only use accessories recommended by the manufacturer. 10. If cords or connectors are supplied, use them properly as described in the user manual without substituting them or modifying them. 11. The methods of installing and mounting loudspeakers to any surface (bracket, ground anchoring, etc.) depend on the conditions and standards of construction, refurbishment, safety and cabling in force and applicable to the surfaces and/or brackets involved. In addition, the products may vibrate and damage the brackets onto which they are mounted. For this reason, the installation operations must be performed by a qualified professional who is familiar with installation and safety standards. Focal does not provide any end-of-use warranty for a given bracket or installation, as installing the loudspeakers is the customer's sole responsibility. Focal is therefore not liable in any capacity whatsoever in the event of an incident, accident and/or any other result or damage of any kind related to the installation of loudspeakers. 	<ol style="list-style-type: none"> 12. Only use suitable handling equipment, trolleys, stands, tripods, mounts or tables recommended by the manufacturer or sold with the device. If using a trolley, take extra care when moving the trolley and device together, to prevent the device from falling off and causing injury.  <ol style="list-style-type: none"> 13. All maintenance tasks should be performed by a qualified professional. Maintenance is necessary following any damage caused to the device, such as damage to the cabling or the plug, objects inserted into the device, liquids spilled inside the device, or if the device is incorrectly operated or dropped. 14. After any maintenance or repair work on the device, ask the maintenance technician to test it to check that it is working safely. 15. If the product is damaged in any way, its IP certification will no longer be valid, so if any liquid or solid comes into contact with the product it could present a danger to the user or could damage a third-party electronic device connected to the product. 16. Beware of buried and semi-buried components, or those running along the ground, as these pose a risk of obstacle, collision and/or fall. Do not allow children or frail individuals to approach them. 	<ol style="list-style-type: none"> 17. Some users are not sufficiently independent to safely use the product alone, particularly children under 14 and people with certain disabilities. It is therefore imperative that they are supervised and assisted when using 18. To avoid damaging your hearing, do not listen to loudspeakers at high volumes for long periods of time. Listening to loudspeakers at high volumes can cause damage to the user's ears and may lead to hearing problems (temporary or permanent deafness, buzzing in the ears, tinnitus, hyperacusis). Exposure to excessive volumes (over 85dB) for more than one hour can cause irreparable damage to your hearing. 

 The methods of installing and mounting loudspeakers to any surface (bracket, ground anchoring, etc.) depend on the conditions and standards of installation, refurbishment, safety and cabling in force and applicable to the surfaces and/or brackets involved. In addition, the products may vibrate and damage the brackets onto which they are mounted. For this reason, the installation operations must be performed by a qualified professional who is familiar with installation and safety standards. Focal does not provide any end-of-use warranty for a given bracket or installation, as installing the loudspeakers is the customer's sole responsibility. Focal is therefore not liable in any capacity whatsoever in the event of incident, accident and/or any other result or damage of any kind related to the installation of loudspeakers.

This device complies with part 15 of the FCC Rules. Operation is subject to the following two conditions: (1) this device may not cause harmful interference, and (2) this device must accept any interference received, including interference that may cause undesired operation.

Changes or modifications not expressly approved by the party responsible for compliance could void the user's authority to operate the equipment. NOTE: This equipment has been tested and found to comply with the limits for a Class B digital device, pursuant to Part 15 of the FCC Rules. These limits are designed to provide reasonable protection against harmful interference in a residential installation. This equipment generates, uses and can radiate radio frequency energy and, if not installed and used in accordance with the instructions, may cause harmful interference to radio communications. However, there is no guarantee that interference will not occur in a particular installation. If this equipment does cause harmful interference to radio or television reception, which can be determined by turning the equipment off and on, the user is encouraged to try to correct the interference by one or more of the following measures:

- Reorient or relocate the receiving antenna.
- Increase the separation between the equipment and receiver.
- Connect the equipment into an outlet on a circuit different from that to which the receiver is connected.
- Consult the dealer or an experienced radio/TV technician for help.

LITTORA 200

User manual

23

NE

Please validate your Focal-JMLab warranty, it is now possible to register your product online at: www.focal.com/garantie



Thank you for purchasing a Focal product. Welcome to our world, the world of High-Fidelity. Innovation, tradition, excellence and pleasure are our values; our one and only aim is to bring you a sound that is rich, pure and true. To get the most out of your product, we recommend that you read the instructions in this booklet, then store it in a safe place to refer to in the future.

Package contents:

OD STONE 8 (fig. 1)

- 1 x loudspeaker
- 1 x circular grille
- 1 x waterproof cables connector
- 1 x quickstart guide (quick-start guide)
- 1 x set of safety instructions and warranty terms and conditions

OD SAT 5 (fig. 2)

- 1 x loudspeaker
- 3 x waterproof cables connector
- 2 x screws
- 1 x wall bracket
- 1 x stake
- 1 x quickstart guide (quick-start guide)
- 1 x set of safety instructions and warranty terms and conditions

OD SUB 12 (fig. 3)

- 1 x subwoofer
- 3 x waterproof cables connector
- 1 x quickstart guide (quick-start guide)
- 1 x set of safety instructions and warranty terms and conditions

Key points:

OD STONE 8

- Modern, elegant design that blends seamlessly into your outdoor space
- IP55-certified technical design (water and dust)
- 8" woofer with Iris IP cone and 1" aluminium 'M'-shaped inverted dome tweeter
- Hanging loop
- Compatible 8Ω/70V/100V
- Compatible with OD SAT 5 and OD SUB 12 for an allround system

OD SAT 5

- Discreet design that blends seamlessly into your outdoor space
- IP55-certified technical design (water and dust)
- 5" woofer with Iris IP cone and 1" aluminium 'M'-shaped inverted dome tweeter
- Brackets supplied for in-ground or in-wall installation
- Compatible 8Ω/70V/100V
- Compatible with OD SUB 12 for more bass

OD SUB 12

- Robust design
- IP55-certified technical design (water and dust)
- 12" woofer with Iris IP cone: A deep and powerful 400W bass
- Adjustable height
- Compatible with OD STONE 8 and OD SAT 5 for an allround system

LITTORA 200

User manual

24

EN

CHOOSING AN AMPLIFIER

In an 8Ω Amplifier configuration:

It is not an excess of amplifier power that can damage your loudspeaker and drivers, but rather a lack of power. In fact, if the volume is too high, the amplifier saturates and generates parasite signals that may destroy the tweeter. The dynamic capacity and definition of Littora loudspeakers are high enough to reveal the strengths and weaknesses of whatever amplifier is connected to them. Your dealer will be able to guide you, depending on your tastes and budget.

In a 70V/100V Amplifier configuration:

It is recommended to use an amplifier that delivers 20% more power than the system's total power to avoid a surge or damage to Littora products. Your retailer will be able to guide you depending on your tastes and budget.



An amplifier used at full power, combined with a 70V/100V transformer, can deliver dangerous voltages. Always disconnect the power from the amplifier and the transformer before handling, to avoid any risk of electric shock.

Follow the recommendations and instructions/configuration of your amplifier in order to correctly connect each Littora 200 loudspeaker.

Cable choice

Choose good quality cables with a cross-section appropriate for outdoor installation: your dealer will be able to advise you.

LOUDSPEAKER POSITIONING

OD STONE 8/OD SAT 5

The loudspeakers should be arranged, evenly spaced, in a line or arc in order to cover the listening area as best as possible. The space between two loudspeakers will be at least 6.5ft (2m) for a listening station measuring between 6.5ft - 19.6ft (2-6m) (**fig. 14**). However, it is possible to vary these distances to find an ideal compromise depending on the space layout.

OD SUB 12

To supply the listening area as best as possible, place the OD SUB 12 as close as possible to the centre of the system, avoiding any pools (fountains, swimming pools, water sources, etc.). The optimal listening zone is a radius of 16.6ft (6m) around the sub. For more bass, place it closer to a wall (**fig. 15**).

INSTALLATION

Before installing the loudspeakers, ensure that the intended positions on the ceiling/wall/ground are not obstructed by the passage of air vents, for example, or any cables that may interfere with the installation.

These products are IP55 certified for increased water and dust-resistance. To protect their service life do not expose them to constantly running water and never immerse them in water. After heavy rainfall, we recommend waiting a few hours before turning them on again; allowing them to dry-out naturally will restore nominal audio functioning.

OD STONE 8

The design of the OD STONE 8 allows it to be placed on any surface without mounting. It can either be placed or fixed using its attachment loop located on the base.

LITTORA 200

User manual

25

EN

WALL-MOUNTING

OD SAT 5 (fig.7)

Before hanging the products, make sure the ceiling/walls are strong, in perfect condition, and are suitable to remain so long-term. Use a professional to fix the wall brackets (**E**) and only use screws and dowels suitable for the materials. To mount the loudspeakers, securely fasten the bracket using screws suitable for the materials. For a more discreet installation, thread the cable through the hole in the middle of the mounting bracket and the notch on the base (**fig. 16**). Make sure to leave around 11^{3/4}" (30cm) of cable to allow you to connect and position the loudspeaker easily afterwards. Next, direct the loudspeaker towards the listening area and tighten the joints firmly with the locking screws (**fig. 8**).

GROUND MOUNTING

OD SAT 5 (fig. 9)

Mounting in the ground is only possible in soil or sand. They cannot be mounted in rigid metal, wood or concrete floors. Take the stake (**F**) provided and plant it using your hand around 4-5cm into the ground. Then drive the stake in as far as it will go using a suitable tool. For a more discreet installation, thread the cable through the hole in the middle and the opening on the bottom of the stake. Make sure to leave around 11^{3/4}" (30cm) of cable to allow you to connect and position the loudspeaker easily afterwards. The stake can be cut down for installations in shallow ground. To help cut it, there are notches on the stake at 4" and 7^{7/8}" (10 and 20cm).

Attention: cutting the stake will create sharp edges which could cause injury.

Next, direct the loudspeaker towards the listening area and tighten the joints firmly with the locking screws (**fig. 8**).

OD SUB 12

To supply the listening area as best as possible, place the OD SUB 12 as close as possible to the centre of the system, avoiding any pools (fountains, swimming pools, water sources, etc.). For more bass, move the OD SUB 12 nearer a wall (**fig. 15**). Prepare the space for the sub by digging a hole measuring 13x34^{5/8}x15" (330x880x380mm) (**fig. 10**).

Positioning (fig. 10 and 11): To get the most out of the sub, make sure there is a minimum 2^{3/4}" (7cm) between the ground and the part above the ground. Adjust the height of the vent to suit you by twisting it whilst positioned in its location. Then cover the body with around 3/4" (2cm) of soil.

Warning: This product is only intended for use with the body underground.

CONNECTIONS

OD STONE 8

With its 5-strand cable, the OD STONE 8 adapts perfectly to 70/100V (**fig. 5**) or 8Ω (**fig. 4**) amplification. To do this, make the appropriate connections using the waterproof cable connectors provided (**B**). To avoid any signal disturbance, ensure that any strands that are not used are electrically insulated using suitable equipment.

	+	-	Short circuit
8Ω	Red	Grey	None
70/100V	Blue	Yellow	Red and Green

OD SAT 5

The power of the OD SAT 5 is adjusted using the two-position notched selector on the back. To access it, remove the screw on the back of the satellite (**fig. 6**).

Each position selects two values. It is the type of amplifier connected to the speaker that determines the power emitted by the speaker.

LITTORA 200

User manual

26

EN

Example: In the 20W/40W position, a 70V amplifier will deliver 20W while a 100V amplifier will deliver 40W.

8Ω					
70V	5W	10W	20W	40W	OFF
100V	10W	20W	40W	∅	OFF

8 Ω

Dedicated position for a traditional 8Ω hi-fi amplifier.

5W/100 W, 10W/20 W, 20W/40 W and 40W/∅

In these positions you can use a 70V or 100V amplifier.

∅ Do not use



This position requires the use of a 70V amplifier only. Using a 100V amplifier may damage the loudspeaker and the amplifier.

OFF

Default position No link is active.

OD SUB 12

With its 5-strand cable, the OD SUB 12 adapts perfectly to 70/100V (**fig. 5**) or 8Ω (**fig. 12**) amplification. To do this, make the appropriate connections using the waterproof cable connectors provided (**B**).

To avoid any signal disturbance, ensure that any strands that are not used are electrically insulated using suitable equipment.

	+	-	Short circuit
8Ω	Red	Grey	None
70/100V	Blue	Yellow	Red and Green



SPECIAL PRECAUTIONS

Running-in period

The speaker drivers used in the Littora range of loudspeakers are complex mechanical assemblies which need a running-in period to operate at their best and to become acclimatised to the temperature and humidity of your environment. This running-in period varies depending on the conditions in question and may take several weeks. To reduce this time, we recommend operating your loudspeakers for about 20 consecutive hours at a moderate volume. Once the loudspeakers' characteristics have totally stabilised, you will be able to enjoy your Littora loudspeakers' performance to the full.

Conditions of warranty

All Focal loudspeakers are covered by warranty drawn up by the official Focal distributor in your country. Your distributor can provide all details concerning the conditions of warranty. Warranty cover extends at least to that granted by the legal warranty in force in the country where the original purchase invoice was issued.

	<p>Warnsymbol. Dieses Symbol soll den Benutzer auf wichtige Hinweise in dieser Anleitung aufmerksam machen, die sich auf die Handhabung, den Betrieb und die Wartung des Geräts beziehen.</p>	
<ol style="list-style-type: none"> 1. Lesen Sie diese Anleitung sorgfältig durch. 2. Bewahren Sie diese Anleitung gut auf. 3. Beachten Sie alle Warnhinweise. 4. Befolgen Sie sämtliche Anweisungen. 5. Achten Sie nach dem Auspacken darauf, dass sich die Verpackung außer Reichweite von Kindern befindet. Es besteht Erstreckungsgefahr. 6. Reinigen Sie das Gerät nur mit einem trockenen Tuch. 7. Blockieren Sie keine Lüftungsöffnungen. Installieren Sie das Gerät gemäß den Anweisungen des Herstellers. 8. Installieren Sie das Gerät nicht in der Nähe von Wärmequellen (wie Herden, offenen Flammen ...) und anderen wärmeabgebenden Geräten (einschließlich Verstärkern). Das Gerät sollte keinen Temperaturen über 65 °C ausgesetzt werden. 9. Verwenden Sie nur Zubehör, das der Hersteller empfiehlt. 10. Wenn Kabel oder Kabelbäume im Lieferumfang enthalten sind, verwenden Sie sie ordnungsgemäß wie in dieser Anleitung beschrieben, ohne diese zu ersetzen oder zu modifizieren. 11. Die Montageart und die Befestigung der Lautsprecher auf jedweder Fläche (Ständer, Bodenverankerung usw.) müssen den für die betreffenden Flächen und/oder Träger geltenden Bedingungen und Normen für Installation, Anordnung, Sicherheit und Verkabelung entsprechen. Darüber hinaus können die Produkte vibrieren und die Träger, auf denen sie befestigt sind, beschädigen. Aus diesem Grund muss der Montagevorgang von einem qualifizierten Fachmann durchgeführt werden, der mit den Installations- und Sicherheitsnormen vertraut ist. 	<p>Focal gibt keine Garantie für den Bestimmungsort einer bestimmten Halterung oder Montage, wobei die Durchführung der Montage der Lautsprecher in der alleinigen Verantwortung des Kunden liegt. Focal kann daher im Falle eines Vorkommnisses, Unfalls und/oder anderer Folgen oder Schäden jeglicher Art im Zusammenhang mit der Montage der Lautsprecher in keiner Weise verantwortlich gemacht werden.</p> <p>12. Verwenden Sie nur geeignete Handhabungsgeräte, Rollwägen, Ständer, Stative, Halterungen oder Tische, die der Hersteller empfiehlt oder die mit dem Gerät verkauft werden. Wenn Sie einen Rollwagen benutzen, seien Sie beim Fortbewegen des Rollwagens/Geräts besonders vorsichtig, um Verletzungen durch Umkippen zu vermeiden.</p> <div style="text-align: center;">  </div> <p>13. Sämtliche Wartungsarbeiten müssen von qualifiziertem Personal durchgeführt werden. Nach jeder Beschädigung des Geräts, wie eine Beschädigung des Netzkabels oder des Steckers oder wenn Flüssigkeit verschüttet wurde bzw. Gegenstände in das Gerät eingeführt wurden, das Gerät nicht normal funktioniert oder heruntergefallen ist, ist eine Wartung erforderlich.</p> <p>14. Bitten Sie den Servicetechniker nach jedem Eingriff oder jeder Reparatur am Gerät, Tests durchzuführen, um zu gewährleisten, dass das Produkt sicher funktioniert.</p>	<p>15. Wenn das Produkt in irgendeiner Weise beschädigt wird, ist die IP-Zertifizierung nicht mehr gültig, und der Kontakt von Flüssigkeiten oder Feststoffen mit dem Produkt kann eine Gefahr für den Benutzer darstellen oder ein elektronisches Gerät eines Dritten beschädigen, das mit dem Produkt verbunden ist</p> <p>16. Achten Sie auf Elemente, die halb oder ganz unter dem Boden liegen oder mit der Bodenoberfläche bündig abschließen. Sie könnten ein Hindernis sowie Stoß- und/oder Sturzrisiko darstellen. Halten Sie Kinder und gebrechliche Personen fern.</p> <p>17. Einige Benutzer sind nicht selbstständig genug, um das Produkt alleine sicher zu benutzen, insbesondere Kinder unter 14 Jahren und Menschen mit bestimmten Einschränkungen. Sie müssen daher bei der Benutzung des Geräts unbedingt beaufsichtigt und betreut werden.</p> <p>18. Um mögliche Hörschäden zu vermeiden, sollten Sie über die Lautsprecher nicht über einen längeren Zeitraum mit hoher Lautstärke hören. Das Hören über Lautsprecher kann das Ohr des Benutzers schädigen und Hörprobleme verursachen (vorübergehende oder dauerhafte Taubheit, Ohrensausen, Tinnitus, Hyperakusis). Wenn die Ohren länger als eine Stunde übermäßiger Lautstärke (mehr als 85dB) ausgesetzt werden, kann dies zu irreversiblen Hörschäden führen.</p> <div style="text-align: center;">  </div>



Die Montageart und die Befestigung der Lautsprecher auf jedweder Fläche (Ständer, Bodenverankerung usw.) müssen den für die betreffenden Flächen und/oder Träger geltenden Bedingungen und Normen für Installation, Anordnung, Sicherheit und Verkabelung entsprechen. Darüber hinaus können die Produkte vibrieren und die Träger, auf denen sie befestigt sind, beschädigen. Aus diesem Grund muss der Montagevorgang von einem qualifizierten Fachmann durchgeführt werden, der mit den Installations- und Sicherheitsnormen vertraut ist. Focal gibt keine Garantie für den Bestimmungsort einer bestimmten Halterung oder Montage, wobei die Durchführung der Montage der Lautsprecher in der alleinigen Verantwortung des Kunden liegt. Focal kann daher im Falle eines Vorfalles, Unfalls und/oder anderer Folgen oder Schäden jeglicher Art im Zusammenhang mit der Montage der Lautsprecher in keiner Weise verantwortlich gemacht werden.

die Durchführung der Montage der Lautsprecher in der alleinigen Verantwortung des Kunden liegt. Focal kann daher im Falle eines Vorfalles, Unfalls und/oder anderer Folgen oder Schäden jeglicher Art im Zusammenhang mit der Montage der Lautsprecher in keiner Weise verantwortlich gemacht werden.

LITTORA 200

Gebrauchsanweisung

28

Zur Bestätigung der Garantie Focal-JMLab können Sie Ihr Produkt ab sofort online registrieren: www.focal.com/garantie



Sie haben soeben ein Focal-Produkt erworben, und wir möchten uns bei Ihnen dafür bedanken. Willkommen in unserer Welt, der Welt der High-Fidelity. Innovation, Tradition, Exzellenz und Genuss sind unsere Werte; und es ist unser einziges Ziel, Ihnen ein reines, treues und reichhaltiges Klangvergnügen zu vermitteln. Um den vollen Leistungsumfang dieses Produkts zu entdecken, empfehlen wir Ihnen, die in diesem Handbuch enthaltenen Anweisungen aufmerksam durchzulesen und dieses sorgfältig für die spätere Bezugnahme aufzubewahren.

Packungsinhalt:

OD STONE 8 (Abb. 1)

- 1 x Lautsprecher
- 1 x rundes Schutzgitter
- 1 x wasserdichter Kabelanschluss
- 1 x Schnellstartanleitung (Schnellstartanleitung)
- 1 x Sicherheitshinweise und Garantiebedingungen

OD SAT 5 (Abb. 2)

- 1 x Lautsprecher
- 3 x wasserdichte Kabelanschlüsse
- 2 x Schrauben
- 1 x Wandhalterung
- 1 x Pflock
- 1 x Schnellstartanleitung (Schnellstartanleitung)
- 1 x Sicherheitshinweise und Garantiebedingungen

OD SUB 12 (Abb. 3)

- 1 x Subwoofer
- 3 x wasserdichte Kabelanschlüsse
- 1 x Schnellstartanleitung (Schnellstartanleitung)
- 1 x Sicherheitshinweise und Garantiebedingungen

Hauptmerkmale:

OD STONE 8

- Modernes und elegantes Design, das sich perfekt in Ihren Außenbereich integriert
- Technisches Design mit IP55-Zertifizierung (Wasser und Staub)
- 8-Zoll-Woofer mit Iris-IP-Membran und 1-Zoll-Hochtöner mit Inverskalotte aus Aluminium mit M-Profil
- Aufhängeschlaufe
- Kompatibel mit 8 Ω/ 70 V/ 100 V
- Kompatibel mit OD SAT 5 und OD SUB 12 für ein komplettes System

OD SAT 5

- Schlichtes Design, das sich perfekt in Ihren Außenbereich integriert
- Technisches Design mit IP55-Zertifizierung (Wasser und Staub)
- 5-Zoll-Woofer mit Iris-IP-Membran und 1-Zoll-Hochtöner mit Inverskalotte aus Aluminium mit M-Profil
- Halterungen für Boden- oder Wandmontage
- Kompatibel mit 8 Ω/ 70 V/ 100 V
- Kompatibel mit OD SUB 12 für noch mehr Bass

OD SUB 12

- Robuste Konstruktion
- Technisches Design mit IP55-Zertifizierung (Wasser und Staub)
- 12-Zoll-Woofer mit Iris-IP-Membran: Tiefer, kraftvoller Bass (400 W)
- Höhenverstellbar
- Kompatibel mit OD STONE 8 und OD SAT 5 für ein komplettes System

LITTORA 200

Gebrauchsanweisung

29

DE

WAHL DES VERSTÄRKERS

In einer Konfiguration mit einem 8 Ω-Verstärker:

Ihre Lautsprecher können eher durch zu schwache als durch zu starke Verstärker beschädigt werden. Wenn eine zu hohe Lautstärke gewählt wird, erreicht der Verstärker den Sättigungsbereich und erzeugt Störsignale, die den Hochtöner beschädigen können. Die dynamische Kapazität und das Auflösungsvermögen der Littora-Lautsprecher sind groß genug, um die Qualitäten oder Fehler jedes angeschlossenen Verstärkers aufzuzeigen. Ihr Händler wird Sie nach Ihrem Geschmack und Ihrem Budget beraten.

In einer Konfiguration mit einem 70 V/100 V-Verstärker:

Es wird empfohlen, einen Verstärker zu verwenden, der 20 % mehr Leistung als die Gesamtleistung der Anlage liefert, um eine Überlastung oder Beschädigung der Littora-Produkte zu vermeiden. Ihr Händler wird Sie nach Ihrem Geschmack und Ihrem Budget beraten.



Ein Verstärker, der mit voller Leistung betrieben wird, kann in Verbindung mit einem 70 V/ 100 V-Transformator gefährliche Spannungen entstehen lassen. Achten Sie daher stets darauf, dass Sie vor jeder Änderung des Systems immer die Stromversorgung des Verstärkers und des Transformators trennen, um ein Elektrisierungsrisiko zu vermeiden.

Beachten Sie die Empfehlungen und Anweisungen/Konfiguration Ihres Verstärkers, um die Lautsprecher der Littora 200-Serie richtig anzuschließen.

Kabelauswahl

Wählen Sie Qualitätskabel mit einem für die Montagelänge und die Montage im Freien geeigneten Querschnitt. Ihr Händler wird Sie beraten können.

POSITIONIERUNG DER LAUTSPRECHER

OD STONE 8/OD SAT 5

Die Lautsprecher sollten gleichmäßig in einer Reihe oder in einem Bogen verteilt sein, um den Hörbereich optimal abzudecken. Der Abstand zwischen den beiden Lautsprechern muss für einen Hörbereich zwischen 2 m und 6 m (**Abb. 14**) mindestens 2 m betragen. Wenn die Einrichtung es nicht zulässt, kann von diesem Ideal abgewichen werden.

OD SUB 12

Um den Hörbereich optimal abzudecken, stellen Sie den OD SUB 12 so nah wie möglich am Zentrum der Anlage auf und vermeiden Sie Wasserquellen (Brunnen, Schwimmbäder, Wasservorkommen usw.). Der optimale Hörbereich entspricht einem Radius von 6 m um den Subwoofer. Für noch mehr Bass stellen Sie ihn näher an einer Wand auf (**Abb. 15**).

INSTALLATION

Bevor Sie die Lautsprecher montieren, stellen Sie sicher, dass die gewählten Stellen an der Decke/Wand/Boden frei von Hindernissen wie Entlüftungsleitungen oder Kabeln sind, die die Montage stören können.

Diese Produkte sind nach IP55 zertifiziert, um eine erhöhte Widerstandsfähigkeit gegen Wasser und Staub zu gewährleisten. Um ihre Lebensdauer zu erhalten, sollten sie keinem ständigen Wasserabfluss ausgesetzt und niemals in Wasser getaucht werden. Nach schweren Unwettern sollten Sie einige Stunden zu warten, bevor Sie das System wieder einschalten; eine natürliche Trocknung stellt den normalen Audiobetrieb wieder her.

OD STONE 8

Das Design des OD STONE 8 ermöglicht es, ihn ohne Montage auf jeder Oberfläche zu platzieren. Er kann wahlweise aufgestellt oder mithilfe der Befestigungsschleufe an der Unterseite fixiert werden.

LITTORA 200

Gebrauchsanweisung

30

WANDMONTAGE

OD SAT 5 (Abb. 7)

Überprüfen Sie vor dem Aufhängen der Produkte, ob die Halterungen widerstandsfähig, in einwandfreiem Zustand und langfristige haltbar sind. Lassen Sie die Wandhalterungen (**E**) von einem Fachmann befestigen und verwenden Sie nur für das Material geeignete Schrauben und Dübel. Zur der Montage der Lautsprecher befestigen Sie die Halterung sicher mit Schrauben, die für das Material geeignet sind. Für eine unauffälligere Montage führen Sie das Kabel durch die zentrale Bohrung des Befestigungsbügels an der Unterseite (**Abb. 16**). Achten Sie darauf, ca. 30 cm Kabel überstehen zu lassen, um den Lautsprecher anschließend leicht anschließen und ausrichten zu können. Richten Sie den Lautsprecher dann auf den Hörbereich und ziehen Sie Gelenke mit den Verriegelungsschrauben fest (**Abb. 8**).

BODENMONTAGE

OD SAT 5 (Abb. 9)

Die Bodenmontage darf nur auf einem Erd- oder Sandboden erfolgen. Ausgeschlossen sind harte, unnachgiebige Böden aus Metall, Holz oder Beton. Schlagen Sie den mitgelieferten Pflock (**F**) etwa 4-5 cm in den Boden. Schlagen Sie den Pflock dann mit einem geeigneten Werkzeug ganz in den Boden. Für eine diskretere Montage können Sie das Kabel durch die zentrale Bohrung und die Öffnung am Ende des Pflocks führen. Achten Sie darauf, ca. 30 cm Kabel überstehen zu lassen, um den Lautsprecher anschließend leicht anschließen und ausrichten zu können. Für eine Montage in flachem Gelände kann der Pflock gekürzt werden. Zu diesem Zweck wird der Pflock in einem Abstand von 10 und 20 cm eingekerbt, um ihn leichter durchtrennen zu können.

Vorsicht: Durch das Durchtrennen des Pflocks entstehen scharfe Kanten, die ein Verletzungsrisiko darstellen.

Richten Sie den Lautsprecher dann auf den Hörbereich und ziehen Sie die Gelenke mit den Verriegelungsschrauben fest (**Abb. 8**).

OD SUB 12

Um den Hörbereich optimal abzudecken, stellen Sie den OD SUB 12 so nah wie möglich am Zentrum der Anlage auf und vermeiden Sie Wasserquellen (Brunnen, Pools, Wasservorkommen usw.). Für mehr Bass können Sie den OD SUB 12 näher an einer Wand positionieren (**Abb. 15**). Bereiten Sie den Standort des Subwoofers vor, indem Sie ein 330 x 880 x 380 mm großes Loch graben (**Abb. 10**).

Positionierung (Abb. 10 und 11): Um die Leistung des Subwoofers voll auszuschöpfen, achten Sie darauf, dass zwischen dem Boden und der Außenseite des Subwoofers ein Mindestabstand von 7 cm besteht. Stellen Sie die Höhe des Bassreflexhorns nach Belieben ein, indem Sie es bei der Positionierung an seinen gewünschten Platz drehen.

Bedecken Sie das Gehäuse anschließend mit ca. 2 cm Erde.

Achtung! Dieses Produkt ist nur zur Verwendung mit eingegrabenem Gehäuse bestimmt.

ANSCHLÜSSE

OD STONE 8

Mit seinem 5-adrigen Kabel passt der OD STONE 8 perfekt zu einem 70/100 V (**Abb. 5**) oder 8 Ω (**Abb. 4**) Verstärker. Stellen Sie dazu die entsprechenden Verbindungen mithilfe des mitgelieferten wasserdichten Kabelabschlusses her (**B**). Um Störungen des Signals zu vermeiden, stellen Sie sicher, dass Sie die Stränge, die nicht verwendet werden, mithilfe geeigneter Geräte elektrisch isolieren.

	+	-	Kurzschluss
8 Ω	Rot	Grau	Keine
70/100 V	Blau	Gelb	Rot und Grün

OD SAT 5

Die Leistung des OD SAT 5 wird über den zweistufigen Schalter auf der Rückseite eingestellt. Entfernen Sie hierfür die Schraube auf der Rückseite der Abdeckung (**Abb. 6**).

Mit jeder Position werden zwei Werte ausgewählt. Der Typ des an den Lautsprecher angeschlossenen Verstärkers bestimmt die Leistung des Lautsprechers.

LITTORA 200

Gebrauchsanweisung

31

Beispiel: In der Position 20 W/40 W liefert ein 70 V-Verstärker 20 W, während ein 100 V-Verstärker 40 W liefert.

8 Ω					
70 V	5 W	10 W	20 W	40 W	OFF
100 V	10 W	20 W	40 W	∅	OFF

8 Ω

Position für einen herkömmlichen 8 Ω-HiFi-Verstärker.

5 W/ 100 W, 10 W/ 20 W, 20 W/ 40 W und 40 W/ ∅

In diesen Positionen können Sie einen 70 V- oder 100 V-Verstärker verwenden.

∅ Do not use



Diese Position darf nur mit einem 70 V-Verstärker verwendet werden. Die Verwendung eines 100 V-Verstärkers kann den Lautsprecher und den Verstärker beschädigen.

OFF

Position ist standardmäßig eingestellt. Es ist keine Verbindung aktiv.

OD SUB 12

Mit seinem 5-adrigen Kabel passt der OD SUB 12 perfekt zu einem 70/100 V (**Abb. 5**) oder 8 Ω (**Abb. 13**) Verstärker. Stellen Sie dazu die entsprechenden Verbindungen mithilfe des mitgelieferten wasserdichten Kabelabschlusses her (**B**).

Um Störungen des Signals zu vermeiden, stellen Sie sicher, dass Sie die Stränge, die nicht verwendet werden, mithilfe geeigneter Geräte elektrisch isolieren.

	+	-	Kurzschluss
8 Ω	Rot	Grau	Keine
70/100 V	Blau	Gelb	Rot und Grün

BESONDERE VORSICHTSMASSNAHMEN



Einspielzeit

Die in den Modellen der Littora-Serie verwendeten Lautsprecher sind komplexe mechanische Bauteile, die eine gewisse Zeit benötigen, um sich an die Temperatur- und Feuchtigkeitsbedingungen Ihres Hörraums anzupassen und eine optimale Performance zu bieten. Die Einspielzeit hängt von verschiedenen Faktoren ab und kann mehrere Wochen betragen. Um den Vorgang zu beschleunigen, empfehlen wir, etwa zwanzig Stunden am Stück Musik auf mittlerer Lautstärke über die Lautsprecher abzuspielen. Nachdem sich die mechanischen Eigenschaften der Lautsprecher vollständig stabilisiert haben, können Sie das gesamte klangliche Potenzial Ihrer Littora-Lautsprecher genießen.

Garantiebedingungen

Alle Focal-Produkte werden von einer Garantie abgedeckt, die von der offiziellen Focal-Vertriebsgesellschaft Ihres Landes ausgearbeitet wurde. Diese kann Ihnen weiterführende Informationen zu den Garantiebedingungen zur Verfügung stellen. Die Garantie umfasst mindestens die Bedingungen, die vom Gesetzgeber des Landes, in dem der Original-Kaufbeleg ausgestellt wurde, eingeräumt werden.

DE

	<p>Simbolo di avvertimento. Questa icona ha lo scopo di avvertire l'utente della presenza di indicazioni importanti nelle istruzioni per l'uso, inerenti il trattamento, l'avviamento e la manutenzione del dispositivo.</p>	
<p>1. Leggere le istruzioni. 2. Conservare le istruzioni. 3. Osservare tutte le avvertenze indicate. 4. Seguire tutte le istruzioni. 5. Una volta estratto il prodotto dal suo imballaggio, non lasciare l'imballaggio alla portata dei bambini: presenta rischi di soffocamento. 6. Pulire esclusivamente con un panno asciutto. 7. Non ostruire nessuno sfianto. 8. Installare il dispositivo rispettando le istruzioni del fabbricante. 9. Non installare il dispositivo vicino a una fonte di calore (ad es. dispositivi di cottura, fiamme, ecc) o qualsiasi altro dispositivo (amplificatori inclusi) che emetta calore. Il dispositivo non deve essere esposto a temperature superiori a 65 °C. 10. Utilizzare unicamente gli accessori consigliati dal fabbricante. 11. Se il dispositivo viene fornito provvisto di cavi o cablaggi, utilizzarli correttamente come indicato nelle istruzioni, senza sostituirli né modificarli. 12. Le modalità di installazione e fissaggio dei diffusori su qualsiasi superficie (supporto, ancoraggio a terra, ecc.) dipendono dalle condizioni e dalle norme di installazione, disposizione, sicurezza e cablaggio in vigore, previste per le superfici e/o i supporti interessati. Inoltre, i prodotti possono vibrare, danneggiando i supporti sui quali sono installati. È per questo motivo che le operazioni di installazione devono essere effettuate da professionisti qualificati e adeguatamente formati sulle corrette norme di installazione e sicurezza. Focal non offre alcuna garanzia sulla destinazione di determinati supporti o installazioni, poiché la messa in opera dell'installazione dei diffusori è di esclusiva responsabilità del cliente. Focal non sarà dunque ritenuta responsabile a nessun titolo in caso di incidente, caduta e/o ogni altra conseguenza o danno di qualsiasi natura legati all'installazione dei diffusori.</p>	<p>12. Utilizzare solo i dispositivi di manutenzione idonei, carrelli, piedi, treppiedi, supporti o tavole consigliati dal fabbricante o quelli venduti con il dispositivo. Nel caso di utilizzo di un carrello, prestare ancora più attenzione durante lo spostamento del gruppo carrello/dispositivo, per evitare lesioni da ribaltamento.</p>  <p>13. Ogni eventuale operazione di manutenzione deve essere eseguita a opera di personale qualificato. È necessario eseguire la manutenzione in seguito a qualsiasi danno che possa subire il dispositivo, come il deterioramento del cavo o della spina di alimentazione, l'inserimento di oggetti, il versamento di liquidi all'interno del dispositivo, un cattivo funzionamento o la caduta dello stesso.</p> <p>14. Dopo qualsiasi intervento o riparazione sul dispositivo, chiedere al tecnico addetto alla manutenzione di eseguire delle prove per verificare il funzionamento in sicurezza del prodotto.</p> <p>15. Se il prodotto si danneggia in qualsiasi modo, la sua certificazione IP cesserà di essere valida, e qualsiasi contatto di liquidi o solidi con esso potrebbe rappresentare un pericolo per l'utente o danneggiare eventuali apparecchi elettronici esterni collegati al prodotto.</p> <p>16. Prestare attenzione agli elementi interrati, semi interrati o affioranti a terra, poiché costituiscono un rischio di ostacolo, scontro e/o caduta. Non lasciare avvicinare i bambini o le persone fragili.</p>	<p>17. Alcuni utenti non dispongono di un'autonomia sufficiente per utilizzare da soli il prodotto senza pericoli, in particolare i bambini di età inferiore ai 14 anni o le persone che presentano determinati deficit. Dovranno pertanto essere tassativamente sorvegliati e accompagnati nell'uso del dispositivo.</p> <p>18. Per evitare eventuali danni all'udito, non ascoltare a lungo i diffusori a un livello sonoro alto. L'ascolto di diffusori a un volume elevato può danneggiare l'orecchio dell'utente e generare disturbi all'udito (sordità temporanea o permanente, ronzio, acufeni, iperausia).</p> <p>L'esposizione delle orecchie ad un volume eccessivo (superiore a 85 dB) per più di un'ora può danneggiare l'udito in modo irreversibile.</p> 



Le modalità di installazione e fissaggio dei diffusori su qualsiasi superficie (supporto, ancoraggio a terra, ecc.) dipendono dalle condizioni e dalle norme di installazione, disposizione, sicurezza e cablaggio in vigore, previste per le superfici e/o i supporti interessati. Inoltre, i prodotti possono vibrare, danneggiando i supporti sui quali sono installati. È per questo motivo che le operazioni di installazione devono essere effettuate da professionisti qualificati e adeguatamente formati sulle corrette norme di installazione e sicurezza. Focal non offre alcuna garanzia sulla destinazione di determinati supporti o installazioni, poiché la messa in opera dell'installazione dei diffusori è di esclusiva responsabilità del cliente. Focal non sarà dunque ritenuta responsabile a nessun titolo in caso di incidente, caduta e/o ogni altra conseguenza o danno di qualsiasi natura legati all'installazione dei diffusori.

LITTORA 200

Istruzioni per l'uso

33

**Per convalidare la garanzia Focal-JMLab,
è ora possibile registrare il proprio prodotto online su: www.focal.com/garantie**



La ringraziamo per avere acquistato un prodotto Focal. Benvenuti nel nostro universo, quello dell'alta fedeltà. Innovazione, tradizione, eccellenza e piacere sono i nostri valori. E il nostro obiettivo è uno solo: offrire agli ascoltatori un suono puro, fedele e ricco. Per sfruttare al meglio tutte le prestazioni del suo prodotto le consigliamo di leggere le istruzioni di questo libretto e conservarlo con cura per poterlo consultare anche in un secondo tempo.

Contenuto della confezione:

OD STONE 8 (fig. 1)

- 1 x diffusore
- 1 x griglia rotonda
- 1 x raccordo per cavi a tenuta stagna
- 1 x guida QuickStart (manuale di avvio rapido)
- 1 x istruzioni in materia di sicurezza e condizioni di garanzia

OD SAT 5 (fig. 2)

- 1 x diffusore
- 3 x raccordi per cavi a tenuta stagna
- 2 x viti
- 1 x supporto a muro
- 1 x picchetto
- 1 x guida QuickStart (manuale di avvio rapido)
- 1 x istruzioni in materia di sicurezza e condizioni di garanzia

OD SUB 12 (fig. 3)

- 1 x subwoofer
- 3 x raccordi per cavi a tenuta stagna
- 1 x guida QuickStart (manuale di avvio rapido)
- 1 x istruzioni in materia di sicurezza e condizioni di garanzia

Punti chiave:

OD STONE 8

- Un design moderno ed elegante, che si adatta perfettamente agli interni
- Una concezione tecnica certificata IP55 (acqua e polvere)
- Woofer 8" a membrana Iris IP e tweeter 1" a cupola rovesciata con profilo "M" in alluminio
- Gancio
- Compatibile con 8 Ω / 70 V/ 100 V
- Compatibile con OD SAT 5 e OD SUB 12 per un sistema completo

OD SAT 5

- Un design discreto, che si adatta perfettamente agli interni
- Una concezione tecnica certificata IP55 (acqua e polvere)
- Woofer 5" a membrana Iris IP e tweeter 1" a cupola rovesciata con profilo "M" in alluminio
- Supporti in dotazione per installazione a terra o a parete
- Compatibile con 8 Ω / 70 V/ 100 V
- Compatibile con OD SUB 12 per bassi più intensi

OD SUB 12

- Progettato per l'alta resistenza
- Una concezione tecnica certificata IP55 (acqua e polvere)
- Woofer 12" a membrana Iris IP: Gravi profondi e potenti 400 W
- Altezza regolabile
- Compatibile con OD STONE 8 e OD SAT 5 per un sistema completo

LITTORA 200

Istruzioni per l'uso

34

SCelta DELL'AMPLIFICATORE

In configurazione con amplificatore a 8 Ω:

Non è l'eccesso di potenza di un amplificatore che rischia di rovinare il diffusore e gli altoparlanti, bensì la mancanza di potenza. Infatti, se il volume è troppo alto, l'amplificatore si satura e genera segnali parassiti che rischiano di distruggere il tweeter. La capacità dinamica e la definizione dei diffusori Littora sono abbastanza elevate da evidenziare le qualità e i difetti degli amplificatori associati. Un buon rivenditore saprà orientare nella scelta, in funzione dei gusti e del budget.

In configurazione con Amplificatore a 70 V/100 V:

Per evitare sovraccarichi o danni ai prodotti Littora, si raccomanda l'uso di un amplificatore che eroghi una potenza del 20% superiore rispetto alla potenza totale del sistema. Un buon rivenditore saprà orientare in funzione dei gusti e del budget.



L'amplificatore, se utilizzato alla massima potenza in abbinamento a un trasformatore da 70 V/100 V, può erogare tensioni pericolose. Scollegare sempre l'alimentazione dell'amplificatore e del trasformatore prima di maneggiarli, per evitare rischi di scossa elettrica.

Rispettare le raccomandazioni e le istruzioni/la configurazione dell'amplificatore per collegare correttamente ogni diffusore Littora 200.

Scelta dei cavi

Scegliere cavi di qualità e con una sezione idonea alla lunghezza e all'installazione all'esterno: il proprio rivenditore di fiducia saprà sicuramente consigliare la soluzione migliore.

POSIZIONAMENTO DEI DIFFUSORI

OD STONE 8/OD SAT 5

I diffusori devono essere suddivisi in linea o ad arco in modo omogeneo, per coprire al meglio la zona di ascolto. Per una zona di ascolto tra i 2 e i 6 metri, la distanza tra due diffusori deve essere almeno pari a 2 m (**fig. 14**). Tuttavia, è possibile modificare queste distanze per trovare il compromesso ideale a seconda dell'assetto e delle condizioni.

OD SUB 12

Per alimentare la zona di ascolto nel miglior modo possibile, posizionare l'OD SUB 12 quanto più vicino possibile al centro dell'installazione, evitando bacini d'acqua di qualsiasi tipo (fontane, piscine, depositi d'acqua, ecc.). La zona di ascolto ottimale corrisponde a un raggio di 6 m attorno al subwoofer. Per ottenere bassi più intensi, avvicinarlo a una parete (**fig. 15**).

INSTALLAZIONE

Prima di installare i diffusori, verificare che i vani scelti nel soffitto/muro/pavimento siano privi di ostruzioni, come il passaggio di un condotto di aerazione, o di ogni eventuale cavo che rischierebbe di interferire con l'installazione.

I prodotti sono certificati IP55 per una resistenza superiore ad acqua e polvere. Per conservare la loro durata di vita, non sottoporli a scorrimenti d'acqua permanenti e non immergerli mai. Dopo manifestazioni atmosferiche importanti, è consigliabile attendere alcune ore prima di rimettere l'impianto sotto tensione; se lasciato asciugare naturalmente riprenderà il suo funzionamento audio nominale.

OD STONE 8

Il design dell'OD STONE 8 ne consente il posizionamento su qualsiasi superficie senza bisogno di montaggio. Se si desidera, può essere posizionato o fissato mediante il gancio di fissaggio presente sulla base.

LITTORA 200

Istruzioni per l'uso

35

MONTAGGIO A PARETE

OD SAT 5 (fig.7)

Prima di agganciare i prodotti, verificare che i supporti siano resistenti e in perfette condizioni, e che siano in grado di restare tali nel tempo. Per il fissaggio dei supporti da parete (**E**), rivolgersi a un professionista utilizzando unicamente viti e perni idonei ai materiali. Per il montaggio dei diffusori, fissare saldamente il supporto servendosi di viti idonee ai materiali. Per un'installazione più discreta, far passare il cavo attraverso il foro centrale e l'incavo situato sulla sua base (**fig. 16**). Si consiglia di conservare circa 30 cm di cavo per poter effettuare il collegamento in tutta facilità e orientare il diffusore in un secondo tempo. Orientare poi il diffusore nella direzione della zona di ascolto e serrare saldamente i raccordi servendosi delle viti di fissaggio (**fig. 8**).

MONTAGGIO A TERRA

OD SAT 5 (fig. 9)

Il montaggio a terra può avvenire soltanto su supporti di terra o sabbia. Sono esclusi i supporti rigidi in metallo, legno o cemento. Prendere il picchetto in dotazione (**F**) e piantarlo manualmente a circa 4-5 cm da terra. A questo punto, spingerlo verso il basso fino all'arresto, servendosi di un utensile adatto allo scopo. Per un'installazione più discreta, far passare il cavo attraverso il foro centrale e l'apertura presente sulla base del picchetto. Si consiglia di conservare circa 30 cm di cavo per poter effettuare il collegamento in tutta facilità e orientare il diffusore in un secondo tempo. Il picchetto può essere tagliato per installazioni su terreni poco profondi. A tale scopo, sono stati praticati pre-tagli a distanza di 10 e 20 cm per facilitare il compito.

Attenzione: il taglio del picchetto produrrà bordi taglienti, che rischiano di procurare ferite.

Successivamente, orientare il diffusore nella direzione della zona di ascolto e serrare saldamente i raccordi servendosi delle viti di bloccaggio (**fig. 8**).

OD SUB 12

Per alimentare la zona di ascolto nel miglior modo possibile, posizionare l'OD SUB 12 quanto più vicino possibile al centro dell'installazione, evitando bacini d'acqua di qualsiasi tipo (fontane, piscine, depositi d'acqua, ecc.). Per ottenere bassi più intensi, si può avvicinare l'OD SUB 12 al muro (**fig. 15**). Preparare il vano del subwoofer praticando un foro di 330 x 880 x 380 mm (**fig. 10**).

Posizionamento (fig. 10 e 11): Per sfruttare al massimo le capacità del subwoofer, conservare una distanza minima di 7 cm tra il suolo e il lato esterno. Regolare l'altezza del condotto come si preferisce, con un movimento rotatorio nella fase di posizionamento nel vano apposito.

Ricoprire quindi la struttura con circa 2 cm di terra.

Attenzione: il prodotto è destinato unicamente all'uso con la struttura interrata.

COLLEGAMENTI

OD STONE 8

Grazie al suo cavo a 5 fili, l'OD STONE 8 si adatta perfettamente a un'amplificazione da 70/100 V (**fig. 5**) o da 8 Ω (**fig. 4**). A tale scopo, effettuare i collegamenti appropriati utilizzando i raccordi per cavi a tenuta stagna in dotazione (**B**). Per evitare qualsiasi interferenza al segnale, isolare elettricamente i fili non utilizzati, servendosi di materiali idonei.

	+	-	Cortocircuito
8 Ω	Rosso	Grigio	Nessuno
70/100 V	Blu	Giallo	Rosso e verde

OD SAT 5

Il regolamento della potenza dell'OD SAT 5 avviene mediante il selettore a doppia posizione incassato sul retro. Per accedervi, rimuovere la vite situata dietro al satellite (**fig. 6**).

Ogni posizione seleziona due valori. Sarà il tipo di amplificatore collegato al diffusore a determinare la potenza emessa dal diffusore stesso.

LITTORA 200

Istruzioni per l'uso

36

Esempio: In posizione 20 W/40 W, un amplificatore da 70 V eroga 20 W, mentre uno da 100 V eroga 40 W.

8 Ω					
70 V	5 W	10 W	20 W	40 W	OFF
100 V	10 W	20 W	40 W	∅	OFF

8 Ω

Posizione riservata a un amplificatore hi-fi tradizionale a 8Ω.

5 W/100 W, 10 W/20 W, 20 W/40 W e 40 W/∅

In queste posizioni è possibile utilizzare un amplificatore a 70 V o 100 V.

∅ Non usare



Questa posizione impone unicamente l'uso di un amplificatore da 70 V. L'uso di un amplificatore da 100 V rischia di danneggiare sia il diffusore che l'amplificatore.

OFF

Posizione predefinita. Nessun collegamento attivo.

OD SUB 12

Grazie al suo cavo a 5 fili, l'OD SUB 12 si adatta perfettamente a un'amplificazione da 70/100 V (fig. 13) o da 8 Ω (fig. 12). A tale scopo, effettuare i collegamenti appropriati utilizzando i raccordi per cavi a tenuta stagna in dotazione (B).

Per evitare qualsiasi interferenza al segnale, isolare elettricamente i fili non utilizzati, servendosi di materiali idonei.

	+	-	Cortocircuito
8 Ω	Rosso	Grigio	Nessuno
70/100 V	Blu	Giallo	Rosso e verde



PRECAUZIONI SPECIALI

Periodo di rodaggio

Gli altoparlanti utilizzati nei diffusori della gamma Littora sono elementi meccanici complessi: richiedono un periodo di adattamento per poter funzionare al meglio delle loro possibilità e adattarsi alle condizioni di temperatura e umidità del loro ambiente. Questo periodo di rodaggio varia a seconda delle condizioni specifiche e può durare anche qualche settimana. Per velocizzare questa operazione, si consiglia di tenere in funzione i diffusori per una ventina di ore consecutive, a un livello sonoro medio. Una volta che le caratteristiche dei diffusori Littora si sono completamente stabilizzate, si potrà godere a pieno delle loro prestazioni.

Condizioni di garanzia

Tutti gli altoparlanti Focal sono coperti da garanzia emessa dal distributore ufficiale Focal del tuo paese. Il tuo distributore potrà fornirti tutti i dettagli relativi alle condizioni di garanzia. La copertura della garanzia comprende quanto concesso dalla garanzia legale in forza nel paese in cui è stata emessa la fattura d'acquisto originale.

	<p>Símbolo de advertencia. Este símbolo tiene por objeto advertir al usuario de la existencia de instrucciones importantes en el manual de utilización relativas a la manipulación, el uso y el mantenimiento del aparato.</p>	
<ol style="list-style-type: none"> 1. Lea estas instrucciones. 2. Conserve estas instrucciones. 3. Observar todas las advertencias. 4. Respete todas las instrucciones. 5. Después de desembalar el producto, no dejar el embalaje al alcance de los niños (riesgo de asfixia). 6. Limpiar únicamente con un paño seco. 7. No obstruir ningún orificio de ventilación. Instalar el aparato según las instrucciones del fabricante. 8. No instalar el aparato a proximidad de fuentes de calor (aparatos de cocina, llamas, etc.) ni de cualquier otro dispositivo que disipe calor (amplificadores incluidos). El equipo no debe exponerse a temperaturas superiores a 65° C. 9. Utilizar únicamente los accesorios recomendados por el fabricante. 10. Si se suministra el cableado, utilícelo correctamente como se indica en las instrucciones, sin sustituirlo ni modificarlo. 11. El modo de instalación y fijación de los altavoces en cualquier tipo de superficie (con soportes, anclajes en el suelo, etc.) debe responder a las condiciones y normas de instalación, equipamiento, seguridad y cableado aplicables a las superficies o soportes de los que se trate. Además, los equipos pueden vibrar y deteriorar el soporte en el que están fijados. Por este motivo, la instalación deberá confiarse a un profesional cualificado familiarizado con las normas de montaje y de seguridad. Focal no proporciona ninguna garantía de compatibilidad con soportes o montajes específicos, y la instalación de los altavoces es responsabilidad exclusiva del cliente. Focal no puede asumir ningún tipo de responsabilidad en caso de incidentes, accidentes o consecuencias y daños de cualquier naturaleza relacionados con la instalación de los altavoces. 	<ol style="list-style-type: none"> 12. Utilizar únicamente los medios de manutención, pies, tripodes, soportes o mesas recomendados por el fabricante o vendidos con el aparato.. Cuando se utilice un carro, extremar la prudencia al desplazarlo con el aparato para evitar posibles lesiones debidas a su vuelco. <div style="text-align: center;">  </div> <ol style="list-style-type: none"> 13. Cualquier operación de mantenimiento deberá confiarse a un profesional cualificado. El mantenimiento del aparato será necesario siempre que se produzcan incidentes como el deterioro del cable o el enchufe de alimentación, la introducción de objetos y el derrame de líquidos en el interior del aparato y el mal funcionamiento o la caída del equipo. 14. Después de cualquier intervención o reparación, solicitar al técnico de mantenimiento la realización de pruebas para garantizar que el equipo funciona en condiciones de seguridad. 15. Si un equipo sufre algún tipo de daño, su certificación IP perderá su validez, y cualquier contacto del equipo con sustancias líquidas o sólidas podría entrañar un riesgo para el usuario o provocar daños en otros aparatos electrónicos conectados al equipo. 16. Tenga precaución con los elementos enterrados, semienterrados o que floren en la superficie del suelo, ya que pueden ser obstáculos con riesgo de impactos o caídas. No deje que se acerquen niños ni personas vulnerables. 	<ol style="list-style-type: none"> 17. Algunos usuarios carecen de la autonomía necesaria para utilizar solos el equipo sin peligro, en particular los niños menores de 14 años y las personas que presentan determinados tipos de discapacidad. Dichos usuarios deberán estar obligatoriamente vigilados y acompañados durante la utilización del aparato. 18. Para evitar posibles daños auditivos, no escuche los altavoces a un nivel sonoro elevado durante largos períodos de tiempo. La escucha de altavoces con mucha potencia puede causar daños en el oído y provocar trastornos auditivos (sordera temporal o permanente, zumbidos en los oídos, acúfenos, hiperacusia). La exposición de los oídos a un volumen excesivo (superior a 85 dB) durante más de una hora puede provocar daños auditivos irreversibles. <div style="text-align: center;">  </div>



El modo de instalación y fijación de los altavoces en cualquier tipo de superficie (con soportes, anclajes en el suelo, etc.) debe responder a las condiciones y normas de instalación, equipamiento, seguridad y cableado aplicables al soporte del que se trate. Además, los equipos pueden vibrar y deteriorar el soporte en el que están fijados. Por este motivo, la instalación deberá confiarse a un profesional cualificado familiarizado con las normas de montaje y de seguridad. Focal no proporciona ninguna garantía de compatibilidad con soportes o montajes específicos, y la instalación de los altavoces es responsabilidad exclusiva del cliente. Focal no puede asumir ningún tipo de responsabilidad en caso de incidentes, accidentes o consecuencias y daños de cualquier naturaleza relacionados con la instalación de los altavoces.

LITTORA 200

Manual de utilización

38

Para validar la garantía Focal-JMLab, ahora también puede registrar su producto en línea: www.focal.com/garantie



Acaba de adquirir un producto Focal y se lo agradecemos. Le damos la bienvenida a nuestro universo, el de la Alta Fidelidad. La innovación, la tradición, la excelencia y el placer son nuestros valores; nuestro único objetivo es ofrecerle un sonido puro, fiel y lleno de matices. Para aprovechar al máximo las características de este equipo, le aconsejamos que lea estas instrucciones y que las conserve después en un lugar seguro para consultarlas posteriormente.

Contenido del embalaje

OD STONE 8 (fig. 1)

- 1 x bafle
- 1 x rejilla circular
- 1 x conector de empalme estanco
- 1 x guía de inicio rápido QuickStart (guía rápida de inicio)
- 1 x instrucciones de seguridad y condiciones de garantía

OD SAT 5 (fig. 2)

- 1 x bafle
- 3 x conectores de empalme estancos
- 2 x tornillos
- 1 x soporte mural
- 1 x piqueta
- 1 x guía de inicio rápido QuickStart (guía rápida de inicio)
- 1 x instrucciones de seguridad y condiciones de garantía

OD SUB 12 (fig. 3)

- 1 x cajón de graves
- 3 x conectores de empalme estancos
- 1 x guía de inicio rápido QuickStart (guía rápida de inicio)
- 1 x instrucciones de seguridad y condiciones de garantía

Características destacadas:

OD STONE 8

- Diseño moderno y elegante perfectamente adaptado a sus espacios de exterior
- Concepción técnica certificada IP55 (agua y polvo)
- Woofer 8" con membrana Iris IP y tweeter 1" de cúpula invertida con perfil "M" de aluminio
- Bucle de sujeción
- Compatible 8 Ω /70 V/100 V
- Compatible con el OD SAT 5 y el OD SUB 12 para completar el sistema

OD SAT 5

- Diseño discreto perfectamente adaptado a sus espacios de exterior
- Concepción técnica certificada IP55 (agua y polvo)
- Woofer 5" con membrana Iris IP y tweeter 1" de cúpula invertida con perfil "M" de aluminio
- Soportes de instalación incluidos (paredes y suelos)
- Compatible 8 Ω /70 V/100 V
- Compatible con el OD SUB 12 para potenciar los bajos

OD SUB 12

- Concepción robusta
- Concepción técnica certificada IP55 (agua y polvo)
- Woofer 12" con membrana Iris IP: Graves profundos y potentes (400 W)
- Altura ajustable
- Compatible con el OD STONE 8 y el OD SAT 5 para completar el sistema

LITTORA 200

Manual de utilización

39

ELECCIÓN DEL AMPLIFICADOR

En instalaciones con amplificación de 8 Ω :

Sus altavoces no corren el riesgo de deteriorarse debido a un exceso de potencia del amplificador, sino, al contrario, debido a una potencia insuficiente. En tal caso, si el volumen es demasiado alto, el amplificador satura y genera señales parásitas que pueden estropear el tweeter. La capacidad dinámica y la definición de los bafles Littora son suficientemente altas para resaltar las cualidades y los defectos del amplificador al que están conectados. Su distribuidor podrá orientarle en función de sus preferencias y su presupuesto.

En instalaciones con amplificación de 70V/100 V:

Para evitar posibles sobrecargas o daños en los equipos Littora, se recomienda utilizar un amplificador cuya potencia sea un 20 % superior a la potencia total de la instalación. Su distribuidor podrá aconsejarle en función de sus preferencias y su presupuesto.



Un amplificador asociado con un transformador de 70/100 V puede generar tensiones peligrosas cuando se utiliza a la máxima potencia. Para evitar el riesgo de electrocución, desconecte siempre la alimentación del amplificador y del transformador antes de cualquier manipulación.

Respete las recomendaciones y las instrucciones de configuración de su amplificador para conectar correctamente sus bafles Littora 200.

Selección de cables

Seleccione cables de buena calidad y de sección adecuada para la longitud de la instalación: su distribuidor podrá aconsejarle.

POSICIÓN DE LOS ALTAVOCES

OD STONE 8 / OD SAT 5

Los bafles deberán distribuirse espaciados regularmente en línea o en arco de círculo para cubrir lo mejor posible la zona de escucha. Para una zona de escucha de entre 2 m y 6 m, la separación entre dos altavoces será de 2 m como mínimo (**fig. 14**). No obstante, es posible modificar las distancias para encontrar el compromiso ideal en función de cada configuración particular.

OD SUB 12

Para alimentar la zona de escucha de manera óptima, sitúe el OD SUB 12 lo más cerca posible del centro de la instalación, evitando los puntos de agua (fuentes, piscina, corrientes subterráneas, etc.). La zona de escucha ideal estará situada en un radio de 6 m alrededor del subwoofer. Para potenciar los bajos, acérquelo a una pared (**fig. 15**).

INSTALACIÓN

Antes de instalar los bafles, asegúrese de que su ubicación correspondiente en el techo, pared o suelo no esté obstaculizada por el paso de conductos de aireación, o cables que puedan dificultar la instalación.

Estos productos están certificados IP55, lo que garantiza una elevada resistencia al agua y al polvo. Para preservar su vida útil, no los exponga a un flujo de agua continuo y no los sumerja nunca. Después de una lluvia importante, es conveniente esperar algunas horas antes de volver a conectar la instalación; el secado natural hará que los altavoces vuelvan a sus condiciones nominales de escucha.

OD STONE 8

El diseño del OD STONE 8 permite ponerlo en cualquier superficie sin necesidad de montaje. Puede colocarlo sin más o fijarlo con el bucle de sujeción previsto en la base.

LITTORA 200

Manual de utilización

40

MONTAJE MURAL

OD SAT 5 (fig. 7)

Antes de fijar los equipos, verifique que sus soportes son resistentes y se encuentran en perfecto estado, y que son adecuados para permanecer así con el tiempo. Para instalar los soportes murales (E), recurra a un profesional y utilice únicamente tornillos y tacos adaptados al material. Para el montaje de los baffles, fije sólidamente el soporte con tornillos adaptados al material. Para una instalación más discreta, se recomienda pasar el cable por el orificio central y por la muesca de la base (fig. 16). Conserve un margen de al menos 30 cm de cable para poder realizar fácilmente la conexión y orientar después el baffle. A continuación, oriente el baffle hacia la zona de escucha y apriete firmemente las articulaciones con los tornillos de bloqueo (fig. 8).

MONTAJE EN EL SUELO

OD SAT 5 (fig. 9)

El montaje en el suelo solo es posible en superficies de tierra o arena. Los suelos rígidos de metal, madera u hormigón quedan excluidos. Tome la piqueta (F) suministrada y clávela a mano unos 4-5 cm en el suelo. A continuación, entierre la piqueta hasta el tope con una herramienta adecuada. Para una instalación más discreta, se recomienda pasar el cable por el orificio central y la abertura que hay en la base de la piqueta. Conserve un margen de al menos 30 cm de cable para poder realizar fácilmente la conexión y orientar después el baffle. La piqueta se puede seccionar para instalarla en terrenos poco profundos. Para ello, cuenta con muescas a 10 y 20 cm que facilitan el corte.

Atención: al seccionar la piqueta se generarán bordes cortantes que pueden provocar lesiones.

A continuación, oriente el baffle hacia la zona de escucha y apriete firmemente las articulaciones con los tornillos de bloqueo (fig. 8).

OD SUB 12

Para alimentar la zona de escucha de manera óptima, sitúe el OD SUB 12 lo más cerca posible del centro de la instalación, evitando los puntos de agua (fuentes, piscina, corrientes subterráneas, etc.). Para potenciar los bajos, puede acercar el OD SUB 12 a una pared (fig. 15). Prepare el emplazamiento del sub excavando una zanja de 330 x 880 x 380 mm (fig. 10).

Posicionamiento (fig. 10 y 11): Para disfrutar plenamente de las capacidades del sub, deje un espacio mínimo de 7 cm entre el suelo y su superficie externa. Ajuste la altura de la salida de aire como desee, haciéndola rotar cuando la coloque en su emplazamiento.

A continuación, recubre el conjunto con aproximadamente 2 cm de tierra.

Atención: Este producto solo está destinado a funcionar enterrado.

CONEXIONES

OD STONE 8

Con su cable de 5 conductores, el OD STONE 8 se adapta perfectamente a los sistemas de amplificación de 70/100 V (fig. 5) y de 8 Ω (fig. 4). Para ello, realice las conexiones apropiadas con los conectores de empalme estancos suministrados (B). Para evitar perturbaciones de la señal, aisle eléctricamente con el material adecuado los conductores que no se utilicen.

	+	-	Cortocircuito
8 Ω	Rojo	Gris	Ninguno
70/100 V	Azul	Amarillo	Rojo y verde

OD SAT 5

El ajuste de potencia del OD SAT 5 se efectúa con el selector de doble posición de la parte trasera. Para acceder a él, retire el tornillo trasero del satélite (fig. 6).

En cada posición se seleccionan dos valores. La potencia del altavoz vendrá determinada por el tipo amplificador al que esté conectado.

LITTORA 200

Manual de utilización

41

Ejemplo: En la posición 20 W/40 W, un amplificador de 70 V entregará 20 W, y un amplificador de 100 V entregará 40 W.

8 Ω					
70 V	5 W	10 W	20 W	40 W	OFF
100 V	10 W	20 W	40 W	⊖	OFF

8 Ω

Posición destinada a amplificadores de alta fidelidad convencionales de 8 Ω.

5 W/100 W, 10 W/20 W, 20 W/40 W y 40 W/⊖

En esta posiciones podrá utilizar un amplificador de 70 o 100 V.

⊖ No utilizar



Esta posición exige la utilización exclusiva de un amplificador de 70 V. El uso de un amplificador de 100 V podría dañar tanto el bafle como el amplificador.

OFF

Posición por defecto. Ninguna conexión está activa.

OD SUB 12

Con su cable de 5 conductores, el OD SUB 12 se adapta perfectamente a los sistemas de amplificación de 70/100 V (fig. 13) y de 8 Ω (fig. 12). Para ello, realice las conexiones apropiadas con los conectores de empalme estancos suministrados (B). Para evitar perturbaciones de la señal, aisle eléctricamente con el material adecuado los conductores que no se utilicen.

	+	-	Cortocircuito
8 Ω	Rojo	Gris	Ninguno
70/100 V	Azul	Amarillo	Rojo y verde

PRECAUCIONES PARTICULARES



Período de rodaje

Los altavoces utilizados en los bafles de la gama Littora son elementos mecánicos complejos que requieren un período de adaptación para funcionar de manera óptima y adecuarse a las condiciones ambientales de temperatura y humedad. Este período de rodaje varía en función de las condiciones particulares de uso y puede durar varias semanas. Para acelerar este proceso, le recomendamos que haga funcionar sus altavoces durante aproximadamente veinte horas consecutivas. Una vez que las características de los altavoces se hayan estabilizado, podrá disfrutar plenamente de las prestaciones de sus bafles Littora.

Condiciones de garantía

Todos los altavoces Focal están cubiertos por una garantía preparada por el distribuidor oficial de Focal en su país. Su distribuidor le proporcionará todos los detalles acerca de las condiciones de la garantía. La extensión de la garantía cubre al menos todo lo contemplado por una garantía legal en vigor en el país en el cual se expidió la factura oficial de compra.

ES

	<p>Símbolo de advertências. Este símbolo tem como objetivo informar o utilizador da presença de instruções importantes mencionadas no manual de utilização e relativas à manipulação, instalação e manutenção do dispositivo.</p>	
<ol style="list-style-type: none"> 1. Leia estas instruções. 2. Conserve estas instruções. 3. Respeite todos os avisos. 4. Siga todas as instruções. 5. Antes de desembalar o produto, certifique-se de que coloca a embalagem fora do alcance de crianças, esta apresenta um risco de asfixia. 6. Limpe apenas com um pano seco. 7. Não obstrua nenhum orifício de ventilação. Instale o dispositivo de acordo com as instruções do fabricante. 8. Não instale o dispositivo próximo de uma fonte de calor, (por exemplo, um fogão, uma chama, etc.) ou de qualquer outro dispositivo (incluindo amplificadores) que espalhe calor. O aparelho não deve ser exposto a uma temperatura superior a 65°C. 9. Utilize apenas os acessórios recomendados pelo fabricante. 10. Se forem fornecidos cabos ou cablagens, utilize-os de forma adequada conforme indicado nestas instruções, sem os substituir ou alterar. 11. As modalidades de instalação e fixação das colunas em qualquer superfície (suporte, fixação no solo, etc.) cumprem as condições e normas de instalação, planeamento, segurança e cablagem em vigor aplicáveis às superfícies e/ou aos suportes em questão. Além disso, os produtos podem vibrar e danificar os suportes em que se encontram fixados. Como tal, a operação de instalação deve ser realizada por um profissional qualificado e informado quanto às normas de instalação e segurança. A Focal não fornece qualquer garantia de adequação a um determinado suporte ou instalação, sendo a instalação das colunas da exclusiva responsabilidade do cliente. Assim, a Focal não assumirá qualquer tipo de responsabilidade em caso de incidente, acidente e/ou qualquer outra consequência ou dano de qualquer natureza associados à instalação das colunas. 	<ol style="list-style-type: none"> 12. Utilize apenas os dispositivos de manutenção adaptados, carros de deslocamento, pés, tripés, suportes ou mesas recomendados pelo fabricante ou vendidos com o dispositivo. Quando for utilizado um carro de deslocamento, redobre a atenção durante a deslocação do conjunto carro/dispositivo de forma a evitar quaisquer lesões devido a quedas. <div style="text-align: center;">  </div> <ol style="list-style-type: none"> 13. Todos os serviços de manutenção devem ser realizados por técnicos qualificados. É necessário efetuar um serviço de manutenção no seguimento de qualquer dano causado no dispositivo, como deterioração do cabo ou da ficha de alimentação, inserção de objetos ou derramamento de líquidos no interior do dispositivo, avaria ou queda do dispositivo. 14. Após uma intervenção ou reparação do dispositivo, solicite ao técnico de manutenção que efetue testes para verificar se o produto funciona em segurança. 15. Se um produto apresentar qualquer tipo de dano, a sua certificação IP deixará de ser válida, podendo assim qualquer contacto de líquidos ou sólidos com o produto representar um perigo para o utilizador ou danificar um outro dispositivo eletrónico ligado ao produto. 16. Cuidado com os elementos enterrados, semienterrados ou junto à superfície do solo; estes representam um risco de obstrução, choque, e/ou queda. Não permita a aproximação de crianças ou de pessoas vulneráveis. 	<ol style="list-style-type: none"> 17. Certos utilizadores não dispõem de autonomia suficiente para utilizar o produto sozinhos sem riscos, nomeadamente, crianças com menos de 14 anos e pessoas que apresentem determinadas deficiências. Estes têm de ser obrigatoriamente vigiados e acompanhados durante a utilização do dispositivo. 18. Para evitar eventuais lesões auditivas, não ouça música nas colunas com um volume elevado durante períodos prolongados. A utilização das colunas com potências elevadas pode provocar lesões nos ouvidos do utilizador e causar problemas auditivos (surdez temporária ou definitiva, zumbido nos ouvidos, tinido, hiperacusia). A exposição dos ouvidos a volumes excessivos (superiores a 85 dB) durante mais de uma hora pode provocar danos irreversíveis na audição. <div style="text-align: center;">  </div>



As modalidades de instalação e fixação das colunas em qualquer superfície (suporte, fixação no solo, etc.) cumprem as condições e normas de instalação, planeamento, segurança e cablagem em vigor aplicáveis às superfícies e/ou aos suportes em questão. Além disso, os produtos podem vibrar e danificar os suportes em que se encontram fixados. Como tal, a operação de instalação deve ser realizada por um profissional qualificado e informado quanto às normas de instalação e segurança. A Focal não fornece qualquer garantia de adequação a um determinado suporte ou instalação, sendo a instalação das colunas da exclusiva responsabilidade do cliente. Assim, a Focal não assumirá qualquer tipo de responsabilidade em caso de incidente, acidente e/ou qualquer outra consequência ou dano de qualquer natureza associados à instalação das colunas.

LITTORA 200

Manual de utilização

43

Para validar a garantia Focal-JMLab, agora é possível registar o seu produto online: www.focal.com/garantie



Acabou de adquirir um produto Focal e agradecemos a sua preferência. Seja bem-vindo ao nosso universo, o da alta-fidelidade. Inovação, tradição, excelência e prazer são os nossos valores; o nosso único objetivo é proporcionar-lhe um som puro, fiel e rico. Para aproveitar todo o desempenho deste produto, recomendamos que leia as instruções neste manual e, em seguida, o conserve cuidadosamente para futura referência.

Conteúdo da embalagem

OD STONE 8 (fig. 1)

- 1 x coluna
- 1 x grelha circular
- 1 x união de cabos estanques
- 1 x guia de início rápido (manual de início rápido)
- 1 x recomendações de segurança e condições de garantia

OD SAT 5 (fig. 2)

- 1 x coluna
- 3 x uniões de cabos estanques
- 2 x parafusos
- 1 x suporte de parede
- 1 x estaca
- 1 x guia de início rápido (manual de início rápido)
- 1 x recomendações de segurança e condições de garantia

OD SUB 12 (fig. 3)

- 1 x subwoofer
- 3 x uniões de cabos estanques
- 1 x guia de início rápido (manual de início rápido)
- 1 x recomendações de segurança e condições de garantia

Principais características:

OD STONE 8

- Design moderno e elegante que se adapta perfeitamente ao seu exterior
- Conceção técnica certificada IP55 (água e poeira)
- Woofer de 8" com membrana Iris IP e Tweeter de 1" de cúpula invertida com perfil "M" em alumínio
- Fecho
- Compatível 8 Ω /70 V/100 V
- Compatível com OD SAT 5 e OD SUB 12 para um sistema completo

OD SAT 5

- Design discreto que se adapta perfeitamente ao seu exterior
- Conceção técnica certificada IP55 (água e poeira)
- Woofer de 5" com membrana Iris IP e Tweeter de 1" de cúpula invertida com perfil "M" em alumínio
- Suportes fornecidos para instalação no chão ou na parede
- Compatível 8 Ω /70 V/100 V
- Compatível com OD SUB 12 para mais baixos

OD SUB 12

- Conceção robusta
- Conceção técnica certificada IP55 (água e poeira)
- Woofer de 12" com membrana Iris IP: Um grave profundo e potente de 400 W
- Altura regulável
- Compatível com OD STONE 8 e OD SAT 5 para um sistema completo

PT

LITTORA 200

Manual de utilização

44

ESCOLHA DO AMPLIFICADOR

Com uma configuração de amplificador de 8 Ω :

Não é o excesso, mas antes a falta de potência de um amplificador que pode deteriorar a coluna ou os altifalantes. Com efeito, se o volume for muito elevado, o amplificador satura e produz sinais estranhos que podem destruir o tweeter. A capacidade dinâmica e a definição das colunas Littora são suficientemente elevadas para demonstrar as qualidades e os defeitos dos amplificadores que lhes estão associados. O seu revendedor saberá orientá-lo em função dos seus gostos e do seu orçamento.

Com uma configuração de Amplificador de 70 V/100 V:

Recomenda-se a utilização de um amplificador com uma potência 20% superior à potência total da instalação para evitar sobrecargas ou danos nos produtos Littora. O seu revendedor saberá aconselhá-lo em função dos seus gostos e do seu orçamento.



Um amplificador utilizado na potência máxima com um transformador de 70 V/100 V pode gerar tensões perigosas. Desligue sempre a alimentação do amplificador e do transformador antes de qualquer manuseamento para evitar risco de eletrocução.

Cumprir as recomendações e instruções/configuração do amplificador para ligar corretamente cada coluna Littora 200.

Escolha dos cabos

Opte por cabos de qualidade e de dimensões adequadas ao comprimento e a uma instalação no exterior; o seu revendedor saberá aconselhá-lo.

POSICIONAMENTO DAS COLUNAS

OD STONE 8/OD SAT 5

As colunas devem ser colocadas em linha ou em círculo de maneira homogênea para abranger da melhor forma a área de audição. O espaço entre as duas colunas deverá ter, no mínimo, 2 m para uma área de audição entre 2 m e 6 m (**fig. 14**). Todavia, as distâncias podem variar de modo a encontrar o equilíbrio ideal em função das condições de organização.

OD SUB 12

Para alimentar a área de audição de maneira ideal, coloque a OD SUB 12 mais próxima do centro de instalação evitando locais com água (fontes, piscinas, depósitos de água, etc.). A área de audição ideal corresponde a um raio de 6 m à volta do produto. Para obter mais baixos, deve ficar próximo de uma parede (**fig. 15**).

INSTALAÇÃO

Antes de instalar as colunas, certifique-se de que os espaços escolhidos no teto/parede/chão não estão obstruídos pela passagem de uma conduta de ventilação, por exemplo, ou por cabos que possam dificultar a instalação.

Estes produtos dispõem de certificação IP55, para resistência melhorada à água e a poeiras. Para preservar a respetiva vida útil, não submeta o produto a fluxos de água permanentes e nunca o deixe ficar submerso. Após a ocorrência de alguma intempérie significativa, convém aguardar algumas horas antes de voltar a ligar a fonte de alimentação; uma secagem natural permitirá obter novamente um funcionamento de áudio normal.

OD STONE 8

O design da OD STONE 8 permite que seja colocada em qualquer superfície sem montagem. Consoante o pretendido, pode ser colocada ou fixada com o fecho situado na base.

LITTORA 200

Manual de utilização

45

MONTAGEM NA PAREDE

OD SAT 5 (fig. 7)

Antes de proceder à fixação dos produtos, verifique se os suportes são resistentes, estão em bom estado e se são adequados para garantir a durabilidade necessária. Para fixar os suportes de parede (**E**), consulte um profissional e utilize apenas parafusos e buchas adequados aos materiais. Para montar as colunas, fixe firmemente o suporte utilizando os parafusos adequados aos materiais. Para obter uma instalação mais discreta, passe o cabo através do orifício central e do entalhe situado na base (**fig. 16**). Certifique-se de que deixa cerca de 30 cm de cabo de modo a poder fazer a ligação facilmente e orientar a coluna depois. Depois, oriente a coluna em direção à área de audição e aperte firmemente as articulações com os parafusos de bloqueio (**fig. 8**).

MONTAGEM NO CHÃO

OD SAT 5 (fig. 9)

A montagem no chão só pode ser efetuada em piso de terra ou de areia. São excluídos os pisos rígidos em metal, madeira ou betão. Pegue na estaca (**F**) fornecida e coloque-a à mão a cerca de 4-5 cm do chão. Empurre a estaca até ao fim com uma ferramenta de manutenção adequada. Para obter uma instalação mais discreta, passe o cabo através do orifício central e da abertura situada na base da estaca. Certifique-se de que deixa cerca de 30 cm de cabo de modo a poder fazer a ligação facilmente e orientar a coluna depois. A estaca pode ser cortada para instalações em terrenos pouco profundos. Para o efeito, existem entalhes a 10 e 20 cm de modo a facilitar o corte.

Atenção: a divisão da estaca vai criar extremidades afiadas que podem provocar lesões.

Depois, oriente a coluna em direção à área de audição e aperte firmemente as articulações com os parafusos de bloqueio (**fig. 8**).

OD SUB 12

Para alimentar a área de audição de maneira ideal, coloque a OD SUB 12 mais próxima do centro de instalação evitando locais com água (fontes, piscinas, depósitos de água, etc.). Para obter mais baixos, é possível aproximar a OD SUB 12 de uma parede (**fig. 15**). Prepare o local do produto fazendo um orifício de 330 x 880 x 380 mm (**fig. 10**).

Posicionamento (fig. 10 e 11): Para beneficiar integralmente das capacidades do produto, certifique-se de que há um espaço mínimo de 7 cm entre o chão e a respetiva parte externa. Ajuste a altura da abertura de modo conveniente rodando-a enquanto a posiciona no respetivo local.

Depois, cubra o corpo com cerca de 2 cm de terra.

Atenção: Este produto destina-se a ser utilizado apenas com a estrutura enterrada.

LIGAÇÕES

OD STONE 8

Com o seu cabo de 5 filamentos, a OD STONE 8 adapta-se perfeitamente a uma amplificação de 70/100 V (**fig. 5**) ou de 8 Ω (**fig. 4**). Para tal, efetue as ligações adequadas com as uniões de cabos estanques fornecidas (**B**). Para evitar qualquer perturbação do sinal, isole ao nível elétrico com material adequado os filamentos que não são utilizados.

	+	-	Curto-circuito
8 Ω	Vermelho	Cinzento	Nenhum
70/100 V	Azul	Amarelo	Vermelho e Verde

OD SAT 5

A definição da potência da OD SAT 5 é efetuada com o seletor de duas posições na parte traseira. Para aceder ao mesmo, retire o parafuso na parte traseira do satélite (**fig. 6**).

Cada posição seleciona dois valores. É o tipo de amplificador ligado à coluna que determina a potência emitida pela coluna.

LITTORA 200

Manual de utilização

46

Exemplo: Na posição 20 W/40 W, um amplificador de 70 V gera 20 W enquanto um amplificador de 100 V gera 40 W.

8 Ω					
70 V	5 W	10 W	20 W	40 W	OFF
100 V	10 W	20 W	40 W	⊖	OFF

8 Ω

Posição dedicada a um amplificador hi-fi tradicional de 8 Ω.

5 W/100 W, 10 W/20 W, 20 W/40 W e 40 W/⊖

Nestas posições, pode utilizar um amplificador de 70 V ou 100 V.

⊖ Do not use



Esta posição requer a utilização exclusiva de um amplificador de 70 V. A utilização de um amplificador de 100 V pode danificar a coluna e o amplificador.

OFF

Posição predefinida. Nenhuma ligação ativa.

OD SUB 12

Com o seu cabo de 5 filamentos, a OD SUB 12 adapta-se perfeitamente a uma amplificação de 70/100 V (**fig. 13**) ou de 8 Ω (**fig. 12**). Para tal, efetue as ligações adequadas com as uniões de cabos estanques fornecidas (**B**).

Para evitar qualquer perturbação do sinal, isole ao nível elétrico com material adequado os filamentos que não são utilizados.

	+	-	Curto-circuito
8 Ω	Vermelho	Cinzento	Nenhum
70/100 V	Azul	Amarelo	Vermelho e Verde



CUIDADOS ESPECIAIS

Período de rodagem

Os altifalantes utilizados nas colunas da gama Littora são elementos mecânicos complexos, que requerem um período de adaptação para funcionarem da melhor forma possível e se adaptarem às condições de temperatura e de humidade do seu ambiente. Este período de rodagem varia conforme as condições observadas e pode prolongar-se durante algumas semanas. Para acelerar esta operação, recomendamos que ponha as colunas a funcionar durante cerca de vinte horas consecutivas, com um nível sonoro médio. Logo que as características da coluna estiverem totalmente estabilizadas, poderá desfrutar integralmente do desempenho das suas colunas Littora.

Condições de garantia

Todas as colunas Focal estão cobertas pela garantia elaborada pelo distribuidor oficial da Focal no seu país. O seu distribuidor pode fornecer-lhe todas as informações relativas às condições da garantia. A cobertura da garantia abrange pelo menos o concedido pela garantia legal em vigor no país onde a fatura de compra original foi emitida.

	<p>Belangrijke symbolen. Dit symbool wordt gebruikt om de gebruiker erop te wijzen dat belangrijke instructies volgen in de handleiding over het gebruik en onderhoud van het apparaat.</p>	
<ol style="list-style-type: none"> 1. Lees deze instructies goed door. 2. Bewaar deze instructies goed. 3. Neem alle waarschuwingen in acht. 4. Volg alle instructies zorgvuldig op. 5. Houd de verpakking na het uitpakken buiten het bereik van kinderen, omdat deze materialen het risico op verstikking met zich kunnen meebrengen. 6. Uitsluitend reinigen met een droge doek. 7. Voorkom dat de ventilatieopeningen worden geblokkeerd. Installeer het apparaat overeenkomstig de instructies van de fabrikant. 8. Plaats het apparaat niet in de buurt van een warmtebron (bijv. kookstel, open vuur etc.) of andere apparatuur (waaronder versterkers) die warmte afgeven. Het apparaat mag niet worden blootgesteld aan een temperatuur van meer dan 65°C. 9. Gebruik alleen de door de fabrikant aanbevolen accessoires. 10. Als snoeren of kabelbundels worden meegeleverd, gebruik ze dan op de juiste manier zoals vermeld in deze gebruiksaanwijzing, vervang ze niet voor andere kabels en breng geen wijzigingen aan. 11. De installatie en montage van de speakers op welk soort oppervlak dan ook (steunen, verankering in de vloer etc.) moet plaatsvinden overeenkomstig de voorwaarden en normen inzake installatie, inrichting, veiligheid en bekabeling die van toepassing zijn voor de betreffende steunen en/of oppervlakken. Houd er rekening mee dat de producten kunnen trillen en de steunen waarop ze zijn gemonteerd kunnen beschadigen. Om die reden moeten de betreffende installatiewerkzaamheden worden uitgevoerd door een gekwalificeerd vakman die bekend is met alle installatie- en veiligheidsnormen. 	<p>Focal biedt geen garantie betreffende steunen of montage, dit valt onder de exclusieve verantwoordelijkheid van de klant. Om die reden kan Focal geen enkele aansprakelijkheid aanvaarden in het geval van een incident, een ongeval en/of enige andere gevolgen of schade van welke aard dan ook veroorzaken die verband houden met de installatie van de speakers.</p> <p>12. Gebruik alleen door de fabrikant aanbevolen transportmiddelen, karren, standaarden, statieven, beugels of tafels of die met het apparaat worden verkocht. Wanneer u een kar gebruikt, wees dan extra voorzichtig bij het verplaatsen van de combinatie kar en apparaat, om te voorkomen dat u verwond raakt doordat het geheel omvalt.</p>  <p>13. Alle soorten onderhoud moeten worden uitgevoerd door een gekwalificeerde partij. Onderhoud is noodzakelijk als het apparaat schade heeft opgelopen, in welke vorm dan ook, wanneer de kabel of het netsnoer zijn beschadigd, als er vreemde voorwerpen zijn ingebracht, als het apparaat is blootgesteld aan vloeistoffen, als het apparaat slecht functioneert of als het is gevallen.</p> <p>14. Vraag de onderhoudsmonteur nadat hij het apparaat heeft onderhouden of gerepareerd om te controleren of het product veilig functioneert.</p>	<p>15. Indien sprake is van schade is de IP-certificering niet langer van toepassing en elk contact met vloeistof of een vaste stof met het product kan dan een risico vormen voor de gebruiker, of tot schade leiden aan een eventueel elektronisch apparaat dat op het product is aangesloten.</p> <p>16. Pas op voor elementen die zich in, half onder of gelijk met het grondoppervlak bevinden, deze vormen een risico op belemmering, schokken en/of vallen. Houd kinderen of hulpbehoevende mensen hiervan uit de buurt.</p> <p>17. Voor sommige gebruikers brengt het zelfstandig gebruik van het product risico's met zich mee, met name voor kinderen onder de 14 jaar en mensen met bepaalde beperkingen. Zorg er daarom voor dat deze gebruikers het product uitsluitend onder toezicht gebruiken.</p> <p>18. Zet uw speakers niet gedurende langere tijd op een hoog volume om eventuele gehoorschade te voorkomen. Als u gedurende langere tijd naar de speakers op hoog volume luistert, kan dit uw oren beschadigen en gehoorproblemen veroorzaken (tijdelijke of permanente doofheid, oorsuizen, tinnitus, hyperacusis). Wanneer u uw oren langer dan een uur blootstelt aan hard geluid (meer dan 85 dB) kan uw gehoor permanent worden beschadigd.</p> 



De installatie en montage van de speakers op welk soort oppervlak dan ook (steunen, verankering in de vloer etc.) moet plaatsvinden overeenkomstig de voorwaarden en normen inzake installatie, inrichting, veiligheid en bekabeling die van toepassing zijn voor de betreffende steunen en/of oppervlakken. Houd er rekening mee dat de producten kunnen trillen en de steunen waarop ze zijn gemonteerd kunnen beschadigen. Om die reden moeten de betreffende installatiewerkzaamheden worden uitgevoerd door een gekwalificeerd vakman die bekend is met alle installatie- en veiligheidsnormen. Focal biedt geen garantie betreffende steunen of montage, dit valt onder de exclusieve verantwoordelijkheid van de klant. Om die reden kan Focal geen enkele aansprakelijkheid aanvaarden in het geval van een incident, een ongeval en/of enige andere gevolgen of schade van welke aard dan ook veroorzaken die verband houden met de installatie van de speakers.

LITTORA 200

Handleiding

48

Voor garantievalidatie Focal -JMLab
Het is nu mogelijk om het product online te registreren: www.focal.com/garantie



Bedankt dat u hebt gekozen voor een product van Focal. We heten u van harte welkom in ons hifi-universum. Wij staan voor innovatie, traditie, kwaliteit en plezier, en ons enige doel is het creëren van een pure, getrouwe en rijke luisterervaring voor onze klanten. Neem de instructies in deze handleiding grondig door om volop te kunnen genieten van uw product. Bewaar de handleiding vervolgens zorgvuldig voor later gebruik.

Inhoud van verpakking:

OD STONE 8 (fig. 1)

- 1 x speaker
- 1 x ronde stofkap
- 1 x waterdicht kabelverbindingsstuk
- 1 x snelstartgids (handleiding om snel aan de slag te kunnen)
- 1 x veiligheidsvoorschriften en garantievoorwaarden

OD SAT 5 (fig. 2)

- 1 x speaker
- 3 x waterdicht kabelverbindingsstuk
- 2 x schroef
- 1 x wandsteun
- 1 x pin
- 1 x snelstartgids (handleiding om snel aan de slag te kunnen)
- 1 x veiligheidsvoorschriften en garantievoorwaarden

OD SUB 12 (fig. 3)

- 1 x subwoofer
- 3 x waterdicht kabelverbindingsstuk
- 1 x snelstartgids (handleiding om snel aan de slag te kunnen)
- 1 x veiligheidsvoorschriften en garantievoorwaarden

Belangrijke punten:

OD STONE 8

- Modern en elegant design dat perfect past in uw omgeving
- IP55-gecertificeerd technisch ontwerp (water- en stofbestendig)
- Woofers van 8" met Iris IP-membraan en tweeter van 1" met omgekeerde koepel van aluminium met M-profiel
- Bevestigingslus
- Compatibel met 8 Ω/70 V/100 V
- Compatibel met OD SAT 5 en OD SUB 12 voor een compleet systeem

OD SAT 5

- Discreet design dat perfect past in uw omgeving
- IP55-gecertificeerd technisch ontwerp (water- en stofbestendig)
- Woofers van 5" met Iris IP-membraan en tweeter van 1" met omgekeerde koepel van aluminium met M-profiel
- Meegelieferd bevestigingsmateriaal voor wand- of plafondmontage
- Compatibel met 8 Ω/70 V/100 V
- Compatibel met OD SUB 12 voor meer bas

OD SUB 12

- Robuust ontwerp
- IP55-gecertificeerd technisch ontwerp (water- en stofbestendig)
- Woofers van 12" met Iris IP-membraan: Diepe en krachtige bas van 400W
- In hoogte verstelbaar
- Compatibel met OD STONE 8 en OD SAT 5 voor een compleet systeem

LITTORA 200

Handleiding

49

KEUZE VAN VERSTERKER

In een versterkerconfiguratie van 8Ω:

Het grootste gevaar voor beschadiging van een versterker en de speakers is niet een teveel aan vermogen maar net een tekort aan vermogen. Als het volume te hoog is, zal de versterker verzadigd raken en parasitaire signalen opwekken die de tweeter kunnen beschadigen. De Littora-speakers hebben voldoende dynamisch vermogen en scherpte om de kwaliteiten en tekorten van de bijhorende versterkers te onderstrepen. Uw verkoper kan u helpen op basis van uw voorkeuren en budget het juiste product te kiezen.

In een versterkerconfiguratie van 70V/100V:

Om overbelasting of schade aan de producten uit het Littora-assortiment te voorkomen, wordt aanbevolen een versterker te gebruiken met een vermogen van 20% hoger dan het totale vermogen van de installatie. Uw verkoper kan u helpen op basis van uw voorkeuren en budget het juiste product te kiezen.



Een versterker op vol vermogen in combinatie met een 70 V-/100 V-transformator kan gevaarlijke spanning veroorzaken. Koppel altijd de voeding los van de versterker en de transformator, om elektrische schokken te voorkomen.

Houd u aan de instructies/aanbevelingen betreffende de installatie van de versterker, voor een correcte werking van al uw Littora 200-speakers.

Keuze van de kabels

Kies hoogwaardige kabels met een geschikte diameter voor de lengte van de buitenaansluiting: vraag raad aan uw verkoper.

PLAATSING VAN SPEAKERS

OD STONE 8/OD SAT 5

Voor de beste dekking van de luisterzone moeten de speakers op regelmatige afstand van elkaar in een lijn of boogvorm worden geplaatst. De ruimte tussen twee speakers moet minimaal 2 meter zijn voor een luisterzone van 2 tot 6 meter (**fig. 14**). Om de ideale luisterbeleving te creëren kunt, rekening houdend met de omstandigheden, met deze afstanden variëren.

OD SUB 12

Voor een optimale inrichting van de luisterzone, plaatst u de OD SUB 12 zo dicht mogelijk bij het midden van de installatie, waarbij water moet worden vermeden (fontein, zwembad, vijver etc.). De optimale luisterzone is binnen een straal van 6 meter rond de SUB. Indien u meer bas wilt, kunt u hem dichterbij de muur plaatsn (**fig. 15**).

INSTALLATIE

Controleer alvorens de speakers te installeren of zich niets in de muur of in het plafond bevindt op de installatiepunten, zoals ventilatiekanalen of kabels die in de weg kunnen zitten bij de installatie.

Deze producten zijn IP55-gecertificeerd, wat aangeeft dat ze stof- en spatwaterbestendig zijn. Om de levensduur te behouden mogen ze echter niet worden blootgesteld aan continu water van bijvoorbeeld een afvoer, en mogen ze niet worden ondergedompeld. Na slechte weersomstandigheden is het aan te raden om een paar uur te wachten voordat u de installatie inschakelt. Door de producten op natuurlijke wijze te laten drogen, zal de audio weer normaal functioneren.

OD STONE 8

Dankzij het ontwerp van de OD STONE 8 kan deze op elk oppervlak worden geplaatst zonder montage. Hij kan worden neer-gezet of worden vastgezet met behulp van de bevestigingslus op de basis.

LITTORA 200

Handleiding

50

MUURMONTAGE

OD SAT 5 (fig.7)

Controleer voor het ophangen of het materiaal waar ze aan worden bevestigd stevig en in goede staat is, en of dat op lange termijn zo zal blijven. Aanbevolen wordt om voor de bevestiging van de wandsteunen (**E**) een expert in te schakelen en uitsluitend schroeven en pluggen te gebruiken die geschikt zijn voor de materialen. Om de speakers op te hangen, monteert u de wandsteun stevig met schroeven die geschikt zijn voor de materialen. Voor een nettere afwerking kan de kabel door het gat in het midden van de wandsteun worden geleid (**fig. 16**). Houd de kabel ten minste 30cm lang voor een eenvoudige aansluiting en om de speaker later eventueel te verplaatsen. Draai vervolgens de speaker in de richting van de luisterzone en draai de vergrendeling stevig vast (**fig. 8**).

GRONDMONTAGE

OD SAT 5 (fig. 9)

Montage op de grond kan alleen op aarde of zand, en niet op harde ondergronden van metaal, hout of beton. Plaats de meegeleverde pin (**F**) met de hand in de grond, tot nog zo'n 4-5cm uitsteekt. Plaats de pin vervolgens zo ver mogelijk in de grond met een daarvoor geschikt gereedschap. Voor een nettere afwerking kan de kabel door het gat in het midden van de pin worden geleid. Houd de kabel ten minste 30cm lang voor een eenvoudige aansluiting en om de speaker later eventueel te verplaatsen. De pin kan eenvoudig korter worden gesneden voor minder dieper ondergronden. Hiervoor zijn op 10 en 20cm inkepingen aangebracht, om het snijden te vergemakkelijken.

Let op: waar de pin wordt afgesneden kunnen scherpe randen ontstaan die verwondingen kunnen veroorzaken.

Draai vervolgens de speaker in de richting van de luisterzone en draai de vergrendeling stevig vast (**fig. 8**).

OD SUB 12

Voor een optimale inrichting van de luisterzone, plaatst u de OD SUB 12 zo dicht mogelijk bij het midden van de installatie, waarbij water moet worden vermeden (fontein, zwembad, vijver etc.). Voor meer bas kunt u de OD SUB 12 dichterbij een wand plaatsen (**fig. 15**). Bereid de plaatsing van de SUB voor door een gat te graven van 330x880x380mm (**fig. 10**).

Positionering (fig. 10 en 11): Om optimaal te kunnen profiteren van de mogelijkheden van de SUB, moet de ruimte tussen de grond en het externe gedeelte minimaal 7cm zijn. Bij de positionering kan de hoogte van de ventilatieopening naar wens worden aangepast door deze te draaien.

Bedek de behuizing vervolgens met ongeveer 2cm aarde of zand.

Let op: Dit product is ontwikkeld om te worden ingegraven en niet voor ander gebruik.

INSTALLATIE

OD STONE 8

Met de 5-aderige kabel is de OD STONE 8 perfect voor een versterker van 70/100V (**fig. 5**) of 8Ω (**fig. 4**). Maak hiervoor de juiste verbindingen met behulp van de meegeleverde waterdichte kabelverbindingstukken (**B**). Om signaalstoringen te voorkomen, moeten de draden die niet worden gebruikt, elektrisch worden geïsoleerd met de daarvoor geschikte materialen.

	+	-	Kortsluiting
8 Ω	Rood	Grijs	Geen
70/100 V	Blauw	Geel	Rood en groen

OD SAT 5

Het vermogen van de OD SAT 5 kan worden geregeld met de schakelaar aan de achterzijde. Voor toegang hiertoe schroeft u het kapje los aan de achterzijde (**fig. 6**).

Elke positie weerspiegelt twee waarden: het type versterker dat op de speaker is aangesloten bepaalt het vermogen dat door de speaker wordt geleverd.

LITTORA 200

Handleiding

51

Voorbeeld: In de positie 20 W/40 W, levert een versterker van 70 V een vermogen van 20 W en een versterker van 100 V een vermogen van 40 W.

8 Ω					
70 V	5W	10W	20W	40W	OFF
100 V	10W	20W	40W	⊖	OFF

8 Ω

Instelling voor een traditionele hifi-versterker van 8 Ω.

5 W/100 W, 10 W/20 W, 20 W/40 W en 40 W/ ⊖

Deze instelling kan worden gebruikt voor versterkers van 70 V of 100 V.

⊖ Niet gebruiken



Deze instelling vereist het gebruik van een versterker van 70 V. Het gebruik van een versterker van 100 V kan de speaker en de versterker beschadigen.

OFF

Standaardinstelling. Er is geen instelling actief.

OD SUB 12

Met de 5-aderige kabel is de OD SUB 12 perfect voor een versterker van 70/100 V (**fig. 13**) of van 8 Ω (**fig. 12**). Maak hiervoor de juiste verbindingen met behulp van de meegeleverde waterdichte kabelverbindingstukken (**B**).

Om signaalstoringen te voorkomen, moeten de draden die niet worden gebruikt, elektrisch worden geïsoleerd met de daarvoor geschikte materialen.

	+	-	Kortsluiting
8 Ω	Rood	Grijs	Geen
70/100 V	Blauw	Geel	Rood en groen



BIJZONDERE VOORZORGSMAATREGELEN

Aanpassingsperiode

De speakers uit het Littora-assortiment zijn complexe mechanische producten die een aanpassingsperiode vereisen om optimaal te werken en zich aan te passen aan de temperaturomstandigheden en vochtigheidsgraad van uw omgeving. Deze aanpassingsperiode verschilt naargelang de omstandigheden en kan verschillende weken duren. We raden u aan om uw speakers minstens twintig opeenvolgende uren te laten werken op een gemiddeld geluidsniveau om deze periode te versnellen. Zodra de eigenschappen van uw speaker volledig stabiel zijn, kunt u volledig gebruik maken van het vermogen van uw Littora-speakers.

Garantievoorwaarden

Alle Focal-luidsprekers zijn gedekt door een garantie die is bepaald door de officiële Focal-distributeur in uw land. Uw distributeur kan alle details over de garantievoorwaarden verstrekken. De garantie dekt ten minste de juridisch bepaalde garanties die van kracht zijn in het land waar de oorspronkelijke aankoopfactuur is afgegeven.

	<p>Symbole ostrzeżeń. Ten symbol informuje użytkownika o obecności ważnych zaleceń w instrukcji obsługi, które dotyczą obsługi, użytkowania i konserwacji urządzenia.</p>	
<ol style="list-style-type: none"> 1. Przeczytaj instrukcje. 2. Zachowaj instrukcje. 3. Stosować się do wszystkich ostrzeżeń. 4. Przestrzegaj instrukcji. 5. Po rozpakowaniu produktu nie należy zostawiać opakowania w miejscu dostępnym dla dzieci, ponieważ stwarza ono ryzyko uduszenia. 6. Urządzenie należy czyścić wyłącznie suchą ściereczką. 7. Nie zasłaniać żadnego otworu wentylacyjnego. Zainstalować urządzenie zgodnie z zaleceniami producenta. 8. Nie instalować urządzenia w pobliżu źródła wysokiej temperatury (np. kuchenki, źródła płomienia) ani wszelkich urządzeń (dotyczy to także wzmacniaczy) emitujących ciepło. Urządzenia nie należy wystawiać na działanie temperatury przekraczającej 65°C. 9. Używać wyłącznie akcesoriów zalecanych przez producenta. 10. Jeśli dostarczone są kable lub wiązki przewodów, należy użyć ich zgodnie z niniejszą instrukcją, nie zastępując ich ani nie przerabiając. 11. Metody instalacji i mocowania kolumn na dowolnych powierzchniach (wsporniki, mocowanie do podłogi itd.) powinny być zgodne z warunkami i normami dotyczącymi instalacji, rozmieszczenia, bezpieczeństwa i okablowania obowiązującymi dla danej powierzchni i podłoża. Ponadto produkty mogą wytwarzać drgania i uszkodzić podłoże, do którego są przymocowane. Z tego powodu operacja instalacji musi być wykonywana przez wykwalifikowanego specjalistę, zaznajomionego ze standardami instalacji i bezpieczeństwa. Firma Focal nie udziela żadnej gwarancji co do podłoża lub instalacji, a za realizację instalacji kolumn odpowiada wyłącznie klient. Dlatego firma Focal w żaden sposób nie ponosi odpowiedzialności za wszelkie incydenty, wypadki i/lub jakichkolwiek inne konsekwencje lub uszkodzenia związane z instalacją kolumn. 	<ol style="list-style-type: none"> 12. Korzystać wyłącznie z odpowiedniego sprzętu do przenoszenia, wózków, stopek, trójnogów, wsporników lub stołów zalecanych przez producenta lub sprzedawanych razem z urządzeniem. W trakcie używania wózka należy zachować szczególną ostrożność podczas transportu urządzenia na wózku, aby uniknąć zranienia, jeśli wózek się wywróci.  <ol style="list-style-type: none"> 13. Tylko wykwalifikowany personel może prowadzić prace konserwacyjno-serwisowe. Są one niezbędne w razie wszelkich awarii oraz wypadków z udziałem urządzenia, takich jak uszkodzenie kabla lub wtyczki zasilania, przedostanie się przedmiotów lub wylanie płynu do wnętrza urządzenia, nieprawidłowe działanie lub upadek urządzenia. 14. Po zakończeniu czynności serwisowych lub naprawczych należy poprosić technika o przeprowadzenie testów w celu sprawdzenia, czy produkt działa bezpiecznie. 15. Jeśli produkt został w jakikolwiek sposób uszkodzony, jego certyfikat IP traci ważność; wszelka styczność produktu z jakimkolwiek płynem lub ciałem stałym może wówczas stanowić zagrożenie dla użytkownika lub uszkodzić zewnętrzne urządzenie elektroniczne połączone z produktem. 16. Należy zwrócić uwagę na elementy zakopane, częściowo zakopane lub zamontowane równo z podłożem; stanowią one przeszkodę i stwarzają zagrożenie uderzeniem i/lub upadkiem. Nie dopuszczaj w pobliże urządzenia dzieci ani innych wrażliwych osób. 	<ol style="list-style-type: none"> 17. Niektórzy użytkownicy, zwłaszcza dzieci poniżej 14 roku życia i osoby z niektórymi rodzajami niepełnosprawności, mogą nie być w stanie samodzielnie i bezpiecznie korzystać z produktu. Dlatego podczas użytkowania urządzenia należy je nadzorować i zapewnić im opiekę. 18. Aby uniknąć ewentualnych uszkodzeń słuchu, nie należy długo korzystać z kolumn przy wysokim poziomie głośności. Używanie głośnika ustawionego na wysoki poziom głośności może doprowadzić do uszkodzenia słuchu i wywołać jego zaburzenia (głuchota przejściowa lub ostateczna, szum lub dzwonienie w uszach, przeculica słuchowa). Narażenie słuchu na zbyt wysoki poziom głośności (powyżej 85 dB) przez ponad godzinę może skutkować nieodwracalnym uszkodzeniem słuchu. 



Metody instalacji i mocowania kolumn na dowolnych powierzchniach (wsporniki, mocowanie do podłogi itd.) powinny być zgodne z warunkami i normami dotyczącymi instalacji, rozmieszczenia, bezpieczeństwa i okablowania obowiązującymi dla danej powierzchni i podłoża. Ponadto produkty mogą wytwarzać drgania i uszkodzić podłoże, do którego są przymocowane. Z tego powodu operacja instalacji musi być wykonywana przez wykwalifikowanego specjalistę, zaznajomionego ze standardami instalacji i bezpieczeństwa. Firma Focal nie udziela żadnej gwarancji co do podłoża lub instalacji, a za realizację instalacji kolumn odpowiada wyłącznie klient. Dlatego firma Focal w żaden sposób nie ponosi odpowiedzialności za wszelkie incydenty, wypadki i/lub jakichkolwiek inne konsekwencje lub uszkodzenia związane z instalacją kolumn.

LITTORA 200

Instrukcja obsługi

53

**W celu zatwierdzenia gwarancji Focal-JMLab,
Można już zarejestrować swój produkt online: www.focal.com/garantie**



Dziękujemy za zakup produktu Focal. Witamy w naszym świecie – świecie Hi-Fi. Naszymi wartościami są innowacyjne rozwiązania, tradycja, doskonałość i przyjemność, a jedynym celem – oferowanie naszym klientom czystego, wiernego i bogatego dźwięku. Zalecamy przeczytanie instrukcji zawartych w tej broszurze i zachowanie jej do przyszłego wykorzystania, aby odkryć pełen zakres możliwości tego sprzętu.

Zawartość opakowania:

OD STONE 8 (rys. 1)

- 1 x kolumna
- 1 kratka okrągła
- 1 x wodoszczelna złączka kablowa
- 1 przewodnik szybkiego startu (poradnik szybkiego startu)
- 1 zalecenia dotyczące bezpieczeństwa i warunki gwarancji

OD SAT 5 (rys. 2)

- 1 x kolumna
- 3 x wodoszczelne złączki kablowe
- 2 x śruby
- 1 x uchwyt ścienny
- 1 x palik
- 1 przewodnik szybkiego startu (poradnik szybkiego startu)
- 1 zalecenia dotyczące bezpieczeństwa i warunki gwarancji

OD SUB 12 (rys. 3)

- 1 x subwoofer
- 3 x wodoszczelne złączki kablowe
- 1 przewodnik szybkiego startu (poradnik szybkiego startu)
- 1 zalecenia dotyczące bezpieczeństwa i warunki gwarancji

Kluczowe informacje:

OD STONE 8

- Nowoczesny i elegancki design, który idealnie pasuje do Twojego wnętrza
- Konstrukcja techniczna z certyfikatem IP55 (odporność na wodę i pył)
- Woofer 8" z membraną Iris IP oraz tweeter 1" z odwróconą kopułką o przekroju „M” z aluminium
- Klamra do zawieszenia
- Kompatybilność 8Ω/70V/100V
- Kompatybilność z OD SAT 5 i OD SUB 12 w celu stworzenia kompletnego systemu

OD SAT 5

- Dyskretny design, który idealnie pasuje do Twojego wnętrza
- Konstrukcja techniczna z certyfikatem IP55 (woda i pył)
- Woofer 5" z membraną Iris IP oraz tweeter 1" z odwróconą kopułką o przekroju „M” z aluminium
- W zestawie uchwyt do montażu na ziemi lub na ścianie
- Kompatybilność 8Ω/70V/100V
- Kompatybilność z OD SUB 12 dla wzmocnienia tonów niskich

OD SUB 12

- Solidna konstrukcja
- Konstrukcja techniczna z certyfikatem IP55 (odporność na wodę i pył)
- Woofer 12" z membraną Iris IP: głębokie i potężne tony niskie 400W
- Regulowana wysokość
- Kompatybilność z OD STONE 8 i OD SAT 5 w celu stworzenia kompletnego systemu

PL

LITTORA 200

Instrukcja obsługi

54

WYBÓR WZMACNIACZA

W konfiguracji ze wzmacniaczem 8 Ω :

To nie nadmiar mocy wzmacniacza może uszkodzić kolumnę i głośniki, lecz jej niedobór. Zbyt wysoka głośność skutkuje przesterowaniem wzmacniacza i emisją zakłóceń, które mogą zniszczyć głośnik wysokotonowy. Moc dynamiczna i rozdzielczość kolumn Littora są wystarczająco wysokie, by ukazać wady i zalety podłączonych do nich wzmacniaczy. Sprzedawca pomoże Państwu dokonać wyboru w oparciu o Państwa preferencje i budżet.

W konfiguracji ze wzmacniaczem 70V/100 V:

Aby uniknąć przeciążenia lub uszkodzenia głośników Littora, zaleca się stosowanie wzmacniacza o mocy o 20% większej od całkowitej mocy instalacji. Sprzedawca pomoże Państwu dokonać wyboru w oparciu o Państwa preferencje i budżet.



Wzmacniacz używany przy pełnej mocy w połączeniu z transformatorem 70V/100 V może wytwarzać niebezpieczne napięcia. Przed rozpoczęciem użytkowania wzmacniacza i transformatora należy zawsze odłączyć ich zasilanie, aby uniknąć ryzyka porażenia prądem.

Należy postępować zgodnie z zaleceniami i instrukcjami/konfiguracją wzmacniacza, aby prawidłowo podłączyć każdą kolumnę Littora 200.

Wybór przewodów

Należy wybrać wysokiej jakości przewody o przekroju dostosowanym do długości i do instalacji zewnętrznej. Sprzedawca chętnie doradzi przy wyborze.

USTALANIE POZYCJI KOLUMN

OD STONE 8/OD SAT 5

Kolumny powinny być ustawione w jednej linii lub po łuku koła, aby jak najlepiej objąć obszar odsłuchu. Odległość pomiędzy dwiema kolumnami powinna wynosić co najmniej 2m w przypadku obszaru odsłuchu od 2m do 6m (**rys. 14**). Odległości te można jednak zmieniać, aby znaleźć idealny kompromis w zależności od układu pomieszczenia.

OD SUB 12

Aby optymalnie zasilić obszar odsłuchu, należy umieścić OD SUB 12 jak najbliżej środka instalacji, unikając zbiorników wodnych (fontann, basenów, akwenów itp.). Optymalny obszar odsłuchu to obszar o promieniu 6 m wokół subwoofera. Aby uzyskać więcej tonów niskich, należy przesunąć go bliżej ściany (**rys. 15**).

INSTALACJA

Przed instalacją kolumn należy się upewnić, że wybrane miejsca na ścianach, suficie lub podłodze są wolne od przeszkód, takich jak kanały wentylacyjne lub kable, które mogłyby zakłócić instalację.

Produkty te mają certyfikat IP55 i charakteryzują się zwiększoną odpornością na wodę i pył. Aby zachowały swoją żywotność, nie należy narażać ich na ciągły kontakt ze spływającą wodą i nie wolno ich zanurzać w wodzie. Po ciężkich opadach deszczu zaleca się odczekać kilka godzin przed ponownym włączeniem systemu; naturalne osuszenie pozwoli na normalne funkcjonowanie systemu.

OD STONE 8

Konstrukcja OD STONE 8 umożliwia umieszczenie go na dowolnej powierzchni bez konieczności montażu. Można go postawić lub zamocować za pomocą klamry mocującej znajdującej się na podstawie.

LITTORA 200

Instrukcja obsługi

55

MONTAŻ ŚCIENNY

OD SAT 5 (rys. 7)

Przed powieszeniem produktów należy sprawdzić, czy wsporniki są wytrzymałe, w idealnym stanie i czy nie ulegną z czasem zniszczeniu. Montaż wsporników ściennych (E) powinien być wykonany przez fachowca przy użyciu wyłącznie śrub i kołków odpowiednich dla danego materiału. Podczas montażu kolumn należy solidnie przymocować wspornik za pomocą śrub odpowiednich dla danego materiału. Aby uzyskać bardziej dyskretną instalację, należy przeprowadzić przewód przez centralny otwór oraz wyżłobienie znajdujące się w podstawie (rys. 16). Należy pozostawić około 30cm przewodu, aby można było łatwo wykonać połączenie i później ustawić głośnik. Następnie skierować kolumnę w stronę obszaru odsłuchu i dokręcić przeguby śrubami blokującymi (rys. 8).

MONTAŻ NA ZIEMI

OD SAT 5 (rys. 9)

Montaż na podłożu jest możliwy tylko na gruncie lub piasku. Nie wolno przeprowadzać montażu na sztywnych podłogach metalowych, drewnianych lub betonowych. Wziąć dostarczony palik (F) i ręcznie osadzić w ziemi na głębokości ok. 4-5 cm. Następnie za pomocą odpowiedniego narzędzia wbić palik do końca. Aby uzyskać bardziej dyskretną instalację, należy przeprowadzić przewód przez centralny otwór oraz wyżłobienie znajdujące się w podstawie. Należy pozostawić około 30 cm przewodu, aby można było łatwo wykonać połączenie i później ustawić głośnik. Palik można skrócić na potrzeby instalacji w płytkich miejscach. W tym celu na wysokości 10 i 20 cm znajdują się wyżłobienia ułatwiające jego ucięcie.

Uwaga: przecięcie palika spowoduje powstanie ostrych krawędzi, które mogą zranić użytkownika.

Następnie skierować kolumnę w stronę obszaru odsłuchu i dokręcić przeguby śrubami blokującymi (rys. 8).

OD SUB 12

Aby optymalnie zasilić obszar odsłuchu, należy umieścić OD SUB 12 jak najbliższej środka instalacji, unikając zbiorników wodnych (fontann, basenów, akwenów itp.). Aby uzyskać więcej tonów niskich, OD SUB 12 można umieścić bliżej ściany (rys. 15). Przygotować miejsce dla subwoofera poprzez wykonanie otworu o wymiarach 330 x 880 x 380 mm (rys. 10).

Ustawienie (rys. 10 i 11): Aby w pełni wykorzystać możliwości subwoofera, należy zapewnić co najmniej 7cm przestrzeni pomiędzy podłożem a zewnętrzną częścią subwoofera. Ustawić wysokość odpowietrznika według własnych upodobań, obracając go podczas umieszczania w wybranym miejscu.

Następnie należy przykryć skrzynię około 2-centymetrową warstwą ziemi.

Uwaga: Ten produkt jest przeznaczony do użytku wyłącznie ze skrzynią umieszczoną w ziemi.

PODŁĄCZENIE

OD STONE 8

Dzięki 5-żyłowemu kablowi OD STONE 8 doskonale nadaje się do wzmacniania 70/100 V (rys. 5) lub 8 Ω (rys. 4). W tym celu należy wykonać odpowiednie połączenia za pomocą dostarczonych wodoszczelnych złączek kablowych (B). Aby uniknąć zakłóceń sygnału, należy zadbać o elektryczną izolację nieużywanych żył za pomocą odpowiedniego wyposażenia.

	+	-	Krótkie spięcie
8 Ω	Czerwony	Szary	Brak
70/100 V	Niebieski	Żółty	Czerwony i zielony

OD SAT 5

Regulację mocy OD SAT 5 przeprowadza się za pomocą dwupozycyjnego przełącznika znajdującego się z tyłu. Aby uzyskać do niego dostęp, należy odkręcić śrubę znajdującą się z tyłu satelity (rys. 6).

W każdej pozycji wybiera się dwie wartości. Rodzaj wzmacniacza podłączonego do kolumny decyduje o jej mocy wyjściowej.

LITTORA 200

Instrukcja obsługi

56

Przykład: W pozycji 20 W/40 W wzmacniacz 70 V dostarczy 20 W, natomiast wzmacniacz 100 V dostarczy 40 W.

8 Ω					
70 V	5 W	10 W	20 W	40 W	Stuchawki wyłączone
100 V	10 W	20 W	40 W	∅	Stuchawki wyłączone

8 Ω

Pozycja przeznaczona dla tradycyjnego wzmacniacza Hi-Fi o mocy 8 Ω.

5 W/100 V, 10 W/20 W, 20 W/40 W i 40 W/ ∅

W tych pozycjach można użyć wzmacniacza 70 V lub 100 V.

∅ Do not use (nie używać)



Pozycja ta wymaga używania wyłącznie wzmacniacza 70 V. Użycie wzmacniacza 100 V może spowodować uszkodzenie głośnika i wzmacniacza.

Stuchawki wyłączone

Pozycja domyślna. Żadne połączenie nie jest aktywne.

OD SUB 12

Dzięki 5-żyłowemu kablowi OD SUB 12 doskonale nadaje się do wzmacniania 70/100 V (rys. 13) lub 8 Ω (rys. 12). W tym celu należy wykonać odpowiednie połączenia za pomocą dostarczonych wodoszczelnych złączek kablowych (B).

Aby uniknąć zakłóceń sygnału, należy zadbać o elektryczną izolację nieużywanych żył za pomocą odpowiedniego wyposażenia.

	+	-	Krótkie spięcie
8 Ω	Czerwony	Szary	Brak
70/100 V	Niebieski	Żółty	Czerwony i zielony



SPECJALNE ŚRODKI OSTROŻNOŚCI

Okres docierania

Głośniki wykorzystywane w kolumnach z gamy Littora to złożone urządzenia mechaniczne wymagające pewnej ilości czasu, aby uzyskać lepszą efektywność oraz przystosować się do poziomu temperatury i wilgotności panujących w ich otoczeniu. Długość okresu docierania zmienia się w zależności od warunków i może przeciągnąć się do kilku tygodni. Aby przyspieszyć ten proces, zalecamy włączenie kolumn na dwadzieścia godzin bez przerwy przy średniej głośności. Po pełnej stabilizacji parametrów działania będą Państwo mogli w pełni cieszyć się jakością dźwięku oferowaną przez kolumny Littora.

Warunki gwarancji

Wszystkie kolumny firmy Focal są objęte gwarancją udzielaną przez oficjalnego dystrybutora marki Focal w danym kraju. Państwa dystrybutor może dostarczyć Państwu szczegółowych informacji dotyczących warunków gwarancji. Zakres gwarancji jest co najmniej tak szeroki, jak zakres gwarancji ustawowej obowiązującej w kraju, w którym wystawiono oryginalną fakturę zakupu.

	<p>Знак предупреждения. Предупреждает пользователя о важных инструкциях, содержащихся в руководстве по эксплуатации, которые касаются грузозагружочных операций с устройством, его устройства и технического обслуживания.</p>	
<ol style="list-style-type: none"> 1. Ознакомьтесь с данными инструкциями. 2. Сохраните данные инструкции. 3. Учитывайте все предупреждения. 4. Соблюдайте все инструкции. 5. После распаковки устройства уберите упаковку в недоступное для детей место, чтобы исключить опасность удушья. 6. Для наружной очистки следует использовать только сухую ткань. 7. Запрещается перекрывать вентиляционные отверстия устройства. Монтаж устройства должен осуществляться в соответствии с инструкциями производителя. 8. Не устанавливайте устройство вблизи источника тепла (например, вблизи электроплиты, источников открытого огня и т. п.) и других устройств (включая усилители), производящих тепло. Не подвергайте устройство температуре выше 65°C. 9. Запрещается использовать аксессуары, не рекомендованные производителем. 10. При наличии в комплекте поставки набора кабелей используйте их надлежащим образом в соответствии с настоящими инструкциями. Не заменяйте и не подвергайте модификации кабели, включенные в комплект поставки. 11. Порядок монтажа громкоговорителей и крепления к опоре (подставка, напольный анкер и т. д.) должен соответствовать действующим требованиям и нормам монтажа, проектирования, техники безопасности и подключения к сети, распространяющимся на соответствующие поверхности и опоры. Вследствие вибрации компонентов акустических систем возможно повреждение опорных поверхностей. По этой причине монтажные работы должны выполняться квалифицированным специалистом с соблюдением правил монтажа и техники безопасности. 	<p>Focal не предоставляет гарантий относительно пригодности несущей поверхности или соответствия выбранного типа монтажа вашим целям. Ответственность за монтаж акустической системы несет покупатель. В этой связи Focal не несет никакой ответственности за инциденты, несчастные случаи и любые другие последствия и ущерб, связанные с монтажом акустической системы.</p> <p>12. Допускается использовать только адаптированные подъемно-транспортные механизмы, штативы, стойки, крошечные и столы, рекомендованные производителем или включенные в комплект поставки устройства. При перемещении тележки с установленным на ней устройством соблюдайте особую осторожность во избежание травм при опрокидывании.</p> <div style="text-align: center;">  </div> <p>13. Любые работы по техническому обслуживанию должны выполняться квалифицированным персоналом. В случае повреждения устройства, например при повреждении кабеля или вилки питания, попадании жидкости или посторонних предметов внутрь устройства, неисправности или опрокидывания устройства обязательно проводится техническое обслуживание.</p> <p>14. Каждый раз по завершении обслуживания или ремонта устройства следует проследить, чтобы специалист по техническому обслуживанию провел проверку безопасности, чтобы убедиться, что устройство находится в надлежащем рабочем состоянии.</p>	<p>15. При повреждении продукта класс защиты IP становится недействительным, и любые контакты жидкости или твердых предметов с устройством представляют опасность для пользователя и могут привести к повреждению подключенных к нему сторонних электроприборов.</p> <p>16. Опасайтесь закопанных, заглубленных и установленных на уровне земли предметов, представляющих собой препятствие и связанных с опасностью удара и/или падения. Не позволяйте приближаться к ним детям и другим лицам, которым они могут причинить ущерб.</p> <p>17. Некоторые пользователи не могут безопасно использовать устройство самостоятельно — в частности дети до 14 лет и лица с определенными ограниченными возможностями. Такие лица должны пользоваться устройством исключительно под присмотром.</p> <p>18. Во избежание возможного повреждения органов слуха не следует использовать акустическую систему с установленным высоким уровнем громкости в течение длительного времени. Использование акустической системы с высоким уровнем громкости может привести к повреждению органов слуха (временную или постоянную глухоту, шум в ушах, звон в ушах, гиперacusis).</p> <p>Чрезмерное воздействие шума на органы слуха (уровень звука выше 85 дБ), длящееся более одного часа, может привести к необратимому нарушению слуха.</p> <div style="text-align: center;">  </div>



Порядок монтажа громкоговорителей и крепления к опоре (подставка, напольный анкер и т. д.) должен соответствовать действующим требованиям и нормам монтажа, проектирования, техники безопасности и подключения к сети, распространяющимся на соответствующие поверхности и опоры. Вследствие вибрации компонентов акустических систем возможно повреждение опорных поверхностей. По этой причине монтажные работы должны выполняться квалифицированным специалистом с соблюдением правил монтажа и техники безопасности. Focal не предоставляет гарантий относительно пригодности несущей поверхности или соответствия выбранного типа монтажа вашим целям.

Ответственность за монтаж акустической системы несет покупатель. В этой связи Focal не несет никакой ответственности за инциденты, несчастные случаи и любые другие последствия и ущерб, связанные с монтажом акустической системы.

LITTORA 200

Руководство по эксплуатации

58

Для подтверждения гарантии Focal-JMLab
теперь можно зарегистрировать покупку онлайн: www.focal.com/garantie



Благодарим вас за покупку изделия Focal. Добро пожаловать в наш мир — мир звучания высокой точности! Мы ценим новаторство, традиции и превосходное качество. Наша единственная цель — добиться чистоты, достоверности и красоты звучания. Для того чтобы в полной мере использовать все характеристики изделия, внимательно ознакомьтесь с настоящими инструкциями и сохраните их для использования в будущем.

Комплектация:

OD STONE 8 (рис. 1)

- 1 колонка
- 1 круглая решетка
- 1 водонепроницаемое кабельное соединение
- 1 краткое руководство по работе с устройством
- 1 инструкция по быстрому запуску)
- 1 инструкция по безопасности и условия гарантии

OD SAT 5 (рис. 2)

- 1 колонка
- 3 водонепроницаемых кабельных соединения
- 2 винта
- 1 настенное крепление
- 1 колышек
- 1 краткое руководство по работе с устройством
- 1 инструкция по быстрому запуску)
- 1 инструкция по безопасности и условия гарантии

OD SUB 12 (рис. 3)

- 1 сабвуфер
- 3 водонепроницаемых кабельных соединения
- 1 краткое руководство по работе с устройством
- 1 инструкция по быстрому запуску)
- 1 инструкция по безопасности и условия гарантии

Основные характеристики:

OD STONE 8

- Современная и элегантная конструкция, которая отлично впишется в ваш экстерьер
- Корпус сертифицирован по стандарту IP55 (водо- и пылезащита)
- Восемидюймовый НЧ-динамик с мембраной Iris IP и однодюймовый ВЧ-динамик с вогнутым куполом профиля «М» из алюминия
- Застежка для крепления
- Совместимость с 8 Ом/70 В/100 В
- Совместимость с OD SAT 5 и OD SUB 12 — для полной комплектации системы

OD SAT 5

- Аккуратная конструкция, которая отлично впишется в ваш экстерьер
- Корпус сертифицирован по стандарту IP55 (водо- и пылезащита)
- Пятидюймовый НЧ-динамик с мембраной Iris IP и однодюймовый ВЧ-динамик с вогнутым куполом профиля «М» из алюминия
- Крепления в комплекте для установки в стене или потолке
- Совместимость с 8 Ом/70 В/100 В
- Совместимость с OD SUB 12 для усиления баса

OD SUB 12

- Прочная конструкция
- Корпус сертифицирован по стандарту IP55 (водо- и пылезащита)
- 12-дюймовый НЧ-динамик с мембраной Iris IP:
- Глубокий и мощный бас, 400 Вт
- Регулируемая высота
- Совместимость с OD STONE 8 и OD SAT 5 — для полной комплектации системы

RU

LITTORA 200

Руководство по эксплуатации

59

ВЫБОР УСИЛИТЕЛЯ

При подключении усилителя на 8 Ом:

Ce n'est pas l'excès de puissance d'un amplificateur qui risque de détériorer l'enceinte et les haut-parleurs, mais au contraire un défaut de puissance. При высокой громкости усилитель перегружается и генерирует помехи, способные повредить твитер. Динамическая емкость и четкость звучания акустической системы Littora достаточно высоки, в связи с чем становятся явными все достоинства и недостатки подключенных к ним усилителей. Консультацию относительно выбора усилителя с учетом предпочтений и бюджета можно получить в предприятии розничной торговли.

При подключении усилителя на 70/100 В:

Во избежание перегрузки или повреждения компонентов акустической системы Littora рекомендуется использовать усилитель, повышающий общую мощность системы на 20%. Рекомендацию относительно выбора усилителя с учетом предпочтений и бюджета можно получить в предприятии розничной торговли.



Подключенный к трансформатору 70/100 В усилитель, работающий на полную мощность, может создавать опасное напряжение. Во избежание риска поражения электрическим током до каких-либо манипуляций с устройством всегда отключайте от сети питания усилитель и трансформатор.

Для правильного подключения каждой колонки Littora 200 к усилителю соблюдайте указания инструкции по эксплуатации усилителя.

Выбор кабелей

Качество и сечение кабеля должны соответствовать его длине и особенностям внешней установки; консультацию относительно этих параметров можно получить при покупке изделия.

РАСПОЛОЖЕНИЕ ГРОМКОГОВОРИТЕЛЕЙ

OD STONE 8/OD SAT 5

Колонки должны быть расположены в линию или по дуге, чтобы обеспечить наилучшее покрытие зоны прослушивания. Расстояние между двумя колонками должно составлять как минимум 2 м для зоны прослушивания 2–6 м (рис. 14). Указанные параметры могут быть изменены, если характеристики помещения требуют поиска компромиссного решения.

OD SUB 12

Для оптимизации зоны прослушивания сабвуфер OD SUB 12 следует располагать как можно ближе к центру установки, при этом избегая наполненных водой емкостей (фонтанов, бассейнов, водных источников и т. д.). Оптимальная зона прослушивания находится в радиусе 6 м от сабвуфера. Для усиления баса его можно поставить к стене (рис. 15).

МОНТАЖ

Перед монтажом колонок убедитесь в отсутствии потолочных, стенных или наземных вентиляционных каналов или кабелей на соответствующих участках, так как это может помешать установке.

Степень защиты изделий соответствует IP55, что говорит о повышенной устойчивости оборудования к воздействию воды и пыли. Однако для поддержания громкоговорителей в исправном состоянии в течение всего срока службы не рекомендуется допускать постоянное воздействие на изделия струй воды и погружать их в воду. После выпадения обильных осадков следует подождать несколько часов до подачи напряжения: высыхание в естественных условиях позволяет возобновить нормальное воспроизведение звука.

OD STONE 8

Конструкция OD STONE 8 позволяет устанавливать изделие на любой поверхности без монтажа. По желанию колонку можно установить или прикрепить с помощью застёжки для крепления, расположенной у основания.

LITTORA 200

Руководство по эксплуатации

60

НАСТЕННЫЙ МОНТАЖ

OD SAT 5 (рис. 7)

Перед тем как приступить к монтажу колонок, убедитесь, что несущая поверхность является прочной и находится в хорошем состоянии, которое должно сохраняться на протяжении всего срока службы устройств. Для фиксации настенных креплений (**Е**) обратитесь за помощью к специалисту и используйте винты и дюбели, предназначенные для работы с соответствующими материалами. Перед установкой колонок крепко зафиксируйте крепление соответствующими винтами. Для того чтобы скрыть некоторые элементы монтажа, рекомендуется пропустить кабель через центральное отверстие и выемку в основании (**рис. 16**). Следует оставить запас кабеля длиной ок. 30 см, того чтобы впоследствии было удобно подключать к сети и изменять положение громкоговорителя. Разверните колонки в направлении зоны прослушивания и плотно затяните шарниры с помощью фиксирующих винтов (**рис. 8**).

НАЗЕМНЫЙ МОНТАЖ

OD SAT 5 (рис. 9)

Наземный монтаж выполняется только на земле, т. е. на грунте или песке. При этом изделие нельзя устанавливать на твердой поверхности — металле, дереве и бетоне. Взять колышек (**Ф**) в комплекте и вручную ввести его в землю приблизительно на 4–5 см. Затем вбить колышек до стопора с помощью подходящего инструмента. Для того чтобы скрыть некоторые элементы монтажа, рекомендуется пропустить кабель через центральное отверстие и выемку в основании. Следует оставить запас кабеля длиной ок. 30 см, того чтобы впоследствии было удобно подключать к сети и изменять положение громкоговорителя. Колышек предусматривает возможность укорачивания для установки изделия на поверхности с небольшой глубиной. С этой целью для облегчения разрезания выступы расположены на расстоянии 10 и 20 см.

Внимание! В результате разрезания колышка образуются острые края, которыми можно порезаться.

Разверните колонки в направлении зоны прослушивания и плотно затяните шарниры с помощью фиксирующих винтов (**рис. 8**).

OD SUB 12

Для оптимизации зоны прослушивания сабвуфер OD SUB 12 следует располагать как можно ближе к центру установки, при этом избегая резервуаров с водой (фонтанов, бассейнов, водных источников и т. д.). Для усиления баса можно переместить сабвуфер OD SUB 12 ближе к стене (**рис. 15**). Подготовьте место для установки сабвуфера, вырезав отверстие следующего размера: 330 x 880 x 380 мм (**рис. 10**).

Расположение (рис. 10 и 11) : Чтобы полностью раскрыть потенциал сабвуфера, убедитесь, что расстояние между землей и его внешней частью составляет не менее 7 см. Отрегулируйте высоту порта путем его вращения в месте установки.

Затем накройте его корпус примерно 2 см земли.

ВНИМАНИЕ: данное изделие предназначено для использования только с помещенным под землю корпусом.

ПОДКЛЮЧЕНИЕ АКУСТИЧЕСКОЙ СИСТЕМЫ

OD STONE 8

Благодаря пятижильному кабелю OD STONE 8 отлично работает с усилением 70/100 В (**рис. 5**) или 8 Ом (**рис. 4**). Чтобы выполнить усиление, выполните соответствующие соединения с помощью водонепроницаемых кабельных соединений в комплекте (**В**). Чтобы исключить искажения сигнала, выполните электроизоляцию не используемых жил с помощью подходящего материала.

	+	-	Короткое замыкание
8 Ом	Красный	Серый	Нет
70/100 В	Синий	Желтый	Красный и зеленый

OD SAT 5

Регулировка мощности OD SAT 5 выполняется с помощью двухпозиционного переключателя, расположенного переключателя в задней части. Чтобы им воспользоваться, открутите винт в задней части сателита (**рис. 6**).

Каждое из положений переключателя выбирает два значения. Мощность колонки определяется видом усилителя, который к ней подключен.

LITTORA 200

Руководство по эксплуатации

61

Пример: В положении 20 Вт/40 Вт усилитель на 70 В выдает 20 Вт, а усилитель на 100 В выдает 40 Вт.

8 Ом					
70 В	5 Вт	10 Вт	20 Вт	40 Вт	OFF
100 В	10 Вт	20 Вт	40 Вт	⊖	OFF

8 Ом

Положение, предусмотренное для традиционного усилителя высокой точности на 8 Ом.

5 Вт/100 В, 10 Вт/20 В, 20 Вт/40 В и 40 Вт/⊖

В этих положениях можно использовать усилитель на 70 или 100 В.

⊖ Не использовать



Это положение требует использования усилителя исключительно на 70 В. Использование усилителя на 100 В может привести к повреждению колонки и самого усилителя.

OFF

Положение по умолчанию. Нет активных соединений.

OD SUB 12

Благодаря пятижильному кабелю OD SUB 12 отлично работает с усилением 70/100 В (рис. 13) или 8 Ом (рис. 12). Чтобы выполнить усиление, выполните соответствующие соединения с помощью водонепроницаемых кабельных соединений в комплекте (B).

Чтобы исключить искажения сигнала, выполните электроизоляцию не используемых жил с помощью подходящего материала.

	+	-	Короткое замыкание
8 Ом	Красный	Серый	Нет
70/100 В	Синий	Желтый	Красный и зеленый

ОСОБЫЕ УКАЗАНИЯ

Период приработки

Динамические излучатели, используемые в громкоговорителях линейки Littora, представляют собой сложные механические устройства, оптимальные характеристики работы которых достигаются по истечении периода адаптации к температуре и влажности окружающей среды. Длительность периода адаптации зависит от ряда условий и может составлять несколько недель. Для того чтобы сократить этот период, рекомендуется обеспечить непрерывную работу громкоговорителей в течение 20 часов при среднем уровне звука. После полной стабилизации характеристик колонки Littora будут демонстрировать оптимальные рабочие параметры.

Условия гарантии

На все мониторы Focal распространяется действие гарантии, оформленной официальным дистрибьютором компании Focal в вашей стране. Подробная информация, касающаяся условий гарантии, предоставляется дистрибьютором. Минимальный гарантийный срок соответствует сроку действующих правовых гарантий в стране, в которой оформлен оригинальный счет за приобретенные товары.

RU

	<p>警告标志。此标志旨在提醒用户注意说明书中出现的与本机操作和维护相关的重要指示。</p>	
<ol style="list-style-type: none"> 1. 阅读本指南。 2. 妥善保管本指南。 3. 请遵守所有警告事项。 4. 一切按照指示进行操作。 5. 产品开箱之后，请勿将包装放到儿童能够接触的地方，以防出现窒息危险。 6. 只可使用干布进行清洁。 7. 请勿堵塞任何通风口。请按照制造商的指引安装本机。 8. 请勿将本机安装在炉灶、明火等热源以及放大器等各种发热设备附近。不得将设备放置在温度高于65°C的环境中。 9. 仅可使用制造商推荐的配件。 10. 如本机随附电缆线或线束，请按照本说明书正确使用，切勿将其替换或改动。 11. 音箱在各种平面的安装和固定方式（如支架、地面锚栓）应遵循相关平面和/或支架相应的施工、布局、安全和布线的条件和标准。此外，产品可能产生震动，并对安装支架造成损坏。因此，安装操作必须由了解相应安装和安全规范的合格专业人员进行。Focal不对特定的支架、安装位置或安装方式提供任何保证，音箱的安装实施由客户自行负责。因此，对于因安装音箱而引起的任何性质的意外、事故和/或任何后果或损坏，Focal概不负责。 	 <ol style="list-style-type: none"> 12. 仅可使用制造商推荐或本机附带的合适搬运设备、推车、支架、三脚架、托架或台面。如使用推车，在移动推车/音箱时应格外谨慎，避免倾覆造成的损坏。 13. 所有维护工作必须由专业人员执行。当设备出现任何的损坏，如电缆或插头损毁、外物插入、液体渗入、故障或跌落时，应对其进行维护。 14. 在对设备进行任何维护或维修之后，请要求维护技术人员进行测试以确认产品能够安全运行。 15. 如果产品出现任何导致其IP认证失效的损坏，任何液体或固体接触产品都可能对用户造成危险，或者可能损坏与产品连接的第三方电子设备。 16. 注意地面上嵌入、部分嵌入的物体和凸起，这些因素可能引发阻碍、冲击甚至/或跌落。请勿使儿童、体弱者靠近。 17. 个别使用者缺乏安全地自主使用产品的能力，特别是14岁以下儿童和部分残疾人。因此，他们使用设备必须在看护和陪伴下进行。 	<ol style="list-style-type: none"> 18. 为了避免可能产生的听力损伤，请勿长时间在高音量使用扬声器。收听高功率扬声器会损害用户耳朵并引起听力受损（临时或永久性耳聋、耳鸣、听觉过敏）。将耳朵暴露于高音量（85分贝以上）一小时以上会导致不可逆的听力损伤。 <div style="text-align: center;">  </div>



音箱在各种平面的安装和固定方式（如支架、地面锚栓）应遵循相关平面和/或支架相应的安装、布局、安全和布线的条件和标准。此外，产品可能会造成震动并损坏其安装支架。因此，相应的安装操作必须由了解相应安装和安全规范的合格专业人员进行。Focal不对特定的支架、安装位置或安装方式提供任何保证，音箱的安装实施由客户自行负责。因此，对于因安装音箱而引起的任何性质的意外、事故和/或任何后果或损坏，Focal概不负责。

LITTORA 200

安装手册

63

要激活Focal-JMLab产品的质保，
您现在可以在线注册产品：www.focal.com/garantie/



感谢您购买Focal产品。欢迎步入我们的高保真天地。创新、传统、卓越和愉悦是我们的价值观；我们全力以赴地为您提供纯粹、保真且丰富的声音。为充分发挥产品的性能，建议您阅读本手册中的指引，并妥善保存以备日后参考。

包装清单：

OD STONE 8 (图1)

- 扬声器 x 1
- 1个圆形网罩
- 防水接线器 x 1
- 快速入门 x 1
(快速入门手册)
- 安全须知和质保条款 x 1

OD SAT 5 (图2)

- 扬声器 x 1
- 防水接线器 x 3
- 螺丝 x 2
- 壁挂架 x 1
- 地钉 x 1
- 快速入门 x 1
(快速入门手册)
- 安全须知和质保条款 x 1

OD SUB 12 (图3)

- 低音炮 x 1
- 防水接线器 x 3
- 快速入门 x 1
(快速入门手册)
- 安全须知和质保条款 x 1

产品要点：

OD STONE 8

- 优雅现代的设计
 - 完美契合
您的室外环境
 - IP55认证技术设计 (防水防尘)
 - 8英寸Iris Ip振膜低音扬声器
和1英寸“M”形铝制倒圆顶高音单元
 - 安装钩环
 - 兼容8欧姆/70V/100V
 - 与OD SAT 5和OD SUB 12兼容
- 构建整体系统

OD SAT 5

- 简洁设计完美契合您的室外环境
- IP55认证技术设计 (防水防尘)
- 5英寸Iris Ip振膜低音扬声器
和1英寸“M”形铝制倒圆顶高音单元
- 提供地面和墙壁安装支架
- 兼容8欧姆/70V/100V
- 兼容OD SUB 12，低音更强劲

OD SUB 12

- 坚固耐用设计
 - IP55认证技术设计 (防水防尘)
 - 12英寸Iris IP振膜低音扬声器
400W低音，深沉而强劲
 - 高度可调节
 - 与OD STONE 8和OD SAT 5兼容
- 构建整体系统

LITTORA 200

安装手册

放大器的选择

在8Ω放大器配置中：

功放的冗余功率不会对音箱和扬声器造成损坏，相反，功率不足则会。实际上，如果音量过高，放大器饱和并产生干扰信号，具有摧毁高音单元的风险。Littora音箱的动态容量和清晰度足以突显与其连接的放大器的品质缺陷。经销商会根据您的品位和预算引导您的选择。

在70V/100V放大器配置中：

建议所使用的放大器功率比设备总功率高出20%，以免使Littora产品出现过载或损坏。经销商会根据您的品位和预算为您提供建议。



全功率放大器与70V/100V变压器搭配使用时可能产生危险电压。为避免触电，进行任何操作之前请务必断开放大器和变压器的电源。

请遵循放大器的建议和说明/配置进行操作，将每组Littora 200音箱正确连接。

线缆的选择

请根据经销商的建议，选择截面与室外安装长度相配的优质线缆。

音箱的布局

OD STONE 8/OD SAT 5

各音箱应按照直线或弧线合理摆放，以便更好地覆盖听音区。对于距离2至6米（图14）的听音区，两组音箱之间的距离应在2米以上。但可以根据具体的布置条件，改变这些距离以找到理想的折衷方案。

OD SUB 12

为使听音区的效果更佳，请将OD SUB 12尽量靠近安装中心位置，避开水源（如喷泉、泳池、水池）。距离低音炮的6米范围内是最理想的听音区。想要更突出低音效果，可以使低音炮靠近墙壁（图15）。

安装

安装音箱之前，请确保顶棚/墙壁/地面的位置不会受到通风管道或干扰安装的电缆等阻碍。

此系列产品通过IP55认证，具备耐水和防尘性能。但是为延长使用寿命，建议不要长期在流水中使用，也不要完全浸入水中。极端恶劣天气之后，应等待几小时之后再通电使用，自然干燥可让其恢复正常的音频功能。

OD STONE 8

由于OD STONE 8的设计，它无需安装即可放置于任何表面。可以直接摆放或使用底座上的紧固扣进行固定。

LITTORA 200

安装手册

墙壁安装

OD SAT 5 (图7)

在悬挂产品前，请检查支撑是否牢固、状况是否完好以及是否能够长久耐用。如使用壁挂架 (E) 安装，请求助专业人士，并且只能使用正确的螺丝和销钉。如需安装音箱，请使用合适的螺丝将支架牢固固定。如需隐蔽安装，请将线缆穿过中心穿孔以及底座的凹槽 (图16)。请留出约30厘米的备用线缆，以轻松地连接并便于后期定位扬声器。然后，将扬声器对准听音区，并使用锁紧螺丝牢牢固定铰接件 (图8)。

地面安装

OD SAT 5 (图9)

地面安装仅适用于土地或沙地。不可用于金属、木质或混凝土的坚硬地面。使用附带的地钉 (F)，徒手插入地面4-5厘米深。然后使用合适的工具将地钉楔至挡圈位置。如需隐蔽安装，请将线缆穿过中心穿孔以及地钉的开孔。请留出约30厘米的备用线缆，以轻松地连接并便于后期定位扬声器。地钉能够拆卸，可用于较浅的地面。为此，刻痕应在10至20厘米处，以便于切割。

注意：地钉的截面会带有锋利边缘，请勿划伤。

然后，将扬声器对准听音区，并使用锁紧螺丝牢牢固定铰接件 (图8)。

OD SUB 12

为使听音区的效果更佳，请将OD SUB 12尽量靠近安装中心位置，避开水源 (如喷泉、泳池、水池)。要使低音更强劲，可使OD SUB 12靠近墙壁 (图15)。准备一个330 x 880 x 380毫米的孔洞用于安装低音炮 (图10)。

布局 (图10和11)：为充分发挥低音炮的性能，请确保外部部件与地面的距离应大于7厘米。安装通风孔时，可通过旋转来根据自身需求调整通风孔高度。

然后，将主体埋入地面2厘米以下。

注意：本产品仅可埋入地面使用。

连接

OD STONE 8

OD STONE 8配备5芯线缆，完美兼容70/100V (图5) 和8欧姆 (图4) 放大器。可使用附带的防水接线器 (B) 进行连接。为防止信号干扰，请使用合适的材料对使用不到的线芯进行电气屏蔽。

	+	-	短路
8 Ω	红	灰	无
70/100 V	蓝	黄	红绿

OD SAT 5

通过背面的双位选择开关可以调整OD SAT 5的功率。要进行调整，需拆掉卫星扬声器背面的螺丝 (图6)。每个位置带有两个数值。音箱的功率取决于其所连接的放大器类型。

LITTORA 200

安装手册

66

示例：选择20W/40W位置，70V放大器和100V放大器所输出的功率分别为20W和40W。

8 Ω					
70 V	5 W	10 W	20 W	40 W	关闭
100 V	10 W	20 W	40 W	⊙	关闭

8Ω

传统8欧姆高保真放大器专用位置。

5W/100W、10W/20W、20W/40W和40W/⊙

选择这些位置，使用70V或者100V放大器均可。

⊙ 请勿使用



选择此位置时，只能使用70V放大器。使用100V放大器可能会对音箱和放大器造成损坏。

关闭

默认位置。所有连接均不启用。

OD SUB 12

OD SUB 12配备5芯线缆，完美兼容70/100V（图13）和8欧姆（图12）放大器。可使用附带的防水接线器（B）进行连接。

为防止信号干扰，请使用合适的材料对使用不到的线芯进行电气屏蔽。

	+	-	短路
8 Ω	红	灰	无
70/100 V	蓝	黄	红绿

特别注意事项

磨合期

Littora系列音箱采用的音箱驱动器是复杂的机械组件，需要经过一定适应期才能发挥最佳性能并适应环境的温度和湿度条件。根据所处环境的差异，磨合期长短也不同，最长将持续数周时间。为加速这一过程，建议您让以中等音量音箱连续运行约二十小时。当Littora音箱的性能稳定之后，您可以充分享受其卓越性能。

保修条件

Focal通过您所在国家的官方经销商，为您提供所有扬声器的质保服务。您的经销商能够为您提供保修条件的所有详细信息。保修范围至少包括开具原始发票的所在国家的有效法律的保修规定。

	<p>警告符號。設計此符號以警示用戶注意用戶手冊中所提及關於設備處理、操作及維護的重要說明之存在。</p>	
<ol style="list-style-type: none"> 1. 請仔細閱讀這份說明。 2. 請保存這份說明。 3. 請注意所有警告事項。 4. 請遵守所有指示。 5. 將產品拆封後，請確保將可能造成窒息風險的包裝材料放置於兒童無法取得處。 6. 僅能使用乾布清潔。 7. 請勿遮蓋通風口。請遵守製造商的設備安裝說明。 8. 請勿將設備安裝於熱源附近（例如，烹飪電器、火源等）或任何其他發熱的電器（包括放大器）。設備不可曝露在高於 65° C 的溫度。 9. 請僅使用製造商所推薦的配件。 10. 若提供電線或連接器，請依用戶手冊中的描述恰當使用，請勿進行替換或改裝。 11. 安裝及架設揚聲器至任何表面的方法（支架、地錨等）需取決於所施行的建造、整修、安全以及纜線連接的條件和標準，並且需適用於所使用表面及/或支架。此外，產品可能震動並損壞其架設支架。因此，安裝操作必須由熟悉安裝與安全標準的合格專業人員進行。Focal 不對任意支架或安裝提供使用終止保固，因揚聲器的安裝由客戶負完全責任。因此，若發生與揚聲器安裝相關的任何種類的事故、意外及/或其他後果或損傷，Focal 不以任何身份負法律責任。 	<p>12. 請僅使用製造商推薦或與設備一起出售的適當處理設備、推車、立架、三腳架、支座或桌架。若使用推車，將推車與設備一起移動時需特別注意，避免設備跌落並造成受傷。</p>  <p>13. 所有的維修工作皆必須由具專業資格人員執行。在設備受損後必須進行維護，諸如纜線或插頭損壞、異物插入設備中、液體灑入設備內、或設備經不正確操作或掉落。</p> <p>14. 設備進行任何維修工作之後，請要求維護技術人員測試裝置，以確認其可安全工作。</p> <p>15. 若產品以任何方式受損，其 IP 防護等級不再有效。故若有任何液體或固體與產品接觸，其可能對用戶造成危險，或可能損壞連接至產品的第三方電子設備。</p> <p>16. 小心埋設及半埋設或者在地面上延伸的組件，因為這些組件可能造成障礙、碰撞及/或跌倒的風險。請勿讓兒童或身體衰弱者靠近此類組件。</p> <p>17. 某些用戶的獨立程度不足以自行使用此產品，尤其是 14 歲以下兒童或具有某些身心障礙者。因此，這些用戶使用設備時需有旁人指導並協助。</p>	<p>18. 為避免對您的聽力造成傷害，請勿以高音量長時間聆聽揚聲器播放。以高音量聆聽揚聲器可能造成使用者耳朵的傷害，並可能引起聽力問題（暫時性或永久性失聰、耳中嗡嗡作響、耳鳴、聽覺過敏）。使用過高的音量（大於 85 分貝）聆聽超過一小時會對聽力造成不可逆轉的損傷。</p> 



安裝及架設揚聲器至牆壁、天花板、地面或其他表面的方法需取決於所施行的建造、整修、安全以及纜線連接的條件和標準，並且需適用於所使用支架。此外，產品可能震動並損壞其架設支架。因此，安裝操作必須由熟悉安裝與安全標準的合格專業人員進行。Focal 不對任意支架或安裝提供使用終止保固，因揚聲器的安裝由客戶負完全責任。因此，若發生與揚聲器安裝相關的任何種類的事故、掉落意外及/或其他後果或損傷，Focal 不以任何身份負法律責任。

LITTORA 200

安裝手冊

68

欲獲得Focal-JMLab 的保固服務，
您可上網登記所購入之產品：www.focal.com/garantie



謝謝您選購了Focal的產品。歡迎來到高保真的世界。我們的核心價值是創新、傳統、卓越及愉悅，我們唯一的目標是提供您純粹、真實且豐富的聲音。為了協助您認識產品的所有效能，我們建議您閱讀這份手冊內的使用說明，並妥善保存以備日後查閱。

包裝內容物：

OD STONE 8 (圖 1)

- 1 個音響
- 1 個圓形格柵
- 1 個防水纜線連接器
- 1 份快速入門說明 (快速入門手冊)
- 1 份安全說明和保固條款

OD SAT 5 (圖 2)

- 1 個音響
- 3 個防水纜線連接器
- 2 個螺絲
- 1 個壁掛支架
- 1 個木樁
- 1 份快速入門說明 (快速入門手冊)
- 1 份安全說明和保固條款

OD SUB 12 (圖 3)

- 1 個重低音喇叭
- 3 個防水纜線連接器
- 1 份快速入門說明 (快速入門手冊)
- 1 份安全說明和保固條款

關鍵點：

OD STONE 8

- 現代優雅的設計，完美契合您的戶外設計
- IP55 認證的技術設計 (防水和防塵)
- 8 英寸 Iris IP 振膜低音揚聲器和 1 英寸 M 型鋁製倒圓頂高音揚聲器
- 吊環
- 8 歐姆/70 V/100 V 相容
- OD SAT 5 和 OD SUB 12 相容，構成完整系統

OD SAT 5

- 低調的設計，完美契合您的戶外設計
- IP55 認證的技術設計 (防水和防塵)
- 5 英寸 Iris IP 振膜低音揚聲器和 1 英寸 M 型鋁製倒圓頂高音揚聲器
- 隨附用於地板或牆壁安裝的支架
- 8 歐姆/70 V/100 V 相容
- 相容 OD SUB 12，可以獲得更多低音

OD SUB 12

- 堅固的設計
- IP55 認證的技術設計 (防水和防塵)
- 12 英寸 Iris IP 振膜低音揚聲器：深沉有力的低音 400 W
- 可調節高度
- OD STONE 8 和 OD SAT 5 相容，構成完整系統

LITTORA 200

安裝手冊

選擇擴大機

配置 8 Ω 擴大機：

擴大機功率過大不會損壞圍欄和揚聲器，功率不足才會導致損壞。事實上，如果音量過高，擴大機會飽和並產生干擾信號，可能會損壞高音揚聲器。Littora 揚聲器的動態容量和清晰度足以突顯與之配合的擴大機的品質和缺陷。經銷商將能夠根據您的品味和預算為您提供建議。

配置 70 V/100 V 擴大機：

建議使用功率比安裝總功率高20%的擴大機，以避免過載或損壞 Littora 產品。經銷商將根據您的品味和預算為您提供建議。

滿功率運載的擴大機搭配 70 V/100 V 變壓器可能產生危險的電壓。在操作前務必斷開擴大機和變壓器的電源，避免電擊風險。請遵循擴大機的建議和說明/配置，正確連接每個 Littora 200 揚聲器。

纜線的選擇

選擇長度適當且具有適合戶外安裝的橫截面的優質纜線：您的經銷商將能夠提供建議。



揚聲器定位

OD STONE 8/OD SAT 5

揚聲器應以直線或弧形整齊放置，才能最好地覆蓋收聽區域。針對 2 米至 6 米的聆聽區域，兩個揚聲器之間的間距至少應為 2 米（圖 14）。然而，可以根據佈局條件改變距離，找到理想的折衷方案。

OD SUB 12

為使聆聽區域呈現最佳效果，請將 OD SUB 12 放置在盡可能靠近安裝中心的位置，避開水池（噴泉、游泳池、積水等）。最佳聆聽區域對應於超低音揚聲器周圍 6 米的半徑。如要獲得更多低音，請將其移近牆壁（圖 15）。

安裝

在安裝揚聲器之前，請確保所選擇的天花板/牆壁/地板上位置不會被風道等通道或任何可能干擾安裝的纜線阻擋。

產品通過了 IP55 認證，防水和防塵效能均有提升。為了保證產品使用壽命，請勿讓其遭受持續的水流沖刷，也不要將其浸入水中。惡劣天氣過後，請等待幾個小時後再開啟電源安裝，自然乾燥會讓音訊正常運作。

OD STONE 8

OD STONE 8 的設計使其無需安裝即可放置在任何表面上。也可以選擇使用隨附的圓環將其放置或架設在底座上。

LITTORA 200

安裝手冊

70

壁掛式安裝

OD SAT 5 (圖 7)

在懸掛產品之前，請檢查支架是否牢固、完好無損，以及是否適合長期使用。安裝牆面支架 (E) 時，請尋找專業人士，僅使用適合該材料的螺絲和木釘。安裝揚聲器時，請使用適合該材料的螺絲牢固固定支架。為了使安裝更加隱蔽，可將纜線穿過中央孔和底座上的凹槽 (圖 16)。請務必留出約 30 公分長的纜線，以便稍後更方便連接和定位揚聲器。然後，將揚聲器朝向收聽區域的方向，並用鎖緊螺釘將接頭牢固地擰緊 (圖 8)。

地面安裝

OD SAT 5 (圖 9)

地面安裝只能在土壤或沙地上進行。堅硬的金屬、木質或混凝土地板不適合。取出隨附的木樁 (F)，用手將其打入地下約 4-5 公分。然後使用合適的處理工具將木樁打到底。為了使安裝更加隱蔽，可將纜線穿過中央孔和木樁底座上的開口。請務必留出約 30 公分長的纜線，以便稍後更方便連接和定位揚聲器。在淺層地面安裝時，可切割木樁。為此，在 10 公分和 20 公分處設有凹口，方便切割。

警告：切割木樁會產生鋒利的邊緣，可能會造成傷害。

然後，將揚聲器朝向收聽區域的方向，並用鎖緊螺釘將接頭牢固地擰緊 (圖 8)。

OD SUB 12

為使聆聽區域發揮最佳效果，請將 OD SUB 12 放置在盡可能靠近安裝中心的位置，避開水池 (噴泉、游泳池、積水等)。要獲得更多低音，可以將 OD SUB 12 靠近牆壁放置 (圖 15)。挖一個 330 x 880 x 380 公釐的孔，用於放置超低音揚聲器 (圖 10)。

定位 (圖 10 和 11)：要充分利用超低音揚聲器的功能，請確保地面與其外部之間至少有 7 公分的空間。當將其放置在預設位置後，透過旋轉來調整通風口的高度，使其符合您的喜好。

然後用大約 2 公分厚的土壤覆蓋機身。

注意：本產品不得用於埋入土壤的機身以外的用途。

連線

OD STONE 8

OD STONE 8 採用 5 芯纜線，完全適用於 70/100 V (圖 5) 或 8 歐姆 (圖 4) 的擴大機。為此，請使用隨附防水纜線連接器 (B) 進行適當的連線。為避免對信號造成干擾，請注意使用合適的材料對未使用的纜線進行電絕緣。

	+	-	短路
8 Ω	紅色	灰色	無
70/100 V	藍色	黃色	紅色和綠色

OD SAT 5

OD SAT 5 的功率透過背面的雙位選擇器進行調節。如要使用選擇器，請卸下衛星背面的螺絲 (圖 6)。

每個位置都可以選擇兩個值。連接到揚聲器的擴大機類型決定了揚聲器輸出的功率。

LITTORA 200

安裝手冊

71

範例：在 20W/40W 位置，70V 擴大機將輸出 20W，而 100V 擴大機將輸出 40W。

8 Ω					
70 V	5 W	10 W	20 W	40 W	OFF
100 V	10 W	20 W	40 W	⊖	OFF

8 歐姆

專用於傳統 8Ω 高保真擴大機的位置。

5 W/100 W, 10 W/20 W, 20 W/40 W, 40 W/⊖

在這些位置，您可以使用 70 V 或 100 V 擴大機。

⊖ 請勿使用



此位置需要專門使用 70 V 擴大機。使用 100 V 擴大機可能會損壞揚聲器和音響。

關閉

預設位置。沒有連線處於作用中狀態。

OD SUB 12

OD SUB 12 採用 5 芯纜線，完全適用於 70/100 V（圖 13）或 8 歐姆（圖 12）的擴大機。為此，請使用隨附防水纜線連接器 (B) 進行適當的連線。

為避免對信號造成干擾，請注意使用合適的材料對未使用的纜線進行電絕緣。

	+	-	短路
8 Ω	紅色	灰色	無
70/100 V	藍色	黃色	紅色和綠色

特別注意事項



磨合期

Littora 系列中使用的音響是複雜的機械零件，需要一段磨合期才能達到最佳運作狀態，並適應環境的溫度及濕度條件。磨合期的長短視情況而定，有可能長達數週。為了加快這一過程，我們建議您以中等音量運行音響連續 20 小時。一旦音響的特性穩定，您就可以盡情享受 Littora 音響的卓越表現了。

保固條款與條件

所有 Focal 揚聲器皆受保固，保固內容由您所在國家的官方 Focal 經銷商制定。您的經銷商能夠提供關於保固條件的所有細節。保固範圍延伸至在原購買發票的開立國家內有效的合法保固所授予的範圍。

TV

	<p>경고 기호. 이 기호는 사용설명서에 언급되고 장치의 실행 및 유지보수와 관련된 중요 지침이 있음을 사용자에게 알리는 것입니다.</p>	
<ol style="list-style-type: none"> 1. 이 지침들을 읽을 것. 2. 이 지침들을 보관할 것. 3. 모든 경고를 확인할 것. 4. 모든 지침을 준수할 것. 5. 제품을 언박싱한 후, 질식 위험이 있으므로 포장을 어린이 손에 닿지 않는 곳에 둘 것. 6. 마른 천으로만 닦을 것. 7. 통풍구를 막지 말 것. 지침에 따라 장치를 설치할 것. 8. 장치를 열원(예: 조리 기구, 화염 등), 또는 열을 발산하는 모든 장비(앰프 포함) 주변에 설치하지 말 것. 장치를 65° C를 초과하는 온도로 노출하지 말 것. 9. 제조자가 권장하는 액세서리만 사용할 것. 10. 전선 또는 하네스가 제공되는 경우, 다른 것으로 대체하거나 변조하지 말고 본 설명서에 명시된 적합한 방법을 사용하십시오. 11. 어떤 표면(벽, 천장 또는 기타)에든 스피커 시스템을 설치하고 고정하는 작업은 관련 표면 및 지지물에 적용되는 설치, 구조, 안전, 배선 조건 및 규격에 따라 실시해야 합니다. 또한 제품은 제품이 고정된 지지물에 진동을 발생시키거나 손상할 수 있습니다. 따라서 설치 작업은 자격이 있고 설치 및 안전 규격을 숙지하고 있는 전문가가 실시해야 합니다. Focal은 지지물 또는 특정 설비, 고객이 직접 실시한 스피커 설치 작업과 관련된 보증을 하지 않습니다. Focal은 사건, 사고 및 스피커 시스템 설치와 관련하여 발생하는 모든 유형의 결과 또는 손상에 대해 책임을 지지 않습니다. 	<ol style="list-style-type: none"> 12. 제조자가 권장하거나, 장치와 함께 판매되는 운반 장치, 카트, 발 달린 장치, 삼발이, 지지대 또는 테이블만을 사용해야 합니다. 카트를 사용하는 경우 흔들림으로 인한 부상을 피하기 위해 카트/장비 일체의 운반 시 각별한 주의가 필요합니다. <div style="text-align: center;">  </div> <ol style="list-style-type: none"> 13. 모든 유지보수 작업은 공인 정비사만 이 실시할 수 있습니다. 케이블이나 전원 플러그의 손상, 물체 유입, 장치 내 액체 쏟음, 장치의 오작동 또는 장치의 넘어짐과 같이 장치에 손상이 발생한 경우 유지보수 작업이 필요합니다. 14. 장치에 대한 모든 개입 또는 수리 작업 후에는 제품이 완전히 안전하게 작동하는지 확인하도록 테스트하도록 유지보수 기사에게 요청하십시오. 15. 어떤 식으로든 제품이 손상된 경우 제품의 IP 인증은 무효화되며, 액체 또는 고체가 제품과 접촉하면 사용자에게 위험을 초래하거나, 제품이 연결된 타사 전자 장치를 손상할 수 있습니다. 16. 바닥에 묻혀 있거나, 일부가 묻혀 있거나, 바닥 표면에 노출된 요소에 주의하십시오. 장애물, 충격 및 넘어짐 위험이 있습니다. 어린이나 미약자가 장치에 접근하지 않도록 합니다. 	<ol style="list-style-type: none"> 17. 특정 사용자는 혼자서 제품을 사용하기에 충분한 능력을 갖추지 못하고 있어 위험이 발생할 수 있습니다. 특히 14세 미만의 어린이나 심신미약자는 주의해야 합니다. 따라서 해당인이 장치를 사용할 때는 반드시 감시 및 감독이 필요합니다. 18. 청각 기능 손상을 피하기 위해, 장시간 큰 음량으로 듣지 마십시오. 큰 출력을 가진 스피커 소리는 청취자의 귀에 손상을 주어 청각 기능 장애를 유발할 수 있습니다(일시적 또는 영구적 청력 손실, 귀에서 웅웅거리는 소리가 들림, 이명감, 청각 과민증). 1시간 이상 과도한 음량(85 dB 초과)에 귀를 노출하면 영구적 청력 손상을 입을 수 있습니다. <div style="text-align: center;">  </div>



구조, 안전, 배선 조건 및 규격에 따라 실시해야 합니다. 또한 제품은 제품이 고정된 지지물에 진동을 발생시키거나 손상할 수 있습니다. 따라서 설치 작업은 자격이 있고 설치 및 안전 규격을 숙지하고 있는 전문가가 실시해야 합니다. Focal은 지지물 또는 특정 설비, 고객이 직접 실시한 스피커 설치 작업과 관련된 보증을 하지 않습니다. Focal은 사건, 사고 및 스피커 시스템 설치와 관련하여 발생하는 모든 유형의 결과 또는 손상에 대해 책임을 지지 않습니다.

LITTORA 200

사용 설명서

73

Focal-JMLab 보증서 인증을 위해,
이제 제품을 온라인 등록할 수 있습니다: www.focal.com/garantie



Focal 제품을 구입해주셔서 감사합니다. 혁신과 전통, 탁월한 품질과 즐거움을 핵심 가치로 삼고 있는 Focal의 세계에 오신 것을 환영합니다. Focal은 순수하고 충실하며 풍부한 사운드를 제공하기 위해 최선을 다하고 있습니다. 제품의 모든 성능을 활용할 수 있도록 본 책자의 지침을 읽고 나중에 참고할 수 있도록 잘 보관해 두실 것을 권장합니다.

패키지 구성:

OD STONE 8 (그림 1)

- 스피커 시스템 1개
- 원형 그릴 1개
- 밀봉 케이블 글랜드 1개
- 퀵스타트 1개
- (빠른 시작 가이드)
- 안전 지침 및 보증 조건 1개

OD SAT 5 (그림 2)

- 스피커 시스템 1개
- 밀봉 케이블 글랜드 3개
- 나사 2개
- 벽 지지대 1개
- 말뚝 1개
- 퀵스타트 1개
- (빠른 시작 가이드)
- 안전 지침 및 보증 조건 1개

OD SUB 12 (그림 3)

- 서브우퍼 1개
- 밀봉 케이블 글랜드 3개
- 퀵스타트 1개
- (빠른 시작 가이드)
- 안전 지침 및 보증 조건 1개

핵심사항:

OD STONE 8

- 실외에 완벽하게 어울리는 현대적이고 우아한 디자인
- IP55 (방진) 인증을 받은 기술 컨셉
- Iris IP 멤브레인이 장착된 8" 우퍼 및 알루미늄 M자형 역돔 1" 트위터
- 후크 버클
- 8 Ω/70 V/100 V과 호환됨
- 완전한 시스템 구성을 위해 OD SAT 5 및 OD SUB 12와 호환 가능

OD SAT 5

- 실외에 완벽하게 어울리는 튀지 않는 디자인
- IP55 (방진) 인증을 받은 기술 컨셉
- Iris IP 멤브레인이 장착된 5" 우퍼 및 알루미늄 M자형 역돔 1" 트위터
- 바닥 또는 벽에 설치하기 위해 제공되는 지지대
- 8 Ω/70 V/100 V과 호환 가능
- 베이스를 강화하기 위해 OD SUB 12와 호환 가능

OD SUB 12

- 러그드 디자인
- IP55 (방진) 인증을 받은 기술 컨셉
- Iris IP 멤브레인이 장착된 12" 우퍼:
- 깊은 저음 및 강력한 400 W
- 높이 조절 가능
- 완전한 시스템 구성을 위해 OD STONE 8 및 OD SAT 5와 호환 가능

LITTORA 200

사용 설명서

앰프 선택

8 Ω 앰프 구성 내:

스피커 시스템과 스피커를 훼손할 수 있는 것은 앰프 출력이 과도할 때가 아니라, 출력이 충분하지 못할 때입니다. 실제로 음량을 너무 높이면 앰프가 포화되어 트위터를 파괴할 위험이 있는 불요 신호가 발생합니다. Littora 스피커 시스템의 동적용량과 선명도는 연결된 앰프의 장점과 단점을 확인할 수 있을 정도로 충분히 상승시킬 수 있습니다. 대리점이 고객의 취향과 예산에 맞춰 적당한 앰프를 선택하도록 도와드릴 것입니다.

70 V/100 V 앰프 구성 내:

Littora 제품의 과부하 또는 손상을 예방하기 위해 설비 총 출력에 비해 20% 더 큰 출력을 내는 앰프를 사용할 것을 권장합니다. 대리점이 고객의 취향과 예산에 맞춰 적당한 앰프를 선택하도록 도와드릴 것입니다.



70V/100V 변압기와 연결하여 최대 출력으로 앰프를 사용할 경우 위험한 전압이 발생할 수 있습니다. 조작 전에는 감전을 방지하기 위해 항상 앰프 및 변압기의 전원을 분리해야 합니다. 각 Littora 200 스피커를 올바르게 연결할 수 있도록 앰프의 권장사항 및 지침/구성을 준수하십시오.

케이블 선택

실외 설치 및 필요한 길이에 적합한 고품질 케이블을 선택하십시오. 대리점에서 문의할 수 있습니다.

스피커 시스템의 배치

OD STONE 8/OD SAT 5

스피커는 청취 구역을 가장 잘 커버하기 위해 균등하게 일자형으로 또는 아치형으로 배치해야 합니다. 청취 구역이 2~6m일 경우 두 스피커의 간격은 2m이어야 합니다(그림 14). 그럼에도 설비 조건에 따라 이상적인 간격을 찾기 위해 거리를 조절할 수 있습니다.

OD SUB 12

최적의 방식으로 청취 구역에서 출력을 경험하려면 OD SUB 12를 물이 고인 곳(연못, 수영장, 물 웅덩이 등)을 피하여 설치 중심으로부터 가장 가깝게 배치하십시오. 최적의 청취 구역은 서브우퍼 주변 반경 6m에 해당합니다. 베이스를 강화하려면 벽에 근접시킵니다(그림 15).

설치

스피커 시스템을 설치하기 전, 천정/벽면/바닥에서 선택한 배치 위치에 배기관이나, 설치를 방해할 수 있는 케이블 등이 지나가지 않아야 합니다.

이 제품들은 수분과 먼지에 대한 높은 저항성으로 IP55 인증을 받은 제품들입니다. 수명을 보존하기 위해서 제품이 지속적인 물의 흐름에 노출되지 않도록 하고, 결코 침수시켜서는 안 됩니다. 심한 악천후가 발생한 후에는 수시간 동안 기다렸다가 설비 전원을 켤 것을 권장 드립니다. 이렇게 하면 자연적 건조에 의해 공칭 오디오 기능이 복구됩니다.

OD STONE 8

OD STONE 8은 실계 특성상 장착하지 않고도 어떤 표면에도 배치할 수 있습니다. 그냥 배치하거나 베이스에 있는 후크 버클을 이용하여 고정할 수 있습니다.

LITTORA 200

사용 설명서

벽면 설치

OD SAT 5 (그림 7)

제품을 걸기 전에는 지지대가 충분히 견고하고 완벽한 상태에 있는지, 그리고 오랜 시간이 지나도 버틸 수 있도록 잘 부착되어 있는지 확인합니다. 벽 지지대(E)의 고정을 위해서는 전문가에게 도움을 요청하고, 소재에 적합한 나사 및 장부축만을 사용하십시오. 스피커를 장착하려면, 소재에 적합한 나사를 이용하여 지지대를 견고하게 고정합니다. 보다 깔끔한 설치를 위해서는 중앙 구멍과 베이스에 있는 홈으로 케이블을 통과시킵니다(그림 16). 연결과 스피커로의 접근을 쉽게 할 수 있도록 케이블의 약 30cm 정도를 남겨두는 것이 좋습니다. 다음으로 스피커 장치를 정취 구역 방향으로 향하게 하고 잠금 나사로 마디를 단단히 조입니다(그림 8).

바닥 설치

OD SAT 5 (그림 9)

바닥 설치는 흙 또는 모래 바닥에만 가능합니다. 금속, 목재 또는 콘크리트로 된 단단한 바닥에는 설치하지 않습니다. 제공된 말뚝(F)을 지면으로부터 약 4~5cm 가량 들어가도록 손으로 꽂습니다. 다음으로 취급공구를 이용하여 끝부분 멈춤쇠만 남도록 말뚝을 박습니다. 보다 깔끔한 설치를 위해서는 중앙 구멍과 말뚝의 베이스에 있는 구멍으로 케이블을 통과시킵니다. 연결과 스피커로의 접근을 쉽게 할 수 있도록 케이블의 약 30cm 정도를 남겨두는 것이 좋습니다. 말뚝은 깊이가 낮은 땅에 설치하기 위해 분할할 수 있습니다. 이를 위해 쉽게 절단할 수 있도록 10 cm 및 20 cm로 홈이 나 있습니다.

주의: 절단시 말뚝 부분이 튀어올라 수 있어 부상 위험이 있습니다.

다음으로 스피커 장치를 정취 구역 방향으로 향하게 하고 잠금 나사로 마디를 단단히 조입니다(그림 8).

OD SUB 12

최적의 방식으로 정취 구역에서 출력을 경험하려면 OD SUB 12를 물이 고인 곳(연못, 수영장, 물 웅덩이 등)을 피하여 설치 중심으로부터 가장 가깝게 배치하십시오. 베이스를 강화하기 위해 OD SUB 12를 벽에 근접시킬 수 있습니다(그림 15). 330 x 880 x 380 mm의 구멍을 내서 서브우퍼 장착을 준비합니다(그림 10).

배치 (그림 10 및 11) : 서브우퍼 기능을 최대로 활용하려면 바닥과 제품 외부 사이에 최소 7cm의 간격을 두어야 합니다. 배치시 회전시켜 적절히 포트의 높이를 조절하십시오.

다음으로 몸체를 흙으로 약 2cm 덮습니다.

주의: 이 제품은 몸체를 매식하는 방법으로도만 사용할 수 있습니다.

연결 방법

OD STONE 8

5 스트랜드 케이블이 장착된 OD STONE 8은 70/100 V (그림 5) 또는 8 Ω (그림 4) 앰프에 적합합니다. 앰프를 함께 사용하려면 제공된 밀봉 케이블 글랜드를 이용하여 적절히 연결합니다(B). 신호가 교란되는 경우를 방지하기 위해, 적절한 재료로 사용하지 않는 스트랜드를 절연합니다.

	+	-	단락
8 Ω	빨간색	회색	아무 색도 아님
70/100 V	파란색	노란색	빨간색 및 녹색

OD SAT 5

OD SAT 5의 출력은 뒷면에 숨겨져 있는 스위치를 이용하여 조절합니다. 이 스위치에 접근하려면 위성용 포트 뒤에 있는 나사를 제거합니다(그림 6).

각 위치에서 두 개의 값을 선택할 수 있습니다. 스피커에서 낼 수 있는 출력을 결정하는 것은 스피커에 연결된 앰프 유형입니다.

LITTORA 200

사용 설명서

예: 20 W/40 W 위치에서 70 V 앰프는 20의 출력을, 100 V 앰프는 40 W의 출력을 냅니다.

8 Ω					
70 V	5 W	10 W	20 W	40 W	OFF
100 V	10 W	20 W	40 W	⊖	OFF

8 Ω

일반 8Ω 하이파이 앰프 전용 위치.

5 W/100 W, 10 W/20 W, 20 W/40 W et 40 W/⊖

이 위치들에서 70 V 또는 100 V 앰프를 사용할 수 있습니다.

⊖ 사용 금지



이 위치는 70 V 앰프 전용입니다. 100 V 앰프를 사용하면 스피커 및 앰프를 손상할 수 있습니다.

OFF

기본 위치. 어떤 연결도 활성화되어 있지 않습니다.

OD SUB 12

5 스트랜드 케이블이 장착된 OD SUB 12는 70/100 V (그림 13) 또는 8 Ω (그림 12) 앰프에 적합합니다. 앰프를 함께 사용하려면 제공된 밀봉 케이블 글랜드를 이용하여 적절히 연결합니다(B).

신호가 교란되는 경우를 방지하기 위해, 적절한 재료로 사용하지 않는 스트랜드를 절연합니다.

	+	-	단락
8 Ω	빨간색	회색	아무 색도 아님
70/100 V	파란색	노란색	빨간색 및 녹색

특수 주의사항

에이징 기간

Littora 라인의 스피커 시스템 내 사용되는 스피커는 복잡한 기계 요소들입니다. 따라서, 가능성을 최대한 발휘하고, 사용자의 환경 내 온도와 습도 조건에 적응하기 위해서는 적응 기간이 필요합니다. 이 에이징 기간은 실제 조건에 따라 달라지며 몇 주 연장될 수도 있습니다. 이 작업을 가속화하려면 연속 20시간 가량 중음 영역에서 스피커 시스템을 작동시키는 것이 좋습니다. 스피커 시스템의 특성이 안정화되면, Littora 스피커 시스템의 성능을 모두 즐기실 수 있습니다.

보증 조건

모든 Focal 스피커들의 개런티 보장은 고객 국가의 지정 Focal 공식 대리사가 작성한 개런티의 내용에 따라 보장됩니다. 공식 대리사는 고객에게 개런티 조건의 세부내용을 제공해야 합니다. 개런티는 제품 구입 국가의 현행 법적 허용 개런티 보장에 따라 보장됩니다.

	<p>警告シンボル。このシンボルは、機器の取り扱いや活用、メンテナンスに関して使用説明書に重要な指示が記載されていることを、ユーザーに警告するためのものです。</p>	
<ol style="list-style-type: none"> これらの説明書をお読みください。 これらの説明書を保管してください。 すべての警告を確認してください。 すべての指示に従ってください。 製品をパッケージから取り出した後、お子様の手の届くところにパッケージを放置しないでください。窒息のリスクがあります。 乾燥した布でのみ清掃してください。 換気口をふさがないようにください。メーカーの指示に従い、機器を設置してください。 熱源（たとえば調理器具、火気など）、あるいは熱を発生するその他のあらゆる設備（アンプも含めた）のそばに機器を設置しないでください。機器を65℃以上の高温にさらさないでください。 メーカーが推奨する付属品のみを使用してください。 コードやコネクタが付属されている場合は、他のもので代用したり、手を加えたりせずに、ユーザーマニュアルの記載に従い、適切な形で使用してください。 設置する面の種類にかかわらず（ホルダー、床への固定など）、スピーカーを設置および固定する際は、その面および/またはホルダーに適応する設置、整備、セキュリティ、配線の条件および規格を満たした方法で実施してください。また、製品が振動することで、固定されているホルダーに損傷を与える可能性があります。こうした理由から、設置および安全規格を熟知している有資格の技術者に設置作業を依頼してください。Focalは、スピーカーのあらゆる設置作業に関して保証せず、スピーカーの設置は、お客様自身の自己責任でなされるものであるとします。したがって、スピーカーの設置に関する支障、事故、および/または如何なる種類の結果または損傷に対しても、Focalは責任を負いかねます。 	<ol style="list-style-type: none"> 台車、スタンド、三脚、ホルダー、テーブルなど、メーカーが推奨する、または機器とともに販売される運搬管理機材のみを使用してください。台車を使用する際は、転倒による損傷を回避するために、台車と機器全体の移動中、さらなる配慮を心がけてください。  <ol style="list-style-type: none"> メンテナンス作業はすべて、資格を有する技術者により実施されなければなりません。電源ケーブルまたはプラグの破損、異物混入、機器内への液体流入、機器の機能不全または落下転倒など、機器に損害が生じた場合はメンテナンスが必要です。 処置または修理が完了したら、製品が安全に機能するか確認するため、メンテナンス技術者にテストを実施するよう依頼してください。 製品が何らかの形で損傷した場合、そのエンクロージャー保護等級は無効となります。その際、製品が液体または固体と接触することで、ユーザーに危険をもたらしたり、製品に接続されている他の電子機器に損傷を与えたりする可能性があります。 埋め込み、部分的な埋め込み、または床面と同じ高さで設置されたパートナーの注意、障害、衝撃、および/または落下転倒のリスクを物語ります。お子様や脆弱な方を近づけないでください。 とりわけ14歳以下のお子様や、一部の障害をお持ちの方など、製品をひとりで安全に使用するのに十分な自主性が未発達なユーザーも存在します。そうした方が製品を使用する際は必ず、保護者が見守り、サポートしながら行ってください。 	<ol style="list-style-type: none"> 聴覚の損傷を回避するため、長時間高レベルの音量でスピーカーを使用しないでください。高出力でスピーカーを聴くと、ユーザーの耳を損傷し、聴覚障害（一時的または決定的な難聴、耳鳴り、聴覚過敏）を引き起こす可能性があります。過剰な音量（85 dB以上）に1時間以上耳をさらすと、不可逆的に聴覚を損傷する可能性があります。 



設置する面の種類にかかわらず（ホルダー、床への固定など）、スピーカーを設置および固定する際は、その表面および/またはホルダーに適応する設置、配置、安全、配線の条件および規格を満たした方法で実施してください。また、製品が振動することで、固定されている箇所に損傷を与える可能性があります。こうした理由から、設置および安全規格を熟知している有資格の技術者に設置作業を依頼してください。Focalは、スピーカーのあらゆる設置作業に関して保証せず、スピーカーの設置は、お客様自身の自己責任でなされるものであるとします。したがって、スピーカーの設置に関する支障、事故、および/または如何なる種類の結果または損傷に対しても、Focalは責任を負いかねます。

LITTORA 200

取扱説明書

78

Focal-JMLabの保証を有効にするには、
下記リンクから製品のオンライン登録をしてください：www.focal.com/garantie



Focalのスピーカーをご購入いただきありがとうございます。ハイファイの世界へようこそ。イノベーション、伝統、卓越、喜びが当ブランドの価値観。ピュアで原音に近い、豊かな音を提供するのが、当ブランドの向かう先です。この製品の性能をすべて活用するには、この冊子の説明をよくお読みになり、後で参照できるよう大切に保管してください。

パッケージ内容

OD STONE 8 (図1)

- ・スピーカー1点
- ・丸型グリル1点
- ・防水ケーブルアダプター1点
- ・クイックスタートガイド1点
(クイックスタートマニュアル)
- ・安全に関する指示と保証条件1点

OD SAT 5 (図2)

- ・スピーカー1点
- ・防水ケーブルアダプター3点
- ・ネジ2点
- ・壁用ホルダー1点
- ・杭1点
- ・クイックスタートガイド1点
(クイックスタートマニュアル)
- ・安全に関する指示と保証条件1点

OD SUB 12 (図3)

- ・サブウーファー1点
- ・防水ケーブルアダプター3点
- ・クイックスタートガイド1点
(クイックスタートマニュアル)
- ・安全に関する指示と保証条件1点

重要なポイント:

OD STONE 8

- ・内装と完璧に調和するモダンでエレガントなデザイン
- ・IP55認証の技術構想 (防水、防塵)
- ・アイリスIP振動板搭載8インチウーファート、アルミニウム製M型断面インバーテッドドームの1インチツイーター
- ・取りつけバックル
- ・8Ω/70V/100Vに対応
- ・フルシステム用にOD SAT 5、OD SUB 12に対応

OD SAT 5

- ・内装と完璧に調和する控えめなデザイン
- ・IP55認証の技術構想 (防水、防塵)
- ・アイリスIP振動板搭載5インチウーファート、アルミニウム製M型断面インバーテッドドームの1インチツイーター
- ・床または壁設置用付属ホルダー
- ・8Ω/70V/100Vに対応
- ・低音強化として、OD SUB 12に対応

OD SUB 12

- ・頑強な構想
- ・IP55認証の技術構想 (防水、防塵)
- ・アイリスIP振動板搭載12インチウーファー
- 深い低音と出力400W
- ・高さ調節可能
- ・フルシステム用にOD STONE 8、OD SAT 5に対応

LITTORA 200

取扱説明書

79

アンプの選択

8Ωアンプの設定:

スピーカーやスピーカーユニットに損傷を与えるのは、電力過剰ではなく、電力不足です。実際に音量が高過ぎるとアンプが飽和し、ノイズが発生。ツイーターを破壊する恐れもあります。Littoraスピーカーの動的能力と解像度は、関連するアンプの品質や欠陥を際立たせるために、充分高く設定されています。お客様の好みと予算に応じて、販売員がアドバイス致します。

70V/100Vアンプの設定:

Littora製品へ過剰な負担をかけたり、損傷するのを防ぐため、設置された機器の合計出力を20%上回るパワーのアンプを使用するようお勧めします。お客様の好みと予算に応じて、販売員がアドバイス致します。



70V/100Vのトランスと組み合わせてアンプをフルパワーで使用すると、危険な電圧を発する可能性があります。あらゆる感電リスクを防ぐため、アンプとトランスの電源コードを必ず抜いてから取り扱うようにしてください。

Littora 200の各スピーカーを正確に接続するために、お使いのアンプの推奨事項および指示/設定を守ってください。

ケーブルの選択

距離と屋外設置に適した品質と太さのケーブルをお選びください。販売員がアドバイス致します。

スピーカーの位置

OD STONE 8/OD SAT 5

リスニングエリアを最大限カバーできるよう、線または弧を描くように等間隔でスピーカーを配置します。2つのスピーカーの間隔は、2~6mのリスニングエリアに対して2m以上とってください(図14)。しかしながら設置場所の条件に応じて理想的な妥協点を見つけるために、これらの距離を変えることも可能です。

OD SUB 12

リスニングエリアを最大限カバーするために、水辺(噴水、プール、水脈など)を避けつつ、設置システムの中央に最も近い位置にOD SUB 12を据えてください。最良のリスニングエリアは、サブウーファーを中心に半径6m。低音をより強化するには、壁に近づけてください(図15)。

設置

スピーカーを設置する前に、天井/壁/床の設置予定場所が例えば換気ダクト管や、その他設置に影響を及ぼす可能性のあるケーブルなどで塞がれていないか確認してください。

本製品は、IP55認証を受けており、防水、防塵性能を備えています。本製品をより長くご利用いただくためには、水流から離れた場所でご使用ください。水没は厳禁です。水害等が起こった場合は、数時間待ってから電源へ接続するよう推奨します。自然乾燥することで、通常の音響機能を取り戻すことができます。

OD STONE 8

OD STONE 8は、組み立てなしであらゆる面へ設置することができるデザイン。本製品は据え置き、または台座の取り付けバックルでの固定から選択できます。

LITTORA 200

取扱説明書

80

壁への取り付け

OD SAT 5 (図7)

取り付けの媒体が完璧な状態で、耐久性に優れているか、長期にわたり固定するのに適しているかを確認してから、製品を取り付けてください。壁用ホルダー (E) を固定する際は専門家に依頼し、資材に適したネジとプラグのみを使用してください。スピーカーを取り付ける際は資材に適したネジを使用し、ホルダーをしっかりと固定します。目立たないように設置したい場合は、中央の穴とホルダーの切り込み (図16) にケーブルを通します。ケーブルを約30 cmキープすると、その後スムーズに接続したり、スピーカーの向きを変えることができます。次に、スピーカーをリスニングエリアに向け、固定用ネジで可動部をしっかりと締めます (図8)。

床への取り付け

OD SAT 5 (図9)

床への取り付けは、土または砂の地面にのみ可能です。金属、木材あるいはコンクリートの硬い床には取り付けられません。付属の杭 (F) を4~5cm程度、手で埋め込みます。その後、適切な用具を用いてストッパーまで杭を打ち込みます。目立たないように設置したい場合は、中央の穴と杭の基部に位置する穴にケーブルを通します。ケーブルを約30 cmキープすると、その後スムーズに接続したり、スピーカーの向きを変えることができます。あまり深くない土地へ設置する際は、杭をカットすることも可能です。その際スムーズにカットできるよう、10cmと20cmの位置に切り込みが入っています。

杭を切断すると縁が鋭利になり、ケガをする可能性もありますので、ご注意ください。

次に、スピーカーをリスニングエリアに向け、固定用ネジで可動部をしっかりと締めます (図8)。

OD SUB 12

リスニングエリアを最大限カバーするために、水辺 (噴水、プール、水脈など) を避けつつ、設置システムの中央に最も近い位置にOD SUB 12を据えてください。低音をより強化するには、OD SUB 12を壁に近づけることもできます (図15)。330×880×380mmの穴を掘り、サブウーファアの位置を確保します (図10)。

位置決定 (図10、11) : サブウーファアの性能を十分に堪能するには、地面と地面から出る部分の間に7cm以上のスペースがあるか確認します。通気孔を好みの高さに調節するには、位置を決定してから回転させます。

その後、本体を2cm程度土で覆います。

注意点: この製品は、本体を埋め込む以外の使用にはお使いいただけません。

接続

OD STONE 8

5芯ケーブルを活用すれば、OD STONE 8を70/100V (図5) または8オーム (図4) のアンプに接続することも可能。そのためには付属の防水ケーブルアダプター (B) を用いて、適切に接続してください。あらゆる信号障害を回避するために、適切な器具を用いて未使用の芯を電気断絶するようにしてください。

	+	-	短絡
8Ω	レッド	グレー	なし
70/100V	ブルー	イエロー	レッド&グリーン

OD SAT 5

後ろ側にある刻み目入りのダブルポジションセレクターで、OD SAT 5の性能を調整できます。セレクターを調整するには、後ろのネジを外してください (図6)。

各ポジションで2つの値が選択されます。スピーカーに接続されるアンプのタイプが、スピーカーの出力を決定します。

LITTORA 200

取扱説明書

81

例: 20W/40Wの位置では、70Vのアンプが20Wを発するのに対し、100Vのアンプは40Wを出力します。

8Ω					
70 V	5 W	10 W	20 W	40 W	OFF
100 V	10 W	20 W	40 W	⊖	OFF

8 Ω

8Ωのスタンダードなハイファイアンプ専用ポジション。

5W/100W、10W/20W、20W/40W、40W/⊖

こうしたポジションでは、70Vまたは100Vのアンプを使用することが可能です。

⊖ 使用禁止



このポジションでは、70Vのアンプのみ使用できます。100Vのアンプを使用すると、スピーカーおよびアンプを損傷する恐れがあります。

OFF

初期設定の位置。活動中の回線なし。

OD SUB 12

5芯ケーブルを活用すれば、OD SUB 12を70/100V（図13）または8オーム（図12）のアンプに接続することも可能。そのためには付属の防水ケーブルアダプター（B）を用いて、適切に接続してください。

あらゆる信号障害を回避するために、適切な器具を用いて未使用の芯を電気断絶するようにしてください。

	+	-	短絡
8Ω	レッド	グレー	なし
70/100V	ブルー	イエロー	レッド&グリーン

注意点

エイジング期間

Littoraシリーズのスピーカーユニットは、その機能を最大限に活かし、環境温度および湿度条件に適應するために、一定の適應期間を必要とする複雑な機械部品です。このエイジング期間の長さは、それぞれの環境条件に応じて異なり、数週間に及ぶ場合もあります。この期間の速度を早めるために、約20時間連続してスピーカーを動作させることを推奨します。スピーカーの特性が完全に安定すると、Littoraスピーカーの性能全体をお楽しみいただくことができます。

保証条件

Focal社のすべてのラウドスピーカーは、お住まいの国のFocal正規代理店が定めた保証によりカバーされています。お近くの販売店にて保証条件に関する詳細をご提供することができます。保証のカバーは、少なくとも請求書の原本が発行された国の法的保証が付与したものに及びます。

	<p>رمز تحذير. هذا الرمز هو مخصص لتنبيه المُستخدم لوجود تعليمات مهمة منكرة في كُتيب الاستخدام ومتعلقة بالتعامل مع الجهاز وتشغيله وصيانته.</p>	
<p>16. احذر من الأشياء المدفونة أو شبه المدفونة أو التي تظهر على سطح الأرض؛ أنها تمثل خطر وجود عرقلية و / أو اصطدام و / أو السقوط. لا تدع الأطفال أو الأشخاص ضعفاء البنية يفتربون منها.</p> <p>17. لا يتمتع بعض المستخدمين بالاستقلالية الكافية لاستخدام المنتج وحدهم دون التعرض للخطر، ولا سيما الأطفال الذين تقل أعمارهم عن 14 عامًا والأشخاص الذين يعانون من إعاقات معينة. لذلك يجب الإشراف عليهم ومساعدتهم عند استخدام الجهاز.</p> <p>18. من أجل تجنب حدوث أي ضرر محتمل للسمع، لا تستمع لمكبرات الصوت على مستوى صوت عالٍ لمدة طويلة. سماع مكبرات الصوت وهي تصدر صوتًا شديدًا يمكن أن يتلف أذن المستخدم ويتسبب في حدوث اضطرابات سمعية (صمم مؤقت أو دائم، طنين بالأذن، تهيؤات سماع ضوضاء، احتداد السمع).</p> <p>تعرض الأذنين لمستوى صوت زائد عن الحد (أعلى من 85 ديسيبل) لأكثر من ساعة يمكن أن يتلف حاسة السمع بشكل لا رجعة فيه.</p> 	<p>12. لا تستخدم إلا أجهزة المناول المناسبة أو الترولي أو القوائم أو الحوامل ثلاثية القوائم أو الحوامل أو المناضد التي توصي بها الشركة المصنعة أو تلك المُباعة مع الجهاز. عند استخدام ترولي، يجب توخي المزيد من الحذر أثناء نقل كل من الترولي/ الجهاز لتجنب أي إصابات بسبب الانقلاب.</p>  <p>13. يجب إجراء جميع أعمال الصيانة بمعرفة شخص مؤهل. تكون الصيانة ضرورية عقب حدوث أي تلف للجهاز، مثل تلف الكابل أو قابس الكهرباء أو دخول أشياء أو انسكاب سائل داخل الجهاز أو التشغيل السيئ أو سقوط الجهاز.</p> <p>14. بعد إجراء أي عملية صيانة أو إصلاح في الجهاز، اطلب من فني الصيانة إجراء اختبارات من أجل التحقق أن الجهاز يعمل بكل أمان.</p> <p>15. إذا كان الجهاز تالفًا بأي شكل من الأشكال فإن شهادة الـ IP لن تكون صالحة بعد ذلك، وأي تلاصق لسائل أو مادة صلبة مع الجهاز يمكن أن يمثل خطرًا على المستخدم أو يمكن أن تؤدي إلى اتلاف جهاز إلكتروني آخر متصل بهذا الجهاز.</p>	<p>1. اقرأ هذه التعليمات.</p> <p>2. احتفظ بهذه التعليمات.</p> <p>3. اتبع هذه التنبيهات.</p> <p>4. اتبع كل التعليمات.</p> <p>5. بعد إخراج الجهاز من عبوته، احرص على عدم ترك العبوة في متناول الأطفال. فهي تنطوي على خطر الاختناق.</p> <p>6. نظّف فقط باستخدام قطعة قماش جافة.</p> <p>7. لا تقم بسد أية فتحة تهوية. قم بتركيب الجهاز حسب تعليمات الشركة المصنعة.</p> <p>8. لا تقم بتركيب الجهاز على مقربة من مصدر حرارة (مثل البوتاجاز أو شعلة) أو أي جهاز آخر (بما في ذلك مكبرات الصوت) التي تشتت الحرارة. لا يجب تعريض الجهاز لدرجة حرارة تزيد عن 65 درجة مئوية.</p> <p>9. استخدم فقط قطع الغيار التي توصي بها الشركة المصنعة.</p> <p>10. إذا كانت هناك كابلات أو الأسلاك مُباعة مع الجهاز، استخدمها بطريقة مناسبة كما هو مذكور في النشرة دون استبدالها ولا تعديلها.</p> <p>11. طرق تركيب وتثبيت مكبرات الصوت على أي سطح كان (حامل، تثبيت في الأرضية، إلخ) تستوفي الشروط ومعايير السارية الخاصة بالبناء والتنظيم الداخلي والسلامة وتوصيل الكابلات والمطابقة على الأسطح و/ أو الحوامل المعنية بهذه الشروط. بالإضافة لذلك، يمكن أن تتهز الأجهزة وتتلصق الحوامل المثبتة عليها. ولهذا السبب يجب أن تتم عمليات التركيب بمعرفة مهني مؤهل ومطلع على معايير التركيب والسلامة. شركة Focal لا تعطي أي ضمان للحامل أو لتركييب معين، وتنفيذ تركيب مكبرات الصوت أمر يخص العميل. ولا تُعدُّ شركة Focal مسؤولة بأي حال من الأحوال في حالة وقوع حادث و/ أو أي نتيجة أخرى أو تلف من أي نوع يكون مرتبطًا بتركيب مكبرات الصوت.</p>

طرق تركيب وتثبيت مكبرات الصوت على أي سطح كان (حامل، تثبيت في الأرضية، إلخ) تستوفي الشروط ومعايير السارية الخاصة بالبناء والتنظيم الداخلي والسلامة وتوصيل الكابلات والمطابقة على الأسطح و/ أو الحوامل المعنية بهذه الشروط. بالإضافة لذلك، يمكن أن تتهز الأجهزة وتتلصق الحوامل المثبتة عليها. ولهذا السبب يجب أن تتم عمليات التركيب بمعرفة مهني مؤهل ومطلع على معايير التركيب والسلامة. شركة مسؤولة بأي حال من الأحوال Focal تعطي أي ضمان للحامل أو لتركييب معين، وتنفيذ تركيب مكبرات الصوت أمر يخص العميل. ولا تُعدُّ شركة في حالة وقوع حادث و/ أو أي نتيجة أخرى أو تلف من أي نوع يكون مرتبطًا بتركيب مكبرات الصوت.



للتحقق من ضمان شركة Focal-JMLab فقد أصبح من الممكن الآن تسجيل منتجك عبر الإنترنت: www.focal.com/garantie



لقد اشترت للتو منتجًا من منتجات Focal ونحن نشكرك على ذلك. مرحبًا بك في عالم الدقة العالية. إن الابتكار والأصالة والامتياز والمتعة هي من قيمنا؛ وهدفنا الوحيد هو أن نقدم لك صوتًا نقيًا وأصليًا ورائعًا. من أجل الاستفادة الكاملة من أداء هذا المنتج، فإننا ننصحك بقراءة التعليمات الواردة في هذا الكتيب، ثم الاحتفاظ به بعناية من أجل الرجوع إليه مستقبلاً.

محتوى العلية:

- | | | |
|---|---|--|
| <p>OD SUB 12 (شكل 3)</p> <ul style="list-style-type: none"> • عدد 1 صندوق الصوت الجيهر • عدد 3 وصلات كابلات محكمة • عدد 1 دليل البدء السريع (دليل البدء السريع) • عدد 1 تعليمات السلامة وشروط الضمان | <p>OD SAT 5 (شكل 2)</p> <ul style="list-style-type: none"> • عدد 1 مكبر صوت • عدد 3 وصلات كابلات محكمة • عدد 2 برغي • عدد 1 حامل حائطي • عدد 1 وتد • عدد 1 دليل البدء السريع (دليل البدء السريع) • عدد 1 تعليمات السلامة وشروط الضمان | <p>OD STONE 8 (شكل 1)</p> <ul style="list-style-type: none"> • عدد 1 مكبر صوت • عدد 1 شبكة دائرية • عدد 1 وصلة كابلات محكمة • عدد 1 دليل البدء السريع (دليل البدء السريع) • عدد 1 تعليمات السلامة وشروط الضمان |
|---|---|--|

النقاط الرئيسية:

- | | | |
|--|---|---|
| <p>OD SUB 12</p> <ul style="list-style-type: none"> • تصميم قوي • تصميم تقني حاصل على شهادة IP55 (الماء والأتربة) • مكبر صوت منخفض التردد 12 بوصة بغشاء Iris IP • صوت جيهر عميق وقوي 400 واط • ارتفاع قابل للضبط • متوافق مع OD SAT 5 و OD STONE 8 من أجل نظام كامل | <p>OD SAT 5</p> <ul style="list-style-type: none"> • تصميم خفيف وأنيق يتوافق تمامًا مع الشكل الخارجي • تصميم تقني حاصل على شهادة IP55 (الماء والأتربة) • مكبر صوت منخفض التردد 5 بوصات بغشاء Iris IP ومكبر صوت منخفض التردد 1 بوصة بقبة مقبولة على شكل « M » من الألمنيوم • حوامل مبادعة للتركيب على الأرض أو على الجدار • متوافق 8 أوم / 70 فولطاً / 100 فولط • متوافق مع OD SUB 12 لمزيد من الصوت المنخفض التردد | <p>OD STONE 8</p> <ul style="list-style-type: none"> • تصميم حديث وأنيق يتوافق تمامًا مع الشكل الخارجي • تصميم تقني حاصل على شهادة IP55 (الماء والأتربة) • مكبر صوت منخفض التردد 8 بوصات بغشاء Iris IP ومكبر صوت منخفض التردد 1 بوصة بقبة مقبولة على شكل « M » من الألمنيوم • حلقة تعليق • متوافق 8 أوم / 70 فولطاً / 100 فولط • متوافق مع OD SAT 5 و OD SUB 12 من أجل نظام كامل |
|--|---|---|

اختيار مُضخِّم الصوت

عند ضبط المُضخِّم 8 أوم:

ليست القدرة الزائدة لمُضخِّم الصوت هي التي يمكن أن تلحق الضرر بمكبرات الصوت، بل على العكس فإن نقص القدرة هو ما يضر بالمكبرات. في الواقع إذا كان حجم الصوت مرتفعاً جداً، فإن المُضخِّم يصبح مشبهاً ويولد إشارات زائدة قد تدمر مكبر الصوت عالي التردد. القدرة الديناميكية و وضوح صوت مكبرات الصوت من فئة Littora عالية بما يكفي من أجل إبراز مزايها ويحجب مضمخات الصوت التي سيتم توصيلها معها. سوف يقوم الوكيل بتوجيهك وفقاً لنوعك وميزانيتك.

عند ضبط مُضخِّم 70 فولطاً / 100 فولط:

يوصى باستخدام مُضخِّم يعطي شدة أعلى بـ 20% من الشدة الإجمالية لتكبيبات المنشأة لتجنب أي حمل زائد أو تلف لأجهزة Littora. سوف يقوم الوكيل بتوجيهك وفقاً لنوعك وميزانيتك.

يمكن لمكبر الصوت المستخدم بكامل طاقته والمرتبط بمحول 70 فولطاً / 100 فولط أن يولد جهداً كهربياً خطيراً. افصل دائماً مصدر الطاقة عن مُضخِّم الصوت والمحول قبل التعامل معه لتجنب أي صدمة صعق كهربائي.
راع التوصيات والتعليمات / الضبط الخاص بمُضخِّم الصوت من أجل التوصيل الصحيح لكل مكبر صوت Littora 200.



اختيار الكابلات

اختر كابلات ذات جودة جيدة وبها مقطع عرضي مناسب للطول وللتثبيت الخارجي: سيتمكن الوكيل من نصحك بما هو مناسب.

تحديد موضع مكبرات الصوت

OD STONE 8/OD SAT 5

يجب توزيع مكبرات الصوت في خط أو في قوس دائرة بطريقة متجانسة من أجل أفضل تغطية لمنطقة الاستماع. تكون المسافة بين مكبري الصوت 2 متر على الأقل في منطقة استماع ما بين 2 و 6 أمتار (شكل 14). ومع ذلك، فإنه من الممكن تغيير هذه المسافات للعثور على الحل المثالي اعتماداً على تصميم الديكور الداخلي.

OD SUB 12

لتوصيل الصوت إلى منطقة الاستماع بالطريقة المثلى، ضع الـ OD SUB 12 أقرب ما يكون من مركز المنشأة مع تجنب الأحواض (النوافير، أحواض السباحة، مياه متجمعة، الخ). منطقة الاستماع المثلى تقابل دائرة نصف قطرها 6 أمتار حول مكبر الصوت. لمزيد من الصوت الجيهر، ضعه بالقرب من الحائط (شكل 15).

التثبيت

قبل تركيب مكبرات الصوت، تأكد من أن مواضعها المختارة في السقف / الجدار / الأرضية غير مسدودة بسبب مرور قناة التهوية، على سبيل المثال، أو بسبب أي كابل قد يعرقل التثبيت.

هذه الأجهزة حاصلة على الشهادة IP55 من أجل مقاومة شديدة للماء والأتربة. للحفاظ عليها طوال فترة حياتها، لا يُنصح بتعرضها لجريان ماء دائم، ولا يجب مطلقاً غمرها في المياه. بعد التعرض لحالة طقس قاس، ينبغي الانتظار عدة ساعات قبل إعادة توصيل الكهرباء؛ التجفيف الطبيعي سيُتيح استعادة التشغيل الصوتي الاسمي.

OD STONE 8

تصميم الـ OD STONE 8 يُتيح له أن يتم وضعه على سطح بدون تركيب. وحسب الاختيار، يمكن وضعه أو تثبيته بواسطة قاعدة الربط الخاصة به الموجودة على قاعدته.

التركيب على الحائط

OD SAT 5 (شكل 7)

قبل تعليق الأجهزة، تحقق أن الحوامل جيدة تقاوم الحمل، وبحالة ممتازة، وأنها منظر كذلك على المدى الطويل. تثبيت الحوامل الحائطية (E)، استعن بمهني متخصص واستخدم فقط البراغي والذسّر المناسبة للحامات. بالنسبة لتركيب مكبرات الصوت، قم بتثبيت الحامل بقوة مع استخدام البراغي المناسبة للحامات. للقيام بتركيب غير لافت للنظر كثيرًا، مرر الكابل عبر الثقوب الأوسط في الثقوب الموجود في قاعدته (شكل 16). احرص على توفير 30 سم تقريبًا من الكابل زيادة طول الكابل من أجل القيام بالتوصيل وتوجيه مكبر الصوت بسهولة. قم بعد ذلك بتوجيه مكبر الصوت باتجاه منطقة الاستماع وشد المفصلات بشدة بواسطة براغي القفل (شكل 8).

التركيب على الأرض

OD SAT 5 (شكل 9)

التركيب على الأرض يتم فقط على أرض ترابية أو على الرمال. وتستبعد الأرضية المعدنية أو الخشبية أو الخرسانية. استعن بالوتد (F) المباع مع الجهاز واغرسه باليد في الأرض لمسافة 4 - 5 سم تقريبًا. اغرس الوتد بعد ذلك حتى المصد بواسطة أداة المناولة المناسبة للقيام بتركيب غير لافت للنظر كثيرًا، مرر الكابل عبر الثقوب الأوسط وكذلك الفتحة الموجودة في قاعدة الوتد. احرص على توفير 30 سم تقريبًا من الكابل زيادة طول الكابل من أجل القيام بالتوصيل وتوجيه مكبر الصوت بسهولة. الوتد قابل للتقسيم من أجل التركيب في أرضية أقل عمقًا. للقيام بذلك، هناك فتحات موضوعة على مسافة 10 سم و 20 سم من أجل تسهيل القطع. انتبه: قطع الوتد سوف يتسبب في وجود حواف حادة يمكن أن تسبب جروحًا. بعد ذلك، قم بتوجيه مكبر الصوت باتجاه منطقة الاستماع وشد المفصلات بشدة بواسطة براغي القفل (شكل 8).

OD SUB 12

لتوصيل الصوت إلى منطقة الاستماع بالطريقة المثلى، ضع الـ OD SUB 12 أقرب ما يكون من مركز المنشأة مع تجنب الأحواض (النوافير، أحواض السباحة، مياه متجمعة، الخ). لمزيد من الأصوات المنخفضة التردد، من الممكن تقريب الـ OD SUB 12 من جدار (شكل 15). قم بتجهيز موضع مكبر الصوت بحفر ثقب بمساحة $330 \times 380 \times 380$ ملمتر (شكل 10).

الموضع (شكلي 10 و 11): للاستفادة الكاملة من إمكانيات مكبر الصوت، تأكد أنه يوجد حيز لا يقل عن 7 سم بين الأرض والجزء الخارجي الخاص به. اضبط ارتفاع الفتحة حسب ما يناسبك بلفها أثناء وضعها في مكانها. قم بعد ذلك بتغطية الجسم بارتفاع 2 سم من الأرض. انتبه: هذا الجهاز غير مخصص للاستخدام إلا عندما يكون الجسم مدفونًا.

التوصيلات

OD STONE 8

بفضل الكابل الـ 5 سلك الخاص به، يتوافق OD STONE 8 تمامًا مع تضخيم صوت بقوة 70 / 100 فولط (شكل 5) أو 8 أوم (شكل 4). للقيام بذلك، قم بالربط المناسب باستخدام وصلات الكابلات المحكمة المباعة مع الجهاز (B). وتجنب أي اضطراب للإشارة، احرص على العزل الكهربائي للأسلاك غير المستخدمة باستخدام المواد المناسبة.

قصر الدائرة (الماس الكهربائي)	-	+	
لا يوجد	رمادي	أحمر	Ω 8
أحمر وأخضر	أصفر	أزرق	100 / 70 فولط

OD SAT 5

يتم ضبط شدة الـ OD SAT 5 باستخدام زر الاختيار ذي الموضعين المسنن الموجود في الخلف.. للوصول إليه، اسحب البرغي الموجود خلف الجهاز التابع (شكل 6).

كل موضع يختار قيمتين اثنتين. ونوع مضخم الصوت المتصل بمكبر الصوت هو الذي يحدد الطاقة المنبعثة من مكبر الصوت.

على سبيل المثال: في وضع 20 واط / 40 واط، مضخم الصوت 70 واط يصدر 20 واط بينما مضخم الصوت 100 فولط يصدر 40 واط.

Ω 8					
70 فولطاً	5 واط	10 واط	20 واط	40 واط	OFF
100 فولط	10 واط	20 واط	40 واط	⊖	OFF

8 أوم
الوضع المخصص لمضخم الصوت هاي فاي التقليدي 8 أوم.

5 واط / 100 واط، 10 واط / 20 واط، 20 واط / 40 واط و 40 واط / 40 واط / ⊖
في هذه المواضع، يمكنك استخدام مضخم صوت 70 فولطاً أو 100 فولط.

⊖ Do not use

يطلب هذا الوضع الاستخدام الحصري لمضخم صوت 70 فولطاً. استخدام مضخم صوت 100 فولط قد يتلف مكبر الصوت ومضخم الصوت.



OFF

الوضع الافتراضي. لا توجد توصيلة نشطة.

OD SUB 12

بفضل الكابل الـ 5 سلك الخاص به، يتوافق OD SUB 12 تماماً مع تضخيم صوت بقوة 70 / 100 فولط (شكل 13) أو 8 أوم (شكل 12). للقيام بذلك، قم بالربط المناسب باستخدام وصلات الكابلات المحكمة المباعة مع الجهاز (B).
وتجنب أي اضطراب للإشارة، احرص على العزل الكهربائي للأسلاك غير المستخدمة باستخدام المواد المناسبة.

قصر الدائرة (الماس الكهربائي)	-	+	Ω 8
لا يوجد	رمادي	أحمر	
أحمر وأخضر	أصفر	أزرق	100 / 70 فولط

احتياطات خاصة

فترة الترويض

مكبرات الصوت المستخدمة في المكبرات من فئة Littora هي عناصر ميكانيكية معقدة: فهي تتطلب فترة من التكييف حتى تعمل بأفضل قدر ممكن ومن أجل أن تتكيف مع ظروف الحرارة والرطوبة داخل محيطكم. تختلف فترة الترويض هذه حسب الظروف التي تمت مواجهتها ويمكن أن تمتد عدة أسابيع. ومن أجل تسريع هذه العملية، ننصحكم بتشغيل مكبرات الصوت لمدة 20 ساعة متتالية على مستوى صوت متوسط. وما إن تستقر كل خصائص مكبر الصوت، سوف تتمكن من الاستمتاع بأداء مكبرات Littora الخاصة بك لأقصى درجة.

شروط الضمان

مكبرات الصوت من Focal مشمولة بضمان يمنحه الموزع الرسمي لمكبرات Focal. ففي بلدك يزودك موزعك بجميع التفاصيل المتعلقة بالضمان. يمتد الضمان ليشمل على الأقل ما مُنح بموجب الضمان القانوني الساري في البلد الذي أُصدرت فيه فاتورة الشراء الأصلية.



Élimination correcte de ce produit.

Ce marquage indique que ce produit ne doit pas être éliminé avec les autres déchets ménagers au sein de l'UE. Par mesure de prévention pour l'environnement et pour la santé humaine, veuillez le recycler de manière responsable, pour favoriser la réutilisation des ressources matérielles. Pour retourner votre appareil usé, veuillez utiliser les systèmes de retour et de collecte ou contactez le détaillant chez lequel le produit a été acheté. Celui-ci pourra procéder au recyclage du produit en toute sécurité.



Correct elimination of this product.

This marking indicates that within the EU this product should not be disposed of with other household wastes. To prevent any risk to the environment or human health, please recycle them responsibly to encourage the reuse of material resources. To return your used device, please use the return and collection systems available, or contact the retailer where you purchased the product. They can recycle this product safely.



Ordnungsgemäße Entsorgung des Produkts.

Diese Kennzeichnung weist darauf hin, dass dieses Produkt innerhalb der EU nicht mit anderen Haushaltsabfällen entsorgt werden darf. Als Präventivmaßnahme für die Umwelt und die menschliche Gesundheit muss auf eine verantwortungsbewusste Wiederverwertung zur Förderung der Wiederverwendung von materiellen Ressourcen geachtet werden. Für die Rückgabe von Gebrauchsgütern verwenden Sie bitte zur Verfügung stehende Rückgabe- und Recyclingsysteme oder wenden Sie sich an den Händler, bei dem Sie das Produkt erworben haben. Letzterer kann das Gerät sicher dem Wertstoffkreislauf zuführen.



Eliminación correcta de este producto.

Este símbolo indica que este producto no debe eliminarse con el resto de residuos domésticos dentro de la UE. Con el objetivo de proteger el medioambiente y la salud pública, recicle de forma responsable para favorecer la reutilización de los recursos materiales. Para devolver su aparato usado, utilice los sistemas de devolución y recogida o póngase en contacto con el vendedor del producto. Este podrá proceder al reciclaje del producto de forma totalmente segura.



Corretto smaltimento di questo prodotto.

Questa marcatura indica che, nell'UE, questo prodotto non deve essere smaltito insieme agli altri rifiuti domestici. A titolo preventivo per l'ambiente e la salute, deve essere riciclato in modo responsabile per favorire il riutilizzo delle risorse materiali. Per mandare indietro l'apparecchio usato, si prega di utilizzare il sistema di reso e raccolta o di contattare il rivenditore da cui è stato acquistato il prodotto, il quale potrà procedere a riciclare il prodotto in totale sicurezza.



Eliminação correta deste produto.

Esta marca indica que, na UE, este produto não deve ser eliminado com outro lixo doméstico. Como medida de prevenção para o ambiente e para a saúde humana, deve ser reciclado de modo responsável, para promover a reutilização dos recursos materiais. Para devolver o seu dispositivo usado, recorra aos sistemas de devolução e recolha ou contacte o comerciante em que o produto foi adquirido. Este poderá proceder à reciclagem do produto com toda a segurança.



Prawidłowe usuwanie produktu.

To oznaczenie informuje, że produktu nie należy usuwać wraz z innymi odpadami z gospodarstwa domowego na terenie UE. W celu ochrony środowiska i zdrowia człowieka, należy w sposób odpowiedzialny prowadzić recykling i wspierać ponowne wykorzystywanie materiałów. Aby zwrócić swoje urządzenie, należy skorzystać z systemu zwrotu i odbioru prowadzonego przez sprzedawcę detalicznego, u którego produkt został nabyty. Sprzedawca będzie w stanie w sposób bezpieczny przeprowadzić recykling produktu.



Tuotteen asianmukainen hävittäminen.

Tämä merkintä osoittaa, että EU:ssa tätä tuotetta ei saa hävittää muiden kotitalousjätteiden mukana. Kierrätä se vastuullisesti ehkäistäkseen mahdollisia vaaroja ympäristölle tai ihmisten terveydelle ja edistääkseen aineellisten voimavarojen uudelleenkäyttöä. Palauta käytetty laite käyttämällä saatavilla olevia palautus- ja keräysjärjestelmiä tai ota yhteys jälleenmyyjään, jolta ostit tuotteen. He voivat kierrättää tämän tuotteen turvallisesti.



Правильная утилизация продукта.

Данная маркировка указывает на то, что в пределах ЕС этот продукт не может утилизироваться вместе с бытовым мусором. В целях предотвращения загрязнения окружающей среды и нанесения ущерба здоровью человека утилизируйте продукт должным образом, позволяющим произвести его повторную переработку. Для того чтобы вернуть бывшее в употреблении устройство, используйте системы возврата и сбора сырья либо обратитесь в пункт розничной торговли, в котором вы приобрели продукт, для организации повторной переработки с соблюдением всех норм безопасности.



Correcte verwijdering van dit product.

Deze markering geeft aan dat dit product in de EU niet samen met ander huishoudelijk afval mag worden weggegooid. Om het milieu en de gezondheid van de mens te beschermen, dient u het product op verantwoorde wijze te recyclen om hergebruik van materiële hulpbronnen te stimuleren. U kunt uw gebruikte apparaat retourneren bij een recyclepunt of milieustation, of neem contact op met de winkel waar u het product hebt gekocht. Zo kan het product op verantwoorde wijze worden gerecycled.



Korrekt avlägsnande av produkten.

Denna märkning anger att produkten inte ska kasseras med annat hushållsavfall inom EU. För att förhindra skada på miljöö och människors hälsa, vänligen återvinn produkten ansvarsfullt för att främja återanvändning av material-resurserna. Använd tillgängliga återlämnings- och insamlingsystem för att återlämna din använda anordning, eller kontakta återförsäljaren som du köpte produkten av. De kan återvinna produkten säkert.

(SE)



A termék helyes ártalmatlanítása.

Ez a jelölés azt jelzi, hogy a terméket nem szabad az EU területén az egyéb háztartási hulladékkal együtt kidobni. A lehetséges környezet- és egészségkárosodás elkerülése érdekében kérjük, hogy a hulladékot felelősen hasznosítsa újra, ezzel segítve a nyesanyagok újrahasznosítását. A használt eszközök visszaküldéséhez használja a rendelkezésre álló visszaküldési és gyűjtőrendszereket vagy forduljon a kiskereskedőhöz, akitől a terméket vásárolta. Ők elvégzik a termék biztonságos újrahasznosítását.

(HU)



Pareiza, šī produkta, likvidācija.

Šis marķējums norāda, ka Eiropas Savienībā šo produktu nedrīkst izmest kopā ar citiem sadzīves atkritumiem. Lai novērstu jebkādu risku videi vai cilvēku veselībai, lūdzam nodot produktu atsevišķai pārstrādei, lai veicinātu materiālo resursu atveidošanu. Lai atgrieztu savu lietoto ierīci, lūdzam, izmantojiet pieejamās atpakaļņošanas un savākšanas sistēmas, vai sazinieties ar izplatītāju, no kura iegādājāties šo produktu. Tas var droši pārstrādāt šo produktu.

(LV)



Pravilno odlaganje tega izdelka.

Ta oznaka pomeni, da tega izdelka v EU ni dovoljeno odlagati z drugimi gospodinjiskimi odpadki. V izognitev povzročanju morebitne škode za okolje ali človeško zdravje izdelek reciklirajte odgovorno, da omogočite ponovno uporabo materiala. Če želite rabljeno napravo vrniti, jo vrnite prek sistemov za vračanje in zbiranje, ki so na voljo, ali pa se obrnite na trgovca, pri katerem ste izdelek kupili, ki bo izdelek varno recikliral.

(SI)



Správná likvidace tohoto výrobku.

Toto označení znamená, že výrobek v EU nelze likvidovat spolu s jiným domácím odpadem. Aby se předešlo možným škodám na životním prostředí či na lidském zdraví, výrobky zodpovědně recyklujte, podpořte tím opětovné využívání materiálů. Pro vrácení použitého výrobku využijte dostupné vratné a sběrné systémy nebo se spojte s maloobchodním prodejcem, kde jste výrobek zakoupili. Ti pak mohou výrobek bezpečně recyklovat.

(CZ)



Σωστή απόρριψη αυτού του προϊόντος.

Αυτή η σήμανση υποδεικνύει ότι το προϊόν αυτό δεν πρέπει να απορρίπτεται μαζί με άλλα οικιακά απορρίμματα εντός της ΕΕ. Για να αποφευχθεί τυχόν κίνδυνος για το περιβάλλον ή την ανθρώπινη υγεία, παρακαλείσθε να το ανακυκλώσετε υπεύθυνα για να προωθήσετε την επαναχρησιμοποίηση των υλικών πόρων. Για να επιστρέψετε τη μεταχειρισμένη συσκευή σας, χρησιμοποιήστε τα διαθέσιμα συστήματα επιστροφής και συλλογής ή επικοινωνήστε με το κατάστημα από το οποίο αγοράσατε το προϊόν. Αυτοί μπορούν να ανακυκλώσουν το προϊόν με ασφάλεια.

(GR)



Tinkamas šio gaminio šalinimas.

Šis ženklas reiškia, kad ES šalyse šio gaminio negalima išmesti su buitinėmis atliekomis. Norėdami išvengti pavojaus aplinkai arba žmonių sveikatai, atsakingai pasirūpinkite jo perdirbimu, kad paskatintumėte pakartotinį medžiagų panaudojimą. Norėdami grąžinti panaudotą prietaisą, pasinaudokite esamomis atliekų grąžinimo ir surinkimo sistemomis arba kreipkitės į pardavėją, iš kurio įsigijote gaminį. Jie gali saugiai perdirbti šį gaminį.

(LT)



Správná likvidácia tohto výrobku.

Toto označenie určuje, že v rámci EÚ sa tento výrobok nesmie likvidovať spolu s komunálnym odpadom z domácnosti. Aby sa predišlo rizikám pre životné prostredie alebo ľudské zdravie, zabezpečte ich náležitú recykláciu, čím podporíte opätovné využitie prírodných zdrojov. Ak chcete použité zariadenie vrátiť, využite na to dostupné systémy zberu a recyklácie odpadu alebo požiadajte o pomoc predajcu, u ktorého ste výrobok kúpili. Ten dokáže tento výrobok bezpečne recyklovat.

(SK)



Selle toote õige kõrvaldamine.

See märgis näitab, et ELis ei tohi seda toodet käidelda koos muude majapidamisjäätmetega. Ohu vältimiseks ke-skonnale või inimeste tervisele viige need vastutustundlikult ümbertöötusse, et soodustada materjaliressursside taaskasutamist. Oma kasutatud seadme tagastamiseks kasutage saadavalolevaid tagastus- ja kogumissüsteeme või võtke ühendust jaemüüjaga, kellelt te toote ostsite. Müüja võib selle toote ohult ümbertöötusse viia.

(EE)



Korrekt eliminerung af dette produkt.

Dette mærke indikerer, at dette produkt, i overensstemmelse med EU, ikke skal bortskaffes sammen med andet husholdningsaffald. For at undgå enhver risiko for miljøet eller menneskers sundhed, skal du genanvende det på ansvarlig vis og således fremme genbrug af materielle ressourcer. Hvis du ønsker at returnere din brugte enhed, skal du bruge de returnerings- og indsamlingsystemer, der er tilgængelige, eller kontakte forhandleren, hvor du købte produktet. De kan genbruge dette produkt på sikker vis.

(DK)



UK FOCAL.JMLAB UK
CA SP1 2LN



PAP

Raccolta differenziata.
Verifica le disposizioni
del tuo Comune.



Scansionare il codice QR per
informazioni sullo smaltimento
degli imballaggi
Scan QR code for information
on packaging disposal



ET



CALES



**BAC
DE
TRI**

Cet appareil
se recycle

REPRISE
À LA LIVRAISON



OU

À DÉPOSER
EN MAGASIN



OU

À DÉPOSER
EN DÉCHÈTERIE



Points de collecte sur www.quefairedemesdechets.fr