

NOTICE D'UTILISATION
OPERATING INSTRUCTION
GEBRUIKSAANWIJZING
GEBRAUCHSANWEISUNG

Réducteur de biodéchets
Biowaste reducer
Verkleiner voor gft-afval
Bioabfallreduzierer

Minska*
MTD 510



Document et visuels non contractuels - Characteristics susceptibles d'être modifiées sans préavis. Février 2023 - V1
Noncontractual document and visuals - Characteristics subject to change without notice. February 2023 - V1

* Signifie Réduire en suédois

ARB S.A.S.

Parc d'Activités "Les Découvertes"
8 rue Thomas Edison
F-67452 MUNDOLSHEIM Cedex
Tél. : 03 88 18 66 18
info@arb-sas.fr

Notice d'utilisation	
FR	4
Operating instruction	
EN	26
Gebruiksaanwijzing	
NL	48
Gebrauchsanweisung	
D	70

SOMMAIRE

Avec cet appareil, vous avez fait l'acquisition d'un article de qualité, bénéficiant de toute l'expérience de Riviera-et-Bar. Il répond aux critères de qualité Riviera-et-Bar : les meilleurs matériaux et composants ont été utilisés pour sa fabrication, et il a été soumis à des contrôles rigoureux.

Nous souhaitons que son usage vous apporte entière satisfaction.

DESCRIPTION DU PRODUIT	6
DESCRIPTION DU PANNEAU DE COMMANDE	7
RECOMMANDATIONS DE SÉCURITÉ GÉNÉRALES	8
RECOMMANDATIONS DE SÉCURITÉ PARTICULIÈRES	11
QUELS DÉCHETS PEUVENT ÊTRE TRAITÉS PAR L'APPAREIL ?	13
QUE FAIRE DES RÉSIDUS ?	15
AVANT LA PREMIÈRE MISE EN SERVICE	15
DÉBALLAGE	
INSTALLATION DU FILTRE ANTI-ODEUR AU CHARBON ACTIF	
MISE EN SERVICE	16
FONCTION PAUSE	17
REPLACEMENT DU CHARBON ACTIF	18
SÉCURITÉ SURCHAUFFE	19
NETTOYAGE ET ENTRETIEN	20
FONCTION AUTO-NETTOYANTE	
RANGEMENT	
GUIDE DE DÉPANNAGE	22
CARACTÉRISTIQUES TECHNIQUES	25
ENVIRONNEMENT	25
ACCESSOIRES	25
GARANTIE	25



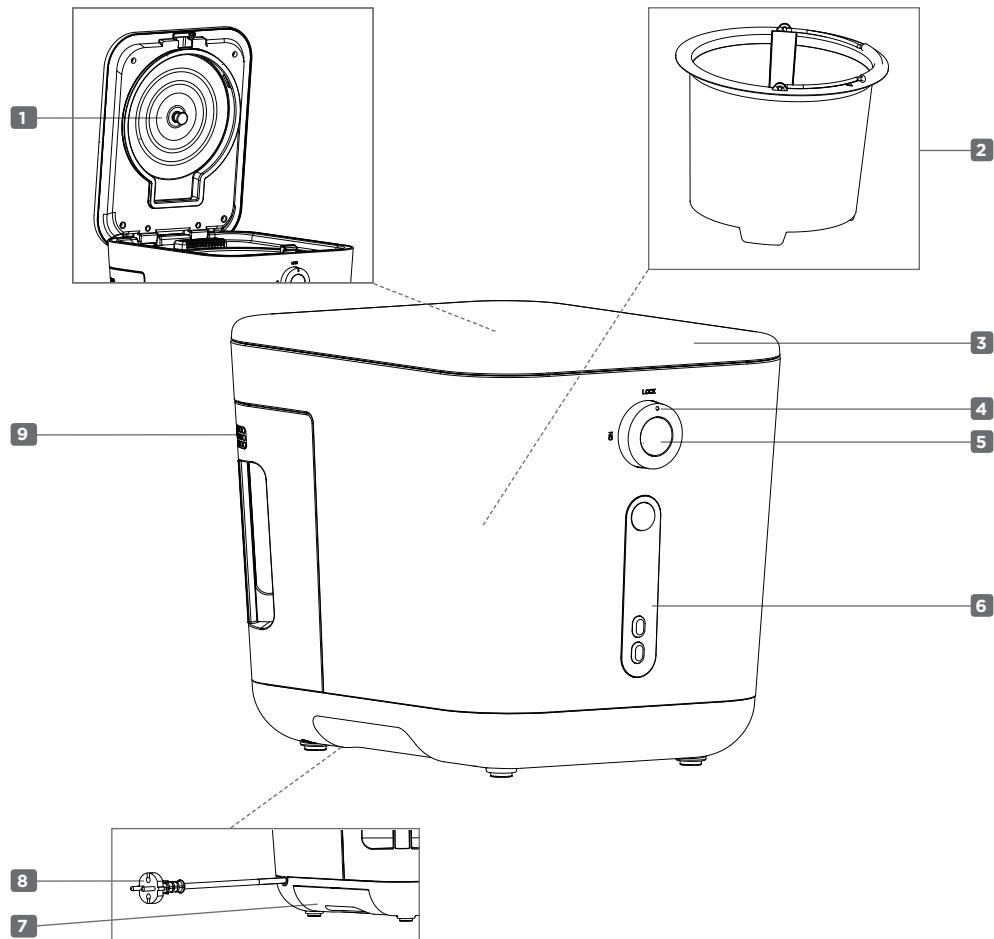



DESCRIPTION DU PRODUIT



- 1** Couvercle intérieur
- 2** Cuve avec revêtement céramique
- 3** Couvercle de l'appareil
- 4** Bouton rotatif de verrouillage
- 5** Bouton poussoir d'ouverture du couvercle
- 6** Panneau de commandes
- 7** Récolte-gouttes
- 8** Cordon d'alimentation
- 9** Filtre à charbon actif

DESCRIPTION DU PANNEAU DE COMMANDE



- A** Bouton Marche/Arrêt 
- B** Voyant "Séchage en cours" 
- C** Voyant "Broyage en cours" 
- D** Voyant "Refroidissement en cours" 
- E** Voyant "Filtre à charbon à remplacer" 
- F** Bouton Auto-nettoyage 
- G** Bouton de réinitialisation 
- H** Voyant "Auto-nettoyage en cours"

RECOMMANDATIONS DE SÉCURITÉ GÉNÉRALES

Nous vous demandons de lire très attentivement les instructions indiquées dans cette notice, car elles fournissent, entre autres, des informations importantes relatives à la sécurité d'installation, d'utilisation et d'entretien.

Gardez votre notice, vous pourriez avoir besoin de vous y référer dans le futur.



- Respecter impérativement les consignes de sécurité, d'utilisation et de nettoyage de la présente notice. Tout non respect de celles-ci annule la garantie.
- Cet appareil est uniquement destiné à un usage domestique. Il n'a pas été conçu pour être utilisé dans les cas suivants qui ne sont pas couverts par la garantie :
 - dans les coins cuisines réservés au personnel des magasins, bureaux et autres environnements professionnels ;
 - dans les fermes ;
 - par les clients des hôtels, motels et autres environnements à caractère résidentiel ;
 - dans les environnements de type chambres d'hôtes.
- Cet appareil peut être utilisé par des enfants âgés de 8 ans et plus et par des personnes dont les capacités physiques, sensorielles ou mentales sont réduites ou dont l'expérience et les connaissances ne sont pas suffisantes, à condition qu'ils bénéficient d'une surveillance ou qu'ils aient reçu des instructions quant à l'utilisation de l'appareil en toute sécurité et qu'ils en comprennent bien les dangers encourus. Il convient de surveiller les enfants pour s'assurer qu'ils ne

jouent pas avec l'appareil. Le nettoyage et l'entretien par l'utilisateur ne doivent pas être effectués par des enfants, à moins qu'ils ne soient âgés de plus de 8 ans et qu'ils soient sous la surveillance d'un adulte. Conserver l'appareil et son cordon d'alimentation hors de portée des enfants âgés de moins de 8 ans.

- L'appareil ne doit pas être mis en fonctionnement au moyen d'une minuterie extérieure ou un système de commande à distance séparé.
- Prendre garde aux dangers potentiels en cas de mauvaise utilisation de l'appareil.
- L'appareil ne doit pas être immergé dans l'eau ou dans quelque liquide que ce soit.
- Les instructions complètes pour nettoyer l'appareil en toute sécurité sont précisées dans la rubrique "Nettoyage et entretien" de la présente notice.



- Il est recommandé d'examiner régulièrement l'appareil. Si le câble d'alimentation est endommagé, il doit être remplacé par le fabricant, son service après-vente ou des personnes de qualification similaire afin d'éviter un danger.
- En cas de panne ou de mauvais fonctionnement ou si l'appareil est endommagé, ne pas l'utiliser. Il doit être réparé par un professionnel d'un Centre Services Agréé Riviera-et-Bar.

Vous trouverez les coordonnées du Centre Services Agréé Riviera-et-Bar le plus proche de chez vous sur : www.riviera-et-bar.fr



- Débrancher impérativement le cordon d'alimentation de l'appareil dans les cas suivants :
 - Après utilisation
 - Avant tout nettoyage ou entretien
 - En cas de mauvais fonctionnement.
- Ne brancher l'appareil que sur une prise avec mise à la terre répondant aux prescriptions de sécurité électrique actuellement en vigueur. Dans le cas où une rallonge serait nécessaire, utiliser une rallonge avec prise de terre incorporée et d'une intensité nominale suffisante pour supporter l'alimentation de l'appareil.
- S'assurer que la tension du secteur corresponde bien à celle mentionnée sur l'étiquette signalétique de l'appareil.
- Dérouler entièrement le cordon d'alimentation.
- Afin d'éviter toute surcharge du réseau électrique, ne pas brancher d'autres appareils sur le même circuit.
- Ne pas tirer sur le cordon d'alimentation ou sur l'appareil lui-même pour le débrancher.



- Ne pas manipuler l'appareil les mains mouillées.
- Placer l'appareil sur une surface plane, horizontale, sèche et non glissante.
- Veiller à ne pas mettre l'appareil au bord de la table ou du plan de travail pour éviter qu'il ne bascule.
- S'assurer que le cordon d'alimentation et toute éventuelle rallonge électrique ne soient pas disposés aux endroits de passage pour éviter tout basculement.
- Ne jamais déplacer l'appareil lorsqu'il est en fonction.
- Ne jamais utiliser l'appareil à l'extérieur.
- Ne pas utiliser l'appareil près d'un point d'eau.
- Ne pas placer l'appareil près d'une source de chaleur et éviter que le cordon d'alimentation touche une surface chaude.
- L'appareil doit être protégé du gel. Ne jamais le laisser dans une voiture en hiver, ou dans tout autre lieu soumis au gel, pour éviter tout endommagement.

RECOMMANDATIONS DE SÉCURITÉ PARTICULIÈRES



- L'appareil devient chaud pendant son fonctionnement et le reste un certain temps après utilisation. Pour éviter tout risque de brûlure, attendre le refroidissement complet de l'appareil avant toute manipulation. Si certains éléments (tels que la cuve, sa poignée ou le couvercle intérieur) sont encore chauds, utiliser des maniques.
- Ne pas ouvrir le couvercle et ne pas toucher l'intérieur de l'appareil lorsque celui-ci fonctionne. Risque de brûlures ou de blessures.
- Utiliser l'appareil uniquement avec des déchets alimentaires ou tous autres déchets précisément identifiés dans cette notice.
- Ne pas utiliser l'appareil avec certains déchets alimentaires tels que des os volumineux et durs (os à moelle, côte de bœuf...), certains coquillages (huîtres, bulots, coquilles Saint Jacques), les liquides. Se référer à la liste dans la rubrique "Quels déchets peuvent être traités par l'appareil ?".
- Ne pas utiliser l'appareil pour éliminer des matériaux durs tels que du verre et du métal.
- Ne pas confier à l'appareil des feuilles de papier, des cartonnettes, du carton, des sacs en plastique y compris biodégradables, etc.
- Mettre l'appareil à l'arrêt et le débrancher avant d'essayer de débloquer la pale située au fond de la cuve.
- Installer l'appareil de façon à ce que le panneau de commande et le bouton de réinitialisation ↻ soient accessibles.

- Afin d'éviter tout risque d'incendie, poser l'appareil sur un support non sensible à la chaleur et l'éloigner au moins de 20-30 cm de toute paroi. L'espace au-dessus de l'appareil doit être dégagé (au moins 60 cm).
- Ne pas utiliser l'appareil à proximité ou sous des matériaux pouvant prendre feu (rideaux, torchons...).
- Ne pas poser l'appareil sur un support sensible à la chaleur, sur une surface fragile (table en verre, meuble en bois) ou sur un support souple (nappe...).
- Ne pas utiliser d'accessoires autres que ceux fournis avec le produit, sous risque d'endommager l'appareil.
- Il est strictement interdit d'utiliser des objets ou des outils (type tournevis, couteau...) pour ouvrir le couvercle du filtre à charbon au risque de l'endommager. Tout non respect de cette consigne annule la garantie.
- Ne pas couvrir l'appareil.
- Ne pas obstruer les ouïes de ventilation situées sous l'appareil, au niveau du filtre à charbon et sous le couvercle intérieur.
- Utiliser l'appareil dans une pièce aérée, bien ventilée.
- Ne pas ranger de produits inflammables à proximité de l'appareil.
- Ne pas conserver ni utiliser de sprays inflammables ou tout autre produit inflammable à proximité de l'appareil.
- Vérifier que tous les éléments mobiles soient correctement en place avant de mettre l'appareil en marche. Pour ce faire, se référer à la rubrique "Mise en service" de la présente notice.
- Ne pas utiliser la cuve si celle-ci (ou sa pale) est déformée ou endommagée. La remplacer.
- Ne pas faire fonctionner l'appareil à vide.
- Ne pas stocker les déchets alimentaires pour une trop longue période auquel cas ils produiront de la moisissure et une odeur forte et désagréable.
- Ne pas remplir la cuve au-delà de la limite indiquée sur sa paroi

intérieure (volume d'environ 3 litres).

- Ne jamais placer des aliments emballés dans la cuve. Retirer au préalable tous les papiers d'emballage, aluminium ou film alimentaire susceptibles de se trouver autour.
- Ne jamais utiliser l'appareil comme élément de chauffage.
- En fin d'utilisation, toujours éteindre l'appareil avant de débrancher le cordon d'alimentation.
- Ne pas ranger l'appareil lorsqu'il est encore chaud. Le laisser refroidir à l'air libre auparavant.

QUELS DÉCHETS PEUVENT ÊTRE TRAITÉS PAR L'APPAREIL ?

Déchets non compatibles

Votre appareil ne peut traiter que des déchets alimentaires. Tout déchet en plastique, métal, verre ou autres matières est interdit et risquerait d'endommager votre appareil.

Certains aliments sont également à proscrire au risque d'endommager votre appareil tels que :

- une grande quantité de liquide (eau, bouillon, soupe, vinaigrette, yaourt liquide, lait...). Déversez le maximum de liquide dans votre évier avant de déposer les déchets dans la cuve de l'appareil.
- des aliments trop gros ou trop durs :
 - Gros os durs (type côte de bœuf, os de porc...)
 - Coquilles dures (Saint Jacques, huîtres...)
 - Noyaux durs (pêches, cerises, avocats...)
 - Noix de coco
 - Bonbons et chewing-gum
- une trop grande quantité de matière grasse que l'appareil ne sera pas en mesure de déshydrater (huile...)
- aliments très fibreux (artichaut, feuilles d'ananas...)

Déchets à mettre en quantité limitée

Évitez de déposer en excès certains aliments ; les résultats s'en trouveraient affectés. En effet, les résidus pourraient soit se retrouver collés à la paroi (en cas d'une trop grande quantité d'aliments sucrés), soit être agglutinés (si les déchets sont trop riches en amidon ou très humides).

Mettez ces aliments en quantité limitée et ne les disposez pas au fond de la cuve.

- Aliments très sucrés : certains fruits (tels que le melon, peau d'ananas), la confiture, le miel...
- Aliments très gras
- Pain
- Sauces
- Yaourt
- Papier absorbant, mouchoirs

Déchets compatibles

- Viande
- Petits os (volaille, lapin, côtelettes d'agneau ou porc...)
- Poisson y compris arêtes
- Crustacés et coquilles (sauf coquilles dures telles que huîtres, bulots, Saint Jacques)
- Fruits et légumes
- Coquilles d'œufs
- Riz, pâtes, pommes de terre
- Graines et céréales
- Pizza
- Fromage
- Gâteaux, tartes, biscuits, viennoiserie
- Marc de café
- Thé (feuilles et sachet)
- Fleurs, feuilles

Conseils :

- Pour des résultats optimaux, il est recommandé de mélanger différents types d'aliments dans l'appareil.
- De manière générale, nous vous conseillons de couper les aliments en morceaux d'environ 2 à 3 cm afin que leur traitement par l'appareil soit plus efficace. De par leur texture ou leurs dimensions, certains aliments risqueraient en effet de s'enrouler autour de la pale servant au broyage, voire de la bloquer.

Les aliments ci-dessous doivent être systématiquement coupés :

- Herbes telles que persil, coriandre
- Grappes de raisin
- Céleri, fenouil, asperge, gingembre, peau d'aubergine

QUE CONFIER À MON APPAREIL ?

Compatibles



Légumes



Fruits



Coquilles d'œufs



Graines
Céréales



Viande



Crustacés
Coquilles



Poisson



Marc de café
Thé



Fleurs
Feuilles



Gâteaux



Riz, Pâtes
Pommes de
terre



Pizza
Quiche



Fromage

En quantité limitée



Pain



Aliments
très sucrés



Aliments
très gras



Sauces



Yaourts

Non-compatibles



Os gros
et durs



Coquilles
dures



Noyaux
durs



Noix de coco



Bonbons
Chewing-gum



Feuilles
d'ananas



Liquides



Matières
grasses



Plastique, métal,
verre ou autres
matériaux

QUE FAIRE DES RÉSIDUS ?

Une fois le cycle terminé et vos déchets traités par l'appareil, vous pouvez :

- soit jeter les résidus à la poubelle : le volume des déchets s'étant réduit d'environ 85%, ils prennent beaucoup moins de place dans votre poubelle. De plus, vous évitez ainsi les odeurs désagréables et la présence éventuelle de mouches,
- soit utiliser les résidus comme fertilisant au jardin, sur le balcon ou pour les plantes d'intérieur.

Utilisation comme fertilisant

Vous pouvez utiliser les résidus produits par l'appareil comme fertilisants pour votre jardin, potager ou vos plantes d'intérieur à condition de trier les déchets qui seront traités par l'appareil.

Compatibles pour faire du fertilisant	Non compatibles pour faire du fertilisant
<ul style="list-style-type: none"> • Déchets de fruits et légumes Attention : les agrumes sont à utiliser en quantité limitée car trop acides. • Coquilles d'œufs • Marc de café • Fleurs, feuilles 	<ul style="list-style-type: none"> • Viande (y compris os) • Poisson (y compris arêtes) • Coquilles de moules ou autres fruits de mer

AVANT LA PREMIÈRE MISE EN SERVICE

DÉBALLAGE

- Déballer l'appareil et retirez tous les sachets en plastique, cartons et papiers qui protègent les différentes pièces.
- **Conservez les éléments d'emballage.**
- **Ne laissez jamais les sachets en plastique à la portée des enfants.**
- Retirez aussi les éventuelles étiquettes auto-adhésives susceptibles d'être apposées sur l'habillage du produit ou tout autre éventuel feuillet d'information.
- Avant la première utilisation, veillez à retirer l'étiquette indiquant le niveau maximum située dans la cuve.

INSTALLATION DU FILTRE ANTI-ODEUR AU CHARBON ACTIF

Avant la première utilisation, assurez-vous d'installer correctement le filtre anti-odeur et de retirer toutes les étiquettes qui y sont apposées afin d'assurer une bonne circulation de l'air et de piéger toutes les odeurs qui peuvent être produites par le traitement des déchets.

1. Débranchez l'appareil.
2. Retirez le support contenant le filtre à charbon. Veillez à ce que le joint caoutchouc situé dans le logement reste bien en place.

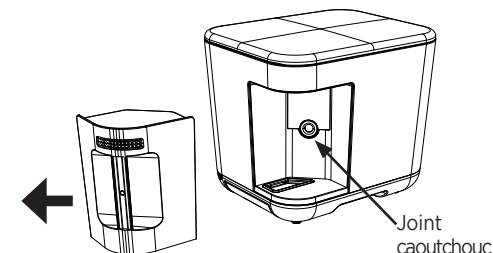

- Désolidarisez le support du filtre en tirant ce dernier vers le haut et en maintenant fermement le support. Ne retirez pas complètement le filtre. Soulevez-le juste un peu et décollez l'étiquette. Remettez le filtre en place dans son support en le glissant vers le bas.

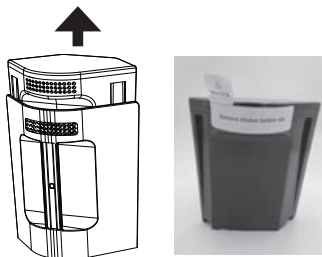

- Retirez l'étiquette collée sur le dessous du filtre.



- Remplacez l'ensemble filtre et support dans le logement dédié.

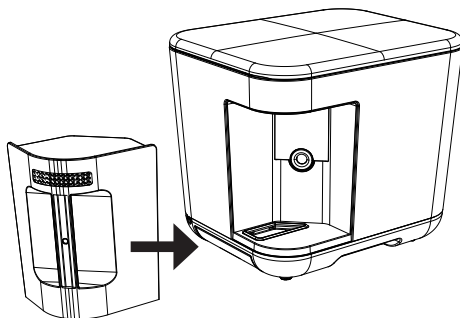

MISE EN SERVICE

- Posez votre appareil sur une surface plane, sèche et non glissante.
- Tournez le bouton de verrouillage vers la gauche sur .
- Appuyez sur le bouton d'ouverture du couvercle.
- Déposez vos aliments dans la cuve en vous assurant de ne pas dépasser la limite maximale.

Veillez à respecter les conseils donnés dans la rubrique "Quels déchets peuvent être traités par l'appareil ?".



Limite maximale

de la cuve et l'intérieur de l'appareil (logement de la cuve et surface autour de la cuve).

- Vous pouvez aussi retirer la cuve de l'appareil pour y déposer les aliments. Lorsque vous la remettez dans l'appareil, alignez le triangle se trouvant sur la cuve avec le triangle sur le corps de l'appareil puis emboîtez la cuve dans l'appareil en la tournant légèrement dans un sens puis dans l'autre pour les assembler correctement.

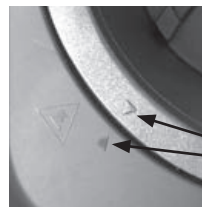

Alignez les triangles de la cuve et du corps de l'appareil

A NOTER

Le couvercle ne se ferme pas si la cuve n'est pas correctement mise en place.

- Avant de refermer le couvercle, nettoyez les éventuelles salissures autour de la cuve.
- Refermez le couvercle et tournez le bouton de verrouillage vers la droite sur .

A NOTER

L'appareil ne démarre pas si le bouton de verrouillage n'est pas positionné sur .

- Branchez le cordon d'alimentation. Un bip sonore retentit et les voyants clignotent avant de s'éteindre à leur tour.
- Appuyez sur pour démarrer le cycle de réduction des déchets ; un bip sonore retentit.

La réduction des biodéchets comprend 3 étapes qui se font automatiquement l'une après l'autre sans intervention de votre part :

- Le séchage : les déchets sont chauffés afin de les déshydrater.
- Le broyage : les déchets desséchés sont broyés afin de réduire leur volume d'environ 85%.
- Le refroidissement : celui-ci est naturel et intervient afin de prévenir tout risque de brûlure. La ventilation se déclenche et dure pendant toute la phase de refroidissement.

A chaque étape, le voyant correspondant s'éclaire. Le cycle total dure entre 4 et 8 heures en fonction de la qualité et du taux d'humidité des déchets ; il est géré par l'appareil.

- Lorsque le cycle complet de réduction des déchets est terminé, l'appareil émet un signal sonore et tous les voyants s'éteignent.

FONCTION PAUSE

Vous pouvez mettre votre appareil en pause pour y ajouter des déchets si celui-ci est déjà en fonctionnement. Nous vous conseillons toutefois de le faire uniquement pendant la première demi-heure de fonctionnement (période de séchage). Au-delà, les aliments pourraient ne pas être correctement séchés et broyés par l'appareil.

Par ailleurs, la durée de séchage, et donc la durée totale de fonctionnement, augmenteraient.

- Débranchez le cordon d'alimentation.
- Déverrouillez et ouvrez le couvercle.
- Retirez la cuve et disposez des résidus. Pour cela, référez-vous à la rubrique "Que faire des résidus ?".

Remarques importantes

- La poignée de la cuve est équipée d'une gaine. L'appareil et l'environnement autour de la cuve étant chauds, nous vous conseillons toutefois de manipuler la cuve avec des maniques pour éviter tout risque de brûlure.
- À tout moment durant le cycle de réduction, vous avez la possibilité d'arrêter le fonctionnement de l'appareil en appuyant pendant 3 secondes sur . Dans ce cas, il est nécessaire de recommencer un nouveau cycle de réduction des déchets.
- Si l'appareil n'a pas réussi à réduire certains déchets car trop gros, coupez-les en morceaux plus petits (environ 2-3 cm), réintroduisez-les dans la cuve avec de nouveaux biodéchets et relancez un nouveau cycle.

A NOTER

Selon le type d'aliments confiés à la cuve, son revêtement peut s'abîmer (aliments durcis ou pointus). Il s'agit d'une usure normale sans conséquence sur la performance de l'appareil.

Pour mettre votre appareil en pause :

- Appuyez sur ; le voyant "Séchage" clignote.
- Tournez le bouton de déverrouillage sur et ouvrez le couvercle en appuyant sur le bouton.
- Ajoutez les aliments dans la cuve.
- Refermez le couvercle, tournez le bouton de verrouillage sur .
- Appuyez sur pour relancer le cycle de réduction des déchets. Le voyant "Séchage" s'éclaire en continu.

REPLACEMENT DU CHARBON ACTIF

Le filtre anti-odeur contient du charbon actif qui piège les odeurs générées pendant le processus de réduction des biodéchets.

Lorsque le charbon doit être changé, le voyant "Filtre"  s'éclaire. En fonction de la fréquence d'utilisation et de la durée du cycle, le charbon contenu dans le filtre anti-odeur doit être changé environ tous les 3 mois (en se basant sur 3 cycles par semaine).

1. Débranchez l'appareil avant de procéder au changement de filtre.
2. Retirez le support contenant le filtre anti-odeur. Veillez à ce que le joint caoutchouc situé dans le logement reste bien en place.

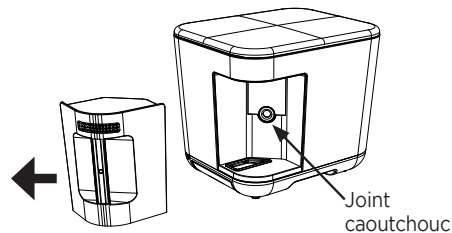

3. Désolidarisez le support du filtre en tirant ce dernier vers le haut et en maintenant fermement le support. Retirez complètement le filtre du support.

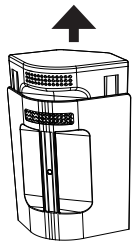

4. Posez le filtre sur une surface plane. Dévissez le cache supérieur selon les mentions indiquées.

5. Videz le charbon actif contenu dans le filtre.

Remarque importante

Lorsque vous videz le charbon actif, prenez garde à ne pas jeter les 2 feutres de filtration situés au niveau des ouïes d'aération.

A NOTER

Vous pouvez jeter le charbon actif usagé dans votre poubelle mais vous pouvez aussi le recycler en l'utilisant comme fertilisant. Pour cela, mélangez le charbon à du terreau ou du compost que vous utiliserez ensuite dans votre jardin, potager ou plantes d'intérieur. Le charbon actif agit non seulement comme engrais mais aussi comme régulateur de pH de la terre.

6. Munissez-vous d'un sac de charbon actif neuf, déballez-le et ouvrez le sac.
7. Assurez-vous que les feutres de filtration soient bien en place, le grand au fond du filtre et le plus petit en partie supérieure.
8. Remplissez le filtre avec 600 g de charbon actif.
9. Refermez correctement le filtre avec son couvercle.
10. Insérez le filtre dans le support jusqu'en butée en glissant les 2 rainures à l'arrière du filtre dans les 2 encoches situées sur le support.

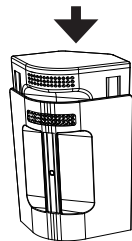

11. Remplacez l'ensemble filtre et support dans le logement dédié.

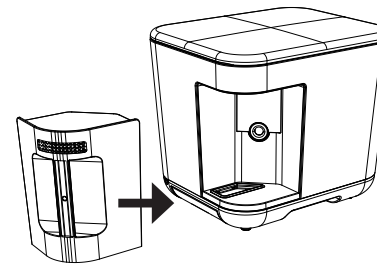

12. Une fois le charbon actif remplacé, il faut réinitialiser l'appareil afin de remettre le comptage cycle à son niveau initial. Pour ce faire, appuyez pendant 3 secondes sur ; un bip sonore retentit et le voyant correspondant s'éteint.

A NOTER

- Pensez à toujours avoir un sac de charbon actif de remplacement disponible. Pour commander, visitez notre site www.accessoires-electromenager.fr ou www.riviera-et-bar.fr
- Le bouton de réinitialisation  sert uniquement à réactualiser l'appareil après le remplacement de charbon actif. En aucun cas, il ne sert à réinitialiser le cycle de fonctionnement de l'appareil.

SÉCURITÉ SURCHAUFFE

L'appareil est équipé d'un système de sécurité contre la surchauffe. Dans ce cas, il s'arrête automatiquement de fonctionner et s'éteint.

Débranchez et laissez refroidir l'appareil pendant au minimum 10 minutes avant de rebrancher et de recommencer un nouveau cycle de réduction des biodéchets. Au préalable, veillez à dégager les éventuels déchets qui seraient coincés.

Remarques importantes

- Avant tout nettoyage ou entretien, l'appareil doit être débranché et complètement refroidi.
- N'immergez en aucun cas l'appareil et le cordon d'alimentation dans l'eau ou dans quelque liquide que ce soit.
- Le panneau de commande ne doit en aucun cas être exposé à l'humidité.
- La cuve (en céramique) est compatible lave-vaisselle.
- Il est impératif que toutes les pièces de l'appareil soient complètement sèches avant de le remonter et de le réutiliser.
- N'utilisez pas de produits chimiques ou de nettoyeurs abrasifs ou de laine d'acier pour nettoyer les différentes pièces de l'appareil.

1. Nettoyez la cuve, le couvercle intérieur et le récolte-gouttes avec de l'eau chaude savonneuse. Rincez et séchez-les correctement.
2. Le corps de l'appareil (extérieur et intérieur, y compris le joint sur le dessous du couvercle) se nettoie avec un chiffon doux et très légèrement humide.

Fonction auto-nettoyante



L'appareil est doté d'une fonction auto-nettoyante qui peut être utilisée si certains résidus restent collés au fond de la cuve après le cycle de réduction des déchets. Cette fonction permet de décoller ces résidus sans effort. Pour ce faire :

1. Assurez-vous que l'appareil soit débranché.
2. Ouvrez le couvercle et retirez la cuve de l'appareil. Versez 50 cl d'eau dans la cuve.



A NOTER

Ne remplissez jamais la cuve directement dans le corps de l'appareil au risque de l'endommager si de l'eau venait à couler en dehors de la cuve.

3. Remplacez la cuve dans l'appareil en prenant garde à ne pas renverser d'eau dans le corps de l'appareil. Le couvercle ne se ferme pas si la cuve n'est pas correctement mise en place.
4. Fermez le couvercle et tournez le bouton de verrouillage sur .
5. Branchez l'appareil.
6. Appuyez sur le bouton  pour lancer l'auto-nettoyage. Son voyant s'éclaire.
7. Le processus d'auto-nettoyage dure une heure. Au bout de ce laps de temps, l'appareil s'arrête et le voyant correspondant s'éteint.
8. Débranchez l'appareil.
9. Déverrouillez et ouvrez le couvercle, puis retirez la cuve.
10. Récupérez les résidus à l'aide d'une passoire et jetez l'eau.
11. Nettoyez la cuve avec de l'eau savonneuse, rincez et séchez soigneusement à l'aide d'un chiffon doux.
12. Les résidus peuvent être soit jetés, soit remis dans la cuve de l'appareil pour un prochain cycle de réduction des déchets.
13. Vérifiez que le bac récolte-gouttes soit vide. Sinon, videz-le, rincez-le et séchez-le avant de le replacer dans son logement.



A NOTER

À tout moment durant l'auto-nettoyage :

- vous pouvez mettre votre appareil en pause en appuyant une fois sur . Son voyant clignote. Pour redémarrer le cycle d'auto-nettoyage, appuyez à nouveau sur . Son voyant s'éclaire en continu.
- vous avez la possibilité d'arrêter son fonctionnement en appuyant pendant 3 secondes sur . Son voyant s'éteint. Dans ce cas, il est nécessaire de recommencer un nouveau cycle d'auto-nettoyage.

Rangement

Après nettoyage de l'appareil, rangez-le dans un endroit sec et propre.



GUIDE DE DÉPANNAGE

Anomalies	Causes	Solutions
L'appareil ne fonctionne pas.	L'alimentation est coupée.	Vérifiez que le cordon d'alimentation de l'appareil soit correctement branché sur la prise secteur. Sinon vérifiez le disjoncteur ou les fusibles de votre installation électrique.
	Le bouton de verrouillage est positionné sur .	Verrouillez l'appareil en tournant le bouton sur .

GUIDE DE DÉPANNAGE

Anomalies	Causes	Solutions
De fortes odeurs se dégagent de l'appareil.	Le filtre anti-odeur n'est pas en place dans son logement.	Positionnez correctement le filtre dans son logement.
	Le joint situé au niveau du logement du filtre anti-odeur n'est pas présent.	Repositionnez correctement le joint.
	Les étiquettes présentes sur le filtre anti-odeur n'ont pas été décollées avant la première mise en service.	Retirez les étiquettes du filtre et repositionnez-le dans son logement.
	L'efficacité du charbon actif présent dans le filtre décroît et n'absorbe plus les odeurs.	Videz le charbon contenu dans le filtre et remplacez-le par du nouveau charbon actif.
A la fin du cycle, les résidus ne sont pas complètement broyés.	Les aliments mis dans la cuve sont hors gabarit ou non adaptés.	De manière générale, coupez les déchets en morceaux de 2 à 3 cm. Reportez-vous à la rubrique "Quels déchets peuvent être traités par l'appareil ?".
A la fin du cycle, les résidus restent collés à la paroi de la cuve.	Les déchets déposés dans l'appareil sont trop sucrés.	Évitez une trop forte concentration d'aliments sucrés dans la cuve. Mettez-les en quantité limitée et ne les disposez pas au fond de la cuve. Mélangez-les avec d'autres types d'aliments. Reportez-vous à la rubrique "Quels déchets peuvent être traités par l'appareil ?".
A la fin du cycle, les résidus sont agglutinés.	Les déchets déposés dans l'appareil sont trop gras ou trop humides ou ont une trop forte concentration en amidon.	Évitez une trop forte concentration d'aliments gras, humides ou riches en amidon dans la cuve. Mettez-les en quantité limitée et mélangez-les avec d'autres types d'aliments. Reportez-vous à la rubrique "Quels déchets peuvent être traités par l'appareil ?".
A la fin du cycle, les résidus n'ont pas séché et ne sont pas broyés.	Les déchets déposés dans l'appareil sont liquides.	Videz tous les liquides (eau, lait, soupe, sauce...) dans votre évier avant de déposer les déchets dans la cuve. Reportez-vous à la rubrique "Quels déchets peuvent être traités par l'appareil ?".
L'appareil s'est arrêté ; il émet des bips sonores et les voyants clignotent sans discontinuer.	Les déchets déposés dans la cuve ont bloqué l'appareil.	Arrêtez manuellement l'appareil en appuyant pendant 3 secondes sur le bouton , débranchez et laissez refroidir l'appareil. Retirez de la cuve les déchets bloquant la pale : jetez-les (par exemple des fibres) ou coupez-les en morceaux de 2-3 cm et remettez-les dans la cuve pour un nouveau cycle. Reportez-vous à la rubrique "Quels déchets peuvent être traités par l'appareil ?" pour davantage de conseils.

GUIDE DE DÉPANNAGE

Anomalies	Causes	Solutions
L'appareil émet du bruit anormalement fort.	La cuve contient des éléments durs, tels que des os ou des coquilles de fruits de mer.	Le bruit va diminuer au fur et à mesure du broyage.
	Une panne est survenue.	Faites un essai de réduction des déchets avec uniquement des pelures de fruits et légumes. Si l'appareil émet toujours des bruits anormalement forts, contactez un Centre Services Agréé Riviera-et-Bar.
Le voyant "Filtre" reste allumé alors que le charbon actif a été remplacé.	L'appareil n'a pas été réinitialisé après le remplacement de charbon.	Appuyez pendant 3 secondes sur  ; un bip sonore retentit et le voyant correspondant s'éteint.
De l'eau coule sous l'appareil.	Le récolte-gouttes contient de l'eau et est plein.	Videz le récolte-gouttes. Pensez à le vider régulièrement, en particulier après l'auto-nettoyage.
L'appareil s'arrête de fonctionner et s'éteint.	La sécurité surchauffe s'est activée.	Débranchez l'appareil, laissez-le refroidir pendant au moins 10 minutes avant de le rebrancher. Reportez-vous à la rubrique "Sécurité surchauffe".
L'appareil fonctionne depuis plus de 8 h.	Les déchets déposés dans l'appareil sont trop gras ou trop humides ou ont une trop forte concentration en amidon.	Attendez 1 heure supplémentaire (soit un cycle de 9 h). Si le cycle n'est toujours pas terminé, arrêtez manuellement l'appareil en appuyant pendant 3 secondes sur le bouton  et laissez-le refroidir. Ouvrez le couvercle et vérifiez le contenu de la cuve. Retirez les aliments trop gras ou trop humides et mélangez le reste des déchets avec d'autres aliments. Relancez un nouveau cycle.
	Une panne est survenue.	Si les déchets déposés dans la cuve ne sont ni trop gras ni trop humides (voir procédé ci-dessus), faites un essai de réduction des déchets avec uniquement des pelures de fruits et légumes. Si l'appareil ne s'arrête toujours pas au bout de 9 heures de cycle, contactez un Centre Services Agréé Riviera-et-Bar.

CARACTÉRISTIQUES TECHNIQUES

Puissance :	550 W
Tension :	220-240 V - 50-60 Hz
Poids :	7,3 kg
Dimensions :	L 280 x H 305 x P 360 mm

ENVIRONNEMENT

Merci de respecter les recommandations ci-dessous :

- Vous ne devez pas vous débarrasser de cet appareil avec vos déchets ménagers.
- Un système de collecte sélective pour ce type de produit est mis en place par les communes, vous devez vous renseigner auprès de votre mairie afin d'en connaître les emplacements. En effet, les produits électriques et électroniques contiennent des substances dangereuses qui ont des effets néfastes sur l'environnement ou la santé humaine et qui doivent être recyclées.



ACCESSOIRES

Vous trouverez l'ensemble des accessoires de nos produits sur notre site www.accessoires-electromenager.fr. Toute utilisation de produits non recommandés par Riviera-et-Bar entraîne l'annulation de la garantie.

GARANTIE

La garantie générale de l'appareil est de 2 ans et ne couvre que l'utilisation domestique de l'appareil.

Sont exclus de la garantie :

- les pièces d'usure telles que les joints,
- les pièces amovibles ou mobiles endommagées suite à une mauvaise manipulation, une chute ou à un choc lors de leur manipulation, telles que la cuve, le récolte-gouttes, le filtre anti-odeur et son support, le couvercle intérieur,
- les appareils utilisés autrement qu'en fonctionnement normal dans la sphère privée.

Le fabricant ne pourra être tenu responsable des dommages éventuels causés par un usage incorrect de l'appareil, non conforme au mode d'emploi ou par des réparations effectuées par un personnel non qualifié.

Les réparations doivent être uniquement effectuées dans un des Centres Services Agréés de la marque. Pour tout renseignement :

- pour la France : contactez le Service Relations Clientèles de Riviera-et-Bar au 03.88.18.66.18 ou info@arb-sas.fr. Visitez également le site internet de Riviera-et-Bar : www.riviera-et-bar.fr
- pour la Belgique et le Luxembourg : contactez le Service Relations Clientèles par email à support@dalcq.com

Les pièces d'usure et dommages exclus de la garantie sont remplacés ou réparés contre remboursement des frais.

La durée de la garantie débute à partir de la date d'achat d'origine. Il peut y être fait recours uniquement avec la présentation de l'appareil défectueux accompagné de la facture ou preuve d'achat.

Conformément à l'article L111-2 du code de la consommation, la disponibilité des pièces de rechange, prévues pour un produit réparable est de 5 ans à partir de sa date de fabrication (information mentionnée sur le produit : numéro de lot ou de série).

Rappel : pour toute intervention, il vous sera demandé de retourner le produit sous son conditionnement initial afin d'éviter tout dommage supplémentaire lié au transport. Nous vous invitons donc à conserver l'emballage d'origine dans son intégralité.

Lieu de juridiction : Strasbourg.

Les dispositions de la garantie ne sont pas exclusives du bénéfice au profit de l'acheteur de la garantie légale pour défauts et vices cachés qui s'applique en tout état de cause dans les conditions des articles 1641 et suivants du Code Civil.

