



TRIANGLE

MANUFACTURE ELECTROACOUSTIQUE

GAMME SECRET - EMT7

NOUVELLE TECHNOLOGIE «EASY MOUNTING»

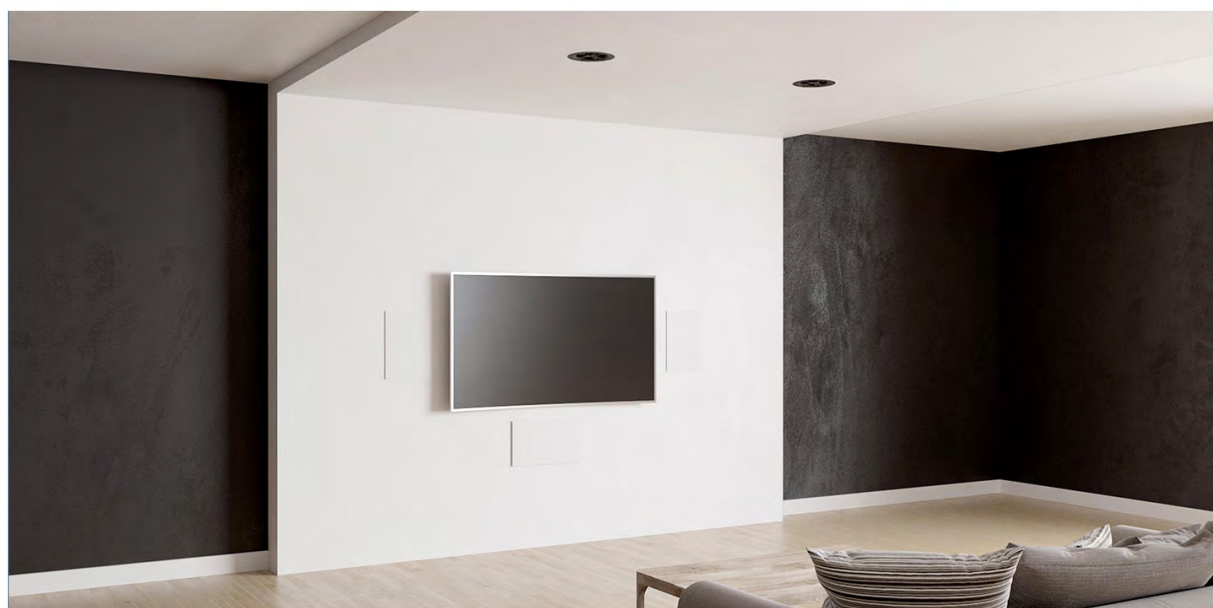

COMMUNIQUÉ DE PRESSE

UNE TECHNOLOGIE INNOVANTE POUR UNE INTÉGRATION DISCRÈTE ET UN MONTAGE FACILE

La gamme SECRET proposée par TRIANGLE, riche de ses 40 ans d'expérience et de son savoir-faire acoustique unique, dévoile aujourd'hui sa nouvelle enceinte encastrable EMT7.



L'EMT7 est une enceinte spécialement conçue pour une intégration discrète et intelligente. Son système de montage unique permet une installation aisée et ultra rapide. TRIANGLE a développé avec son partenaire spécialiste en matière composite, ce système breveté dont il dispose de l'exclusivité.

Cette enceinte performante et polyvalente, s'adresse à un large public, aussi bien domestique que professionnel. Elle permet ainsi d'équiper domiciles, restaurants, bars ou tout autres espaces commerciaux grâce à sa sonorité de grande qualité, et ceci en toute discrétion.

LA TECHNOLOGIE «EASY MOUNTING»

La technologie « *Easy Mounting in-ceiling speaker* », brevetée et élaborée par TRIANGLE en collaboration avec son spécialiste en matière composite, propose un système d'installation unique et innovant.

Une simple rotation manuelle suffit pour enclencher le système de fixation, il suffit alors de verrouiller le positionnement pour pouvoir profiter pleinement de la qualité sonore de l'enceinte.



Une technologie innovante pour une installation simplifiée, tel était l'objectif de Triangle : un système de montage intelligent à la portée de tous, sans outil.

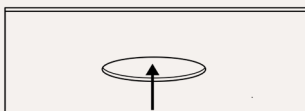

✓ Montage facile et sans vissage



✓ Fixation en une simple rotation manuelle

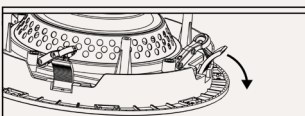

✓ Verrouillage du positionnement en un clic

UNE INTÉGRATION DISCRÈTE

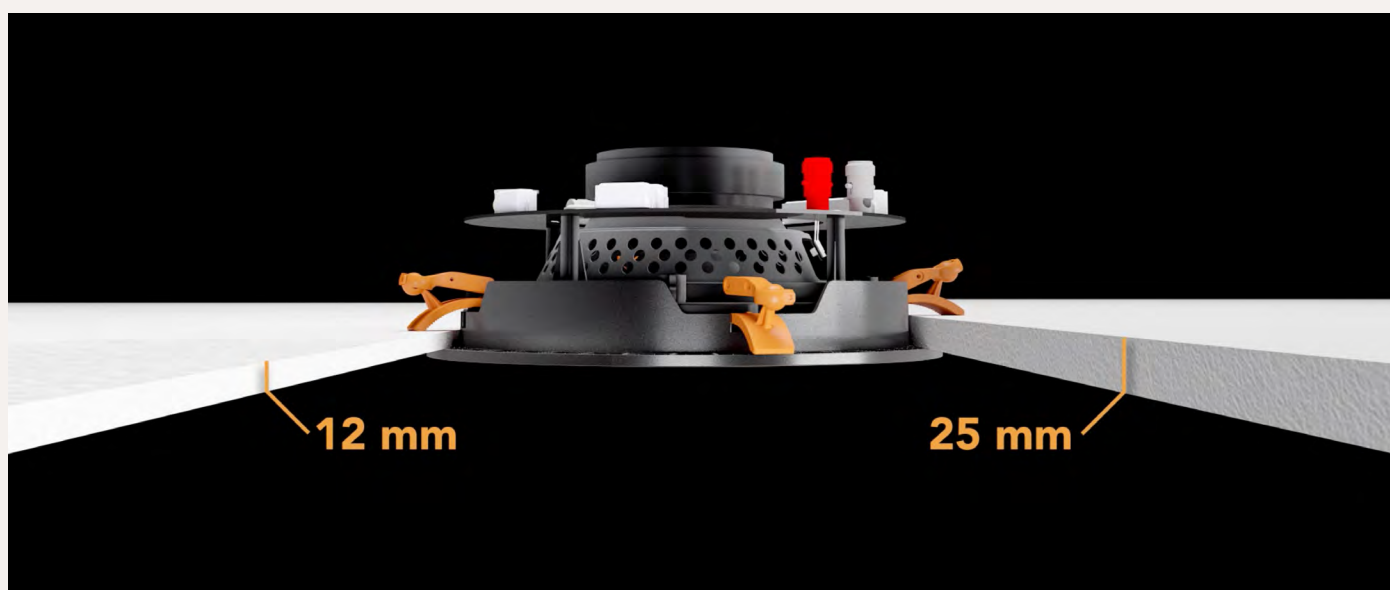

L'EMT7 est compatible sur des parois de 12 à 25 mm d'épaisseur. L'enceinte s'encastre facilement et simplement dans tout type de cloison grâce à son système ajustable.



Sa grille de protection est magnétique, elle est ultra-fine pour permettre une intégration en toute discrétion. Elle peut également être peinte dans un souci d'harmonisation de l'environnement d'intégration.

LE SAVOIR-FAIRE ACOUSTIQUE TRIANGLE

Grâce à sa réponse en fréquence couvrant un spectre de 55 Hz à 20 kHz, l'EMT7 permet une écoute polyvalente.

Son emploi peut tout aussi bien être de type musical que pour une application en Home-Cinéma. L'EMT7 complètera à merveille un système Atmos, afin de bénéficier de tous les effets sonores lors du visionnage de films. L'enceinte EMT7 peut également être installée dans des lieux publics ou espaces commerciaux.



L'EMT7 est un modèle type 2 voies coaxial. L'enceinte est équipée d'un haut-parleur médium-grave de 17 cm à membrane en polypropylène, et d'un Tweeter orientable à dôme soie de 25mm.

Le tweeter est muni d'une pièce de mise en phase permettant d'étendre la réponse des hautes fréquences et de concentrer les ondes vers l'auditeur.

L'EMT7 restitue ainsi un spectre sonore complet et homogène avec un équilibre remarquable, ajustable si besoin en fonction de l'utilisation et de l'environnement.

UNE ADAPTATION PARFAITE À TOUT ENVIRONNEMENT

L'EMT7 offre différentes possibilités de réglages sonores selon l'environnement, son emplacement, voire même le type d'application.



Le niveau des fréquences graves peut-être ajusté suivant 3 positions, le réglage d'usine qualifié de linéaire, puis 2 niveaux d'atténuations (-2 et -4dB), lorsque la volonté sera d'accentuer la réponse sur un registre d'avantage vocal.

Concernant les fréquences aigues, 3 positions également disponibles, le réglage linéaire d'usine, puis un niveau d'atténuation à -2dB et un niveau accentuation de +2dB. L'EMT7 offre également une sensibilité sonore élevée de 90 dB pour une puissance admissible maximale de 140 W.

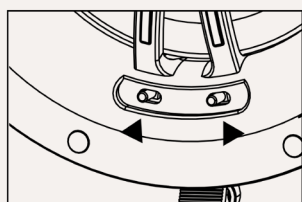

Niveau de fréquences ajustable facilement

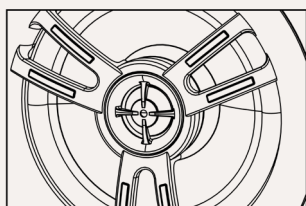

Tweeter orientable pour un ajustement sonore précis et un ciblage de la zone d'écoute

INFORMATIONS COMPLÉMENTAIRES

SPÉCIFICATIONS TECHNIQUES

Type	Enceinte encastrable
Grave - Medium	170mm - membrane polypropylène
Aigu	Tweeter orientable 25mm - dôme soie
Bande passante	55 Hz - 20 KHz
Sensibilité	90 dB
Impédance nominale (ohms)	6.9 Ω
Tenue en puissance	140 W
Fréquence de coupure	3500 Hz
Dimensions	\varnothing 230x86 mm
Ouverture nécessaire	202 mm
Poids net unitaire	1.6 kg

Finition : Noir - Grille blanche

Disponibilité : Dès à présent

Prix Public Conseillé TTC : 169€ pièce

A PROPOS DE LA GAMME SECRET

Une gamme d'enceintes encastrables pour plafonds et murs qui se destine aussi bien à la maison qu'aux structures plus volumineuses (local, bâtiment professionnel).

Les enceintes SECRET diffusent le son TRIANGLE dans tous les intérieurs avec une empreinte visuelle minimum : place à la discrétion. SECRET bénéficie des dernières recherches acoustiques menées sur les enceintes Haute-Fidélité pour retranscrire le son vivant et dynamique si caractéristique des enceintes TRIANGLE.

La conception de ces enceintes garantit une grande polyvalence et liberté d'utilisation grâce à leur large spectre de diffusion sonore et leur montage facile.

A PROPOS DE TRIANGLE



Manufacture française basée en Picardie, TRIANGLE développe, conçoit et assemble des enceintes Haute-Fidélité depuis près de 40 ans. Véritables pièces d'orfèvrerie, les enceintes acoustiques TRIANGLE sont pensées pour restituer la musique avec une précision et un timbre unique.

La société conserve un lien durable avec l'artisanat en mettant l'accent sur le savoir-faire de ses équipes et sur une très grande exigence de fabrication.



INFORMATIONS COMPLÉMENTAIRES

Disponibilité : Dès à présent
Prix Public Conseillé TTC : 169€ pièce

Site internet : www.trianglehifi.com
Facebook : www.facebook.com/triangle.hifi

Vous trouverez ci-joint à ce communiqué un pack d'images de présentation et les fiches techniques des produits. Tous les éléments sont également téléchargeables sur notre base marketing :

Accès base Marketing : www.triangle-marketing.com
Login : triangle001
Mot de passe : magellan001

Nous restons à votre disposition pour toutes informations supplémentaires.

CONTACT

Olivia Tiret - Relation Presse
oliviat@ranieri.agency
06 87 10 17 97

Hugo Decelle - Gérant TRIANGLE
Hugo.decelle@trianglehifi.com
06 61 98 14 26