

# THOMSON



## **Robot nettoyeur de piscine jusqu'à 85 m<sup>2</sup>**

FR : Mode d'emploi

EN : User guide

DE : Bedienungsanleitung

NL : Gebruiksaanwijzing

ES : Manual de instrucciones

**SUBMARINE X**

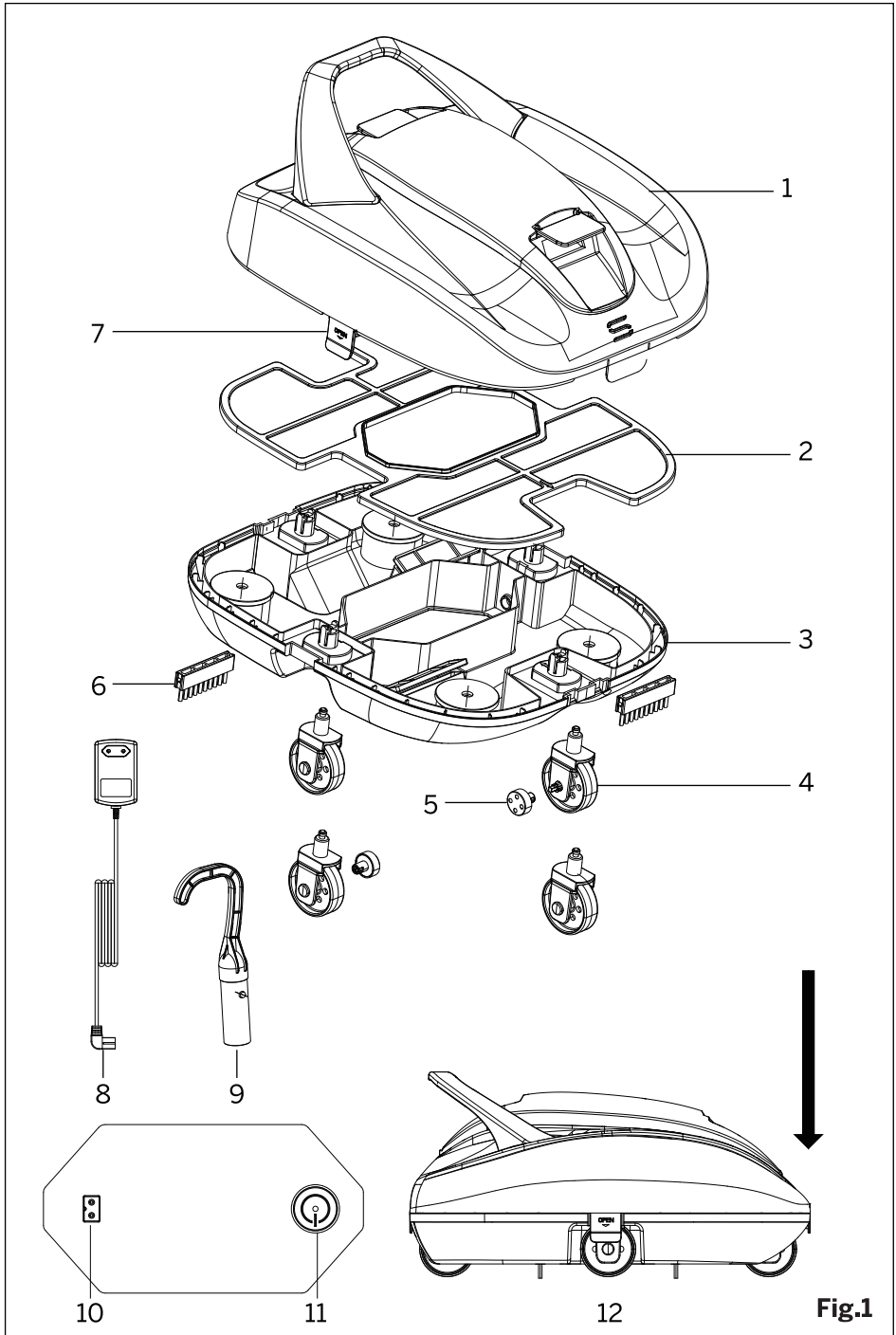

**Fig.1**

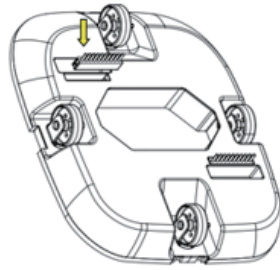
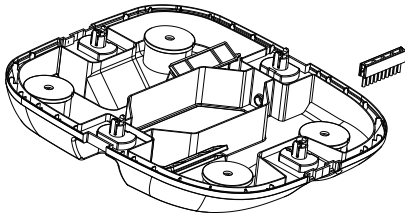

Fig.2

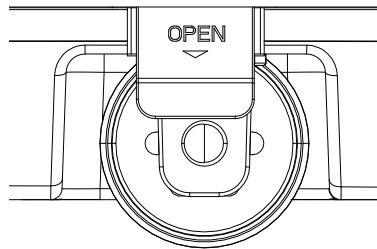
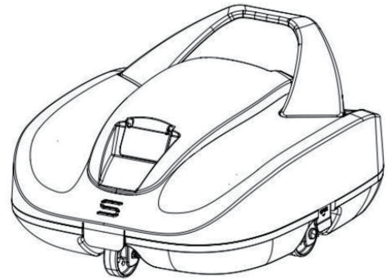
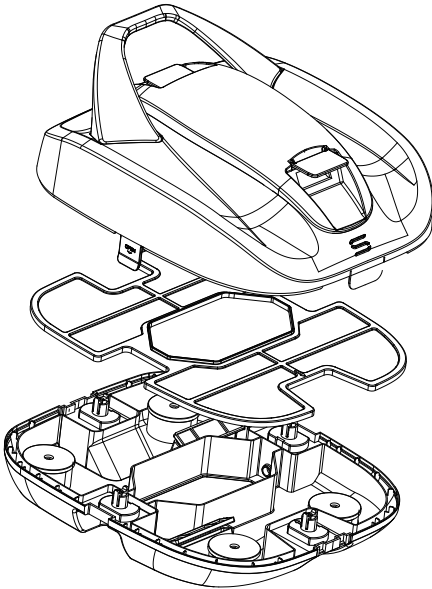

Fig.3

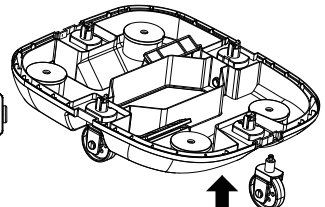
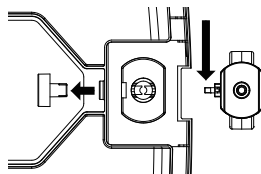
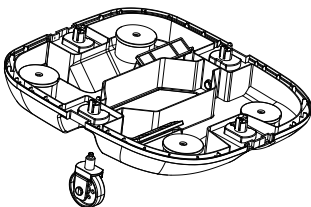

Fig.4

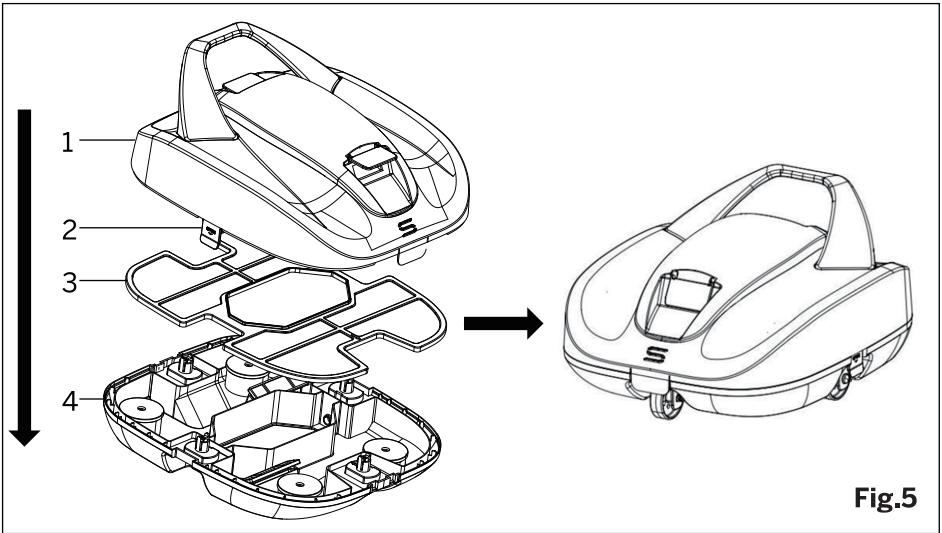

Fig.5

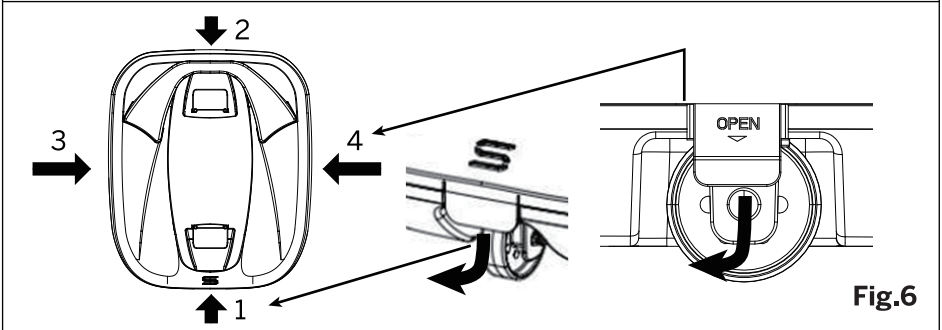

Fig.6

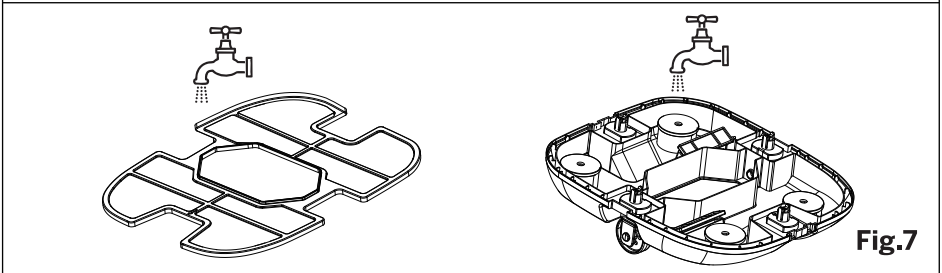

Fig.7

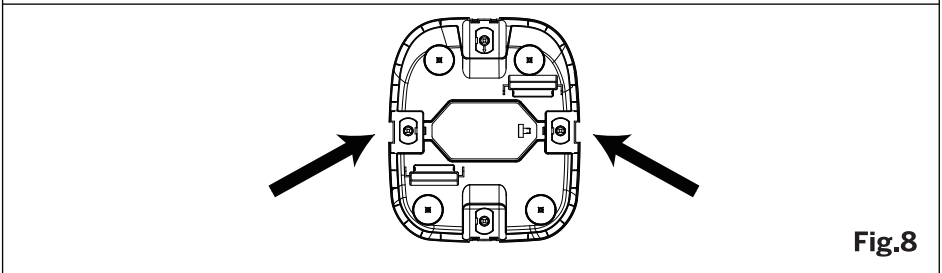

Fig.8

# FR

## CONSIGNES DE SÉCURITÉ

Veillez lire les instructions suivantes avec attention avant d'utiliser l'appareil. Gardez bien ce manuel pour de futures références ou pour tout nouvel utilisateur.

- Pour réduire les risques de blessures ou de dommages, respectez les consignes de sécurité suivantes lors de l'installation, de l'utilisation et de l'entretien du robot.
- **Cet appareil peut être utilisé par des personnes aux capacités physiques, mentales ou sensorielles réduites, ou sans expérience ni connaissances s'ils sont surveillés et/ou ont reçu les informations nécessaires à l'utilisation correcte de l'appareil et qu'ils ont bien compris les risques qu'il implique.**
- **Les enfants doivent être surveillés afin de s'assurer qu'ils ne jouent pas avec l'appareil.**
- Les enfants ne peuvent pas utiliser cet appareil. Le nettoyage et l'entretien ne doivent pas être réalisés par des enfants.
- Si le câble d'alimentation est endommagé, il doit être remplacé par le fabricant, son service après-vente ou une personne de qualification similaire afin d'éviter un danger.
- Si vous souhaitez jeter le robot, veuillez le déposer dans un point de collecte de déchets approprié. Pour obtenir des informations sur les systèmes de collecte disponibles, veuillez contacter les autorités locales. Si vous jetez ce robot dans une décharge, des substances nocives peuvent s'infiltrer dans les eaux souterraines et entrer dans la chaîne alimentaire, nuisant ainsi à la santé et à l'alimentation des personnes.

- N'utilisez pas le robot lorsque des personnes ou des animaux se trouvent dans la piscine.
- Éteignez le robot lorsque vous ne l'utilisez pas.
- Ce robot n'est pas un jouet. Ne vous asseyez pas et ne vous mettez pas debout sur l'appareil. Surveillez les enfants et les animaux domestiques lorsque le robot fonctionne.
- N'utilisez que des adaptateurs de courant homologués.
- Avant chaque utilisation, vérifiez que la batterie n'est pas endommagée et qu'elle ne présente pas de fuites. Dans ce cas, ne rechargez pas la batterie.
- Avant de charger le robot, assurez-vous que le port de charge est complètement sec.
- Ne couvrez pas le robot lorsqu'il est en cours de chargement, car cela pourrait entraîner une surchauffe des composants.
- Ne faites pas fonctionner le robot hors de l'eau, car il pourrait surchauffer.
- N'utilisez pas le robot de piscine et le filtre de piscine en même temps.
- Le joint du carter d'huile du moteur contient de la graisse et peut entraîner une contamination importante de l'eau si le moteur est endommagé. Si vous pensez qu'il y a une fuite, arrêtez immédiatement d'utiliser le robot.
- Ne serrez pas et ne démontez pas la batterie. Ne chauffez pas la batterie et ne la placez pas à proximité de sources de chaleur.
- N'écrasez pas le robot et ne le démontez pas.
- Assurez-vous que l'appareil n'est pas branché avant de le monter, de le démonter ou de le nettoyer.
- La fuite de lubrifiants peut entraîner une contamination.
- Cet appareil est conçu pour un usage domestique

uniquement et ne doit pas être utilisé dans les bars, restaurants, fermes, hôtels, motels et bureaux.

- L'appareil ne peut être utilisé qu'avec l'unité d'alimentation fournie avec l'appareil.
- Inspectez régulièrement le câble du chargeur et son boîtier pour rechercher des dommages visibles. N'utilisez pas l'appareil si le câble du chargeur, la fiche ou la structure sont endommagés, fonctionnent mal ou s'ils sont tombés et contactez le Service Après-Vente.

Le câble doit être éliminé correctement.

- **AVERTISSEMENT** : Pour recharger la batterie, utilisez uniquement l'unité d'alimentation amovible fournie avec l'appareil, avec référence XH1350-1800WG.
- Cet appareil contient des batteries qui ne peuvent être remplacées que par du personnel qualifié.
- Cet appareil contient des batteries qui ne peuvent pas être remplacées par l'utilisateur.
- Débranchez toujours l'appareil avant de l'installer, de le démonter ou de le nettoyer. Les enfants ne doivent pas jouer avec l'appareil.
- Les pompes qui ne sont pas marquées comme étant protégées contre le gel ne doivent pas être laissées à l'extérieur en cas de gel.

### **Instructions de la batterie :**

- Avant de charger l'appareil, lisez ces instructions. Assurez-vous que le chargeur est adapté à l'alimentation électrique locale.
- Les batteries peuvent présenter des fuites dans des conditions extrêmes. En cas de fuite d'une cellule, ne laissez pas le liquide entrer en contact avec la peau ou les yeux. Si le liquide entre en contact avec la peau, lavez-la immédiatement avec de l'eau et du

savon. Si le liquide entre en contact avec les yeux, lavez-les immédiatement avec de l'eau propre en abondance pendant 10 minutes minimum puis consultez votre médecin. Utilisez des gants pour manipuler la batterie et jetez-la immédiatement selon les normes locales.

- Assurez-vous que la connexion entre le chargeur et la batterie est correcte et que vous utilisez les bons modèles.
- Les batteries neuves et usagées ne doivent pas être mélangées.
- Les batteries non rechargeables ne doivent pas être rechargées.
- La batterie aura une durée de vie plus longue et un meilleur rendement si vous la chargez lorsque la température est comprise entre 18 °C et 25 °C. Ne chargez pas la batterie lorsque la température est inférieure à 5 °C ou supérieure à 40 °C. Ceci est important, car le non-respect de ces instructions peut endommager la batterie.
- Ne démontez pas, n'ouvrez pas ou ne détruisez pas la batterie.
- Ne manipulez pas la batterie. Ne rangez pas la batterie de manière désordonnée dans une boîte ou un tiroir où elle pourrait se court-circuiter ou être court-circuitée par des matériaux conducteurs. Lorsque la batterie n'est pas utilisée, éloignez-la des trombones, des pièces de monnaie, des clés, des clous, des vis ou d'autres petits objets métalliques qui pourraient créer des interférences entre les bornes. La connexion des bornes de la batterie peut provoquer des brûlures ou un incendie.
- N'exposez pas la batterie à la chaleur ou au feu. Ne l'exposez pas à la lumière directe du soleil.
- N'exposez pas la batterie à des chocs mécaniques.

- En cas d'ingestion d'une pile ou d'une batterie, consultez votre médecin immédiatement.
- Ne rechargez la batterie qu'avec le chargeur fourni. N'utilisez pas d'autre chargeur que celui fourni. Un chargeur adapté à un seul type de batterie peut présenter un risque d'incendie s'il est utilisé pour une autre batterie.
- N'utilisez pas une batterie qui n'est pas conçue pour être utilisée avec cet appareil.
- Maintenez les piles hors de portée des enfants.
- Conservez ce manuel d'instructions pour de futures références.
- Jetez correctement la batterie.
- N'utilisez pas une batterie endommagée ou modifiée.
- **AVERTISSEMENT** : Le non-respect des instructions suivantes risque de causer une électrocution, de provoquer un incendie ou de donner lieu à des blessures graves.

**Retrait/ évacuation des batteries rechargeables :**  
(OPERATION PROFESSIONNELLE

ATTENTION : Cette opération doit être faite par le fabricant, son service après-vente ou des personnes de qualification similaire afin d'éviter un danger. Pour plus d'informations, contactez votre municipalité)

- Retirer la batterie avant d'évacuer l'appareil inutilisable.
- L'appareil doit être déconnecté du réseau d'alimentation lorsqu'on retire la batterie.
- La batterie doit être éliminée de façon sûre

**AVERTISSEMENT**

- Débrancher avant de retirer la batterie !
- Apporter la batterie dans un point de collecte pour batteries, piles et/ ou déchets dangereux.

## **APERÇU DE L'APPAREIL (FIG.1)**

- |                       |                                  |
|-----------------------|----------------------------------|
| 1. Cache supérieur    | 7. Languette de fixation         |
| 2. Filtre             | 8. Chargeur                      |
| 3. Corps du robot     | 9. Crochet                       |
| 4. Roue               | 10. Port de charge               |
| 5. Support de la roue | 11. Interrupteur marche/arrêt    |
| 6. Brosse             | 12. Position correcte dans l'eau |

## **AVANT UTILISATION**

- L'appareil est livré dans un emballage spécialement conçu pour le protéger durant le transport. Déballez-le avec précaution et retirez l'ensemble des éléments d'emballage. Conservez la boîte et les matériaux d'origine dans un endroit sec et sûr afin de pouvoir les réutiliser en cas de déplacement futur. Si vous décidez de vous en débarrasser, veillez à trier et recycler chaque élément de manière appropriée.
- Vérifiez que toutes les pièces, accessoires et composants sont présents et en parfait état. En cas de pièce manquante, d'accessoire défectueux ou de dommage constaté sur l'appareil, veuillez contacter le Service Après-Vente pour assistance.

## **INSTALLATION (FIG.2-FIG.5)**

### **1. L'installation correcte de la brosse contribue à l'efficacité du nettoyage (FIG.2)**

### **2. Fixation du couvercle supérieur au châssis (FIG.3)**

Veillez porter une attention particulière au sens d'installation indiqué sur le schéma : alignez les languettes signalées par les flèches et assurez-vous qu'elles s'emboîtent correctement. Lorsque le cache est complètement fixé, un léger « clic » confirme que l'installation est terminée.

### **3. Installation et retrait des roues (FIG.4)**

- **Installation** : installez l'ensemble de la roue comme indiqué sur le schéma ci-dessous.
- **Démontage** : effectuez l'opération inverse pour retirer les roues.

### **4. Assemblage (FIG.5)**

Commencez par assembler les pièces 4 et 3 (veillez à respecter l'orientation de la pièce 3 lors de l'installation).

Lors de l'assemblage de la pièce 1, écartez d'abord la pièce 2 vers l'extérieur avant de poursuivre (fixez d'abord les clips avant et arrière, puis ceux situés sur les côtés gauche et droit).

## **UTILISATION**

### **1. Allumer et éteindre le robot de piscine**

Pour allumer le robot, appuyez sur le bouton marche/arrêt pendant 2 secondes (11 dans FIG.1). Le voyant de la batterie clignotera et le buzzer retentira, indiquant que l'appareil est prêt à être placé dans la piscine.

### **2. Insérer le robot dans la piscine**

Après la mise sous tension, placez le nettoyeur dans la piscine dans un délai d'une minute (sinon, il s'éteindra automatiquement).

Une fois immergé dans l'eau, l'appareil met environ 20 secondes pour descendre au fond. Assurez-vous que l'appareil soit immergé dans l'eau dans la même orientation que celle indiquée au n°12 de la FIG.1.

Si le robot ne détecte pas qu'il est dans l'eau, le témoin clignotera deux fois par seconde et vous entendrez un bip.

### **3. Retirer le robot de la piscine**

À la fin du nettoyage, utilisez le crochet pour accrocher la poignée et ramenez doucement le robot à la surface de l'eau.

Maintenez-le à la surface pendant 10 à 15 secondes afin de permettre à l'eau de s'évacuer complètement, puis soulevez-le hors de la piscine pour le nettoyer.

Maintenez le bouton enfoncé pendant 2 secondes pour éteindre l'appareil.

#### **4. Charger le robot**

Pour charger le robot, utilisez le chargeur fourni.

- Avant de le charger, assurez-vous que le port de charge est propre.
- Pendant la charge, le témoin de la batterie clignotera.
- Si la batterie est à 100 %, le témoin vert restera fixe.

## **FONCTIONNEMENT**

### **1. Voyants lumineux**

a. Indicateur d'état de fonctionnement :

- Batterie suffisante : le voyant vert est allumé.
- Batterie faible : le voyant jaune clignote.
- Avant l'entrée dans l'eau : le buzzer retentit.
- Après l'entrée dans l'eau : le buzzer s'arrête.
- Arrêt automatique : l'appareil s'éteint automatiquement s'il n'est pas immergé dans l'eau dans les 60 secondes suivant la mise sous tension.

b. Arrêt en bordure et blocage de roue : Les voyants rouge, jaune et vert clignotent simultanément.

c. Indicateur d'état de charge :

- Batterie < 30 % : le voyant rouge clignote.
- Batterie entre 30 % et 70 % : le voyant jaune clignote.
- Batterie entre 70 % et 99 % : le voyant vert clignote.
- Batterie à 100 % : le voyant vert reste allumé en continu.

### **2. Fonction de marche arrière automatique**

Si le robot rencontre une paroi de la piscine, il fera marche arrière.

### **3. Réglage automatique de la vitesse**

Le robot ajuste automatiquement la vitesse en fonction de la surface sur laquelle il se trouve.

### **4. Système d'auto-parking (batterie faible)**

Lorsque la batterie du robot devient faible, le robot se dirigera automatiquement vers le bord le plus proche de la piscine. Un signal sonore retentira alors, tandis que les voyants jaune reste allumé. Si le niveau de charge continue de diminuer, le robot s'arrêtera complètement et tous les voyants clignotent alternativement afin d'éviter une décharge totale de la batterie et ainsi prolonger sa durée de vie.

### **5. Blocage des roues**

Si les roues se bloquent et ne tournent plus, tous les voyants clignoteront et le buzzer retentira.

## **NETTOYAGE ET ENTRETIEN**

### **• Démontez le robot (FIG.6)**

Ouvrez les quatre languettes de fixation situées de chaque côté du robot. Soulevez lentement le cache supérieur. Commencez par ouvrir les languettes des positions 3 et 4, puis continuez avec les positions 1 et 2.

### **• Nettoyer le robot (FIG.7 + FIG.8)**

Nettoyez le filtre et le corps du robot comme indiqué dans FIG.7.

**Note :** Les roues peuvent accumuler des particules de saleté pendant qu'elles sont dans la piscine, en particulier les roues gauches et droite. Si elles ne sont pas nettoyées, elles peuvent se bloquer (FIG.8). Utilisez du papier essuie-tout pour essuyer les particules collées aux roues.

# PROBLÈMES ET SOLUTIONS

Problème	Cause	Solution
Le robot ne s'allume pas.	Le niveau de la batterie est faible.	Rechargez le robot.
Les témoins lumineux ne s'allument pas.		
Le robot reste sur le bord de la piscine et s'arrête de nettoyer.		
Le robot est en marche, mais il ne bouge pas.	Les roues sont bloquées.	Nettoyez les roues.
	Les roues sont endommagées.	Veillez contacter le Service Après-Vente.

## SPÉCIFICATIONS TECHNIQUES

Voltage : 100-240V~

Fréquence : 50/60Hz

Puissance nominale : 30W

Batterie : 12V  5000mAh, 60Wh

Cet appareil est conforme aux directives CE appropriées et a été fabriqué selon les règles techniques de sécurité les plus récentes.

## Recyclage

Cet appareil est marqué du symbole du tri sélectif relatif aux déchets d'équipements électriques et électroniques. Cela signifie que ce produit doit être pris en charge par un système de collecte sélectif conformément à la directive européenne 2012/19/EU afin de pouvoir être soit recyclé soit démantelé dans le but de réduire tout impact sur l'environnement.

Pour plus de renseignements, vous pouvez contacter votre administration locale ou régionale.

Ne pas jeter des appareils électriques avec les déchets managers municipaux non triés. Utiliser des équipements de collecte séparés. Contacter votre gouvernement local pour toute information concernant les systèmes de collecte disponibles.



**Les produits électroniques n'ayant pas fait l'objet d'un tri sélectif sont potentiellement dangereux pour l'environnement et la santé humaine en raison de la présence de substances dangereuses.**

Importé par

**FORTUS**

Impasse Saint Laurent 93400 Saint Ouen, France

mythomson.com

[SERVICECLIENT@FORTUS.FR](mailto:SERVICECLIENT@FORTUS.FR)

Ce produit a été fabriqué et vendu sous la responsabilité de FORTUS

THOMSON, et le logo THOMSON sont des marques utilisées sous licence par FORTUS

Tous les autres produits, services, dénominations sociales, marques, noms commerciaux, noms de produits et logos référencés ici sont la propriété de leurs titulaires respectifs.



# EN

## **SAFETY INSTRUCTIONS**

Please read the following instructions carefully before using the appliance. Keep this manual for future reference or for any new user.

- To reduce the risk of injury or damage, follow the safety instructions below when installing, using, and maintaining the robot.
- **This appliance may be used by persons with reduced physical, sensory, or mental capabilities, or lack of experience and knowledge, if they are supervised and/or instructed on the safe use of the appliance and understand the hazards involved.**
- **Children must be supervised to ensure they do not play with the appliance.**
- Children are not allowed to use this appliance. Cleaning and maintenance must not be carried out by children.
- If the power cord is damaged, it must be replaced by the manufacturer, its service agent, or a qualified person to avoid danger.
- If you wish to dispose of the robot, please bring it to an appropriate waste collection point. For information on available collection systems, contact local authorities. If you dispose of this robot in a landfill, harmful substances may seep into groundwater and enter the food chain, posing health and environmental risks.
- Do not use the robot when people or animals are in the pool.
- Turn off the robot when not in use.
- This robot is not a toy. Do not sit or stand on it. Keep children and pets away while the robot is operating.

- Use only approved power adapters.
- Before each use, check that the battery is not damaged or leaking. If so, do not recharge it.
- Before charging the robot, ensure that the charging port is completely dry.
- Do not cover the robot while charging to prevent overheating.
- Do not operate the robot out of water as it may overheat.
- Do not use the pool robot and the pool filter at the same time.
- The motor oil seal contains grease, which may contaminate the water if the motor is damaged. If you suspect a leak, stop using the robot immediately.
- Do not tighten or disassemble the battery. Do not heat or place it near heat sources.
- Do not crush or dismantle the robot. Ensure the unit is unplugged before assembling, disassembling, or cleaning it.
- Leaking lubricants may cause contamination.
- This appliance is for household use only and must not be used in bars, restaurants, farms, hotels, motels, or offices.
- The appliance can only be used with the power unit supplied with it.
- Regularly inspect the charger cable and housing for visible damage. Do not use the appliance if the charger cable, plug, or structure is damaged, malfunctioning, or dropped. Contact Customer Service. The cable must be disposed of properly.
- **WARNING:** To recharge the battery, use only the removable power unit supplied with reference XH1350-1800WG.
- This appliance contains batteries that can only be

replaced by qualified personnel.

- This appliance contains batteries that cannot be replaced by the user.
- Always unplug the appliance before installation, disassembly, or cleaning. Children must not play with it.
- Pumps not marked as frost-protected must not be left outdoors in freezing conditions.

### **Battery Instructions:**

- Before charging, read these instructions carefully. Ensure the charger matches the local power supply.
- Batteries may leak under extreme conditions. If leakage occurs, avoid contact with skin or eyes. If contact occurs, wash immediately with soap and water. If it enters the eyes, rinse thoroughly with clean water for at least 10 minutes and seek medical attention. Wear gloves when handling and dispose of according to local regulations.
- Ensure the connection between charger and battery is correct and that you use compatible models.
- Do not mix new and used batteries.
- Do not recharge non-rechargeable batteries.
- Charge between 18°C and 25°C for best performance. Do not charge below 5°C or above 40°C.
- Do not disassemble, open, or destroy the battery.
- Do not store the battery loosely with metal objects (coins, keys, screws, etc.) to avoid short circuits.
- Do not expose the battery to heat, sunlight, or mechanical shocks.
- In case of ingestion, seek medical attention immediately.
- Recharge only with the supplied charger. Using another charger may cause fire risk.

- Use only batteries designed for this device.
- Keep batteries out of children's reach.
- Dispose of batteries properly.
- Do not use damaged or modified batteries.
- **WARNING:** Failure to follow these instructions may result in electric shock, fire, or serious injury.

## **Battery Removal/Disposal (Professional Operation):**

This operation must be carried out by the manufacturer, its service agent, or qualified personnel to avoid danger. For more information, contact your local authority.

- Remove the battery before discarding the unit.
- Disconnect the appliance from power before removing the battery.
- Dispose of the battery safely.

## **WARNING:**

- Unplug before removing the battery!
- Bring the battery to a collection point for batteries, accumulators, and/or hazardous waste.

## **DEVICE OVERVIEW (FIG.1)**

- |                  |                               |
|------------------|-------------------------------|
| 1. Upper cover   | 7. Fixing tab                 |
| 2. Filter        | 8. Charger                    |
| 3. Robot body    | 9. Hook                       |
| 4. Wheel         | 10. Charging port             |
| 5. Wheel support | 11. On/Off switch             |
| 6. Brush         | 12. Correct position in water |

## **BEFORE USE**

- The appliance is delivered in specially designed packaging to protect it during transport. Unpack it carefully and remove all packaging materials. Keep the original box and materials in a dry, safe place for future use or transport. If you decide to dispose of them, make sure to sort and recycle each component appropriately.
- Check that all parts, accessories, and components are present and in perfect condition. If any parts are missing, defective, or damaged, please contact Customer Service for assistance.

# **INSTALLATION (FIG.2-FIG.5)**

## **1. Correct installation of the brush improves cleaning efficiency (FIG.2).**

## **2. Attaching the upper cover to the frame (FIG.3).**

Pay close attention to the installation direction shown in the diagram: align the tabs indicated by the arrows and ensure they fit correctly. When the cover is properly secured, a slight “click” will confirm the installation is complete.

## **3. Installing and removing the wheels (FIG.4).**

- **Installation:** Install the wheel assembly as shown in the diagram below.
- **Removal:** Perform the reverse operation to remove the wheels.

## **4. Assembly (FIG.5)**

Start by assembling parts 4 and 3 (make sure to observe the correct orientation of part 3 during installation).

When assembling part 1, first pull part 2 outward before continuing (attach the front and rear clips first, then the left and right side clips).

# **USE**

## **1. Turning the pool robot on and off**

To turn on the robot, press and hold the power button for 2 seconds (11 in FIG.1). The battery indicator will flash and the buzzer will sound, indicating that the device is ready to be placed in the pool.

## **2. Placing the robot in the pool**

After switching on, place the cleaner in the pool within one minute (otherwise it will switch off automatically).

Once immersed in water, the device takes about 20 seconds to sink to the bottom. Make sure the device is immersed in the same orientation as shown at No.12 in FIG.1.

If the robot does not detect that it is in the water, the indicator light will flash twice per second and you will hear a beep.

## **3. Removing the robot from the pool**

At the end of cleaning, use the hook to catch the handle and gently pull the robot to the water surface.

Hold it at the surface for 10 to 15 seconds to allow all the water to drain out, then lift it out of the pool for cleaning.

Press and hold the button for 2 seconds to turn off the device.

## **4. Charging the robot**

Use only the supplied charger to charge the robot.

- Before charging, make sure the charging port is clean.
- During charging, the battery indicator will flash.
- When the battery is fully charged, the green light will remain on.

# **OPERATION**

## **1. Indicator Lights**

a. Operating Status Indicator:

- Sufficient battery: the green light is on.
- Low battery: the yellow light flashes.
- Before entering the water: the buzzer sounds.
- After entering the water: the buzzer stops.
- Automatic shutdown: the device will automatically turn off if it is not immersed in water within 60 seconds after being powered on.

b. Edge Stop and Wheel Blockage: The red, yellow, and green lights flash simultaneously.

c. Charging Status Indicator:

- Battery < 30%: the red light flashes.
- Battery between 30% and 70%: the yellow light flashes.

• Battery between 70% and 99%: the green light flashes.

• Battery 100%: the green light stays on continuously.

## 2. Automatic Reverse Function

If the robot encounters the pool wall, it will move backward.

## 3. Automatic Speed Adjustment

The robot automatically adjusts its speed depending on the surface it is moving on.

## 4. Auto-Parking System (Low Battery)

When the robot's battery becomes low, it will automatically move toward the nearest pool wall. A beeping sound will be heard, and the yellow light will stay on. If the battery continues to discharge, the robot will stop completely and all lights will flash alternately to prevent full discharge and extend battery life.

## 5. Wheel Blockage

If the wheels get jammed and stop turning, all indicator lights will flash and the buzzer will sound.

# CLEANING AND MAINTENANCE

### • Disassembling the robot (FIG.6)

Open the four fixing tabs located on each side of the robot. Gently lift the upper cover. Start by opening the tabs in positions 3 and 4, then continue with positions 1 and 2.

### • Cleaning the robot (FIG.7 + FIG.8)

Clean the filter and the body of the robot as shown in FIG.7.

**Note:** The wheels may accumulate dirt particles while in the pool, especially the left and right ones. If not cleaned, they may get stuck (FIG.8). Use paper towels to wipe off any debris stuck to the wheels.

# TROUBLESHOOTING

Problem	Cause	Solution
The robot does not turn on.	The battery level is low.	Recharge the robot.
The indicator lights do not turn on.		
The robot stays at the pool edge and stops cleaning.		
The robot is on but does not move.	The wheels are blocked.	Clean the wheels.
	The wheels are damaged.	Contact Customer Service.

# TECHNICAL SPECIFICATIONS

Voltage: 100-240V~

Rated power: 30W

Frequency: 50/60Hz

Battery: 12V  5000mAh, 60Wh

Imported by

**FORTUS**

Impasse Saint Laurent 93400 Saint Ouen, France

mythomson.com

[SERVICECLIENT@FORTUS.FR](mailto:SERVICECLIENT@FORTUS.FR)

This product has been manufactured and sold under the responsibility of FORTUS."

"THOMSON" and the "THOMSON logo" are trademarks used under license by FORTUS. All other products, services, company names, trademarks, trade names, product names and logos mentioned are the property of their respective owners.

# DE

## SICHERHEITSHINWEISE

Bitte lesen Sie die folgenden Anweisungen sorgfältig, bevor Sie das Gerät verwenden. Bewahren Sie dieses Handbuch für spätere Bezugnahmen oder für neue Benutzer auf.

- Um das Risiko von Verletzungen oder Schäden zu verringern, befolgen Sie die folgenden Sicherheitshinweise bei der Installation, Verwendung und Wartung des Roboters.
- **Dieses Gerät darf von Personen mit eingeschränkten körperlichen, sensorischen oder geistigen Fähigkeiten oder ohne Erfahrung verwendet werden, wenn sie beaufsichtigt werden und/oder Anweisungen zum sicheren Gebrauch erhalten haben und die Risiken verstehen.**
- **Kinder müssen beaufsichtigt werden, um sicherzustellen, dass sie nicht mit dem Gerät spielen.**
- Kinder dürfen dieses Gerät nicht benutzen. Reinigung und Wartung dürfen nicht von Kindern durchgeführt werden.
- Wenn das Netzkabel beschädigt ist, muss es vom Hersteller, seinem Kundendienst oder einer ähnlich qualifizierten Person ersetzt werden.
- Entsorgen Sie den Roboter an einer geeigneten Sammelstelle. Wenden Sie sich für Informationen an die örtlichen Behörden. Unsachgemäße Entsorgung kann das Grundwasser verunreinigen.
- Verwenden Sie den Roboter nicht, wenn sich Personen oder Tiere im Pool befinden.
- Schalten Sie den Roboter aus, wenn er nicht benutzt wird.
- Der Roboter ist kein Spielzeug. Setzen oder stellen

Sie sich nicht darauf. Halten Sie Kinder und Haustiere fern.

- Verwenden Sie nur zugelassene Netzadapter.
- Überprüfen Sie vor jeder Benutzung, dass der Akku unbeschädigt ist und nicht ausläuft.
- Stellen Sie sicher, dass der Ladeanschluss trocken ist, bevor Sie aufladen.
- Decken Sie den Roboter beim Laden nicht ab.
- Betreiben Sie ihn nicht außerhalb des Wassers.
- Verwenden Sie nicht gleichzeitig Poolroboter und Poolfilter.
- Bei Motorschäden kann Fett austreten – Gerät sofort ausschalten.
- Akku nicht öffnen, erhitzen oder quetschen.
- Gerät immer vom Netz trennen, bevor Sie es montieren, zerlegen oder reinigen.
- Nur für den Hausgebrauch bestimmt.
- Gerät darf nur mit der mitgelieferten Stromversorgungseinheit verwendet werden.
- Prüfen Sie regelmäßig Kabel und Stecker. Bei Beschädigung nicht verwenden.
- **WARNUNG:** Verwenden Sie nur die Stromversorgung XH1350-1800WG.
- Batterien dürfen nur von Fachpersonal ersetzt werden.
- Gerät immer vom Stromnetz trennen, bevor Sie es reinigen oder warten.
- Pumpen ohne Frostschutz dürfen nicht draußen bleiben.

### **Batteriehinweise:**

- Lesen Sie diese Anweisungen vor dem Laden sorgfältig.
- Akkus können unter extremen Bedingungen auslaufen. Vermeiden Sie Kontakt mit Haut oder

Augen. Bei Kontakt gründlich mit Wasser spülen und Arzt aufsuchen.

- Richtige Verbindung zwischen Ladegerät und Batterie sicherstellen.
- Keine neuen und alten Batterien mischen.
- Nur zwischen 18 °C und 25 °C laden.
- Akku nicht öffnen oder zerstören.
- Vor Kurzschlüssen schützen.
- Nicht der Sonne oder Hitze aussetzen.
- Nur mit dem mitgelieferten Ladegerät aufladen.
- Batterien ordnungsgemäß entsorgen.
- **WARNUNG:** Nichtbeachtung kann Stromschlag, Brand oder Verletzungen verursachen.

### **Batterieentfernung (Fachpersonal):**

Nur vom Hersteller oder qualifizierten Personen durchführen.

- Akku vor Entsorgung entfernen.
- Gerät vom Netz trennen.
- Akku sicher entsorgen.
- Vor dem Entfernen Netzstecker ziehen!

### **GERÄTEÜBERSICHT (FIG.1)**

- |                    |                                 |
|--------------------|---------------------------------|
| 1. Obere Abdeckung | 7. Befestigungslasche           |
| 2. Filter          | 8. Ladegerät                    |
| 3. Robotergehäuse  | 9. Haken                        |
| 4. Rad             | 10. Ladeanschluss               |
| 5. Radhalterung    | 11. Ein/Aus-Schalter            |
| 6. Bürste          | 12. Richtige Position im Wasser |

### **VOR DER VERWENDUNG**

- Das Gerät wird in einer speziell entwickelten Verpackung geliefert, um es während des Transports zu schützen. Packen Sie es vorsichtig aus und entfernen Sie alle Verpackungsmaterialien. Bewahren Sie die Originalverpackung an einem trockenen und sicheren Ort auf, um sie bei einem zukünftigen Transport wiederverwenden zu können. Wenn Sie die Verpackung entsorgen, trennen und recyceln Sie die Materialien ordnungsgemäß.
- Überprüfen Sie, ob alle Teile, Zubehörteile und Komponenten vorhanden und unbeschädigt sind. Wenn Teile fehlen oder beschädigt sind, wenden Sie sich bitte an den Kundendienst.

# **INSTALLATION (FIG.2-FIG.5)**

## **1. Die korrekte Installation der Bürste trägt zur Reinigungseffizienz bei (FIG.2).**

## **2. Befestigung der oberen Abdeckung am Rahmen (FIG.3).**

Achten Sie genau auf die im Schaubild angegebene Einbaurichtung: Richten Sie die durch Pfeile gekennzeichneten Laschen aus und stellen Sie sicher, dass sie richtig einrasten. Wenn die Abdeckung vollständig befestigt ist, bestätigt ein leichtes „Klicken“ die korrekte Montage.

## **3. Montage und Demontage der Räder (FIG.4).**

- **Montage:** Montieren Sie das komplette Rad gemäß der unten gezeigten Abbildung.
- **Demontage:** Führen Sie den umgekehrten Vorgang aus, um die Räder zu entfernen.

## **4. Montage (FIG.5)**

Beginnen Sie mit dem Zusammenbau der Teile 4 und 3 (achten Sie auf die korrekte Ausrichtung von Teil 3 während der Installation).

Beim Zusammenbau von Teil 1 ziehen Sie zuerst Teil 2 nach außen, bevor Sie fortfahren (zuerst die vorderen und hinteren Clips befestigen, dann die linken und rechten Seitenclips).

# **VERWENDUNG**

## **1. Ein- und Ausschalten des Poolroboters**

Zum Einschalten des Roboters drücken Sie den Ein/Aus-Schalter 2 Sekunden lang (11 in FIG.1). Die Batterieleuchte blinkt und der Summer ertönt – das Gerät ist bereit, ins Becken gelegt zu werden.

## **2. Einsetzen des Roboters in den Pool**

Nach dem Einschalten legen Sie den Reiniger innerhalb einer Minute ins Wasser (ansonsten schaltet er sich automatisch aus).

Nach dem Eintauchen benötigt das Gerät etwa 20 Sekunden, um auf den Boden zu sinken. Stellen Sie sicher, dass das Gerät in der gleichen Ausrichtung ins Wasser gelegt wird wie in Nr.12 der FIG.1 gezeigt.

Wenn der Roboter nicht erkennt, dass er sich im Wasser befindet, blinkt die Kontrollleuchte zweimal pro Sekunde und Sie hören einen Signalton.

## **3. Entfernen des Roboters aus dem Pool**

Nach der Reinigung den Haken verwenden, um den Griff einzuhaken und den Roboter vorsichtig an die Wasseroberfläche zu ziehen.

Halten Sie ihn 10–15 Sekunden an der Oberfläche, damit das Wasser vollständig ablaufen kann, und heben Sie ihn dann zum Reinigen aus dem Becken.

Drücken Sie den Knopf 2 Sekunden lang, um das Gerät auszuschalten.

## **4. Laden des Roboters**

Verwenden Sie nur das mitgelieferte Ladegerät.

- Stellen Sie vor dem Laden sicher, dass der Ladeanschluss sauber ist.
- Während des Ladevorgangs blinkt die Batterieleuchte.
- Wenn der Akku vollständig geladen ist, leuchtet die grüne Anzeige dauerhaft.

# **BETRIEB**

## **1. Leuchtanzeigen**

### **a. Betriebszustandsanzeige:**

- Ausreichende Batterie: die grüne Kontrollleuchte leuchtet.
- Niedriger Batteriestand: die gelbe Kontrollleuchte blinkt.
- Vor dem Eintauchen ins Wasser: der Summer ertönt.
- Nach dem Eintauchen ins Wasser: der Summer stoppt.
- Automatische Abschaltung: das Gerät schaltet sich automatisch aus, wenn es nicht innerhalb von 60 Sekunden nach dem Einschalten ins Wasser eingetaucht wird.

b. Stopp am Beckenrand und blockierte Räder: Die roten, gelben und grünen Kontrollleuchten blinken gleichzeitig.

### **c. Ladezustandsanzeige:**

- Batterie < 30 %: die rote Kontrollleuchte blinkt.
- Batterie zwischen 30 % und 70 %: die gelbe Kontrollleuchte blinkt.
- Batterie zwischen 70 % und 99 %: die grüne Kontrollleuchte blinkt.

• Batterie 100 %: die grüne Kontrollleuchte leuchtet dauerhaft.

## 2. Automatische Rückwärtsfunktion

Wenn der Roboter auf die Poolwand trifft, fährt er rückwärts.

## 3. Automatische Geschwindigkeitsanpassung

Der Roboter passt seine Geschwindigkeit automatisch der jeweiligen Oberfläche an.

## 4. Auto-Park-System (niedriger Batteriestand)

Wenn der Batteriestand niedrig ist, bewegt sich der Roboter automatisch zum nächstgelegenen Poolrand. Ein Signalton ertönt, und die gelbe Leuchte bleibt an. Wenn der Batteriestand weiter sinkt, stoppt der Roboter vollständig, und alle Leuchten blinken abwechselnd, um eine Tiefentladung zu verhindern und die Batterielebensdauer zu verlängern.

## 5. Radblockierung

Wenn sich die Räder blockieren und nicht mehr drehen, blinken alle Leuchten und der Summer ertönt.

# REINIGUNG UND WARTUNG

## • Demontage des Roboters (FIG.6)

Öffnen Sie die vier Befestigungslaschen auf beiden Seiten des Roboters. Heben Sie die obere Abdeckung langsam an. Beginnen Sie mit den Laschen an den Positionen 3 und 4 und fahren Sie dann mit den Positionen 1 und 2 fort.

## • Reinigung des Roboters (FIG.7 + FIG.8)

Reinigen Sie den Filter und das Gehäuse des Roboters wie in FIG.7 gezeigt.

**Hinweis:** Die Räder können während des Betriebs im Pool Schmutzpartikel ansammeln, insbesondere die linken und rechten Räder. Wenn sie nicht gereinigt werden, können sie blockieren (FIG.8). Verwenden Sie Papiertücher, um anhaftende Partikel von den Rädern zu entfernen.

# PROBLEME UND LÖSUNGEN

Problem	Ursache	Lösung
Der Roboter lässt sich nicht einschalten.	Der Batteriestand ist niedrig.	Laden Sie den Roboter auf
Die Kontrollleuchten leuchten nicht.		
Der Roboter bleibt am Beckenrand stehen und hört auf zu reinigen.		
Der Roboter läuft, bewegt sich aber nicht.	Die Räder sind blockiert.	Reinigen Sie die Räder.
	Die Räder sind beschädigt.	Wenden Sie sich an den Kundendienst.

# TECHNISCHE DATEN

Spannung: 100–240V~  
Nennleistung: 30W

Frequenz: 50/60Hz  
Batterie: 12V  5000mAh, 60Wh

Importiert von

**FORTUS**

Impasse Saint Laurent 93400 Saint Ouen, France

mythomson.com

[SERVICECLIENT@FORTUS.FR](mailto:SERVICECLIENT@FORTUS.FR)

Dieses Produkt wurde unter der Verantwortung von FORTUS hergestellt und verkauft."

"THOMSON" und das "THOMSON-Logo" sind Marken, die unter Lizenz von FORTUS verwendet werden. Alle anderen genannten Produkte, Dienstleistungen, Firmennamen, Marken, Handelsnamen, Produktnamen und Logos sind Eigentum ihrer jeweiligen Inhaber.

# NL

## VEILIGHEIDSINSTRUCTIES

Lees deze instructies zorgvuldig door voordat u het apparaat gebruikt. Bewaar deze handleiding voor toekomstig gebruik of nieuwe gebruikers.

- Om het risico op letsel of schade te verminderen, volg de onderstaande veiligheidsinstructies bij installatie, gebruik en onderhoud.
- **Dit apparaat mag worden gebruikt door personen met beperkte fysieke, zintuiglijke of mentale vermogens, of zonder ervaring, mits onder toezicht en na instructie over veilig gebruik.**
- **Kinderen moeten worden gecontroleerd zodat ze niet met het apparaat spelen.**
- Kinderen mogen dit apparaat niet gebruiken. Reiniging en onderhoud mogen niet door kinderen worden uitgevoerd.
- Indien het netsnoer beschadigd is, moet het worden vervangen door de fabrikant, zijn servicedienst of een gekwalificeerde persoon.
- Lever de robot in bij een geschikte inzamelplaats. Onjuiste verwijdering kan grondwater vervuilen.
- Gebruik de robot niet als er mensen of dieren in het zwembad zijn.
- Schakel het apparaat uit wanneer het niet wordt gebruikt.
- De robot is geen speelgoed. Ga er niet op zitten of staan. Houd kinderen en huisdieren uit de buurt.
- Gebruik alleen goedgekeurde adapters.
- Controleer de batterij op schade of lekkage voor gebruik.
- Zorg dat de oplaadpoort droog is voor het opladen.
- Dek het apparaat niet af tijdens het opladen.
- Gebruik de robot niet buiten het water.

- Gebruik niet tegelijk de zwembadrobot en de zwembadfilter.
- Stop onmiddellijk bij lekkage.
- Batterij niet openen, verhitten of pletten.
- Altijd loskoppelen voor montage, demontage of reiniging.
- Alleen voor huishoudelijk gebruik.
- Alleen gebruiken met de meegeleverde voedingseenheid.
- Controleer regelmatig het snoer en de stekker.
- WAARSCHUWING: Gebruik enkel de voeding XH1350-1800WG.
- Batterijen mogen alleen door gekwalificeerd personeel worden vervangen.
- Altijd loskoppelen voor reiniging.
- Pompen zonder vorstbescherming mogen niet buiten blijven bij vorst.

### **Batterijinstructies:**

- Lees deze instructies voordat u oplaadt.
- Batterijen kunnen lekken bij extreme omstandigheden. Vermijd contact met huid of ogen. Spoel bij contact met water en raadpleeg een arts.
- Zorg voor correcte aansluiting.
- Meng geen oude en nieuwe batterijen.
- Opladen bij 18–25 °C.
- Niet openen of vernietigen.
- Vermijd kortsluiting en hitte.
- Alleen opladen met de meegeleverde lader.
- Batterijen op de juiste manier weggooien.
- WAARSCHUWING: Niet-naleving kan elektrische schokken, brand of letsel veroorzaken.

### **Verwijdering van de batterij (professioneel):**

Alleen door fabrikant of gekwalificeerd personeel.

- Verwijder de batterij voordat u het apparaat weggooit.
- Ontkoppel het apparaat van het net.
- Lever de batterij in bij een inzamelpunt.

## **OVERZICHT VAN HET APPARAAT (FIG.1)**

- |                   |                                 |
|-------------------|---------------------------------|
| 1. Bovenklep      | 7. Bevestigingslipje            |
| 2. Filter         | 8. Oplader                      |
| 3. Robotbehuizing | 9. Haak                         |
| 4. Wiel           | 10. Oplaadpoort                 |
| 5. Wielsteun      | 11. Aan/uit-schakelaar          |
| 6. Borstel        | 12. Juiste positie in het water |

## **VOOR GEBRUIK**

- Het apparaat wordt geleverd in een speciaal ontworpen verpakking om het tijdens transport te beschermen. Pak het voorzichtig uit en verwijder al het verpakkingsmateriaal. Bewaar de originele doos en materialen op een droge, veilige plaats voor toekomstig gebruik of transport. Als u besluit ze weg te gooien, zorg er dan voor dat u alles correct sorteert en recyclet.
- Controleer of alle onderdelen, accessoires en componenten aanwezig en in perfecte staat zijn. Als er onderdelen ontbreken of beschadigd zijn, neem dan contact op met de klantenservice voor hulp.

## **INSTALLATIE (FIG.2-FIG.5)**

**1. Een correcte installatie van de borstel draagt bij aan een efficiënte reiniging (FIG.2).**

**2. Bevestiging van het bovenste deksel op het chassis (FIG.3).**

Let goed op de installatierichting die in het schema wordt aangegeven: lijn de lipjes uit die met pijlen zijn gemarkeerd en zorg ervoor dat ze goed vastklikken. Wanneer het deksel volledig vastzit, hoort u een zacht "klik"-geluid als bevestiging.

**3. Installatie en verwijdering van de wielen (FIG.4).**

- **Installatie:** Monteer het wiel zoals in het onderstaande schema wordt getoond.

- **Verwijdering:** Voer de omgekeerde handeling uit om de wielen te verwijderen.

**4. Montage (FIG.5)**

Begin met het monteren van onderdelen 4 en 3 (let op de juiste oriëntatie van onderdeel 3 tijdens de installatie).

Bij het monteren van onderdeel 1 trekt u eerst onderdeel 2 naar buiten voordat u verdergaat (bevestig eerst de voorste en achterste klemmen, daarna de linker- en rechterklemmen).

## **GEBRUIK**

**1. De zwembadrobot aan- en uitzetten**

Om de robot in te schakelen, houdt u de aan/uit-knop 2 seconden ingedrukt (11 in FIG.1). Het batterijlampje zal knipperen en de zoemer zal klinken, wat aangeeft dat het apparaat klaar is om in het zwembad te worden geplaatst.

**2. De robot in het zwembad plaatsen**

Na het inschakelen moet u de reiniger binnen één minuut in het zwembad plaatsen (anders schakelt hij automatisch uit).

Zodra hij in het water is ondergedompeld, zinkt het apparaat in ongeveer 20 seconden naar de bodem. Zorg ervoor dat het apparaat in dezelfde positie in het water wordt geplaatst als aangegeven bij nr.12 in FIG.1.

Als de robot niet detecteert dat hij in het water is, knippert het lampje twee keer per seconde en hoort u een pieptoon.

### **3. De robot uit het zwembad halen**

Aan het einde van de reiniging gebruikt u de haak om het handvat vast te pakken en trekt u de robot voorzichtig naar de oppervlakte.

Houd hem 10 tot 15 seconden aan het wateroppervlak zodat al het water eruit kan lopen, en til hem dan uit het zwembad om schoon te maken.

Houd de knop 2 seconden ingedrukt om het apparaat uit te schakelen.

### **4. De robot opladen**

Gebruik uitsluitend de meegeleverde oplader.

- Controleer vóór het opladen of de oplaadpoort schoon is.
- Tijdens het opladen knippert het batterijlampje.
- Wanneer de batterij volledig is opgeladen, blijft het groene lampje continu branden.

## **WERKING**

### **1. Lichtindicatoren**

a. Indicatie van de bedrijfsstatus:

- Voldoende batterij: het groene lampje brandt.
- Lage batterij: het gele lampje knippert.
- Voor het betreden van het water: de zoemer klinkt.
- Na het betreden van het water: de zoemer stopt.
- Automatische uitschakeling: het apparaat schakelt automatisch uit als het niet binnen 60 seconden na het inschakelen in het water wordt geplaatst.

b. Stop aan de rand en geblokkeerde wielen: De rode, gele en groene lampjes knipperen tegelijkertijd.

c. Laadstatusindicator:

- Batterij < 30%: het rode lampje knippert.
- Batterij tussen 30% en 70%: het gele lampje knippert.
- Batterij tussen 70% en 99%: het groene lampje knippert.
- Batterij 100%: het groene lampje blijft continu branden.

### **2. Automatische achteruitfunctie**

Wanneer de robot de zwembadwand raakt, rijdt hij achteruit.

### **3. Automatische snelheidsaanpassing**

De robot past automatisch zijn snelheid aan afhankelijk van het oppervlak waarop hij zich bevindt.

### **4. Auto-parkfunctie (lage batterij)**

Wanneer de batterij van de robot bijna leeg is, beweegt hij automatisch naar de dichtstbijzijnde rand van het zwembad. Een pieptoon klinkt en het gele lampje blijft branden. Als het batterijniveau verder daalt, stopt de robot volledig en knipperen alle lampjes afwisselend om volledige ontlading te voorkomen en de levensduur van de batterij te verlengen.

### **5. Wielblokkering**

Als de wielen vastzitten en niet meer draaien, knipperen alle lampjes en klinkt de zoemer.

## **REINIGING EN ONDERHOUD**

### **• Demonteren van de robot (FIG.6)**

Open de vier bevestigingslipjes aan beide zijden van de robot. Til het bovenste deksel langzaam op. Begin met lipjes 3 en 4 en ga daarna verder met 1 en 2.

### **• Reinigen van de robot (FIG.7 + FIG.8)**

Reinig het filter en de behuizing van de robot zoals aangegeven in FIG.7.

**Opmerking:** De wielen kunnen tijdens gebruik in het zwembad vuildeeltjes verzamelen, vooral de linker- en rechterwielen. Als ze niet worden schoongemaakt, kunnen ze vastlopen (FIG.8). Gebruik keukenpapier om vuil van de wielen te verwijderen.

## **PROBLEMEN EN OPLOSSINGEN**

<b>Probleem</b>	<b>Oorzaak</b>	<b>Oplossing</b>
De robot gaat niet aan.	De wielen zitten vast.	Laad de robot op.
De indicatielampjes gaan niet aan.		
De robot blijft aan de rand van het zwembad staan en stopt met reinigen.		
De robot is aan maar beweegt niet.	The wheels are blocked.	Maak de wielen schoon.
	De wielen zijn beschadigd.	Neem contact op met de klantenservice.

## **TECHNISCHE SPECIFICATIES**

Spanning: 100–240V~  
Nominaal vermogen: 30W

Frequentie: 50/60Hz  
Batterij: 12V  5000 mAh, 60Wh

**Geïmporteerd door**

****

Impasse Saint Laurent 93400 Saint Ouen, France  
mythomson.com

[SERVICECLIENT@FORTUS.FR](mailto:SERVICECLIENT@FORTUS.FR)

Dit product is vervaardigd en verkocht onder verantwoordelijkheid van FORTUS." "THOMSON" en het "THOMSON-logo" zijn handelsmerken die onder licentie door FORTUS worden gebruikt. Alle andere genoemde producten, diensten, bedrijfsnamen, handelsmerken, handelsnamen, productnamen en logo's zijn eigendom van hun respectievelijke eigenaren.

# ES

## INSTRUCCIONES DE SEGURIDAD

Lea atentamente las siguientes instrucciones antes de usar el aparato. Guarde este manual para futuras referencias o nuevos usuarios.

- Para reducir el riesgo de lesiones o daños, siga las instrucciones de seguridad al instalar, usar y mantener el robot.
- **Este aparato puede ser utilizado por personas con capacidades físicas, sensoriales o mentales reducidas, o sin experiencia, si están supervisadas y han recibido la formación necesaria.**
- **Los niños deben ser supervisados para garantizar que no jueguen con el aparato.**
- Los niños no deben utilizar este aparato. La limpieza y el mantenimiento no deben ser realizados por niños.
- Si el cable de alimentación está dañado, debe ser reemplazado por el fabricante, su servicio técnico o una persona cualificada.
- Lleve el robot a un punto de recogida adecuado para su eliminación. Una eliminación incorrecta puede contaminar el agua subterránea.
- No utilice el robot cuando haya personas o animales en la piscina.
- Apague el robot cuando no lo use.
- Este robot no es un juguete. No se siente ni se ponga de pie sobre él. Mantenga a los niños y animales alejados durante su funcionamiento.
- Use solo adaptadores homologados.
- Antes de cada uso, verifique que la batería no esté dañada ni tenga fugas.
- Asegúrese de que el puerto de carga esté

- completamente seco antes de cargar.
- No cubra el robot durante la carga.
  - No lo use fuera del agua.
  - No utilice el robot y el filtro de la piscina al mismo tiempo.
  - Si sospecha una fuga, deje de usarlo inmediatamente.
  - No abra, caliente ni desmonte la batería.
  - Asegúrese de desconectarlo antes de montar, desmontar o limpiar.
  - Solo para uso doméstico.
  - Use únicamente con la fuente de alimentación proporcionada.
  - Revise regularmente el cable y el enchufe.
  - **ADVERTENCIA:** Use solo la fuente XH1350-1800WG.
  - Las baterías solo pueden ser reemplazadas por personal cualificado.
  - Desconecte siempre antes de limpiar.
  - Las bombas sin protección contra heladas no deben dejarse afuera durante heladas.

### **Instrucciones de la batería:**

- Lea estas instrucciones antes de cargar.
- Las baterías pueden tener fugas en condiciones extremas. Evite el contacto con piel u ojos. Lávese con agua y jabón y consulte al médico.
- Asegure la conexión correcta entre el cargador y la batería.
- No mezcle baterías nuevas y usadas.
- Cargue entre 18 °C y 25 °C.
- No desmonte ni destruya la batería.
- Evite el cortocircuito y el calor.
- Solo cargue con el cargador suministrado.
- Deseche las baterías correctamente.
- **ADVERTENCIA:** El incumplimiento puede causar

descargas eléctricas, incendios o lesiones graves.

## **Extracción/ Eliminación de la batería (operación profesional):**

Esta operación debe ser realizada por el fabricante o personal cualificado.

- Retire la batería antes de desechar el aparato.
- Desconecte el aparato de la red eléctrica.
- Elimine la batería de manera segura.
- **ADVERTENCIA:** ¡Desenchufe antes de retirar la batería!
- Lleve la batería a un punto de recogida autorizado.

## **VISTA GENERAL DEL APARATO (FIG.1)**

- |                        |                                      |
|------------------------|--------------------------------------|
| 1. Cubierta superior   | 7. Lengüeta de fijación              |
| 2. Filtro              | 8. Cargador                          |
| 3. Cuerpo del robot    | 9. Gancho                            |
| 4. Rueda               | 10. Puerto de carga                  |
| 5. Soporte de la rueda | 11. Interruptor de encendido/apagado |
| 6. Cepillo             | 12. Posición correcta en el agua     |

## **ANTES DE USAR**

- El aparato se entrega en un embalaje especialmente diseñado para protegerlo durante el transporte. Desembálelo con cuidado y retire todos los materiales de embalaje. Guarde la caja y los materiales originales en un lugar seco y seguro para poder reutilizarlos en caso de un futuro traslado. Si decide desecharlos, asegúrese de clasificar y reciclar cada elemento adecuadamente.
- Verifique que todas las piezas, accesorios y componentes estén presentes y en perfecto estado. En caso de falta, defecto o daño, póngase en contacto con el servicio postventa.

## **INSTALACIÓN (FIG.2-FIG.5)**

**1. La correcta instalación del cepillo contribuye a la eficacia de la limpieza (FIG.2).**

**2. Fijación de la tapa superior al chasis (FIG.3).**

Preste especial atención a la dirección de instalación indicada en el diagrama: alinee las lengüetas marcadas con flechas y asegúrese de que encajen correctamente. Cuando la tapa esté completamente colocada, un pequeño "clic" confirmará que la instalación está terminada.

**3. Instalación y retirada de las ruedas (FIG.4).**

- **Instalación:** Monte la rueda como se muestra en el esquema inferior.
- **Desmontaje:** Realice la operación inversa para retirar las ruedas.

**4. Montaje (FIG.5)**

Comience ensamblando las piezas 4 y 3 (asegúrese de respetar la orientación de la pieza 3 durante la instalación).

Al montar la pieza 1, primero tire de la pieza 2 hacia afuera antes de continuar (fije primero las pinzas delantera y trasera, y luego las de los lados izquierdo y derecho).

## **USO**

### **1. Encender y apagar el robot de piscina**

Para encender el robot, mantenga pulsado el botón de encendido/apagado durante 2 segundos (11 en la FIG.1). El indicador de batería parpadeará y el zumbador sonará, indicando que el aparato está listo para colocarse en la piscina.

### **2. Colocar el robot en la piscina**

Después de encenderlo, coloque el limpiador en la piscina en el plazo de un minuto (de lo contrario, se apagará automáticamente).

Una vez sumergido, el aparato tarda unos 20 segundos en hundirse hasta el fondo. Asegúrese de que el aparato esté sumergido en la misma posición indicada en el n.º 12 de la FIG.1.

Si el robot no detecta que está en el agua, el indicador parpadeará dos veces por segundo y oírás un pitido.

### **3. Retirar el robot de la piscina**

Al finalizar la limpieza, utilice el gancho para sujetar el asa y lleve suavemente el robot a la superficie.

Manténgalo en la superficie durante 10 a 15 segundos para permitir que el agua se drene completamente, luego sáquelo de la piscina para limpiarlo.

Mantenga pulsado el botón durante 2 segundos para apagar el aparato.

### **4. Cargar el robot**

Utilice únicamente el cargador suministrado.

- Antes de cargarlo, asegúrese de que el puerto de carga esté limpio.
- Durante la carga, el indicador de batería parpadeará.
- Cuando la batería esté completamente cargada, el indicador verde permanecerá encendido.

## **FUNCIONAMIENTO**

### **1. Luces indicadoras**

a. Indicador del estado de funcionamiento:

- Batería suficiente: la luz verde está encendida.
- Batería baja: la luz amarilla parpadea.
- Antes de entrar en el agua: suena el zumbador.
- Después de entrar en el agua: el zumbador se detiene.
- Apagado automático: el aparato se apaga automáticamente si no se sumerge en el agua dentro de los 60 segundos siguientes al encendido.

b. Parada en el borde y bloqueo de ruedas: Las luces roja, amarilla y verde parpadean simultáneamente.

c. Indicador del estado de carga:

- Batería < 30%: la luz roja parpadea.
- Batería entre 30% y 70%: la luz amarilla parpadea.
- Batería entre 70% y 99%: la luz verde parpadea.
- Batería al 100%: la luz verde permanece encendida continuamente.

### **2. Función de marcha atrás automática**

Si el robot encuentra la pared de la piscina, retrocederá.

3. Ajuste automático de velocidad

El robot ajusta automáticamente su velocidad según la superficie en la que se encuentre.

### **4. Sistema de aparcamiento automático (batería baja)**

Cuando la batería del robot está baja, se moverá automáticamente hacia el borde más cercano de la piscina. Sonará un pitido y la luz amarilla permanecerá encendida. Si el nivel de carga sigue bajando, el robot se detendrá por completo y todas las luces parpadearán alternativamente para evitar una descarga completa y prolongar la vida útil de la batería.

### **5. Bloqueo de ruedas**

Si las ruedas se bloquean y dejan de girar, todas las luces parpadearán y sonará el zumbador.

## **LIMPIEZA Y MANTENIMIENTO**

### • **Desmontaje del robot (FIG.6)**

Abra las cuatro lengüetas de fijación situadas a ambos lados del robot. Levante lentamente la tapa superior. Comience abriendo las lengüetas en las posiciones 3 y 4, luego continúe con las posiciones 1 y 2.

### • **Limpeza del robot (FIG.7 + FIG.8)**

Limpe el filtro y el cuerpo del robot como se muestra en la FIG.7.

**Nota:** Las ruedas pueden acumular partículas de suciedad mientras están en la piscina, especialmente las ruedas izquierda y derecha. Si no se limpian, pueden atascarse (FIG.8). Utilice papel absorbente para eliminar las partículas adheridas a las ruedas.

## **PROBLEMAS Y SOLUCIONES**

<b>Problema</b>	<b>Causa</b>	<b>Solución</b>
El robot no se enciende.	El nivel de batería es bajo.	Cargue el robot.
Los indicadores luminosos no se encienden.		
El robot se queda en el borde de la piscina y deja de limpiar.		
El robot está encendido pero no se mueve.	Las ruedas están bloqueadas.	Limpe las ruedas.
	Las ruedas están dañadas.	Contacte con el servicio posventa.

## **ESPECIFICACIONES TÉCNICAS**

Voltaje: 100–240V~  
Potencia nominal: 30W

Frecuencia: 50/60Hz  
Batería: 12V  5000mAh, 60Wh

**Importado por**

****

Impasse Saint Laurent 93400 Saint Ouen, France  
mythomson.com

[SERVICECLIENT@FORTUS.FR](mailto:SERVICECLIENT@FORTUS.FR)

Este producto ha sido fabricado y vendido bajo la responsabilidad de FORTUS".

"THOMSON" y el "logotipo de THOMSON" son marcas comerciales utilizadas bajo licencia por FORTUS. Todos los demás productos, servicios, nombres de empresas, marcas comerciales, nombres comerciales, nombres de productos y logotipos mencionados son propiedad de sus respectivos dueños.