



CLARENCE

HUMIDIFICATEUR D'AIR ULTRASONIQUE CONNECTÉ
CONNECTED ULTRASONIC AIR HUMIDIFIER
ULTRASCHALL-LUFTBEFEUCHTER



GUIDE D'UTILISATION – USER MANUAL – BEDIENUNGSANLEITUNG
GEBRUIKSAANWIJZING – INSTRUKCJA OBSŁUGI – KÄYTTÖOHJE

CLARENCE

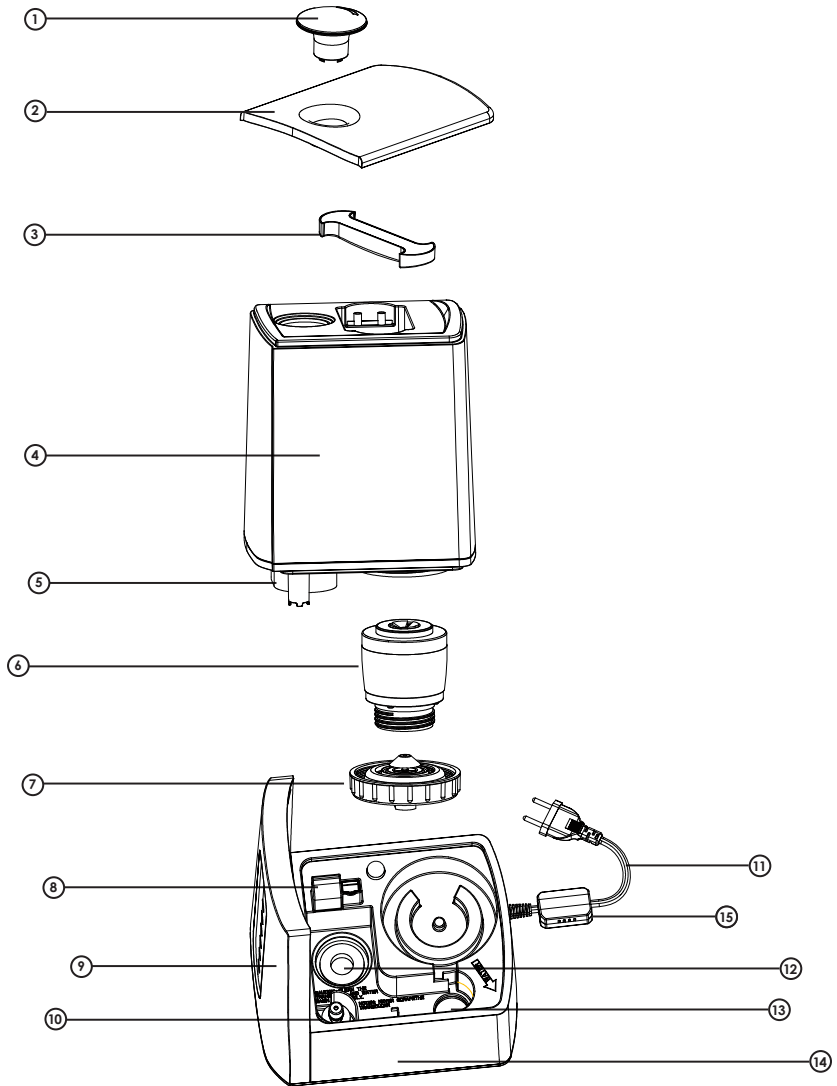

ÉCRAN DIGITAL / DIGITAL DISPLAY / DIGITALANZEIGE / DIGITAAL DISPLAY / CYFROWY PANEL /
DIGITAALINÄYTTÖ

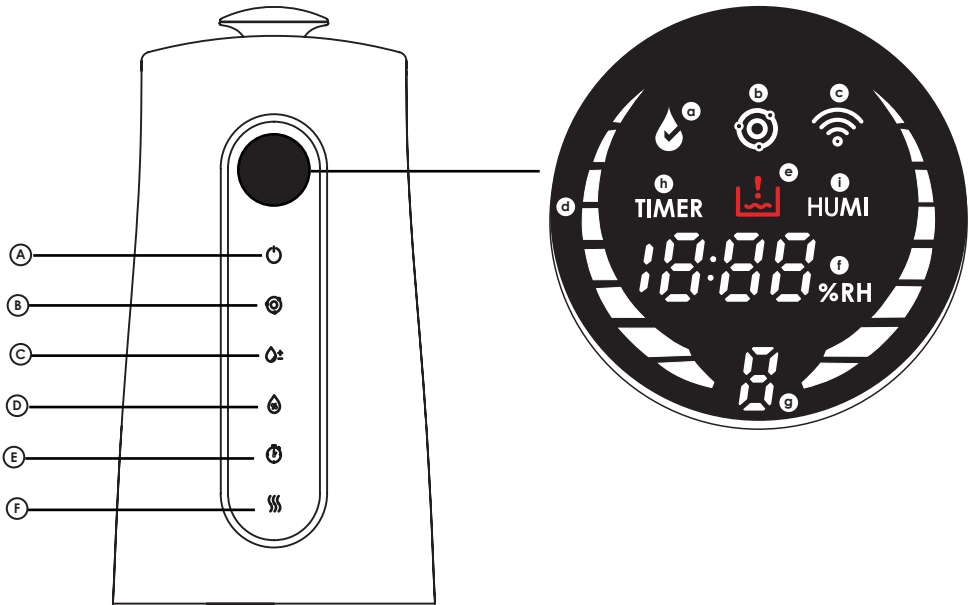

REMPLISSAGE DU RÉSERVOIR / FILLING THE TANK / FÜLLEN DES BEHÄLTERS /
WATERRESERVOIR VULLEN / NAPELNIANIE ZBIORNIKA / SÄILIÖN TÄYTTÖ

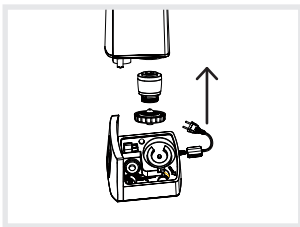

①

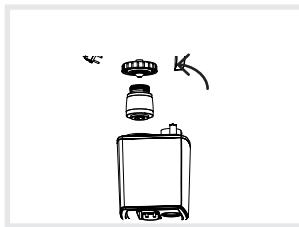

②



③



④

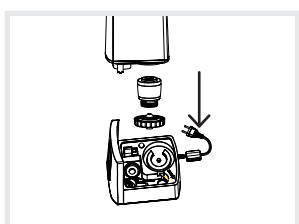

⑤

FRANÇAIS

Merci d'avoir acheté l'humidificateur **Clarence** un produit **air&me**. Nous espérons qu'il vous donnera entière satisfaction et améliorera la qualité de votre air intérieur.

Comme pour tous les appareils ménagers électriques, il est important d'entretenir cet appareil correctement afin d'éviter d'éventuels dommages ou blessures. Merci de lire attentivement les instructions avant de le mettre en fonctionnement et de conserver cette notice pour référence ultérieure. La société WAF-direct décline toute responsabilité pour les dommages causés par le non-respect de ce mode d'emploi. L'appareil doit être utilisé uniquement dans le cadre domestique aux fins décrites dans le présent mode d'emploi. Une utilisation non conforme, ainsi que des modifications techniques de l'appareil peuvent entraîner des risques pour la santé et la vie.

CARACTÉRISTIQUES TECHNIQUES

Voltage	220-240 V ~ 50/60 Hz
Dimensions	353 x 184 x 230 mm (H x L x P)
Poids net	2,36 kg
Nombre de vitesses	3
Consommation électrique maximum	110 W
Surface maximale conseillée d'humidification	40 m ²
Capacité du réservoir	5 L
Capacité d'humidification	350 mL/h (± 50 mL)
Niveau sonore	≤ 35 dB
Dureté de l'eau	Non approprié si eau > 21 dH
Compatibilité adoucisseur d'eau	Non

PRÉVENTION DES ACCIDENTS DOMESTIQUES

La sécurité de cet appareil est conforme aux règles techniques et aux normes en vigueur au sein de l'UE.

Pour toute autre information ou renseignement, veuillez consulter notre site internet : www.airandme.fr

Notre service client est à votre disposition à l'adresse suivante : info@airandme.fr



Pour prévenir de tous dangers ou chocs électriques, toujours débrancher le produit en cas de non utilisation, de déplacement ou de nettoyage. En cas de réparation, rapprochez-vous de personnes qualifiées.

INFORMATIONS IMPORTANTES DE SÉCURITÉ

1. Lire attentivement les instructions avant d'utiliser Clarence.
2. Toute utilisation non recommandée par le revendeur peut entraîner feu, surtension électrique ou blesser des personnes.
3. Retirez le packaging et assurez-vous que Clarence n'est pas endommagé. En cas de doute, ne pas utiliser l'appareil et contacter votre revendeur.
4. Ne laissez pas les enfants jouer avec les différentes pièces de l'emballage.
5. Avant d'utiliser Clarence, assurez-vous que le voltage indiqué sur le produit est conforme à votre installation électrique.
6. Portez une attention particulière pour une utilisation à proximité d'un enfant.
7. Utiliser une extension de câble électrique peut créer une surchauffe et causer des risques de feux.
8. Ne pas débrancher le produit en tirant sur le câble. Toujours débrancher Clarence en maintenant et en tirant la prise.
9. Ne pas insérer d'objets dans la sortie d'air humide. Cela pourrait entraîner des chocs électriques ou endommager l'appareil. Ne pas couvrir ou mettre d'objet qui pourrait empêcher le flux d'air.
10. Toujours débrancher Clarence lorsqu'il n'est pas utilisé.
11. Ne jamais utiliser Clarence s'il existe un risque de chute dans un liquide.
12. Durant l'utilisation, laissez au moins un espace de 20cm à l'arrière, sur les côtés et devant de l'appareil.
13. Assurez-vous que le produit soit placé sur une surface sèche, plane et horizontale.
14. Ne pas utiliser Clarence à l'extérieur.
15. Toujours débrancher Clarence en cas de déplacement.
16. Gardez le produit propre et en bonnes conditions d'utilisation.
17. Utilisez les pièces détachées recommandées (des pièces non officielles pourraient être dangereuses et annuler la garantie).
18. Rangez Clarence dans un endroit sec et sécurisé, hors de portée des enfants.
19. Si le cordon d'alimentation est endommagé, il peut être remplacé par le revendeur. Seules des personnes qualifiées peuvent effectuer cette réparation.
20. Ce produit ne peut être utilisé par des enfants de moins de 8 ans. Lisez attentivement le manuel et utilisez Clarence avec précaution.

COMPOSANTS (VOIR PAGE 2)

- ① Sortie d'air humide
- ② Couvercle
- ③ Poignée
- ④ Réservoir
- ⑤ Entrée d'eau
- ⑥ Cartouche de filtration
- ⑦ Bouchon du réservoir
- ⑧ Sortie d'air
- ⑨ Écran digital
- ⑩ Aiguille magnétique
- ⑪ Cordon électrique
- ⑫ Plaque ultrasonique
- ⑬ Plaque chauffante PTC
- ⑭ Tiroir de diffusion
- ⑮ Capteur d'hygromètre

ÉCRAN DIGITAL (VOIR PAGE 3)

- Ⓐ Bouton ON-OFF
- Ⓑ Fonction «Ionisation négative»
- Ⓒ Variateur de puissance
- Ⓓ Fonction Hygrostat électronique et Hygrosmart®
- Ⓔ Fonction Timer
- Ⓕ Fonction vapeur tiède
- Ⓖ Témoin «Hygrosmart®»
- Ⓗ Témoin «Ionisation négative»
- Ⓙ Témoin «Wifi»
- Ⓚ Témoin «Vapeur tiède»
- Ⓛ Témoin «Réservoir vide»
- Ⓜ Hygromètre
- Ⓝ Niveau de puissance d'humidification de l'air
- Ⓟ Témoin «Timer»
- Ⓠ Témoin «hygrostat»

PRÉCAUTIONS D'EMPLOI

- Ne branchez jamais l'appareil lorsque le réservoir est totalement vide.
- Remplir le réservoir avec de l'eau du robinet ou de l'eau déminéralisée. Ne pas remplir le réservoir avec de l'eau adoucie avec un adoucisseur à sel.
- Veillez à ce que le produit soit placé sur une surface sèche et plane, et à 10cm du mur.
- Avant la première utilisation ou après un transport, l'appareil met environ 30 minutes pour afficher la température et l'hygrométrie réelles de la pièce.
- Assurez-vous que le filtre amovible et le réservoir soient propres, correctement positionnés et enfoncés.
- Ne retirez pas le flotteur du réservoir, car cela empêcherait l'appareil de se mettre en marche.

REPLISSAGE DU RÉSERVOIR (VOIR SCHÉMAS PAGE 3)

- ① Prenez le réservoir par la poignée prévue à cet effet et soulevez-le.
- ② Retournez le réservoir, dévissez le bouchon dans le sens de la flèche.
- ③ Remplissez le réservoir avec de l'eau froide. Ne pas remplir le réservoir avec de l'eau chaude car cela provoquerait des fuites.
- ④ Refermez le bouchon dans le sens des aiguilles d'une montre.
- ⑤ Replacez le réservoir sur sa base, dans le bon sens, en utilisant le flotteur comme guide.

Pour des raisons de sécurité et éviter une surchauffe de l'appareil, l'humidificateur s'éteint automatiquement lorsque le réservoir est vide et le témoin  s'allume.

INSTRUCTIONS DE FONCTIONNEMENT

1. Remplissez le réservoir avec de l'eau.
2. Branchez le cordon d'alimentation sur le secteur.
3. Mettez l'appareil en marche en utilisant le bouton ON-OFF (). Après avoir appuyé sur le bouton ON-OFF, l'écran digital vous indique le taux d'humidité grâce au capteur situé sur le cordon d'alimentation (marge d'erreur de $\pm 5\%$) et l'appareil se lance en mode automatique (un témoin lumineux s'allume).
4. Appuyez sur les boutons pour sélectionner les différents modes de fonctionnement.

FONCTIONS PRINCIPALES

- Ⓞ **FONCTION HYGROSTAT ET HYGROSMART®**: HygroSmart® est un brevet technologique unique déposé par air&me. Ce mode vous permet, de maintenir un taux d'humidité idéal dans l'air (entre 47% et 53%). Une fois la fonction sélectionnée, un témoin lumineux s'affiche (Ⓞ).

En sélectionnant cette fonction, l'appareil se met en marche dès que le taux d'humidité de la pièce est inférieur à 47%, s'arrête une fois la plage idéale atteinte et redémarre dès que le taux d'humidité baisse à nouveau. Si le taux d'humidité de votre pièce est suffisant, l'appareil ne se déclenche pas. Appuyez le bouton Ⓞ pendant 3 secondes pour activer cette fonction.

Avec la fonction Hygrostat, vous pouvez régler le taux d'humidité de l'air ambiant à la valeur que vous souhaitez (entre 30 et 75%).

1. Appuyez sur le bouton hygrostat électronique (Ⓞ).
2. Réglez le taux d'humidité désiré en appuyant plusieurs fois sur le bouton (l'augmentation se fait par paliers de 5%).
3. Après 3 secondes, l'écran digital affiche à nouveau le taux d'humidité ambiant. Un témoin lumineux apparaît (Ⓞ). L'appareil se met en fonctionnement de manière automatique jusqu'à ce que l'hygrométrie souhaitée soit atteinte, puis s'arrête automatiquement.

Il est possible de régler l'appareil en CONTINU, ce qui est idéal si vous souhaitez humidifier une pièce rapidement. Pour activer cette fonction, appuyez plusieurs fois sur le bouton Hygrostat électronique jusqu'à ce que le sigle «CO» s'affiche. Après 3 secondes, l'écran digital affiche à nouveau le taux d'humidité ambiant.

- Ⓟ **FONCTION IONISATION NÉGATIVE**: Cette fonction vous permet, grâce à la diffusion d'ions négatifs, d'assainir l'air et de vous donner une sensation de bien-être à la fois biologique et physiologique. Une fois la fonction sélectionnée, un témoin lumineux s'affiche (Ⓟ).

- Ⓠ **FONCTION PUISSANCE**: Clarence dispose de 3 vitesses (Faible - Moyen - Fort : Ⓠ) permettant d'augmenter la rapidité d'humidification de l'air et de régler l'intensité de la brume. La fonction puissance fonctionne que lorsque le mode Hygrosmart® est activé.

À pleine puissance, il est possible que la brume produite forme de la condensation autour de l'appareil et donne une impression de fuite du réservoir. Pour éviter ce phénomène, diminuez la puissance de diffusion et/ou placez l'humidificateur vers une source de chaleur (à 1 mètre environ).

- Ⓡ **FONCTION VAPEUR TIÈDE**: En sélectionnant cette fonction, l'appareil va diffuser une brume préalablement chauffée entre 35 et 40°C. La diffusion de vapeur tiède va permettre une humidification mieux répartie dans la pièce grâce à une brume douce et saine.

Une fois les réglages souhaités activés, appuyez sur le bouton vapeur tiède (Ⓡ). Le témoin vous indiquera le déclenchement de cette fonction (Ⓡ).

Après avoir choisi la fonction souhaitée, sans action de votre part, l'écran de l'appareil se met automatiquement «en veille».

- Ⓢ **FONCTION TIMER**: Il est possible de régler une minuterie (entre 1h et 12h). Un témoin lumineux s'affiche (Ⓢ). Une fois que la fonction est activée, l'appareil s'arrêtera automatiquement lorsque le temps sera écoulé.

FONCTIONS SUPPLÉMENTAIRES

AROMATHÉRAPIE: Clarence dispose d'une fonction aromathérapie. Pour l'utiliser, appuyez sur le tiroir de diffusion situé en bas sur le côté gauche de l'appareil (14). Une fois le tiroir ouvert, versez quelques gouttes (4 à 8 gouttes selon la puissance olfactive souhaitée) de l'huile essentielle de votre choix sur le coton. Refermez le tiroir et mettez l'appareil en marche. Il est recommandé de renouveler le coton à chaque changement d'huile essentielle.

Ne jamais disposer d'huiles essentielles directement dans le réservoir d'eau: cela endommagerait l'appareil.

LUMIÈRE LED: Vous pouvez facilement éteindre la lumière LED de votre humidificateur. Pour cela, appuyez sur le bouton (B) durant 3 secondes. Si vous souhaitez allumer la lumière LED, appuyez à nouveau sur le bouton (B) durant 3 secondes.

BOUTON [WIFI]

En appuyant 3 secondes sur ce bouton (A), vous pourrez connecter l'appareil à votre réseau wifi et commencer l'appairage via l'application smartphone dédiée. Rendez-vous sur www.airandme.fr/connect/ pour installer l'application et connecter votre appareil.

MAINTENANCE

- Assurez-vous que l'appareil soit éteint et débranché avant de réaliser toute manipulation.
- N'immergez pas l'appareil dans l'eau ou tout autre liquide.
- N'utilisez pas de produits corrosifs, abrasifs ou inflammables pour nettoyer l'appareil.

NETTOYAGE DU RÉSERVOIR: Pour éviter les dépôts calcaires, nettoyez le réservoir au moins une fois par mois avec un produit approprié ou du vinaigre blanc. Pour cela, retirez le réservoir de l'appareil et ôtez le bouchon, puis remplissez-le avec de l'eau et le produit nettoyant. Laissez reposer 15 minutes, puis vider et rincez abondamment le réservoir à l'eau claire avant de le remettre en place et de ré-allumer l'appareil.

NETTOYAGE DE LA PLAQUE ULTRASONIQUE: Séchez la plaque ultrasonique et la nettoyez-la à l'aide d'une brosse douce. Essuyez-la ensuite à l'aide d'un chiffon doux.

STOCKAGE DE L'APPAREIL: Pour éviter toute prolifération de bactéries ou virus, ne stockez jamais l'appareil avec de l'eau dans le réservoir et assurez-vous que l'intégralité de l'appareil soit complètement sec.

1. Videz et lavez le réservoir d'eau de l'appareil.
2. Nettoyez la plaque ultrasonique.
3. Une fois les différents éléments correctement séchés, rangez le produit à l'abri de la poussière, dans un endroit propre, sec et ventilé.

ACCESSOIRE INCLUS

CARTOUCHE ANTI-GERMES

À découvrir sur www.airandme.fr

La cartouche de filtration GALET, composée d'ions argent, empêche la formation de germes.

Facile d'utilisation, elle doit être plongée dans l'eau du réservoir. Fini les mauvaises odeurs et les algues, l'air est sain et pur.

Nous vous recommandons de la changer tous les 6 à 12 mois, en fonction de la fréquence d'utilisation de l'appareil.



ACCESSOIRES (NON INCLUS)

AROMATHÉRAPIE

À découvrir sur www.airandme.fr

air&me propose un large choix d'huiles essentielles fabriquées en France.

Une façon de profiter au mieux de votre humidificateur Clarence tout en bénéficiant des vertus de l'aromathérapie.



CARTOUCHE DE FILTRATION

À découvrir sur www.airandme.fr

La cartouche de filtration de l'eau pour Clarence permet de réduire les dépôts calcaires.

Composée de billes ioniques et cationiques, elle garantit une vapeur saine et de bonne qualité, en éliminant les bactéries et virus.

Facile d'utilisation, elle se visse à l'intérieur du bouchon du réservoir et reste ensuite immergée dans l'eau.

Nous vous recommandons de la changer tous les 4 à 6 mois, en fonction de la fréquence d'utilisation de l'appareil et de la dureté de l'eau utilisée.



FAQ

Problème	Raison	Solution
L'appareil ne marche pas	> Le produit n'est pas correctement branché ou il y a un problème de concordance électrique.	> Branchez correctement la prise en vous assurant du voltage et du bon fonctionnement du réseau électrique. Évitez les multiprises.
	> Il y a un problème sur le réseau électrique du logement.	
	> Le réservoir est vide.	> Remplissez le réservoir.
	> Le réservoir n'est pas correctement enclenché.	> Enclenchez correctement le réservoir.
Le témoin d'alimentation est allumé mais l'appareil ne fait pas de vapeur en sortie	> Le taux d'humidité choisi sur l'hygrostat électronique ou via HygroSmart® est atteint.	
Bruit anormal	> Il n'y a pas assez d'eau dans le réservoir.	> Rajoutez de l'eau dans le réservoir.
	> L'appareil n'est pas sur une surface stable.	> Positionnez le réservoir sur une surface plane et stable.
L'appareil fuit	> Le réservoir de l'appareil ne doit pas être rempli par le dessus.	> Remplissez le réservoir selon les indications.
	> Le bouchon du réservoir est mal fermé.	> Serrez bien le bouchon du réservoir.
	> Le joint du bouchon du réservoir est tombé lors du remplissage.	> Remplacez le joint dans le bouchon.
Le taux d'humidité indiqué par l'appareil ne change pas	> La pièce à humidifier est surdimensionnée.	> Comparez avec un hygromètre tiers pour vérifier si l'hygromètre de l'appareil est défectueux.
	> Le capteur de l'hygromètre est encrassé.	> Nettoyez l'hygromètre en soufflant dans l'orifice du capteur en vue de déloger d'éventuels grains de poussière.
Le taux d'humidité et/ou la température semblent erronés	> Les capteurs ont tous deux une marge d'erreur: Thermomètre : $\pm 2^{\circ}\text{C}$ Hygrométrie : $\pm 5\%$	
La vapeur produite a une odeur déplaisante	> Le produit est neuf.	> Videz le réservoir et la base et lavez et séchez ces deux éléments avant de remettre l'appareil en marche.
	> L'eau du réservoir est sale (stagnante ou contaminée).	

ENGLISH

Thank you for having purchased the **Clarence** domestic air humidifier, an **air&me** product. We hope that it will bring you complete satisfaction and improve your indoor air quality.

As with all electrical appliances, it is important to maintain the appliance properly in order to avoid any damage or injury. Please read these instructions carefully before switching the appliance on and keep them for later reference. WAF-direct society accepts no liability for any damage that is caused by noncompliance with this instruction manual. The appliance is only to be used in the household for the intended purposes described in this user manual. Using the appliance for other purposes than the intended ones or performing technical changes to the appliance could be hazardous for health and life.

TECHNICAL DATA

Voltage	220-240 V ~ 50/60 Hz
Dimensions	353 x 184 x 230 mm (H x L x P)
Net weight	2,4 kg
Number of speed	3
Maximal power consumption	110 W
Suitable for rooms up to	40 m ²
Water tank volume	5 L
Humidification capacity	330 mL/h (± 30 mL)
Sound level	≤ 35 dB
Water hardness	Not suitable if water > 21 dH
Water softener compatibility	No

DOMESTIC INJURY PREVENTION

The safety of this product conforms to the relevant norms and regulations in force in the European Union.

For any further information, please visit our website: www.airandme.fr

Our customer service department is available at the following email address: info@airandme.fr



**To prevent from any danger or electrical shock, always unplug the product when you are not using it, moving it or cleaning it.
In case of repairs, approach the qualified persons.**

IMPORTANT SAFETY INSTRUCTIONS

1. Please read all the instructions carefully before using Clarence.
2. Any use that is not recommended by the reseller can lead to fire, power surge or can hurt people.
3. Remove the packaging and make sure that Clarence is not damaged. If in doubt, do not use the appliance and contact your reseller.
4. Do not let children play with the different pieces of the packaging.
5. Before using Clarence, make sure that the voltage indicated on the product is in accordance with your electrical installation.
6. Pay special attention when using the appliance near a child.
7. Using an extension electric cable can create overheating and fire.
8. Do not pull on the power cord to unplug the appliance. Always unplug Clarence by holding and pulling on the socket.
9. Do not insert object inside the wet air outlet. It can cause electrical shock or damage the appliance. Do not cover or put objects that can obstruct the air flow.
10. Always unplug Clarence when you are not using it.
11. Never use Clarence if it can fall into a liquid.
12. During operation, leave at least 20cm behind, around and in front of the appliance.
13. Make sure the product is on a dry flat and horizontal surface.
14. Do not use Clarence outdoors.
15. Always unplug Clarence when moving it.
16. Keep the product clean and in good condition.
17. Only use the recommended spare parts (non official parts could be dangerous and invalidate the warranty).
18. Store Clarence in a dry and safe place, away from children.
19. If the power cord is damaged, it can be changed by the reseller. Only qualified persons can make this repair.
20. This product cannot be used by children less than 8 years old. Please read carefully this user manual and use Clarence with caution.

COMPONENTS (SEE PAGE 2)

- ① Mist outlet
- ② Top cover
- ③ Handle
- ④ Water tank
- ⑤ Water inlet
- ⑥ Cartridge filtration
- ⑦ Tank cap
- ⑧ Air outlet
- ⑨ Digital control panel
- ⑩ Magnetic needle
- ⑪ Power cord and plug
- ⑫ Ultrasonic plate
- ⑬ PTC heating plate
- ⑭ Essential oils compartment
- ⑮ hygrometer sensor

DIGITAL DISPLAY (SEE PAGE 3)

- Ⓐ ON-OFF button
- Ⓑ Negative Ionisation Function
- Ⓒ Mist power
- Ⓓ Electronic hygrostat and HygroSmart® Function
- Ⓔ Timer Function
- Ⓕ Warm mist Function
- Ⓖ HygroSmart® indicator
- Ⓑ Negative Ionisation indicator
- Ⓒ Wifi indicator
- Ⓓ Warm mist indicator
- Ⓔ Empty tank indicator
- Ⓕ Hygrometer
- Ⓖ Diffusion power indicator
- Ⓗ Timer indicator
- Ⓘ Hygrostat indicator

USE PRECAUTIONS

- Never connect the appliance when the tank is completely empty.
- Fill the tank with tap water or demineralised water. Do not fill the tank with softened water with a salt softener.
- Make sure the product is placed on a dry, level surface and 10 cm away from the wall.
- Before first use or after transportation, the unit will take approximately 30 minutes to display the actual room temperature and humidity.
- Make sure that the removable filter and the tank are correctly positioned and depressed.
- Do not remove the float from the tank, as this will prevent the unit from starting.

FILLING THE TANK (SEE PAGE 3)

- ① Take the tank by the handle and lift it.
- ② Turn the tank over, unscrew the cap.
- ③ Fill the tank with cold water. Do not fill it with hot water, it could create some leaks.
- ④ Screw back the cap clockwise.
- ⑤ Replace the tank on its base, using the float as a guide.

For safety reasons and to avoid overheating the unit, the humidifier will turn off automatically when the tank is empty and the indicator  lights up.

OPERATING INSTRUCTIONS

1. Fill the tank.
2. Plug the power cord in an electrical socket.
3. Turn the appliance on using the ON-OFF button (). After pressing the ON-OFF button, the digital display shows the humidity and temperature measured in the room thanks to the sensor on the power cord ($\pm 5\%$ error margin) and the The device starts in automatic mode .
4. Press the buttons of the touch control panel to select the different modes.

MAIN FUNCTIONS

ⓓ HYGROSTAT AND HYGROSMART® FUNCTION: HygroSmart® is an exclusive technology patented by air&me. This mode allows you to maintain an ideal humidity level in the air (between 47% and 53%). Once the function has been selected, a warning light is displayed (ⓓ).

By selecting this function, the unit turns on as soon as the humidity level of the room is below 47%, stops once the ideal range is reached and restarts as soon as the humidity level drops again. If there is enough moisture in your room, the unit will not work. Press the button ⓓ for 3 seconds to active this function.

With Hygrostat function, you can set the humidity level of the surrounding air to the desired value (between 30 and 75%).

1. Press the electronic hygrostat button (ⓓ).
2. Set the desired humidity level by pressing the button several times (the increase is done in increments of 5%).
3. After 3 seconds, the digital display will show the ambient humidity again. A indicator light appears (ⓓ). The unit will start automatically until the desired humidity level is reached and then stop automatically.

The unit can be set to CONTINUOUS, which is ideal if you want to humidify a room quickly. To activate this function, press the Electronic Hygrostat button several times until "CO" is displayed. After 3 seconds, the digital display will show the ambient humidity again.

ⓑ NEGATIVE IONISATION FUNCTION: This function allows you, thanks to the diffusion of negative ions, to clean the air and to give you a sensation of well-being both biological and physiological. Once the function is selected, a light is displayed (ⓑ).

ⓒ MIST POWER: Clarence has 3 speeds (Low - Medium - High: ⓑ) to increase the speed of humidification of the air and to adjust the intensity of the mist. Mist power function works only when Hygrosmart® mode is activated.

At full power, the mist produced may form condensation around the unit and give the impression of a leak in the tank. To avoid this phenomenon, reduce the power of diffusion and/ or place the humidifier towards a source of heat (about 1 meter).

ⓕ WARM MIST MODE: By selecting this function, the device will broadcast a haze preheated between 35 and 40 ° C. The diffusion of warm vapor will allow a humidification better distributed in the room thanks to a soft and healthy mist.

Once the desired settings are enabled, press the warm steam button (ⓕ). The indicator will indicate the triggering of this function (ⓕ).

After having chosen the desired function, without any action on your part, the screen of the device automatically goes to "standby".

ⓔ TIMER MODE: It is possible to set a timer (between 1h and 12h). A warning light appears (ⓔ). Once this function is activated, the device will stop automatically once time elapsed.

ADDITIONAL FUNCTION

AROMATHERAPY: Clarence has an aromatherapy function. To use it, press the broadcast drawer at the bottom of the left side of the device (Ⓐ). Once the drawer is open, pour a few drops (4 to 8 drops depending on the desired olfactory power) of the essential oil of your choice on the cotton. Close the drawer and turn on the unit. It is recommended to renew the cotton with each change of essential oil.

Never put essential oils directly in the water tank: this will damage the unit.

LED LIGHT: You can easily turn off the LED light of your humidifier. To do so, press the Ⓑ button for 3 seconds. If you wish to turn on the LED light, press the Ⓑ button again for 3 seconds.

[WIFI] BUTTON: By pressing this button (Ⓐ) for 3 seconds, you can connect the device to your wireless network and pair it via the dedicated smartphone app.

Go to www.airandme.fr/connect/ to install the app and connect your device.

MAINTENANCE

- Make sure the unit is turned off and unplugged before handling.
- Do not immerse the device in water or any other liquid.
- Do not use corrosive, abrasive or flammable products to clean the unit.

CLEANING THE TANK: To avoid scale deposits, clean the tank at least once a month with a suitable product or white vinegar. To do this, remove the tank from the unit and remove the cap, then fill it with water and cleaning agent. Let stand for 15 minutes, then empty and rinse the tank thoroughly with clean water before putting it back in place and turning on the device again.

CLEANING ULTRASONIC PLATE: Dry the ultrasonic plate and clean it with a soft brush. Then wipe it with a soft cloth.

STOCKAGE: To avoid any bacteria or virus proliferation, never store the appliance with water inside the tank and be sure that the appliance is perfectly dry.

1. Empty and clean the tank.
2. Clean the pre-filter.
3. Store the product in a place that is protected against dust and that is clean and dry.

ACCESSORY INCLUDED

ANTIBACTERIAL FILTER

To discover at www.airandme.fr

The water filtration cartridge GALET, composed of silver ions, prevents the formation of germs.

Easy to use, it shall be immersed in water. No more bad smells and algae anymore. The air is healthy and pure.

We recommend that you change it every 6 to 12 months, depending on the frequency of use of the device.



ACCESSOIRES (NOT INCLUDED)

AROMATHERAPY

To discover at www.airandme.fr

air & me offers a wide choice of essential oils made in France.

A way to make the most of your Clarence humidifier while enjoying the benefits of aromatherapy.



FILTRATION CARTRIDGE

To discover at www.airandme.fr

The water filtration cartridge for Clarence reduces limescale deposits.

Composed of ionic and cationic beads, it guarantees healthy and good quality vapor, eliminating bacteria and viruses.

Easy to use, it is screwed inside the tank cap and then remains immersed in water.

We recommend that you change it every 4 to 6 months, depending on the frequency of use of the device and the hardness of the water used.



FAQ

<i>Circumstance</i>	<i>Reason</i>	<i>Solution</i>
The product does not work	> The product is not correctly plug or there is an electrical problem.	> Plug the socket correctly and check the voltage and the good functioning of your electrical system. Avoid multi sockets.
	> There is a problem on the electrical system of your house.	
	> The tank is empty.	> Fill the tank.
	> The tank is not properly placed.	> Push and place the tank properly.
The power indicator is lit, but the appliance does not produce steam at the outlet	> The humidity level chosen on the electronic hygrostat or via HygroSmart® is reached.	
Abnormal noise	> There is not enough water in the tank.	> Add water to the tank.
	> The device is not on a stable surface.	> Position the tank on a flat and stable surface.
The appliance leaks	> The appliance tank must not be filled from above.	> Fill the tank as indicated.
	> The tank cap is not properly closed.	> Tighten the tank cap securely.
	> The seal of the tank cap has fallen off during filling.	> Replace the seal in the cap.
The humidity indicated by the device does not change	> The room to be humidified is over-sized.	> Compare with a third-party hygrometer to check if the hygrometer of the device is defective.
	> The hygrometer sensor is dirty.	> Clean the hygrometer by blowing into the sensor hole to dislodge any dust particles
Humidity and/or temperature seem wrong	> The sensors both have a margin of error: Thermometer: $\pm 2^{\circ}\text{C}$ Hygrometry: $\pm 5\%$	
Moisture produced has an unpleasant smell	> The product is new.	> Empty the tank and base and wash and dry both parts before turning the unit on again.
	> The water in the tank is dirty (stagnant or contaminated).	

DEUTSCH

Wir danken Ihnen für den Kauf des **Clarence**-Luftfeuchters, ein **air&me**-Produkt. Wir hoffen, das er sie zufriedenstellen wird und zur Verbesserung der Qualität Ihrer Innenraumluft beitragen wird.

Wie bei allen elektrischen Geräten, ist es wichtig, dieses Gerät richtig zu warten, um mögliche Verletzungen oder Beschädigungen zu vermeiden. Bitte lesen Sie sorgfältig die Anweisungen vor der Inbetriebnahme und bewahren Sie die Anleitung zum späteren Nachschlagen auf. Die Firma WAF-direkt übernimmt keine Haftung für Schäden, die durch Nichtbeachtung der Bedienungsanleitung verursacht werden. Das Gerät darf nur in der häuslichen Umgebung für die in diesem Handbuch beschriebenen Zwecke verwendet werden. Unsachgemäßer Gebrauch und technische Änderungen am Gerät können zu Risiken für Gesundheit und Leben führen.

TECHNISCHE DATEN

Spannung	220-240V ~ 50/60Hz
Abmessungen	353 x 184 x 230 mm (H x B x T)
Nettogewicht	2,4kg
Anzahl Geschwindigkeitseinstellungen	3
Leistung	110W
Maximale empfohlene Befeuchtungsfläche	40m ²
Kapazität des Wasserbehälters	5L
Luftbefeuchtungskapazität	330mL/h (± 30mL)
Geräuschpegel	≤ 35dB
Wasserhärte	Nicht geeignet bei Wasser > 21 dH
Kompatibilität mit einem Wasserenthärter	Nicht

VERHÜTUNG VON HAUSHALTSUNFÄLLEN

Die Sicherheit dieses Gerätes entspricht den in der EU geltenden technischen Vorschriften und Normen. Für weitere Informationen oder Anfragen besuchen Sie bitte unsere Website: www.airandme.fr

Unser Kundendienst ist unter folgender Adresse erreichbar: info@airandme.fr



Um Gefahren oder Stromschläge zu vermeiden, trennen Sie das Gerät immer vom Stromnetz, wenn es nicht benutzt, gereinigt oder an einen anderen Platz gestellt wird. Wenden Sie sich im Reparaturfall an qualifiziertes Fachpersonal.

WICHTIGE SICHERHEITSHINWEISE

1. Lesen Sie die Gebrauchsanweisung sorgfältig durch, bevor Sie Clarence verwenden.
2. Jegliche Verwendung, die nicht vom Fachhändler empfohlen wird, kann zu Bränden, elektrischer Überspannung oder zu Verletzungen führen.
3. Entfernen Sie die Verpackung und stellen Sie sicher, dass Clarence nicht beschädigt ist. Im Zweifelsfall das Gerät nicht benutzen und mit Ihrem Fachhändler Kontakt aufnehmen.
4. Lassen Sie Kinder nicht mit den verschiedenen Verpackungsteilen spielen.
5. Bevor Sie Clarence verwenden, vergewissern Sie sich, dass die auf dem Produkt angegebene Spannung mit Ihrer elektrischen Installation übereinstimmt
6. In der Nähe eines Kindes die Benutzung des Gerätes besonders überwachen.
7. Die Benutzung einer elektrischen Kabelverlängerung kann zu Überhitzung und Brandgefahr führen.
8. Trennen Sie das Gerät vom Stromnetz nicht durch Ziehen am Kabel. Trennen Sie Clarence immer vom Stromnetz, indem Sie den Stecker festhalten und dann ziehen.
9. Bitte keine Gegenstände in den feuchten Luftauslass stecken. Dies kann zu Stromschlägen oder Schäden am Gerät führen. Das Gerät nicht bedecken und keine Gegenstände benutzen, die den Luftstrom behindern könnten.
10. Trennen Sie das Gerät immer vom Stromnetz, wenn Sie es nicht benutzen.
11. Das Gerät niemals verwenden, wenn Gefahr für das Gerät besteht in eine Flüssigkeit zu fallen.
12. Lassen Sie während des Gebrauchs mindestens 20 cm Platz an der Rückseite, sowie an den Seiten, wie als auch an der Vorderseite des Gerätes.
13. Achten Sie darauf, dass das Gerät auf eine trockene, ebene und horizontale Fläche gestellt wird.
14. Verwenden Sie Clarence nicht im Freien.
15. Trennen Sie den Clarence immer vom Stromnetz, wenn Sie es an eine anderen Platz stellen.
16. Achten Sie darauf, dass der Ventilator sauber und in gutem Betriebszustand bleibt.
17. Verwenden Sie die empfohlenen Ersatzteile (nicht-offizielle Ersatzteile können gefährlich sein und die Garantie erlöschen).
18. Lagern Sie das Gerät an einem trockenen und sicheren Ort, außerhalb der Reichweite von Kindern.
19. Wenn das Netzkabel beschädigt ist, kann es vom Fachhändler ersetzt werden. Reparaturen dürfen nur von qualifiziertem Fachpersonal durchgeführt werden.
20. Dieses Produkt darf nicht von Kindern unter 8 Jahren benutzt werden. Lesen Sie die Betriebsanleitung sorgfältig durch und verwenden Sie Clarence mit Sorgfalt.

KOMPONENTEN (SIEHE SEITE 2)

- ① Feuchtluftauslass
- ② Deckel
- ③ Griff
- ④ Behälter
- ⑤ Wasserzulauf
- ⑥ Filtrationskartusche
- ⑦ Behälterverschluss
- ⑧ Luftaustritt
- ⑨ Digitalanzeige
- ⑩ Magnethadel
- ⑪ Elektrisches Kabel
- ⑫ Ultraschallplatte
- ⑬ PTC-Heizplatte
- ⑭ Schubfach für ätherische Öle
- ⑮ Hygrometer-Sensor

DIGITALANZEIGE (SIEHE SEITE 3)

- Ⓐ ON-OFF-Taste
- Ⓑ Negative Ionisations-Funktion
- Ⓒ Leistungsfunktion
- Ⓓ HygroSmart® und Elektronische Hygrostat-Funktion
- Ⓔ Timer-Funktion
- Ⓕ Warmdampf-Funktion
- Ⓖ Anzeige „HygroSmart®“
- Ⓗ Anzeige „Negative Ionisation“
- Ⓙ Betriebsanzeige [Wifi]
- Ⓚ Anzeige „Warmer Dampf“
- Ⓛ Anzeige „Behälter leer“
- Ⓜ Hygrometer
- Ⓨ Leistungsstufen der Luftbefeuchtung
- Ⓩ Anzeige „Timer“
- ⓓ Anzeige „Elektronischer Hygrostat“

VORSICHTSMASSNAHMEN

- Schließen Sie das Gerät niemals an, wenn der Behälter vollständig leer ist.
- Füllen Sie den Behälter mit Leitungswasser oder entmineralisiertem Wasser. Füllen Sie den Behälter nicht mit enthärtetem Wasser eines Salzenthärters.
- Stellen Sie das Gerät auf eine trockene und ebene Fläche, 10 cm von der Wand entfernt,
- Vor dem ersten Gebrauch oder nach dem Transport benötigt das Gerät ca. 30 Minuten, um die aktuelle Raumtemperatur und -feuchtigkeit anzuzeigen.
- Stellen Sie sicher, dass der herausnehmbare Filter und der Behälter sauber sind, wie als auch richtig positioniert und eingeschoben.
- Entfernen Sie den Schwimmer nicht aus dem Behälter, da dies den Start des Gerätes verhindert.

FÜLLEN DES BEHÄLTERS (SIEHE SEITE 3)

- ① Nehmen Sie den Behälter an dem dafür vorgesehenen Griff und heben Sie ihn an.
- ② Kippen Sie den Behälter um, schrauben Sie den Verschluss in Pfeilrichtung ab.
- ③ Füllen Sie den Behälter mit kaltem Wasser. Füllen Sie den Behälter nicht mit heißem Wasser, da dies zu Leckagen führen kann.
- ④ Schrauben Sie den Verschluss im Uhrzeigersinn wieder zu.
- ⑤ Setzen Sie den Behälter in die richtige Richtung auf den Geräteboden, wobei Sie den Schwimmer als Führung verwenden können.

Aus Sicherheitsgründen und um eine Überhitzung des Gerätes zu vermeiden, schaltet sich der Befeuchter automatisch aus, wenn der Behälter leer ist und die Kontrollleuchte leuchtet auf (⊕).

GEBRAUCHSANWEISUNG

1. Füllen Sie den Behälter mit Wasser.
2. Schließen Sie das Netzkabel an das Stromnetz an.
3. Schalten Sie das Gerät mit der ON-OFF-Taste (Ⓐ) ein. Nach dem Drücken der ON-OFF-Taste zeigt die Digitalanzeige - dank des am Netzkabel gelegnen Sensors - die gemessene Luftfeuchtigkeit und Temperatur im Raum an (Fehlerquote $\pm 5\%$) und das Gerät startet im automatikbetrieb (eine Kontrollleuchte leuchtet auf).
4. Drücken Sie die Tasten, um die verschiedenen Betriebsarten auszuwählen.

HAUPTFUNKTIONEN

- Ⓓ **HYGROSMART® UND HYGROSTAT-FUNKTION:** HygroSmart® ist ein einzigartiges technologisches Patent, das von air&me angemeldet wurde. Mit diesem Modus können Sie eine ideale Luftfeuchtigkeit aufrechterhalten (zwischen 47% und 53%). Nach Auswahl der Funktion leuchtet eine Kontrollleuchte auf (Ⓓ).

Bei Auswahl dieser Funktion schaltet sich das Gerät ein, sobald die Raumluftfeuchtigkeit unter 47% liegt, stoppt dann beim Erreichen des idealen Luftfeuchtigkeitsspektrums und startet erneut, sobald die Luftfeuchtigkeit wieder sinkt. Wenn die Luftfeuchtigkeit in Ihrem Raum ausreichend ist, startet das Gerät nicht. Drücken Sie die Taste Ⓓ 3 Sekunden lang, um diese Funktion zu aktivieren.

Mit der Hygrostatfunktion können Sie die Luftfeuchtigkeit in der Umgebungsluft auf den von Ihnen gewünschten Wert einstellen (zwischen 30 und 75 %).

1. Drücken Sie auf Taste „elektronische Hygrostat“ (Ⓓ).
2. Stellen Sie die gewünschte Luftfeuchtigkeit durch mehrmaliges Drücken der Taste ein (die Erhöhung erfolgt in 5%-Schritten).
3. Nach 3 Sekunden zeigt die Digitalanzeige wieder den Luftfeuchtigkeitsgehalt der Umgebung an. Eine Anzeige leuchtet auf (Ⓓ). Das Gerät schaltet sich automatisch ein, bis die gewünschte Luftfeuchtigkeit erreicht ist, und schaltet sich dann automatisch aus.

Es ist möglich, das Gerät in den kontinuierlichen Betriebsmodus einzustellen, was ideal ist, wenn Sie die Luft eines Raums schnell befeuchten möchten. Um diese Funktion zu aktivieren, drücken Sie mehrmals auf die Taste „elektronischer Hygrostat“, bis die Meldung "CO" auf dem Display erscheint. Nach 3 Sekunden zeigt die Digitalanzeige wieder den Feuchtigkeitsgehalt der Umgebung an.

- Ⓔ **NEGATIVE IONISIERUNGS-FUNKTION:** Diese Funktion ermöglicht es Ihnen, durch die Streuung von negativen Ionen die Luft zu reinigen und Ihnen ein Gefühl eines biologischen und physiologischen Wohlbefindens zu vermitteln. Nach Auswahl dieser Funktion leuchtet eine Kontrollleuchte auf (Ⓔ).
- Ⓕ **LEISTUNG:** Clarence verfügt über 3 Betriebsgeschwindigkeiten (Niedrig - Mittel - Hoch: (Ⓕ)) um die Geschwindigkeit der Luftbefeuchtung zu erhöhen und um die Stärke des Befeuchtungsnebels einzustellen. Die Befeuchtungsgeschwindigkeit ist nur einstellbar, wenn der HygroSmart®-Modus aktiviert ist.

Bei voller Leistung kann der erzeugte Befeuchtungsnebel um das Gerät herum kondensieren und den Eindruck eines Lecks erwecken. Um dieses Phänomen zu vermeiden, reduzieren Sie die Luftbefeuchtungsleistung und/oder stellen Sie den Befeuchter in Richtung einer Wärmequelle (in ca. 1 Meter Entfernung).

- Ⓖ **WARMDAMPF-FUNKTION:** Bei Auswahl dieser Funktion erzeugt das Gerät einen zuvor erwärmten Befeuchtungsnebel zwischen 35 und 40°C. Die Benutzung von warmem Dampf ermöglicht eine bessere Verteilung der Luftbefeuchtung im Raum, dank eines milden und reinen Befeuchtungsnebels.

Sobald die gewünschten Einstellungen aktiviert sind, drücken Sie die Warmdampftaste (Ⓖ). Die Anzeige zeigt Ihnen an, wann diese Funktion (Ⓖ) aktiviert ist. Nach Auswahl der gewünschten Funktion geht der Display des Geräts ohne weitere Aktion Ihrerseits automatisch in den "Standby-Modus".

- Ⓖ **TIMER-FUNKTION:** Sie können einen Timer einstellen (zwischen 1 und 12 Stunden). Eine Kontrollleuchte wird angezeigt (Ⓖ). Sobald die Funktion aktiviert ist, schaltet sich das Gerät automatisch ab, wenn die Zeit abgelaufen ist.

ADDITIONAL FUNCTIONS

AROMATHERAPIE: Clarence verfügt über eine Aromatherapie-Funktion. Um diese zu verwenden, drücken Sie auf das Schubfach für ätherische Öle unten an der linken Seite des Gerätes (14). Sobald das Schubfach geöffnet ist, geben Sie ein paar Tropfen (4 bis 8 Tropfen je nach gewünschter Geruchsintensität) des ätherischen Öls Ihrer Wahl auf die Baumwolle. Schließen Sie das Schubfach und schalten Sie das Gerät ein. Es wird empfohlen, die Baumwolle bei jeder neuen Benutzung eines ätherischen Öls zu ersetzen.

Geben Sie ätherische Öle niemals direkt in den Wassertank: dies würde das Gerät beschädigen.

LED-LEUCHE: LED-Leuchte : Sie können die LED-Leuchte Ihres Atemluftbefeuchters einfach awusschalten. Drücken Sie dazu die (B) -Taste 3 Sekunden lang. Wenn Sie das LED-Licht einschalten möchten, drücken Sie die (B) -Taste erneut für 3 Sekunden.

[WIFI]-TASTE : Wenn Sie diese Taste 3 Sekunden lang drücken ((A)), können Sie das Gerät mit Ihrem WLAN-Netzwerk verbinden und das Pairing über die dafür vorgesehene Smartphone-App starten. Besuchen Sie die www.airandme.fr/connect/ Webseite um die App zu installieren und Ihr Gerät anzuschließen

WARTUNG

- Stellen Sie sicher, dass das Gerät ausgeschaltet und vom Stromnetz getrennt ist, bevor Sie es in irgendeiner Weise manipulieren.
- Tauchen Sie das Gerät nicht in Wasser oder andere Flüssigkeiten.
- Zur Reinigung des Geräts keine korrosiven, abrasiven oder entflammenden Produkte verwenden.

REINIGUNG DES BEHÄLTERS: Um Kalkablagerungen zu vermeiden, reinigen Sie den Behälter mindestens einmal im Monat mit einem geeigneten Produkt oder weißem Essig. Nehmen Sie hierzu den Behälter vom Gerät und entfernen Sie den Verschluss, füllen Sie den Behälter dann mit Wasser und Reinigungsmittel. Lassen Sie den Behälter 15 Minuten stehen, entleeren Sie ihn, dann spülen Sie ihn gründlich mit sauberem Wasser, bevor Sie den Behälter wieder einsetzen und das Gerät wieder einschalten.

REINIGUNG DER ULTRASCHALLPLATTE: Trocknen Sie die Ultraschallplatte und reinigen Sie sie mit einer weichen Bürste. Wischen Sie sie dann mit einem weichen Tuch ab.

LAGERUNG DES GERÄTS: Um die Vermehrung von Bakterien oder Viren zu vermeiden, lagern Sie das Gerät niemals mit Wasser im Behälter und stellen Sie sicher, dass das Gerät vollständig trocken ist.

1. Entleeren und reinigen Sie den Wasserbehälter des Gerätes.
2. Reinigen Sie die Ultraschallplatte.
3. Nachdem die verschiedenen Komponenten gänzlich getrocknet sind, lagern Sie das Gerät in einem staubfreien, sauberen, trockenen und belüfteten Ort.

MITGELIEFERTES ZUBEHÖR

ANTI-KEIM-KARTUSCHE

Auf www.airandme.fr zu entdecken

Die GALET-Filterkartusche, die aus Silberionen besteht, verhindert die Bildung von Keimen.

Sie ist einfach zu verwenden und muss nur in das Wasser des Wasserbehälters getaucht werden. Keine unangenehmen Gerüche und Algen mehr, die Luft ist gesund und rein.

Wir empfehlen, sie alle 6 bis 12 Monate auszutauschen, je nach Benutzungshäufigkeit des Gerätes und der Härte des verwendeten Wassers.



NICHT MITGELIEFERTES ZUBEHÖR

AROMATHERAPIE

Auf www.airandme.fr zu entdecken

air&me bietet eine große Auswahl an ätherischen Ölen französischer Herstellung an. Lassen Sie sich einfach von unserem Angebot an vielfältigen ätherischen Ölen verführen, damit Sie am besten von Clarence und den guttunenden Wirkungen der Aromatherapie profitieren



FILTRATIONSKARTUSCHE

Auf www.airandme.fr zu entdecken

Die Wasserfilterkartusche für Clarence erlaubt es, Kalkablagerungen zu reduzieren. Diese besteht aus ionischen und kationischen Perlen und garantieren einen reinen und qualitativ hochwertigen Dampf, der Bakterien und Viren beseitigt.

Sie ist einfach zu bedienen, denn sie wird in den Behälterdeckel geschraubt und bleibt dann im Wasser eingetaucht.

Wir empfehlen, sie alle 4 bis 6 Monate auszutauschen, je nach Benutzungshäufigkeit des Gerätes und der Härte des verwendeten Wassers.



FAQ

Problem	Ursache	Lösung
Der Display schaltet sich ein, aber das Gerät funktioniert nicht.	> Das Geräteunterteil enthält zu viel Wasser.	> Dem Geräteunterteil etwas Wasser entnehmen. Nicht vergessen, den Verschluss fest zu schließen.
	> Das Gerät ist mit vollem Wasserbehälter verschoben worden.	
	> Der Behälter ist leer	> Füllen Sie den Behälter.
	> Der Behälter ist nicht richtig eingesetzt.	> Setzen Sie den Behälter korrekt ein.
Die Betriebsanzeige leuchtet, aber das Gerät erzeugt keinen Dampf.	> Die gewählte Luftfeuchtigkeit ist mit dem elektronischen Hygrostat oder mit HygroSmart® erreicht worden.	
Anormales Geräusch	> Es ist nicht genügend Wasser im Behälter.	> Geben Sie etwas Wasser in den Behälter hinzu.
	> Das Gerät befindet sich nicht auf einer stabilen Oberfläche.	> Stellen Sie den Behälter auf eine ebene und stabile Fläche.
Das Gerät leckt	> Der Behälter des Geräts darf nicht von oben befüllt werden.	> Füllen Sie den Behälter ordnungsgemäß wie angegeben.
	> Der Behälterverschluss ist nicht richtig verschlossen..	> Schrauben Sie den Verschluss korrekt an.
	> Die Gummi-Dichtung des Behälterverschlusses ist beim Befüllen abgefallen.	> Setzen Sie die Dichtung wieder auf den Verschluss.
Die vom Gerät angezeigte Luftfeuchtigkeit ändert sich nicht.	> Der zu befeuchtende Raum ist überdimensioniert.	> Vergleichen Sie mit einem anderen Hygrometer, um zu überprüfen, ob das Hygrometer des Gerätes defekt ist.
	> Der Hygrometer-Sensor ist verschmutzt.	> Reinigen Sie das Hygrometer, indem Sie in die Sensorbohrung blasen, um Staubpartikel zu entfernen.
Feuchtigkeit und/oder Temperatur scheinen falsch zu sein	> Beide Sensoren haben eine Fehlerquote: Thermometer: $\pm 2^{\circ}\text{C}$ Hygrometrie: $\pm 5\%$	
Der erzeugte Dampf hat einen unangenehmen Geruch.	> Das Produkt ist neu.	> Leeren Sie den Behälter und die Gerätebasis, waschen und trocknen Sie diese beiden Komponenten, bevor Sie das Gerät neu starten.
	> Das Wasser im Behälter ist verschmutzt (es stagniert oder ist verunreinigt).	

NEDERLANDS

Bedankt voor het aanschaffen van de **Clarence**-luchtbevochtiger, een product van **air&me**. Wij hopen dat u tevreden bent met uw aankoop en dat het apparaat zal bijdragen aan de verbetering van de luchtkwaliteit in uw woning.

Net als voor elk ander elektrisch apparaat is een correct onderhoud belangrijk om mogelijke verwondingen of schade te voorkomen. Lees de gebruikershandleiding aandachtig door alvorens het toestel in gebruik te nemen en bewaar deze zorgvuldig voor later gebruik. De onderneming WAF-direct is niet aansprakelijk voor schade veroorzaakt door niet-naleving van deze handleiding. Dit apparaat is bestemd voor privé- en huishoudelijk gebruik, en voor de in deze handleiding beschreven doeleinden. Elk oneigenlijk gebruik en elke technische wijziging aan het apparaat houdt een ernstig gevaar in voor de gezondheid en veiligheid.

TECHNISCHE DATEN

Netspanning	220-240V ~ 50/60Hz
Afmetingen	353 x 184 x 230 mm (H x L x P)
Nettogewicht	2,4kg
Aantal snelheidsstanden	3
Maximaal elektrisch vermogen	110W
Geschikt voor het ontvochtigen van ruimtes tot	40m ²
Inhoud condensreservoir	5L
Bevochtigingscapaciteit	330mL/h (± 30mL)
Geluidsniveau	≤ 35dB
Hardheid van het water	Niet geschikt als water > 21 dH
Compatibiliteit met waterontharder	Neen

VERHÜTUNG VON HAUSHALTSUNFÄLLEN

De veiligheid van dit toestel is conform de geldende technische regels en normen in de EU. Voor meer informatie of inlichtingen, bezoek onze website: www.airandme.fr/en
Onze klantenservice is bereikbaar op het volgende adres: info@airandme.fr



Om elektrische schokken en andere gevaren te voorkomen, moet u de stekker van het product steeds uit het stopcontact halen wanneer u het product verplaatst, reinigt of niet gebruikt. Laat het apparaat alleen herstellen door gekwalificeerde en vakkundige personen.

BELANGRIJKE VEILIGHEIDSVOORSCHRIFTEN

1. Lees de instructies zorgvuldig voordat u Clarence gebruikt.
2. Elk gebruik dat niet door de dealer wordt aanbevolen, kan brand, elektrische schokken of persoonlijk letsel tot gevolg hebben.
3. Verwijder de verpakking en zorg ervoor dat Clarence niet is beschadigd. Gebruik het apparaat bij twijfel niet en neem contact op met uw dealer.
4. Laat kinderen niet met verschillende delen van het pakket spelen.
5. Voordat u Clarence gebruikt, moet u controleren of het voltage aangegeven op het product overeenkomt met uw elektrische installatie.
6. Besteed speciale aandacht aan het gebruik in de buurt van een kind.
7. Het gebruik van een verlengsnoer kan oververhitting en brandgevaar veroorzaken.
8. Koppel het product niet los door aan de kabel te trekken. Koppel Clarence altijd los door de stekker vast te houden en te trekken.
9. Steek geen voorwerpen in de neveluitlaat. Dit kan een elektrische schok of schade aan het apparaat tot gevolg hebben. Bedek of plaats geen voorwerpen die de luchtstroom kunnen belemmeren.
10. Ontkoppel altijd Clarence wanneer deze niet in gebruik is.
11. Gebruik het nooit als het risico bestaat dat u in een vloeistof valt.
12. Laat tijdens gebruik ten minste 20 cm ruimte achter, aan de zijkanen en voorkant van het apparaat.
13. Zorg ervoor dat het product op een droog, plat, horizontaal oppervlak wordt geplaatst.
14. Gebruik Clarence niet buitenshuis.
15. Koppel Clarence altijd los bij het verplaatsen.
16. Houd het product schoon en in goede gebruiksomstandigheden.
17. Gebruik de aanbevolen reserveonderdelen (niet-officiële onderdelen kunnen gevaarlijk zijn en de garantie ongeldig maken).
18. Bewaar Clarence op een droge plaats en veilig, buiten het bereik van kinderen.
19. Als het netsnoer is beschadigd, kan het worden vervangen door de dealer. Alleen gekwalificeerde personen kunnen deze reparatie uitvoeren.
20. Dit product kan niet worden gebruikt door kinderen jonger dan 8 jaar. Lees de handleiding aandachtig en gebruik Clarence zorgvuldig.

COMPONENTEN (ZIE PAGINA 2)

- ① Neveluitlaat
- ② Deksel
- ③ Handgreep
- ④ Waterinlaat
- ⑤ Waterinlaat
- ⑥ Filtercartridge
- ⑦ Dop waterreservoir
- ⑧ Luchtuitlaat
- ⑨ Digitaal display
- ⑩ Magnetische naald
- ⑪ Stroomkabe
- ⑫ Ultrasoon membraan
- ⑬ PTC-verwarmingselement
- ⑭ Aromavak
- ⑮ De sensor van de hygrometer

DIGITAAL DISPLAY (ZIE PAGINA 3)

- Ⓐ AAN/UIT-knop
- Ⓑ Negatieve ionisator-functie
- Ⓒ Functie Bevochtigingsvermogen
- Ⓓ HygroSmart® en hygrostaat-functie
- Ⓔ tijdschakelaar-functie
- Ⓕ Lauwe stoom-functie
- Ⓖ Indicatielampje "HygroSmart®"
- Ⓗ Indicatielampje "Negatieve ionisator"
- Ⓒ Bedieningsindicator [Wifi]
- Ⓓ Indicatielampje "Lauwe stoom"
- Ⓖ Indicatielampje "Waterreservoir leeg"
- Ⓕ Hygrometer
- Ⓖ Bevochtigingsvermogen
- Ⓗ Indicatielampje "tijdschakelaar"
- Ⓖ Indicatielampje "Elektronische hygrostaat"

VOORZORGSMAATREGELEN

- Het apparaat nooit inschakelen wanneer het waterreservoir helemaal leeg is.
- Vul het waterreservoir met kraanwater of gedemineraliseerd water. Vul het waterreservoir niet met water dat is onthard met behulp van zout.
- Zorg ervoor dat het apparaat op een droge en vlakke ondergrond staat, op 10 cm afstand van de muur.
- Na de eerste ingebruikname of na verplaatsing van het apparaat duurt het ongeveer 30 minuten voordat de kamertemperatuur en luchtvochtigheid in de ruimte worden weergegeven.
- Zorg ervoor dat de verwijderbare filter en het waterreservoir schoon, juist geplaatst en correct geïnstalleerd zijn.
- Verwijder de vlotter niet uit het waterreservoir. Zonder vlotter kan het apparaat niet worden ingeschakeld.

WATERRESERVOIR VULLEN (ZIE PAGINA 3)

- ① Trek aan de handgreep van het waterreservoir om deze los te maken.
- ② Draai het waterreservoir om en schroef de dop los in de richting van de pijl.
- ③ Vul het reservoir met koud water. Vul het reservoir niet met warm water, aangezien dit lekken kan veroorzaken.
- ④ Draai de dop er terug op met de klok mee (rechtsom).
- ⑤ Plaats het waterreservoir terug in de luchtbevochtiger, met de onder- en bovenkant in de juiste positie. Gebruik de vlotter als indicator voor de juiste positie.

Om veiligheidsredenen en om oververhitting van het apparaat te voorkomen, wordt de luchtbevochtiger automatisch uitgeschakeld wanneer het waterreservoir leeg (E) is en het indicatielampje brandt.

INGEBRUIKNAME

1. Vul het waterreservoir met water.
2. Steek het netsnoer in het stopcontact.
3. Schakel het apparaat in door op de AAN/UIT-knop te drukken (A). Nadat u op de AAN/UIT-knop heeft gedrukt, geeft de digitale display de vochtigheidsgraad en temperatuur in de ruimte weer via de sensor op het netsnoer (foutenmarge van $\pm 5\%$), en het apparaat start in automatische modus (indicatielampje gaat branden).
4. Selecteer de verschillende bedrijfsmodi met behulp van de knoppen.

HOOFDFUNCTIES

Ⓓ HYGROSTAAT EN HYGROSMART®-FUNCTIE: HygroSmart® is een gepatenteerde techniek die geregistreerd is als octrooi en eigendom is van air&me. In deze modus wordt de luchtvochtigheid op het ideale peil gehouden (tussen 47% en 53%). Een indicatielampje gaat branden wanneer deze functie is ingeschakeld (Ⓓ).

In deze modus start de luchtbevochtiger automatisch zodra de vochtigheidsgraad in de ruimte onder 47% zakt. Wanneer de ideale vochtigheidsgraad is bereikt, stopt het apparaat automatisch. Zodra de luchtvochtigheid opnieuw onder de grenswaarde zakt, start het apparaat opnieuw op. Als de luchtvochtigheid in de ruimte optimaal is, blijft het apparaat uitgeschakeld. Druk 3 seconden op knop Ⓓ om deze functie te activeren.

Met de Hygrostaat -functie stelt u zelf de gewenste luchtvochtigheid in (waarde tussen 30% en 75%).

1. Druk op de knop "elektronische hygrostaat" (Ⓓ).
2. Stel de gewenste vochtigheidsgraad in door verschillende keren op de knop te drukken (vochtigheidsgraad neemt telkens toe met 5%).
3. Na 3 seconden geeft de digitale display de luchtvochtigheid in de ruimte opnieuw weer. Het indicatielampje brandt (Ⓓ). Het apparaat start automatisch en blijft werken tot de gewenste vochtigheidsgraad is bereikt, waarna het apparaat opnieuw automatisch stopt.

Het is mogelijk om de luchtbevochtiger in CONTINUE modus te laten werken. Dit is ideaal als u de lucht in de ruimte in korte tijd wilt bevochtigen. Om deze functie te activeren, drukt u verschillende keren op de knop "Elektronische hygrostaat" tot de letters "CO" verschijnen. Na 3 seconden geeft de digitale display de luchtvochtigheid in de ruimte opnieuw weer.

Ⓑ NEGATIEVE IONISATOR-FUNCTIE: Deze functie maakt het mogelijk de lucht te zuiveren door negatieve ionen te verspreiden, waardoor u een biologisch en fysiologisch gevoel van welzijn krijgt. Nadat de functie is geselecteerd, wordt een indicatielampje weergegeven (Ⓑ).

Ⓒ BEVOCHTIGINGSVERMOGEN: Clarence beschikt over 3 stoomstanden (Zwak - Gemiddeld - Sterk)Ⓒ. Via deze standen kunt u de bevochtigingssnelheid verhogen en de stoomintensiteit aanpassen. U kunt het bevochtigingsvermogen wijzigen met de hygrosmart Ⓒ-modus.

Let op: wanneer het apparaat op volle kracht werkt, kan de stoom condensatie veroorzaken rond het apparaat. Dit kan op een lek lijken. Om dit te vermijden, verminder het bevochtigingsvermogen en/of plaats het toestel op een meubel in de nabijheid van een warmtebron op een hoogte van meer dan een meter.

Ⓕ LAUWE STOOM MODUS: Door deze functie te kiezen, verspreidt het toestel een nevel die vooraf tussen 35 en 40 °C is verwarmd. De verspreiding van warme stoom zorgt voor een betere bevochtiging in de kamer dankzij een zachte en gezonde nevel.

Zodra de gewenste instellingen zijn geactiveerd, drukt u op de warme stoomknop (Ⓕ). Het lampje geeft aan wanneer deze functie is geactiveerd (Ⓕ).

Na het selecteren van de gewenste functie, schakelt het scherm van het apparaat zonder enige actie van uw kant automatisch over naar "Standby".

Ⓔ TIJDSCHAKELAAR-FUNCTIE: Het is mogelijk om een timer in te stellen (tussen 1u en 12u). Er wordt een indicatielampje weergegeven (h). Zodra de functie is geactiveerd, stopt het apparaat automatisch wanneer de tijd om is.

EXTRA FUNCTIES

AROMATHERAPIE: De luchtbevochtiger Clarence is uitgerust met een aromatherapie-functie. Om deze functie te gebruiken, drukt u op het aromavak, dat zich links onderaan het apparaat bevindt (14). Open het vak en bevochtig de watten met enkele druppels essentiële olie naar keuze (4 tot 8 druppels volgens gewenste geursterkte). Sluit vervolgens het vak en schakel het apparaat in. Het is aangeraden de watten te vervangen elke keer u een andere essentiële olie gebruikt.

Voeg de essentiële oliën nooit rechtstreeks toe aan het waterreservoir om beschadiging van het apparaat te voorkomen.

LED-LICHT : U kunt het LED-licht van uw luchtbevochtiger eenvoudig uitschakelen. Druk hiervoor 3 seconden op de (B)-knop. Als u de LED verlichting wilt inschakelen, drukt u nogmaals 3 seconden op de (B)-knop.

KNOP [WIFI] : Door 3 seconden op deze knop (A), te drukken, kunt u het apparaat verbinden met uw draadloze netwerk en koppelen via de speciale smartphone-applicatie. Ga naar www.airandme.fr/connect/ om de app te installeren en verbinding te maken met uw apparaat.

ONDERHOUD

- Haal de stekker steeds uit het stopcontact voordat u werkzaamheden uitvoert aan het apparaat.
- Dompel het apparaat niet onder in water of in een andere vloeistof.
- Gebruik geen bijtende, schurende of ontvlambare producten om het apparaat schoon te maken.

REINIGING VAN HET WATERRESERVOIR: Om kalkaanslag te vermijden raden we u aan het waterreservoir minstens een keer per maand schoon te maken met een geschikt product of met witte azijn. Trek het waterreservoir uit het apparaat en verwijder de dop. Vul het reservoir met water en reinigingsmiddel. Laat 15 minuten rusten, leeg vervolgens het reservoir en spoel grondig uit met schoon water. Plaats het waterreservoir terug in de luchtbevochtiger en schakel het apparaat terug in.

REINIGING VAN HET ULTRASOON MEMBRAAN: Laat het ultrasoon membraan drogen en maak het schoon met behulp van een zachte borstel. Veeg vervolgens af met een zachte doek.

OPBERGING VAN HET APPARAAT: Verwijder al het water uit het waterreservoir en zorg ervoor dat de luchtbevochtiger volledig droog is wanneer u deze opbergt. Dit voorkomt de verspreiding van bacteriën en virussen.

1. Leeg het waterreservoir en spoel het goed uit.
2. Reinig het ultrasoon membraan.
3. Wanneer alle onderdelen helemaal droog zijn, kunt u het apparaat opbergen in een schone, droge, stofvrije en goed geventileerde ruimte.

ACCESSOIRE INBEGREPEN

ANTI-KIEMEN PATROON

Ontdek ons assortiment op www.airandme.fr

Het GALET-filterpatroon bestaat uit zilverionen en voorkomt de vorming van ziektekiemen.

Het is gemakkelijk te gebruiken en moet worden ondergedompeld in het water in de tank. Geen nare geurtjes en algen meer, de lucht is gezond en zuiver.



We raden aan de cartridge elke 6 tot 12 maanden te vervangen, afhankelijk van de frequentie van gebruik en van de hardheid van het water.

ACCESSOIRES (NIET INBEGREPEN)

AROMATHERAPIE

Ontdek ons assortiment op www.airandme.fr

air&me biedt een uitgebreid assortiment essentiële oliën aan, die in Frankrijk worden vervaardigd.

De beste manier om zowel van uw luchtbevochtiger Clarence te genieten als van de gunstige effecten van aromatherapie.



FILTERCARTRIDGE

Ontdek ons assortiment op www.airandme.fr

De filtercartridge filtreert het water in de luchtbevochtiger Clarence en vermindert zo kalkaanslag. De filtercartridge bestaat uit ionische en kationische bollen, die zorgen voor een gezonde en hoogkwalitatieve neveldamp. Daarbij worden schadelijke bacteriën en virussen vernietigd. De cartridge is eenvoudig te gebruiken en wordt vastgeschroefd aan de binnenkant van de dop van het waterreservoir. Deze blijft vervolgens ondergedompeld in het water van het reservoir.

We raden aan de cartridge elke 4 tot 6 maanden te vervangen, afhankelijk van de frequentie van gebruik en van de hardheid van het water.



FAQ

Probleem	Oorzaak	Oplossing
Het apparaat start niet	> Het product is niet correct aangesloten of de spanning van het apparaat komt niet overeen met de netspanning.	> Controleer de netspanning en het elektriciteitsnet. Steek vervolgens de stekker opnieuw in het stopcontact. Vermijd het gebruik van tafelcontactdozen en multistekkers.
	> Er is een probleem met het elektriciteitsnet van de woning.	
	> Het waterreservoir is leeg.	> Vul het waterreservoir.
	> Het waterreservoir is niet correct geïnstalleerd.	> Plaats het waterreservoir op de juiste manier terug in de luchtbevochtiger.
Het aan-lampje brandt, maar er komt geen neveldamp uit de neveluitlaat	> De gewenste vochtigheidsgraad die is ingesteld via de elektronische hygrostaat of via HygroSmart® is bereikt.	
Abnormaal geluid	> Er zit niet genoeg water in het waterreservoir.	> Voeg water toe aan het waterreservoir.
	> Het apparaat staat niet op een stabiele ondergrond.	> Plaats het reservoir op een vlakke en stabiele ondergrond.
Het apparaat lekt	> Het waterreservoir van het apparaat mag niet van bovenaf worden gevuld.	> Vul het waterreservoir volgens de gegeven aanwijzingen.
	> De dop van het waterreservoir is niet goed vastgedraaid.	> Draai de dop van het waterreservoir goed vast.
	> De dichting van de dop van het waterreservoir is gevallen tijdens het bijvullen.	> Plaats de dichting terug in de dop.
De weergegeven vochtigheidsgraad op het toestel blijft ongewijzigd	> De te bevochtigen ruimte is te groot.	> Vergelijk met een andere hygrometer om te controleren of de hygrometer van uw apparaat defect is.
	> De sensor van de hygrometer is vuil.	> Reinig de hygrometer en blaas in de opening van de sensor om eventuele stofdeeltjes te verwijderen.
De weergegeven vochtigheidsgraad en/of temperatuur lijken niet juist	> Beide sensoren hebben een bepaalde foutenmarge: Thermometer: $\pm 2^{\circ}\text{C}$ Hygrometer: $\pm 5\%$	
De luchtbevochtiger produceert een neveldamp met een onaangename geur	> De luchtbevochtiger is nieuw.	
	> Het water in het waterreservoir is niet schoon (verontreinigd of heeft te lang in het reservoir gezeten).	> Maak het waterreservoir en de voet leeg, maak beide onderdelen schoon en laat drogen. Schakel vervolgens het apparaat opnieuw in.

POLSKI

Dziękujemy za zakup nawilżacza **Clarence**, marki powietrza i mnie. Mamy nadzieję, że przyniesie to pełną satysfakcję i poprawi jakość powietrza w pomieszczeniach.

Podobnie jak w przypadku wszystkich urządzeń elektrycznych, ważne jest właściwe użytkowanie urządzenia, w celu uniknięcia wszelkiego rodzaju szkód i obrażeń. Przed uruchomieniem urządzenia prosimy o zapoznanie się z instrukcją i stosowanie się do wskazówek w niej zawartych. Nie ponosimy odpowiedzialności za uszkodzenia wynikłe z użytkowania niezgodnego z niniejszą instrukcją obsługi. Osuszacz jest przeznaczony do użytku domowego, w celach opisanych w instrukcji. Wykorzystywanie go w innych celach może być groźne dla zdrowia i życia.

SPECYFIKACJA TECHNICZNA

Napięcie	220-240 V ~ 50/60Hz
Wymiary	353 x 184 x 230 mm (W x S x G)
Waga netto	2,4 kg
Poziomy prędkości	3
Maksymalne zużycie energii	110 W
Odpowiedni do pomieszczeń	40 m ²
Pojemność zbiornika	5 L
Wydajność nawilżania	330 mL/h (± 30 mL)
Poziom hałasu	≤ 35 dB
Twardość wody	Nie nadaje się, jeśli woda > 21 dH
Zgodność ze zmiękcaczem wody	Nie

ZAPOBIEGANIE WYPADKOM DOMOWYM

Produkt jest zgodny z normami i przepisami obowiązującymi w UE.

W celu uzyskania dodatkowych informacji prosimy odwiedzić naszą stronę:
www.oddychajswobodnie.pl

Dział obsługi klienta jest dostępny pod adresem e-mail:
kontakt@oddychajswobodnie.pl



Dla zachowania bezpieczeństwa: gdy nie korzystasz z osuszacza, zawsze wyjmuj wtyczkę z gniazdka. Rób tak również wtedy, gdy przesuwasz urządzenie lub chcesz je wyczyścić. W przypadku konieczności naprawy, sięgnij po wykwalifikowaną pomoc.

ZASADY BEZPIECZEŃSTWA

1. Przeczytaj uważnie instrukcję przed przystąpieniem do uruchomienia Clarence.
2. Każde działanie niezgodne z instrukcją może wywołać pożar, przepięcie i grozić uszczerbkiem na zdrowiu i życiu.
3. Wyjmij Clarence z opakowania i sprawdź, czy osuszacz nie jest uszkodzony. W razie wątpliwości skontaktuj się ze sprzedawcą.
4. Dzieciom nie wolno bawić się ani opakowaniem, ani urządzeniem.
5. Urządzenie działa pod napięciem określonym na opakowaniu i produkcie. Należy sprawdzić, czy pasuje dla instalacji elektrycznej, do której będzie podłączone.
6. Zwróć szczególną uwagę, jeśli dziecko znajduje się w pobliżu.
7. Korzystanie z przedłużacza może wywołać pożar lub przegrzanie instalacji elektrycznej.
8. Aby odłączyć urządzenie od prądu nie ciągnij za kabel, lecz chwyć za wtyczkę.
9. Nie przykrywaj urządzenia ani go nie blokuj, zaburza to przepływ powietrza i może spowodować porażenie prądem lub innego rodzaju szkody. Nie wkładaj do urządzenia żadnych przedmiotów.
10. Jeśli nie korzystasz z urządzenia, wyjmij wtyczkę z gniazdka.
11. Clarence nie może stać w miejscu zagrożonym zalaniem wodą.
13. Nie stawiaj Clarence w pobliżu klimatyzatora, aby nie dopuścić do kondensacji wody.
14. Nie włączaj urządzenia na zewnątrz.
15. Gdy przenosisz urządzenie, zawsze wyjmuj wtyczkę z gniazdka.
16. Utrzymuj urządzenie w czystości.
17. Korzystaj z zalecanych części zamiennych. Części nieautoryzowane mogą okazać się niebezpieczne i gwarancja ich nie pokrywa!
18. Przechowuj Clarence w suchym i bezpiecznym miejscu, z daleka od dzieci.
19. W przypadku uszkodzenia kabla, skontaktuj się ze sprzedawcą i sięgnij po usługę wykwalifikowanego serwisanta.
20. Produkt nie jest odpowiedni dla dzieci poniżej 8 roku życia.

BUDOWA (PATRZ STRONA 2)

- ① Ujście mgiełki
- ② Pokrywa górna
- ③ Uchwyt
- ④ Zbiornik na wodę
- ⑤ Wlot wody
- ⑥ Filtr
- ⑦ Pokrywa zbiornika
- ⑧ Wylot powietrza
- ⑨ Cyfrowy panel
- ⑩ Igła magnetyczna
- ⑪ Kabel z wtyczką
- ⑫ Membrana ultradźwiękowa
- ⑬ Płyta grzewcza PTC
- ⑭ Zbiornik na olejki eteryczne
- ⑮ Czujnik higrometr

PANEL KONTROLNY (PATRZ STRONA 3)

- Ⓐ ON-OFF
- Ⓑ Jonizacja powietrza
- Ⓒ Moc
- Ⓓ HygroSmart® i Higrostat elektroniczny
- Ⓔ Timer
- Ⓕ Ciepławy pary
- Ⓖ Wskaźnik "HygroSmart®"
- Ⓑ Wskaźnik "Jonizacja powietrza"
- Ⓒ Wskaźnik "Wifi"
- Ⓓ Wskaźnik "Ciepławy pary"
- Ⓔ Wskaźnik "Pusty zbiornik"
- Ⓕ Higrometr
- Ⓖ Poziomy mocy nawilżania powietrza
- Ⓖ Wskaźnik "Timer"
- Ⓖ Wskaźnik "Higrostat elektroniczny"

ŚRODKI OSTROŻNOŚCI

- Nigdy nie podłączaj urządzenia, gdy zbiornik jest całkowicie pusty.
- Napełnij zbiornik wodą z kranu lub wodą demineralizowaną. Nie napełniaj zbiornika zmiękczoną wodą ze zmiękczaczem soli.
- Upewnij się, że produkt jest umieszczony na suchej, poziomej powierzchni i 10 cm od ściany.
- Przed pierwszym użyciem lub po transporcie urządzenie potrzebuje około 30 minut, aby wyświetlić rzeczywistą temperaturę i wilgotność w pomieszczeniu.
- Upewnij się, że wyjmowany filtr i zbiornik są czyste, prawidłowo ustawione i wciśnięte.
- Nie usuwaj pływaka ze zbiornika, ponieważ uniemożliwi to uruchomienie urządzenia.

NAPEŁNIANIE ZBIORNIKA (PATRZ STRONA 3)

- ① Weź zbiornik za uchwyt do tego przeznaczony i podnieś go.
- ② Odwróć zbiornik do góry dnem i odkręć pokrywkę (zgodnie ze strzałką z napisem WATER).
- ③ Napełnij zbiornik zimną wodą. Nigdy nie stosuj wody gorącej, ponieważ mogłaby spowodować przeciek;.
- ④ Zakręć pokrywkę.
- ⑤ Przyłóż zbiornik z powrotem do urządzenia.

Ze względów bezpieczeństwa i aby uniknąć przegrzania urządzenia, nawilżacz wyłączy się automatycznie, gdy zbiornik będzie pusty, a wskaźnik zaświeci się (⊕).

INSTRUKCJA OBSŁUGI

1. Napełnij zbiornik wodą (patrz instrukcje poniżej).
2. Włóż wtyczkę do gniazdka elektrycznego.
3. Włącz urządzenie za pomocą przycisku ON-OFF (Ⓐ). Po naciśnięciu przycisku ON-OFF wyświetlacz cyfrowy pokazuje wilgotność i temperaturę zmierzoną w pomieszczeniu dzięki czujnikowi umieszczonemu na przewodzie zasilającym (± 5% margines błędu) i Urządzenie uruchamia się w trybie automatycznym (zapala się lampka ostrzegawcza).
4. Użyj panelu cyfrowego do ustawienia pożądaných funkcji (patrz: sekcja Kontrolki).

GŁÓWNE FUNKCJE

ⓓ **HIGROSTAT ELEKTRONICZNY I HYGROSMART®:** HygroSmart® to unikalna technologia patent, który pozwala utrzymać idealną wilgotność w powietrzu (między 47% a 53%). Po wybraniu funkcji wyświetla się lampka ostrzegawcza (ⓓ).

Po wybraniu tej funkcji urządzenie włącza się, gdy poziom wilgotności w pomieszczeniu spadnie poniżej 47%. Zatrzymuje się po osiągnięciu idealnego zasięgu i uruchamia się ponownie, gdy tylko poziom wilgotności ponownie spadnie. Jeżeli wilgotność w pokoju jest odpowiednia, urządzenie nie zadziała. Naciśnij przycisk przez 3 sekundy, aby aktywować tę funkcję (ⓓ).

Dzięki funkcji Higrostat możesz ustawić poziom wilgotności otaczającego powietrza na żądaną wartość (pomiędzy 30 a 75%).

1. Naciśnij przycisk higrostat elektroniczny (ⓓ).
2. Ustaw żądany poziom wilgotności, naciskając kilkakrotnie przycisk (wzrost odbywa się w przyrostach co 5%).
3. Po 3 sekundach wyświetlacz cyfrowy ponownie pokaże wilgotność otoczenia. pojawia się wskaźnik świetlny (ⓓ). Urządzenie uruchamia się automatycznie, aż do osiągnięcia żądanego poziomu wilgotności, a następnie zatrzymuje się automatycznie.

Urządzenie można ustawić na CIĄGŁE, które jest idealne, jeśli chcesz szybko nawilżyć pomieszczenie. Aby włączyć tę funkcję, naciskaj przycisk elektroniczny higrostat, aż pojawi się napis „CO”. Po 3 sekundach wyświetlacz cyfrowy ponownie pokaże wilgotność otoczenia.

ⓔ **JONIZACJA POWIETRZA:** Ta funkcja pozwala, dzięki dyfuzji jonów ujemnych, oczyścić powietrze i zapewnić poczucie dobrego samopoczucia zarówno biologicznego, jak i fizjologicznego. Po wybraniu funkcji wyświetla się lampka ostrzegawcza (ⓔ).

ⓐ **MOC:** Clarence ma 3 prędkości (Niska - Średnia - Wysoka : ⓐ), aby zwiększyć prędkość nawilżania powietrza i dostosować intensywność mgły. Prędkość nawilżania można ustawić tylko wtedy, gdy tryb HygroSmart®.

Przy pełnej mocy wytworzona mgła może tworzyć kondensację wokół urządzenia i sprawiać wrażenie wycieku w zbiorniku. Aby uniknąć tego zjawiska, zmniejsz moc dyfuzji i / lub umieść nawilżacz w kierunku źródła ciepła (około 1 metra).

ⓕ **CIEPŁAWY PARY:** Po wybraniu tej funkcji urządzenie będzie emitować mgiełkę nagrzaną wstępnie między 35 a 40°C. Dyfuzja ciepławy pary pozwoli na lepsze rozproszenie nawilżenia w pomieszczeniu dzięki miękkiej i zdrowej mgle. Po włączeniu żądanych ustawień naciśnij przycisk ciepłej pary (ⓕ). Wskaźnik wskaże wyzwolenie tej funkcji (ⓕ).

Po wybraniu żądanej funkcji, bez żadnych działań ze strony użytkownika, ekran urządzenia automatycznie przechodzi w stan gotowości.

ⓑ **FUNKCJA TIMER:** Możliwe jest ustawienie timera (1h -12h). Pojawia się lampka ostrzegawcza. Po włączeniu tej funkcji urządzenie zatrzyma się automatycznie po upływie czasu.

DODATKOWE FUNKCJE

AROMATERAPIA: Clarence ma funkcje aromaterapii. Naciśnij (Ⓐ) zbiornik na olejki eteryczne znajdujący się po lewej stronie, na dole urządzenia, żeby go otworzyć. Następnie wlej kilka kropel olejku na bawełnianą wyściółkę (4-8 kropli, w zależności od preferencji). Zamknij zbiornik i korzystaj z nawilżacza jak zwykle. Zaleca się zmianę bawełny nadawanej za każdym razem, gdy używasz innego oleju niż wcześniej używany.

Nigdy nie wlewaj olejku do zbiornika na wodę!

ŚWIATŁO LED: Można łatwo wyłączyć światło LED nawilżacza. Aby to zrobić, naciśnij przycisk (Ⓑ) przez 3 sekund. Jeśli chcesz włączyć diodę LED, wciśnij ponownie przycisk (Ⓑ) na 3 sekund.

PRZYCISK [WIFI] : Po przytrzymaniu przycisku (Ⓐ) przez 3 sekundy urządzenie podłączy się do sieci bezprzewodowej i sparuje z dedykowaną aplikacją na smartfony. Odwiedź: www.airandme.com/connect/ aby zainstalować aplikację.

UTRZYMANIE

- Przed przystąpieniem do jakichkolwiek czynności upewnij się, że urządzenie jest wyłączone i że wtyczka jest odłączona od gniazdka.
- Nie zanurzaj urządzenia w wodzie ani żadnym innym płynie.
- Do czyszczenia nie używaj żadnych żrących, łatwopalnych ani korodujących środków czystości.

CZYSZCZENIE URZĄDZENIA: Usuń kurz z powierzchni oraz z wlotu i wylotu powietrza za pomocą delikatnej ściereczki.

CZYSZCZENIE PŁYTKA ULTRADŹWIĘKOWA: Osusz płytkę ultradźwiękową i wyczyść ją miękką szczytką. Następnie wytrzyj ją miękką szmatką.

PRZECHOWYWANIE: Aby uniknąć namnażania się bakterii i wirusów, nie przechowuj urządzenia ze zbiornikiem pełnym wody. Upewnij się, że urządzenie jest CAŁKOWICIE suche.

1. Opróżnij i umyj zbiornik.
2. Wyczyść filtr i wlot oraz wylot powietrza.
3. Po wysuszeniu wszystkich części urządzenia przechowuj je w miejscu zabezpieczonym przed kurzem, suchym i dobrze wentylowanym.

DOŁĄCZONE AKCESORIA

ANTYBAKTERYJNA KOSTKA Z JONAMI SREBRA.

Aby dowiedzieć się na
www.oddechajswobodnie.pl

Antybakteryjna kostka z jonami srebra GALET do filtracji wody, która zapobiega tworzeniu się zarazków.

Łatwa w użyciu, należy ją zanurzać w wodzie. Nigdy więcej nieprzyjemnych zapachów i glonów. Powietrze jest zdrowe i czyste.

Zalecamy zmianę go co 6 do 12 miesięcy, w zależności od częstotliwości używania urządzenia i twardości używanej wody.



AKCESORIA (BRAK W ZESTAWIE)

AROMATERAPIA

Aby dowiedzieć się na
www.oddechajswobodnie.pl

air & me oferuje szeroki wybór olejków eterycznych produkowanych we Francji.

Sposób, aby w pełni wykorzystać nawilżacz Clarence, korzystając jednocześnie z zalet aromaterapii.



FILTR WYMIENNY

Aby dowiedzieć się na
www.oddechajswobodnie.pl

Wkład do filtracji wody do Clarence zmniejsza osady kamienia. Składa się z koraliaków jonowych i kationowych, gwarantuje zdrową i dobrą jakość pary, eliminując bakterie i wirusy. Łatwy w użyciu, wkręca się go w korek zbiornika, a następnie pozostaje zanurzony w wodzie.

Zalecamy zmianę go co 4 do 6 miesięcy, w zależności od częstotliwości używania urządzenia i twardości używanej wody.



FAQ

Problem	Przyczyna	Rozwiązanie
Urządzenie nie działa	> Produkt nie jest prawidłowo podłączony do prądu lub pojawił się problem z zasilaniem.	> Włóż wtyczkę do gniazdka prawidłowo i sprawdź napięcie oraz działanie sieci elektrycznej w domu. UWAGA: unikaj rozgałęźników!
	> Sieć elektryczna w twoim domu nie działa prawidłowo.	
	> > Zbiornik jest pusty.	> Wypełnij zbiornik.
	> Zbiornik nie jest prawidłowo włączony.	> Włóż zbiornik prawidłowo.
Para wodna ma nieprzyjemny zapach	> Wybrany poziom wilgotności w higroście elektronicznym lub przez HygroSmart® został osiągnięty.	
Nienormalny hałas	> Za mało wody w zbiorniku.	> Dodaj wodę do zbiornika.
	> Urządzenie nie znajduje się na stabilnej powierzchni.	> Ustaw zbiornik na płaskiej i stabilnej powierzchni.
Wyciek wody	> Zbiornik urządzenia nie może być napełniany od góry.	> Napełnij zbiornik zgodnie ze wskazówkami.
	> Korek zbiornika nie jest prawidłowo zamknięty.	> Dokręć mocno korek zbiornika.
	> Uszczelnienie korka zbiornika spadło podczas napełniania.	> Wymień uszczelkę w pokrywie.
Poziom wilgotności wskazane przez urządzenie nie zmienia	> Pokój jest za duży.	> Porównać z zewnętrznym higrometrem, aby sprawdzić, czy higrometr urządzenia jest uszkodzony.
	> Czujnik higrometr jest brudna.	> Wyczyść higrometr, wdmuchując do otworu czujnika, aby usunąć wszelkie cząsteczki kurzu.
Wilgotność i/ lub temperatura pojawiają błędne		
Wytwarzana para ma nieprzyjemny zapach	> Produkt jest nowy.	
	> Opróżnij zbiornik i podstawę oraz umyj i osusz obie części przed ponownym włączeniem urządzenia.	> Woda w zbiorniku jest brudna (stojąca lub zanieczyszczona).

SUOMI

Kiitos, että ostit **Clarence**-ilmankostuttimen, joka on **air&me**-tuote. Toivomme, että se antaa sinulle täydellisen tyytyväisyyden ja parantaa sisäilman laatua.

Kuten kaikkien sähköisten kodinkoneiden kohdalla, tämän laitteen kunnollinen huolto on tärkeää, jotta vammat ja vahingot voidaan välttää. Lue nämä ohjeet huolella ennen käyttöä ja säilytä tämä ohje huolella myöhempää käyttöä. WAF-direct ei ota vastuuta vahingoista, jotka aiheutuvat käyttöohjeen laiminlyömisestä. Laitetta saa käyttää vain kotona tässä käyttöohjeessa kuvattuihin käyttötarkoituksiin. Virheellinen käyttö sekä laitteeseen tehdyt tekniset muutokset voivat aiheuttaa terveysriskin ja hengenvaaran.

TEKNISET TIEDOT

Jännite	220-240V ~ 50/60Hz
Mitat	353 x 184 x 230 mm (K x L x S)
Nettopaino	2,4kg
Nopeuksien lukumäärä	3
Teho	110W
Suositteltu kosteuteuksen maksimipinta-ala	40m ²
Säiliön tilavuus	5L
Kosteutuskapasiteetti	330mL/h (± 30mL)
Melutaso	≤ 35dB
Veden kovuus	Ei sovi jos vesi > 21 dH
Yhteensopivuus veden pehmentäjän kanssa	Ei

KODIN TAPATURMIEN EHKÄISY

Tämä laitteen turvallisuus vastaa Euroopan unionin teknisiä vaatimuksia ja normeja. Jos kaipaat lisätietoja tai ohjeita, katso Internet-sivujamme: www.airandme.fr/en

Asiakaspalvelumme on käytettävissä seuraavassa osoitteessa: info@airandme.fr



Vaarojen ja sähköiskujen välttämiseksi tuote on aina irrotettava sähköverkosta, kun se ei ole käytössä, siirrettäessä ja puhdistettaessa laitetta. Korjaustapauksissa on otettava yhteyttä pätevään henkilöstöön.

TÄRKEITÄ TURVATIEDOTUKSIA

1. Lue ohjeet huolella ennen Clarence-laitteen käyttöä.
2. Kaikki käytöt, joita valmistaja ei suosittele, voivat aiheuttaa tulipalon, ylijännitteen tai henkilövahinkoja.
3. Poista pakkaus ja varmista, että Clarence-laite ei ole vahingoittunut. Jos sinulla on epäilyksiä, älä käytä laitetta ja ota yhteyttä jälleenmyyjään.
4. Älä anna lasten leikkiä pakkauksen eri osilla.
5. Ennen Clarence-laitteen käyttöä on varmistettava, että tuotteella ilmoitettu jännite vastaa sähköverkon jännitettä.
6. Ole erityisen varovainen, kun käyttö tapahtuu lasten läheisyydessä.
7. Jatkojohdon käyttö voi aiheuttaa ylikuumentumista ja tulipalovaaran.
8. Älä irrota laitetta sähköverkosta vetämällä johdosta. Irrota Clarence verkosta aina pitämällä kiinni ja vetämällä pistokkeesta.
9. Älä laita mitään kostean ilman ulostuloon: se voi aiheuttaa sähköiskuja tai vahingoittaa laitetta. Älä laita sormia laitteen tulo- tai lähtöaukkoihin, sillä se voi aiheuttaa fyysisiä vahinkoja.
10. Irrota Clarence aina sähköverkosta, kun et käytä sitä.
11. Älä koskaan käytä Clarence-laitetta, jos on olemassa vaara, että se putoaa nesteeseen.
12. Jätä 20 cm tilaa laitteen taakse ja sivuille ja laitteen eteen.
13. Varmista, että laite on asennettu kuivalle ja tasaiselle pinnalle.
14. Älä käytä Clarence-laitetta ulkona.
15. Irrota Clarence aina sähköverkosta, kun siirrät sitä.
16. Pidä tuote puhtaana ja hyvässä käyttökunnossa.
17. Käytä suositeltuja varaosia (virheelliset varaosat voivat vaarallisia ja kumota takuun).
18. Säilytä Clarence-tuotetta kuivassa ja suojatussa paikassa poissa lasten ulottuvilta.
19. Jos sähköjohto on vahingoittunut, jälleenmyyjän on vaihdettava se. Vain pätevät henkilöt saavat tehdä tämän korjauksen.
20. Alle 8-vuotiaat lapset eivät saa käyttää tätä laitetta. Lue ohjeet huolella ja käytä Clarence-laitetta varoen.

KOMPONENTIT (KATSO SIVUA 2)

- ① Kostean ilman ulostulo
- ② Kansi
- ③ Kahva
- ④ Säiliö
- ⑤ Veden sisääntulo
- ⑥ Suodatuspatruuna
- ⑦ Säiliön tulppa
- ⑧ Ilman ulostulo
- ⑨ Digitaalinäyttö
- ⑩ Magneettineula
- ⑪ Sähköjohto
- ⑫ Ultraäänilevy
- ⑬ PTC-lämmityslevy
- ⑭ Diffuusiolaatikko
- ⑮ Kosteusmittarin anturi

OHJAUSPANEELI (KATSO SIVUA 3)

- A ON-OFF
- B Negatiivinen ionisointi
- C Tehokäyttö
- D Elektroninen kosteudensäätely /HygroSmart®
- E ajastin
- F Haalea höyry käyttö
- G Merkkivalo "HygroSmart®"
- b Merkkivalo "Negatiivinen ionisointi"
- C Merkkivalo "WIFI"
- d Merkkivalo "Haalea höyry"
- e Merkkivalo "Säiliö tyhjä"
- f Kosteusmittari
- g Ilman kostutuksen tehotasot
- h Merkkivalo "ajastin"
- I Merkkivalo "Elektroninen kosteudensäätelijä"

KÄYTTÖVAROITUKSIA

- Älä kytke laitetta, kun sen säiliö on täysin tyhjä.
- Täytä säiliö hanavedellä tai tislatusella vedellä. Älä täytä säiliötä suolapitoisella aineella pehmenneellä vedellä.
- Varmista, että laite on asennettu kuivalle ja tasaiselle pinnalle vähintään 10 cm päähän seinästä.
- Ennen ensimmäistä käyttökertaa ja kuljetuksen jälkeen laite vaatii 30 minuuttia huoneen todellisen lämpötilan ja kosteustason näyttämiseksi.
- Varmista, että esisuodatin ja säiliö on asennettu oikein ja ne ovat puhtaita.
- Älä ota uimuria pois säiliöstä, sillä se estäisi laitteen käynnistymisen.

SÄILIÖN TÄYTTÖ (KATSO SIVUA 3)

- ① Tartu säiliöön tähän tarkoitukseen varatulla kahvalla.
- ② Käännä säiliötä ja kierrä tulppaa nuolen suuntaan.
- ③ Täytä säiliö kylmällä vedellä. Älä täytä säiliötä kuumalla vedellä, sillä se voi aiheuttaa vuotoja.
- ④ Sulje säiliön tulppa myötöpäivään.
- ⑤ Laita säiliö takaisin alustalle oikeaan suuntaan, käytä uimuria oppaana.

Turvallisuuden vuoksi ja laitteen ylikuumentumisen välttämiseksi kostuttaja sammuu automaattisesti, kun säiliö on tyhjä, merkkivalo syttyy (☹).

KÄYTTÖOHJEET

1. Täytä säiliö vedellä.
2. Kytke sähköjohto verkkoon.
3. Käynnistä laite käyttämällä ON-OFF -painiketta (Ⓞ). Kun olet painanut ON-OFF-valitsinta, digitaalinäyttö ilmoittaa huoneessa mitatut kosteustason ja lämpötilan syöttöjohdolla olevien antureiden avulla (virhemarginaali $\pm 5\%$) ja laite käynnistyy automaattikäytössä (merkkivalo syttyy).
4. Paina valitsimia valitaksesi eri käyttötapojen välillä.

PÄÄTOIMINNOT

ⓓ **ELEKTRONINEN KOSTEUDENSÄÄTELY/ HYGROSMART®-TOIMINTO:** HygroSmart® on air&me -yhtiön patentoima tekniikka. Tämän toiminnon avulla ilman kosteuden voi pitää ihanteellisella tasolla (välillä 47 % ja 53 %). Kun toiminto on valittu, merkkivalo syttyy (ⓓ).

Kun valitset tämän toiminnon, laite käynnistyy automaattisesti, kun huoneen kosteustaso laskee alle 47 %, se sammuu, kun huone saavuttaa ihanteellisen kosteustason, ja käynnistyy uudestaan, kun kosteustaso laskee uudestaan. Jos huoneen kosteustaso on riittävä, laite ei käynnisty. Aktivoi tämä toiminto painamalla painiketta ⓓ 3 sekunnin ajan.

Hygrostat-toiminnolla voit asettaa huoneen kosteuden haluttuun arvoon (30-75 %).

1. Paina elektronisen kosteudensäätelijän painiketta (ⓓ).
2. Säädä haluttu kosteustaso painamalla painiketta useita kertoja (nousu tapahtuu 5 % säätöväleihin).
3. 3 sekunnin kuluttua digitaalinäyttö näyttää uudestaan ympäristön lämpötilan. Merkkivalo tulee näkyviin (ⓓ). Laite käynnistyy automaattisesti ja toimii, kunnes toivottu kosteustaso on saavutettu ja sammuu sitten automaattisesti.

Laitteen voi säätää toimimaan jatkuvassa käytössä, mikä on ihanteellista, kun huone halutaan kosteuttaa nopeasti. Tämän toiminnon aktivoimiseksi on painettava useaan kertaan elektronisen kosteudensäätelijän painiketta, kunnes näyttöön tulee "CO". 3 sekunnin kuluttua digitaalinäyttö esittää uudestaan huoneen kosteustason.

ⓔ **NEGATIIVINEN INONISOINTI:** Tämän toiminnon avulla voi tuottaa negatiivisia ioneja, jotka puhdistavat ilmaan ja tarjoavat käyttäjälle hyvänolon tunteen sekä biologisesti että fysiologisesti. Kun toiminto on valittu, merkkivalo syttyy (ⓔ).

ⓔ **TEHOKÄYTTÖ:** Clarence tarjoaa 3 käyttönopeutta (matala-keskitaso - nopea: ⓔ) mahdollistaa kosteutusnopeuden nostamisen ja säätää höyryn tehokkuutta. Kosteutusnopeutta voi säätää vain silloin, kun HygroSmart®-käyttö on aktivoitu.

Täydellä teholla käytettäessä muodostuva höyry voi muodostaa kondensaatiota laitteen ympärille antaa vaikutelman, että säiliö vuotaa. Tämän ilmiön välttämiseksi diffuusiotehoa on laskettava ja/tai kostuttaja on asetettava lämmönlähteen lähelle (noin 1 metrin päähän).

ⓔ **HAALEA HÖYRYTOIMINTO:** Kun tämä toiminto valitaan, laite tuottaa höyryä, joka on lämmitetty etukäteen 35 ja 40 °C asteen välille. Haalean höyryn levittämisen avulla kosteus jakaantuu paremmin huoneeseen lempeän ja terveellisen höyryn ansiosta.

Kun halutut säädöt on aktivoitu, paina haalean höyryn painiketta (ⓔ). Merkkivalo ilmoittaa tämän toiminnon käynnistymisestä (ⓔ).

Kun haluttu toiminto on valittu etkä tee mitään, laitteen näyttö menee automaattisesti valmiustilaan.

ⓔ Ajustimen asetusta voi säätää (1h-12h). Kun toiminto on aktivoitu, laite pysähtyy automaattisesti, kun aika on kulunut.

LISÄTOIMINNOT

ARAMATERAPIAA: Clarence -laitteessa on aromaterapiatoiminto. Sen käyttämiseksi on painettava diffuusiolaatikkoa, joka sijaitsee laitteen alaosassa vasemmalla (14). Kun laatikko on auki, kaada muutama tippa (4-8 halutusta tuoksun voimakkuudesta riippuen) valitsemaasi eteeristä öljyä puuvillalle. Sulje laatikkoa ja käynnistä laite. Puuvilla on syytä vaihtaa aina, kun eteeristä öljyä vaihdetaan.

Älä koskaan laita eteerisiä öljyjä suoraan vesisäiliöön, se vahingoittaisi laitetta.

LED-VALO: Voit sammuttaa kostuttimen LED-valon helposti. Paina (B)-painiketta 3 sekunnin ajan. Jos haluat kytkeä LED-valon päälle, paina (B)-painiketta uudelleen 3 sekunnin ajan.

[WIFI]-PAINIKE: Kun painat 3 sekuntia tätä painiketta (A), voit liittää laitteen wifi-verkkoon ja aloittaa yhdistämisen älypuhelimien erityisen ohjelman avulla. Mene sivuille www.airandme.fr/connect/ asentaaksesi sovelluksen ja yhdistäaksesi aitteesi.

HOITO

- Varmista, että laite on sammunut ja irrotettu sähköverkosta ennen toimenpiteitä.
- Älä upota laitetta veteen tai muihin nesteisiin.
- Älä käytä syövyttäviä, hankaavia tai helposti syttyviä tuotteita laitteen puhdistamiseen.

SÄILIÖN PUHDISTUS: Säiliö on puhdistettava, jotta kalkkikarstan kertyminen voidaan välttää ainakin kerran kuussa sopivalla puhdistusaineella tai kirkaalla etikalla. Tätä varten laitteen säiliö on otettava pois ja tulppa irrotettava, täytä se sitten vedellä ja puhdistusaineella. Anna levätä 15 minuuttia, tyhjennä ja huuhtele laite runsaalla raikkaalla vedellä ennen sen laittamista takaisin paikoilleen ja laitteen käynnistämistä uudelleen.

ULTRAÄÄNILEVYN PUHDISTUS: Kkuivaa ultraäänilevy ja puhdista se pehmeällä harjalla Pyyhi se sitten pehmeällä kankaalla.

LAITTEEN SÄILYTYKSEEN: Jotta bakteerit ja virukset eivät pääsisi leviämään, laitetta ei saa säilyttää vettä säiliössä ja varmista, että koko laite on täysin kuiva.

1. Tyhjennä ja puhdista laitteen vesisäiliö.

2. Puhdista ultraäänilevy.

3. Kun eri elementit ovat kunnolla kuivuneet, laita tuote säilytykseen suojaan pölyltä puhtaaseen, kuivaan ja hyvällä ilmanvaihdoilla varustettuun paikkaan.

LISÄVARUSTEET MUKANA

MIKROBEJA POISTAVA PATRUUNA MUKANA

Katso niitä sivustolla www.airandme.fr

GALET-suodatinpatruuna koostuu hopeaioneista ja estää mikrobien muodostumisen.

Helppo käyttää, se upotetaan säiliön veteen. Ei enää pahoja hajuja ja levää, ilma on terveellistä ja puhdasta.

Suosittellemme sen vaihtamista 6-12 kuukauden välein riippuen laitteen käyttötaajuudesta.



LISÄVARUSTEET (EI SISÄLLY TOIMITUKSEEN)

AROMATERAPIA

Katso niitä sivustolla www.airandme.fr

air&me tarjoaa laajan valikoiman Ranskassa valmistettuja eteerisiä öljyjä.

Voit nauttia Clarence -laitteesta ja aromaterapian eduista yhdessä.



SUODATUSPATRUUNA

Katso niitä sivustolla www.airandme.fr

Clarence-laitteella tarkoitetun veden suodatuspatruunan avulla voi vähentää kalkkikarstan muodostumista. Se koostuu ioni- ja kationirakeista ja takaa terveen ja hyvälaatuisen höyryn eliminoiden samalla bakteerit ja virukset. Sitä on helppo käyttää, se tulee kiertää säiliön tulpan sisälle ja se pysyy sitten vedessä.

Suosittellemme, että vaihdat sen 4- 6 kuukauden välein laitteen käyttötaajuudesta ja käytetyn veden kovuudesta riippuen.



FAQ

Ongelma	Syy	Ratkaisu
Laitte ei toimi	> Tuotetta ei ole kytketty kunnolla tai sähkönsyöttö ei vastaa laitetta.	> Kytke pistoke kunnolla ja varmista, että sähköverkon jännite on oikea ja se toimii kunnolla. Vältä monihaarisia johtoja.
	> Asumnon sähköverkossa on vikaa.	
	> Säiliö on tyhjä.	> Täytä säiliö.
	> Säiliötä ei ole kytketty oikein.	> Työnnä ja kiinnitä säiliö kunnolla.
Syötön merkkivalo palaa, mutta laite ei tuota höyryä ulostulossa	> Elektronisen kosteudensäätelijän tai HygroSmart®-järjestelmän kautta valittu kosteustaso on saavutettu.	
Epänormaalia melua	> Säiliössä ei ole tarpeeksi vettä.	> Lisää vettä säiliöön.
	> Laitte ei ole vakaalla pinnalla.	> Aseta säiliö tasaiselle ja vakaalle pinnalle.
Laitte vuotaa	> Laitteen säiliötä ei saa täyttää päältä.	> Täytä säiliö ohjeiden mukaan.
	> Säiliön tulppa on huonosti suljettu.	> Kiristä säiliön tulppa kunnolla.
	> Säiliön tulpan tiiviste on pudonnut täytön yhteydessä.	> Vaihda tulpan tiiviste.
Laitteen ilmoittama kosteustaso ei muutu	> Kostutettava huone on liian kookas.	> Vertaa jonkin muun kosteusmittarin kanssa nähdäksesi, onko laitteen kosteusmittari viallinen.
	> Kosteusmittarin anturi on likaantunut.	> Puhdista kosteusmittari puhaltamalla anturin aukkoon, jotta voisit poistaa mahdolliset pölyhiukkaset.
Kosteustaso ja/ tai lämpötila vaikuttaa virheelliseltä	> Molemmilla antureilla on virhemarginaali: Lämpömittari: $\pm 2\text{ }^{\circ}\text{C}$ Kosteusmittaus: $\pm 5\%$	
Tuotettu höyry haisee pahalta	> Tuote on uusi.	> Tyhjennä säiliö ja alusta, pese ja kuivaa ne ennen laitteen käynnistämistä.
	> Säiliön vesi on likaista (seisyyttä tai likaantunutta).	

Garantie

Les produits sont garantis pour une période de deux ans à partir de la date d'achat, sur présentation de la facture, contre toute défaillance résultant d'un vice de fabrication ou de matériau. Cette garantie ne couvre pas les vices ou dommages résultant d'une mauvaise installation, d'une utilisation incorrecte, ou de l'usure normale des produits. Les pièces détachées sont également disponibles sur une durée de 2 ans après la date d'achat.

Air&me ne saurait être tenu responsable d'une mauvaise utilisation faite de ces produits, d'une utilisation qui s'avérerait dangereuse ou non appropriée.

DEEE

Traitement des appareils électriques et électroniques en fin de vie (applicable dans les pays de l'Union européenne et aux autres pays européens disposant de systèmes de collectes appropriés). Ce symbole apposé sur le produit indique que ce produit ne doit pas être traité avec les déchets ménagers. Il doit être remis à un point de collecte approprié pour le recyclage des EEE (Équipements Électriques et Électromagnétiques). En s'assurant que ce produit est bien mis au rebut de manière appropriée, vous aiderez à prévenir les conséquences négatives potentielles pour l'environnement et la santé humaine. Le recyclage des matériaux aidera à conserver les ressources naturelles. Pour avoir des informations complémentaires au sujet du recyclage de ce produit, contacter la municipalité, la déchetterie ou le magasin d'achat.

Warranty

The appliances are under warranty for a 2-year period from the purchase date. The warranty covers all failures resulting from hidden manufacturing or raw material defects. This warranty does not cover failures or damages resulting from an inadequate setup or usage, or from the normal wear and tear of the product. Spare parts are also available for a period of 2 years after the date of purchase.

Air&me cannot be held liable in case of an inadequate or dangerous use of the products.

DEEE

Disposal of Electric and Electronic Equipment (Applicable in the countries of the European Union and other European countries with separate collection systems appropriate). This symbol on the product indicates that this product shall not be treated as household waste. It should be handed over to the applicable collection point for the recycling of EEE (Electrical and Electromagnetic Equipment). By ensuring this product is disposed of correctly, you will help prevent potential negative consequences for the environment and human health. The recycling of materials will help to conserve natural resources. For additional information about recycling of this product, please contact the municipality, the waste or the retailer.

Garantie

Gegen Vorlage der Rechnung werden die Produkte für einen Zeitraum von zwei Jahren ab dem Kaufdatum gegen Schäden durch fehlerhafte Verarbeitung oder Bauteile garantiert. Diese Garantie gilt nicht für Mängel oder Schäden, die durch unsachgemäße Installation, unsachgemäße Verwendung oder normale Abnutzung des Produktes verursacht werden. Ersatzteile stehen ebenfalls für einen Zeitraum von 2 Jahren ab dem Kaufdatum zur Verfügung. Ersatzteile stehen ebenfalls für einen Zeitraum von 2 Jahren ab dem Kaufdatum zur Verfügung. Air&me kann nicht für die unsachgemäße, gefährliche oder ungeeignete Verwendung dieser Produkte verantwortlich gemacht werden.

WEEE

Entsorgung von gebrauchten elektrischen und elektronischen Geräten (anwendbar in den Ländern der Europäischen Union und anderen europäischen Ländern, die über entsprechende Sammelsysteme verfügen). Dieses Symbol auf dem Produkt zeigt an, dass dieses Produkt nicht als Hausmüll entsorgt werden darf.

Es muss für das Recycling von Elektro- und Elektronikgeräten an eine geeignete Sammelstelle gegeben werden. Indem Sie sicherstellen, dass dieses Produkt ordnungsgemäß entsorgt wird, tragen Sie dazu bei die Umwelt und die Menschen vor möglichen negativen Folgen zu schützen. Die Wiederverwertung von Baustoffen trägt dazu bei natürliche Ressourcen zu schonen. Für weitere Informationen über das Recycling dieses Produktes wenden Sie sich bitte an Ihre Gemeinde, einen Wertstoffhof oder an Ihren Fachhändler.

Garantie

De producten hebben een garantie van 2 jaar, te rekenen vanaf de aankoopdatum, na voorlegging van de aankoopfactuur, voor alle defecten te wijten aan materiaal-, constructie- of fabricagefouten. Deze garantie geldt niet voor gebreken of schade als gevolg van onjuiste installatie, onjuist gebruik, of normale slijtage van de producten. De onderdelen blijven beschikbaar voor een periode van 2 jaar na aankoopdatum.

Air&me kan niet aansprakelijk worden gesteld voor een onjuist, gevaarlijk of oneigenlijk gebruik van deze producten.

AEEA

Verwerking van afgedankte elektrische en elektronische apparatuur (van toepassing in de lidstaten van de Europese Unie en in andere Europese landen die beschikken over geschikte inzamelingsystemen). Dit symbool op het product geeft aan dat dit product niet met huishoudelijk afval mag worden verwerkt. Het moet worden ingeleverd bij een geschikt inzamelpunt voor het recycle(re)n van EEA (elektrische, elektronische en elektromagnetische apparatuur). Door ervoor te zorgen dat dit product correct wordt afgedankt, helpt u mogelijke negatieve gevolgen te voorkomen voor het milieu en de volksgezondheid. Het recycle(re)n van materialen draagt bij tot de bescherming van natuurlijke hulpbronnen. Voor meer informatie over het recycle(re)n van dit product, neem contact op met uw lokale overheid, stortplaats of plaats van aankoop.

Gwarancja

Niniejsza gwarancja jest ważna przez 2 lata (dwa lata) od daty zakupu. Gwarancja obejmuje wszystkie uszkodzenia wynikłe z ukrytych wad produkcyjnych i materiałowych produktu. Niniejsza gwarancja nie obejmuje uszkodzeń i błędów wynikłych z nieodpowiedniego korzystania z urządzenia ani z normalnego zużycia się produktu. Części zamienne objęte gwarancją są też dostępne przez 2 lata od daty zakupu. Air&me nie ponosi odpowiedzialności za nieodpowiednie i niebezpieczne korzystanie z produktów.

DEEE

Zbyt elektrycznego i elektronicznego sprzętu (dotyczy krajów Unii Europejskiej i innych europejskich krajów, w których istnieje system segregacji) . Ten symbol oznacza, że produkt nie będzie traktowany jako odpad komunalny. Powinien być przekazany do specjalnego punktu zbiórki zużytego sprzętu elektrycznego i elektronicznego. Upewniając się, że produkt ten został przekazany we właściwe miejsce do recyklingu, pomagasz zapobiegać potencjalnym negatywnym konsekwencjom dla środowiska i zdrowia ludzkiego. Recykling materiałów przyczynia się do ochrony zasobów naturalnych. Aby uzyskać dodatkowe informacje na temat recyklingu tego produktu, prosimy o kontakt z gminą, zakładem utylizacji odpadów lub sprzedawcą. Materiaalien kierätys auttaa säästämään luonnonvaroja. Jos kaipaat lisätietoja tämän tuotteen kierrättämisestä, ota yhteys oman kuntasi viranomaisiin, kaatopaikkaan tai tuotteen ostopaikkaan.

Takuu

Tuotteilla on kahden vuoden takuu ostopäivästä lukien laskua vastaan, takuu kattaa valmistus- ja materiaaliiviat. Tämä takuu ei kata vikoja tai vaurioita, jotka johtuvat virheellisestä asennuksesta tai käytöstä ja normaalista kuluvien osien kulumisesta. Varaosia on saatavissa myös 2 vuoden ajan ostopäivästä lukien. Air Naturel ei ole vastuussa tämän tuotteen virheellisestä, mahdollisesti vaaralliseksi osoittautuvasta tai asiattomasta käsittelystä.

DEEE

Sähkölaitteiden ja elektronisten laitteiden käsittely käyttöön lopussa (koskee Euroopan unionin maita ja muita Euroopan maita, joissa on asianmukaiset keräysjärjestelmät). Tämä tuotteelle asetettu symboli tarkoittaa, että tätä tuotetta ei saa käsitellä talousjätteen kanssa. Se on toimitettava kierrätettäväksi sähköisten ja sähkömagneettisten laitteiden jätteen keräyspisteeseen. Varmistamalla, että tämä tuote hävitetään asianmukaisella tavalla autat ehkäisemään ympäristölle ja ihmisten terveydelle haitallisia vaikutuksia. Materiaalien kierrätys auttaa säästämään luonnonvaroja. Jos kaipaat lisätietoja tämän tuotteen kierrättämisestä, ota yhteys oman kuntasi viranomaisiin, kaatopaikkaan tai tuotteen ostopaikkaan.





RoHS **CE** **RoHS**



183 avenue Georges Clémenceau

92000 NANTERRE – FRANCE

info@airandme.fr

+33 9 72 232 232