

# swissvoice

## Xtra 2355



### GUIDE D'UTILISATEUR

# PREMIERE UTILISATION

## 1. Réglage de la langue

A la 1ere mise en service ( la base étant déjà alimentée au secteur, voir section 6.1.2. pour plus de détails), LANGUAGE? apparaît à l'écran.

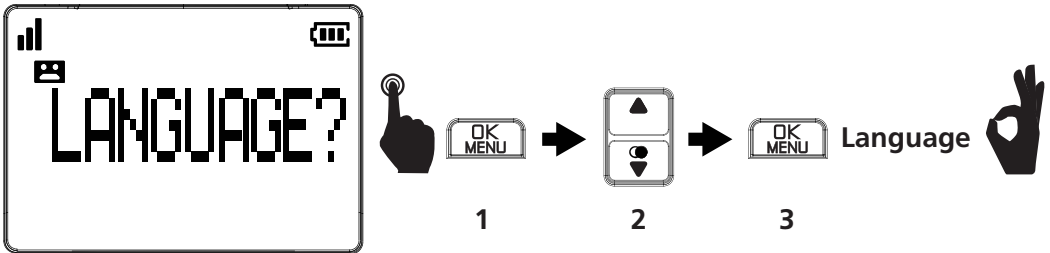

1. Appuyez sur **OK** sur le combiné.
2. Appuyez sur **▲** ou **▼** jusqu'à sélectionner la langue que vous désirez.
3. Appuyez sur **OK**. Vous entendrez un bip de confirmation et le message **OK** apparaît.

(Remarque : Pour les versions Duo et Trio, vous n'avez besoin d'effectuer ce réglage que sur l'un des combinés et les autres se régleront automatiquement)



OU

1. Appuyez sur **OK** sur le combiné alors qu'il se trouve en mode veille.
2. Appuyez sur **▲** ou **▼** jusqu'à sélectionner **REGL. COMB**, puis appuyez sur **OK**.
3. Appuyez sur **▲** ou **▼** jusqu'à sélectionner **DATE/HEURE**, puis appuyez sur **OK**.
4. Appuyez sur **▲** ou **▼** jusqu'à sélectionner **REGL DATE**, puis appuyez sur **OK**. Spécifiez le jour, le mois, l'année, puis appuyez sur **OK**. Tapez l'heure (en format 24h) et les minutes, puis appuyez sur **OK**. Vous entendrez un bip de confirmation.

Remarque : pour corriger un chiffre erroné dans la saisie de la date ou de l'heure, appuyez sur **▲** ou **▼** pour sélectionner la position correspondante et tapez le chiffre exact.

# Contenu de la boîte pour Swissvoice Xtra 2355

## La boîte contient les pièces suivantes :

- 1) Combiné sans fil
- 2) Base sans fil
- 3) Adaptateur secteur
- 4) Cordon téléphonique
- 5) Adaptateur de prise téléphonique (selon le pays)
- 6) 3 piles rechargeables NiMH, AAA 500 mAh
- 7) Guides d'utilisateur
- 8) 4 protections de photos

## Les modèles avec deux ou trois combinés contiennent également :

- Combiné (s) sans fil
- Chargeur(s) pour combiné (s) sans fil
- Adaptateur (s) secteur
- Piles rechargeables NiMH AAA 500 mAh

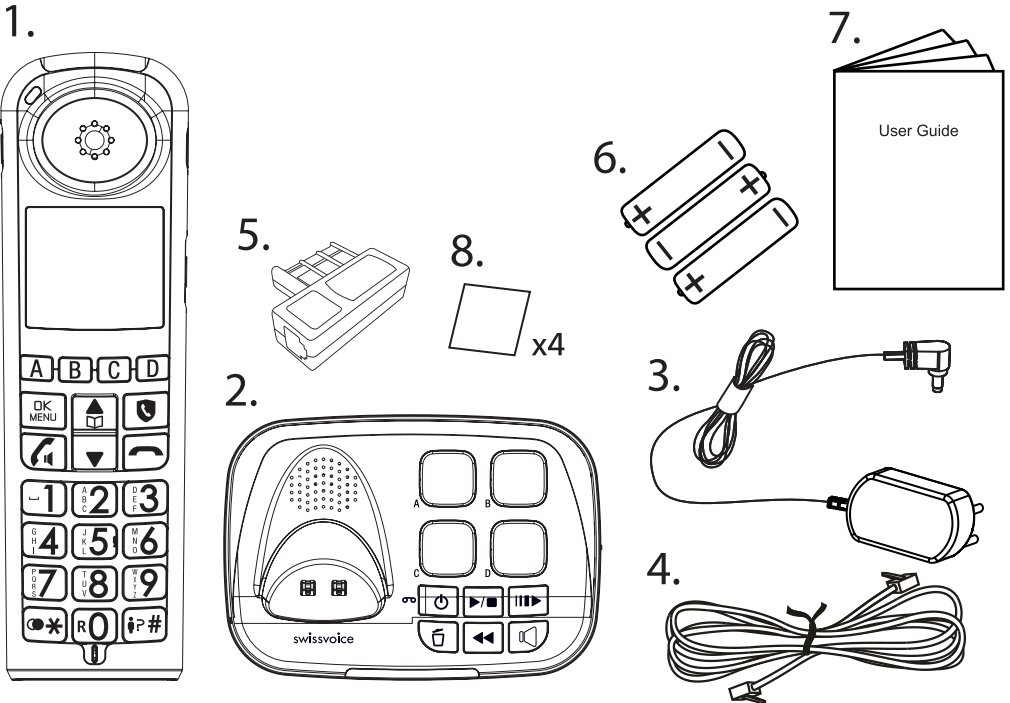

# SOMMAIRE

<b>1.</b>	<b>INSTRUCTIONS DE SÉCURITÉ IMPORTANTES</b> .....	<b>6</b>
<b>2.</b>	<b>EMPLACEMENT</b> .....	<b>7</b>
<b>3.</b>	<b>INSTALLATION DE VOTRE TÉLÉPHONE</b> .....	<b>7</b>
3.1.	Installation et chargement des piles .....	7
3.2.	Branchements de la base .....	8
<b>4.</b>	<b>PRÉSENTATION DU TÉLÉPHONE</b> .....	<b>9</b>
4.1.	Présentation du combiné .....	9
4.2.	Présentation de la base .....	12
4.3.	Icônes et symboles affichés sur l'écran .....	14
<b>5.</b>	<b>ORGANISATION DES MENUS</b> .....	<b>15</b>
<b>6.</b>	<b>UTILISATION DE VOTRE TÉLÉPHONE</b> .....	<b>17</b>
6.1.	Réglage de la date, de l'heure et de la langue .....	17
6.1.1.	Réglage de la date et de l'heure .....	17
6.1.2.	Choix de la langue .....	17
6.2.	Téléphoner .....	18
6.2.1.	Appeler .....	18
6.2.1.1.	Pré-numéroter .....	18
6.2.1.2.	Appel direct (combiné) .....	18
6.2.1.3.	Appeler les mémoires directes (A, B, C, D) de la base ou le combiné .....	18
6.2.1.4.	Appeler les mémoires indirectes (raccourcis : touches de 1 à 9) .....	18
6.2.2.	Répondre à un appel / Utiliser le mains-libres .....	18
6.2.3.	Terminer un appel .....	19
6.3.	Enregistrement des touches photo A, B, C, D .....	19
6.3.1.	Saisie du numéro de téléphone et du nom .....	19
6.3.2.	Enregistrement de l'étiquette vocale .....	19
6.3.3.	Lecture de l'étiquette vocale .....	20
6.3.4.	Suppression de l'identificateur vocal .....	20
6.3.5.	Affichage d'une mémoire photo .....	20
6.3.6.	Modification d'une mémoire photo .....	20
6.4.	Réglage du volume pour l'écouteur et le haut-parleur .....	21
6.5.	Audio Boost .....	21
6.6.	Égaliseur .....	21
6.7.	Liste bis .....	22
<b>7.</b>	<b>RÉGLAGES DU TÉLÉPHONE</b> .....	<b>22</b>
7.1.	Sélection d'une sonnerie et réglage du volume .....	22
7.2.	Bip d'alerte .....	22



7.3.	Sélection du format de la date et l'heure .....	23
7.4.	Enoncé vocal des chiffres composés .....	23
7.5.	Modification de la durée du temps de flashing .....	23
7.6.	Réinitialiser votre téléphone .....	23
7.7.	Association d'un combiné .....	24
7.8.	Rechercher le combiné .....	24
7.9.	Partager un appel entre les combinés .....	24
7.10.	Transférer un appel .....	25
7.11.	Communiquer entre les combinés .....	25
7.12.	Réception d'appel .....	25
7.13.	Sonnerie maximum .....	26
<b>8.</b>	<b>IDENTIFICATION DE L'APPELANT</b> .....	<b>26</b>
8.1.	Afficher la liste des appels .....	<b>26</b>
8.2.	Ajouter un numéro de la liste des appels au répertoire .....	27
8.3.	Ajouter un numéro de la liste des appels à la liste noire .....	27
8.4.	Supprimer une entrée de la liste des appels .....	27
8.5.	Supprimer toutes les entrées de la liste des appels .....	28
8.6.	Mise en attente d'un appel .....	28
8.6.1.	Depuis le combiné ou en mode haut-parleur .....	28
8.7.	Messagerie vocale .....	28
<b>9.</b>	<b>REPertoire</b> .....	<b>28</b>
9.1.	Ajouter un contact .....	28
9.2.	Voir un contact .....	29
9.3.	Recherchez un contact .....	29
9.4.	Modifier un contact .....	29
9.5.	Affectation d'un contact aux raccourcis .....	29
9.6.	Suppression d'un contact .....	30
9.7.	Affectation d'un contact aux numéros indirects .....	30
9.8.	Nombre d'entrées dans le répertoire .....	30
<b>10.</b>	<b>TOUCHES DE NUMÉROTATION INDIRECTE</b> .....	<b>30</b>
	<b>(RACCOURCIS DE 1 À 9)</b> .....	<b>30</b>
10.1.	Affecter un contact à une touche de numérotation indirecte - (raccourci) .....	30
10.2.	Afficher le contact affecté à une touche de num. indirecte .....	31
10.3.	Modifier le contact affecté à une touche de num. indirecte .....	31
10.4.	Supprimer le contact affecté à une touche de num. indirecte .....	31
<b>11.</b>	<b>BLOCAGE D'APPEL</b> .....	<b>32</b>

11.1.	Mode manuel du blocage d'appel .....	33
11.1.1.	Activer le mode manuel .....	33
11.2.	Ajouter un numéro à la liste des numéros bloqués .....	33
11.3.	Modifier un numéro dans la liste des numéros bloqués .....	34
11.4.	Supprimer un numéro de la liste des numéros bloqués .....	34
11.4.1.	Supprimer un numéro de la liste des numéros bloqués .....	34
11.4.2.	Supprimer tous les numéros de la liste des numéros bloqués ..	34
<b>12.</b>	<b>MODE AUTOMATIQUE</b> .....	<b>34</b>
12.1.	Bloquer tous les appels sauf les VIP .....	34
12.2.	Bloquer tous les appels sauf les contacts .....	34
<b>13.</b>	<b>MODE ANONYME</b> .....	<b>35</b>
13.1.	Bloquer les numéros privés .....	35
13.2.	Bloquer tous les numéros anonymes .....	35
13.3.	Désactiver le blocage des numéros anonymes .....	35
<b>14.</b>	<b>ALERTES</b> .....	<b>36</b>
14.1.	Choisir une alerte, définir l'heure et la fréquence .....	36
14.2.	Sélection de la mélodie pour l'alerte .....	36
14.3.	Renommer l'alerte .....	36
14.4.	Alerte par message vocal .....	36
<b>15.</b>	<b>UTILISATION DU REPONDEUR</b> .....	<b>37</b>
15.1.	Activation/désactivation du répondeur .....	37
15.2.	Lecture des messages .....	38
15.3.	Suppression des anciens messages .....	39
15.4.	Enregistrer un mémo .....	40
15.5.	Annonces du répondeur .....	40
15.5.1.	Lecture de l'annonce .....	40
15.5.2.	Enregistrement d'une annonce spécifique .....	41
15.5.3.	Supprimer votre annonce .....	41
15.6.	Réglages du répondeur .....	41
15.6.1.	Programmer le délai de déclenchement du répondeur .....	41
15.6.2.	Durée d'enregistrement des messages .....	41
15.6.3.	Filtrage des appels .....	42
15.6.4.	Accès à distance au répondeur .....	42
15.6.5.	Bip d'alerte de message .....	43
<b>16.</b>	<b>SPÉCIFICATIONS TECHNIQUES</b> .....	<b>44</b>
<b>17.</b>	<b>DÉPANNAGE</b> .....	<b>45</b>
<b>18.</b>	<b>GARANTIE</b> .....	<b>47</b>
<b>19.</b>	<b>SÉCURITÉ</b> .....	<b>50</b>
<b>20.</b>	<b>ENVIRONNEMENT</b> .....	<b>51</b>

# 1. INSTRUCTIONS DE SÉCURITÉ IMPORTANTES

Veillez respecter les précautions de sécurité de base afin de réduire les risques d'incendie, de choc électrique et de blessure. Notamment :

- 1) Lisez attentivement toutes les instructions.
- 2) Respectez les avertissements et les instructions portés sur le produit.
- 3) Débranchez l'appareil de la prise secteur avant de le nettoyer. N'utilisez aucun produit nettoyant, ni liquide, ni aérosol. Utilisez un chiffon humide pour nettoyer.
- 4) **Pour éviter d'endommager les capacités auditives de votre famille, avertissez tous les utilisateurs que ce téléphone peut produire des sons de forte intensité lorsque la fonction audioboost est activée.**
- 5) N'utilisez pas ce produit près d'une source d'eau (par exemple, près d'une baignoire, d'un évier ou d'une piscine).
- 6) N'exposez pas le téléphone aux rayons directs du soleil ni à un froid trop intense. Ne posez pas le téléphone près d'une source de chaleur, par exemple un radiateur, une cuisinière, etc.
- 7) Ne surchargez pas les prises secteur ni les rallonges électriques afin de ne pas provoquer de risque d'incendie ou de choc électrique.
- 8) N'utilisez JAMAIS votre téléphone à l'extérieur pendant un orage. Débranchez la base de la ligne téléphonique et de la prise secteur en cas d'orage dans votre région.
- 9) N'utilisez pas le téléphone pour signaler une fuite de gaz s'il se trouve à proximité de la fuite.
- 10) **Utilisez uniquement les piles NiMH (Nickel Metal Hydride) fournies !** L'autonomie indiquée pour les combinés n'est applicable qu'avec les piles fournies.
- 11) **L'utilisation de piles d'un autre type ou de piles non-rechargeables/jetables peut être dangereuse.** Elle est une source d'interférences et/ou de dommages. Le fabricant ne peut être tenu pour responsable des dommages causés par une utilisation non conforme.
- 12) N'utilisez pas les chargeurs d'un autre fabricant, ils risquent d'endommager les piles.
- 13) Débarrassez-vous des piles en toute sécurité. Ne les jetez pas dans l'eau ni dans le feu, et ne les placez pas dans un endroit où elles risquent d'être perforées.

## 2. EMPLACEMENT

Pour optimiser la portée et réduire les interférences, voici quelques conseils pour décider d'un emplacement pour la base :

- Posez-la sur un emplacement central, d'accès pratique et élevé, sans obstacle entre le combiné et la base dans un environnement intérieur.
- Éloignez-la des appareils électroniques tel que les téléviseurs, les fours à micro-ondes, les radios, les ordinateurs, les appareils électroniques sans fil ou les autres téléphones sans fil.
- Ne la placez pas face à des émetteurs de radiofréquences, par exemple les antennes extérieures des stations cellulaires de téléphonie mobile.
- Évitez de la brancher sur la même ligne électrique que d'autres gros appareils électroménagers en raison du risque d'interférences.

Si la réception n'est pas satisfaisante à un emplacement donné, déplacez la base à un autre emplacement qui lui assurera une meilleure réception.

Les conditions environnantes ainsi que les facteurs spatiaux et structurels peuvent réduire la portée. En intérieur, cette portée est normalement inférieure à celle en extérieur.

## 3. INSTALLATION DE VOTRE TÉLÉPHONE

### 3.1. Installation et chargement des piles

1) Glissez le couvercle du compartiment des piles vers le bas.

2) Introduisez les 3 piles rechargeables AAA NiMH fournies comme indiqué ci-après. Respectez le sens des polarités.

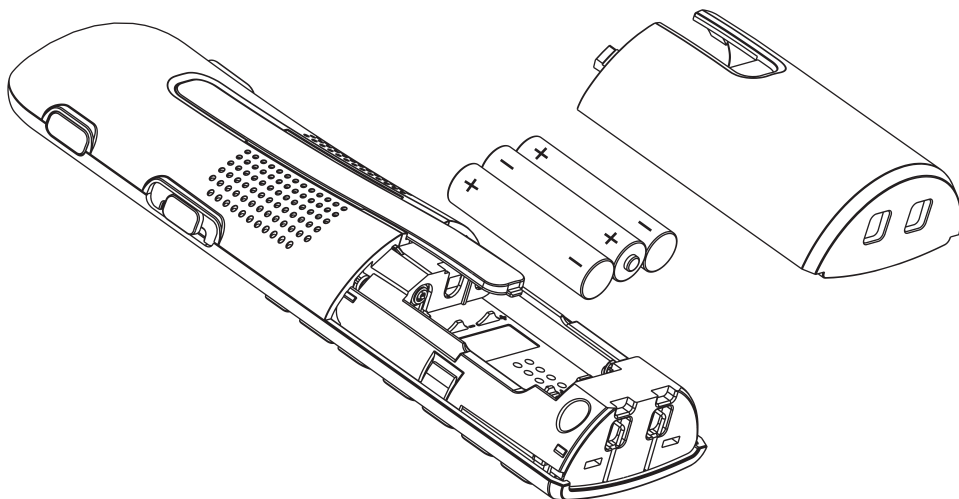

- 3) Refermez le couvercle du compartiment des piles.
- 4) Posez le combiné sur la base et laissez les piles se charger pendant **15 heures** avant d'utiliser le combiné pour la première fois.

**Remarques:**

- 1) **Utilisez uniquement les piles rechargeables NiMH fournies.**
- 2) Si vous n'envisagez pas d'utiliser le combiné pendant une longue période, déconnectez-le et retirez les piles pour éviter toute fuite.

## 3.2. Branchements de la base

- 1) Branchez une extrémité du cordon téléphonique dans la prise correspondante sur la base.
- 2) Branchez le petit connecteur de l'adaptateur secteur dans la prise correspondante sur la base.
- 3) Branchez le grand connecteur de l'adaptateur dans une prise secteur.
- 4) Branchez l'autre extrémité du cordon téléphonique dans une prise téléphonique murale ou un micro-filtre.
- 5) Utilisez toujours les câbles qui sont fournis dans la boîte.

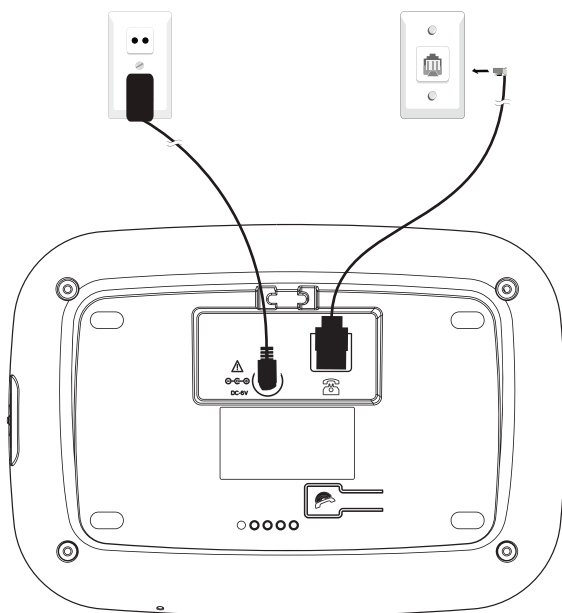

## Ligne téléphonique à haut débit

Si vous branchez votre téléphone sur une ligne à haut débit, vous devez insérer un micro-filtre entre le téléphone et la ligne afin d'éviter les interférences entre le téléphone et le haut débit.

Pour une installation téléphonique fixe à haut débit, prévoyez un micro-filtre pour chaque téléphone que vous connectez à la ligne et non uniquement au point de connexion avec le modem. Pour obtenir davantage de micro-filtres, contactez votre fournisseur de haut débit.

## 4. PRÉSENTATION DU TÉLÉPHONE

### 4.1. Présentation du combiné

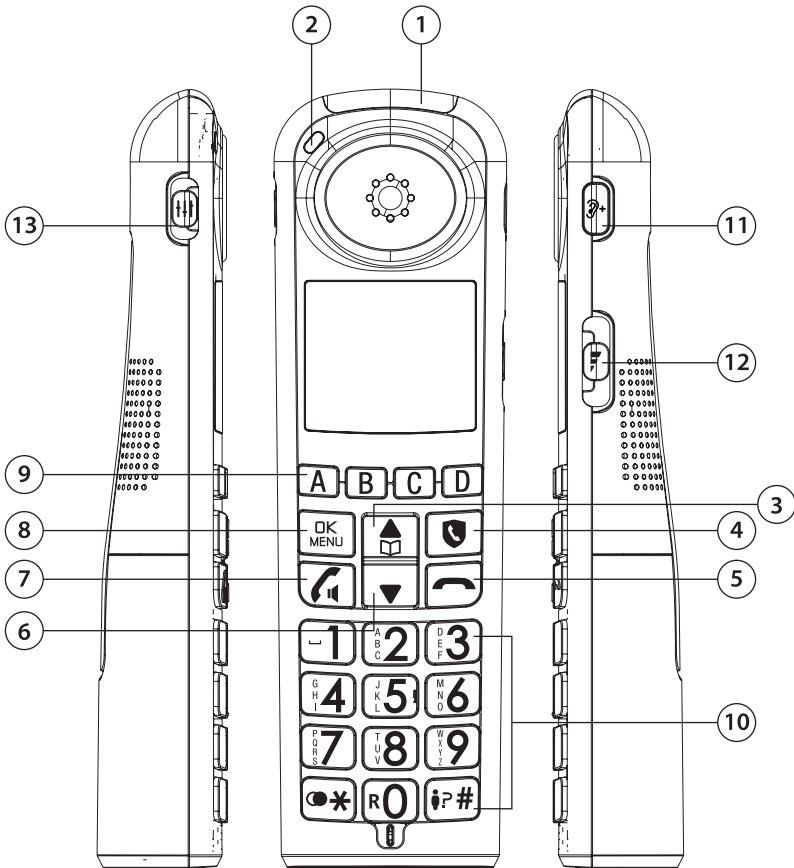

## 1 VOYANT D'APPEL ENTRANT

- Clignote lorsqu'un appel est détecté et lorsque la base recherche le combiné.

## 2 VOYANT DE CHARGE

- Allumé lorsque le combiné est chargé par le chargeur ou la base.

## 3

- En mode menu : appuyez pour parcourir les options de menu.
- Lorsque la sonnerie retentit : appuyez pour augmenter le volume de la sonnerie dans le combiné.
- Pendant la saisie d'un nom ou d'un numéro de téléphone dans le carnet d'adresses : appuyez pour déplacer le curseur vers la gauche.
- En mode veille : appuyez pour accéder au carnet d'adresses

## 4

- Pour le blocage d'appels, il est nécessaire de souscrire au service Présentation du Numéro. Contactez votre opérateur de téléphonie fixe.
- En mode veille: Accès direct au menu Blocage d'appels.

## 5

- Pendant un appel : appuyez pour terminer un appel et revenir à l'écran de veille
- **En mode édition/prénumérotation : appuyez pour effacer un caractère ou un chiffre.**
- **En mode menu/édition : appuyez et maintenez enfoncé pour revenir à l'écran de veille**
- Lorsque la sonnerie retentit : appuyez pour arrêter la sonnerie du combiné.

## 6

- En mode menu : appuyez pour parcourir les options du menu.
- En mode veille : appuyez pour accéder à la liste bis.
- Lorsque la sonnerie retentit : appuyez pour diminuer le volume de la sonnerie dans le combiné.
- Pendant la saisie d'un nom ou d'un numéro de téléphone dans le carnet d'adresses : appuyez pour déplacer le curseur vers la droite.

## 7

- En mode veille/prénumérotation : appuyez pour composer un numéro.
- Lorsque la sonnerie retentit : appuyez pour prendre un appel.
- Pendant un appel : appuyez pour activer/désactiver le haut-parleur.

## 8

- Appuyez pour sélectionner une option du menu.
- Dans un menu : appuyez pour sélectionner une option ou valider une entrée.

## 9 **A, B, C, D**

- Appuyez pour composer le numéro de téléphone affecté à la position mémoire A, B, C ou D.

## 10 CLAVIER ALPHANUMÉRIQUE/ \*/ #

- En mode veille/prénumérotation/édition/pendant un appel : appuyez pour saisir des caractères ou des chiffres.
- Appuyez sur une touche quelconque pour prendre un appel.
- Appuyez sur \* pour basculer entre le mode majuscule ou minuscule pendant la saisie de caractères.
- Pendant un appel : appuyez sur # et maintenez enfoncé pour prendre l'appel qui vous est notifié par une alerte d'appel en attente\*.

## 11 ?+

- Appuyez pour améliorer la netteté et l'intensité du son dans l'écouteur pendant un appel.



**Avertissement : cet appareil peut produire des sons à un volume sonore extrêmement élevé. Soyez prudent lorsque vous utilisez la touche audioboost. Nous recommandons d'ajuster le volume à un niveau inférieur avant d'appuyer sur la touche audioboost.**

## 12

- Pendant un appel : appuyez pour augmenter/diminuer le volume.

## 13

- Écoute sonore : sélectionnez "NATUREL", "GRAVE" ou "AIGU" pendant un appel

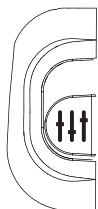

**GRAVE**  
(position basse)



**NATUREL**  
(position intermédiaire)

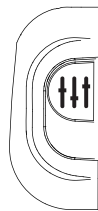

**AIGU**  
(position haute)

## 14

- En mode veille : appuyez pendant quelques secondes pour accéder à la touche BIS, ou pendant un court instant pour taper le symbole étoile.
- En mode conversation : uniquement le symbole étoile (accès aux services vocaux du serveur).



## 4.2. Présentation de la base

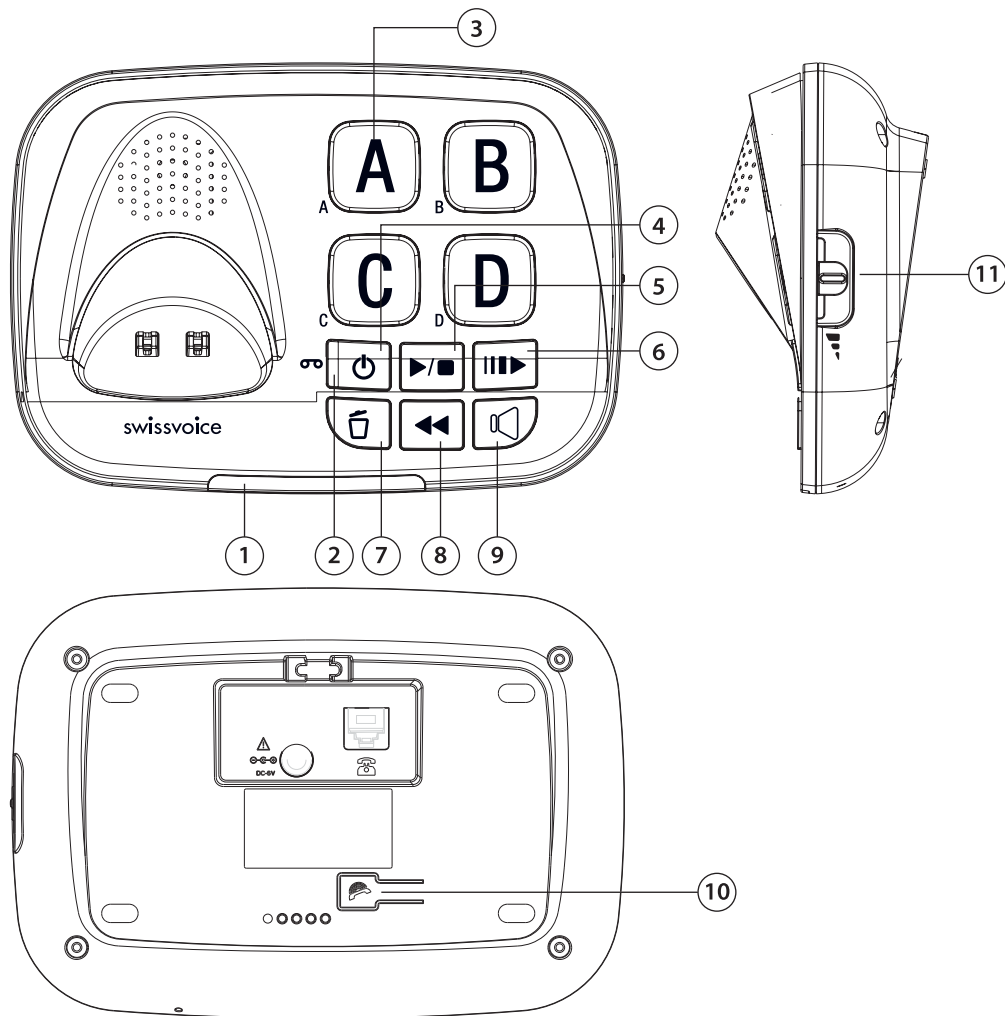

### 1 VOYANT D'APPEL ENTRANT

- Clignote lorsqu'un appel est détecté.
- Reste allumé lorsque vous utilisez le téléphone.
- Reste allumé lorsqu'un combiné est déclaré sur la base.
- Reste allumé lorsqu'un autre téléphone est utilisé sur la ligne.

### 2 VOYANT DE MESSAGE ( )

- Reste allumé lorsque le répondeur automatique est actif.
- Clignote lorsque de nouveaux messages/mémos ont été enregistrés dans le répondeur automatique.
- Clignote lentement lorsque vous appuyez sur  pour démarrer la lecture lente des messages.

### 3 TOUCHES DE MÉMOIRE DIRECTE (A, B, C, D)

- Appuyez pour composer le numéro de téléphone qui a été affecté à une position mémoire.

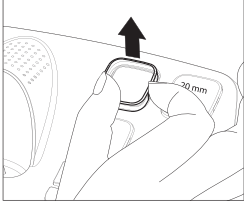

1

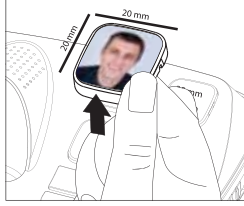

2

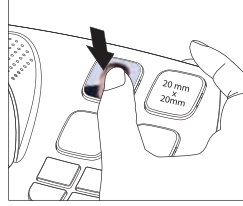

3



4

### 4 ◀◀

- Appuyez pour répéter la lecture du message actuel depuis le début.
- Appuyez deux fois pour revenir au message précédent.

### 5 ▶/■

- Appuyez pour lire le message.
- Réappuyez pour arrêter la lecture du message.

### 6 🗑️

- Appuyez pour supprimer le message en cours.
- En mode veille, maintenez enfoncé pour supprimer les anciens messages.

### 7 🔌

- Appuyez pour activer le répondeur automatique.
- Réappuyez pour désactiver le répondeur automatique.

### 8 |||▶

- Appuyez pour ralentir la lecture des messages.

### 9 🔊

- Appuyez pour composer, accepter ou terminer un appel via le haut-parleur de la base. La LED orange reste allumée en mode haut-parleur.

### 10 📞

















- Appuyez pour rechercher le combiné. Celui-ci sonnera pendant environ 60 secondes.

### 11 📶

- Pendant un appel : glissez vers le haut ou vers le bas pour augmenter/diminuer le volume.
- Pendant la lecture d'un message : appuyez pour ajuster le volume

\*Dépend de votre abonnement et de la disponibilité du service auprès de votre opérateur de ligne fixe.

### 4.3. Icônes et symboles affichés sur l'écran

Symbole	Description
	Piles complètement chargées.
	Piles chargées aux 2/3.
	Piles chargées au 1/3.
	Clignote lorsque les piles doivent être rechargées.
	Le haut-parleur est activé.
	La sonnerie du combiné est désactivée.
	Allumé : des messages vocaux en attente n'ont pas encore été lus*. Éteint : tous les messages vocaux ont été lus (service dépendant du réseau)*.
	<p> signifie que la force du signal est élevée.</p> <p> signifie que la force du signal est modérée.</p> <p> signifie que la force du signal est faible.</p> <p>Éteint lorsque le combiné est hors de portée de la base.</p>
	Allumé : Nouvel appel manqué.
	Allumé : le répondeur automatique est activé. Clignote : un nouveau message a été enregistré. Éteint : le répondeur automatique est désactivé.
	Allumé : l'alerte est activée. Éteint : l'alerte est désactivée.
	Allumé : la fonction audioboost est activée (en mode écouteur). Éteint : la fonction audioboost est désactivée.
	Allumé : la ligne téléphonique est utilisée. Clignote : un appel est détecté.
	L'entrée du journal des appels figure dans la liste noire des contacts.

## 5. ORGANISATION DES MENUS

MENU	Niveau 1	Niveau 2	Niveau 3	Niveau 4	Niveau 5	
<b>Journal</b>	Première entrée	Voir				
	....	Ajout Répert	VIP X			
			VIP OK			
	Dernière entrée	Ajout Bloqu.				
		Supprimer	Confirmer?			
		Supprim.Tout	Confirmer?			
<b>Répertoire</b>	Tout	Première entrée	Ajouter nouv.	Numéro	Nom	
		....	Voir			
		Dernière entrée	Modifier	Nom	Numéro	
			Supprimer	Confirmer?		
			Supprim.Tout	Confirmer?		
			Aj. Mem Ind.	Touche 1		
			Etat	Touche 2		
				....		
				Touche 9		
		Raccourci	Touche 1	Ajouter nouv.	Numéro	Nom
			Touche 2	Voir		
			....	Modifier		
			Touche 9	Supprimer	Confirmer?	
<b>Bloc. appel</b>	Prog.Blocage	Off *	Enregistré			
		On	Enregistré			
		VIP OK	Enregistré			
		Contacts OK	Enregistré			
	Num. Bloqués	Première entrée	Ajouter nouv.	Numéro	Nom	
		....	Voir			
		Dernière entrée	Modifier			
			Supprimer	Confirmer?	Supprimé	
			Supprim.Tout	Confirmer?	Supprimé	
			Etat	Utilisé		
	Bloc. Anonym	Off *	Enregistré			
		Privé	Enregistré			
		Tout	Enregistré			
<b>Mém. Directe</b>	A	Voir	Numéro	Nom		
	..B..C..D	Modifier	Relecture	Lire		
		Supprimer	Supprimer	Supprimé		
		Etiq, vocale	Record	Enregist.		
			Numéro	Nom		
			Confirmer?			
<b>Répondeur</b>	Lire Msg					
	Supprim.Tout	Confirmer?				
	Mémo	Enregist.				
		Lire				
	Répondeur	off *				
		On				
	Annonce	Rép & Enreg	Lire Annonce	Lire		
			Enr. Annonce	Enregist.		
			Supprimer	Supprimé		
		Rép. Seul	Lire Annonce			
			Enr. Annonce	Enregist.		
			Supprimer	Supprimé		
	Mode Rép.	Rép & Enreg				
		Rép. Seul	Lire Annonce			
			Off *			
			On			
		Délai Sonner	Sonneries 2			
			Sonneries 4			
			Sonneries 6 *			
			Sonneries 8			
		Sonneries 10				
	Durée Enreg.	60 s *				
		120 s				
		180 s				
	Accès Dist.	Off *				
		On				
	Modifier Pin	PIN? _____				

		Alerte Msg	Off *		
			On		
		Langue	English *		
			Francais		
			Deutsch		
			Italiano		
			Nederlands		
			Espanol		
			Portugues		
<b>Régl. Comb.</b>	Sonneries	Sonnerie Ext	Mélodie 1		
			Mélodie 2 *		
			.....		
			Mélodie 12		
		Sonnerie Int	Mélodie 1		
			Mélodie 2		
			Mélodie 3 *		
			.....		
			Mélodie 12		
		Vol.Sonnerie	Volume 1 *		
			.....		
			Off Sonnerie		
	Alertes Son.	Bips Touches	On *		
			Off		
		Batt.Faible	On *		
			Off		
		Indisponible	On		
			Off *		
	Langue	English *			
		Francais			
		Deutsch			
		Italiano			
		Nederlands			
		Espanol			
		Portugues			
	Date / Heure	Format Date	DD-MM-YY *		
			MM-DD-YY		
		Format Hr.	24 Heures *		
			12 Heures		
		Régler Heure	Régler Date		
	RéponseAuto	On *			
		Off			
	Association	Association			
	Suppr. Comb.	1234			
	Défaut	Confirmer?			
<b>Régl. Base</b>	Sonn. Base	Mélodie 1			
		Mélodie 6 *			
		.....			
		Mélodie 12			
	Vol.Sonnerie	Volume 1			
		.....			
		Volume 5			
		Off *			
	Enrichir Son	On *			
		Off			
	Délai R	Court *			
		Moyen			
		Long			
	Numérotation	Fréq Vocales *			
		Décimale			
<b>Touch. Parl</b>	On/Off	On *			
		Off			
<b>Rappel</b>	ALARM 1	On/Off	ON	Fréquence	Une fois slt
	...ALARM 10		Off	Enregistré	Quotidien
					Lun-Vend
					Sam-Dim
		Mélodie	Mélodie 1		
			.....		
			Mélodie 12		
		Renommer			
		Voix	écouter	Lire	
			Enregistr.	Enregist.	
			Supprimer	Supprimé	
<b>Intercom</b>	Base				

## 6. UTILISATION DE VOTRE TÉLÉPHONE

### 6.1. Réglage de la date, de l'heure et de la langue

#### 6.1.1. Réglage de la date et de l'heure

1. Paramétrez la date et l'heure lors de la première utilisation.



OU

1. Appuyez sur **OK** sur le combiné alors qu'il se trouve en mode veille.
2. Appuyez sur **▲** ou **▼** jusqu'à sélectionner **REGL. COMB**, puis appuyez sur **OK**.
3. Appuyez sur **▲** ou **▼** jusqu'à sélectionner **DATE/HEURE**, puis appuyez sur **OK**.
4. Appuyez sur **▲** ou **▼** jusqu'à sélectionner **REGL DATE**, puis appuyez sur **OK**. Spécifiez le jour, le mois, l'année, puis appuyez sur **OK**. Tapez l'heure (en format 24h) et les minutes, puis appuyez sur **OK**. Vous entendrez un bip de confirmation.

Remarque : pour corriger un chiffre erroné dans la saisie de la date ou de l'heure, appuyez sur **▲** ou **▼** pour sélectionner la position correspondante et tapez le chiffre exact.

#### 6.1.2. Choix de la langue

1. Appuyez sur **OK** sur le combiné alors qu'il se trouve en mode veille.
2. Appuyez sur **▲** ou **▼** jusqu'à sélectionner **REGL. COMB**<sup>(1)</sup>, puis appuyez sur **OK**.

(1)

EN	FR	DE	IT	NL	ES	PT
HS SETTING	REGL. COMB	MT-EINSTEEL	IMP PORTAT	HS INST.	CONF SUPL	CONF TERM

3. Appuyez sur **▲** ou **▼** jusqu'à sélectionner **LANGUE**<sup>(2)</sup>, puis appuyez sur **OK**.

(2)

EN	FR	DE	IT	NL	ES	PT
LANGUAGE	LANGUE	SPRACHE	LINGUA	TAAL	IDIOMA	IDIOMA

4. Sélectionnez la langue que vous désirez et appuyez sur **OK**. Vous entendrez un bip de confirmation.



Remarque:

1. La base doit être connectée via une prise électrique pendant les réglages.
2. Lorsque vous modifiez la langue, les textes de l'écran LCD, les chiffres parlés et l'annonce par défaut du répondeur automatique sont adaptés en conséquence.

## 6.2. Téléphoner

### 6.2.1. Appeler

#### 6.2.1.1. Pré-numéroter

Combiné : tapez le numéro de téléphone et appuyez sur  pour composer le numéro. Appuyez sur  pour effacer l'entrée.

#### 6.2.1.2. Appel direct (combiné)

Combiné : appuyez sur  pour prendre la ligne et tapez le numéro de téléphone.

#### 6.2.1.3. Appeler les mémoires directes (A, B, C, D) de la base ou le combiné

Appuyez sur  (sur le combiné) ou  (sur la base) pour démarrer le mode appel.

Appuyez une seconde fois pendant la sonnerie ou durant la conversation si vous souhaitez activer le **mode mains-libres**.

Appuyez sur l'une des touches A, B, C, D du combiné ou l'une des touches photo A, B, C, D de la base pour composer le numéro correspondant.

**Remarque:** Appuyer sur la touche  ou la touche  mettra fin au mode

**Remarque:** Vous devez préalablement programmer les touches A, B, C, D, comme indiqué dans la section 6.3.

#### 6.2.1.4. Appeler les mémoires indirectes (raccourcis : touches de 1 à 9)

Maintenez appuyée la touche 1 ou ...9 sur le combiné pour composer le numéro de téléphone associé.

**Remarque:** Vous devez dans un premier temps programmer les touches 1 à 9, comme indiqué dans les sections 9.5 .

## 6.2.2. Répondre à un appel /Utiliser le mains-libres

### Utilisation du combiné sans fil:

Si le combiné ne repose pas sur le support de chargement lorsque la sonnerie retentit, appuyez sur  pour répondre à un appel. Si le combiné repose sur le support de chargement, prenez simplement le combiné pour accepter l'appel. Pour passer en mode mains-libres, appuyez de nouveau sur la touche.

### Utilisation de la base du téléphone:

Appuyez sur  pour prendre un appel. Le mode mains-libres est automatiquement activé.

## 6.2.3. Terminer un appel

Pendant un appel:

### Vous utilisez le combiné sans fil:









Appuyez sur  ou posez le combiné sur le support de chargement pour terminer un appel.

### Vous utilisez la base:

En mode haut-parleur, appuyez sur  pour terminer un appel.

## 6.3. Enregistrement des touches photo A, B, C, D

### 6.3.1. Saisie du numéro de téléphone et du nom

1. Appuyez sur  sur le combiné alors qu'il se trouve en mode veille.
2. Appuyez sur  ou  jusqu'à sélectionner **MEM DIRECTE**, puis appuyez sur .
3. Appuyez sur  ou  jusqu'à sélectionner A, B, C, D, puis appuyez sur .
4. Sélectionnez **AJOUTER**, puis appuyez sur . Composez le numéro de téléphone, saisissez un nom et appuyez sur . Vous entendrez **DIRECTE** de confirmation.

Remarque : en cas d'erreur dans la saisie d'un numéro ou d'un nom, appuyez sur  pour effacer le dernier chiffre ou la dernière lettre.









### 6.3.2. Enregistrement de l'étiquette vocale

Cette fonction requiert une souscription préalable au service "Présentation du numéro" de votre opérateur téléphonique.



Cette fonction est extrêmement pratique pour savoir qui vous appelle si le numéro est sauvegardé et que vous avez enregistré le nom du contact dans l'une des 4 mémoires photos.

Vous pouvez programmer le numéro de téléphone et enregistrer votre propre voix depuis le combiné.











Cette opération peut être effectuée uniquement via le combiné.

1. Après la section 6.3.1., appuyez sur .
2. Le message **VOIR** apparaît. Appuyez sur  ou  jusqu'à sélectionner **VOIX**, puis appuyez sur .
3. Appuyez sur  ou  pour sélectionner **ENREGISTR.**, puis appuyez sur .
4. Le message **ENREGISTR....** apparaît sur l'écran. Énoncez le nom du contact après le bip sonore, de préférence avec une forte voix et en face du microphone (près de la touche 0 du combiné)..
5. Appuyez sur  pour terminer l'enregistrement.
6. Le nom de votre contact sera répété automatiquement.

Remarque : vous disposez d'environ 15 secondes d'enregistrement par mémoire.

Après avoir effectué ces opérations, lorsque le numéro de l'appelant correspond à celui mémorisé dans une touche photo A, B, C, D, la sonnerie retentit et l'identificateur vocal est lu par le combiné et la base. Pour accepter l'appel, appuyez sur  sur le combiné ou appuyez sur  sur la base.

### 6.3.3. Lecture de l'étiquette vocale

1. Appuyez sur  sur le combiné lorsqu'il est en mode veille.
2. Appuyez sur  ou  jusqu'à sélectionner **MEM DIRECTE**, puis appuyez sur .
3. Appuyez sur  ou  jusqu'à sélectionner **A, B, C, D**, puis appuyez sur .
4. Dès que le message **VOIR** apparaît, appuyez sur  ou  jusqu'à sélectionner **ETIQ. VOCALE**, puis appuyez sur .
5. Dès que le message **LIRE** apparaît, appuyez sur .
6. Le message **ECOUTER...** apparaît et la voix enregistrée est énoncée.



### 6.3.4. Suppression de l'étiquette vocale

1. Exécutez les instructions 1 à 4 de la section 6.3.3.
2. Dès que le message **LIRE** apparaît, appuyez sur ▲ ou ▼ jusqu'à sélectionner **SUPPRIMER** et appuyez sur **OK**.
3. Le message **REINITIAL. PARAMETRES** apparaît. Vous entendrez un bip de confirmation.

### 6.3.5. Affichage d'une mémoire photo

1. Appuyez sur **OK** sur le combiné alors qu'il se trouve en mode veille.
2. Appuyez sur ▲ ou ▼ jusqu'à sélectionner **MEM DIRECTE**, puis appuyez sur **OK**.
3. Appuyez sur ▲ ou ▼ jusqu'à sélectionner A, B, C, D, puis appuyez sur **OK**.
4. Dès que le message **VOIR** apparaît, appuyez sur **OK**.
5. L'enregistrement (nom et numéro) s'affiche..

Appuyez une fois sur  pour revenir au menu précédent ou maintenez le enfoncé pour revenir en mode veille.

### 6.3.6. Modification d'une mémoire photo

1. Appuyez sur **OK** sur le combiné alors qu'il se trouve en mode veille.
2. Appuyez sur ▲ ou ▼ jusqu'à sélectionner **MEM DIRECTE**, puis appuyez sur **OK**.
3. Appuyez sur ▲ ou ▼ jusqu'à sélectionner A, B, C, D, puis appuyez sur **OK**.
4. Lorsque le message **VOIR** apparaît, appuyez sur ▲ ou ▼ jusqu'à sélectionner **MODIFIER**, puis appuyez sur **OK**.
5. Modifiez le numéro et appuyez sur **OK**.
6. Modifiez le nom et appuyez sur **OK**.

appuyez une fois sur  pour revenir au menu précédent ou maintenez la enfoncée pour revenir en mode veille.

Remarque : en cas d'erreur dans la saisie d'un numéro ou d'un nom, appuyez sur  pour effacer le dernier chiffre ou la dernière lettre.

## 6.4. Réglage du volume pour l'écouteur et le haut-parleur

Un curseur vous permet de choisir le niveau du volume pendant un appel (entre 1 et 6) dans l'écouteur du combiné sans fil et le haut-parleur de la base (voir 4.1 et 4.2).

Depuis le combiné sans fil: 

Glissez vers le haut ou vers le bas pour sélectionner un niveau de volume entre 1-6. La valeur choisie apparaît sur l'écran LCD.

Depuis la base: 

Faites glisser le curseur à gauche ou à droite pour sélectionner un niveau de volume entre 1-6.

## 6.5. Audio Boost

La fonction audioboost vous permet d'améliorer la netteté et l'intensité de la voix de votre correspondant dans l'écouteur du combiné sans fil pendant que vous écoutez un message pendant un appel.

**Pour activer l'audioboost :**

Depuis le combiné sans fil, appuyez sur  sur le côté du combiné

**Pour désactiver l'audioboost :**

Appuyez une seconde fois sur  sur le côté du combiné.

Remarque : l'audioboost est désactivé automatiquement à la fin de l'appel ou du message en cours.



**Avertissement : cet appareil peut produire des sons à un volume sonore extrêmement élevé. Soyez prudent lorsque vous utilisez la touche audioboost. Nous recommandons d'ajuster le volume à un niveau inférieur avant d'appuyer sur la touche audioboost.**

## 6.6. Égaliseur





La fonction égaliseur sur le combiné vous permet d'adapter la qualité audio à vos goûts pendant un appel.

1. Glissez  vers le haut ou vers le bas sur le combiné jusqu'à sélectionner Aigu, Naturel ou Grave. Reportez-vous à la section 5.1.13 pour plus de détails.





## 6.7. Liste bis

Chaque combiné sans fil conserve les 10 derniers numéros de téléphone que vous avez appelés (jusqu'à 17 chiffres chacun) dans une liste. Cette liste n'est pas partagée avec les autres combinés de votre système téléphonique.

En mode veille :

1. Appuyez sur  pendant au moins une seconde.
2. Appuyez sur  ou  pour parcourir la liste. Deux bips retentissent lorsque vous atteignez la fin de la liste.
3. Sélectionnez ainsi le numéro que vous voulez rappeler et appuyez sur  pour le composer.

Pendant un appel :

1. Appuyez sur .
2. Appuyez sur  ou  pour parcourir la liste. Deux bips retentissent lorsque vous atteignez la fin de la liste.
3. Sélectionnez ainsi le numéro que vous voulez rappeler et appuyez sur  pour le composer.

## 7. RÉGLAGES DU TÉLÉPHONE

La base doit être connectée via une prise électrique pour l'ensemble des réglages.

### 7.1. Sélection d'une sonnerie et réglage du volume

Pour le combiné:

Pendant un appel:

- Lorsque la sonnerie retentit, appuyez sur ▲ ou ▼ sur le combiné pour ajuster le volume de la sonnerie.

OU

1. Appuyez sur **OK** sur le combiné alors qu'il se trouve en mode veille.
2. Appuyez sur ▲ ou ▼ jusqu'à sélectionner **REGL. COMB**, puis appuyez sur **OK**.
3. Sélectionnez **REGL. SONN** et appuyez sur **OK**.
4. Appuyez sur ▲ ou ▼ jusqu'à sélectionner **SONN. EXT**, **SONN. INT.** ou **VOLUME**, puis appuyez sur **OK**.
5. Effectuez votre sélection et appuyez sur **OK** pour confirmer le réglage. Vous entendrez un bip de confirmation.

Pour la base:

1. Appuyez sur **OK** sur le combiné alors qu'il se trouve en mode veille.
2. Appuyez sur ▲ ou ▼ jusqu'à sélectionner **REGL. BASE**, puis appuyez sur **OK**.
3. Exécutez les instructions 3 à 5 de la section précédente.

Remarques:

**SONN. EXT.** se réfère à la sonnerie (12 pour le combiné, 12 pour la base) qui retentit à la détection d'un appel externe.

**SONN. INT.** se réfère à la sonnerie (12 pour le combiné) qui retentit à la détection d'un appel interne (entre la base et un combiné ou entre 2 combinés ou plus que vous avez déclarés sur la base).

**VOLUME** peut prendre les valeurs **OFF**, **VOLUME 1** à **VOLUME 5**.

Lorsque la sonnerie de téléphone retentit, vous pouvez l'arrêter temporairement sur le combiné en appuyant uniquement sur , sans déconnecter l'appel. Pour les prochains appels, la sonnerie retentira normalement, au niveau de volume que vous avez choisi.

### 7.2. Bip d'alerte

Vous pouvez activer le bip d'alerte sur le combiné sans fil afin d'être averti lorsque le niveau de charge des piles est insuffisant, lorsque le combiné est hors de portée ou lorsque vous appuyez sur une touche.

1. Appuyez sur **OK** en mode veille.
2. Appuyez sur ▲ ou ▼ jusqu'à sélectionner **REGL. COMB** et appuyez sur **OK**.
3. Appuyez sur ▲ ou ▼ jusqu'à sélectionner **REGL. BIPS** et appuyez sur **OK**.
4. Appuyez sur ▲ ou ▼ jusqu'à sélectionner **TOUCHES**, **BATTERIE** ou **BIP PORTEE**, puis appuyez sur **OK**.
5. Appuyez sur ▲ ou ▼ pour sélectionner **ON** ou **OFF**, puis appuyez sur **OK**. Vous entendrez un bip de confirmation.

### 7.3. Sélection du format de la date et l'heure

1. Appuyez sur **OK** en mode veille.
2. Appuyez sur **▲** ou **▼** jusqu'à sélectionner **REGL. COMB** et appuyez sur **OK**.
3. Appuyez sur **▲** ou **▼** jusqu'à sélectionner **REGL. BIPS** et appuyez sur **OK**.
4. Appuyez sur **▲** ou **▼** jusqu'à sélectionner **TOUCHES, BATTERIE** ou **BIP PORTEE**, puis appuyez sur **OK**.
5. Appuyez sur **▲** ou **▼** pour sélectionner **ON** ou **OFF**, puis appuyez sur **OK**. Vous entendrez un bip de confirmation.

### 7.4. Enoncé vocal des chiffres composés

Vous pouvez activer/désactiver la lecture des chiffres lorsque vous appuyez sur une touche de numérotation d'appel du combiné pendant une prénumérotation.

1. Appuyez sur **OK** en mode veille.
2. Appuyez sur **▲** ou **▼** jusqu'à sélectionner **TOUCH.PARL**, puis appuyez sur **OK** pour sélectionner **ON** ou **OFF**.
3. Appuyez sur **OK** pour valider. Vous entendez un bip de confirmation.

Remarque : la langue utilisée pour les chiffres parlés est celle que vous sélectionnez pour votre système téléphonique (reportez-vous à la section 6.1.2.).

### 7.5. Modification de la durée du temps de flashing

1. Appuyez sur **OK** en mode veille.
2. Appuyez sur **▲** ou **▼** jusqu'à sélectionner **REGL. BASE**, puis appuyez sur **OK**.
3. Appuyez sur **▲** ou **▼** jusqu'à sélectionner **DELAI R**, puis appuyez sur **OK**.
4. Appuyez sur **▲** ou **▼** pour sélectionner la durée que vous désirez (**Court**, **Medium** ou **Long**), puis appuyez sur **OK** pour valider. Vous entendrez un bip de confirmation.

### 7.6. Réinitialiser votre téléphone

Vous pouvez rétablir les réglages par défaut de votre téléphone depuis le combiné. Cette opération annule tous les réglages que vous avez effectués et rétablit les réglages qui ont été effectués en usine. Elle n'efface pas le contenu de votre répertoire ni celui des autres mémoires, excepté la liste bis.

1. Appuyez sur **OK** en mode veille.
2. Appuyez sur **▲** ou **▼** pour sélectionner **REGL. COMB**, puis appuyez sur **OK**.
3. Appuyez sur **▲** ou **▼** pour sélectionner **DEFAUT**, puis appuyez sur **OK**. Le message **CONFIRMER?** apparaît sur l'écran. Appuyez sur **OK** pour valider. Vous entendrez un bip de confirmation.

## 7.7. Association d'un combiné

Votre téléphone vous est fourni avec le combiné déjà associé avec la base. Si, pour une quelconque raison, cela n'est pas le cas, l'anomalie vous est signalée par le message **Associer**, affiche sur l'écran du combiné. Si le combiné se trouve hors de la base et que  n'est plus affiché sur l'écran, associez-le selon la procédure suivante.

1. Vérifiez que le combiné se trouve hors de la base et affiche le message **Associer** avant de commencer la déclaration.
2. Appuyez et maintenez enfoncée la touche  sur la base, en mode veille, pendant environ 5 secondes, jusqu'à ce que le témoin LED de détection d'appel s'allume sur la base.
3. Appuyez sur **OK** sur le combiné en mode veille.
4. Appuyez sur **▲** ou **▼** jusqu'à sélectionner **REGL.COMB**, puis appuyez sur **OK**.
5. Appuyez sur **▲** ou **▼** jusqu'à sélectionner **Association**, puis appuyez sur **OK**. **Association** s'affiche à l'écran puis **Associé**.

En cas d'échec de l'association, le combiné affiche **Impossible**.

Répétez alors la procédure ci-dessus.

## 7.8. Rechercher le combiné

Vous pouvez localiser le combiné en appuyant une fois sur la touche paging  située sous la base principale.

Une sonnerie retentit sur tous les combinés que vous avez déclarés sur la base et **RECH. BASE** s'affiche sur leur écran.



Pour arrêter la recherche, appuyez sur  ,  sur l'un des combinés ou réappuyez sur  sur la base.

Remarque : si un appel est détecté pendant la recherche de combiné, la sonnerie correspondante retentit à la place de celle de la recherche de combiné.



## 7.9. Partager un appel entre les combinés

4 combinés internes au plus peuvent se joindre en même temps à un appel externe.

Pour rejoindre un appel depuis un combiné sans fil:

- Appuyez sur  pour rejoindre l'appel.
- Appuyez sur  ou posez le combiné sur la base ou sur le chargeur pour quitter l'appel.

Pour rejoindre un appel depuis la base:

- Appuyez sur  (mode haut-parleur) pour rejoindre l'appel.
- Réappuyez sur  pour quitter l'appel.

## 7.10. Transférer un appel

Lorsque vous recevez un appel externe sur un combiné ou sur la base, vous pouvez le transférer à un autre combiné sans-fil en interne.

### Transférer un appel reçu sur un combiné sans fil:

Pendant un appel,



1. Appuyez sur **OK** , appuyez sur ▲ ou ▼ jusqu'à sélectionner **INTERCOM**, puis appuyez sur **OK**.
2. Si vous avez associé deux combinés sans fil ou plus, appuyez sur ▲ ou ▼ jusqu'à sélectionner l'appareil de destination et appuyez sur **OK**.
3. L'appel externe est mis en attente et le combiné sans fil affiche le message **COMBINE 2** ou **BASE**. La sonnerie retentit sur l'appareil de destination.
4. Pour prendre l'appel sur un combiné, appuyez sur sa touche  , ou sur l'une des touches de composition d'appel.

Pour prendre l'appel sur la base, appuyez sur  (mode haut-parleur).

5. Appuyez sur  sur le combiné de réception initial pour transférer l'appel sur l'autre combiné ou sur la base.

### Transférer un appel reçu sur la base:



Pendant un appel,

1. Si le combiné se trouve sur la base, décrochez-le de son support. L'appel sur la base est automatiquement transféré sur le combiné.
2. Si le combiné ne se trouve ni sur la base ni sur le chargeur, appuyez sur  pour démarrer un appel de conférence entre la base et l'appel externe. Appuyez alors sur  sur la base pour transférer l'appel sur le combiné.

## 7.11. Communiquer entre les combinés

La fonction intercom vous permet de commencer une conversation entre deux combinés sans fil ou entre un combiné et sa base.

En mode veille:

1. Appuyez sur  , puis sur **OK** . Appuyez sur ▲ ou ▼ jusqu'à sélectionner **INTERCOM** et appuyez sur **OK**.
2. Si vous avez associé deux combinés sans fil ou plus, appuyez sur ▲ ou ▼ jusqu'à sélectionner l'appareil de destination et appuyez sur **OK**.
3. Le combiné sans fil affiche le message **COMBINE 2** et la sonnerie retentit sur le combiné de destination.
4. Pour prendre l'appel sur le combiné de destination, appuyez sur  ou sur l'une des touches de composition d'appel.

**OU**, pour prendre l'appel sur la base, appuyez sur  (mode haut-parleur).

## 7.12. Réception d'appel

Si le combiné n'est pas posé sur le chargeur :

Dès que la sonnerie du téléphone retentit, appuyez sur  pour accepter l'appel.

Si le combiné est posé sur sa base et si la fonction décrochage automatique est activée: Dès que la sonnerie du téléphone retentit, décrochez le combiné pour prendre l'appel.

1. Appuyez sur **OK** en mode attente.
2. Appuyez sur **▲** ou **▼** jusqu'à sélectionner **REGL. COMB** et appuyez sur **OK**.
3. Appuyez sur **▲** ou **▼** jusqu'à sélectionner **REP. AUTO** et appuyez sur **OK**.
4. Appuyez sur **▲** ou **▼** jusqu'à sélectionner **ON**.
5. Appuyez sur **OK** pour valider. Vous entendez le bip de confirmation.

## 7.13. Sonnerie maximum (sonnerie extra forte en cas de rappel)

Si vous ne répondez pas à un premier appel et que le même correspondant rappelle dans les 5 minutes qui suivent, le volume de la sonnerie, sur le combiné et sur la base, bascule automatiquement sur le niveau maximal. Cette fonction permet d'alerter les personnes éloignées de leur téléphone de l'arrivée d'un appel.

Activer la sonnerie forcée :

1. Appuyez sur **OK** sur le combiné alors qu'il se trouve en mode veille.
2. Appuyez sur **▲** ou **▼** jusqu'à sélectionner **REGL. BASE**, puis appuyez sur **OK**.
3. Appuyez sur **▲** ou **▼** jusqu'à sélectionner **MAX** puis appuyez sur **OK**.
4. Appuyez sur **▲** ou **▼** pour sélectionner **ON**, puis appuyez sur **OK**.  
Vous entendrez le bip de confirmation.

Pour désactiver la sonnerie forcée:

1. Répétez les instructions 1 à 2.
2. Appuyez sur **▲** ou **▼** jusqu'à sélectionner **MAX** puis appuyez sur **OK** pour sélectionner **OFF**.
3. Appuyez sur **OK** pour confirmer. Vous entendrez le bip de confirmation.

## 8. IDENTIFICATION DE L'APPELANT



Cette fonction requiert une souscription spéciale à ce service auprès de votre fournisseur de service téléphonique.

Votre téléphone conserve également les numéros des 30 derniers appels que vous avez reçus dans une liste, avec la date et l'heure d'appel.

Lorsque quelqu'un vous appelle, son numéro de téléphone apparaît sur l'écran LCD. Si ce numéro figure dans votre carnet d'adresses personnel, le nom de votre correspondant, tel qu'il a été enregistré, s'affiche également.

Si le réseau ne peut trouver le numéro de votre correspondant, le message **INDISPONI**. s'affiche sur l'écran. Si votre correspondant n'a pas fourni son numéro de téléphone, le message **PRIVE** s'affiche sur l'écran.

En mode veille, après trois appels non répondus, chacun avec un numéro de téléphone différent, le message "**3 NOUVEAUX APPELS**" s'affiche sur l'écran.

Chaque fois que vous consultez une entrée de la liste des appels marquée d'une icône , le nombre de nouveaux appels diminue. Une fois que vous avez pris connaissance de tous les nouveaux appels, l'icône  disparaît de l'écran.

Lorsque le nombre de chiffres du numéro entrant est supérieur à 10, votre téléphone affichera uniquement les 9 premiers chiffres, vous pouvez appuyer sur la touche **\*** pour afficher le reste du numéro.

## 8.1. Afficher la liste des appels

Les appels que vous recevez sont consignés dans une liste, avec l'appel le plus récent en première position. Lorsque la liste est pleine, l'appel le plus ancien est supprimé afin de laisser la place à un nouvel appel. Si un correspondant vous appelle plusieurs fois, seul l'appel le plus récent est conservé.

Lorsque que le numéro de l'appelant est supérieur à 10 chiffres, les 9 premiers s'affichent, appuyez sur **\*** pour visualiser les suivants.

En mode veille,

1. Appuyez sur **OK**, appuyez sur **▲** ou **▼** jusqu'à sélectionner **JOURN.APPL** et appuyez sur **OK** pour afficher la liste des appels.
2. Appuyez sur **▲** ou **▼** pour parcourir les entrées de cette liste.
3. Appuyez sur **OK**. Le message **DETAILS** affiche sur l'écran.
4. Appuyez sur **OK** pour consulter les informations disponibles sur l'appel que vous avez sélectionné (la date et le mois apparaissent sur la gauche de la ligne du bas, et l'heure sur la droite).
5. Appuyez sur  pour revenir au menu précédent ou maintenez la touche appuyée pour revenir en mode veille.

## 8.2. Ajouter un numéro de la liste des appels au répertoire

1. Sélectionnez une entrée dans la liste des appels et appuyez sur **OK**.
2. Appuyez sur **▲** ou **▼** jusqu'à sélectionner **AJOUTER** et appuyez sur **OK**.
3. Le numéro de téléphone s'affiche sur l'écran. Appuyez sur **OK** pour confirmer.
4. Le nom de l'appelant s'affiche sur l'écran. Si cette information n'est pas disponible, vous pouvez l'ajouter.
5. Appuyez sur **OK** pour valider. Vous entendrez un bip de confirmation.

## 8.3. Ajouter un numéro de la liste des appels à la liste noire

1. Sélectionnez une entrée dans la liste des appels et appuyez sur **OK**.
2. Appuyez sur **▲** ou **▼** jusqu'à sélectionner **BLOQUER** et appuyez sur **OK**.
3. Le numéro de téléphone s'affiche sur l'écran. Appuyez sur **OK** pour confirmer.
4. Le nom de l'appelant s'affiche sur l'écran. Si cette information n'est pas disponible, vous pouvez l'ajouter.
5. Appuyez sur **OK** pour valider. Vous entendrez un bip de confirmation.



## 8.4. Supprimer une entrée de la liste des appels

1. Sélectionnez une entrée dans la liste des appels.
2. Appuyez sur ▲ ou ▼ jusqu'à sélectionner **SUPPRIMER** et appuyez sur **OK**.
3. Le message **CONFIRMER?** s'affiche sur l'écran. Appuyez sur **OK** pour valider. Vous entendrez un bip de confirmation.

## 8.5. Supprimer toutes les entrées de la liste des appels

1. Sélectionnez une entrée dans la liste des appels.
2. Appuyez sur ▲ ou ▼ jusqu'à sélectionner **TOUT SUPP.** et appuyez sur **OK**.
3. Le message **CONFIRMER?** s'affiche sur l'écran. Appuyez sur **OK** pour valider. Vous entendrez un bip de confirmation.



## 8.6. Mise en attente d'un appel

Si vous parlez au téléphone avec quelqu'un et qu'un nouvel appel est détecté, un bip retentit dans l'écouteur du combiné ou dans le haut-parleur.

### 8.6.1. Depuis le combiné ou en mode haut-parleur

- Appuyez sur la touche **#** pendant deux secondes sur le combiné pour placer l'appel en cours en attente et répondre au nouvel appel.
- Appuyez sur la touche **#** sur le combiné pour basculer d'un appel à l'autre.

## 8.7. Messagerie vocale (dépend du réseau)

Ce service requiert une souscription spéciale auprès de votre fournisseur de service téléphonique. Il vous permet de consigner les appels dans une boîte vocale lorsque vous êtes absent. Pour en savoir plus, contactez votre fournisseur téléphonique. Lorsque de nouveaux messages sont disponibles, l'icône  s'affiche sur l'écran. L'icône  disparaît lorsque vous avez terminé de consulter les messages de votre boîte vocale.

Pour réinitialiser l'indicateur de boîte à lettres vocale:

1. Appuyez sur **OK** pour sélectionner **JOURN.APPL.**
2. Appuyez sur ▲ ou ▼ jusqu'à sélectionner **Voice Mail log.**
3. Maintenez la touche 4 appuyée. L'icône  devrait disparaître.

## 9. REPERTOIRE

Le répertoire, partagé entre tous les combinés, a une capacité de 100 entrées.

### 9.1. Ajouter un contact

En mode veille :

1. Appuyez sur  ou,
2. Appuyez sur **OK** et appuyez sur ▼ jusqu'à sélectionner **REPERTOIRE**. Appuyez sur **OK** pour sélectionner **TOUS** et appuyez sur **OK**.



3. Appuyez sur **OK**. Le message **AJOUTER** s'affiche sur l'écran. Appuyez sur **OK**.
4. Saisissez un numéro de téléphone et appuyez sur **OK**.
5. Saisissez un nom et appuyez sur **OK**. Vous entendrez un bip de confirmation.

## 9.2. Voir un contact

1. Sélectionnez une entrée du répertoire et appuyez sur **OK**.
2. Le message **AJOUTER** s'affiche sur l'écran. Appuyez sur **▲** ou **▼** jusqu'à sélectionner **VOIR**. Appuyez sur **OK** pour afficher le nom et le numéro de téléphone du contact choisi.

Appuyez une fois sur  pour revenir au menu précédent ou maintenez le appuyé pour revenir au mode veille.

## 9.3. Recherchez un contact

1. Répétez les instructions précédentes pour ouvrir le carnet d'adresses.
2. Tapez le premier caractère du nom que vous recherchez.

## 9.4. Modifier un contact

1. Sélectionnez une entrée du répertoire et appuyez sur **OK**.
2. Le message **AJOUTER** s'affiche sur l'écran. Appuyez alors sur **▲** ou **▼** jusqu'à sélectionner **MODIFIER** et appuyez sur **OK** pour modifier le numéro.
3. Appuyez sur  pour modifier le nom. Vous entendrez un bip de confirmation.

Remarque : en cas d'erreur dans la saisie d'un numéro ou d'un nom, appuyez sur **OK** pour effacer le dernier chiffre ou la dernière lettre.

## 9.5. Affectation d'un contact aux raccourcis (mémoires indirectes)

1. Sélectionnez une entrée dans le répertoire et appuyez sur **OK**.
2. Le message **AJOUTER** s'affiche sur l'écran. Appuyez alors **▲** ou **▼** jusqu'à sélectionner **RACCOURCI** et appuyez sur **OK**.
3. Appuyez sur **▲** ou **▼** jusqu'à sélectionner une touche (1 à 9) et
4. Appuyez sur **OK** pour valider. Vous entendrez un bip de confirmation.

## 9.6. Suppression d'un contact dans le répertoire

1. Sélectionnez un contact dans le répertoire et appuyez sur **OK**.
2. Le message **AJOUTER NOUV.** s'affichera sur l'écran. Appuyez sur **▲** ou **▼** jusqu'à sélectionner **SUPPRIMER** et appuyez sur **OK**.
3. Le message **CONFIRMER?** s'affiche sur l'écran. Appuyez sur **OK** pour valider. Vous entendrez un bip de confirmation.

## 9.7. Affectation d'un contact aux numéros indirects

1. Sélectionnez une entrée dans le carnet d'adresses et appuyez sur **OK**.
2. Le message **AJOUTER** s'affiche sur l'écran. Appuyez alors **▲** ou **▼** jusqu'à sélectionner **RACCOURCI** et appuyez sur **OK**.
3. Appuyez sur **▲** ou **▼** jusqu'à sélectionner une touche (1 à 9) et appuyez sur **OK** pour valider. Vous entendrez un bip de confirmation.

## 9.8. Nombre d'entrées dans le répertoire

Vous pouvez connaître à tout moment le nombre de contacts qui ont été ajoutés au répertoire (au plus 100).

1. Appuyez sur **📖** et appuyez sur **OK**.
2. Le message **AJOUTER** s'affiche sur l'écran. Appuyez alors sur **▲** ou **▼** jusqu'à sélectionner **STATUT** et appuyez sur **OK**.
3. Le message **X / 100 PRIS** s'affiche sur l'écran.

## 10. TOUCHES DE NUMÉROTATION INDIRECTE (RACCOURCIS DE 1 À 9)

Vous pouvez utiliser les touches 1 à 9 du combiné comme touches de raccourcis de numéros. Maintenez ces touches appuyées pour composer le numéro de téléphone qui leur a été associé.

### 10.1. Affecter un contact à une touche de numérotation indirecte (raccourci)

1. Appuyez sur **OK**. Appuyez sur **▼** jusqu'à sélectionner **REPertoire** et appuyez sur **OK**.
2. Appuyez sur **▼** jusqu'à sélectionner **RACCOURCI** et appuyez sur **OK**.

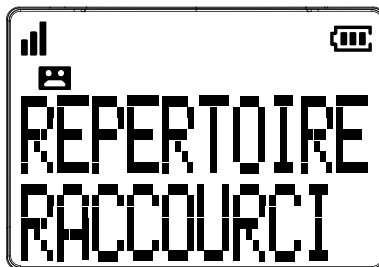

3. Appuyez sur ▲ ou ▼ jusqu'à sélectionner **TOUCHE 1 à TOUCHE 9**, puis appuyez sur **OK**.
4. Le message **AJOUTER** s'affiche sur l'écran. Appuyez sur **OK**.
5. Saisissez un numéro de téléphone et appuyez sur **OK**.
6. Saisissez un nom et appuyez sur **OK**. Vous entendrez un bip de confirmation.
7. Appuyez une fois sur  pour revenir au menu précédent ou maintenez le enfoncé pour revenir en mode veille.

## 10.2. Afficher le contact affecté à une touche de num. indirecte

1. Répétez les instructions 1 à 3 de la section 10.1.
  2. Le message **VOIR** s'affiche sur l'écran. Appuyez sur **OK**.
  3. Le numéro de téléphone et le nom du contact s'affichent sur l'écran.
- Appuyez une fois sur  pour revenir au menu précédent ou maintenez le enfoncé pour revenir en mode veille.

## 10.3. Modifier le contact affecté à une touche de num. indirecte

1. Répétez les instructions 1 à 3 de la section 10.1.
2. Le message **VOIR** s'affiche sur l'écran. Appuyez sur ▲ ou ▼ jusqu'à sélectionner **MODIFIER** et appuyez sur **OK**.
3. Modifiez le numéro de téléphone et appuyez sur **OK**.
4. Modifiez le nom et appuyez sur **OK**. Vous entendrez un bip de confirmation.

Remarque : en cas d'erreur dans la saisie d'un numéro ou d'un nom, appuyez sur  pour effacer le dernier chiffre ou la dernière lettre.

## 10.4. Supprimer le contact affecté à une touche de num. indirecte

1. Répétez les instructions 1 à 3 de la section 10.1.
2. Le message **VOIR** s'affiche sur l'écran. Appuyez sur ▲ ou ▼ jusqu'à sélectionner **SUPPRIMER** et appuyez sur **OK**.
3. Le message **CONFIRMER?** s'affiche sur l'écran. Appuyez sur **OK**. Vous entendrez un bip de confirmation.

## 11. BLOCAGE D'APPEL

Ce téléphone est doté de la fonction blocage d'appel\*. Cette fonction vous permet de filtrer les appels entrants et de ne laisser sonner que certains numéros, afin d'éviter tout appel indésirable.

Lors de la première prise en main de votre téléphone, cette fonction est désactivée par défaut mais vous pouvez l'activer en suivant les étapes expliquées dans les paragraphes suivants.

*\*\*Sous réserve d'abonnement et de disponibilité technique du service "présentation du numéro" auprès de l'opérateur de ligne fixe.*

### Présentation de la fonction blocage d'appel

Paramètres	Explications
Off	La fonction blocage d'appel (des numéros entrants publics) est désactivée. Ceci est le mode par défaut de votre appareil.
On	La fonction blocage d'appel est activée en mode manuel. Les numéros préalablement enregistrés dans votre liste des numéros bloqués ne feront pas sonner votre téléphone. Les numéros peuvent être ajoutés manuellement à la liste des numéros bloqués avant ou après un appel (pour plus d'informations, voir partie 1).
Contacts	Dans ce premier mode automatique, seuls les numéros provenant de votre répertoire font sonner votre appareil. Les autres sont bloqués automatiquement et ne produiront aucun son. Si ce mode est activé, la mention Contacts OK restera affichée sur l'écran, sauf dans le cas d'appels en absence ou des messages non lus (pour plus d'informations, voir partie 2.1).
VIPS	Dans ce second mode automatique, seuls les contacts préalablement enregistrés en tant que VIP dans votre répertoire font sonner votre appareil. Les autres seront bloqués automatiquement et ne produiront aucun son. Si ce mode est activé, la mention VIP OK restera affichée sur l'écran, sauf dans le cas d'appels en absence ou de messages non lus (pour plus d'informations, voir partie 2.2).
Anonyme	Cette option supplémentaire vous permet de bloquer les appels n'affichant pas de numéros (par exemple, appels privés ou appels internationaux) et peut être activée / désactivée indépendamment des quatre modes précédents (pour plus d'informations, voir partie 3).

## 11.1. Mode manuel du blocage d'appel

Le mode manuel est l'option la plus simple lors de votre première prise en main de l'appareil. Lorsque vous choisissez l'option ON, tous les numéros préalablement enregistrés dans votre liste des numéros bloqués seront bloqués. Vous pouvez ajouter/retirer des numéros de cette liste à tout moment.

### Comment bloquer un appel entrant:

Lors d'un appel entrant et avant de décrocher, appuyez sur . Cela met fin à l'appel et vous donne l'opportunité d'enregistrer le numéro dans la liste des numéros bloqués en un clic.

Puis, pour confirmer le blocage du numéro, sur OK.

**IMPORTANT:** si vous ne confirmez pas le blocage, le numéro de l'appelant ne sera pas ajouté à la liste des numéros bloqués et son prochain appel ne sera pas bloqué.

### 11.1.1. Activer le mode manuel

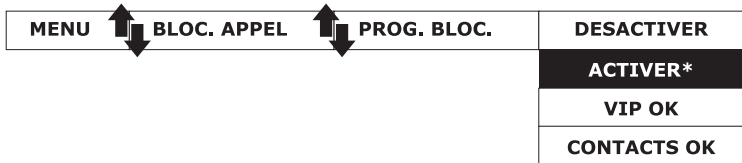

Appuyez sur **OK**, puis sur ou jusqu'à afficher **Bloc. Appel.**

Appuyez sur **OK**, puis sur ou jusqu'à afficher **Prog. Bloc.**

Appuyez sur **OK**, puis sur ou pour sélectionner **Activer** (le mode manuel).

OU BIEN

Lorsque votre appareil est en veille, appuyez sur le bouton pour accéder directement au sous menu **Prog. Bloc.**

Une fois ce mode activé, le symbole restera "BLIST" dans le menu affiché sur l'écran.

## 11.2. Ajouter un numéro à la liste des numéros bloqués

A partir du téléphone en veille,

1. Appuyez sur , pour afficher **Bloc. Appel.**, ou :  
Appuyez sur **OK** puis sur ou jusqu'à voir **Num. Bloq.**, puis appuyez sur **OK** pour afficher **Num. Bloq.**
2. Appuyez sur ou pour sélectionner les numéros enregistrés dans la **Num. Bloq.**
3. Appuyez sur **Options** pour sélectionner **Ajouter**, entrez le numéro à bloquer, puis appuyez sur **Enreg.** pour l'enregistrer.

**REMARQUE:** Il existe deux autres méthodes pour enregistrer un numéro dans la liste des numéros bloqués:

1. Depuis la liste des appels entrants
  - Appuyez sur , pour entrer dans la liste d'appels, appuyez sur ou pour sélectionner les numéros enregistrés dans la liste d'appels **Journal.**
  - Appuyez sur **Options** et appuyez sur ou pour sélectionner **Bloc. Numéro.**
  - Appuyez sur **OK** pour afficher le numéro sélectionné, puis sur **Enreg.** pour l'enregistrer dans la liste de blocage.

2. Depuis la liste des appels sortants
  - Appuyez sur **OK** , sur **▲** ou **▼** pour sélectionner une entrée de la liste de recomposition.
  - Appuyez sur **Options**, appuyez sur **▲** ou **▼** pour choisir de **Bloc. Numéro**.
  - Appuyez sur **OK** pour vérifier le numéro, puis sur **Enreg.** pour l'enregistrer dans la liste de blocage.

### 11.3. Modifier un numéro dans la liste des numéros bloqués

A partir du téléphone en veille,

1. Répétez les étapes 1 et 2 de la section 11.2. pour sélectionner les numéros mémorisés.
2. Appuyez sur **Options** et appuyez sur **▲** ou **▼** pour sélectionner **Modifier**, lancez la modification du numéro sélectionné appuyez sur **OK** pour enregistrer.

### 11.4. Supprimer un numéro de la liste des numéros bloqués

#### 11.4.1. Supprimer un numéro de la liste des numéros bloqués

1. Répétez les étapes 1 et 2 de la section 11.2. pour sélectionner les numéros mémorisés.
2. Appuyez sur **Options** et appuyez sur **▲** ou **▼** pour sélectionner **Supprimer**, **Vous êtes certain?** est affiché, et puis appuyez sur **Qui** pour confirmer.

#### 11.4.2. Supprimer tous les numéros de la liste des numéros bloqués





A partir du téléphone en veille,

1. Répétez les étapes 1 et 2 de la section 11.2. pour sélectionner les numéros mémorisés.
2. Appuyez sur **Options** et appuyez sur **▲** ou **▼** pour sélectionner **Supprim.Tout**. pour supprimer tous les numéros à la fois, appuyez sur **OK**, **Vous êtes certain?** est affiché, puis appuyez sur **OK** pour confirmer.

## 12. MODE AUTOMATIQUE

### 12.1. Bloquer tous les appels sauf les VIP

Dans ce mode automatique plus restrictif, seuls les appels provenant de numéros pré-enregistrés comme VIP dans votre répertoire feront sonner votre téléphone.

MENU  	BLOC. APPEL  	PROG. BLOC.	DESACTIVER
			ACTIVER
			VIP OK*
			CONTACTS OK

Appuyez sur **Menu**, puis sur **▲** ou **▼** jusqu'à afficher **Bloc. Appel**.

Appuyez sur **OK**, puis sur **▲** ou **▼** jusqu'à afficher **Prog. Bloc**.

Appuyez sur **OK**, puis sur **▲** ou **▼** jusqu'à afficher **VIP OK** ( le mode automatique).

## 12.2. Bloquer tous les appels sauf les contacts

Dans ce mode automatique plus large, seuls les appels provenant de numéros pré-enregistrés dans votre répertoire (y compris les VIP) feront sonner votre téléphone.

MENU	↑	BLOC. APPEL	↑	PROG. BLOC.	DESACTIVER
	↓		↓		ACTIVER
					VIP OK
					CONTACTS OK*

Appuyez sur **Menu**, puis sur ▲ ou ▼ jusqu'à afficher **Bloc. Appel**.

Appuyez sur **OK**, puis sur ▲ ou ▼ jusqu'à afficher **Prog. Bloc.**

Appuyez sur **OK**, puis sur ▲ ou ▼ jusqu'à afficher **Contacts OK** (le mode automatique).

## 13. MODE ANONYME

Cette option supplémentaire vous permet de bloquer les appels dont les numéros ne s'affichent pas sur votre téléphone. Vous pouvez l'activer ou la désactiver indépendamment des modes de blocage d'appel évoqués précédemment.

MENU	↑	BLOC. APPEL	↑	BLOQ. ANONYM	DESACTIVER*
	↓		↓		PRIVÉ
					TOUS

Appuyez sur **Menu**, puis sur **OK** jusqu'à afficher **Bloc. Appel**.

Appuyez sur ▲ ou ▼ jusqu'à afficher **Bloq. Anonym**.

Appuyez sur **OK**, puis sur ▲ ou ▼ pour sélectionner l'un des modes.

### 13.1. Bloquer les numéros privés

Ce mode vous permet de bloquer les appels dont les numéros ont été délibérément rendus privés par leur détenteur.

A partir du téléphone en veille,

1. Appuyez sur , pour afficher **Bloc. Appel**, appuyez sur **OK**.

2. Appuyez sur ▲ ou ▼ pour afficher **Bloq. Anonym**.

3. Appuyez sur **OK**, puis sur ▲ ou ▼ jusqu'à sélectionner **Privé**, appuyez sur **OK** pour confirmer votre choix.

4. Appuyez deux fois sur la touche Retour.  s'affiche sur la partie supérieure du LCD.

### 13.2. Bloquer tous les numéros anonymes

Ce mode vous permet de bloquer tous les numéros qui ne s'affichent pas sur votre écran, depuis les numéros privés jusqu'aux appels internationaux et numéros provenant de téléphones publics.

A partir du téléphone en veille,

1. Répétez les étapes 1 et 2 de la section 13.1.

2. Appuyez sur **OK**, puis sur ▲ ou ▼ jusqu'à sélectionner **Tous**, appuyez sur **OK** pour confirmer votre choix.

3.  Après avoir activé cette option, l'icône de blocage d'appel sera affichée sur



### 13.3. Désactiver le blocage des numéros anonymes

A partir du téléphone en veille,

1. Répétez les étapes 1 et 2 de la section 13.1.
2. Appuyez sur **OK**, puis sur **▲** ou **▼** jusqu'à sélectionner **Désactiver**, appuyez sur **OK** pour confirmer votre choix.  disparaîtra de votre écran si le blocage des appels réguliers (voir 1. et 2.) est également désactivé.

## 14. ALERTES

Cette fonction vous aide à vous rappeler de vos événements importants, par un enregistrement vocal ou une sonnerie. L'alerte peut être déclenchée une fois uniquement, chaque jour, du lundi au vendredi ou samedi et dimanche, toujours à l'heure que vous avez spécifiée.

Chaque alerte est limitée à 2 minutes.

### 14.1. Choisir une alerte, définir l'heure et la fréquence

1. Appuyez sur **OK** en mode veille.
2. Appuyez sur **▲** ou **▼** jusqu'à sélectionner **RAPPEL** et appuyez sur **OK**.
3. Appuyez sur **▲** ou **▼** jusqu'à sélectionner **ALARME 1** à **ALARME 10** et appuyez sur **OK**.
4. **ON/OFF** s'affiche sur l'écran. Appuyez sur **OK** pour sélectionner **ON**.
5. Saisissez l'heure et appuyez sur **OK**.
6. Appuyez sur **▲** ou **▼** pour sélectionner la fréquence **UNE FOIS, QUOTIDIEN, LUN-VEND** ou **SAM-DIM**.
7. Appuyez sur **OK** pour valider. Vous entendrez un bip de confirmation.

### 14.2. Sélection de la mélodie pour l'alerte

1. Répétez les instructions 1 à 3 de la section 14.1.
2. Le message **ON/OFF** s'affiche sur l'écran. Appuyez sur **▼** jusqu'à sélectionner **MELODIE** et appuyez sur **OK**.
3. Appuyez sur **▲** ou **▼** pour sélectionner une mélodie.
4. Appuyez sur **OK** pour valider. Vous entendrez un bip de confirmation.

### 14.3. Renommer l'alerte

1. Répétez les instructions 1 à 3 de la section 14.1.
2. Le message **ON/OFF** s'affiche sur l'écran. Appuyez sur **▼** jusqu'à sélectionner **RENOMMER** et appuyez sur **OK**.
3. Remplacez **ALARME** par le nom que vous désirez (au plus 9 lettres ou chiffres).
4. Appuyez sur **OK** pour valider. Vous entendrez un bip de confirmation.

Remarque : en cas d'erreur dans la saisie d'un numéro ou d'un nom, appuyez sur



pour effacer le dernier chiffre ou la dernière lettre.

## 14.4. Alerte par message vocal

1. Répétez les instructions 1 à 3 de la section 14.1.
2. Le message **ON/OFF** s'affiche sur l'écran. Appuyez sur ▼ jusqu'à sélectionner **MEMO VOCAL** et appuyez sur **OK**.
3. Le message **LIRE** s'affiche sur l'écran. Appuyez sur ▼ jusqu'à sélectionner **ENREGISTR.** et appuyez sur **OK** pour démarrer l'enregistrement.
4. Le message **ENREGISTR....** s'affiche sur l'écran. Parlez après le bip.
5. Appuyez sur **OK** pour terminer l'enregistrement et l'écouter.
6. Appuyez une fois sur  pour revenir au menu précédent ou maintenez le enfoncé pour revenir en mode veille.

Remarques :

1. Pour écouter le mémo que vous avez enregistré à l'étape 3, sélectionnez **LIRE** et appuyez sur **OK**. Le message **ECOUTE MEMO VOCAL** s'affiche sur l'écran.
2. Pour supprimer le mémo que vous avez enregistré à l'étape 3, sélectionnez **SUPPRIMER** et appuyez sur **OK**. Le message **REINITIAL. PARAMETRES** s'affiche sur l'écran et le mémo est supprimé.
3. En l'absence de mémo vocal, seule la mélodie retentira pendant 2 minutes à l'heure de l'alerte.

## 15. UTILISATION DU REPONDEUR

La mémoire du répondeur vous permet d'enregistrer environ 30 minutes d'annonces, messages et mémos.

Remarque : la fonction répondeur automatique se déclenche après 14 sonneries, même lorsqu'elle est désactivée, afin de permettre l'accès à distance.

### 15.1. Activation/désactivation du répondeur

Une fois activé, le répondeur permettra à vos correspondants de laisser un message sur votre boîte vocale.



La LED rouge  sur la base et l'icône  sur le combiné sont allumées lorsque le répondeur est activé.

#### Activation/désactivation depuis le combiné sans fil :



1. Appuyez sur **OK** en mode veille.
2. Appuyez sur ▲ ou ▼ jusqu'à sélectionner **REPONDEUR** et appuyez sur **OK**.
3. Appuyez sur ▲ ou ▼ jusqu'à sélectionner **REP ON/OFF** et appuyez sur **OK**.
4. Appuyez sur ▲ ou ▼ pour sélectionner **ON** ou **OFF** et appuyez sur **OK** pour valider. Vous entendrez un bip de confirmation.

#### Activation/désactivation depuis la base :

Appuyez sur la touche  de la base pour activer/désactiver le répondeur.

Remarque : lorsque le répondeur automatique est désactivé, la LED  sur la base et l'icône  sur le combiné sont éteintes.

## 15.2. Lecture des messages

Lorsque 2 nouveaux messages vocaux ont été enregistrés, le message "2 **NOUVEAUX MESSAGES**" s'affiche sur l'écran du combiné et l'icône  clignote sur ce même écran, tandis que la LED rouge  clignote sur la base.

Lorsque la mémoire est pleine, le message **MEM PLEINE** s'affiche sur l'écran.



### Écouter les nouveaux messages depuis le combiné sans fil :

1. Appuyez sur **OK** en mode veille.
  2. Appuyez sur **▲** ou **▼** jusqu'à sélectionner **REPONDEUR** et appuyez sur **OK**.
- Pour lire les nouveaux messages, appuyez sur **OK** afin de sélectionner **LECTURE**.
  - L'heure et la date du message qui est actuellement lu s'affichent sur l'écran du combiné.



- **FIN DES MESSAGES** apparaît lorsque tous les messages ont été lus.

### Options disponibles pendant la lecture :

- Appuyez sur  pour entendre les messages dans l'écouteur du combiné.
- Glissez  vers le haut ou vers le bas, sur le côté du combiné, pour ajuster le volume du haut-parleur.
- Appuyez sur 6 pour passer au message suivant.
- Appuyez sur 4 pour répéter le message en cours de lecture. Appuyez deux fois sur 4 pour écouter le message précédent.
- Appuyez sur 2 pour supprimer le message en cours.
- Appuyez sur 5 ou sur  pour arrêter.





**OU**

Pendant la lecture, appuyez sur **OK** pour sélectionner les options :  
**STOP / SUIVANT / PRECEDENT / SUPPRIMER**

### Écoute des nouveaux messages depuis la base :









1. Appuyez sur **▶/■** pour écouter les nouveaux messages dans le haut-parleur de la base. La fin de la lecture vous est signalée par un long bip.
2. Pour écouter les anciens messages, réappuyez sur **▶/■**.

### Options disponibles pendant la lecture :



- Glissez  vers la gauche ou la droite sur le côté de la base pour ajuster le volume dans le haut-parleur.
- Appuyez sur  pour répéter le message en cours de lecture.
- Appuyez sur  pour supprimer le message en cours.
- Appuyez sur  pour arrêter.
- Appuyez sur  pour diminuer la vitesse de lecture.

## 15.3. Suppression des anciens messages

### Supprimer tous les anciens messages depuis le combiné :

1. Appuyez sur  en mode veille.
2. Appuyez sur  ou  jusqu'à sélectionner **REPONDEUR** et appuyez sur .
3. Le message **LECTURE** s'affiche sur l'écran. Appuyez sur  ou  jusqu'à sélectionner **EFF MSG LU** et appuyez sur .
4. Le combiné affiche le message **CONFIRMER?** Appuyez sur  pour confirmer.
5. Le combiné affiche le message **EFFACEMENT...**, puis le message **EFFACE**. Vous entendrez un bip de confirmation.

### Supprimer un message depuis la base :

1. Appuyez sur  pour écouter les nouveaux ou les anciens messages dans le haut-parleur de la base.
2. Appuyez sur  pour supprimer le message que vous écoutez. Vous entendrez un bip de confirmation.

### Supprimer tous les anciens messages depuis la base :

1. En mode veille, maintenez  enfoncé pour supprimer tous les anciens messages. Vous entendrez un bip de confirmation.

## 15.4. Enregistrer un mémo

Vous pouvez enregistrer un mémo destiné à un autre utilisateur.

1. Appuyez sur **OK** en mode veille pour accéder au menu principal.
2. Appuyez sur **▲** ou **▼** jusqu'à sélectionner **REPONDEUR**, puis appuyez sur **OK**.
3. Le message **LECTURE** s'affiche sur l'écran. Appuyez sur **▲** ou **▼** pour sélectionner **MEMO** et appuyez sur **OK**.
4. Le message **ENREGISTR.** s'affiche sur l'écran. Parlez après le bip sonore, en direction du microphone.
5. Appuyez sur **OK** pour terminer l'enregistrement. **ECOUTE MEMO...** s'affiche sur l'écran. Le message est lu, puis le menu précédent réapparaît.
6. Lorsqu'un autre utilisateur écoute le mémo (voir la procédure pour le combiné et la base dans la section 15.2), l'heure et la date de son enregistrement s'affichent sur l'écran pour une écoute depuis le combiné.



## 15.5. Annonces du répondeur

Le téléphone vous est fourni avec une annonce déjà enregistrée dont voici le texte : "Veuillez laisser un message après le bip sonore." Si ce texte vous convient, vous pouvez le conserver. Dans le cas contraire, enregistrez l'annonce que vous désirez.

### 15.5.1. Lecture de l'annonce

1. Appuyez sur **OK** en mode veille.
2. Appuyez sur **▲** ou **▼** jusqu'à sélectionner **REPONDEUR** et appuyez sur **OK**.
3. Le message **LECTURE** s'affiche sur l'écran. Appuyez sur **▲** ou **▼** jusqu'à sélectionner **REGL. REP** et appuyez sur **OK**.
4. Le message **FILTRAGE** s'affiche sur l'écran. Appuyez sur **▲** ou **▼** jusqu'à sélectionner **MESSAGE** et appuyez sur **OK**.
5. Le message **LIRE** s'affiche sur l'écran. Appuyez sur **OK**. Le message **ECOUTE ANNONCE...** s'affiche sur l'écran et vous entendez l'annonce par défaut.

## 15.5.2. Enregistrement d'une annonce spécifique

1. Répétez les instructions 1 à 4 de la section 15.5.1.
2. Le message **LIRE** s'affiche sur l'écran. Appuyez alors sur ▼ jusqu'à sélectionner **ENREGISTR.** et appuyez sur **OK**.
3. Le message **ENREGISTR....** s'affiche sur l'écran. Parlez après le bip sonore.
4. Pour terminer l'enregistrement, appuyez sur **OK**. **ECOUTE ANNONCE...** s'affiche sur l'écran et vous entendez l'annonce que vous venez d'enregistrer.

### Remarques :

- L'annonce est limitée à 90 secondes.
- Les annonces durant moins de deux secondes ne sont pas conservées.

## 15.5.3. Supprimer votre annonce

1. Répétez les instructions 1 à 4 de la section 15.5.1.
2. Le message **LIRE** s'affiche sur l'écran. Appuyez alors sur ▼ jusqu'à sélectionner **SUPPRIMER** et appuyez sur **OK**.
3. Le message **REINITIAL. PARAMETRES** s'affiche sur l'écran. Vous entendrez un bip de confirmation.

## 15.6. Réglages du répondeur

### 15.6.1. Programmer le délai de déclenchement du répondeur

Vous choisissez le nombre de sonneries qui retentiront avant que le répondeur automatique réponde et démarre la lecture de l'annonce. Les options suivantes vous sont proposées : de 2 à 10 sonneries ou **ECO TAX**.

L'option **ECO TAX** déclenche le répondeur automatique après 2 sonneries lorsque vous disposez de nouveaux messages et après 4 sonneries en l'absence de nouveau message.



1. Appuyez sur **OK** en mode veille.
2. Appuyez sur ▲ ou ▼ jusqu'à sélectionner **REPONDEUR**, puis appuyez sur **OK**.
3. Appuyez sur ▲ ou ▼ jusqu'à sélectionner **REGL. REP**, puis appuyez sur **OK**.
4. Appuyez sur ▲ ou ▼ jusqu'à sélectionner **NB SONNER.**, puis appuyez sur **OK**.
5. Appuyez sur ▲ ou ▼ et sélectionnez **2, 4, 6, 8, 10** sonneries ou **ECO TAXES**, puis appuyez sur **OK** pour valider. Vous entendrez un bip de confirmation.



### 15.6.2. Durée d'enregistrement des messages

Vous choisissez la durée maximale d'enregistrement des messages laissés par vos correspondants.



1. Répétez les instructions 1 à 3 de la section 15.6.1
2. Appuyez sur ▲ ou ▼ jusqu'à sélectionner **DUREE MSG**, puis appuyez sur **OK**.
3. Appuyez sur ▲ ou ▼ pour sélectionner **60s, 120s, 180s** ou **ILLIMITE**, puis appuyez sur **OK** pour valider. Vous entendrez un bip de confirmation.

### 15.6.3. Filtrage des appels



Cette fonction vous permet d'écouter en direct le message laissé par votre correspondant sur votre boîte vocale. Une fois activé, le filtrage est automatique sur la base, mais vous pouvez également écouter depuis un combiné en pressant **OK**. Vous pourrez ainsi écouter le message sans être entendu de l'appelant. Si vous souhaitez décrocher pendant l'écoute du message, appuyez sur  sur le combiné ou appuyez sur  sur la base. Le répondeur s'arrête automatiquement et votre correspondant peut vous entendre. Le début de message laissé sur votre boîte vocale est tout de même sauvegardé.

1. Répétez les instructions 1 à 3 de la section 15.6.1
2. Le message **FILTRAGE** s'affiche sur l'écran, appuyez sur **OK**.
3. Appuyez sur  ou  pour sélectionner **ON** ou **OFF**, puis appuyez sur **OK** pour valider. Vous entendrez un bip de confirmation.

#### Options disponibles sur la base pendant l'enregistrement d'un message :

- Glissez le curseur  vers le haut/bas sur le côté de la base pour ajuster le volume dans le haut-parleur.
- Appuyez sur  pour désactiver temporairement la fonction.

#### Options disponibles sur le combiné sans fil pendant l'enregistrement d'un message :









- Appuyez sur **OK** pour activer temporairement la fonction si elle est désactivée.
- Glissez le curseur  vers le haut ou vers le bas sur le côté du combiné pour ajuster le volume dans le haut-parleur.
- Appuyez sur  pour désactiver temporairement la fonction.

### 15.6.4. Accès à distance au répondeur



Depuis tout téléphone à numérotation à fréquences vocales, vous pouvez accéder à distance à votre répondeur automatique.

Vous pouvez ainsi connaître les messages qui sont arrivés et piloter certaines fonctions du répondeur. Cet accès nécessite la saisie d'un code PIN à 4 chiffres.

#### Pour activer l'accès à distance :

1. Appuyez sur **OK** en mode veille.
2. Appuyez sur  ou  jusqu'à sélectionner **REPONDEUR** et appuyez sur **OK**.
3. Appuyez sur  ou  jusqu'à sélectionner **REGL. REP**, puis appuyez sur **OK**.
4. Appuyez sur  ou  jusqu'à sélectionner **ACCES DIST**, puis appuyez sur **OK**.
5. Appuyez sur  ou  pour sélectionner **ON** ou **OFF**, puis appuyez sur **OK** pour valider. Vous entendrez un bip de confirmation.

#### Pour changer le code d'accès à distance

1. Répétez les instructions 1 à 3 ci-dessus.
2. Appuyez sur  ou  jusqu'à sélectionner **MODIF. PIN**. Appuyez sur **OK** et tapez les 2 nouveaux chiffres du code.
3. Appuyez sur **OK** pour valider. Vous entendrez un bip de confirmation.

## Pour accéder à distance à votre répondeur automatique :

Depuis tout téléphone à numérotation à fréquences vocales, vous pouvez activer et désactiver à distance votre répondeur et écouter les messages qu'il a enregistrés.

1. Composez votre propre numéro de téléphone depuis un téléphone à numérotation à fréquences vocales.
2. Votre répondeur automatique répond à cet appel et lit votre annonce. Tapez sur la touche **\***, puis sur les 4 chiffres de votre code d'accès à distance (par défaut 0000).
3. Selon l'opération que vous voulez effectuer, tapez sur la touche correspondante depuis le téléphone distant, comme expliqué ci-dessous :

Touche	Description
2	
4	Répète le message en cours. Appuyez deux fois pour lire le message précédent.
5	Lit tous les messages
6	Lit le message suivant.
7	Active le répondeur automatique.
9	Désactive le répondeur automatique.

### Remarques :

- Si vous n'appuyez sur aucune touche pendant 5 minutes, le répondeur coupe la communication.
- Même lorsque le répondeur automatique est désactivé, il se déclenche après 14 sonneries et lit l'annonce.

### 15.6.5. Bip d'alerte de message

Lorsque cette fonction est active (On), la base sonne une fois toutes les 10 secondes pour vous notifier de l'arrivée de nouveaux messages. Elle s'arrête aussitôt que vous avez pris connaissance de tous les messages en attente.

1. Appuyez sur **OK** en mode veille.
2. Appuyez sur **▲** ou **▼** jusqu'à sélectionner **REPONDEUR**, puis appuyez sur **OK**.
3. Appuyez sur **▲** ou **▼** jusqu'à sélectionner **REGL. REP**, puis appuyez sur **OK**.
4. Appuyez sur **▲** ou **▼** jusqu'à sélectionner **ALERTE MSG**, puis appuyez sur **OK**.
5. Appuyez sur **▲** ou **▼** pour sélectionner **ON** ou **OFF**, puis appuyez sur **OK** pour valider. Vous entendrez un bip de confirmation.

Pour arrêter temporairement la sonnerie d'alerte de message, tapez sur une touche de la base. Elle sera automatiquement réactivée pour le prochain message.



## 16. SPÉCIFICATIONS TECHNIQUES

Portée en terrain découvert	Jusqu'à 300 mètres*
Portée en intérieur	Jusqu'à 50 mètres*
Autonomie du combiné (moyenne)	10 heures en conversation** 100 heures en attente**
Nombre de combinés possibles	Jusqu'à 4 (au total)
Mode interphone	Oui
Conférence	Oui (1 correspondant extérieur + 2 correspondants internes)
Branchement électrique /Base Adaptateur secteur /Chargeur	Base: N° de modèle.: Versions EU et DE AT-337E-060045A ou 1-CHEUA451-081 N° de modèle.: Versions UK AT-536B-060045B ou 1-CHUKA451-082 Entrée: 100-240 V/50-60 Hz/0.15A Sortie: 6V DC/450 mA, 2.7W  Utilisez uniquement les adaptateurs fournis avec le téléphone. Courant alternatif monophasé, à l'exclusion de l'installation informatique qui est définie par la norme EN62368-1. Attention : d'après cette norme, la tension du réseau est qualifiée de dangereuse.
Branchement téléphonique	Appareil conçu pour une connexion sur une ligne téléphonique analogique de classe TNV3 (telecommunications network voltage – tension du réseau de télécommunications), définie par la norme EN62368-1.
Piles	AAA NiMH – 1,2 V (3 piles) Utilisez uniquement les piles fournies avec le téléphone. L'utilisation de piles d'un autre type présente un risque d'explosion. Débarrassez-vous de vos piles usagées conformément aux règles de protection en vigueur dans votre région.
Températures de fonctionnement	Entre 5°C et 40°C

\* Les valeurs peuvent changer selon l'environnement.

\*\* Dépend du niveau de charge initial des piles.

## 17. DÉPANNAGE

Si vous rencontrez des problèmes avec votre téléphone, consultez la liste ci-dessous.

Face à un problème, commencez toujours par retirer les piles de tous les combinés que vous avez installés et attendez environ 1 minute. Débranchez le cordon d'alimentation secteur de la base, puis rebranchez-le. Réinstallez les piles dans les combinés.

### **Le téléphone ne fonctionne pas**

- Vérifiez que vous avez installé les piles correctement.
- Vérifiez que la base est branchée à la prise secteur.

### **Le message "0 LIGNE" apparaît sur l'écran**

- Vérifiez la connexion du cordon téléphonique sur le téléphone.
- Utilisez uniquement le cordon téléphonique qui est fourni avec le téléphone.
- Le cordon téléphonique est peut-être défectueux. Essayez avec un nouveau cordon.
- Débranchez votre téléphone et installez un autre téléphone. Si vous n'entendez aucune tonalité de ligne avec cet autre téléphone, le problème provient probablement du câblage de la ligne ou de votre service local. Contactez votre opérateur local.

### **Absence de tonalité**

- Vérifiez la connexion du cordon téléphonique sur le téléphone.
- Vérifiez que la prise secteur fonctionne.
- Utilisez uniquement le cordon téléphonique qui est fourni avec le téléphone.
- Le cordon téléphonique est peut-être défectueux. Essayez avec un nouveau cordon.
- Rapprochez le combiné sans fil de la base, au cas où il serait hors de portée.
- Débranchez votre téléphone et installez un autre téléphone. Si vous n'entendez aucune tonalité de ligne avec cet autre téléphone, le problème provient probablement du câblage de la ligne ou de votre service local. Contactez votre opérateur local.

### **Impossible de composer ou recevoir un appel**

- Vérifiez que la prise secteur fonctionne.
- Vérifiez si les piles doivent être rechargées.
- Si une panne de courant s'est produite, posez le combiné sur la base, attendez 10 secondes et réessayez. Si le problème persiste, retirez les piles et débranchez le cordon secteur. Attendez 10 minutes, réinstallez les piles, rebranchez le cordon secteur et réessayez.
- Si vous utilisez un autocommutateur privé (PABX), vérifiez si vous devez taper un code d'accès.

### **Votre enregistrement vocal n'est pas lu lors d'un appel entrant correspondant à l'un de ceux enregistrés dans les positions mémoire 1 à 4**

- Le volume de la sonnerie est trop bas.
- L'enregistrement vocal dans les positions mémoire 1 à 4 ne s'est pas terminé correctement. Recommencez selon les instructions de la section 6.3.2.
- Vous n'avez pas souscrit au service Identification de l'Appelant ou ce service n'est pas disponible.

### **La sonnerie du combiné sans fil ne retentit pas**

- Le volume de la sonnerie est trop bas.
- Vérifiez la connexion avec le secteur.
- Vérifiez que le combiné sans fil est bien appairé avec la base.

### **Rien ne s'affiche sur l'écran du combiné sans fil**

- Les piles sont déchargées ou mal installées.
- Rechargez ou remplacez les piles.

### **Le combiné affiche le message "REPOSER SUR BASE "**

- Vérifiez la connexion avec le secteur.
- Vérifiez que le combiné sans fil est à portée de la base.

### **Absence d'annonce d'identificateur vocal depuis le combiné sans fil lorsque la sonnerie retentit**

- Ce problème doit disparaître après 1 minute en mode veille.

### **La tonalité « occupé » retentit lorsque vous appuyez sur la touche du combiné**

- Vérifiez que le combiné sans fil est à portée de la base.
- Un autre combiné sans fil, également appairé avec la base, a déjà pris la ligne.

### **Des parasites sont audibles dans le téléphone ou tout autre équipement électrique placé à proximité**

- Parfois, votre téléphone peut interférer avec d'autres équipements électriques s'il est placé trop près de ceux-ci. Nous vous recommandons d'éloigner votre téléphone d'au moins un mètre des appareils électriques ou des obstacles métalliques afin d'éviter tout risque d'interférence.
- Si vous utilisez une connexion ADSL internet, placez des micro-filtres pour éviter les interférences.

### **Le répondeur automatique n'enregistre aucun message**

- Vérifiez que vous avez activé le répondeur automatique.
- Si la mémoire est pleine, supprimez quelques messages pour libérer de l'espace.

## Impossible d'entendre les messages depuis un autre téléphone

- Peut-être avez-vous modifié le code PIN d'accès à distance ?
- Vérifiez que vous appelez depuis un téléphone à numérotation à fréquences vocales. Pour cela, vous devez entendre une tonalité lorsque vous composez un numéro.
- Le répondeur automatique n'a peut-être pas détecté le code d'accès à distance du fait de la lecture de l'annonce. Réessayez en tapant rapidement ce code.
- Des interférences perturbent la ligne téléphonique que vous utilisez. Appuyez fermement sur les touches lorsque vous composez votre appel.

## Le message Voicemail et l'icône s'affichent sur l'écran

L'indication voicemail est indépendante du répondeur automatique. Lorsque l'icône  apparaît sur l'écran, elle vous informe que votre fournisseur de service téléphonique a reçu un message vocal et que vous pouvez le récupérer. Contactez-le pour savoir exactement comment accéder à votre messagerie vocale.

Le vendeur auquel vous avez acheté votre téléphone peut vous fournir des informations ainsi qu'un service après-vente.

## 18. GARANTIE

Vous êtes priés de lire attentivement le guide d'utilisation inclus dans ce coffret. Swissvoice Xtra 2155 est un équipement agréé conformément à la réglementation européenne, attesté par le marquage CE.

Le produit que vous venez d'acheter est un produit technologique, il doit être manipulé avec soin.

A noter : vous disposez d'une garantie légale sur ce produit conformément à la réglementation applicable à la vente des biens de consommation dans le pays dans lequel vous avez effectué cet achat.

Pour toute information relative à cette garantie légale, veuillez vous adresser à votre revendeur.

Sans préjudice de la garantie légale dont les produits bénéficient, ATLINKS garantit que le produit figurant dans le présent coffret est conforme à ses spécifications techniques figurant dans le guide d'utilisation inclus dans le présent coffret, et ce pendant une période de garantie, comptée à partir de la date d'achat du Produit neuf, la date figurant sur votre facture ou votre ticket de caisse où est indiqué le nom de votre revendeur faisant foi, et égale à :

Vingt quatre (24) mois pour l'appareil téléphonique, à l'exclusion des consommables, accessoires et batteries.

Pour toute réclamation au titre de cette garantie pendant la période de garantie, vous devez retourner le Produit au complet, auprès de votre revendeur, accompagné de la preuve d'achat, constituée par la facture ou le ticket de caisse émis par votre revendeur, indiquant le lieu de l'achat et le numéro de série du Produit, suivant l'apparition ou la découverte de la défectuosité.

ATLINKS s'engage à réparer tout élément défectueux du fait d'un vice de conception, de matière ou de fabrication, à ses frais, ou à le remplacer, à ses frais, par un élément identique ou au moins équivalent en termes de fonctionnalités et de performances.

Si la réparation ou le remplacement s'avèrent impossibles à des conditions commerciales normales, le Produit vous sera remboursé ou remplacé par un Produit équivalent.

Dans la limite maximum autorisée par le droit applicable, le produit ou l'élément de remplacement, qui peut être neuf ou reconditionné, est garanti pendant une période de quatre vingt dix (90) jours à compter de la date de réparation ou jusqu'à la date de fin de la période de garantie initiale si cette dernière est supérieure à quatre vingt dix (90) jours, étant précisé que toute période d'immobilisation du Produit d'au moins sept (7) jours s'ajoutera à la durée de garantie restant à courir.

Cette garantie ne s'applique pas dans les cas suivants :

- Installation ou utilisation non conforme aux instructions figurant dans le guide de l'utilisateur,
- Mauvais branchement ou utilisation anormale du Produit, notamment avec des accessoires non compatibles, comme indiqué sur le guide d'utilisation,
- Produit ouvert, modifié ou dont les pièces ont été remplacées par des pièces non agréées, numéro de série effacé, illisible, détérioré,
- Usure normale, y compris l'usure normale des accessoires, batteries et écrans,
- Non respect des normes techniques et de sécurité en vigueur dans la zone géographique d'utilisation,
- Produit ayant subi un choc ou une chute,
- Produit détérioré par la foudre, une surtension électrique, une source de chaleur ou des rayonnements, un dégât des eaux, l'exposition à des conditions de température, d'humidité ou autres conditions ambiantes excessives ou toute autre cause extérieure au produit,
- Une négligence ou un entretien défectueux,
- Une intervention, une modification ou une réparation effectuées par une personne non agréée par ATLINKS.

Si le Produit retourné n'est pas couvert par la garantie, vous recevrez un devis de réparation qui mentionnera le coût d'analyse et les frais de transport qui vous seront facturés si vous souhaitez que le Produit vous soit retourné.

Cette garantie est valable dans le pays dans lequel vous avez acheté le Produit, à condition que ce pays soit un membre de l'Union Européenne.

Sous réserve des dispositions légales en vigueur, toutes garanties autres que celles décrites aux présentes sont expressément exclues.

DANS LA MESURE MAXIMUM AUTORISEE PAR LA LOI APPLICABLE,

A) LA PRESENTE GARANTIE EST, EXCLUSIVE DE TOUTES AUTRES GARANTIES EXPRESSES OU IMPLICITES, Y COMPRIS MAIS DE MANIERE NON LIMITATIVE, DES GARANTIES DE QUALITE MARCHANDE OU D'ADAPTATION A UN OBJET PARTICULIER;

B) ATLINKS DECLINE TOUTE RESPONSABILITE POUR PERTE OU DETERIORATION DE DONNEES, PERTE D'USAGE MANQUE A GAGNER, PERTE DE CHANCE, DE CHIFFRE D'AFFAIRES OU DE REVENUS, PERTES D'EXPLOITATION, DOMMAGES INDIRECTS, IMMATERIELS, CONSECUTIFS OU INCIDENTS;

C) LA RESPONSABILITE DE SWISSVOICE EST LIMITEE A LA VALEUR D'ACHAT DU PRODUIT, SAUF FAUTE LOURDE OU INTENTIONELLE, ET SAUF DOMMAGE CORPOREL.

## 19. SÉCURITÉ

En cas de danger électrique, l'adaptateur secteur joue le rôle de disjoncteur 230 V. Aussi, par précaution, installez-le à proximité de l'appareil et veillez à ce qu'il soit facilement accessible. Pour isoler le téléphone du secteur, débranchez l'adaptateur secteur de la prise 230 V CA/50 Hz.

Si l'adaptateur secteur tombe en panne, remplacez-le par un modèle identique. Nous vous recommandons de toujours conserver un téléphone conventionnel - qui ne nécessite pas d'alimentation électrique – au cas où.

***! N'utilisez pas votre téléphone pour avertir d'une fuite de gaz alors que vous vous tenez à proximité de cette fuite !***

Évitez d'utiliser votre téléphone pendant un orage.

N'essayez pas d'ouvrir les piles : elles contiennent des substances chimiques. En cas de fuite, évitez que ces substances n'entrent en contact avec la peau, les yeux, le nez et la bouche. En cas de contact, rincez la partie affectée pendant une vingtaine de minutes à l'eau courante, puis consultez un médecin le plus vite possible. Nettoyez le téléphone avec du papier absorbant ou un chiffon sec et contactez votre revendeur pour obtenir de nouvelles piles.

Le soussigné, ATLINKS EUROPE, déclare que l'équipement radioélectrique du type DECT est conforme à la directive 2014/53/EU.

Le texte complet de la déclaration EU de conformité est disponible à l'adresse suivante : [www.swissvoice.net](http://www.swissvoice.net)

Puissance d'émission maximale: 24dBm

Plage de fréquence: 1880-1900MHz

### Swissvoice Xtra 2355



## 20. ENVIRONNEMENT



Ce symbole signifie que vous devez déposer votre appareil électronique à un point de collecte distinct si vous voulez vous en débarrasser, et non le jeter avec les ordures ménagères.

L'Union européenne a mis en place un système de collecte et de recyclage dont les fabricants sont responsables.

Cet appareil a été conçu et fabriqué avec des matériaux et des composants de haute qualité qui peuvent être recyclés et réutilisés. Les appareils électriques et électroniques peuvent contenir des pièces qui sont certes nécessaires à leur bon fonctionnement, mais néanmoins être dangereuses pour la santé et l'environnement si elles ne sont pas manipulées ou éliminées de manière appropriée. Aussi ne devez-vous pas vous débarrasser de votre appareil en le jetant avec vos ordures ménagères.

Si l'appareil vous appartient, déposez-le au point de collecte local approprié ou remettez-le au vendeur lors de l'achat d'un nouvel appareil.

- Si vous êtes un utilisateur professionnel, conformez-vous aux instructions de votre fournisseur.
- Si vous avez loué l'appareil ou l'avez reçu en dépôt, contactez votre prestataire de services.

Soucieux de préserver l'environnement, ATLINKS a équipé cet appareil d'une alimentation électrique à commutation offrant une meilleure efficacité énergétique. Outre une très faible consommation électrique, cette solution présente un format plus compact que les alimentations conventionnelles de la gamme précédente.

Débarrassez-vous des piles usagées de votre téléphone (s'il fonctionne avec des piles) conformément à la réglementation en vigueur en matière de protection de l'environnement. Respectez les réglementations locales.

Déposez vos piles usagées auprès de votre revendeur ou d'un centre de recyclage agréé.

**Aidez-nous à protéger l'environnement dans lequel nous vivons !**





**ATLINKS Europe**  
28 Boulevard Belle Rive  
92500 Rueil Malmaison - France  
RCS Nanterre 508 823 747

**ATLINKS UK Ltd**  
3rd Floor, Waverley House  
7-12 Noel St.  
London W1F 8GQ - UK  
Company registration: 13809295

[www.swissvoice.net](http://www.swissvoice.net)  
Le logo SWISSVOICE est une marque déposée sous licence  
Swissvoice International SA.

©Swissvoice International - Reproduction interdite.

Le fabricant se réserve le droit de modifier les spécifications de ses produits afin de les améliorer techniquement ou de se conformer à de nouvelles réglementations.

Swissvoice Xtra 2355  
A/W No.: 10002498 Rev.4 (FR)  
Imprimé en Chine