

Alcatel

TMAX 10+

www.alcatel-home.com



- FR | Schémas de référence à conserver
- ES | Dibujos de referencia a conservar
- PT | Desenhos de referência para manter
- DE | Referenzzeichnungen aufbewahren
- NL | Referentietekeningen om te bewaren
- IT | Disegni di riferimento da conservare
- EN | Reference drawings to keep
- PL | Rysunki referencyjne do zachowania
- RO | Desene de referință de păstrat
- HU | Megtartandó referencia rajzok
- CZ | Referenční výkresy k uchování
- EL | Σχέδια αναφοράς προς φύλαξη

Fig.1

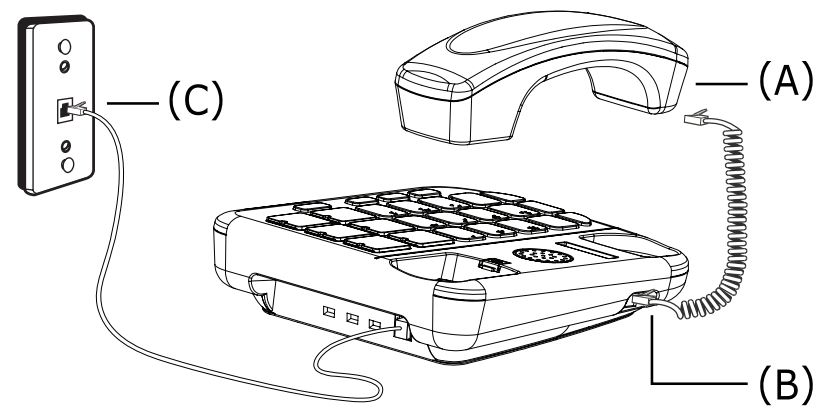

Fig.2

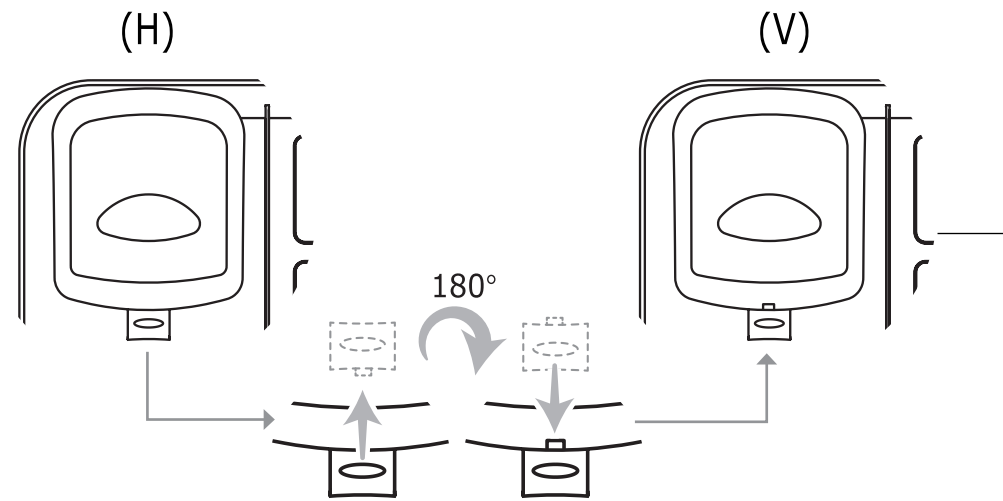

Fig.3

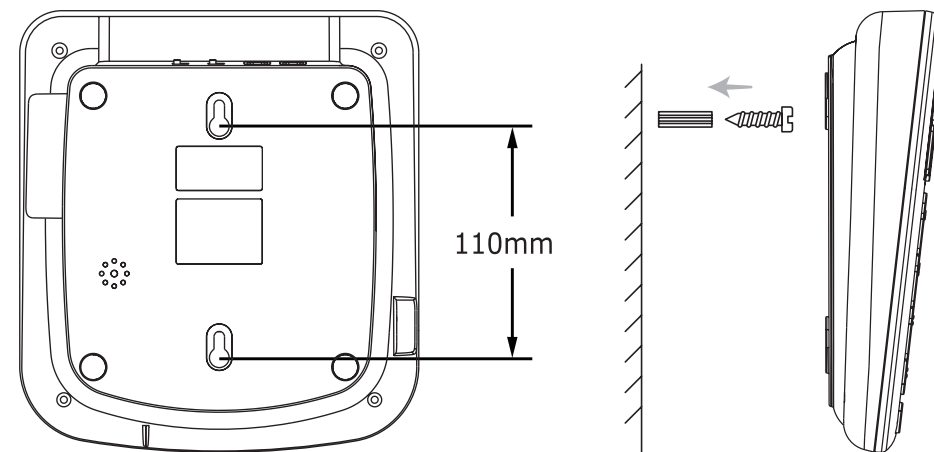
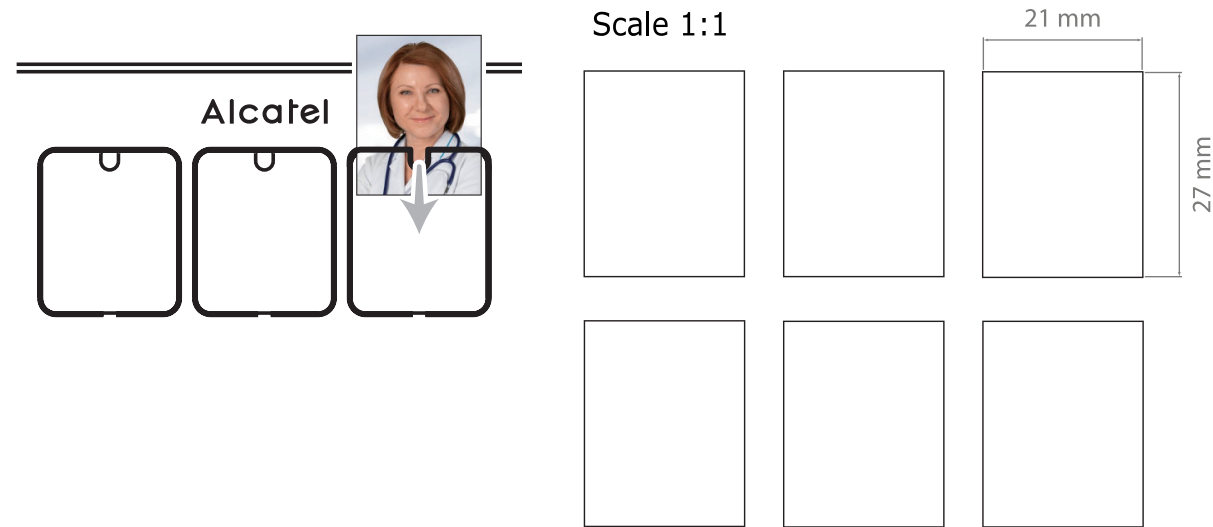
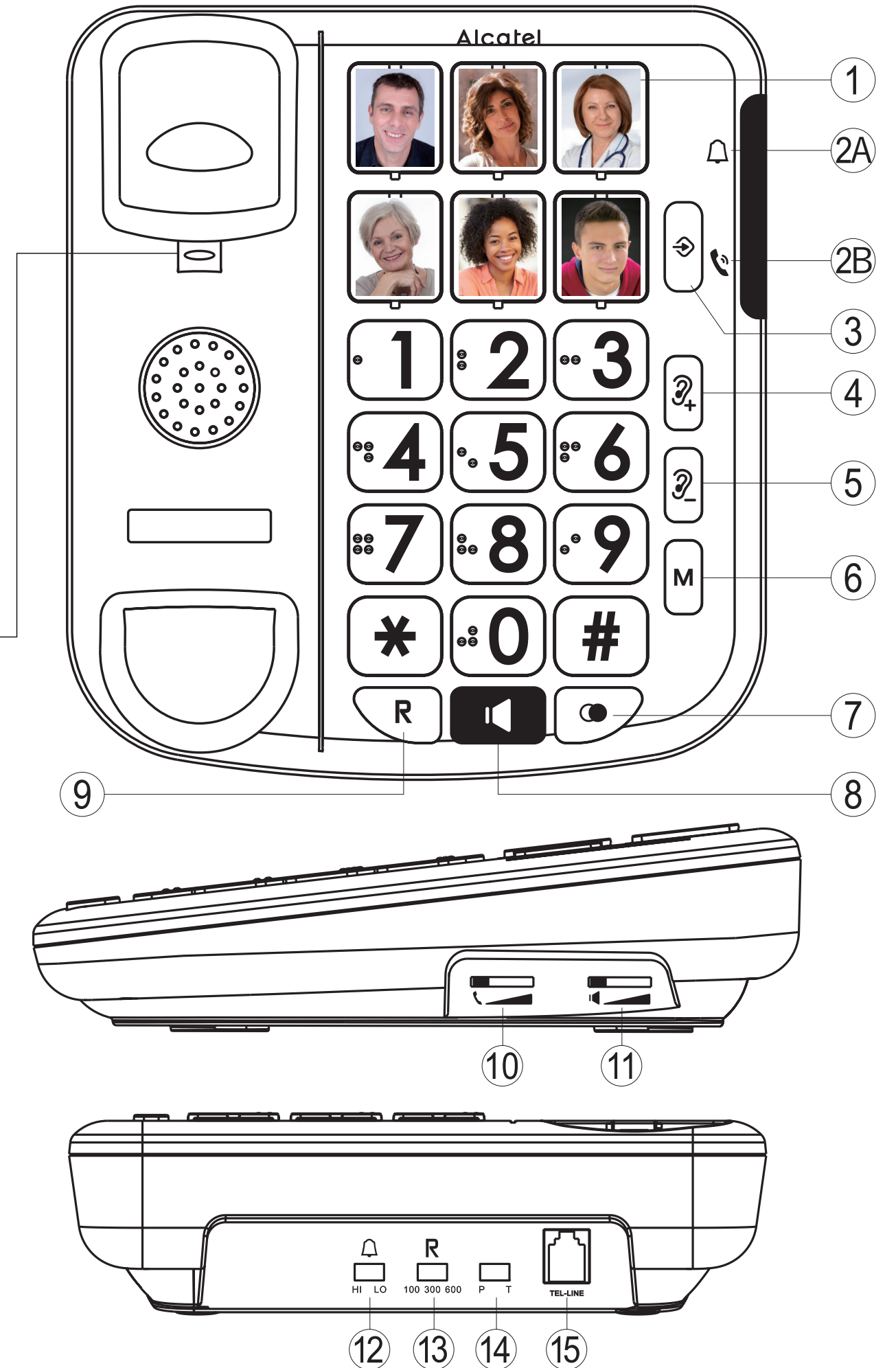

Fig.A



Alcatel

TMAX 10+

FR | Guide d'utilisation (p.2)

ES | Manual De Instrucciones (p.2)

PT | Manual Do Utilizador (p.2)

DE | Benutzerhandbuch (p.3)

NL | Gebruikershandleiding (p.3)

IT | Manuale D’uso (p.3)



www.alcatel-home.com

www.alcatel-home.com

FRANÇAIS

(Reportez-vous à la feuille de schémas)

INSTALLATION DU TÉLÉPHONE (Fig.1)

Votre téléphone doit être placé sur une surface plane pour plus de stabilité

- Connectez le cordon à spirale au combiné (A) et à la prise située sur le côté gauche du téléphone (B).
- Connectez le cordon téléphonique à la prise située à l’arrière du téléphone et à la prise téléphonique (murale ou Box opérateur) (C).

***Remarque:** Nous ne fournissons pas de prise téléphonique supplémentaire afin de réduire le gaspillage électrique et recommandons de réutiliser celle d'un ancien appareil.*

PREMIÈRE UTILISATION DE VOTRE TÉLÉPHONE

- Décrochez le combiné jusqu’à ce que le voyant de ligne  s’allume, puis raccrochez.

INSTALLATION MURALE (Fig.2)

- Retirez la pièce en plastique située sous le combiné.
- Retournez-la en position (V) et replacez-la dans la fente prévue à cet effet.

- Percez deux trous de 6mm espacés de 110mm.

- Insérez des chevilles puis visser des vis à bois (3.5mm de diamètre et 30mm de long).

- Fixez le téléphone sur les 2 vis en le tirant vers le bas.

DESCRIPTION DU PRODUIT (Fig. A)

- 6 touches de mémoires directes
- A. Indicateur visuel : Le téléphone sonne (appel entrant)
- B. Indicateur visuel : en ligne
- Touche Programmation des mémoires
- Activation de l’audio-boost (combiné)
- Désactivation de l’audio-boost
- Touche M (appel des mémoires indirectes)
- Touche BIS
- Touche mains-libres
- Touche R (Flash)
- Volume du combiné
- Volume du haut-parleur
- Volume de la sonnerie
- Temps de Flash
- Mode de numérotation (Impulsion ou Tonalité)
- Prise téléphonique

UTILISATION DE VOTRE TÉLÉPHONE

APPELER UN CORRESPONDANT

- Décrochez le combiné ou appuyez sur la touche  .
- Composez le numéro à l’aide du clavier, Ou appuyez sur l’une des six touches de mémoires directes (avec photos)

Ou appuyez sur **M** puis sur l’une des touches numériques 0 à 9.

(Voir paragraphe "ENREGISTRER LES MEMOIRES" pour

programmer les touches de mémoires).

A la fin de l’appel :

- Raccrochez le combiné ou appuyez sur la touche  .

RAPPELER LE DERNIER NUMÉRO COMPOSÉ

- Décrochez le combiné ou appuyez sur la touche  .

- Appuyez sur la touche  .

REPONDRE A UN APPEL

- Pour répondre, décrochez le combiné ou appuyez sur la touche  .

- Pour raccrocher, reposez le combiné ou appuyez sur la touche  .

VOLUME DU COMBINE ET DU MAINS-LIBRES

- Faites glisser le curseur de volume du combiné  pour régler le volume du combiné.

- Faites glisser le curseur de volume du haut-parleur  pour régler le volume du haut-parleur.

TOUCHE AUDIO-BOOST DU COMBINE  

Au cours d’une conversation,

- Appuyez sur  pour augmenter le volume sonore dans l’écouteur.



- Appuyez sur  pour diminuer le volume sonore dans l’écouteur.

RÉGLAGE DU VOLUME DE LA SONNERIE



Le volume de la sonnerie est réglé sur Fort (HI) par défaut. S’il est trop fort, vous pouvez le régler sur Faible (LO) .

ENREGISTRER LES MEMOIRES

ENREGISTRER LES MEMOIRES PHOTOS

- Décrochez le combiné. Vous entendez la tonalité de ligne.
- Appuyez sur la touche  , puis composez le numéro de téléphone que vous souhaitez enregistrer à l’aide du clavier numérique.
- Appuyez sur la touche mémoire photo à enregistrer.
- Pour effacer une mémoire photo, appuyez sur  puis sur la touche mémoire que vous souhaitez effacer.

ENREGISTRER LES AUTRES MEMOIRES (TOUCHES NUMÉRIQUES 0 À 9)

- Décrochez le combiné. Vous entendez la tonalité.
- Appuyez sur la touche  , puis composez le numéro de téléphone que vous souhaitez enregistrer à l’aide du clavier numérique.
- Appuyez sur la touche  , ensuite appuyez sur la touche **M** , puis sur le chiffre 0 à 9 de votre choix.
- Pour effacer une mémoire, appuyez deux fois sur la touche  , puis sur la touche **M** , puis sur la touche mémoire (0-9) que vous souhaitez effacer.

INSERER UNE PHOTO SUR UNE TOUCHE DE MEMOIRE DIRECTE (Fig.3)

- Découpez la photo à l’aide du gabarit fourni dans la boîte ou suivez le dessin (échelle 1:1).

- Insérez la photo dans la fente située sous le capuchon transparent du bouton.

AUTRES PARAMÈTRES

TEMPS DE FLASH

Le temps de flash configuré par défaut est de 300ms.

Si une modification doit être effectuée :

Faites glisser le commutateur Flash  pour sélectionner 100ms, 300ms ou 600ms.

MODE DE NUMÉROTATION

Le réglage par défaut est "Tone" (Tonalité). Si vous devez passer en mode "Pulse" (Impulsion), veuillez faire glisser le commutateur .

EN CAS DE PROBLEME

En règle générale, en cas de problème, débranchez le cordon de ligne de la prise pendant environ 1 minute, puis rebranchez-le et réessayez. Si vous avez besoin de plus d’informations ou d’assis-tance, veuillez consulter les rubriques correspondantes sur notre site Web: *www.alcatel-home.com*

SECURITE

En cas de fuite de gaz ou tout autre danger d’explosion, n’utilisez pas votre téléphone pour appeler les autorités responsables. N’ouvrez pas votre appareil pour ne pas vous exposer à un risque de choc électrique. Votre poste téléphonique doit être installé dans un endroit sec, à l’abri de la chaleur, de l’humidité et des rayons directs du soleil.

ENVIRONNEMENT

 Ce symbole signifie que votre appareil électronique hors d’usage doit être collecté séparément et non jeté avec les déchets ménagers. Dans ce but, l’Union Européenne a institué un système de collecte et de recyclage spécifique dont les fabricants ont la responsabilité.

Aidez-nous à préserver l’environnement dans lequel nous vivons !

CONFORMITÉ

 Ce logo imprimé sur les produits indique la conformité à toutes les exigences essentielles et à toutes les directives applicables. Vous pouvez télécharger la déclara-tion de conformité sur notre site web *www.alcatel-home.com*

GARANTIE

Ce produit est garanti conformément aux lois en vigueur dans le pays où vous l’avez acheté. Veuillez consulter notre page web pour obtenir des informations détaillées sur la garantie applicable dans ce pays et les démarches à effectuer pour la mettre en œuvre: *www.alcatel-home.com*

ESPAÑOL

(Consulte la hoja de esquemas)

INSTALACIÓN DEL TELÉFONO (Fig.1)

El teléfono debe colocarse sobre una superficie plana para mayor estabilidad

- Conecte el cable espiral al auricular (A) y a la toma situada en el lado izquierdo del teléfono (B).
- Conecte el cable telefónico a la toma situada en la parte posterior del teléfono y a la toma telefónica (de pared o del operador) (C).

***Nota:** No proporcionamos enchufes telefónicos adicionales para reducir el desperdicio de electricidad y recomendamos reutilizar el de un aparato antiguo.*

PRIMER USO DEL TELÉFONO

- Descuelgue el auricular hasta que se encienda la luz indicadora  de línea y, a continuación, cuelgue.

INSTALACIÓN EN PARED (Fig.2)

- Retire la pieza de plástico situada debajo del auricular.
- Déle la vuelta (V) y vuelva a colocarla en la ranura prevista para ello.
- Taladre dos agujeros de 6mm separados 110mm entre sí.
- Inserte los tacos y atornille los tornillos para madera (3,5mm de diámetro y 30mm de largo).
- Fije el teléfono a los dos tornillos tirando de él hacia abajo.

DESCRIPCIÓN DEL PRODUCTO (Fig. A)

- 6 teclas con memoria directa
- A. Indicador visual: el teléfono suena (llamada entrante)
- B. Indicador visual: línea en uso
- Tecla programación de memorias
- Activación tecla Audio-Boost (auricular)
- Desactivación tecla Audio-Boost
- Tecla M (llamada a memorias indirectas)
- Tecla BIS
- Tecla de manos libres
- Tecla R (Flash)
- Volumen del auricular
- Volumen del altavoz
- Volumen del timbre
- Tiempo de Flash
- Modo de marcación (por Pulso o Tono)
- Toma telefónica

USO DEL TELÉFONO



HACER UNA LLAMADA

- Descuelgue el auricular o pulse la tecla  .
- Marque el número con el teclado, O pulse una de las seis teclas de memoria directa (con fotos) O pulse **M** una de las teclas numéricas del 0 al 9. (Consulte el apartado «GRABAR MEMORIAS» para programar las teclas de memoria)



Al finalizar la llamada:

- Cuelgue el auricular o pulse la tecla  .

VOLVER A MARCAR EL ÚLTIMO NÚMERO MARCADO

- Descuelgue el auricular o pulse la tecla  .
- Pulse la tecla  .

RESPONDER A UNA LLAMADA

- Para responder, descuelgue el auricular o pulse la tecla  .
- Para colgar, vuelva a colocar el auricular o pulse la tecla  .

VOLUMEN DEL TELÉFONO Y DEL MAINOS LIBRES

- Deslice la tecla del volumen del auricular  para ajustar el volu-men del auricular.

- Deslice la tecla del volumen del altavoz  para ajustar el volumen del altavoz.

TECLA PARA AJUSTAR EL NIVEL DEL VOLUMEN DEL AURICULAR Y ALTAVOZ  

Durante una conversación,

- Pulse  para aumentar el volumen del auricular.

- Pulse  para disminuir el volumen del auricular.

AJUSTE DEL VOLUMEN DEL TIMBRE



El volumen del timbre está ajustado en Alto (HI) de forma predeter-minada. Si es demasiado alto, puede ajustarlo en Bajo (LO) .

GRABAR MEMORIAS

GRABAR MEMORIAS CON FOTO (6 teclas con foto)

- Descuelgue el auricular. Oirá el tono de línea.
- Pulse la tecla  y marque el número de teléfono que desea guardar con el teclado numérico.
- Ligue o cabo telefónico a tomada situada na parte de trás do tele-fone e à tomada telefónica (de parede ou caixa do operador) (C).
***Observação:** Não fornecemos tomadas telefônicas adicionais para reduzir o desperdício de energia elétrica e recomendamos reutilizar a de um aparelho antigo.*

GRABAR OTRAS MEMORIAS (teclas numéricas del 0 al 9)

- Descuelgue el auricular. Oirá el tono de línea.
- Pulse la tecla  y marque el número de teléfono que desea guardar con el teclado numérico.
- Pulse la tecla  , luego pulse la tecla **M** y, a continuación, pulse el número 0 a 9 que desee.

- Para borrar una memoria, pulse dos veces la tecla  , luego la tecla **M** y, a continuación, la tecla de memoria (0-9) que desee borrar.

INSERTAR UNA FOTO EN UNA TECLA DE MEMORIA DIRECTA (Fig.3)

- Recorte la foto con la plantilla que se incluye en la caja o siga el dibujo (escala 1:1).
- Inserte la foto en la ranura situada debajo de la tapa transparente del botón.

OTROS PARÁMETROS

TIEMPO FLASH

El tiempo de flash configurado por defecto es de 300ms.

Si es necesario realizar un cambio:

Deslice el interruptor Flash  para seleccionar 100ms, 300ms, o 600ms.

MODO DE MARCACIÓN

El ajuste predeterminado es «Tone» (Tono). Si necesita cambiar al modo «Pulse» (Pulso), deslice el interruptor .

PROBLEMAS Y SOLUCIONES

Como regla general, en caso de problemas, si se produce un proble-ma, desconecte el cable de alimentación de la toma de corriente durante aproximadamente 1 minuto, vuelva a conectarlo y vuelva a intentarlo. Si necesita más información o soporte técnico, consulte el apartado de ayuda/preguntas y respuestas en nuestra página web: *www.alcatel-home.com*

NÚMERO DE ATENCIÓN AL CLIENTE ATLINKS: 91 754 70 60 (Horario de 8.00 h a 19.00 h de lunes a sábado)

SEGURIDAD

No use el teléfono para avisar de una fuga de gas si se encuentra en las cercanías de dicha fuga. No intente abrir el dispositivo para evi-tar el riesgo de una descarga eléctrica. El teléfono debe mantenerse alejado de fuentes de excesivo calor (radiadores, luz solar, etc...) y protegido contra las vibraciones y el polvo.

MEDIO AMBIENTE

 Este símbolo indica que el aparato eléctrico fuera de uso se debe desechar de forma independiente y nunca junto a los residuos domésticos.

Con este propósito, la Unión Europea ha establecido un sistema de recolección y reciclaje específico en el que la responsabilidad recae sobre los productores.

¡Ayúdenos a conservar el medioambiente en el que vivimos!

DECLARACION DE CONFORMIDAD

 Por la presente, ATLINKS EUROPE declara que el tipo de equipo radioeléctrico DECT es conforme con la Directiva 2014/53/UE. El texto completo de la declaración UE de conformidad está disponible en Internet en la siguiente dirección: *www.alcatel-home.com*

GARANTÍA

Este producto está garantizado de acuerdo con las leyes vigentes en el país en el que lo compró. Consulte en nuestra página web la información detallada sobre la garantía aplicable en ese país y los pasos a seguir para implementarla: *www.alcatel-home.com*

PORTUGUÊS

(Consulte a folha de esquemas)

INSTALAÇÃO DO TELEFONE (Fig.1)

O seu telefone deve ser colocado sobre uma superfície plana para maior estabilidade

- Ligue o cabo espiral ao auscultador (A) e à tomada situada no lado esquerdo do telefone (B).
- Ligue o cabo telefónico à tomada situada na parte de trás do tele-fone e à tomada telefónica (de parede ou caixa do operador) (C).
***Observação:** Não fornecemos tomadas telefônicas adicionais para reduzir o desperdício de energia elétrica e recomendamos reutilizar a de um aparelho antigo.*

PRIMEIRA UTILIZAÇÃO DO SEU TELEFONE

- Desligue o auscultador até que a luz da linha  acenda e, em seguida, desligue novamente.

INSTALAÇÃO NA PAREDE (Fig.2)

- Retire a peça de plástico situada sob o combinado.
- Vire-a na posição (V) e recoloque-a na ranhura prevista para esse efeito.
- Faça dois furos de 6mm com uma distância de 110mm entre eles.
- Insira os buchas e aparafuse os parafusos para madeira (3,5mm de diâmetro e 30mm de comprimento).
- Fixe o telefone nas duas parafusos, puxando-o para baixo.

DESCRIÇÃO DO PRODUTO (Fig. A)

- 6 teclas de memória directa
- A. Indicador visual: o telefone toca (chamada recebida)
- B. Indicador visual: linha em utilização
- Tecla Programação das memórias
- Ativação do reforço de Áudio-Boost (auscultador)
- Desativação do reforço de Áudio-Boost
- Tecla M (chamada das memórias indirectas)
- Tecla BIS
- Tecla mãos-livres
- Tecla R (Flash)
- Volume do auscultador
- Volume do altifalante
- Volume do campainha
- Tempo de Flash
- Modo de discagem (por Pulso ou Tom)
- Tomada telefónica

UTILIZAÇÃO DO SEU TELEFONE



FAZER UMA CHAMADA

- Desligue o auscultador ou prima a tecla  .
- Disque o número usando o teclado, Ou pressione uma das seis teclas de memória directa (com fotos). Ou pressione **M** , em seguida, uma das teclas numéricas de 0 a 9 (Consulte o parágrafo "REGISTAR MEMÓRIAS" para programar as teclas de memória).



No final da chamada:

- Desligue o auscultador ou prima a tecla  .

RETORNAR O ÚLTIMO NÚMERO DISCAR

- Desligue o auscultador ou prima a tecla  .
- Prima a tecla  .

ATENDER UMA CHAMADA

- Para atender, desligue o auscultador ou pressione a tecla  .
- Para desligar, recoloque o auscultador ou pressione a tecla  .

VOLUME DO COMBINADO E DO MÃOS LIVRES

- Deslize o cursor do volume do combinado  para ajustar o vol-ume do combinado.

- Deslize o cursor do volume do altifalante  para ajustar o vol-ume do altifalante.

TECLA AUDIO-BOOST DO MONITOR

 

Durante uma conversa,

- Prima  para aumentar o volume do auscultador.



- Prima  para diminuir o volume do auscultador.

AJUSTE DO VOLUME DA TOQUE

O volume da campainha está definido como Alto (HI) por pre-definição. Se estiver muito alto, pode defini-lo como Baixo (LO) .

REGISTAR MEMÓRIAS

MEMÓRIAS FOTOGRAFIAS (6 teclas com imagem)

- Desligue o auscultador. Ouvirá o tom de linha.
- Prima a tecla  e, em seguida, marque o número de telefone que pretende gravar utilizando o teclado numérico.
- Prima a tecla da memória da foto a gravar.
- Para apagar uma memória de foto, pressione  e, em seguida, a tecla de memória que deseja apagar.

REGISTAR OUTRAS MEMÓRIAS (teclas numéricas 0 a 9)

- Desligue o auscultador. Ouvirá o tom.
- Prima a tecla  e, em seguida, marque o número de telefone que pretende gravar utilizando o teclado numérico.
- Pressione a tecla

DEUTSCH

(Bitte beachten Sie das Schema-Blatt)

INSTALLATION DES TELEFONS (Fig.1)

Bitte stellen Sie Ihr Telefon auf eine ebene Fläche, um eine optimale Stabilität zu gewährleisten

- Schließen Sie das Spiralkabel an den Hörer (A) und die Buchse auf der linken Seite des Telefons (B) an.

- Verbinden Sie das Telefonkabel mit der Buchse auf der Rückseite des Telefons und der Telefonbuchse (Wandanschluss oder Routeranschluss) (C).

***Hinweis:** Um Elektroschrott zu reduzieren, liefern wir keinen zusätzlichen (TAE) Telekommunikationsstecker mit und empfehlen, den Stecker des vorherigen Geräts wiederzuverwenden.* Ist dieser nicht vorhanden, senden wir Ihnen diesen kostenlos.
Kontaktieren Sie dazu: germany-support@atlinks.com, oder wählen Sie kostenlos: +49 (0)2773 7444 1420.

VOR DER ERSTEN NUTZUNG DES TELEFONS

- Heben Sie den Hörer ab, bis die Leitungsanzeige **Ⓑ** aufleuchtet, und legen Sie ihn dann wieder auf.

WANDMONTAGE (Fig.2)

- Entfernen Sie das Kunststoffteil unter dem Hörer.
- Drehen Sie es in die Position (V) und setzen Sie es wieder in den dafür vorgesehene Öffnung ein.
- Bohren Sie zwei 6mm große Löcher im Abstand von 110mm in die Wand.
- Setzen Sie zwei Dübel ein und schrauben Sie Holzschrauben (3,5mm Durchmesser und 30mm Länge) ein.
- Befestigen Sie das Telefon an den beiden Schrauben, indem Sie es nach unten ziehen.

PRODUKTBESCHREIBUNG (Fig. A)

- Foto-Direktwahltagen
- Optische Anzeige: Das Telefon klingelt (eingehender Anruf)
- Optische Anzeige: Besetzt
- Taste Speicherprogrammierung
- Aktivierung der Audioverstärkung (Hörer)
- Deaktivierung der Audioverstärkung
- M-Taste (Anruf der indirekten Speicher)
- BIS-Taste
- Freisprechtaste
- R-Taste (Flash)
- Lautstärke des Mobilteils
- Lautsprecherlautstärke
- Klingeltonlautstärke
- Flash-Zeit
- Wählmodus (Impuls oder Tonwahl)
- Telefonanschluss

VERWENDUNG IHRES TELEFONS

ANRUFEN

- Nehmen Sie den Hörer ab oder drücken Sie die Taste **I**  (Freisprechtaste).
- Wählen Sie die Nummer über die Tastatur drücken Sie eine der sechs Foto-Direktwahltagen. oder drücken Sie **M** und anschließend eine der Zifferntasten 0 bis 9. (Siehe Abschnitt „SPEICHERN VON NUMMERN“, um die Speichertasten zu programmieren).



Nach Gesprächsende:

- Legen Sie den Hörer auf oder drücken Sie die Taste **I**  (Freisprechtaste).

ZULETZT GEWÄHLTE NUMMER WIEDERWÄHLEN

- Nehmen Sie den Hörer ab oder drücken Sie die Taste **I** .
- Drücken Sie die Taste **Ⓒ** .

ANRUF ANNEHMEN

- Um einen Anruf anzunehmen, heben Sie den Hörer ab oder drücken Sie die Taste **I**  (Freisprechmodus).
- Um den Anruf zu beenden, legen Sie den Hörer auf oder drücken Sie die Taste **I** .

LAUTSTÄRKEREGELUNG HÖRER UND LAUTSPRECHER

- Stellen Sie die Lautstärke des Mobilteils ein , indem Sie den Lautstärkeregler des Mobilteils verschieben.

- Stellen Sie die Lautstärke des Lautsprechers ein , indem Sie den Lautstärkeregler des Lautsprechers verschieben.

LAUTSTÄRKEVERSTÄRKUNG HÖRER  

Während eines Gesprächs,

- Drücken Sie , um die Lautstärke im Hörer zu erhöhen.



- Drücken Sie , um die Lautstärke im Hörer zu verringern.

EINSTELLEN DER KLINGELLAUTSTÄRKE



Die Klingeltonlautstärke ist standardmäßig auf „Laut“ (HI) eingestellt. Wenn sie zu laut ist, können Sie sie auf „Leise“ (LO) einstellen .

RUFNUMMERN IN SPEICHERTASTEN HINTERLEGEN

RUFNUMMERN IN FOTOSPEICHERTASTEN SPEICHERN

- Nehmen Sie den Hörer ab (Wählton muss hörbar sein).
- Drücken Sie die Taste  und wählen Sie dann die Telefonnummer, die Sie speichern möchten, über die Zifferntastatur.
- Drücken Sie die gewünschte Fotospeichertaste.
- Um einen Fotospeicher zu löschen, drücken Sie die Taste  und anschließend die Fotospeichertaste, die Sie löschen möchten.

RUFNUMMERN IN WEITERE SPEICHERTASTEN SPEICHERN (ZIFFERTASTEN 0 BIS 9)

- Nehmen Sie den Hörer ab (Wählton muss hörbar sein).
- Drücken Sie die Taste  und geben Sie die Telefonnummer, die Sie speichern möchten, über die Zifferntastatur ein.
- Drücken Sie die Taste , anschließend die Taste **M** und dann die gewünschte Ziffer zwischen 0 und 9.
- Um einen Speicherplatz zu löschen, drücken Sie zweimal die Taste , dann die Taste **M** und anschließend die Speichertaste (0-9), die Sie löschen möchten.

EINFÜGEN EINES FOTOS AUF EINE DIREKTE SPEICHERTASTE (Fig.3)

- Schneiden Sie das Foto mit Hilfe der im Lieferumfang enthaltenen Schablone aus oder folgen Sie der Zeichnung (Maßstab 1:1).
- Legen Sie das Foto in den Schlitz unter der transparenten Kappe der Taste ein.

WEITERE EINSTELLUNGEN

FLASH-ZEIT

Die standardmäßig eingestellte Flash-Zeit beträgt 300ms. Wenn eine Änderung vorgenommen werden soll:
Bewegen Sie den Flash-Zeit Schalter  um 100ms, 300ms oder 600ms auszuwählen.

WÄHLMODUS

Die Standardeinstellung ist „Tone“ (Tonwahl). Wenn Sie in den Modus „Pulse“ (Impulswahl) wechseln müssen, schieben Sie bitte den Schalter .

FEHLERSUCHE

Wenn ein Problem auftritt, ziehen Sie in der Regel das Netzkabel für etwa 1 Minute aus der Steckdose, schließen Sie es dann wieder an und versuchen Sie es erneut. Se precisar de mais informação ou suporte, consulte a secção de Suporte e Perguntas e Respostas no nosso website: *www.alcatel-home.com*

SICHERHEIT

Das Telefon nicht in der Nähe eines undichten Gasrohrs oder an einem anderen Ort mit einer möglichen Explosionsgefahr in Betrieb nehmen. Versuchen Sie wegen des Risikos von Stromschlag nicht, Ihr Telefon zu öffnen. Ihr Telefon an einem trockenen Ort fern von Hitze, Feuchtigkeit und direkter Sonneneinstrahlung aufstellen.

UMWELTSCHUTZ

 Das Symbol bedeutet: Batterien und Akkus dürfen nicht in den Hausmüll. Bestimmte schadstoffhaltige Batterien sind zusätzlich mit folgenden Zeichen unter dem Mülltonnensymbol versehen. Diese bedeuten: Pb: Batterie enthält Blei
Cd: Batterie enthält Cadmium
Hg: Batterie enthält Quecksilber.
Die EU Richtlinien für sammeln und recyceln für die die Hersteller verantwortlich sind müssen eingehalten werden.

Bitte helfen Sie, die Umweltbelastungen so niedrig wie möglich zu halten!

KONFORMITÄT

 Hiermit erklärt ATLINKS EUROPE , dass der Funkanlagentyp DECT der Richtlinie 2014/53/EU entspricht. Der vollständige Text der EU-Konformitätserklärung ist unter der folgenden Internetadresse verfügbar: *www.alcatel-home.com*
herunterladen
Klicken Sie dann auf Konformitätserklärung.

PRODUKTGARANTIE

Für dieses Produkt gilt eine Garantie gemäß den in dem Land, in dem Sie es gekauft haben, geltenden Gesetze. Ausführliche Informationen über die in dem jeweiligen Land geltende Garantie und die zu ihrer Umsetzung erforderlichen Schritte finden Sie auf unserer Website: *www.alcatel-home.com*

Servicehinweis für Deutschland: Die Garantiezeit für dieses Telefon beträgt 24 Monate ab dem Kaufdatum. Dies gilt nicht für die mitgelieferten Akkus. Bitte bewahren Sie Ihren Kaufbeleg als Nachweis auf. Alle Mängel, die auf Material- oder Herstellungsfehler innerhalb der Garantiezeit zurückzuführen sind, werden kostenlos behoben. Sollte Ihr Gerät während der Garantiezeit einen Defekt aufweisen, geben Sie es bitte zusammen mit dem Kaufbeleg an die Verkaufsstelle zurück, in der Sie das Telefon erworben haben, oder wenden Sie sich an unseren Servicepartner: Xmodus Systems GmbH Service-Hotline:+49 (0)2773 7444 1420, Service E-Mail:germany-support@atlinks.com

NEDERLANDS

(Raadpleeg het schema)

INSTALLATIE VAN DE TELEFOON (Fig.1)

Plaats uw telefoon op een vlakke ondergrond voor meer stabiliteit

- Sluit het spiraalsnoer aan op de hoorn (A) en op de aansluiting aan de linkerkant van de telefoon (B).

- Sluit het telefoonsnoer aan op de aansluiting aan de achterkant van de telefoon en op de telefoonaansluiting (wandcontactdoos of modemaansluiting) (C).

***Opmerking:** Wij leveren geen extra telefoonaansluiting om elektronisch afval tegen te gaan en raden u aan de aansluiting van een oud apparaat te hergebruiken.*

VOOR HET EERSTE GEBRUIK

- Neem de hoorn van de haak totdat het lampje van de lijn  brandt en hang vervolgens weer op.

WANDMONTAGE (Fig.2)

- Verwijder het plastic onderdeel onder de handset.
- Draai het onderdeel om (V) en plaats het terug in de daarvoor bestemde gleuf.
- Boor twee gaten van 6mm met een tussenaafstand van 110mm.
- Plaats de pluggen en draai vervolgens de houtschroeven (3,5mm diameter en 30mm lang) vast.
- Bevestig de telefoon aan de 2 schroeven door deze naar beneden te trekken.

PRODUCTBESCHRIJVING (Fig. A)

- 6 directe geheugentoetsen
- Visuele indicator: de telefoon gaat over (inkomend gesprek)
- Visuele indicator: in gesprek
- Toets voor het programmeren van het geheugen
- Activering van de audioboost (hoorn)
- Deactivering van de audioboost
- M-toets (oproepen van indirecte geheugens)
- BIS-toets
- Handsfree-toets
- R-toets (Flash)
- Volume van de hoorn
- Volume van de luidspreker
- Volume van de beltoon
- Flash-tijd
- Kiesmodus (Impuls of Toon)
- Telefoonaansluiting

GEBRUIK VAN UW TELEFOON



EEN NUMMER BELLEN

- Neem de hoorn van de haak of druk op de toets **I** .
- Kies het nummer met behulp van het toetsenbord, of druk op een van de zes directe geheugentoetsen (met foto's), of druk op **M** en vervolgens op een van de cijfertoetsen 0 tot 9. (Zie paragraaf "GEHEUGENS OPSLAAN" voor het programmeren van de geheugentoetsen).



Aan het einde van het gesprek:

- Hang de hoorn op of druk op de toets **I** .

HET LAATST GEKOZEN NUMMER HERHALEN

- Neem de hoorn van de haak of druk op de toets **I** .
- Druk op de toets .

EEN OPROEP BEANTWOORDEN

- Neemt u de hoorn van de haak of drukt u op de toets **I** .
- Om op te hangen, legt u de hoorn terug op de haak of drukt u op de toets **I** .

VOLUME VAN DE HANDSET EN DE HANDSFREE

- Verplaats de volumeregelaar  om het handsetvolume aan te passen.

- Verplaats de volumeregelaar  om het luidsprekervolume aan te passen.

AUDIOBOOST-TOETS VAN DE HOOFDHOUDER  

Tijdens een gesprek,

- Druk op  om het volume van de hoorn te verhogen.



- Druk op  om het volume van de hoorn te verlagen.

HET BELVOLUME INSTELLEN



Het belvolume is standaard ingesteld op Hoog (HI). Indien het volume te hoog is, kunt u het aanpassen naar Laag (LO) .

MEMORIES OPSLAAN

MEMORIES OPSLAAN FOTO'S

- Neem de hoorn van de haak. U hoort de kiestoon.
- Druk op de toets  en voer vervolgens het telefoonnummer dat u wilt opslaan in via het numerieke toetsenbord.
- Druk op de toets van het foto-geheugen dat u wilt opslaan.
- Om een fotogeheugen te wissen, drukt u op  en vervolgens op de geheugentoets die u wilt wissen.

ANDERE GEHEUGENS OPSLAAN (cijfertoetsen 0 tot 9)

- Neem de hoorn van de haak. U hoort de kiestoon.
- Druk op de toets  en voer vervolgens het telefoonnummer dat u wilt opslaan in via het numerieke toetsenbord.
- Druk op de toets  , vervolgens op de toets **M** en daarna op het cijfer 0 tot 9 van uw keuze.
- Om een geheugen te wissen, drukt u tweemaal op de toets  , vervolgens op de toets **M** en daarna op de geheugentoets (0-9) die u wilt wissen.

EEN FOTO INVOEREN OP EEN DIRECTE GEHEUGENTOETS (Fig.3)

- Knip de foto uit met behulp van het sjabloon dat in de doos is meegeleverd of volg de tekening (schaal 1:1).

- Plaats de foto in de gleuf onder de transparante kap van de knop.

ANDERE INSTELLINGEN

FLASHTIJD

De standaard ingestelde flitsduur is 300ms. Indien een wijziging moet worden aangebracht:
Schuif de flitsschakelaar  om 100ms, 300ms of 600ms te selecteren.

KIESMODUS

De standaardinstelling is "Tone" (Toon). Indien u wilt overschakelen naar de modus "Pulse" (Puls), schuift u de schakelaar .

PROBLEMEN OPlossen

Als er zich een probleem voordoet, haal dan in de regel de stekker ongeveer 1 minuut uit het stopcontact, steek hem vervolgens weer in het stopcontact en probeer het opnieuw. Als u meer informatie of ondersteuning nodig hebt, raadpleeg de sectie ondersteuning/Q&A op onze website. *www.alcatel-home.com*

VEILIGHEID

Gebruik uw telefoon niet om een gaslek te melden of ander potentieel explosie gevaar. Probeer niet het apparaat of de accu te openen om risico's van elektrische schok te vermijden. Probeer niet de batterijen te openen, aangezien deze gevaarlijke chemische substanties bevatten. Uw telefoon dient in een droge plaats gezet te worden, uit de buurt van hete, vochtige plaatsen en weg van direct zonlicht.

MILIEU

 Dit symbool betekent dat uw niet-operatieve elektronisch apparaatuur gescheiden moet worden verzameld en niet samen met het huishoudelijk afval.

 De Europese unie heeft een speciale verzamel en hercydling systeem voor welke producenten verantwoordelijk zijn.

Help ons het milieu te beschermen waarin we leven!

KONFORMITEIT

 Hierbij verklaar ik, ATUNKS EUROPE, dat het type radioapparatuur DECT conform is met Richtlijn 2014/53/EU. De volledige tekst van de EU-conformiteitsverklaring kan worden geraadpleegd op het volgende internetadres: *www.alcatel-home.com*

Klik vervolgens op Conformiteitsverklaring.

GARANTIE

Dit product wordt gewaarborgd in overeenstemming met de wetgeving die van kracht is in het land waar u het product hebt gekocht.

Raadpleeg onze webpagina voor gedetailleerde informatie over de garantie die in dit land geldt en de stappen die ondernomen moeten worden om het te implementeren: *www.alcatel-home.com*

ITALIANO

(Si prega di fare riferimento alla sezione precedente con gli schemi)

INSTALLAZIONE DEL TELEFONO (Fig.1)

Per una maggiore stabilità, il telefono deve essere posizionato su una superficie piana

- Collegare il cavo spirالاتo al ricevitore (A) e alla presa situata sul lato sinistro del telefono (B).

- Collegare il cavo telefonico alla presa situata sul retro del telefono e alla presa telefonica (a muro o alla porta del modem dell'operatore telefonico) (C).

***Nota:** per ridurre lo spreco di energia elettrica, non forniamo prese telefoniche aggiuntive e consigliamo di riutilizzare quella di un vecchio apparecchio.*

PRIMO UTILIZZO DEL TELEFONO

- Sollevare il ricevitore fino a quando la spia della linea non si accende **Ⓑ**, quindi riagganciare.

INSTALLAZIONE A PARETE (Fig.2)

- Rimuovere il pezzo di plastica situato sotto il ricevitore.
- Ruotarla in posizione (V) e reinserirla nell'apposita fessura.
- Praticare nel muro due fori da 6mm distanziati di 110mm.
- Inserire i tasselli e avvitare le viti per legno (diametro 3,5mm e lunghezza 30mm).
- Fissare il telefono alle 2 viti tirandolo verso il basso.

DESCRIZIONE DEL PRODOTTO (Fig. A)

- 6 tasti di memoria diretta
- Indicatore visivo: il telefono squilla (chiamata in arrivo)
- Indicatore visivo: Linea in uso
- Tasto Programmazione delle memorie
- Attivazione dell'audio-boost (cornetta)
- Disattivazione dell'audio-boost
- Tasto M (richiamo delle memorie indirette)
- Tasto richiamata ultimo numero composto
- Tasto Vivavoce
- Tasto R (Flash)
- Volume del ricevitore
- Volume dell'altoparlante
- Volume della suoneria
- Tempo di Flash
- Modalità di composizione del numero (a impulsi o a toni)
- Presa telefonica

UTILIZZO DEL TELEFONO



EFFETTUARE UNA CHIAMATA

- Sollevare il ricevitore o premere il tasto **I** .
- Comporre il numero utilizzando la tastiera, Oppure premere uno dei sei tasti di memoria diretta (con foto), Oppure premere **M** e poi uno dei tasti numerici da 0 a 9. (Vedere il paragrafo "REGISTRAZIONE DELLE MEMORIE" per programmare i tasti di memoria.)

Al termine della chiamata:

- Riagganciare il ricevitore o premere il tasto **I** .

RICHIAMARE L'ULTIMO NUMERO COMPOSTO

- Sollevare il ricevitore o premere il tasto **I** .
- Premere il tasto .

RISPONDERE A UNA CHIAMATA

- Per rispondere, sollevare il ricevitore o premere il tasto **I** .

- Per riagganciare, riporre il ricevitore o premere il tasto **I** .

VOLUME DEL RICEVITORE E DEL VIVAVOCE

- Scorrere il cursore del volume del ricevitore  per regolare il volume del ricevitore.

- Scorrere il cursore del volume dell'altoparlante  per regolare il volume dell'altoparlante.

TASTO AUDIO-BOOST DEL RICEVITORE  

Durante una conversazione,

- Premere  per aumentare il volume dell'auricolare.



- Premere  per diminuire il volume dell'auricolare.

REGOLAZIONE DEL VOLUME DELLA SUONERIA



Il volume della suoneria è impostato su Alto (HI) per impostazione predefinita. Se è troppo alto, è possibile impostarlo su Basso (LO) .

REGISTRARE LE MEMORIE

REGISTRARE LE MEMORIE CON FOTO (6 tasti con le foto)

- Sollevare il ricevitore. Si sentirà il segnale di linea.
- Premere il tasto , quindi comporre il numero di telefono che si desidera registrare utilizzando la tastiera numerica.
- Premere il tasto della memoria con foto da registrare.
- Per cancellare una memoria con foto, premere  e poi il tasto di memoria che si desidera cancellare.

REGISTRARE ALTRE MEMORIE (tasti numerici da 0 a 9)

- Sollevare il ricevitore. Si sentirà il segnale di linea.
- Premere il tasto , quindi comporre il numero di telefono che si desidera registrare utilizzando la tastiera numerica.
- Premere il tasto , quindi premere il tasto **M**, quindi premere il numero da 0 a 9 desiderato.
- Per cancellare una memoria, premettere due volte il tasto , quindi il tasto **M**, quindi il tasto di memoria (0-9) che si desidera cancellare.

INSERIRE UNA FOTO SU UN TASTO DI MEMORIA DIRETTA (Fig.3)

- Ritagliare la foto utilizzando la sagoma fornita nella confezione o seguire il disegno (scala 1:1).
- Inserire la foto nella fessura situata sotto il coperchio trasparente del pulsante.

ALTRE IMPOSTAZ

Alcatel

TMAX 10+

EN | Start Up Guide (p.4)

PL | Instrukcja Obsługi (p.4)

RO | Manual De Utilizare (p.4)

HU | Használati Útmutató (p.5)

CZ | Průvodce spuštěním (p.5)

EL | Οδηγος Χρησης (p.5)



www.alcatel-home.com

Instalarea telefonului pe perete.

ENGLISH

(Refer to the drawing sheet)

INSTALLING THE PHONE (Fig.1)

Your phone should be placed on a level surface

- Plug one end of the spiral cord into the handset at (A), and the other end into the socket on the left side of the phone (B).
- Plug the telephone cord into the socket at the back of the set and into the wall or router socket (C).

***Note:** We don't provide additional Telecom plug to reduce electrical waste and recommend to reuse the plug from previous appliance.*

BEFORE FIRST USE

- Lift the handset until the Line LED  is ON, then hang on.

WALL MOUNTING (Fig.2)

- Remove the plastic part under the handset.
- Turn it over into (V) position and replace it in the designated slot.
- Drill two 6mm holes in the wall 110mm apart.
- Fit two wall plugs and screw in wood screws (3.5mm in diameter and 30mm long).
- Mount the phone on the 2 screws by pulling it downwards.

PRODUCT DESCRIPTION (Fig. A)

- 6 direct photo memory keys
- Visual indicator : Phone is ringing (incoming call)
- 2B. Visual indicator : Line in Use
- Store key
- Activate handset audio-boost
- Desactivate handset audio-boost
- M key to dial an indirect memory
- Last number redial key
- Hands free key
- Flash key
- Handset Volume
- Speaker Volume
- Ringer Volume
- Flash Time
- Dialing Mode (Pulse or Tone)
- Telephone socket

USING THE PHONE



MAKE A CALL

- Pick-up the handset or press **I**  key (handsfree mode).
- Dial the number,
 - Or press one of the 6 photo memory keys (with picture)
 - Or press **M** then press one of 0-9 number keys.
- (See how to register in paragraph "RECORD MEMORIES".)

At the end of the communication:

- Replace the handset on its base or press **I**  key (exit handsfree mode).

LAST NUMBER REDIAL



- Pick-up handset or press **I**  key.
- Press **C**  key.

ANSWERING A CALL

- To answer: pick-up the handset or press **I**  key (handsfree mode).

- To end a call: replace the handset or press **I**  key.

HANDSET AND SPEAKER VOLUME LEVEL ADJUSTMENT

- Slide Handset volume switch  to adjust the handset volume level.
- Slide Speaker volume switch  to adjust the speaker volume level.

HANDSET AUDIO BOOST  

During conversation,

- Press  to increase the hearing volume in earpiece.



- Press  to decrease the hearing volume in earpiece.

RINGER VOLUME ADJUSTMENT



The ringer volume is high by default. If too loud you can switch to low .

RECORD MEMORIES

STORE PHOTO MEMORIES (6 keys with picture)

- Pick-up the phone (dial tone must be heard).
- Press  key, then dial the phone number you want to register by using the numeric keypad.
- Press the photo memory key of your choice.
- To erase a photo memory, press  then the memory key you want to erase.

STORE OTHER MEMORIES (0-9 number keys)

- Pick-up the phone (dial tone must be heard).
- Press  key, then dial the phone number you want to register by using the numeric keypad.
- Press the  key, press the **M** key, then press the 0-9 of your choice.
- To erase a memory, press  twice, then **M** key, then the memory key (0-9) you want to erase.

INSTALL PICTURES ON THE MEMORY BUTTONS (Fig.3)

- Cut the picture with the shape provided in the box or follow the drawing (scale 1:1).
- Insert the picture into the slot under the button cap.

OTHER SETTINGS

FLASH TIME

Flash time value is 300ms by default.

If change is needed:

Slide the Flash switch  to select 100ms, 300ms, or 600ms.

DIALLING MODE

The default setting is Tone. In case you need to change to Pulse please slide the switch .

TROUBLESHOOTING

As a general rule, if a problem occurs, remove the line cord from the wall socket for about 1 minute, then reconnect it, and try again. If you need more information or support please consult the support section on our website: *www.alcatel-home.com*

SAFETY

Do not use your telephone to notify a gas leak or other potential explosion hazard. Do not open your device to avoid risk of electrical shock. Your telephone must be located in a dry place away from hot, humide and direct sunlight condition.

ENVIRONMENT

-  This symbol means that your inoperative electronic appliance must be collected separately and not mixed with the household waste.The European Union has implemented a specific collection and recycling system for which producers are responsible.

Help us to protect the environment in which we live!

CONFORMITY

 This logo printed on the products indicates the conformity with all essential requirements and all applicable directives. You can download the Declaration of Conformity from our website *www.alcatel-home.com*

WARRANTY

This product is guaranteed in accordance with the laws in force in the country where you purchased it. Please consult our web page for detailed information on the guarantee applicable in that country and the steps to be taken to implement it: *www.alcatel-home.com*

POLSKI

(Proszę zapoznać się z arkuszem schematów)

INSTALACJA TELEFONU (Fig.1)

Aby zapewnić stabilność, telefon należy ustawić na płaskiej powierzchni

- Podłącz spiralny przewód do słuchawki (A) i gniazda znajdującego się po lewej stronie telefonu (B).
- Podłącz przewód telefoniczny do gniazda z tyłu telefonu oraz do gniazda telefonicznego (ściennego lub modemu) (C).

***Uwaga:** Nie dostarczamy dodatkowego gniazda telefonicznego, aby ograniczyć zużycie energii elektrycznej, i zalecamy ponowne wykorzystanie gniazda ze starego urządzenia.*

PIERWSZE UŻYCIE TELEFONU

- Podnieść słuchawkę, aż zapali się kontrolka linii , a następnie odłożyć słuchawkę.

MONTOWANIE NA ŚCIANIE (Fig.2)

- Proszę wyjąć plastikową część znajdującą się pod słuchawką.
- Odwrócić go do pozycji (V) i umieść ponownie w przeznaczonym do tego celu otworze.
- Wywierć dwa otwory o średnicy 6mm w odległości 110mm od siebie.
- Włóż kołki, a następnie wkręć wkręty do drewna (o średnicy 3,5mm i długości 30mm).
- Przymocuj telefon do 2 śrub, pociągając go w dół.

OPIS PRODUKTU (Fig. A)

- 6 przycisków bezpośredniej pamięci zdjęć
- 2A. Wskaźnik wizualny: Telefon dzwoni (połączenie przychodzące)
- 2B. Wskaźnik wizualny: Linia w użyciu
- Przycisk programowania pamięci
- Włączanie wzmocnienia głośności słuchawki
- Wyłączanie wzmocnienia głośności słuchawki
- Przycisk M (wywołanie pamięci pośredniej)
- Przycisk ponownego wybierania ostatniego numeru
- Przycisk trybu głośnomówiącego
- Przycisk R (Flash)
- Głośność słuchawki
- Głośność głośnika
- Głośność dzwonka
- Czas Flash
- Tryb wybierania (impulsowy lub tonowy)
- Gniazdo telefoniczne

KORZYSTANIE Z TELEFONU



WYWOŁYWANIE NUMERU

- Podnieść słuchawkę lub nacisnąć przycisk **I** .
- Wybierz numer za pomocą klawiatury lub naciśnij jeden z sześciu przycisków pamięci bezpośredniej (z fotografiami) lub naciśnij **M** jeden z przycisków numerycznych od 0 do 9.
- (Aby zaprogramować przyciski pamięci, zapoznaj się z sekcją „ZAPISYWANIE PAMIĘCI”)



Po zakończeniu rozmowy:

- Odłóż słuchawkę lub naciśnij przycisk **I** .



PONOWNE WYWOŁANIE OSTATNIEGO WYBIERANEGO NUMERU

- Odłóż słuchawkę lub naciśnij przycisk **I** .
- Naciśnij przycisk **C** .

ODBIERANIE POŁĄCZENIA

- Aby odebrać połączenie, należy podnieść słuchawkę lub nacisnąć przycisk **I** .
- Aby zakończyć połączenie, należy odłożyć słuchawkę lub nacisnąć przycisk **I** .

GŁOŚNOŚĆ SŁUCHAWKI I ZESTAWU GŁOŚNOMÓWIĄCEGO

- Przesuń suwak głośności słuchawki , aby ustawić głośność słuchawki.
- Przesuń suwak głośności głośnika , aby ustawić głośność głośnika.

PRZYCIISK AUDIO-BOOST SŁUCHAWKI  

- Naciśnij  , aby zwiększyć głośność słuchawki.



- Naciśnij  , aby zmniejszyć głośność słuchawki.

REGULACJA GŁOŚNOŚCI DZWONKA



Głośność dzwonka jest domyślnie ustawiona na wysoką (HI). Jeśli jest zbyt wysoka, można ją ustawić na niską (LO) .

ZAPISYWANIE PAMIĘCI

ZAPISYWANIE PAMIĘCI ZDJĘCIA

- Proszę podnieść słuchawkę. Usłyszy Pan/Pani sygnał linii.
- Naciśnij przycisk , a następnie wybierz numer telefonu, który chcesz zapisać, za pomocą klawiatury numerycznej.
- Naciśnij przycisk pamięci zdjęcia, które chcesz zapisać.
- Aby usunąć pamięć zdjęcia, naciśnij przycisk  a następnie przycisk pamięci, który chce Pan/Pani usunąć.

ZAPISYWANIE INNYCH NUMERÓW (klawisze numeryczne od 0 do 9)

- Podnieść słuchawkę. Usyszą Państwo sygnał.
- Naciśnij przycisk  a następnie wybierz numer telefonu, który chcesz zapisać, za pomocą klawiatury numerycznej.
- Naciśnij przycisk , następnie przycisk **M** , a następnie wybraną cyfrę od 0 do 9.
- Aby skasować pamięć, należy dwukrotnie nacisnąć przycisk , następnie przycisk **M** , a następnie przycisk pamięci (0-9), który chce się skasować.

WSTAWIANIE ZDJĘCIA DO PRZYCISKU PAMIĘCI BEZPOŚREDNIEJ (Fig.3)

- Wytnij zdjęcie za pomocą szablonu dołączonego do opakowania lub postępuj zgodnie z rysunkiem (w skali 1:1).
- Włóż zdjęcie do szczeliny znajdującej się pod przezroczystą nasadką przycisku.

INNE PARAMETRY

Czas Flash

Domyślny czas flash wynosi 300ms.

Jeśli konieczna jest zmiana:

Przesuń przełącznik Flash,  aby wybrać 100ms, 300ms lub 600ms.

TRYB WYBIERANIA NUMERÓW

Domyślnym ustawieniem jest „Tone” (Tonowe).

Jeśli konieczne jest przełączenie na tryb „Pulse” (Impuls), przesuń przełącznik .

USUWANIE USTEREK

Zasadniczo, jeśli wystąpi problem, należy odłączyć przewód zasilający od gniazdzka ściennego na około 1 minutę, a następnie podłączyć go ponownie i spróbować jeszcze raz. Jeśli użytkownik potrzebuje więcej informacji lub wsparcia, prosimy zapoznać się z zakładką Wsparcie/Pytania i odpowiedzi na naszej stronie internetowej: *www.alcatel-home.com*

BEZPIECZEŃSTWO



Nie używać telefonu, gdy w pobliżu nastąpi wyciek gazu lub innych oparów palnych. Nie otwierać urządzenia, gdy podłączone jest do napięcia. Telefon musi być umieszczony w suchym miejscu z dala od źródeł ciepła, wilgoci i miejs nasłonecznionych.

ŚRODOWISKO

-  Urządzenie oraz akumulatorki stosowane w słuchawce muszą być utylizowane zgodnie z aktualnie obowiązującymi regulacjami dotyczącymi ochrony środowiska. Powinny być one zwrócone do sprzedawcy lub odpowiedniego zakładu zajmującego się utylizacją odpadów.

Pomóż nam chronić środowisko, w którym żyjemy!

ZGODNOŚĆ

  ATLINKS EUROPE niniejszym oświadcza, że typ urządzenia radiowego DECT jest zgodny z dyrektywą 2014/53/UE. Pełny tekst deklaracji zgodności UE jest dostępny pod następującym adresem internetowym: *www.alcatel-home.com* Następnie, należy kliknąć Deklaracja zgodności.

GWARANCJA

Produkt jest objęty gwarancją zgodnie z przepisami obowiązującymi w kraju, w którym został zakupiony. Szczegółowe informacje na temat gwarancji obowiązującej w danym kraju oraz kroków, jakie należy podjąć w celu skorzystania z niej, podane są na stronie: *www.alcatel-home.com*

ROMÂNĂ

(Vezi pagina cu figuri)

INSTALAREA TELEFONULUI (Fig.1)

Pentru stabilitatea telefonului, așezați-l pe o suprafață plană

- Conectați cablul spiralat la receptor (A) și la mufa situată pe partea stângă a telefonului (B).

- Conectați cablul telefonic la conectorul RJ11 situat în partea din spate a telefonului și la priza telefonică de perete (C).

PRIMA UTILIZARE A TELEFONULUI

- Ridicați receptorul până când indicatorul luminos de linie LED  se aprinde, apoi puneți-l la loc.

MONTAJUL PE PERETE (Fig.2)

- Aparatul poate fi montat și pe perete; pentru aceasta, scoateți micul element din plastic situat sub receptor.
- Apoi, reintroduceți-l în poziție de „V” inversat.
- Efectuați două orificii de 6mm la o distanță de 110mm unul de celălalt.
- Introduceți diblurile, apoi înșurubați șuruburile (cu diametrul de 3,5mm și lungimea de 30mm).
- Fixați telefonul pe cele 2 șuruburi, trăgându-l în jos peste acestea.

DESCRIEREA PRODUSULUI (Fig. A)

- 6 taste de memorie pentru formare rapidă
- 2A. Indicator vizual: Telefonul sună (apel primit)
- 2B. Indicator vizual: Sunteți în convorbire
- Tastă pentru programarea memoriei
- Amplificare volum receptor PORNIT (Audio-boost)
- Amplificare volum receptor OPRIT
- Tasta M (apelare memorii indirecte 0-9)
- Tasta Reapelare (reapelarea ultimului număr format)
- Tasta Difuzor (Hands-free)
- Tasta Flash (R)
- Volum receptor
- Volum difuzor (pentru funcția hands-free)
- Volum sonerie
- Timp Flash
- Mod de formare (puls sau ton)
- Conector linie telefonică

UTILIZAREA TELEFONULUI

EFACTUAREA UNUI APEL



- Ridicați receptorul sau apăsați tasta **I**  (pentru apel în mod hands-free).

- Formați numărul de la tastatură, sau apăsați una dintre cele 6 taste de formare rapidă (cele cu fotografii), sau apăsați tasta **M** , apoi una dintre cifrele de la 0 la 9. (Puteți salva 10 numere de apel alocate cifrelor 0-9)
- Pentru programarea tastelor de memorie, consultați secțiunea „MEMORAREA NUMERELOR PENTRU FORMARE RAPIDĂ”.



La sfârșitul apelului:

- Puneți receptorul în furcă sau apăsați tasta **I** .



REAPELAREA ULTIMULUI NUMĂR FORMAT

- Ridicați receptorul sau apăsați tasta **I** .
- Apăsați tasta **C** .

PRELUAREA UNUI APEL



- Pentru a prelua apelul, ridicați receptorul sau apăsați tasta **I** .
- Pentru a încheia apelul, puneți receptorul în furcă sau apăsați tasta **I** .

VOLUMUL RECEPTORULUI ȘI AL DIFUZORULUI (HANDS-FREE)

- Glisați butonul pentru reglarea volumului receptorului  pentru a seta nivelul sonor în receptor.
- Glisați butonul pentru reglarea volumului difuzorului  pentru a seta nivelul sonor în difuzor (hands-free).

TASTA AUDIO-BOOST A APARATULUI  

În timpul unei conversații, puteți mări suplimentar volumul:



- Apăsați butonul  pentru a crește volumul în receptor.
- Apăsați butonul  pentru a reduce volumul în receptor.

REGLAREA VOLUMULUI SONERIEI

Volumul soneriei este setat implicit pe nivelul RIDICAT (HI). Dacă este prea puternic, îl puteți seta pe nivelul SCĂZUT (LO) .

MEMORAREA NUMERELOR PENTRU FORMARE RAPIDĂ

UTILIZAREA CELOR 6 TASTE DE MEMORIE PENTRU FORMARE RAPIDĂ CU FOTOGRAFII

- Ridicați receptorul. În acest moment se va auzi tonul de apel.
- Apăsați tasta , apoi introduceți numărul de telefon pe care doriți să îl salvați, utilizând tastatura numerică.
- Apăsați una dintre cele 6 taste de memorie destinate salvării.
- Ștergerea unui număr salvat în memoria directă: apăsați tasta , apoi apăsați tasta de memorie pe care doriți să o ștergeți.

UTILIZAREA CELOR 10 MEMORII INDIRECTE (tastele numerice 0–9)

- Ridicați receptorul. În acest moment se va auzi tonul de apel.
- Apăsați tasta , apoi introduceți numărul de telefon pe care

MAGYAR

(Id. a fenti ábrákat)

A TELEFON ÜZEMBEHELYEZÉSE (Fig.1)

A telefont stabilitása érdekében helyezze sík felületre.

- Csatlakoztassa a spirálkábelt a kézibeszélőhöz (A) és a telefon bal oldalán található aljzathoz (B).

- Csatlakoztassa a telefonkábelt a telefon hátulján található RJ11 csatlakozóhoz és a telefonaljzathoz (C).

A TELEFON ELSŐ HASZNÁLATA

- Emelje fel a kézibeszélőt, és amikor a vonaljelző fény LED ☎ világít, tegye le.

FALRA SZERELÉS (Fig.2)

- A készülék falra is szerelhető, ehhez vegye ki a kézibeszélő alatti kis műanyag alkatrészt.
- Majd fordított (V) állásban helyezze vissza.
- Fúrjon két 6mm-es lyukat 110mm-es távolságra egymástól.
- Helyezze be a tipliket, majd csavarozza be a csavarokat (3,5mm átmérőjű és 30mm hosszú).

- Rögzítse a telefont a 2 csavarra, lefelé rájuk húzva.

TERMÉKLEÍRÁS (Fig. A)

- 6 gyorshívó memóriagomb
- Vizuális jelzőfény: amikor a telefon cseng (bejövő hívás)
- Vizuális jelzőfény: Ön vonalban van
- Memória programozási gomb
- Hangerő növelés a kézibeszélőn BE (Audio-boost)
- Hangerő növelés a kézibeszélőn KI
- M gomb (közvetett memóriák 0-9 hívása)
- Újrahívás gomb (utolsó szám újrahívása)
- Kihangosító gomb
- Flash gomb (R)
- Kézibeszélő hangerő
- Hangszóró hangerő (kihangosításnál)
- Csengőhang hangerő
- Flash idő beállítása
- Tárcsázási mód (impulzusos vagy hangjelzéses)
- Telefonvonali csatlakozó

A TELEFON HASZNÁLATA

HÍVÁS KEZDÉS

- Emelje fel a kézibeszélőt, vagy nyomja meg a ◄ gombot (kihangosított hívásnál).

- Tárcsázza a számot a billentyűzet segítségével, Vagy nyomja meg az egyik gyorshívó gombot (fotókkal) a 6 közül, Vagy ha az indirekt memóriából hív, nyomja meg a **M** gombot majd az egyik 0–9-közötti számot. (10 hívószámot menthet el a 0-9 számok mögé,)

A gyorshívó gombok programozásához lásd a „GYORSHÍVÓK TÁROLÁSA” című részt).

A hívás végén:

- Tegye le a kézibeszélőt, vagy nyomja meg a ◄ gombot.

AZ UTOLSÓ HÍVOTT SZÁM VISSZAHÍVÁSA

- Vegye fel a kézibeszélőt, vagy nyomja meg a ◄ gombot és nyomja meg a ⬛ gombot.

HÍVÁS FOGADÁSA

- A hívás fogadásához vegye le a kézibeszélőt, vagy nyomja meg a ◄ gombot.

- A hívás befejezéséhez tegye le a kézibeszélőt, vagy nyomja meg a ◄ gombot.

A KIHANGOSÍTÁS ÉS A KÉZIBESZÉLŐ HANGERŐSSÉGE

- Csúsztassa el a kézibeszélő hangerő-csúszkáját ⌚ a kézibeszélő hangerőének beállításához.
- Csúsztassa el a hangszóró hangerő-csúszkáját ⌚ a hangszóró hangerejének beállításához.

KÉSZÜLÉK EXTRA HANGERŐ NÖVELŐ (AUDIO-BOOST) GOMBJA ④ ⑤

Beszélgetés közben tovább növelheti a hangerőt:

- Nyomja meg a 🔊 gombot a fülhallgató hangerejének növeléséhez.

- Nyomja meg a 🔊 gombot a fülhallgató hangerejének csökkentéséhez.

CSENGŐHANG HANGERŐSSÉGÉNEK BEÁLLÍTÁSA

A csengőhang hangerője alapértelmezés szerint HANGOS-ra (HI) van állítva. Ha túl hangos, akkor beállíthatja HALK (LO) értékre ⌚.

GYORSHÍVÓK TÁROLÁSA

FÉNYKÉPES 6 DB GYORSHÍVÓ MEMÓRIAGOMB (DIREKTMEMÓRIA) HASZNÁLATA

- Vegye le a kézibeszélőt. Ekkor hallható a vonalhang.

- Nyomja meg a 🔗 gombot, majd a számbillentyűzet segítségével adja meg az elmenteni kívánt telefonszámot.

- Nyomja meg a mentés helyére szolgáló 6 db memóriagomb egyikét.
- A direkt memóriába mentett szám törlése: nyomja meg a 🔗 gombot, majd a törölni kívánt memória gombját.

10 DB INDIREKT MEMÓRIA HASZNÁLATA (0–9 számgombok)

- Emelje fel a kézibeszélőt. Ekkor a vonalhang hallható.
- Nyomja meg a 🔗 gombot, majd a számbillentyűzet segítségével adja meg a menteni kívánt telefonszámot.

- Nyomja meg ismét a 🔗 gombot, majd a **M** gombot, végül a kívánt 0–9 közötti számot.
- Memória törléséhez nyomja meg kétszer a 🔗 gombot, majd a **M** gombot, végül a törölni kívánt memória gombot (0-9).

FOTÓK ELHELYEZÉSE a 6db KÖZVETLEN MEMÓRIA GOMBRA (Fig.3)

- Vágja méretre a fotót a dobozban található sablon segítségével, vagy kövesse a rajzot (1:1 méretarány).

- Helyezze a fényképet a gomb átlátszó fedele alá.

EGYÉB BEÁLLÍTÁSOK

FLASH IDŐ

Az alapértelmezett flash idő 300ms.

Ha módosítani szeretné, Csúsztassa el a Flash kapcsolót ⌚ hogy kiválassza a 100ms, 300ms vagy 600ms értéket.

TÁRCSÁZÁSI MÓD

Az alapértelmezett beállítás „Tone” (Hangfrekvenciás). Ha „Pulse” (Impulzus) módra kell váltania, csúsztassa el a kapcsolót ⌚.

HIBAE LHÁRÍTÁS

Általános szabályként, ha probléma merül fel, húzza ki a telefon kábelt a fali aljzattól körülbelül 1 percre, majd csatlakoztassa újra, és próbálja meg újra. Ha további információra vagy segítségre van szüksége, kérjük, olvassa el a segítség/GYIK részt a weboldalunkon: *www.alcatel-home.com*

BIZTONSÁG

Ne használja a telefont, ha gázzivárgást, vagy más, robbanásveszélyes anyag jelenlétét észleli.

Az áramütés veszélyének elkerülésének érdekében kérjük, ne nyissa fel a készülék, illetve az adapter házát.

A telefonkészüléket helyezze száraz környezetbe, valamint óvja szélsőséges hőmérsékletektől, szennyeződésektől, illetve közvetlen napfénytől.

KÖRNYEZETVÉDELEM

♻ szimbólum jelentése szerint a hulladékként eltávolítani kívánt készüléket ne helyezze a háztartási hulladékgyűjtőbe, hanem az elektronikai hulladék eltávolítására szolgáló gyűjtőhelyen adja le. Az Európai Unió által létrehozott hulladékgyűjtési és újrahasznosítási rendszer az elektronikai készülékekre speciális gyűjtési lehetőségeket kínál.

Kérjük, segítsen Ön is megóvni a környezetet, amelyben élünk!

MEGFELELŐSÉG

CE ATLINKS EUROPE igazolja, hogy a DECT típusú rádióberendezés megfelel a 2014/53/EU irányelvnek. Az EU-megfelelőségi nyilatkozat teljes szövege elérhető a következő internetes címen: *www.alcatel-home.com* Kattintson a megfelelőségi nyilatkozatra

GARANCIA

A termék garanciája a vásárlás helye szerinti országban hatályos törvényeknek megfelelően érvényes. Kérjük, nézze meg honlapunkat, ahol részletes információkat talál az adott országban érvényes garanciáról és a végrehajtás érdekében szükséges lépésekről: *www.alcatel-home.com*

ČESKY

(Viz list s nákresey)

INSTALACE TELEFONU (Fig.1)

Telefon musí být umístěn na rovném povrchu, aby byl stabilní

- Připojte spirálový kabel k sluchátku (A) a k zásuvce na levé straně telefonu (B).

- Připojte telefonní kabel k zásuvce na zadní straně telefonu a k telefonní zásuvce(na zdi nebo v rozvodné skříni) (C).

***Poznámka:** Dodáváme pouze základní telefonní kabel, abychom snížili elektrický odpad, a doporučujeme znovu použít kabel ze starého zařízení.*

PRVNÍ POUŽITÍ TELEFONU

- Zvedněte sluchátko, až se rozsvítí kontrolka linky ☎, a poté sluchátko položíte.

MONTÁŽ NA STĚNU (Fig.2)

- Vyjměte plastový díl pod sluchátkem.
- Otočte jej do polohy (V) a vložte zpět do příslušného otvoru.
- Vyvrtejte do stěny dva otvory o průměru 6mm ve vzdálenosti 110mm od sebe.
- Vložte hmoždinky a zašroubujte vruty do dřeva (průměr 3,5mm a délka 30mm).
- Telefon pověste na dva šrouby a zatáhnete dolů.

POPIS PRODUKTU (Fig. A)

- 6 tlačítek přímé paměti
- Vizuální indikátor: Telefon zvoni (příchozí hovor)
- Vizuální indikátor: Telefon je online
- Tlačítko ukládání do paměti
- Aktivace zesílení zvuku sluchátka
- Deaktivace zesílení zvuku sluchátka
- Tlačítko M (volání z nepřímých pamětí)
- Tlačítko opakované volby
- Tlačítko hands-free
- Tlačítko R (Flash)
- Hlasitost sluchátka
- Hlasitost reproduktoru
- Hlasitost vyzvánění
- Doba Flash
- Režim volby (pulzní nebo tónová)
- Telefonní zásuvka

POUŽÍVÁNÍ TELEFONU

VOLÁNÍ

- Zvedněte sluchátko nebo stiskněte ◄ tlačítko.
- Vytočte číslo pomocí klávesnice, nebo stiskněte jedno ze šesti tlačítek přímé paměti (s fotografiemi), nebo stiskněte **M** a poté jedno z číselných tlačítek 0 až 9. (Programování paměťových tlačítek viz odstavec „UKLÁDÁNÍ DO PAMĚTI”).

Na konci hovoru:

Položte sluchátko nebo stiskněte tlačítko ◄.

OPAKOVÁNÍ POSLEDNÍHO VYTOČENÉHO ČÍSLA

- Zvedněte sluchátko nebo stiskněte tlačítko ◄.

- Stiskněte tlačítko ⬛.

PŘIJETÍ HOVORU

- Chcete-li hovor přijmout, zvedněte sluchátko nebo stiskněte tlačítko ◄.

- Chcete-li hovor ukončit, položte sluchátko nebo stiskněte tlačítko ◄.

NASTAVENÍ HLASITOSTI SLUCHÁTKA A HANDS-FREE

- Posunutím posuvníku hlasitosti sluchátka ⌚ nastavíte hlasitost sluchátka.

- Posunutím posuvníku hlasitosti reproduktoru ⌚ nastavíte hlasitost reproduktoru.

TLAČÍTKO ZESÍLENÍ ZVUKU SLUCHÁTKA ④ ⑤

Během hovoru,

- Stiskněte tlačítko 🔊 pro zvýšení hlasitosti sluchátka.

- Stiskněte tlačítko 🔊 pro snížení hlasitosti sluchátka.

NASTAVENÍ HLASITOSTI VYZVÁNĚNÍ
Hlasitost vyzvánění je ve výchozím nastavení nastavena na vysokou úroveň (HI). Pokud je příliš vysoká, můžete ji nastavit na nízkou (LO) ⌚.

UKLÁDÁNÍ DO PAMĚTI

UKLÁDÁNÍ ČÍSEL DO PAMĚTI S FOTOGRAFIEMI (6 tlačítek s obrázky)

- Zvedněte sluchátko. Uslyšíte oznamovací tón.

- Stiskněte tlačítko 🔗 a pomocí číselniku vytočte číslo, které chcete uložit.

- Stiskněte tlačítko paměti fotografie, kterou chcete uložit.

- Chcete-li vymazat číslo v paměti fotografie, stiskněte 🔗 a poté tlačítko paměti, kterou chcete vymazat.

UKLÁDÁNÍ ČÍSEL DO DALŠÍCH PAMĚTÍ (číselná tlačítka 0 až 9)

- Zvedněte sluchátko. Uslyšíte oznamovací tón.

- Stiskněte tlačítko 🔗 a pomocí číselné klávesnice vytočte telefonní číslo, které chcete uložit.

- Stiskněte tlačítko 🔗, poté stiskněte tlačítko **M** a poté číslci 0 až 9 podle vašeho výběru.

- Chcete-li vymazat paměť, stiskněte dvakrát tlačítko 🔗, poté tlačítko **M** a poté tlačítko paměti (0-9), které chcete vymazat.

VLOŽENÍ FOTOGRAFIE DO TLAČÍTKA PŘÍMÉ PAMĚTI (Fig.3)

- Vyřízněte fotografii pomocí šablony dodané v balení nebo podle nákresu (měřítko 1:1).

- Vložte fotografii do štěrbiny pod průhledným krytem tlačítka.

DALŠÍ NASTAVENÍ

DOBA FLASH

Výchozí nastavení doby flash je 300ms.

Pokud je třeba provést změnu:

Posuňte přepínač Flash ⌚ a vyberte 100ms, 300ms, nebo 600ms.

REŽIM VOLBY

Výchozí nastavení je „Tone” (tónová). Pokud potřebujete přepnout do režimu „Pulse” (pulzní), posuňte přepínač ⌚.

ŘEŠENÍ PROBLÉMU

Obecně platí, že pokud dojde k problému, odpojte napájecí kabel ze zásuvky na asi 1 minutu, poté jej znovu připojte a zkuste to znovu. Pokud potřebujete další informace nebo podporu, navštivte sekci podpory na našich webových stránkách: *www.alcatel-home.com*

BEZPEČNOST

Nepoužívejte tento telefon pro ohlášení úniku plynu z místa, kde k němu došlo nebov jiných případech vzniku nebezpečí výbuchu. Neotvírejte přístroj nebo jeho napájecí zdroj. Základnovou jednotku instalujte na suchém místě, v dostatečně vzdálenosti od zdrojů tepla a mimo dosah přímého slunce.

ŽIVOTNÍ PROSTŘEDÍ

♻ Tento symbol na telefonu, jeho obalu a jeho doprovodných dokumentech označuje, že s tímto výrobkem nesmí být zacházeno jako s domovním odpadem.

Pomozte nám chránit prostředí, ve kterém žijeme!

SHODA

CE Toto logo na výrobku označuje vyhovění výrobku všem základním požadavkům aplikačních směrníc ES.

Prohlášení o shodnosti výrobku je možné stáhnout z webové stránky *www.alcatel-home.com*

Poté klikněte na Prohlášení o shodě

ZÁRUKA

Na tento výrobek se vztahuje záruka v souladu se zákony platnými v zemi, kde jste jej zakoupili. Podrobné informace o záruce platné v dané zemi a o krocích, které je třeba podniknout k jejímu uplatnění, naleznete na našich webových stránkách: *www.alcatel-home.com*

ΕΛΛΗΝΙΚΑ

(Ανατρέξε στο φύλλο με τα διαγράμματα)

ΕΓΚΑΤΑΣΤΑΣΗ ΤΟΥ ΤΗΛΕΦΩΝΟΥ (Fig.1)

Το τηλέφωνό σας πρέπει να τοποθετηθεί σε επίπεδη επιφάνεια για μεγαλύτερη σταθερότητα

- Συνδέστε το σπειροειδές καλώδιο στο ακουστικό (Α) και στην υποδοχή που βρίσκεται στην αριστερή πλευρά του τηλεφώνου (Β).

- Συνδέστε το καλώδιο τηλεφώνου στην υποδοχή που βρίσκεται στο πίσω μέρος του τηλεφώνου και στην τηλεφωνική πρίζα (τοίχου ή του τηλεφωνικού κέντρου) (C).

***Σημείωση:** Δεν παρέχουμε επιπλέον τηλεφωνική πρίζα, προκειμένου να μειώσουμε την κατανάλωση ηλεκτρικού ρεύματος, και συνιστούμε να επαναχρησιμοποιήσετε την πρίζα από μια παλιά συσκευή.*

ΠΡΩΤΗ ΧΡΗΣΗ ΤΟΥ ΤΗΛΕΦΩΝΟΥ ΣΑΣ

- Σηκώστε το ακουστικό μέχρι να ανάψει η ενδεικτική λυχνία ☎ γραμμών και στη συνέχεια κλείστε το.

ΕΓΚΑΤΑΣΤΑΣΗ ΣΕ ΤΟΙΧΟ (Fig.2)

- Αφαιρέστε το πλαστικό εξάρτημα που βρίσκεται στη συσκευή κάτω από το ακουστικό.

- Γυρίστε το στη θέση (V) και τοποθετήστε το ξανά στην υποδοχή που έχει προβλεφθεί για το σκοπό αυτό. Το κουμπί έχει σχεδιαστεί για να κρατά το ακουστικό στη θέση του όταν το τηλέφωνο είναι τοποθετημένο στον τοίχο.

- Ανοίξτε δύο τρύπες στον τοίχο 6mm σε απόσταση 110mm μεταξύ τους.

- Τοποθετήστε τα ούπα και βιδώστε τις βίδες για ξύλο (διαμέτρου 3,5mm και μήκους 30mm).

- Στερεώστε το τηλέφωνο στις 2 βίδες τραβώντας το προς τα κάτω.

ΠΕΡΙΓΡΑΦΗ ΤΟΥ ΠΡΟΪΟΝΤΟΣ (Fig. A)

- 6 πλήκτρα άμεσης μνήμης
- Φωτεινή ένδειξη: Το τηλέφωνο χτυπά (εισερχόμενη κλήση)
- Φωτεινή ένδειξη: Το τηλέφωνο είναι σε χρήση
- Πλήκτρο προγραμματισμού μνημών
- Ενεργοποίηση ενίσχυσης ήχου ακουστικού
- Απενεργοποίηση ενίσχυσης ήχου
- Πλήκτρο M (κλήση έμμεσαμ μνημών)
- Πλήκτρο επανάκλησης τελευταίου αριθμού
- Πλήκτρο ανοιχτής ακρόασης
- Πλήκτρο R (Flash)
- Ρύθμιση έντασης ακουστικού
- Ρύθμιση έντασης ηχείου
- Ρύθμιση έντασης κουδουνιού
- Ρύθμιση χρόνου Flash
- Τονική/παμκική ρύθμιση λειτουργίας
- Υποδοχή σύνδεσης με τηλεφωνική πρίζα

ΧΡΗΣΗ ΤΟΥ ΤΗΛΕΦΩΝΟΥ

ΠΡΑΓΜΑΤΟΠΟΙΗΣΗ ΕΙΣΕΡΧΟΜΕΝΗΣ ΚΛΗΣΗΣ

- Σηκώστε το ακουστικό ή πατήστε το πλήκτρο ◄.
- Πληκτρολογήστε τον αριθμό χρησιμοποιώντας το πληκτρολόγιο ή πατήστε ένα από τα έξι πλήκτρα με τις άμεσες μνήμες (με φωτογραφίες) ή πατήστε **M** και στη συνέχεια ένα από τα αριθμητικά πλήκτρα 0 έως 9. (Ανατρέξε στην ενότητα «ΑΠΟΘΗΚΕΥΣΗ ΑΡΙΘΜΩΝ ΣΕ ΜΝΗΜΕΣ» για να προγραμματίσετε τα πλήκτρα αποθήκευσης αριθμών).

Στο τέλος της κλήσης:

- Κλείστε το ακουστικό ή πατήστε το πλήκτρο ◄.

ΕΠΑΝΑΚΛΗΣΗ ΤΕΛΕΥΤΑΙΟΥ ΚΑΛΟΥΜΕΝΟΥ ΑΡΙΘΜΟΥ

- Σηκώστε το ακουστικό ή πατήστε το πλήκτρο ◄.
- Πατήστε το πλήκτρο ⬛.

ΑΠΑΝΤΗΣΗ ΕΙΣΕΡΧΟΜΕΝΗΣ ΚΛΗΣΗΣ

- Για να απαντήσετε, σηκώστε το ακουστικό ή πατήστε το πλήκτρο ◄ (λειτουργία ανοιχτής ακρόασης).
- Για να τερματίσετε την κλήση, τοποθετήστε το ακουστικό στη θέση του ή πατήστε το πλήκτρο ◄.

ΕΝΤΑΣΗ ΤΟΥ ΑΚΟΥΣΤΙΚΟΥ ΚΑΙ ΤΗΣ ΑΝΟΙΧΤΗΣ ΑΚΡΟΑΣΗΣ

- Σύρετε το ρυθμιστικό έντασης του ακουστικού ⌚ για να ρυθμίσετε την ένταση του ακουστικού.
- Σύρετε το ρυθμιστικό έντασης του ηχείου ⌚ για να ρυθμίσετε την ένταση του ηχείου.

ΠΛΗΚΤΡΟ AUDIO-BOOST ΕΝΙΣΧΥΣΗΣ ΕΝΤΑΣΗΣ ΤΟΥ ΑΚΟΥΣΤΙΚΟΥ ④ ⑤

Κατά τη διάρκεια μιας συνομιλίας,

- Πατήστε 🔊 για να αυξήσετε την ένταση του ήχου στο ακουστικό.
- Πατήστε 🔊 για να μειώσετε την ένταση του ήχου στο ακουστικό.

ΡΥΘΜΙΣΗ ΤΗΣ ΕΝΤΑΣΗΣ ΤΟΥ ΗΧΟΥ ΚΛΗΣΗΣ

Η ένταση του ήχου κλήσης είναι ρυθμισμένη σε Υψηλή (HI) από προεπιλογή. Εάν είναι πολύ υψηλή, μπορείτε να την ρυθμίσετε σε Χαμηλή (LO) ⌚.

ΑΠΟΘΗΚΕΥΣΗ ΑΡΙΘΜΩΝ ΣΕ ΜΝΗΜΕΣ

ΜΝΗΜΕΣ ΑΜΕΣΗΣ ΚΛΗΣΗΣ-6 ΠΛΗΚΤΡΑ ΜΕ ΦΩΤΟΓΡΑΦΙΕΣ