

Important : Le fait de ne pas lire, comprendre et suivre toutes les instructions peut entraîner des blessures graves, des dommages à l'équipement ou l'annulation de la garantie d'usine.

⚠️ Consignes de sécurité et avertissements

- Assurez-vous que la surface de montage est suffisamment solide pour supporter le produit et l'équipement montés.
- NE PAS DÉPASSER LA CAPACITÉ DE CHARGE MAXIMALE INDICÉE
- Utilisez toujours un assistant ou un dispositif de levage mécanique pour soulever et positionner les produits lourds en toute sécurité.
- Serrez fermement les vis, mais ne les serrez pas trop. Un serrage excessif peut endommager les éléments, ce qui réduit considérablement leur capacité de maintien.
- Gardez une zone dégagée et une distance suffisante par rapport aux pièces mobiles lorsque vous utilisez le produit.
- N'utilisez le produit que comme prévu. Ne jamais se tenir debout, se suspendre ou grimper sur le produit.
- Ce produit est destiné à être utilisé à l'intérieur uniquement.
- Toute tentative de modification ou reconstruction est interdite.
- Ce produit peut contenir de petits éléments qui peuvent présenter un risque d'étouffement en cas d'ingestion. Tenez les enfants à l'écart, sauf si le produit est destiné à leur usage et si toutes les instructions et tous les manuels ont été entièrement lus et compris par eux.
- Vérifiez régulièrement (au moins tous les trois mois) que le produit est en bon état et peut être utilisé en toute sécurité.

Le produit est alimenté par l'électricité. Pour réduire les risques de brûlures, d'incendie, d'électrocution ou de blessures. Respectez toujours les consignes suivantes :

- Ne jamais faire fonctionner le produit avec un cordon ou une fiche endommagé(e).
- Ne laissez pas les cordons ou les fiches dans le désordre afin d'éviter tout risque de trébuchement.
- N'utilisez jamais le produit s'il se trouve dans un environnement humide ou si ses composants électriques sont en contact avec des liquides.
- Débranchez le produit de la prise électrique avant de le nettoyer ou lorsque le système n'est pas utilisé.
- Les modifications de l'unité d'alimentation ne sont pas autorisées. Ne démontez pas et ne remplacez pas les composants lorsque l'alimentation est encore connectée sans autorisation.

Si vous avez des questions ou si vous avez besoin d'aide, veuillez contacter votre revendeur.

Déchets :
Le produit portant cette marque indique qu'il ne doit pas être éliminé avec les autres déchets ménagers dans l'ensemble de l'UE. Pour éviter que l'élimination incontrôlée des déchets ne nuise à l'environnement ou à la santé humaine, recyclez-les de manière responsable afin de promouvoir la réutilisation durable des ressources matérielles. Pour retourner votre appareil usagé, veuillez utiliser le service de recyclage local ou contacter votre point de vente pour retirer le produit.

Kimex

Manuel d'utilisation V2

Support plafond escamotable motorisé pour écran TV 32"-75" connecté

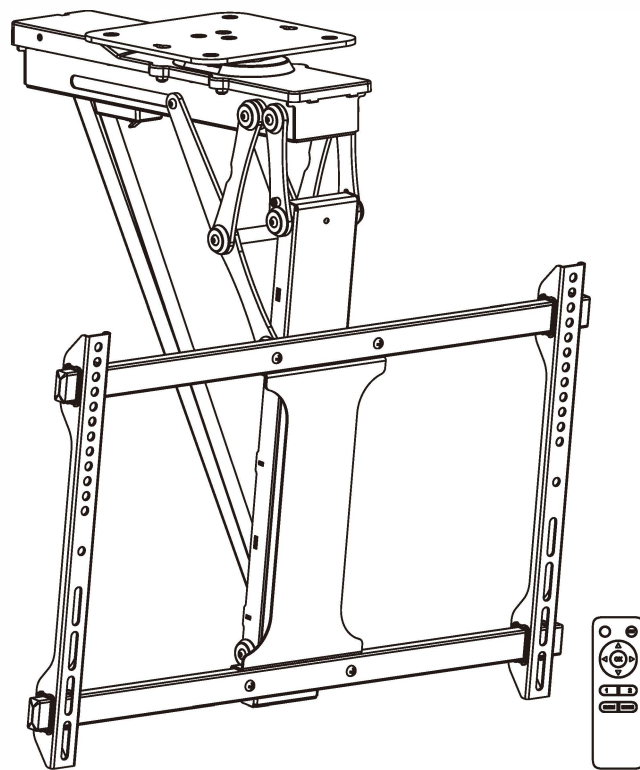

018-7065W

VESA Compatible
200x100 200x200 300x200
200x400 400x200 300x300
400x300 400x400 600x400

75" MAX
Plat / incurvé

35kg
(77lbs)
RATED

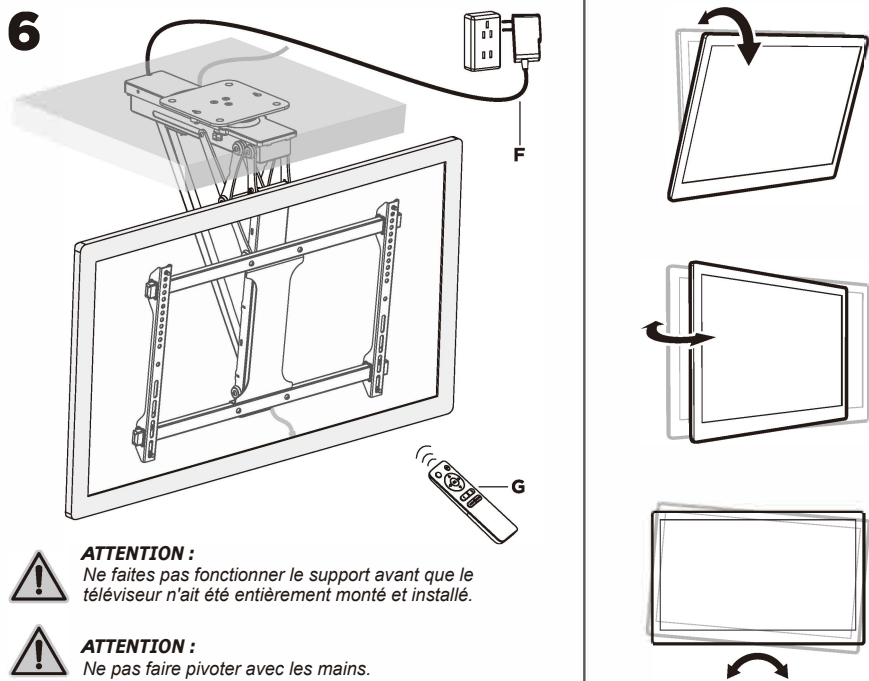

- ATTENTION :**
Ne faites pas fonctionner le support avant que le téléviseur n'ait été entièrement monté et installé.
- ATTENTION :**
Ne pas faire pivoter avec les mains.

Instructions d'utilisation de la télécommande

A. Fonction des boutons

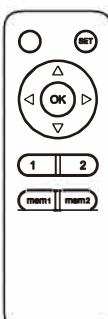

1. Mouvement haut/bas

Appuyez sur "▲", le support TV se déplace vers le haut jusqu'à la position la plus basse contre le plafond. Appuyez sur "▼", le support TV se déplace vers le bas jusqu'à la position d'inclinaison maximale (75° par défaut). Appuyez sur "OK" pour arrêter le mouvement. (Conseils : éliminez tous les obstacles qui se trouvent dans l'aire de mouvement)

2. Mouvement gauche/droite

Appuyez sur "◀", le support TV se déplace vers la gauche (90° par défaut). Appuyez sur "▶", le support TV se déplace vers la droite (90° par défaut). Lors du pivotement du support TV vers la gauche ou la droite à 90°, appuyez sur "OK", le support revient à la position par défaut (position médiane).

3. Réglage de la mémoire

Appuyez sur "mem1" ou "mem2" pendant 1 seconde et vous entendrez un bip, indiquant que la position actuelle a été enregistrée dans la mémoire. Les boutons "mem1" "mem2" peuvent chacun mémoriser une position différente.

4. Mémoire de rappel

Appuyez sur "1" ou "2" et le support se met automatiquement dans la position enregistrée sur le bouton "mem1" ou "mem2".

5. Mode réinitialisation

Si le support TV ne peut pas être réglé dans la position la plus haute (0 degré contre le plafond) ou la plus basse (position d'inclinaison maximale), débranchez et rebranchez l'alimentation. Ensuite, appuyez 5 secondes sur "OK". Le support se rétracte en position haute, ce qui signifie que le système a été réinitialisé avec succès.

Note : Appuyez 5 secondes sur "SET" pour déconnecter l'appareil de l'application.
Note : La télécommande est alimentée par 2 piles AAA (non incluses).

Paramétrage de la télécommande et du boîtier de commande

Etape 1 : Lorsque le support est sous tension, appuyez sur le petit bouton du boîtier de commande à l'aide d'un outil en plastique, comme indiqué. L'appareil émet un bip, indiquant que le boîtier de commande est en attente de paramétrage de programme.

Etape 2 : Appuyez sur "SET" sur la télécommande dans les 10 secondes qui suivent l'étape 1. Le boîtier de commande émet des bips répétitifs pendant environ 10 secondes, indiquant que la télécommande est en cours de programmation. Le processus se termine automatiquement lorsque vous n'entendez plus de bips.

Note : Le support TV peut être associé à un maximum de 20 télécommandes. Pour nettoyer les données de toutes les télécommandes et du téléphone, appuyez sur la touche de correspondance des codes et maintenez-la enfoncée pendant 5 secondes, puis relâchez-la. L'appareil émettra deux bips pour confirmer la réussite du nettoyage et vice versa.



Ce guide de réparation a pour but de vous aider à identifier et à résoudre les problèmes mineurs causés par un fonctionnement inhabituel du système électrique de nos supports TV électriques. Les procédures simples de ce manuel sont faciles à suivre et permettent de résoudre la plupart des problèmes rencontrés dans le cadre d'une utilisation quotidienne.

Indication d'erreur

1. Le buzzer émet constamment un son d'alarme :

L'erreur de signal de positionnement
Réinitialisez le système en suivant le manuel d'instructions. Si le son de l'alarme persiste, veuillez nous contacter.



Problème de télécommande

1. Perte anormale d'énergie
(Normalement, les piles sont hors service après une longue période sans utilisation).
Veuillez nous contacter pour remplacer la télécommande.



2. Les boutons de la télécommande ne marchent pas

Veuillez vérifier si les piles sont alimentées. Si le problème n'est pas résolu, veuillez nous contacter pour remplacer la télécommande. Si le problème n'est toujours pas résolu après le remplacement, veuillez nous contacter pour remplacer le produit.



3. L'insensibilité de la télécommande (la distance fonctionnelle est inférieure à 3m.)

Veuillez remplacer les piles. Si le problème n'est toujours pas résolu, veuillez nous contacter pour remplacer la télécommande.



Fonctionnement anormal : Le support TV ne peut pas être réglé à 0° ou 75°.

Veuillez réinitialiser le système en suivant le manuel d'instructions. Si le problème n'est toujours pas résolu, veuillez nous contacter pour remplacer le produit.



Ne fonctionne pas

Vérifiez que l'adaptateur électrique est correctement connecté au produit. Si c'est le cas, mettez l'appareil sous tension. S'il n'y a pas de signal sonore ou de lumière rouge indiquant l'alimentation, vérifiez si l'adaptateur d'alimentation fonctionne correctement. Si l'adaptateur d'alimentation ne fonctionne pas, veuillez nous contacter pour remplacer l'adaptateur d'alimentation. Si l'adaptateur électrique fonctionne correctement, mais que le support TV ne fonctionne pas, veuillez nous contacter pour remplacer le produit.



Bruit anormal

Veuillez nous contacter.

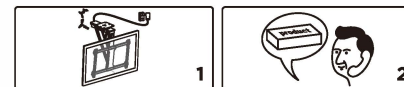

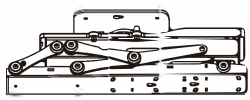

A (x1)

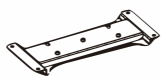

B (x1)

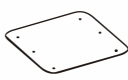

C (x1)



D (x2)

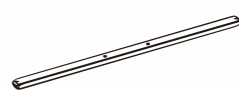

E (x2)



F (x1)



G (x1)



H (x4)



I (x2)



J (x4) M6



K (x4) M4x8



L (x4) M6x25



M (x4) M6x10



N (x4) D6



O (x1) 3mm



M-A (x4) M6x14

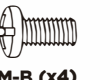

M-B (x4) M8x16



W-A (x6) ST6.3x55

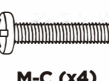

M-C (x4) M6x30

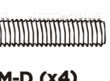

M-D (x4) M8x35



W-B (x6) Ø10x45



M-E (x4) D8



M-F (x4) Ø15xØ8x5



W-C (x4) D6

Assurez-vous que vous avez reçu toutes les pièces conformément à la liste de contrôle des composants avant de procéder à l'installation. Si l'un des composants est manquant ou endommagé contactez votre vendeur local pour le remplacer.



Avertissement :

- Les installateurs sont tenus de fournir le matériel nécessaire pour d'autres types de montage.
- Les installateurs doivent vérifier que la surface d'appui supportera en toute sécurité le poids combiné de l'équipement et de tous les matériels et composants qui y sont fixés.

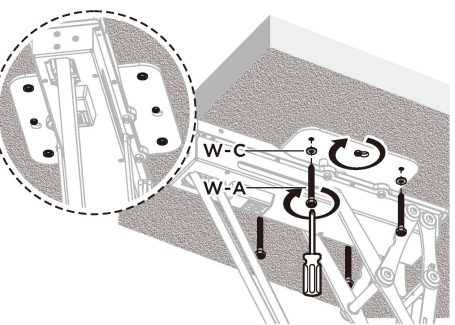
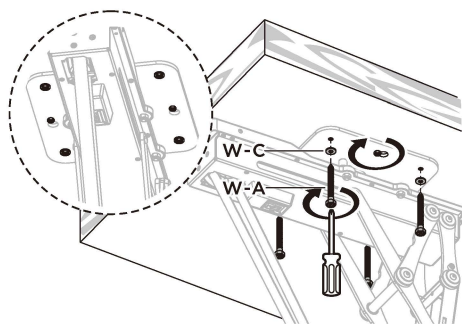
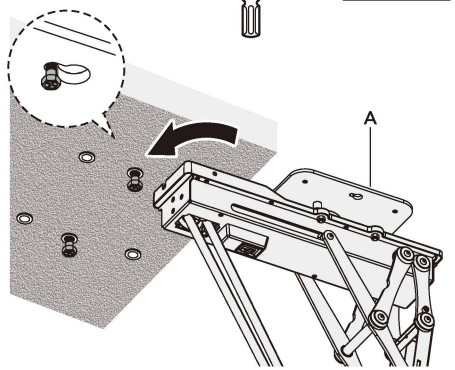
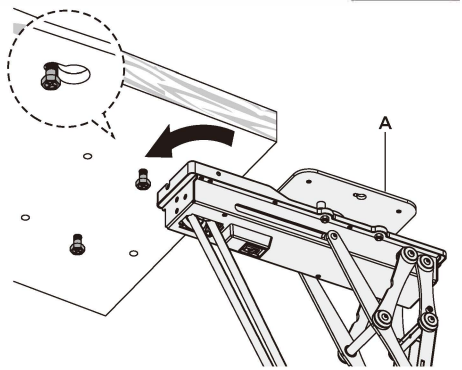
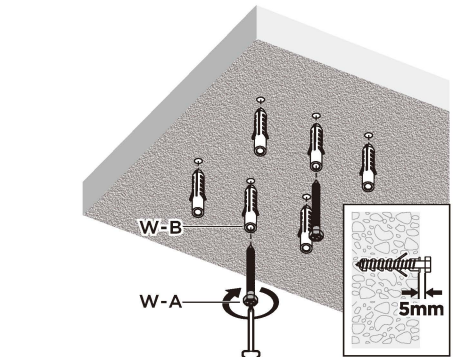
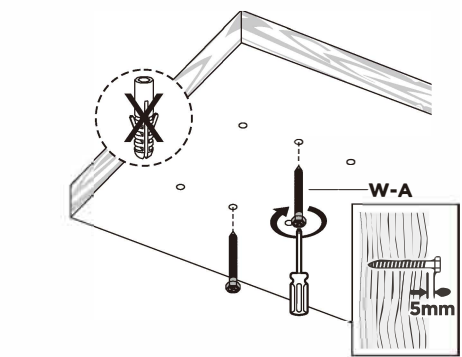
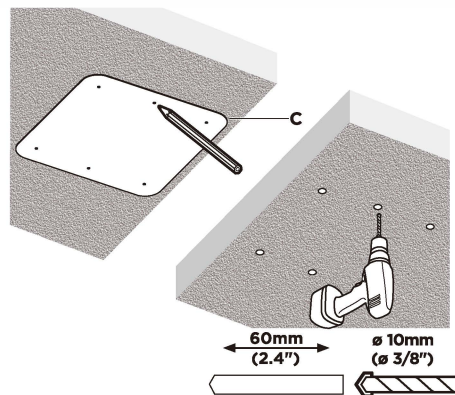
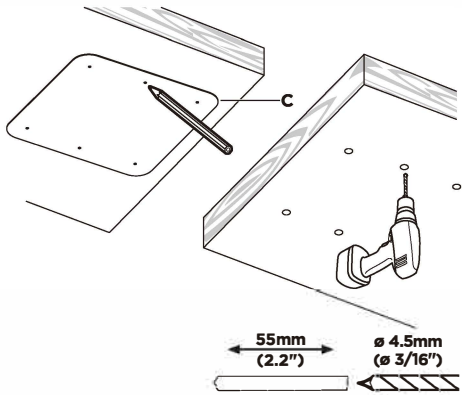

2

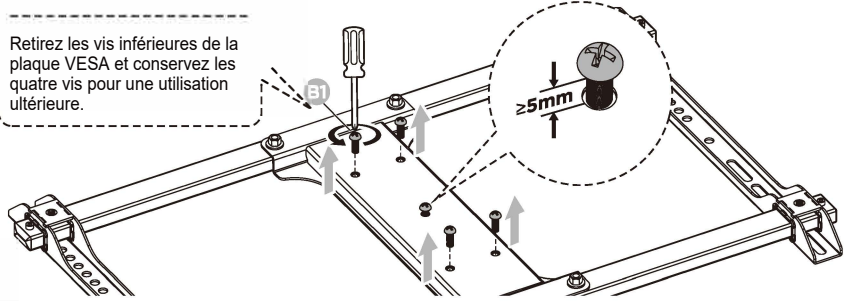
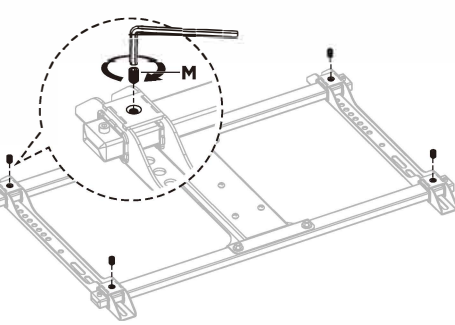
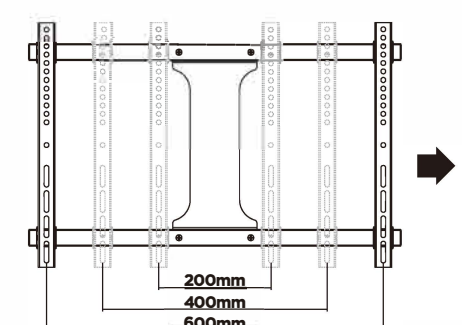
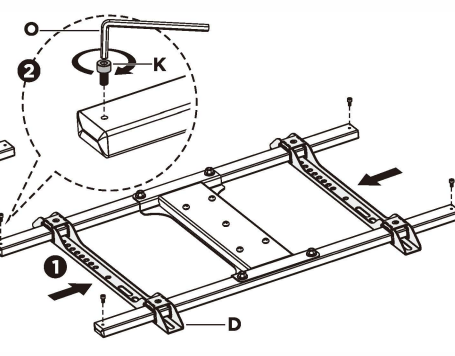
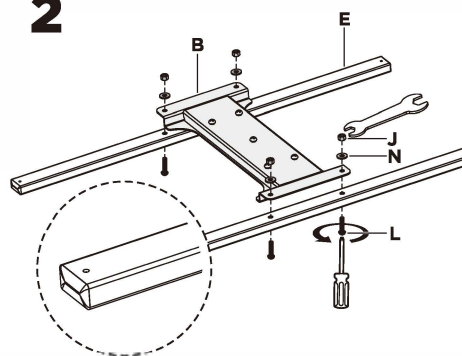

3

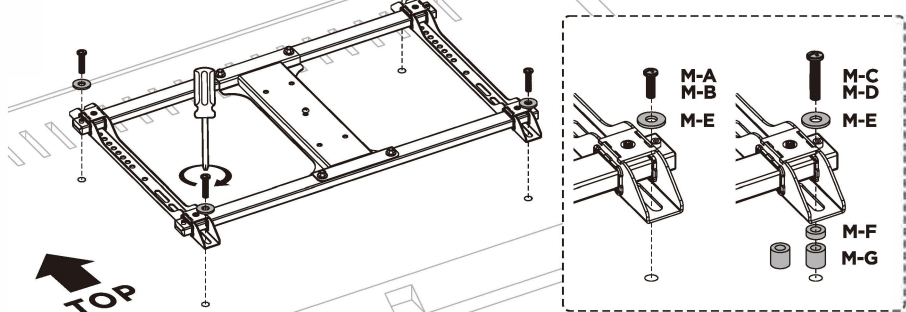
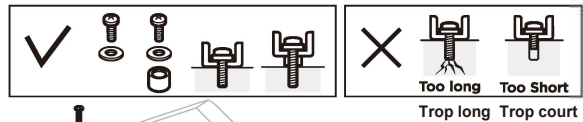

4

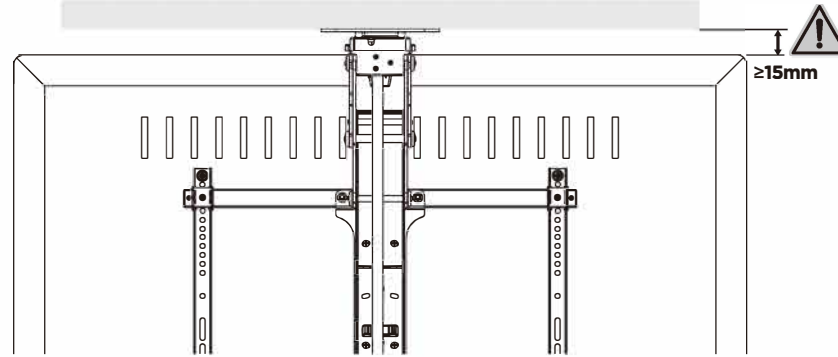
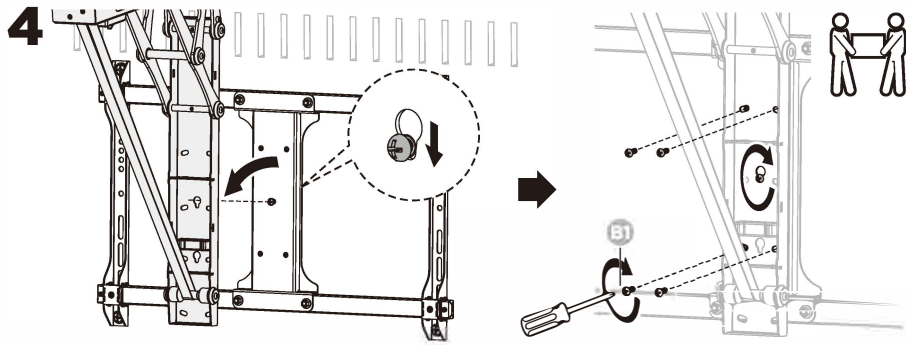

5

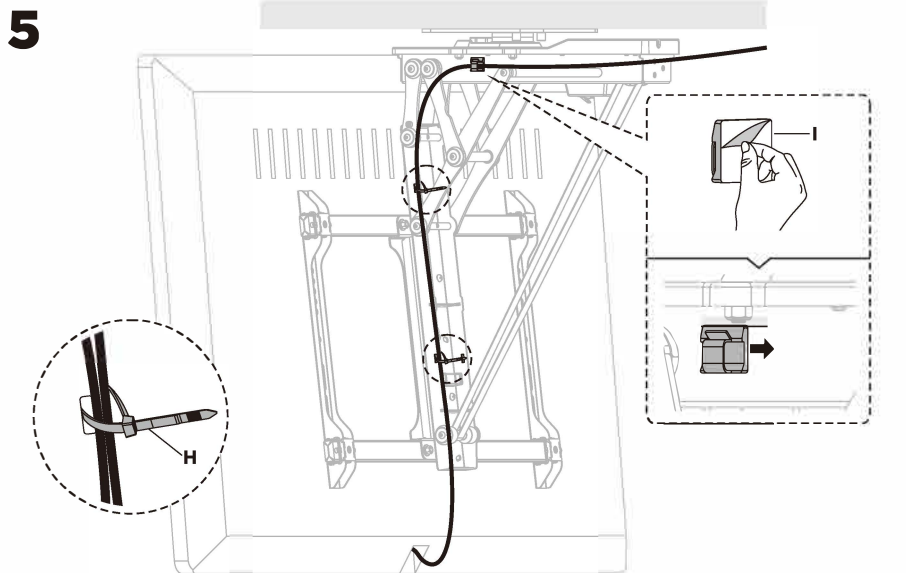

ATTENTION : Rien n'est autorisé à traverser l'espace de mouvement du support.

Utilisez les colliers de serrage pour maintenir les câbles en place. **Note :** Laissez du mou dans les câbles pour permettre le mouvement des bras.

GUIDE

de l'application Tuya



- Le guide n'est fourni qu'à titre d'illustration et l'application la plus récente peut varier.
 - Téléchargez l'application Tuya Smart App là partir de l'App Store ou de Google Play.
 - Norme Wi-Fi : IEEE 802.11b/g/n
 Fréquence de fonctionnement : 2.400-2.4835GHz
 Puissance de sortie RF : 20dBm Max

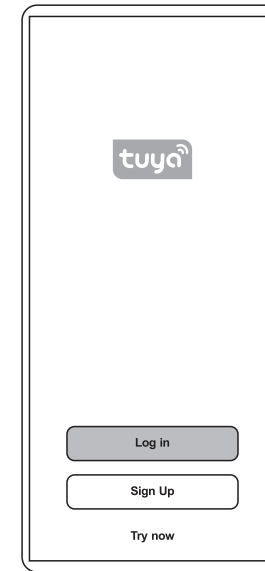

1. Connectez-vous avec votre numéro de téléphone et un code de vérification, suivez les instructions pour entrer.

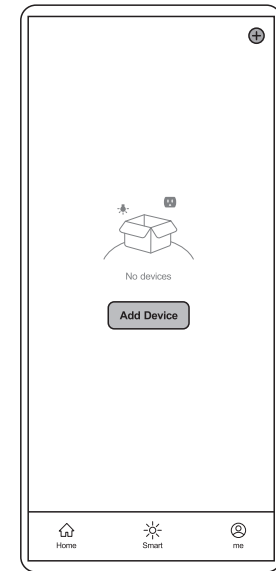

2. Cliquez sur l'icône "Ajouter un appareil" / "+" dans le coin supérieur droit pour accéder à la page de sélection des appareils.

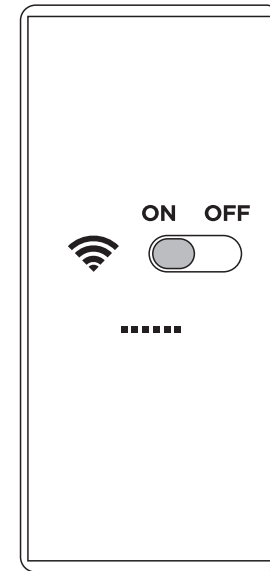

3. Activez le réseau sans fil 2.4G comme le préconise l'APP, puis connectez votre téléphone au réseau Wi-Fi 2.4G.



4. Cliquez sur "solution TV motorisée" dans la page "Auto Scan" et passez à "suivant".

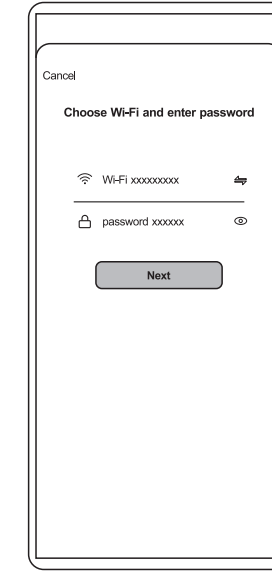

5. Cliquez sur le Wi-Fi et entrez le mot de passe correspondant, puis cliquez sur "Suivant".

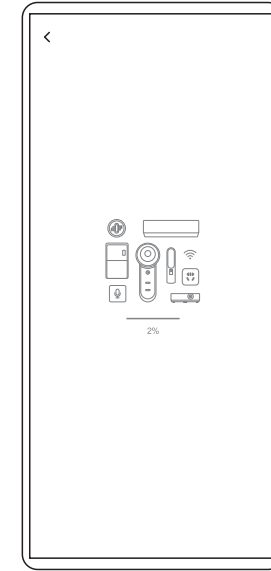

6. L'appareil sera ajouté après 10 à 60 secondes. L'appareil émet un signal sonore pour indiquer qu'il a réussi.

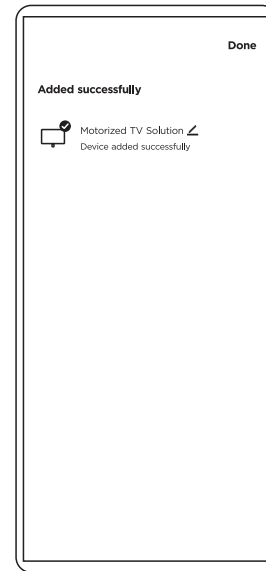

7. Une fois l'appareil connecté, cliquez sur "Terminé" pour accéder au tableau de bord "à distance".
 • Vous pouvez également modifier le nom de votre appareil en cliquant sur l'icône du crayon.

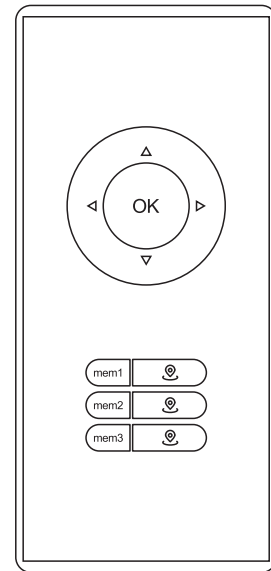

8. Se référer au manuel d'instructions en cours d'utilisation.
Note:
 • Appuyez rapidement sur "mem1", "mem2" ou "mem3" sur l'appareil pour enregistrer la position actuelle dans la mémoire.

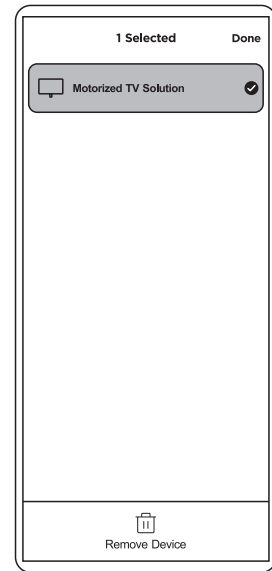

9. Appuyez longuement sur l'appareil pour le déconnecter de la page d'accueil.

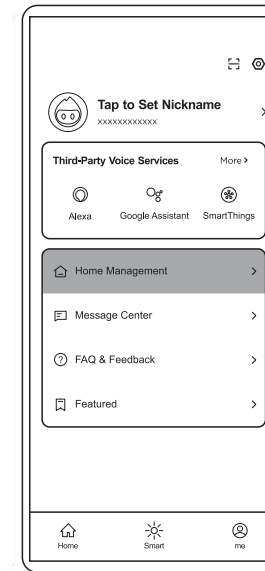

10. Cliquez sur "moi" en bas, puis sur "Gestion de la maison".

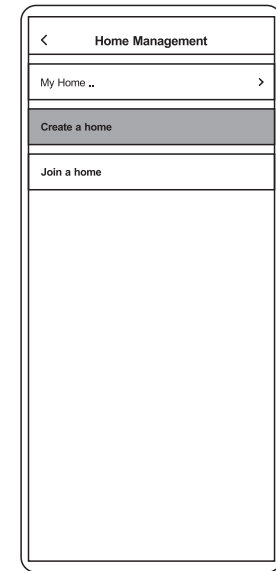

11. Cliquez sur "Créer un foyer"

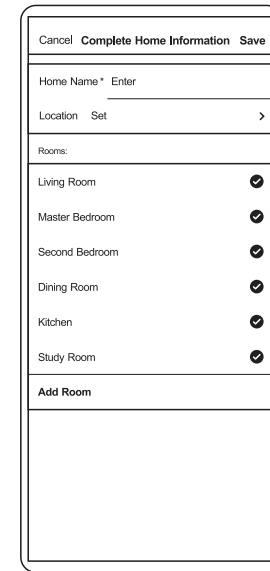

12. Complétez les nouvelles informations sur le logement et enregistrez-les.

Note : Le nom de la maison est obligatoire et comporte un maximum de 25 caractères.

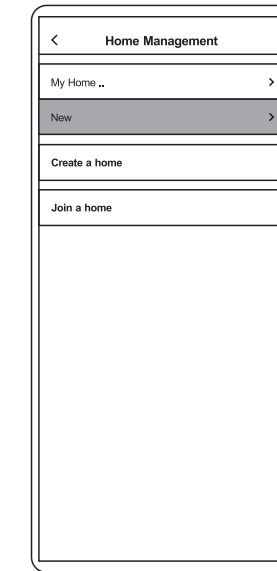

13. Choisissez le foyer que vous venez de créer dans la liste.

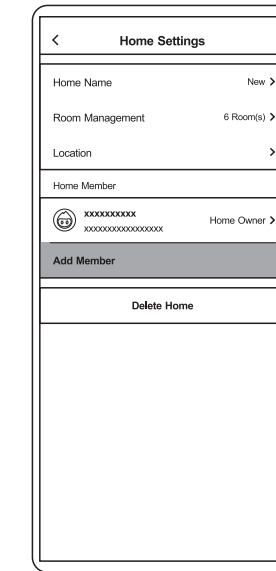

14. Choisissez "Ajouter un membre" pour ajouter d'autres utilisateurs à un foyer. L'utilisateur recevra une notification sur l'application et pourra contrôler l'appareil après avoir accepté l'invitation.

Note : Un appareil ne peut pas être connecté par plusieurs utilisateurs, à l'exception de la fonction de gestion de la maison. L'ancien utilisateur doit déconnecter l'appareil sur l'application (ou appuyer longuement sur le bouton "SET" de la télécommande pendant 5 secondes pour déconnecter) avant que le nouvel utilisateur ne se connecte.

Important: Failure to read, thoroughly understand, and follow all instructions can result in serious personal injury, damage to equipment, or voiding of factory warranty.

⚠ Instructions of Safety and Warnings

- Make sure that the mounting surface is strong enough to handle mounted product and equipment.
- DO NOT EXCEED MAXIMUM LISTED WEIGHT CAPACITY.
- Always use an assistant or a mechanical lifting device to safely lift and position heavy products.
- Tighten screws firmly, but do not over tighten. Over tightening can cause damage to the items, this greatly reduces their holding power.
- Keep a clear area and distance from moving parts when using the product.
- Use only as intended. Never stand, hang or climb on the product.
- This product is intended for indoor use only.
- Any attempts to reconstruct the construction aren't allowed.
- This product may contain small items that could be a choking hazard if swallowed. Keep children away unless the product is intended for their use and all instructions and manuals are fully reviewed and understood by them.
- Check that the product is secure and safe to use at regular intervals (at least every three months).

The product is powered by electricity. To reduce the risk of burns, fire, electric shock, or injury to persons. Always follow these guidelines:

- Never operate the system with a damaged cord or plug.
- Don't leave the cords or plug unorganized in order to prevent tripping hazards.
- Never operate the system if it's in moist environment or its electrical components has contact with liquids.
- Unplug the product from the electrical outlet before cleaning or when the system isn't in use.
- Alterations of the given power unit aren't allowed. Don't disassemble or replace components while the power is still connected without authorization.

Should you ever have any questions or feel you require help please contact your place of purchase for assistance.

Disposal: The product with this mark indicates that this product shouldn't be disposed with other household wastes throughout the EU. To prevent possible harm to the environment or human health from uncontrolled waste disposal, recycle it responsibly to promote the sustainable reuse of material resources. To return your used device, please use the local recycle service or contact your point of purchase to withdraw the product.

Kimex

Instruction Manual

MOTORIZED TV CEILING MOUNT

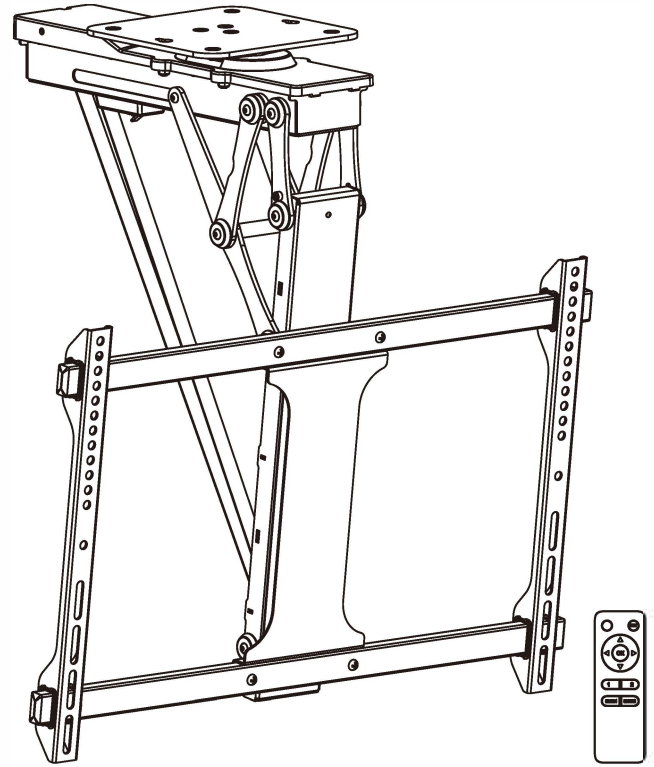

018-7065W

VESA Compatible
200x100 200x200 300x200
200x400 400x200 300x300
400x300 400x400 600x400

75" MAX
FLAT/CURVED

35kg
(77lbs)
RATED

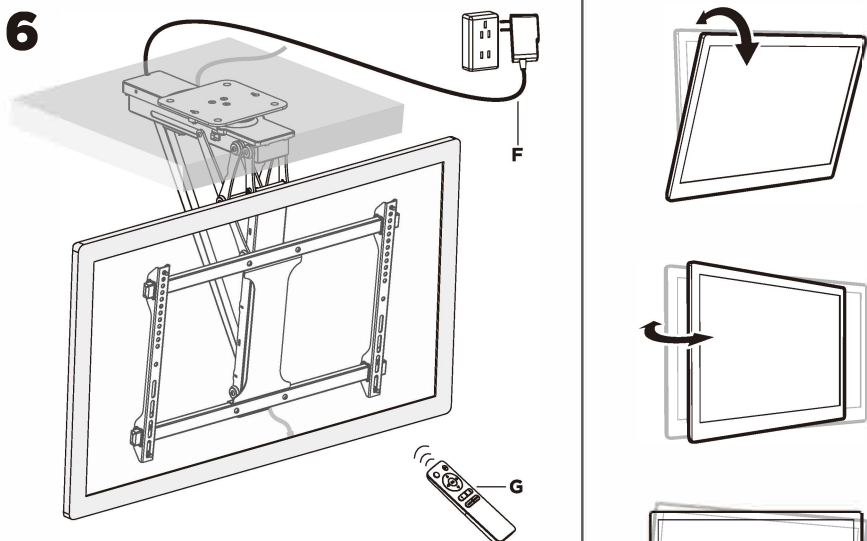

- WARNING:** Do not operate or power the mount before the TV has been fully mounted and installed.
- WARNING:** Do not swivel the mount using hands.

Remote Control Operation Instructions

A. Button Functions

1.Upward/Downward Movement

Press the "▲" button, the TV mount will move upward to the lowest-profile position against the ceiling. Press the "▼" button, the TV mount will move downward to the maximum tilt angle position (75° by default). Press the "⏻" button to stop the motion. (Tips: Clear up all obstacles within the range of motion.)

2.Left/Right Side Movement

Press the "◀" button, the TV mount will move to the left side (90° by default). Press the "▶" button, the TV mount will move to the right side (90° by default). When swiveling the TV mount to the left or right 90°, then press the "⏻" button, the mount will return to the default position (middle position).

3.Memory Setting

Press the "mem1" or "mem2" button for 1 seconds and you will hear a beep, indicating that the current position has been saved to memory. The "mem1" "mem2" buttons can each store a different position.

4.Recall Memory

Press the "1" or "2" button and the mount will automatically get to the position saved in the corresponding button "mem1" or "mem2".

5. Reset Mode

If the TV mount can't be adjusted to the highest position (0 degree against the ceiling) or the lowest position (max. tilting position), unplug and re-plug the power. Then press and hold the "⏻" button for 5 seconds. Mount will retract to the highest position, that means the system has been successfully reset.

Note: Long press "⏻" for 5 seconds to disconnect the device from the app.
Note: The remote controller is powered by two AAA batteries (not included).

RMT-03
remote control

B. Coding of Remote Controller and Control Box

Step 1: When the mount is powered on, press the small button on the control box with a thin tool as shown. The unit emits a beep, indicating that the control box is on standby for program coding.

Step 2: Press the "SET" button on the remote control within 10 seconds after Step 1. The control box will repeat beeps for approximately 10 seconds indicating that the remote control is being programmed. The process will automatically finish when you no longer hear any beeps.

Note: The TV Mount can be matched with up to 20 remote controllers. To clean up the data of all the remote controllers and the phone, press and hold the code matching button for 5 seconds then release. The unit will emit two beeps confirm the successful clean up and vice versa.

In Front

This repair guide intends to help you identify and solve the minor problems caused by unusual operation of the electric system of our electric TV mounts. The simple procedures in this manual are easy to follow and capable of solving the most problems happened in everyday use.

Error Indication

1. The Buzzer Constantly Gives Out Alarm Sound: The Error Of Positioning Signal

Reset the system by following the instruction manual. If the alarm sound continues, please contact us to replace the product.

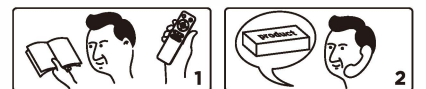

Remote Control Problems

1. Abnormal Loss Of Power (Normally Batteries Are Out Of Power After 24hrs Without Using The Remote Control.)

Please contact us to replace remote control.



2. Buttons On Remote Control Don't Work.

Please check if the batteries have power. If the problem isn't solved, please contact us to replace the remote control. If the problem is still not solved after the replacement, please contact us to replace the product.



3. The Insensitivity Of Remote Control (The Functional Distance Is Less Than 3m.)

Please replace the batteries. If the problem is still not solved, please contact us to replace remote control.



Abnormal Operation: The TV Mount Can't Be Adjusted To 0° Or 75°

Please reset the system by following the instruction manual. If the problem is still not solved, please contact us to replace the product.



Can't Operate

Please check if the power adaptor is properly connected to the product. If so, please turn the power on. If there is no buzzer sound or red light power indication, please check if the power adaptor works properly. If the power adaptor doesn't work please contact us to replace the power adaptor. If the power adaptor works properly, but the TV mount doesn't work, please contact us to replace the product.



Abnormal Noise

Please contact us to replace the product.

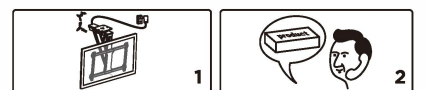

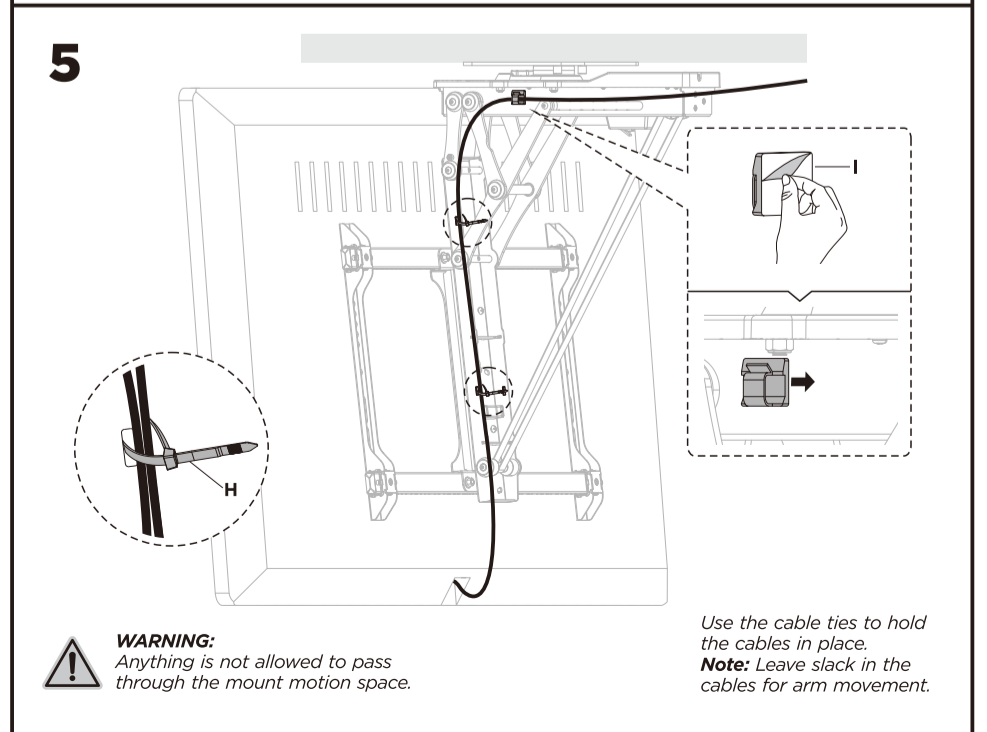
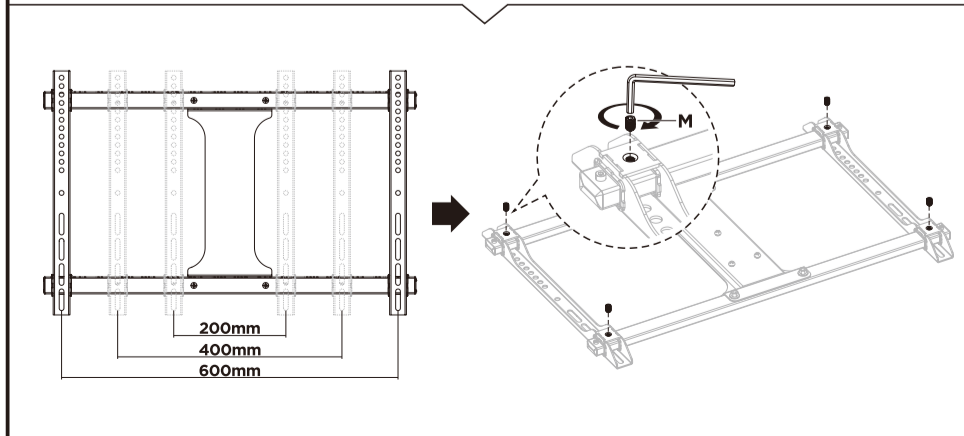
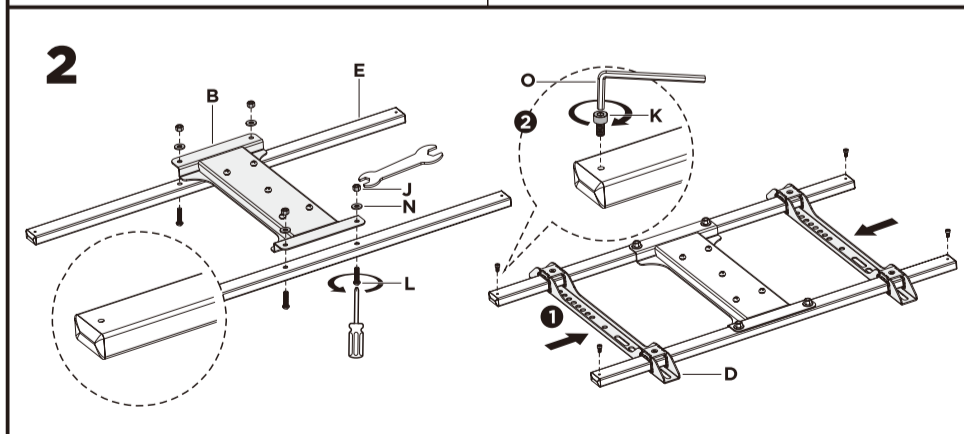
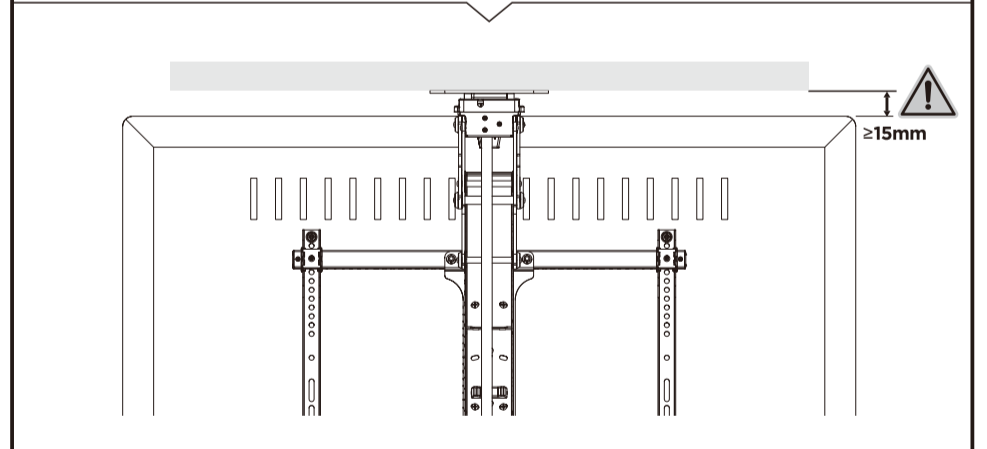
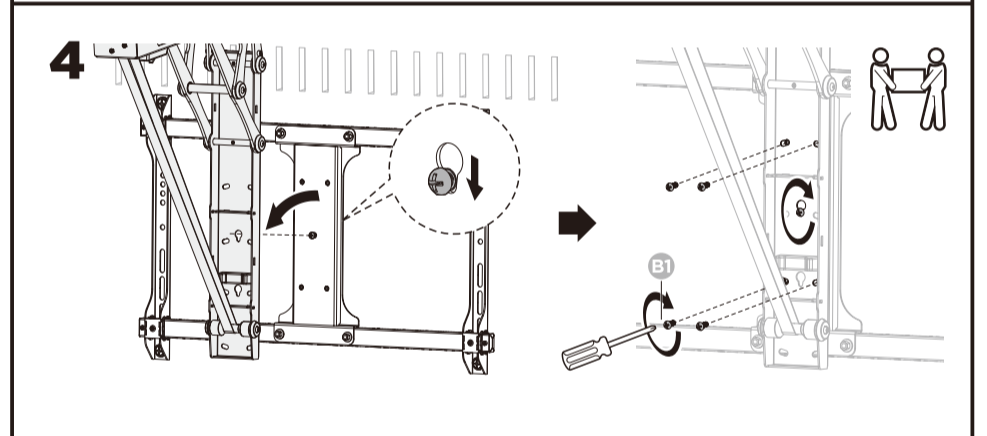
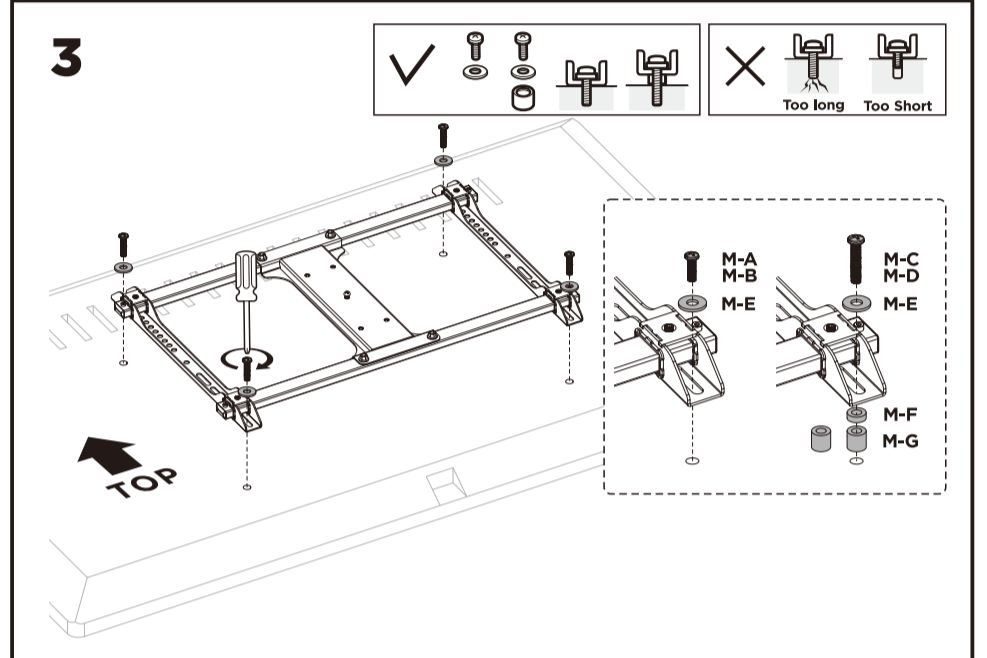
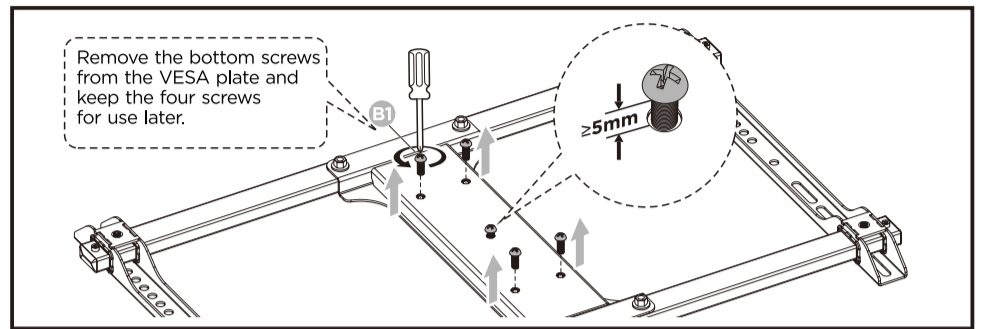
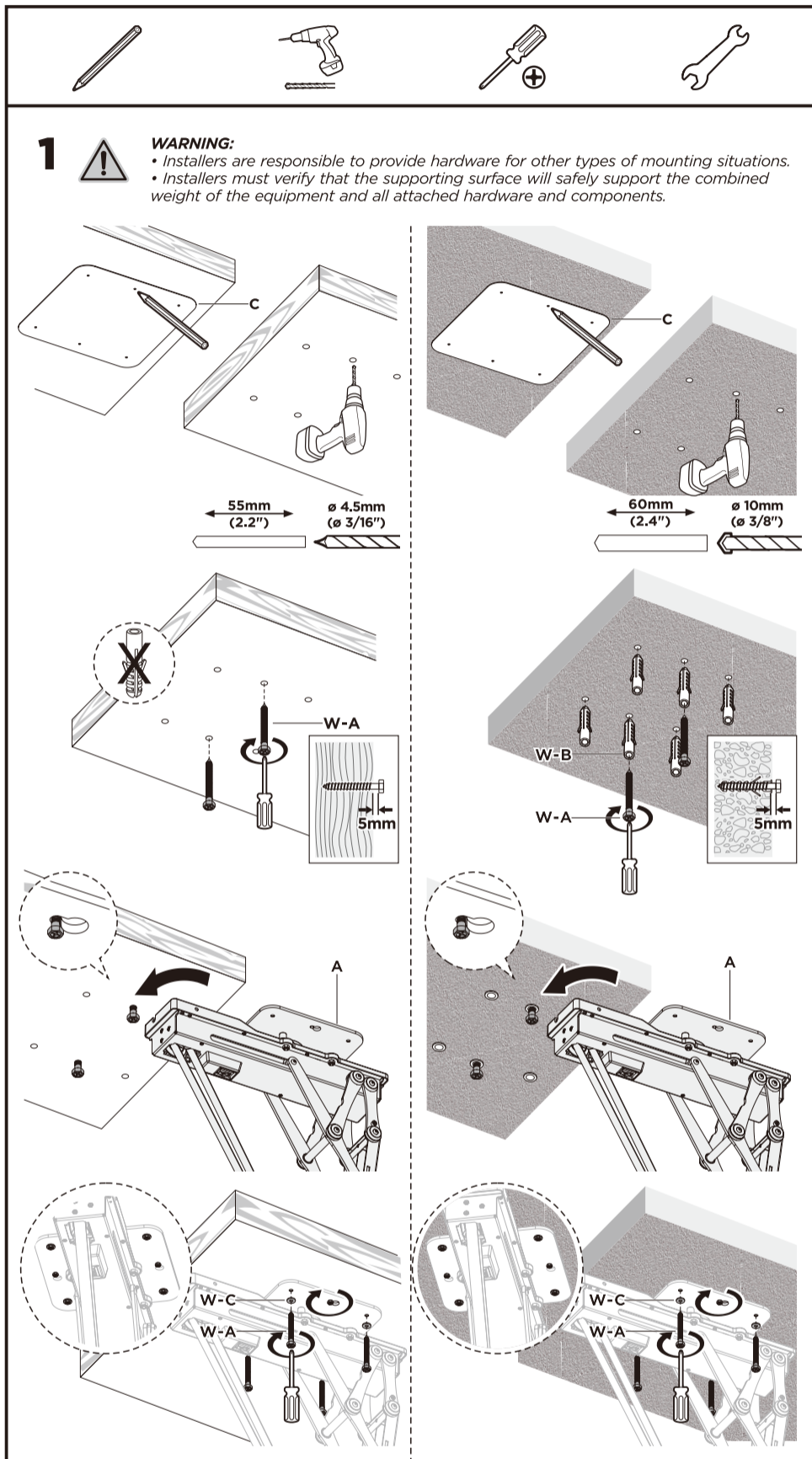
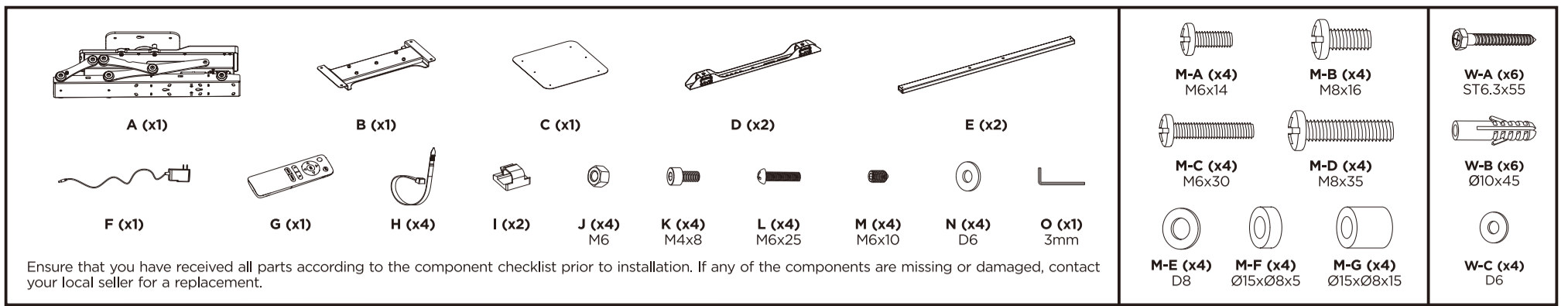

GUIDEBOOK

of Tuya App



- The guidebook is for illustration purpose only and the latest App may vary.
- Download the Tuya Smart App from App Store or Google Play.
- Wi-Fi Standard: IEEE 802.11b/g/n
Operation frequency: 2.400-2.4835GHz
RF output power: 20dBm Max

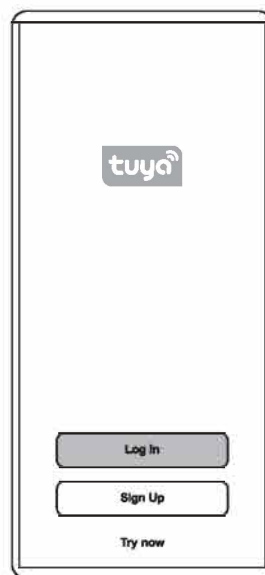

1. Sign in with phone number and a verification code, follow the instructions to enter.

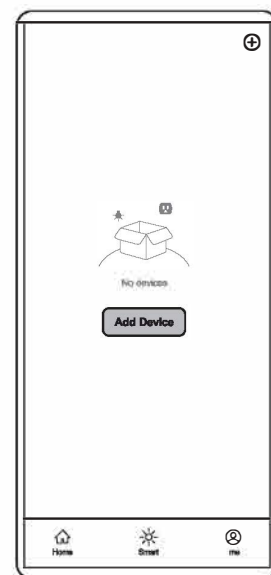

2. Click "Add Device" / "+" icon in the upper right corner to enter the device selection page.

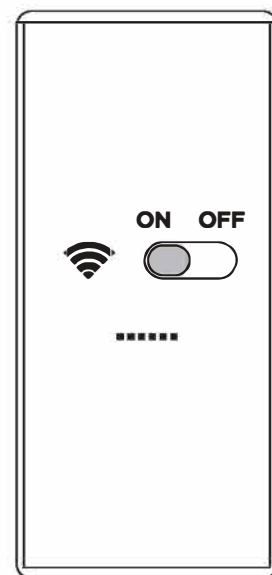

3. Turn on the 2.4G wireless as promoted by the APP, then connect your phone to the 2.4G Wi-Fi.

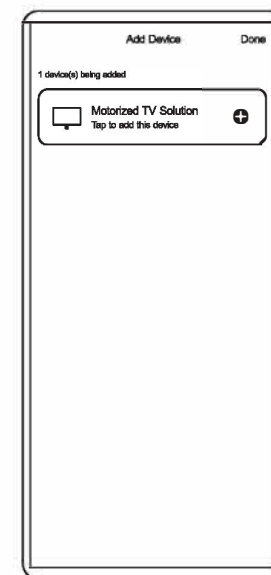

4. Click "Motorized TV Solution" in the "Auto Scan" page and go to "Next".

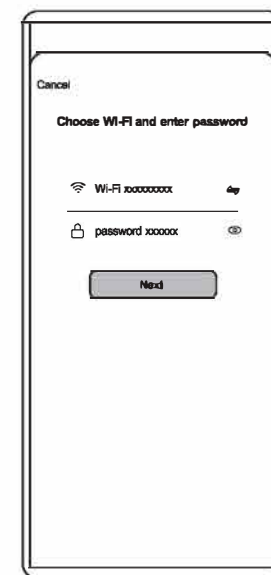

5. Click the Wi-Fi and enter the corresponding password and click "Next".

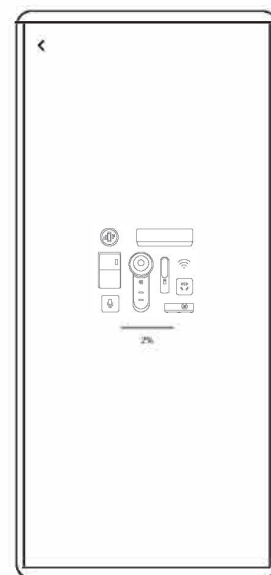

6. The device will be added after 10 to 60 seconds. The unit will emit a beep indicating success.

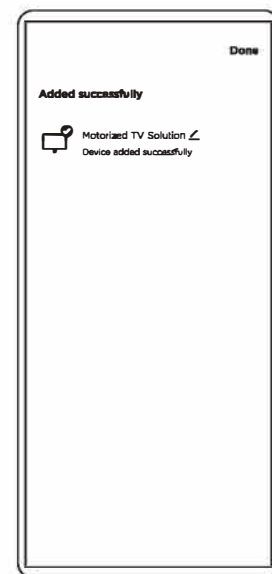

7. Once device is connected, click the "Done" to enter the "remote" dashboard.
• You can also edit your device name by clicking the pencil icon.

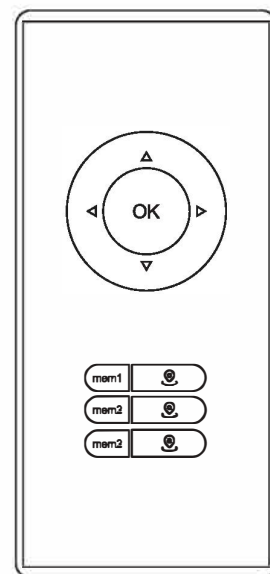

8. Refer to the Instruction Manual in operation.

Note:
• Short press the "OK", "mem1" or "mem2" button on the device to save the current position to memory.

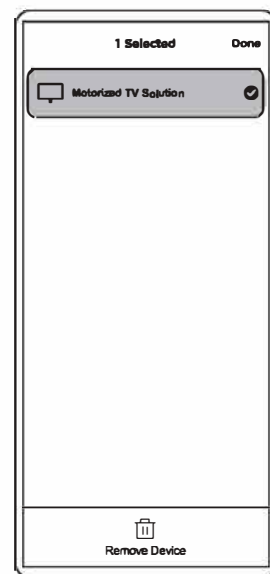

9. Long press the device to disconnect in the front page.

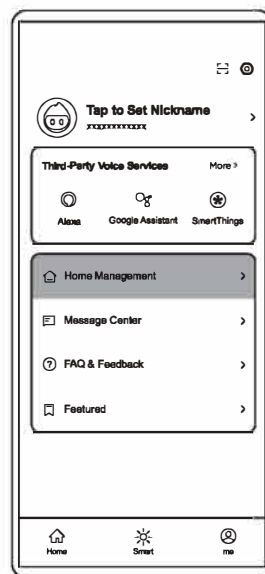

10. Click "me" at the bottom, then click "Home Management".



11. Click "Create a Home"

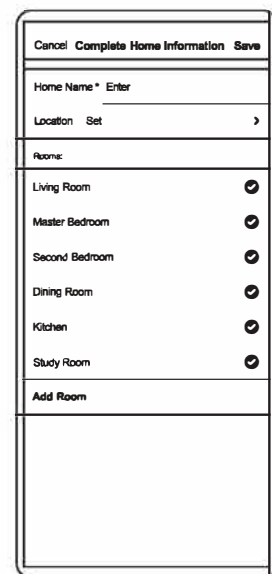

12. Complete new Home information and save it.

Note: Home name is compulsory and allows a maximum of 25 characters.



13. Choose the Home you just created in the list.

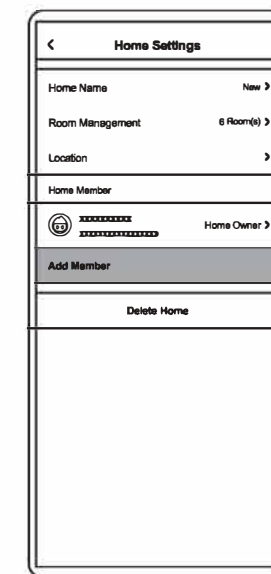

14. Choose "Add Member" to add other users into a Home. The user will receive a notification on the app and be able to control the device after they accept the invitation.

Note: One device is not able to be connected by multiple users except for Home Management Function. Former user needs to disconnect the device on the app (or long press Remote "me" button for 5 seconds to disconnect) before new user connects.