

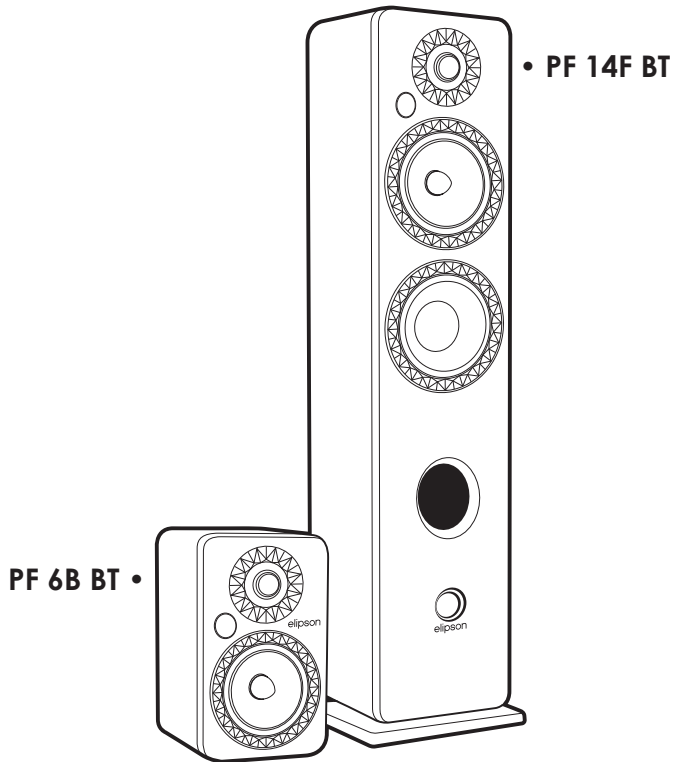

elipson®

MAISON FONDÉE EN 1938

# elipson® | Prestige Facet



**FR**

## **SOMMAIRE**

I. Contenu du pack.....	5
II. Préparation .....	5
III. Face avant & Panneau arrière.....	6
IV. Installation Stéréo .....	8
V. Schéma de câblage des enceintes.....	10
VI. Télécommande.....	12
VII. Appairer son enceinte à une source Bluetooth .....	13
VIII. Connexion à une autre source .....	14
IX. Utilisation.....	16
X. Caractéristiques.....	16

**UK**

## **SUMMARY**

I. Content .....	21
II. Setup .....	21
III. Front and rear panel.....	22
IV. Stereo setup.....	24
V. Speaker wiring diagram.....	26
VI. Remote control.....	28
VII. Pairing speaker to a Bluetooth source .....	29
VII. Connecting to another source .....	30
IX. Use.....	32
X. Specifications .....	32

## I. CONTENU DU PACK

### Prestige Facet 6B BT

- 1 enceinte active
- 1 enceinte passive
- 2 grilles aimantées amovibles
- 8 patins en caoutchouc
- 1 mode d'emploi
- 1 télécommande  
(2 x piles CR2032 non fournies)
- 1 câble d'enceinte
- 1 câble d'alimentation

## II. PRÉPARATION

### PRÉPARATION PRESTIGE FACET 6B BT

#### 1. Fixation des patins

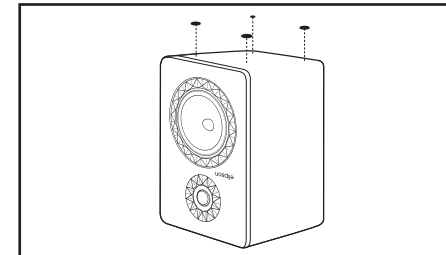

Nous préconisons de coller les patins en caoutchouc en-dessous de l'enceinte afin de la protéger.

### Prestige Facet 14F BT

- 1 enceinte active
- 1 enceinte passive
- 2 socles amovibles
- 2 grilles aimantées amovibles
- 8 vis
- 8 pointes de découplage  
(filetage M8)
- 1 mode d'emploi
- 1 télécommande
- 1 câble d'enceinte
- 1 câble d'alimentation

### PRÉPARATION PRESTIGE FACET 14F BT

#### 1. Fixation du socle sur l'enceinte

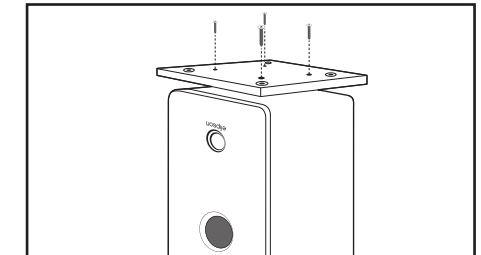

Retournez l'enceinte avec précaution et posez-la sur le sol préalablement recouvert des mousses d'emballage, ou d'un tapis, afin de ne pas abîmer sa partie supérieure. Prenez soin de ne pas endommager l'ébénisterie, la façade laquée ou les haut-parleurs pendant l'opération. Posez le socle sur l'enceinte et fixez-le à l'aide des vis fournies.

#### 2. Fixation des pointes de découplage

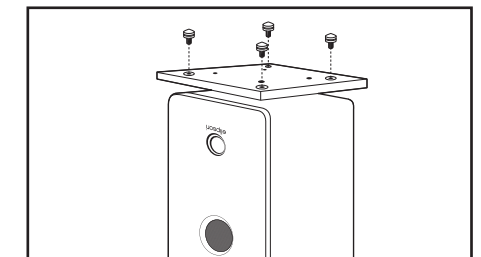

Après avoir fixé le socle de l'enceinte, vissez les pointes de découplage sur celui-ci (pas d'outillage nécessaire). Remarque : La fixation de patins ou de pointes de découplage permet de limiter les vibrations transmises au sol.

Cher Client,

Merci d'avoir choisi les produits Elipson.

Prenez le temps de lire attentivement ce mode d'emploi avant d'installer vos enceintes. Il contient des conseils pour en tirer le meilleur profit et des instructions pour les utiliser sans risque.

Nous vous recommandons vivement de conserver l'emballage et ce mode d'emploi pour d'éventuels usages ultérieurs.

### III. FACE AVANT & PANNEAU ARRIÈRE

#### FACE AVANT PRESTIGE FACET 6B BT - ACTIVE

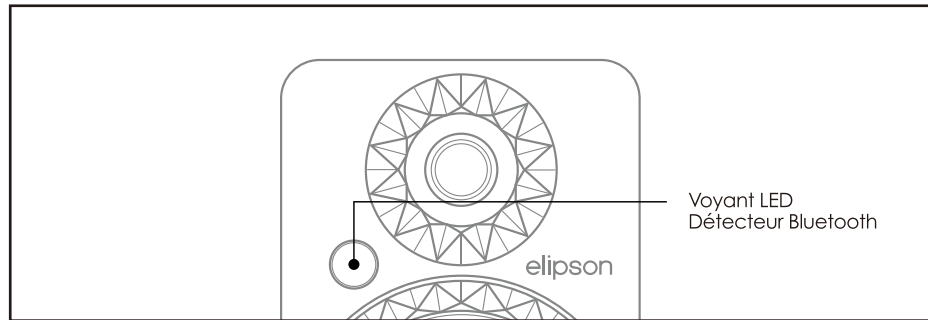

#### FACE AVANT PRESTIGE FACET 14F BT - ACTIVE

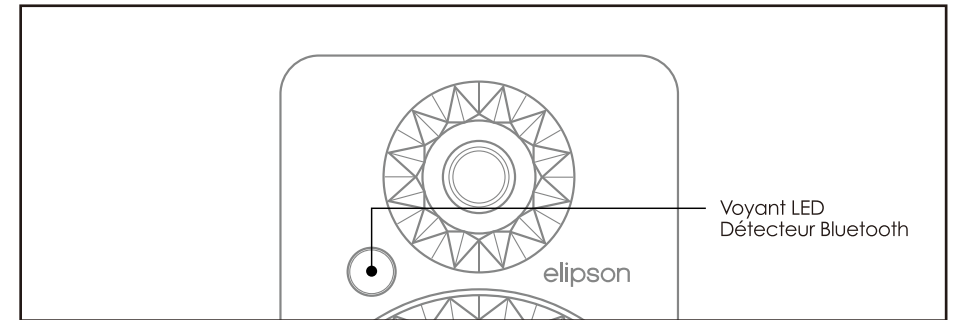

#### PANNEAU ARRIÈRE PRESTIGE FACET 6B BT - ACTIVE

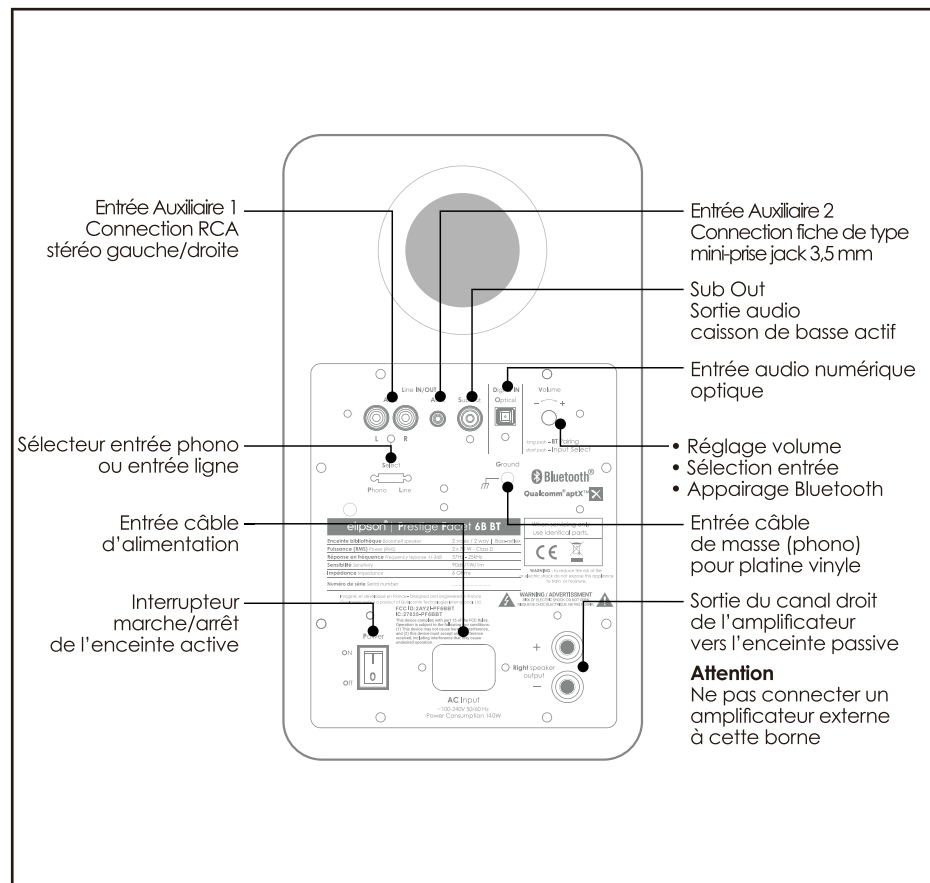

#### PANNEAU ARRIÈRE PRESTIGE FACET 14F BT - ACTIVE

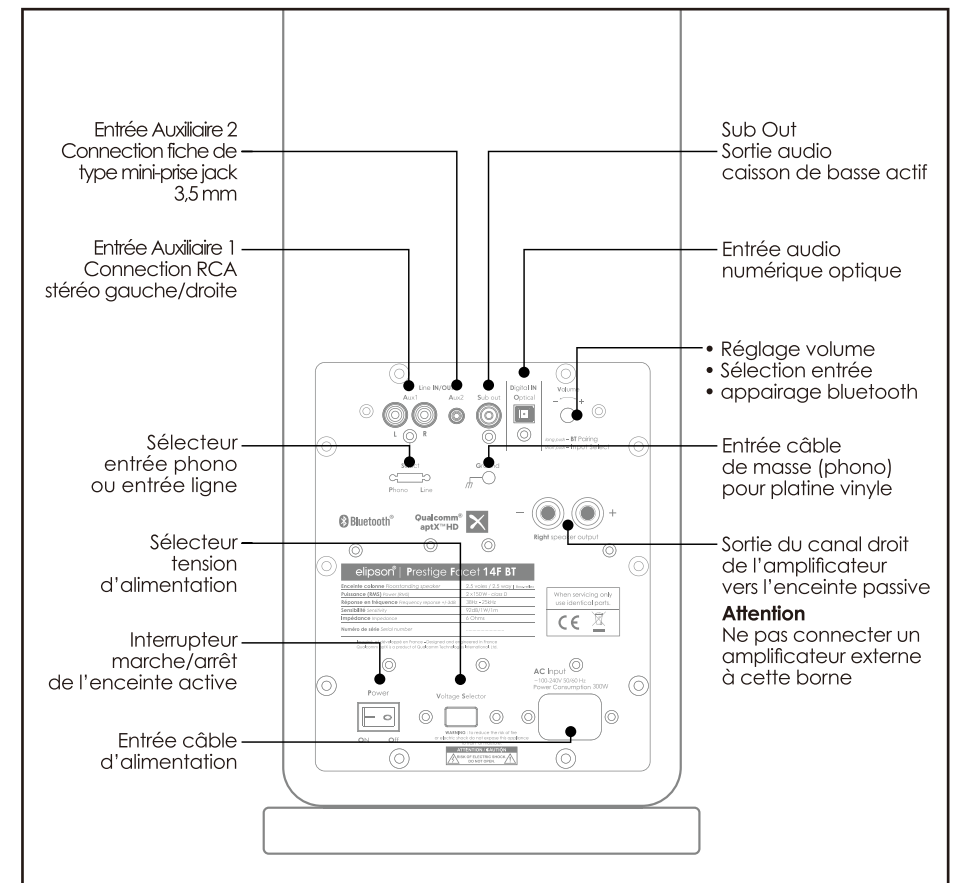

## IV. INSTALLATION STÉRÉO

### PLACEMENT DES ENCEINTES

Les enceintes Prestige Facet ont été étudiées pour restituer le plus fidèlement possible tous types de musique, à condition de respecter quelques règles afin d'optimiser leurs performances et obtenir une scène sonore réaliste.

Idéalement, les enceintes doivent être placées de façon symétrique face à la position d'écoute, de manière à former un triangle équilatéral. Les deux enceintes doivent être placées à la même hauteur et à la même distance du mur arrière et des surfaces latérales adjacentes.

Afin d'optimiser le couplage enceinte/pièce d'écoute, nous vous préconisons les essais suivants :

- Avant tout, évitez de positionner les enceintes dans les angles de votre pièce. Il en résultera une augmentation artificielle du niveau de grave, masquant la rapidité et le suivi mélodique (articulation) de ce registre.
- Dans un premier temps, ajustez l'écartement des deux enceintes, afin de trouver l'équilibre réaliste entre une scène sonore large (enceintes éloignées) et scène sonore respectant la ponctualité des voix (enceintes proche).
- Dans un second temps, éloignez les enceintes du mur arrière par pas de 10 cm afin de trouver l'équilibre entre profondeur de l'image sonore (loin du mur) et production de l'extrême grave (proche du mur).
- Enfin, ajustez l'orientation des enceintes en les pivotant progressivement vers le centre de la zone d'écoute. Si vous laissez les enceintes parallèles, vous pouvez être amené à les rapprocher mutuellement, si vous les orientez à plus de 30°, vous pouvez augmenter leur écartement.

Remarque : Les colonnes (PF 14F BT) sont naturellement positionnées à hauteur d'écoute, de par leurs dimensions. Il est recommandé de placer les enceintes bibliothèques PF6B BT sur des pieds afin de satisfaire le confort d'écoute.

### Installation des Prestige Facet 6B BT

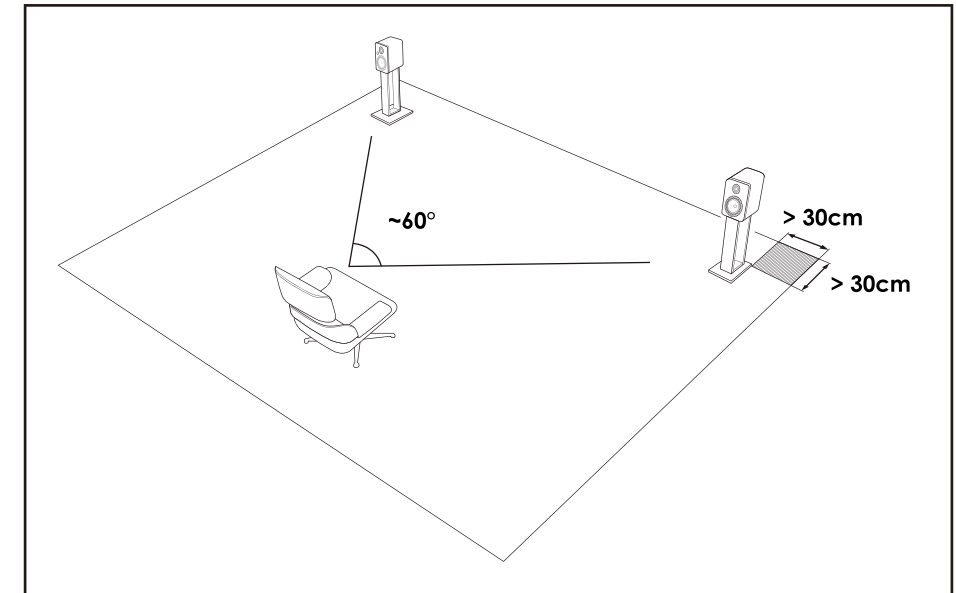

### Installation des Prestige Facet 14F BT

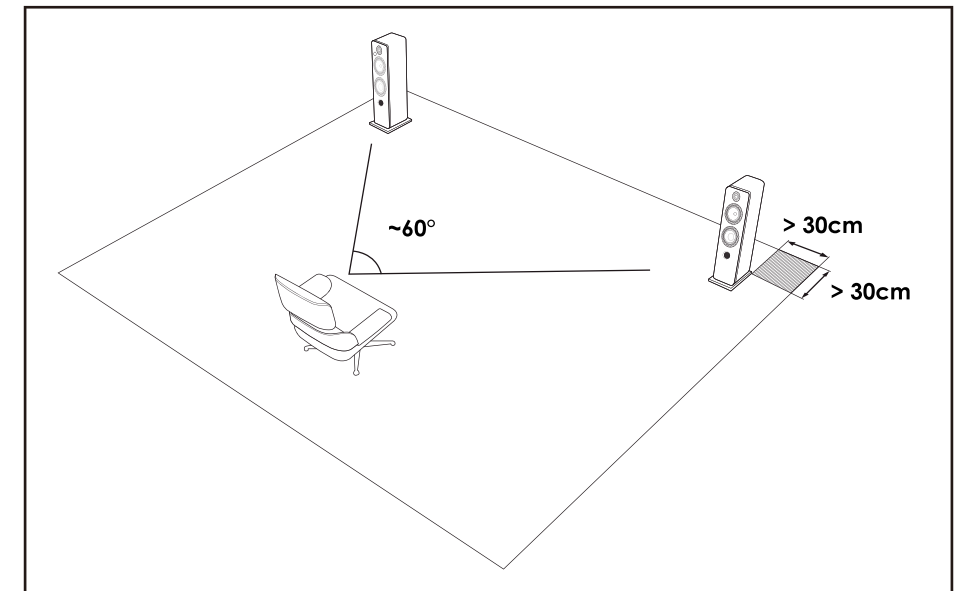

## V. SCHÉMA DE CÂBLAGE DES ENCEINTES

Branchez les bornes ROUGES [+] et NOIRES [-] de l'enceinte active aux bornes correspondantes de l'enceinte passive en utilisant le câble d'enceinte fourni. L'enceinte active doit être placée à gauche de votre installation et l'enceinte passive à droite, pour assurer la qualité d'écoute stéréophonique. Les extrémités du câble doivent être dénudées pour permettre la transmission des signaux.

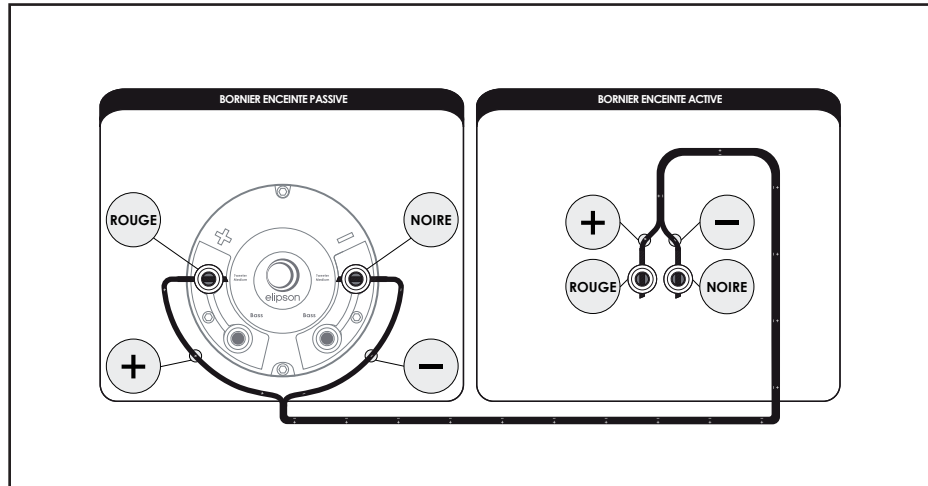

Remarque : Ne jamais brancher deux enceintes actives ensemble en stéréo. Toujours utiliser une enceinte active et une enceinte passive pour une configuration stéréo.

Branchez le câble d'alimentation fourni à l'enceinte active, puis brancher l'autre extrémité à une prise secteur électrique.

**⚠ ATTENTION : Ne pas connecter un amplificateur externe à cette borne**

### Installation des Prestige Facet 6B BT

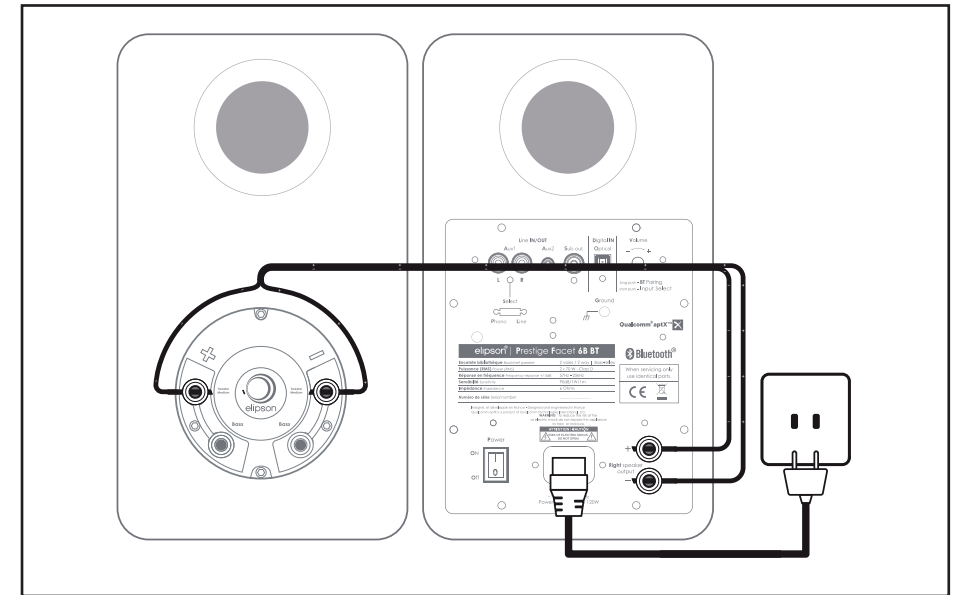

### Installation des Prestige Facet 14F BT

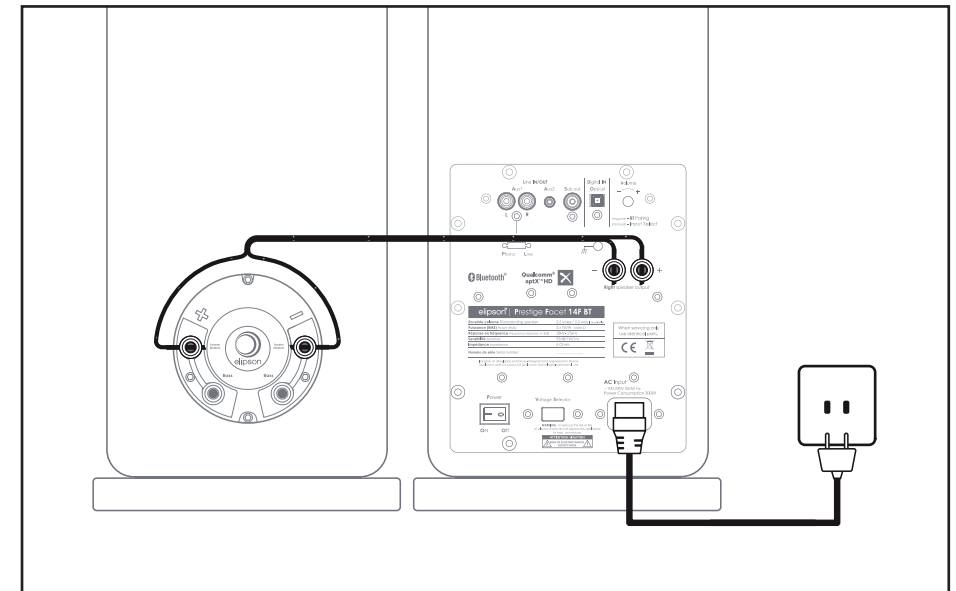

## VI. TÉLÉCOMMANDE

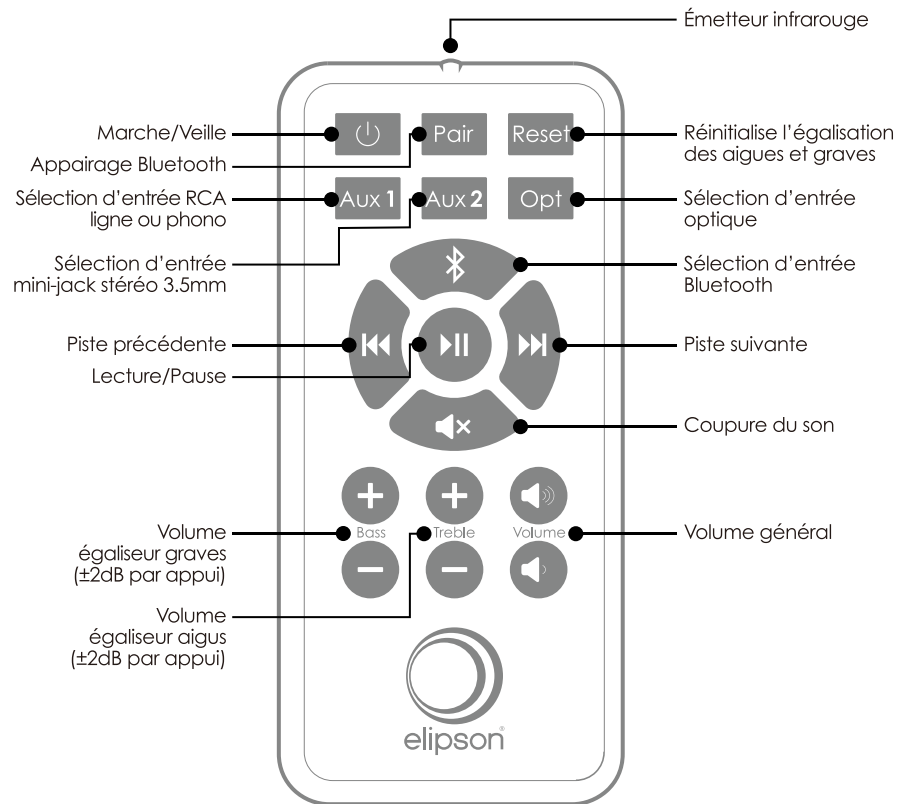

## VII. APPAIRER SON ENCEINTE À UNE SOURCE BLUETOOTH

### APPAIRER AVEC LA TÉLÉCOMMANDE

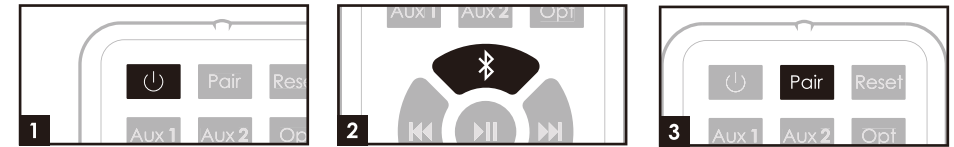

Allumez votre Prestige Facet 6B BT ou votre Prestige Facet 14F BT, selon votre modèle.

Sur la télécommande, appuyez sur Sélection d'entrée bluetooth.

Sur la télécommande, sélectionnez Appairage. Cela permettra à votre Prestige Facet d'être détectée. Le voyant LED, clignotera rapidement.

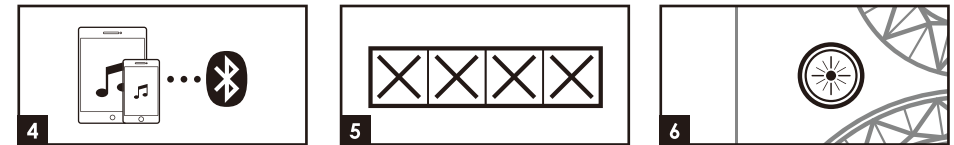

Assurez-vous que la fonction Bluetooth est activée sur votre appareil audio Bluetooth.

Sur votre appareil audio Bluetooth, sélectionnez PF6BBT ou PF14FBT.

Si l'appairage est réussi, le voyant LED restera allumé.

### APPAIRER DIRECTEMENT SUR L'ENCEINTE

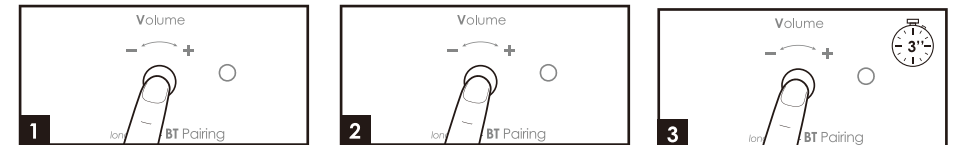

Allumez votre Prestige Facet 6B BT ou votre Prestige Facet 14F BT avec un appui court sur le réglage du volume.

Effectuer des appuis courts jusqu'à sélectionner l'entrée Bluetooth (Le voyant LED clignote lentement).

Effectuez un appui long sur le réglage du volume. Cela permettra à votre Prestige Facet d'être détectée. Le voyant LED, clignotera rapidement.

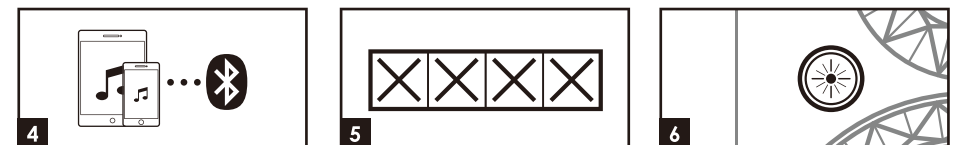

Assurez-vous que la fonction Bluetooth est activée sur votre appareil audio Bluetooth.

Sur votre appareil audio Bluetooth, sélectionnez PF6BBT ou PF14FBT.

Si l'appairage est réussi, le voyant LED restera allumé.

## VIII. CONNEXION À UNE AUTRE SOURCE

### CHOISIR LA SOURCE D'ENTRÉE

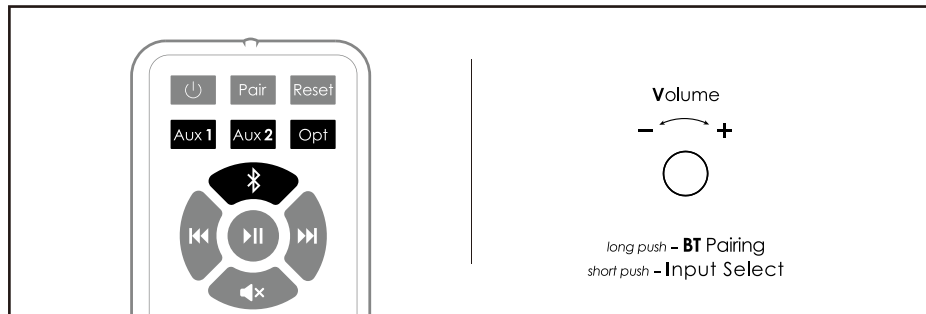

Il est possible de sélectionner l'entrée souhaitée grâce à la télécommande ou avec le bouton «volume» arrière en effectuant un appui court.

### ENTRÉE AUX.2 : JACK 3.5 MM

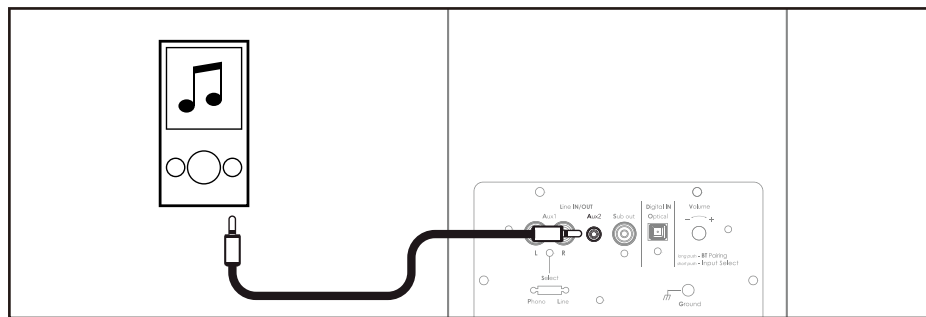

Branchez vos appareils domestiques (MP3, Smartphone, tablette, laptop ...) à l'aide d'un câble mini jack 3.5mm à l'entrée AUX.2

ATTENTION : Lorsque vous branchez le câble audio, assurez-vous que vos enceintes soient éteintes.

### ENTRÉE OPTIQUE NUMÉRIQUE

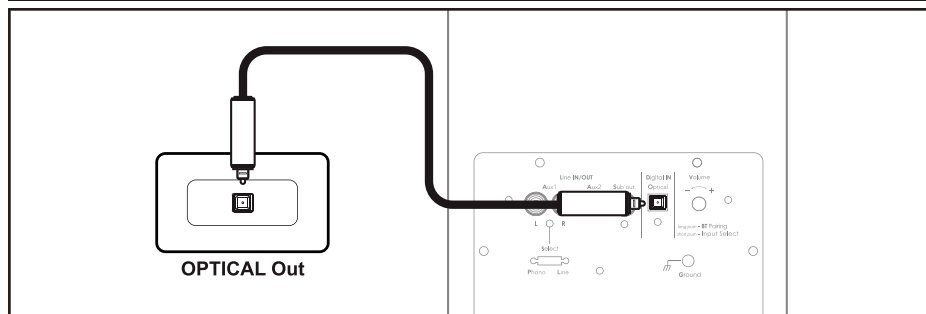

Utilisez l'entrée «optical» pour connecter vos appareils numériques (Lecteur CD, Blu-Ray, TV ...) à l'aide d'un câble optique. Cette entrée vous permet une qualité sonore supérieure.

### SORTIE CAISSON DE BASSES

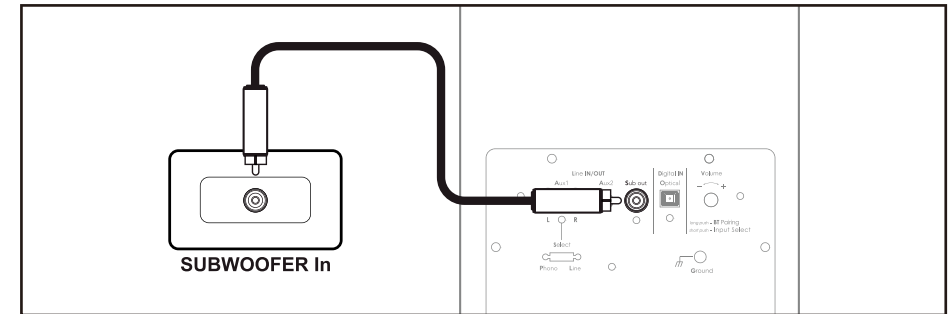

Pour un rendu sonore plus riche en grave, vous pouvez brancher un caisson de basses actif à votre Prestige Facet en utilisant un câble analogique RCA.

### ENTRÉE AUX.1 : LIGNE

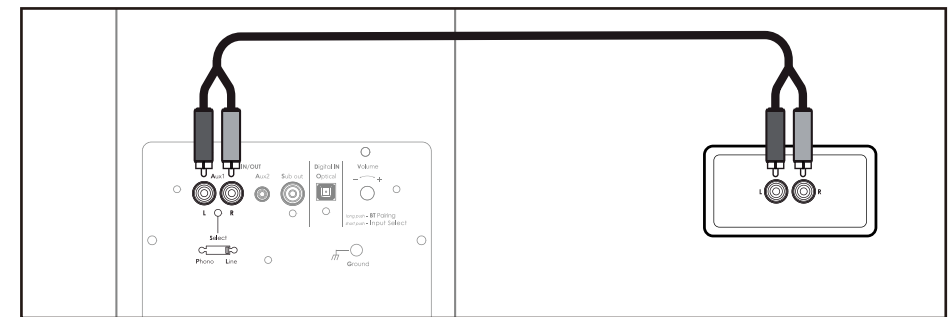

Branchez une source stéréo analogique audio avec un câble RCA à l'entrée Aux.1. Assurez-vous que le Sélecteur entrée phono ou ligne soit en position «LINE».

ATTENTION : Lorsque vous branchez le câble audio, assurez-vous que vos enceintes soient éteintes.

### ENTRÉE AUX.1 : PHONO

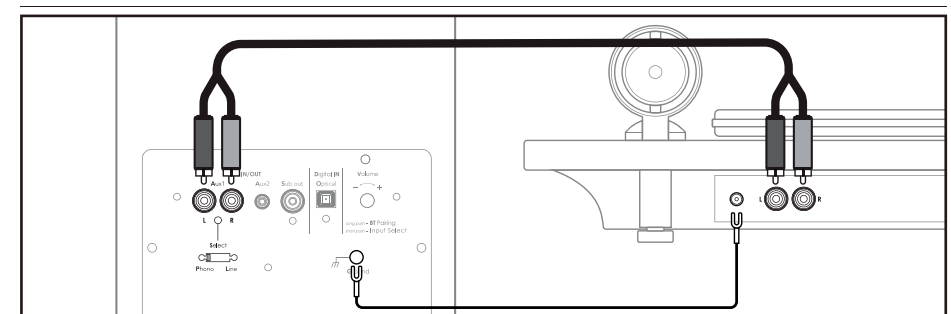

Branchez votre platine vinyle à l'entrée RCA - Aux.1. Assurez-vous que le sélecteur entrée phono ou ligne soit en position «PHONO».

ATTENTION : Reliez la masse de votre platine à l'entrée masse phono de l'enceinte



## IX. UTILISATION

### 1. Rodage

Sorties de leur emballage, les enceintes Prestige Facet ne sont pas encore capables de reproduire avec la même efficacité l'ensemble des fréquences qu'elles sont censées diffuser. Les haut-parleurs utilisés dans la gamme Prestige sont des éléments mécaniques complexes qui nécessitent une période d'adaptation pour fonctionner au mieux de leurs possibilités et s'adapter aux conditions de température et d'humidité de votre environnement. Cette période de rodage peut se prolonger sur plusieurs semaines, mais vous pouvez l'accélérer en faisant fonctionner vos enceintes entre 20 et 50 heures consécutives, à niveau modéré et en diffusant une station de radio.

### 2. Entretien

Afin d'améliorer la durée de vie de vos enceintes, nous vous conseillons un entretien régulier de celles-ci. Pour le dépoussiérage, un chiffon doux suffira. Si l'enceinte est tâchée, nous vous recommandons simplement l'utilisation d'un chiffon humide, avec un peu de savon doux si nécessaire. La façade laquée peut être nettoyée avec un chiffon doux et un nettoyant pour vitres classique.

Ne jamais utiliser de solvants, détergents, alcools ou produits corrosifs, grattoirs ou ustensiles récurant qui pourraient endommager l'enceinte. Ne placez pas vos enceintes trop proches d'une source de chaleur.

## X. CARACTÉRISTIQUES

	Prestige Facet 6B BT	Prestige Facet 14F BT
<b>Type</b>	Bibliothèque 2 voies - bass-reflex	Colonne 2½ voies - bass-reflex
<b>Puissance</b>	2 x 70 W RMS - Class D	2 x 150 W RMS - Class D
<b>Haut-parleurs</b>	Tweeter 25 mm	Tweeter 25 mm
	Grave-Médium 140 mm	Medium 170 mm Grave 170 mm
<b>Réponse en fréquence</b>	57Hz - 25kHz	38Hz - 25kHz
<b>Sensibilité</b>	90dB/1W/1m	92dB/1W/1m
<b>Entrées</b>	Ligne RCA - Phono RCA 3,5mm jack - Optique S/PDIF	Ligne RCA - Phono RCA 3,5mm jack - Optique S/PDIF
<b>Sortie</b>	Caisson de basses 20-220 Hz (+/-3dB)	Caisson de basses 20-220 Hz (+/-3dB)
<b>Dimensions</b>	L176 x H298 x P223mm	L238 x H1026 X P325mm
<b>Poids</b>	Active : 7kg / Passive : 5,6kg	Active : 22kg / Passive : 20,5kg

## AVERTISSEMENT

### Déballage

L'emballage (cartons et mousses) a été conçu pour protéger efficacement vos enceintes et votre électronique Elipson lors des transports et expéditions. Nous vous invitons à les conserver pour un usage ultérieur. Protégez l'environnement : si vous souhaitez vous débarrasser de l'emballage, notez que celui-ci est recyclable. Nous vous invitons à prendre les dispositions pour le meilleur respect de l'environnement suivant les possibilités qui vous sont offertes (tri sélectif par exemple). À la fin de sa vie, cet appareil ne doit pas être jeté dans une poubelle classique. Il doit être retourné dans un centre de recyclage pour équipements électroniques. Ce symbole sur le produit indique qu'il est conçu pour être recyclé suivant



un procédé particulier. Vous ferez ainsi une contribution très significative pour la préservation de l'environnement. Cet appareil respecte la directive européenne RoHS. Cela signifie qu'il ne dégage pas de substances polluantes lors du recyclage (Plomb, Mercure, Cadmium, Chrome hexavalent, Polybromobiphényles, Polybromodiphényléthers).

### Précautions d'usage

Ce produit est construit suivant des normes rigoureuses et en respectant les standards de sécurité. Vous devez cependant l'utiliser dans des conditions normales comme décrit ci-dessous. Vérifiez la tension d'alimentation électrique avant de le raccorder à l'alimentation secteur. Cette électronique a été conçue pour pouvoir fonctionner dans divers pays. Nous vous conseillons de brancher complètement votre produit avant de le raccorder au secteur. Manipulez le cordon d'alimentation avec précaution. Quand vous débranchez le cordon d'alimentation d'une prise secteur, faites-le en tirant sur la fiche et non sur le câble.

Si vous envisagez de ne pas utiliser cet appareil pendant une période prolongée, débranchez-le du secteur. N'ouvrez pas le boîtier. Cet appareil ne contient aucune pièce changeable par l'utilisateur. L'accès à l'intérieur peut provoquer des chocs électriques. Toute modification du produit aura pour conséquence d'invalider la garantie. Si un objet ou un liquide tombe dans le boîtier, prenez contact avec votre revendeur pour qu'un technicien le retire de l'appareil en toute sécurité.



### GARANTIE

Les enceintes Elipson sont conçues et fabriquées suivant les meilleurs standards de qualité. Si votre enceinte Elipson présente un défaut, Elipson ou un revendeur agréé pourra prendre en charge la réparation dans les limites de cette garantie.

La garantie est de 2 ans à partir de la date d'achat chez un revendeur agréé.

### Définition de la garantie

La garantie est limitée à la réparation de l'équipement Elipson. En aucun cas, le transport, les coûts associés ainsi que l'installation ne sont couverts par la garantie.

La garantie n'est applicable qu'au premier propriétaire et n'est pas transférable.

La garantie ne s'applique pas dans les cas suivants :

- Le dommage est causé par une installation ou un branchement incorrect.
- Le dommage est causé par un usage incorrect, autre que celui décrit dans ce manuel, par négligence, ou modification du produit par une personne non autorisée par Elipson.
- Les dommages causés par des accidents, la foudre, l'eau, le feu, une chaleur excessive ou toutes autres causes ne pouvant être contrôlées par Elipson.
- Dans le cas d'une réparation par du personnel non autorisé.

Cette garantie complète les garanties légales en vigueur dans le pays du revendeur agréé.



### Comment faire réparer un produit sous garantie

Prenez simplement contact avec votre revendeur agréé. Pour garantir un transport dans de bonnes conditions, utilisez toujours l'emballage d'origine. Si vous utilisez un produit dans un autre pays que celui où vous l'avez acheté, prenez contact avec l'importateur de votre pays de résidence qui vous orientera vers un centre technique agréé.

La liste des distributeurs agréés est disponible sur le site :

<http://www.elipson.com>

Pour valider votre garantie, vous devez produire comme preuve d'achat l'original de votre facture contenant la date de votre achat et le cachet de votre revendeur.

	<p>The Bluetooth word mark and logos are owned by the Bluetooth SIG, Inc. and any use of such marks by Elipson is under license. Other trademarks and trade names are those of their respective owners.</p>
	<p>Qualcomm is a trademark of Qualcomm Incorporated, registered in the United States and other countries, used with permission. aptX is a trademark of Qualcomm Technologies International, Ltd., registered in the United States and other countries, used with permission.</p>

Dear Customer,

Thank you for choosing an Elipson audio product.

Please read carefully the following information before using your new loudspeakers.

It contains tips to get the most of it and instructions for safety use.

We strongly recommend that you keep the packaging and this user manual for further use.

#### FCC STATEMENT

1. This device complies with Part 15 of the FCC Rules. Operation is subject to the following two conditions:

- (1) This device may not cause harmful interference, and
  - (2) This device must accept any interference received, including interference that may cause undesired operation.
2. any Changes or modifications not expressly approved by the party responsible for compliance could void the user's authority to operate the equipment.

NOTE: This equipment has been tested and found to comply with the limits for a Class B digital device, pursuant to Part 15 of the FCC Rules. These limits are designed to provide reasonable protection against harmful interference in a residential installation.

This equipment generates uses and can radiate radio frequency energy and, if not installed and used in accordance with the instructions, may cause harmful interference to radio communications. However, there is no guarantee that interference will not occur in a particular installation. If this equipment does cause harmful interference to radio or television reception, which can be determined by turning the equipment off and on, the user is encouraged to try to correct the interference by one or more of the following measures:

Reorient or relocate the receiving antenna.

Increase the separation between the equipment and receiver.

Connect the equipment into an outlet on a circuit different from that to which the receiver is connected.

Consult the dealer or an experienced radio/TV technician for help.

#### FCC Radiation Exposure Statement

This equipment complies with FCC radiation exposure limits set forth for an uncontrolled environment. This equipment should be installed and operated with minimum distance 20cm between the radiator & your body

Cet appareil contient des émetteurs / récepteurs exemptés de licence conformes aux RSS (RSS) d'Innovation, Sciences et Développement économique Canada. L'exploitation est autorisée aux deux conditions suivantes :

- (1) l'appareil ne doit pas produire de brouillage, et
- (2) l'utilisateur de l'appareil doit accepter tout brouillage radio électrique subi, même si le brouillage est susceptible d'en compromettre le fonctionnement."

#### FCC/ IC Déclaration d'exposition aux rayonnements

Cet appareil est conforme à FCC et IC l'exposition aux rayonnements limites fixées pour un environnement non contrôlé. Cet appareil doit être installé et utilisé avec une distance minimale de 20 cm entre le radiateur et votre corps. Cet transmetteur ne doit pas être co-situé ou opérant en liaison avec toute autre antenne ou transmetteur.

## I. CONTENT

### Prestige Facet 6B BT

- 1 active speaker
- 1 passive speaker
- 2 removable magnetic grids
- 8 rubber pads
- 1 user manual
- 1 remote control  
(battery 2 x buttons CR2032 not provided)
- 1 speaker cable
- 1 power cable

## II. SETUP

### SETUP PRESTIGE FACET 6B BT

#### Sticking the rubber pads

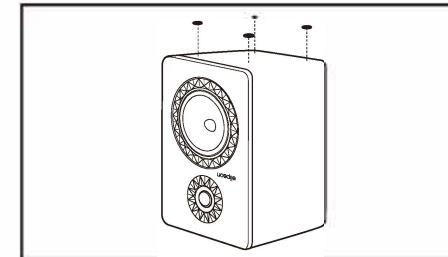

We recommend that you stick the rubber pads under the loudspeakers to protect itself.

### Prestige Facet 14F BT

- 1 active speaker
- 1 passive speaker
- 2 removable bases
- 2 removable magnetic grids
- 8 screws
- 8 decoupling spikes (thread M8)
- 1 user manual
- 1 remote control
- 1 speaker cable
- 1 power cable

### SETUP PRESTIGE FACET 14F BT

#### 1. Mounting the removable base on the cabinet

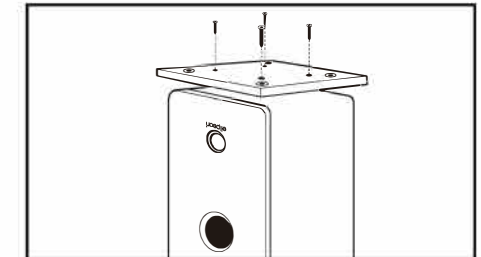

Carefully turn the cabinet over and place it on the packaging foams, or on a carpet, to avoid any damage of the top part. Take care not to damage the woodworking, the lacquered front or the drivers during this operation. Adjust the base on the cabinet and screw it using the four provided screws.

#### 2. Putting spikes



After mounting the base of the speaker, screw the spikes on it (no required tools).

Note : The presence of pads or decoupling spikes prevents vibrations to be transmitted to the floor.

### III. FRONT AND REAR PANEL

PRESTIGE FACET 6B BT FRONT - ACTIVE

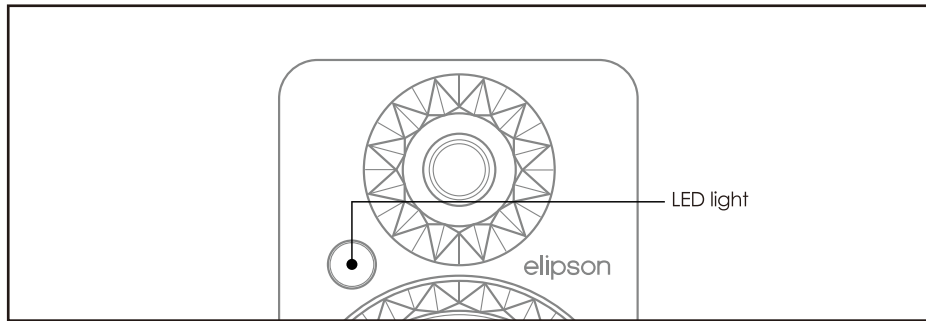

PRESTIGE FACET 14F BT FRONT - ACTIVE

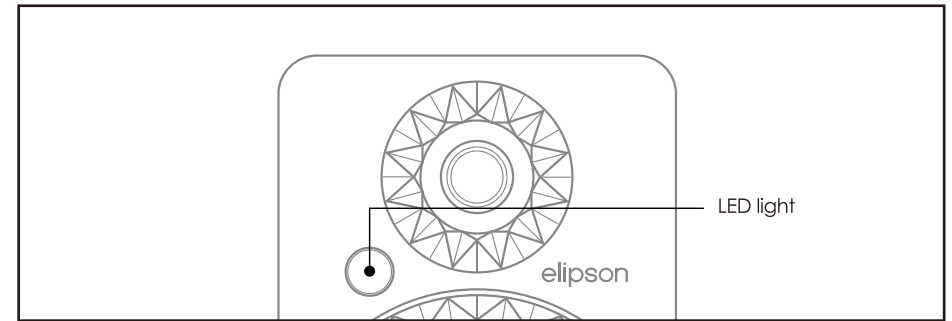

PRESTIGE FACET 6B BT REAR - ACTIVE

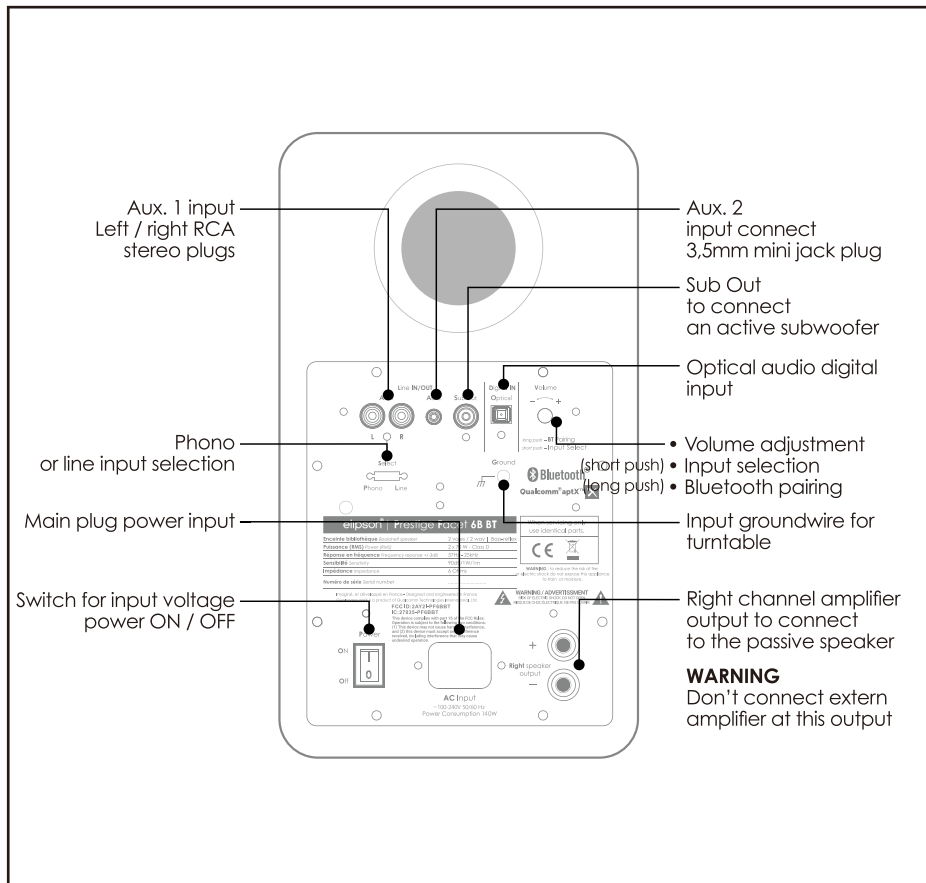

PRESTIGE FACET 14F BT REAR - ACTIVE

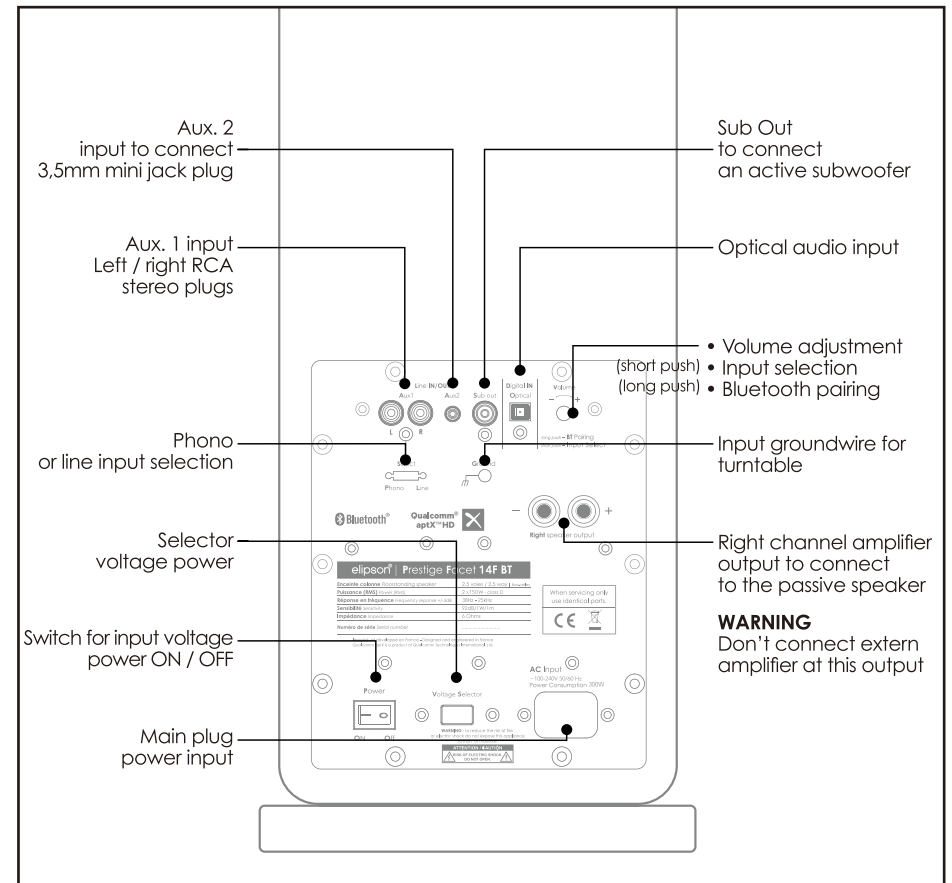

## IV. STEREO SETUP

### POSITION OF THE SPEAKERS

The Prestige Facet loudspeakers have been designed to reproduce all types of music as accurately as possible, provided that a few rules should be followed to optimise performance and achieve a realistic sound image.

Ideally, the speakers should be placed symmetrically in front of the listening position to form an equilateral triangle. The cabinets should be placed at the same height and the same distance from the rear wall and the adjacent side surfaces.

In order to optimise the setup of the speakers in your listening room, we recommend the following tests :

- Above all, you should avoid positioning the loudspeakers in the corners of your room. The result will be an artificial increase in the level of bass, masking the speed and details of this range.
- First, adjust the spacing of the two speakers in order to find the realistic balance between a wide sound image (wide apart speakers) and a sound image respecting the punctuality of the voices (close speakers).
- Secondly, move the speakers away from the rear wall by steps of 10 cm to find the balance between the depth of the sound image (far from the back wall) and the level of the extreme low frequencies (close to the back wall).
- Finally, adjust the loudspeakers orientation by turning them gradually toward the center of the listening area. If you leave the speakers parallel, you may want to bring them closer together, if you orient them more than 30°, you may increase their spacing.

Note : Floorstanding speakers (PF 14F BT) are naturally positioned at listening height, by their dimensions. It is recommended to place the PF 6B BT speakers on legs in order to satisfy the listening position.

Prestige Facet 6B BT setup

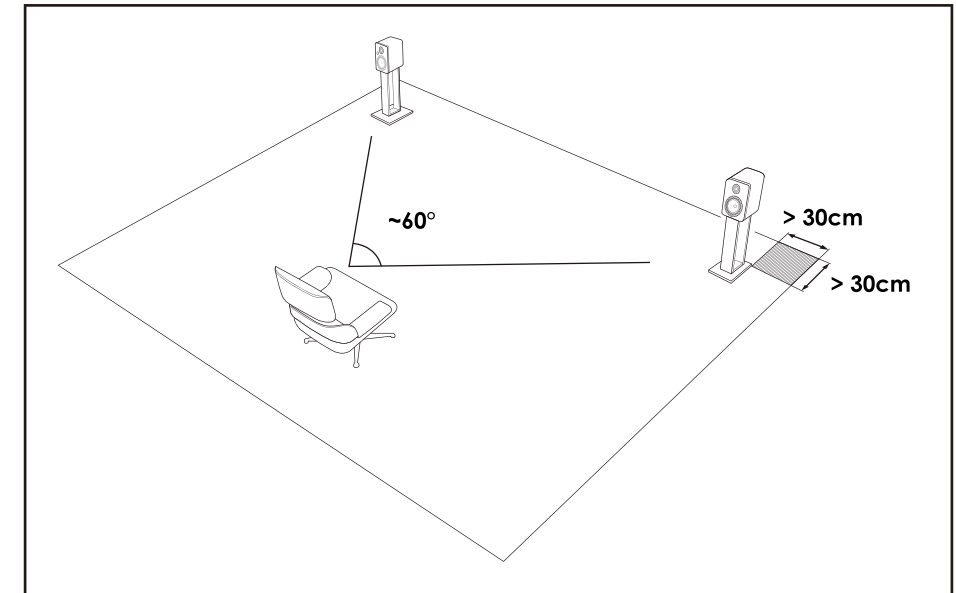

Prestige Facet 14F BT setup

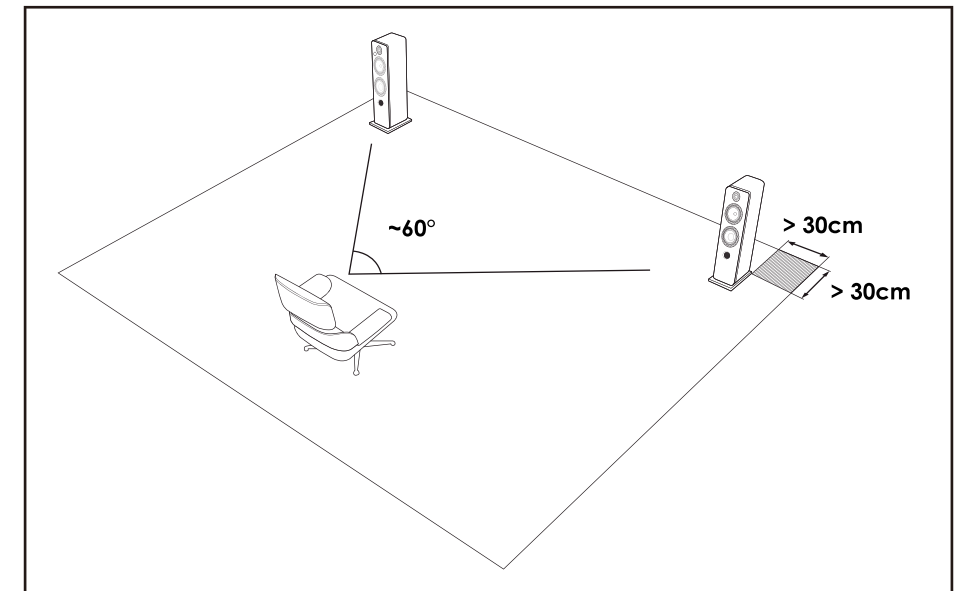

## V. SPEAKER WIRING DIAGRAM

Connect the RED[+] and BLACK [-] terminals from the active speaker to the corresponding terminals on the passive speaker using the included speaker cable. The active speaker has to be placed on the left of your setup, the passive speaker on the right, to insure a good stereophonics quality. Sheath on cable must be stripped on all ends.

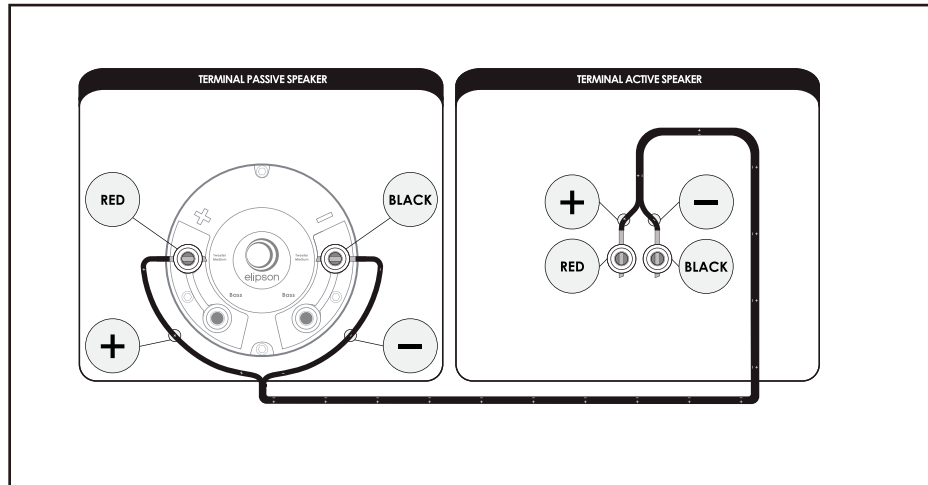

Note : Please do not connect two active speakers in stereo.

Connect the power supply cable.

**⚠ WARNING : Do not connect extern amplifier to output active speaker**

### Prestige Facet 6B BT setup

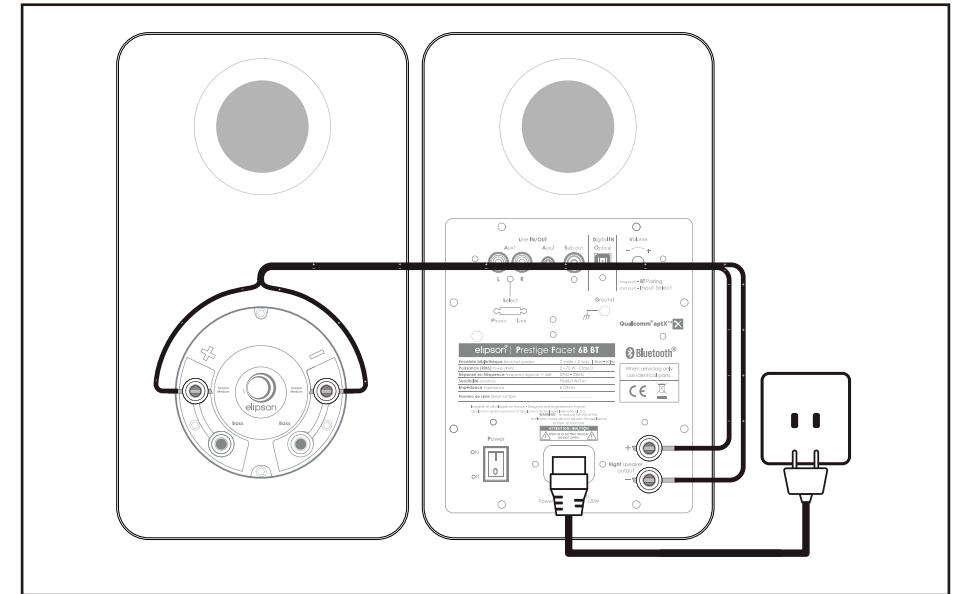

### Prestige Facet 14F BT setup

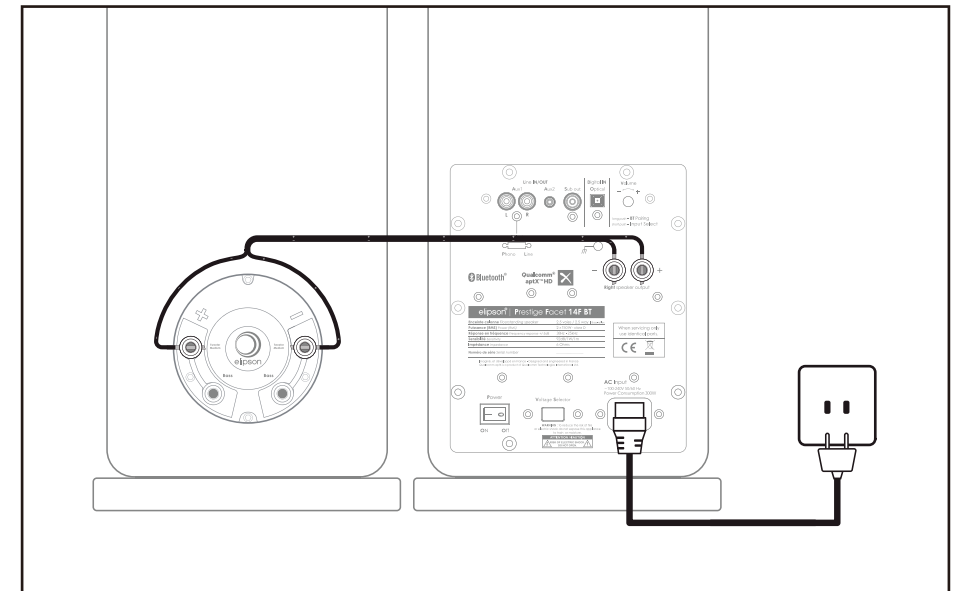

## VI. REMOTE CONTROL

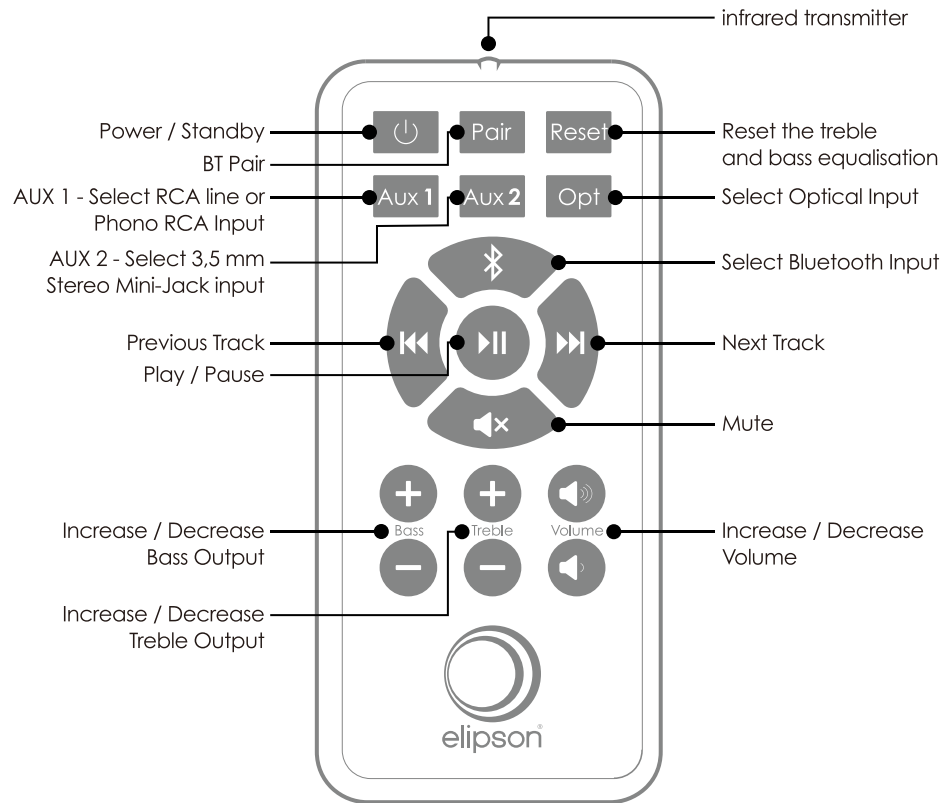

## VII. PAIRING SPEAKER TO A BLUETOOTH SOURCE

### PAIRING WITH REMOTE CONTROL

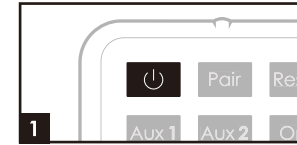

1 Turn on your Prestige Facet.

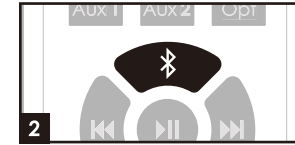

2 On the remote, press Bluetooth key.

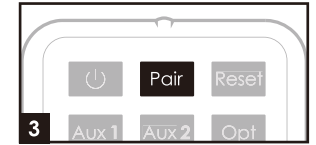

3 On the remote, select Pair key. This will put your Prestige Facet into detectable mode. The LED light will flash quickly.

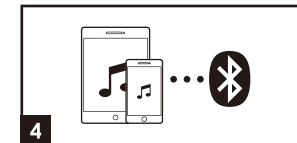

4 Please make sure that the Bluetooth function is enabled on your Bluetooth Audio Device.

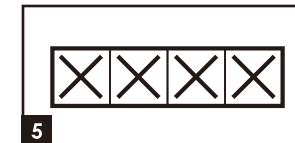

5 On your Bluetooth Audio Device, please select PF6BBT or PF14FBT.

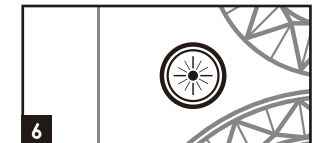

6 If pairing is successful, the LED light will stay solid.

### PAIRING DIRECTLY ON THE ACTIVE SPEAKER

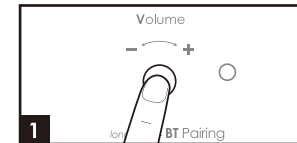

1 Turn on your Prestige Facet 6B BT or your Prestige Facet 14F BT with a short press on the volume control.

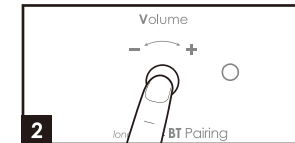

2 Press briefly several times the volume control until Bluetooth input is selected (LED light blinks slowly).

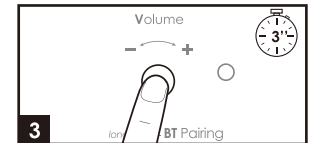

3 Press and hold the volume control. This will allow your Prestige Facet to be detected. The LED light will blink rapidly.

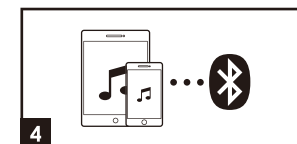

4 Make sure the Bluetooth function is enabled on your Bluetooth audio device.

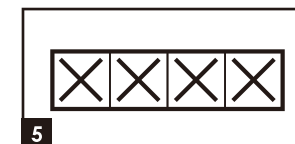

5 On your Bluetooth Audio Device, please select PF6BBT or PF14FBT.

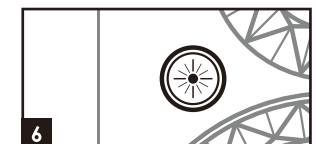

6 If pairing is successful, the LED light will stay solid.

## VII. CONNECTING TO ANOTHER SOURCE

### CHANGING THE INPUT

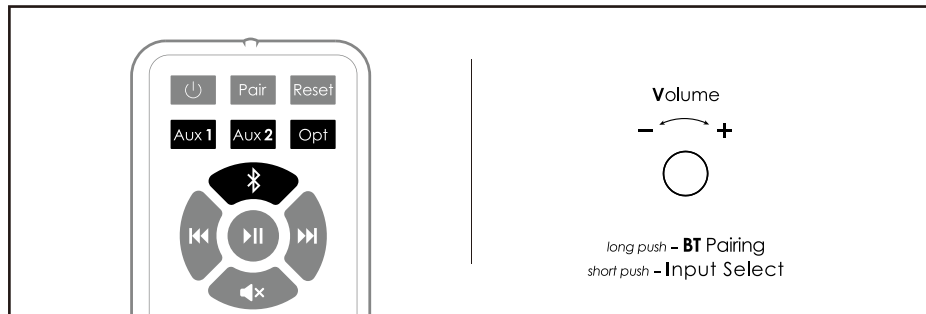

Inputs can be selected with the supplied remote control or with the «Volume Adjustment» on the back of the speaker.

### AUX2 INPUT : JACK 3.5 MM

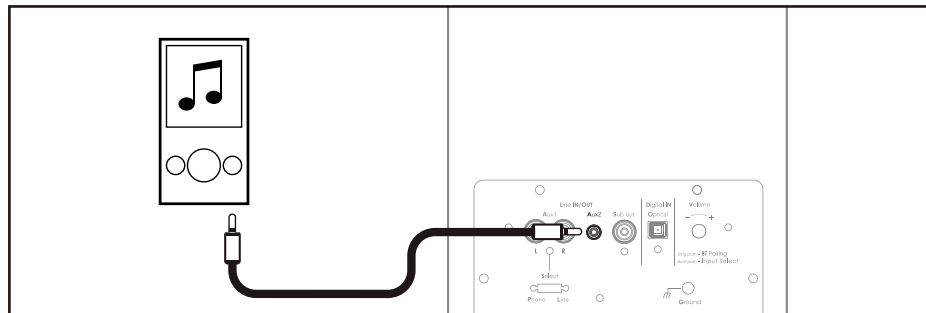

Plug our domestic devices (MP3, smartphones, laptop,...) with help of 3.5mm jack to the AUX2 input  
**WARNING :** When connecting audio cable, make sure that your speakers are turned off.

### DIGITAL OPTICAL INPUT

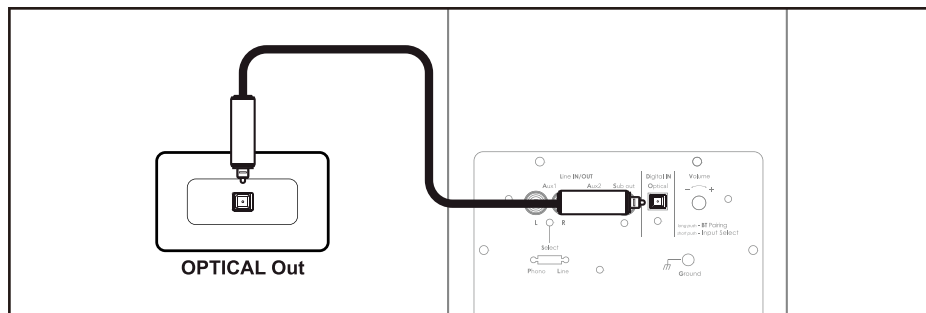

To use the «optical» input to connect our digital devices with help to optical cable. You can get a better audio quality with this input.

### SUBWOOFER OUTPUT

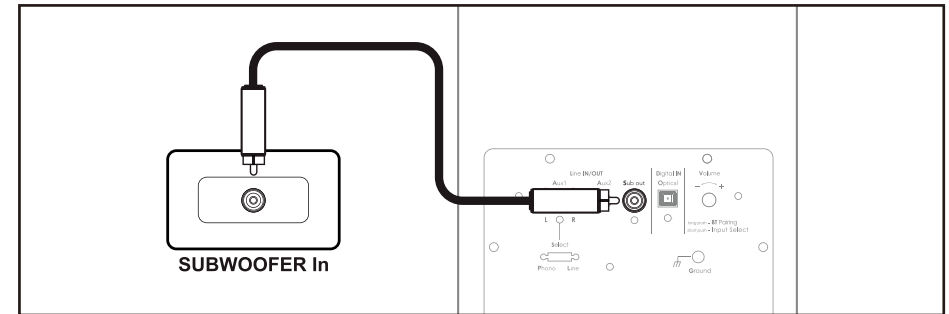

If you need more bass, you can connect a powered Subwoofer to your Prestige Facet by using an analog RCA cable.

### AUX1 INPUT (LINE)

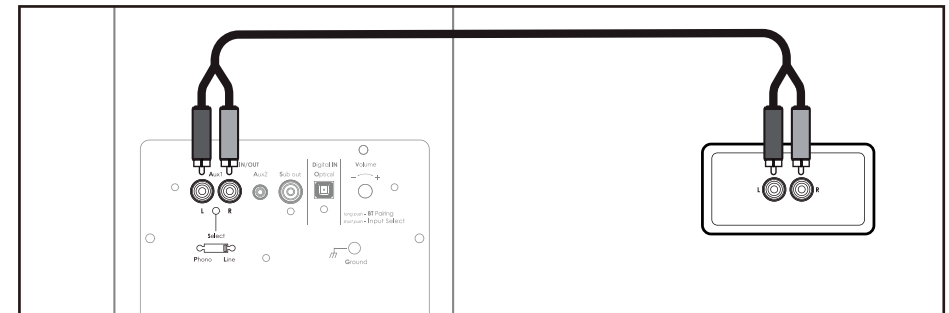

Connect any audio analog stereo source with RCA cable.  
**WARNING :** When connecting audio cable, make sure that your speakers are turned off.

### AUX1 INPUT (PHONO)

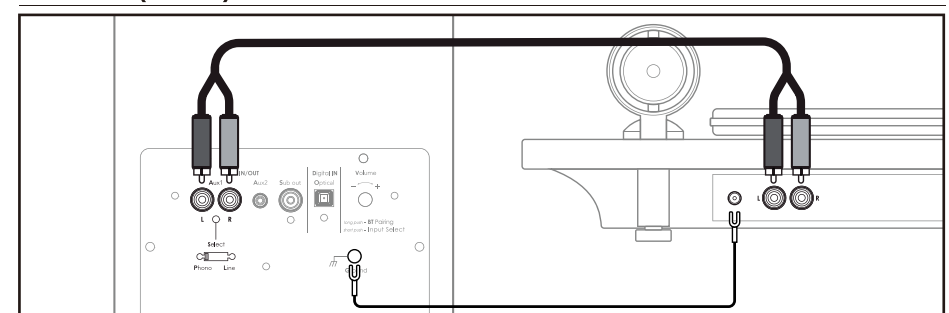

Connect your turntable to the RCA - AUX.1 input. Make sure that the phono or line input selector is in «PHONO» position.  
**WARNING :** Connect the ground wire of your turntable to the ground phono input of the speaker



## IX. USE

### 1. Burn-in period

When you take them out of the packaging, the Prestige Facet speakers are not yet able to reproduce with the same efficiency all the sound frequencies they are supposed to play. The Prestige Facet range loudspeakers are complex mechanical assemblies which need a period of adaptation ("burn-in") to operate at their best and become acclimatised to the temperature and humidity conditions of your environment. This burn-in period may last for some weeks, but you can quicken it by operating the speakers between 20 and 50 hours consecutively, on a moderate volume and broadcasting a radio station.

### 2. Cleaning instructions

To improve the lifetime of your speakers, we recommend regular cleaning. A soft cloth will be enough for dusting. If the speaker is stained, we recommend simply using a damp cloth with some mild soap if necessary. The lacquered front panel can be cleaned with a soft cloth and standard glass cleaning product.

Never use solvents, detergents, alcohol-based or corrosive products, scrapers or scourers to avoid any damage on the speaker surface.

Keep the loudspeakers away from sources of heat.

## X. SPECIFICATIONS

	Prestige Facet 6B BT	Prestige Facet 14F BT
<b>Type</b>	Bookshelf 2 way - bass-reflex	Floorstanding 2½ way - bass-reflex
<b>Power</b>	2 x 70 W RMS - Class D	2 x 150 W RMS - Class D
<b>Unit drivers</b>	Tweeter 25 mm	Tweeter 25 mm
	Medium-Woofer 140 mm	Medium 170 mm Woofer 170 mm
<b>Frequency Response</b>	57Hz - 25kHz	38Hz - 25kHz
<b>Sensitivity</b>	90dB/1W/1m	92dB/1W/1m
<b>Inputs</b>	RCA Line - RCA Phono 3,5mm jack - Optical S/PDIF	RCA Line - RCA Phono 3,5mm jack - Optical S/PDIF
<b>Output</b>	Subwoofer 20-220 Hz (+/-3dB)	Subwoofer 20-220 Hz (+/-3dB)
<b>Dimensions</b>	W176 x H298 x D223mm	W238 x H1026 X D325mm
<b>Weight</b>	Active : 7kg / Passive : 5,6kg	Active : 22kg / Passive : 20,5kg

### WARNING Packaging

The packaging (box and packing) was designed for effective protection of your Elipson loudspeakers and electronics during transportation and shipping. Please save them for later use. Protect the environment : if you wish to dispose of the packaging, please do so in the most environmentally responsible manner possible according to available measures (for example, sorted recycling). At the end of its life, this device should not be disposed of the same way as household refuse. It should be returned to a center for the recycling of electronic equipment.

This symbol on the product indicates that it has been designed so that it can be recycled according to specific procedures. You will therefore be making a significant contribution to the protection of the environment. This device respects the RoHS European directive. This means that it does not emit polluting substances when it is recycled (such as lead, mercury, cadmium, hexavalent chromium, polybromobiphenyles, polybromodiphenylethers).



### Precautions for proper use

This product was designed according to rigorous norms and complies with safety standards. It should only be used under normal conditions as described below. Verify the electrical voltage before connecting it to a power source. This electronic device was designed to work in numerous countries. We advise you to hook it up completely before connecting it to the AC power source. Take care when unplugging the power cord. When you unplug the power cord from the power source, do so by pulling on the head of the plug rather than on the cable. If you do not expect to use this device for a prolonged period of time, you are advised to unplug it from the power source. Do not open the case. This device contains no parts that can be exchanged by the



user. Accessing the inside of this device's case can lead to electric shock. Any modification to the product will nullify the guarantee. If a foreign object or liquid falls into the case, contact your retailer to arrange for a technician to remove it from the device safely.

### WARRANTY

Elipson speakers has been designed and manufactured to the highest quality standards. If something goes wrong with your product, Elipson or its authorized distributor / dealer will handle the service and repair under these limited warranty terms. This limited warranty is valid for a 2-year period from original purchase date from an authorized Elipson dealer.

### Terms of limited warranty

The warranty is limited to equipment repair. Neither transportation, nor any other costs, nor any risk for removal, transportation and installation of products is covered by this warranty. The warranty is only valid for the original purchaser and is not transferable. The warranty will not apply in cases other than defects in materials and / or workmanship at the date of purchase and will not be applicable in the following cases :

- Damages caused by wrong or incorrect installation or connection.
- Damages caused by incorrect use, other use than the one described in the owner's manual, negligence, unauthorized modification or use of parts or of accessories that are not authorized by Elipson.
- Damages caused by unauthorized, unsuitable or faulty ancillary equipment.
- Damages caused by accidents, lightning, water, fire, heat or any other disturbance that would not be under Elipson control or responsibility.
- For products, which serial number has been altered, deleted, removed or made illegible.
- In case of repair and service executed by an unauthorized service person.



This warranty complements any national/federal/regional law obligations of local distributors/dealers and does not affect your statutory rights as a customer.

**To claim repair under warranty**

To claim repair or service under warranty you simply have to contact your local Elipson dealer, from whom your equipment has been purchased. To ensure that you will be able to ship your damaged product in correct manner, always retain the original packaging of your Elipson equipment. If you cannot contact your original dealer, or if you are using your Elipson product outside the purchase country, you should contact Elipson national distributor in the residence country, who will advise where the equipment can be serviced.

You can also visit our web site to check our contact information :  
[www.elipson.com](http://www.elipson.com)

To validate your warranty, you need to produce, as a proof of purchase, your original purchase invoice specifying the date of purchase and stamped by your dealer.

	<p>The Bluetooth word mark and logos are owned by the Bluetooth SIG, Inc. and any use of such marks by Elipson is under license. Other trademarks and trade names are those of their respective owners.</p>
	<p>Qualcomm is a trademark of Qualcomm Incorporated, registered in the United States and other countries, used with permission. aptX is a trademark of Qualcomm Technologies International, Ltd., registered in the United States and other countries, used with permission.</p>



elipson®

[www.elipson.com](http://www.elipson.com)

25/03/2021