

HKoenig

ary600

Instruction Manual

Manuel d'instructions
Bedienungsanleitung
Gebruiksaanwijzing
Manual de instrucciones
Manuale d'uso



3 in 1 Steam & vacuum cleaner

Nettoyant vapeur et aspirateur 3 en 1
3 in 1 Dampfer & staubsauger
3 in 1 Stomer & stofzuiger
Aspiradora com limpiador a vapor 3 en 1
Scopa a vapore & aspirapolvere 3 in 1



ENGLISH

READ ALL INSTRUCTIONS BEFORE USING YOUR APPLIANCE

SAFETY INSTRUCTIONS

When using any electrical appliance, basic safety precautions should always be followed, including the following:

1. This appliance may be used by persons with reduced physical, sensory or mental capabilities or lack of experience or knowledge, provided that they are supervised or instructed in the safe use of the appliance and that they fully understand the potential hazards.
2. Cleaning and maintenance should not be carried out by children unless they are at least 8 years of age and are supervised by an adult.
3. Keep the appliance and its power cord out of reach of children under 8 years of age.
4. Children should be supervised to ensure that they do not play with the appliance.
5. If the supply cable is damaged, it must be replaced by the manufacturer, its service agent, or similarly qualified person in order to avoid a hazard.
6. Your appliance has been designed for domestic use only. It is not intended for use in the following situations which are not covered by the warranty:

- in staff kitchen areas in shops, offices and other professional environments,
- in farm hostels,
- by guests in hotels, motels and other residential environments,
- in bed and breakfast type environments.

7. Never leave the unit unattended while in operation.

8. Keep hair, loose clothing, fingers, and all parts of body away from openings and moving parts of the appliance and its accessories.

9. Do not leave appliance when plugged in.

10. Unplug from electrical socket when not in use and before servicing.

11. Do not allow to be used as a toy.

12. Use only as described in this user guide.

13. Use only manufacturer's recommended accessories.

14. Do not use with damaged cable or plug.

15. Do not immerse in water or liquid.

16. If appliance is not working as it should, has been dropped, damaged, left outdoors, or dropped into water; do not attempt to operate it and return it to a service centre.

17. Do not pull or carry by cable, use cable as a handle, close door on cable, or pull cable around sharp edges or corners.

18. Do not run appliance over cable.

19. Keep cable away from heated surfaces.
20. Do not unplug by pulling on cable.
21. To unplug, grasp the plug, not the cable.
22. Do not handle plug or appliance with wet hands.
23. Do not put any object into openings.
24. Do not use with any opening blocked; keep free of dust, lint, hair, and anything that may reduce air flow.
25. Turn off all controls before unplugging.
26. Use extra care when cleaning on stairs.
27. Do not use to pick up flammable or combustible liquids, such as petroleum, or use in areas where they may be present.
28. Do not pick up toxic material (chlorine bleach, ammonia, drain cleaner, etc.)
29. Do not use appliance in an enclosed space filled with vapours given off by oil base paint, paint thinner, some mothproofing substances, flammable dust, or other explosive or toxic vapours.
30. Do not pick up hard or sharp objects such as glass, nails, screws, coins, etc.
31. Use only on dry, indoor surfaces.
32. Keep appliance on a level surface.
33. Do not pick up anything that is burning or smoking, such as cigarettes, matches, or hot ashes.
34. Do not use without dust bag and/or filters in place. » Do not use outdoors or on wet surfaces
35. This appliance is provided with double insulation. Use only identical replacement parts.

36. Do not leave machine running in the same spot without handle fully upright.
37. The appliance is not to be used if it has been dropped, if there are visible signs of damage or if it is leaking.
38. Keep the appliance out of reach of children when it is energized or cooling down.
39. The foot surfaces are liable to get hot during use.
40. Do not direct steam at people, animals, or equipment containing electrical components.
41. Do not use on leather, wax polished furniture or floors, synthetic fabrics, velvet or other delicate, steam-sensitive materials.
42. When using electrical equipment, safety precautions must always be taken to prevent the risk of fire, electric shock and/or injury in the event of misuse.
43. Make sure that the voltage rating on the type plate corresponds to your main voltage of your installation. If this is not the case, contact the dealer and do not connect the unit
44. Please keep this document at hand and give it to the future owner in case of transfer of your device

KNOW YOUR ARYA600

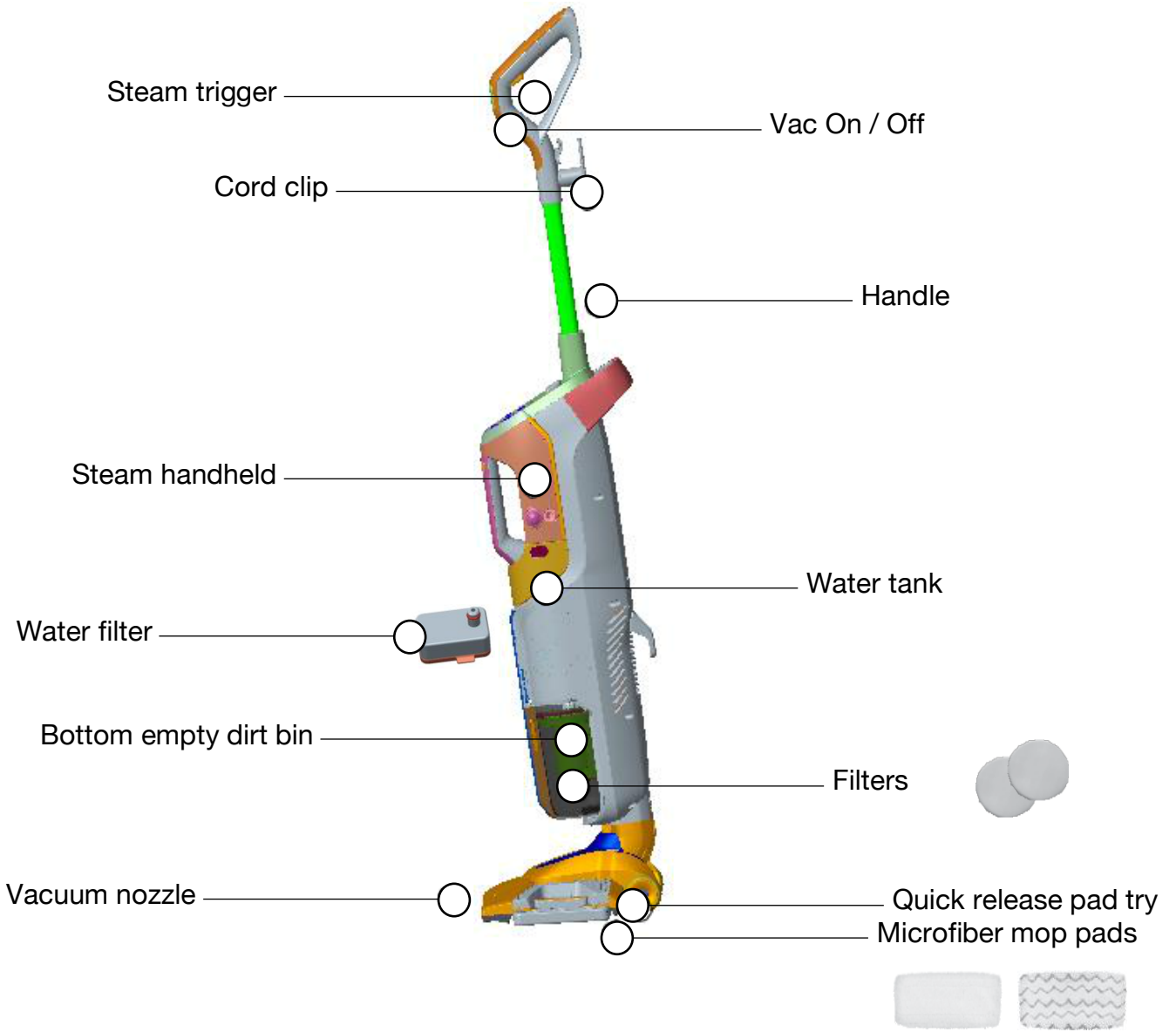

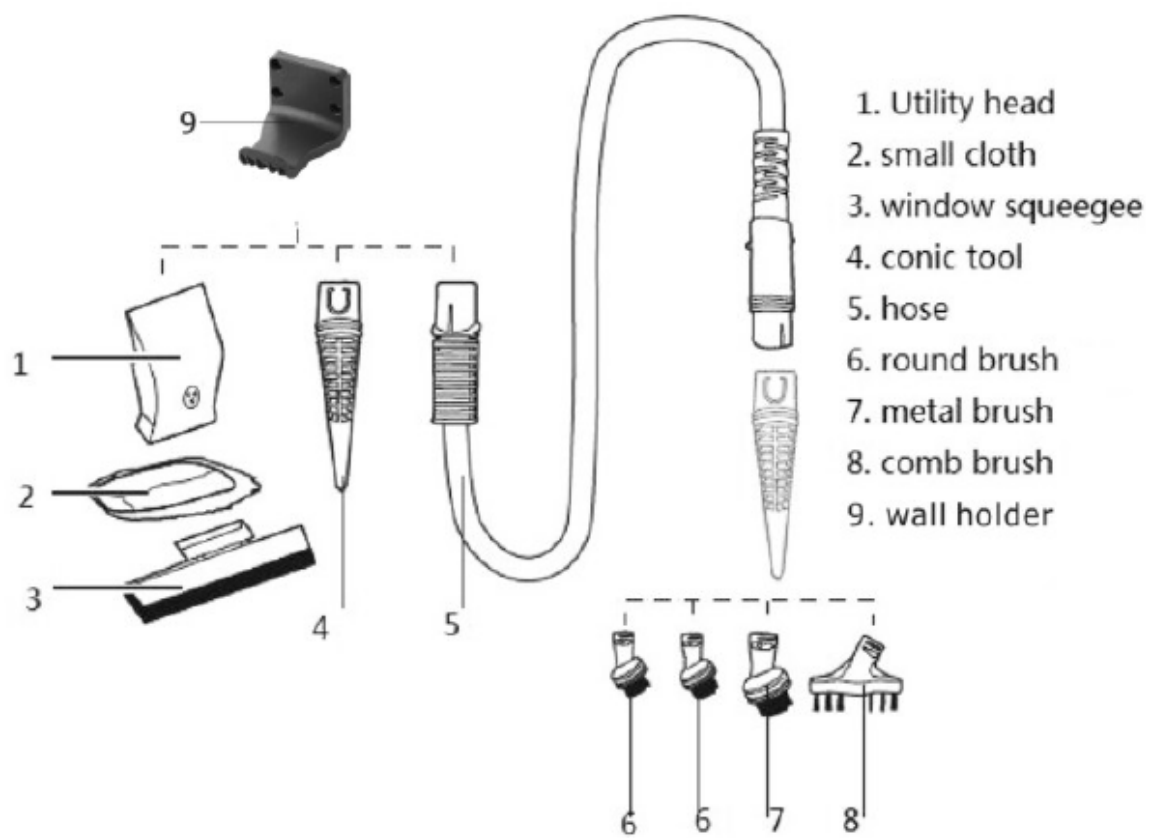

Note : After you screw the wall holder to the wall,so that you can use the wall holder.

ASSEMBLE YOUR ARYA600

ASSEMBLY

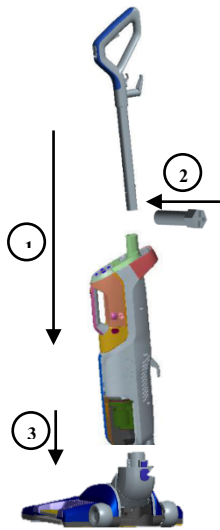

1. Insert the end of handle assembly into the main body
2. Use the special screw to lock both parts
3. Insert the body into the foot until you hear the locking tab click.

STEAM HANDHELD ASSEMBLY

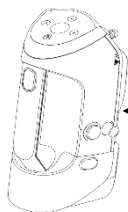

Steam handheld

Release button

Installation method: hold the hand in the position of the hand held by the steam, press the direction indicated by the arrow, and button it into the corresponding position of the host machine

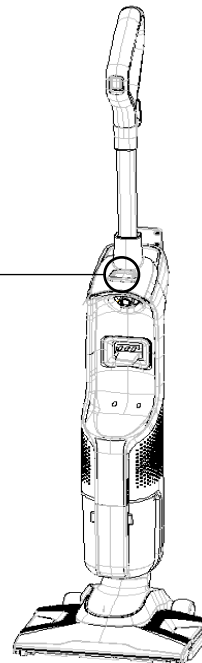

GETTING READY

The mop pad may have already come attached to the mop pad tray on the foot of the unit. If not, please follow step 1 below.

For Microfiber Mop pads, please follow these steps:

1. Attach mop pad

- a. Step on foot release for mop pad tray and lift unit off tray

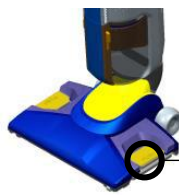

Foot release

- b. Some units may come with freshening discs. Add freshening Disc in the mesh pocket in the mop pad. Use the whole disc for a refreshing scent or cut in half for a lighter scent.
- c. Wrap mop pad around the bottom of the tray, making sure the grey stitching is in the front and the quick release tab is in the back.
- d. Put the mop pad tray back down on the floor and set the unit back on top. It will click into place.

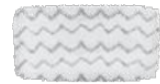

2. Fill the water tank

- a. On the back of the unit, open the Easy Fill opening of the water tank and use the included water cup to fill the water tank with water. Don't overfill or water may spill from the tank. For best results, water should be at room temperature.
- b. Close the Easy Fill opening.
- c. The water tank holds 384 mL and will last approximately 15 minutes depending on the amount of the steam used during cleaning.

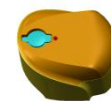

3. Pull and twist the Quick Release cord wrap clockwise to unwrap the power cord completely and plug into an outlet as described on the Important Safety Instructions on page 2.

NOTE: Upon the first use of the ARYA600 or first use after refilling the water tank, the pump may make a 'knocking' sound. This is normal and could last up to 30 seconds.



WARNING

Do not operate appliance with damp or wet filters or without all filters in place. Tinted plates on foot may get hot while steam mop is in use. Do not touch while hot. Never put descaling, alcoholic, or detergent products into the steam cleaner, as this may damage it or make it unsafe for use. Never put descaling, alcoholic, or detergent products into the steam cleaner, as this may damage it or make it unsafe for use.

STEAM HANDHOLD

Do not attempt to use your hard floor cleaner on the steam setting without water in the tank. You may hear a knocking sound indicating there is no water.

OPERATION INSTRUCTION

1. Plug the power plug into the power socket
2. Start the power switch on the steam hand to power the appliance

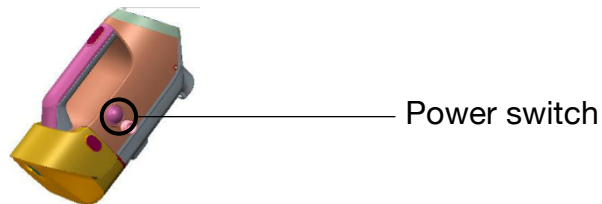

3. The GLOW flashes after power on until the flicker stops
4. The steam function can be realized by pressing the steam trigger button



5. The steam button is used to switch the GLOW steam gear, and each gear is switched circularly

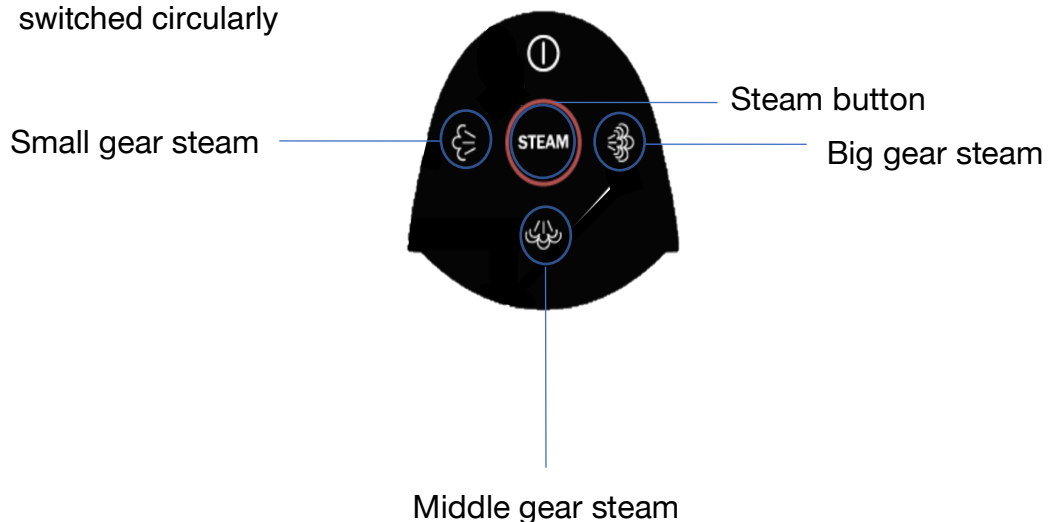

ATTACHMENT OPERATION INSTRUCTION

1. Steam handheld + Jet nozzle + Hose Assy

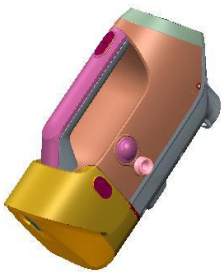

Steam handheld



Jet nozzle



Hose assy



Flat brush

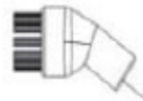

Round brush

2. Steam handheld + Jet nozzle + Flat brush

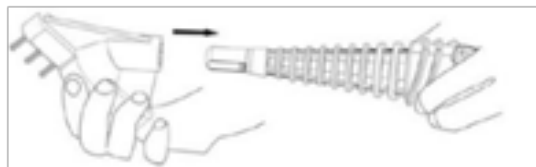

3. Steam handheld + Jet nozzle + Round brush

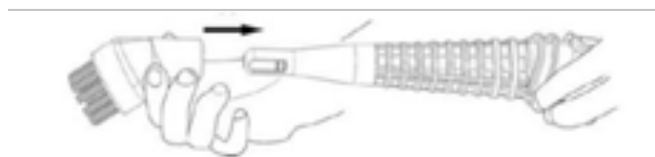

HOST OPERATION BUTTON

Do not attempt to use your hard floor cleaner on the steam setting without water in the tank. You may hear a knocking sound indicating there is no water.

Host operation mode

1. The motor push button is used to open and close the vacuum cleaner. When the button is pushed forward, the motor is on. When the button is pushed back, the motor is off.
2. The steam trigger button controls the steam switch. When the button is pressed, the steam starts to come out. When the hand is released, the steam stops.

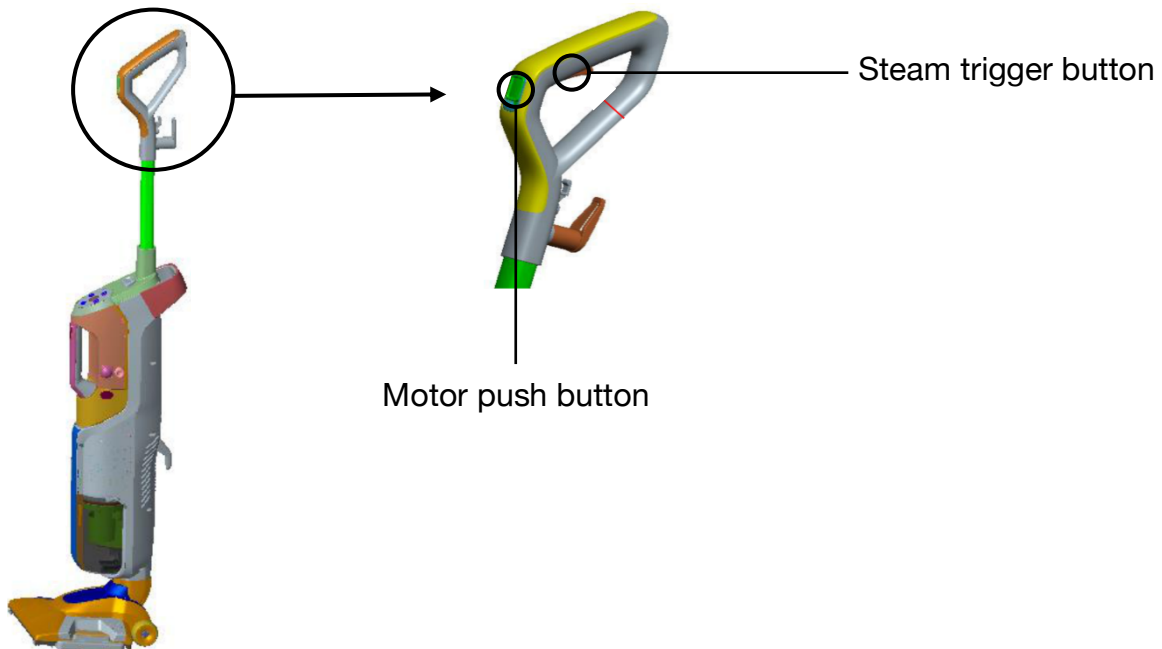

WARNING

Appliance will not pick up crayons, marbles and other large objects.
Be sure to turn off vacuum mode if you encounter liquid on the floor.

MAINTENANCE & CARE

REMOVING ALL MOP PADS

- Unplug hard floor cleaner from electrical outlet.
- Step on foot release for mop pad tray and lift unit off tray.
- Carefully remove mop pad from the mop pad tray using the Quick Release Tab. The mop pad and tray may be hot.
- Put the mop pad tray back down on the floor and set the unit back on top. It will click into place.
- The microfibre mop pad can be machine washed in warm water. Use only liquid detergents. Do not use fabric softeners or bleach. For best results, air dry.

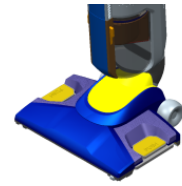

WARNING

To reduce the risk of electric shock, turn power switch off and disconnect polarized plug from electrical outlet before performing maintenance or troubleshooting checks.

EMPTY DIRT TANK

The dirt tank needs to be emptied when the dirt reaches the 'Full' line on the side of the tank.

- Unplug hard floor cleaner from electrical outlet.
- Remove the Easy Empty dirt tank from the unit by moving the lock button on the front of the unit to the left.
- Press the bottom lid release button on the back of the dirt tank to empty dirt.
- The dirt tank also has a built in Drop-IT system for easy debris emptying.
- In the middle of the vacuum filter attached to the top of the dirt tank locate the color rod
- Pull the rod up and lock the rod in place by turning it clockwise
- Push down on the lever to force out stuck debris
- When done, rotate the color rod counter-clock

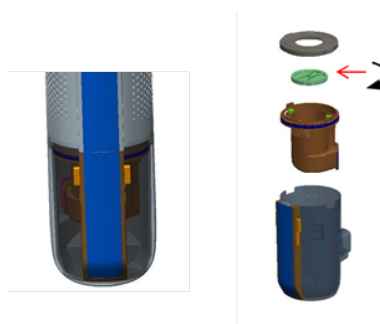

wise and push it down to return it to its original position

- Close the bottom lid and mount the Easy Empty dirt tank back on the vacuum base and push the lock button to the right until it is centered on the front of the unit.

NOTE: The dirt tank may be washed in warm water with a mild detergent. Make sure it is completely dry before replacing.

CLEANING OR REPLACING THE FILTER

The key to maximum performance is having a clean filter. Cleaning the filter after each use will help your vacuum operate at peak efficiency.

To clean filter

- Turn power off and unplug unit.
- Remove the dirt container from the unit, as directed previously.
- Remove filter and tap firmly against the inside of a waste container, removing any visible dirt.
- Replace filter back into the dirt container and attach dirt container to the base of the unit. Slide the lever to your right to lock.

NOTE: After heavy usage, you may clean the pleated filter by washing it gently by hand.

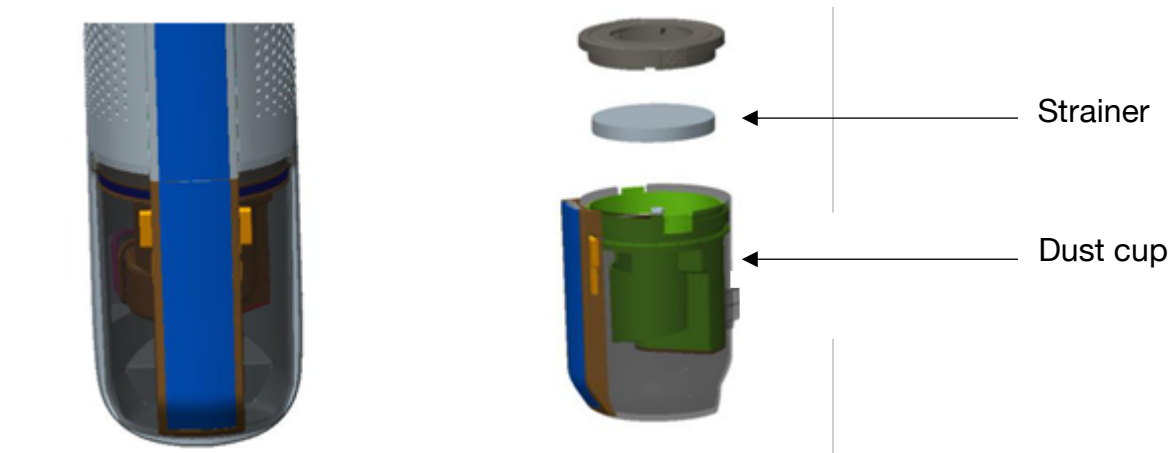

REPLACING THE WATER FILTER

It is recommended to fill your unit with distilled water only. Periodically check your water filter. When the green grains turn blue, change your water filter. If the filter is not changed at the appropriate time, calcium deposits may accumulate on the heater, causing damage or reduced performance.

To replace the filter

- Using the grips on the side of the filter, pull filter out of the unit. Push filter firmly into the machine steam handheld

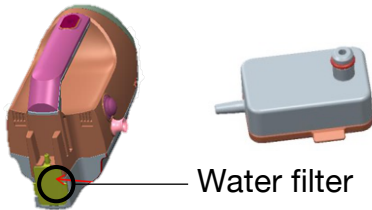

WARNING

To reduce the risk of electric shock, turn power switch off and disconnect polarized plug from electrical outlet before performing maintenance or troubleshooting checks.

CLEANING THE MOP HEAD

- Press the release button on the back of the mop head and pull the mop head out of the Host.

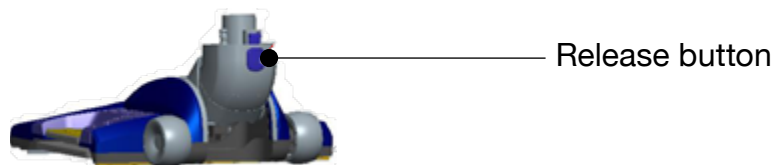

- Please wash the mop head with cold water
- Reassemble: put the mop head on the floor, and insert the body into the foot until you hear the locking tab click.

ENVIRONMENT



Do not dispose of this product as it has with other household products. There is a separation of this waste product into communities, you will need to inform your local authorities about the places where you can return this product. In fact, electrical and electronic products contain hazardous substances that have harmful effects on the environment or human health and should be recycled. The symbol here indicates that electrical and electronic equipment should be chosen carefully, a

wheeled waste container is marked with a cross.

Adeva SAS / H.Koenig Europe - 8 rue Marc Seguin, 77290 Mitry-Mory, France
www.hkoenig.com - <https://en.hkoenig.com> - Tél: +33 1 64 67 00 05

FRANCAIS

LISEZ TOUTES LES INSTRUCTIONS AVANT D'UTILISER VOTRE APPAREIL

CONSIGNES DE SÉCURITÉ

Lorsque vous utilisez un appareil électrique, vous devez toujours respecter les règles de sécurité élémentaires, notamment les suivantes :

1. Cet appareil peut être utilisé par des personnes dont les capacités physiques, sensorielles ou mentales sont réduites ou dont l'expérience ou les connaissances ne sont pas suffisantes, à condition qu'elles bénéficient d'une surveillance ou qu'elles aient reçu des instructions quant à l'utilisation de l'appareil en toute sécurité et qu'elles en comprennent bien les dangers potentiels.
2. Le nettoyage et l'entretien ne doivent pas être effectués par des enfants, sauf s'ils ont au moins 8 ans et qu'ils sont surveillés par un adulte.
3. Gardez l'appareil et son cordon d'alimentation hors de la portée des enfants de moins de 8 ans.
4. Les enfants doivent être surveillés pour s'assurer qu'ils ne jouent pas avec l'appareil.
5. Votre appareil a été conçu pour un usage domestique seulement. Elle n'a pas été conçue pour être utilisée dans les cas suivants qui ne sont pas couverts par la garantie :

- dans des coins de cuisines réservés au personnel dans des magasins, bureaux et autres environnements professionnels,
- dans des fermes auberges,
- par les clients des hôtels, motels et autres environnements à caractère résidentiel,
- dans des environnements de type chambres d'hôtes.

6. Si le câble d'alimentation est endommagé, il doit être remplacé par le fabricant, son agent ou une personne de qualification similaire pour éviter tout accident.

7. Ne laissez jamais l'appareil sans surveillance lorsqu'il est en marche.

8. Gardez les cheveux, les vêtements amples, les doigts et toutes les parties du corps à l'écart des ouvertures et des pièces en mouvement de l'appareil et de ses accessoires.

9. Ne laissez pas l'appareil lorsqu'il est branché.

10. Débranchez-le de la prise de courant lorsqu'il n'est pas utilisé et avant son entretien.

11. Ne permettez pas aux enfants de jouer avec l'appareil.

12. Utilisez l'appareil uniquement comme décrit dans ce manuel d'utilisation.

13. Utilisez uniquement les accessoires recommandés par le fabricant.

14. N'utilisez pas l'appareil avec un câble ou une fiche endommagée.

15. Ne le plongez pas dans l'eau ou tout autre liquide.

16. Si l'appareil ne fonctionne pas comme il se doit, s'il est tombé par terre ou dans l'eau, a été endommagé ou laissé à l'extérieur, n'essayez pas de le faire fonctionner et retournez-le à un centre de service.

17. Ne tirez pas l'appareil et ne le portez à l'aide du câble, n'utilisez pas le câble comme une poignée, ne fermez pas de porte sur le câble et ne le tirez pas autour d'arêtes vives ou de coins.

18. Ne passez pas l'appareil sur le câble.

19. Gardez le câble éloigné des surfaces chaudes.

20. Ne débranchez pas l'appareil en tirant sur le câble.

21. Pour débrancher l'appareil, saisissez la fiche et non le câble.

22. Ne manipulez pas la fiche ou l'appareil avec les mains mouillées.

23. Ne mettez aucun objet dans les ouvertures.

24. N'utilisez pas l'appareil avec une ouverture bouchée. Maintenez-la propre, sans poussière, peluches, cheveux et tout ce qui peut réduire le débit d'air.

25. Éteignez toutes les commandes avant de débrancher.

26. Faites très attention lorsque vous nettoyez les escaliers.

27. N'utilisez pas l'appareil pour aspirer des liquides inflammables ou combustibles, telle que l'essence, ou dans des zones où ils peuvent être présents.

28. Ne ramassez pas de matières toxiques (eau de Javel, ammoniac, déboucheur de tuyauterie, etc.)

29. N'utilisez pas l'appareil dans un espace clos rempli de vapeurs émises par une peinture à l'huile, un diluant pour peinture, certains produits antimites, des poussières inflammables ou d'autres vapeurs explosives ou toxiques.

30. N'aspirez pas d'objets durs ou coupants tels que du verre, des clous, des vis, des pièces de monnaie, etc.

31. Utilisez l'appareil uniquement sur des surfaces intérieures sèches.

32. Gardez l'appareil sur une surface plane.

33. Ne ramassez rien qui brûle ou fume, comme des cigarettes, des allumettes ou des cendres chaudes.

34. N'utilisez pas l'appareil sans le sac à poussière et / ou les filtres en place ni à l'extérieur ou sur des surfaces mouillées.

35. Cet appareil est doté d'une double isolation. Utilisez uniquement des pièces de rechange identiques.

36. Ne laissez pas l'appareil en marche au même endroit sans le maintenir vertical.

37. L'appareil ne doit pas être utilisé s'il est tombé, s'il présente des signes visibles de dommages ou s'il fuit.

38. Gardez l'appareil hors de portée des enfants lorsqu'il est sous tension ou qu'il refroidit.

39. Les surfaces de la tête de nettoyage sont susceptibles de devenir chaudes pendant l'utilisation.

40. Ne dirigez pas la vapeur sur des personnes, des animaux, des plantes ou des équipements contenant des composants électriques.

41. N'utilisez pas l'appareil sur du cuir, des meubles ou des sols qui sont cirés, des tissus synthétiques, du velours ou tout autre matériau sensible à la vapeur.

42. Lors de l'utilisation d'équipements électriques, des précautions de sécurité doivent toujours être prises pour éviter tout risque d'incendie, de choc électrique et / ou de blessure en cas de mauvaise utilisation.

43. Assurez-vous que la tension nominale indiquée sur la plaque signalétique de l'appareil corresponde à la tension principale de votre réseau électrique. Si ce n'est pas le cas, contactez le revendeur et ne branchez pas l'appareil.

44. Veuillez conserver ce manuel d'utilisation à portée de main et le remettre au futur propriétaire en cas de transfert de votre appareil.

45.

PRÉSENTATION DU ARYA600

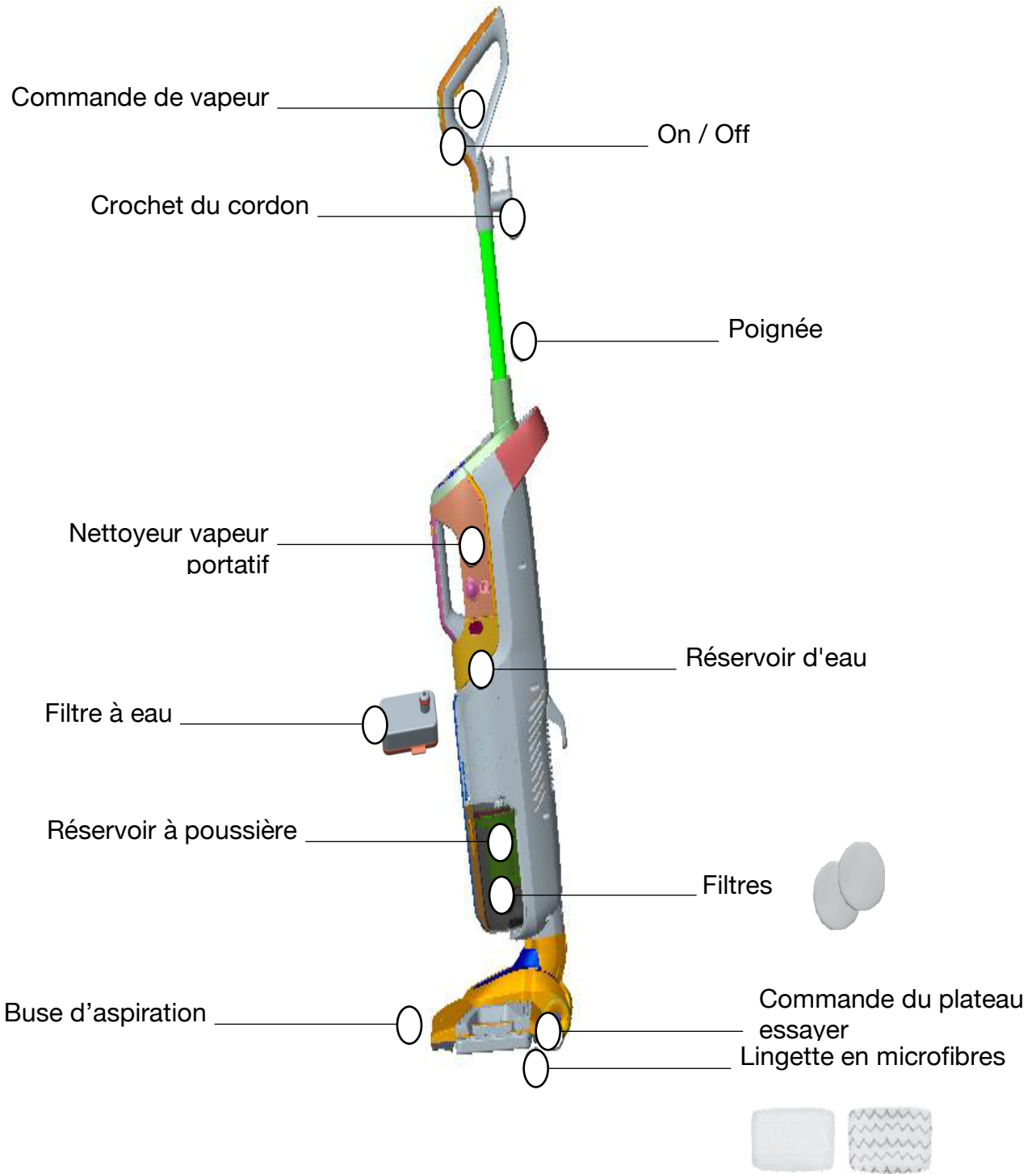

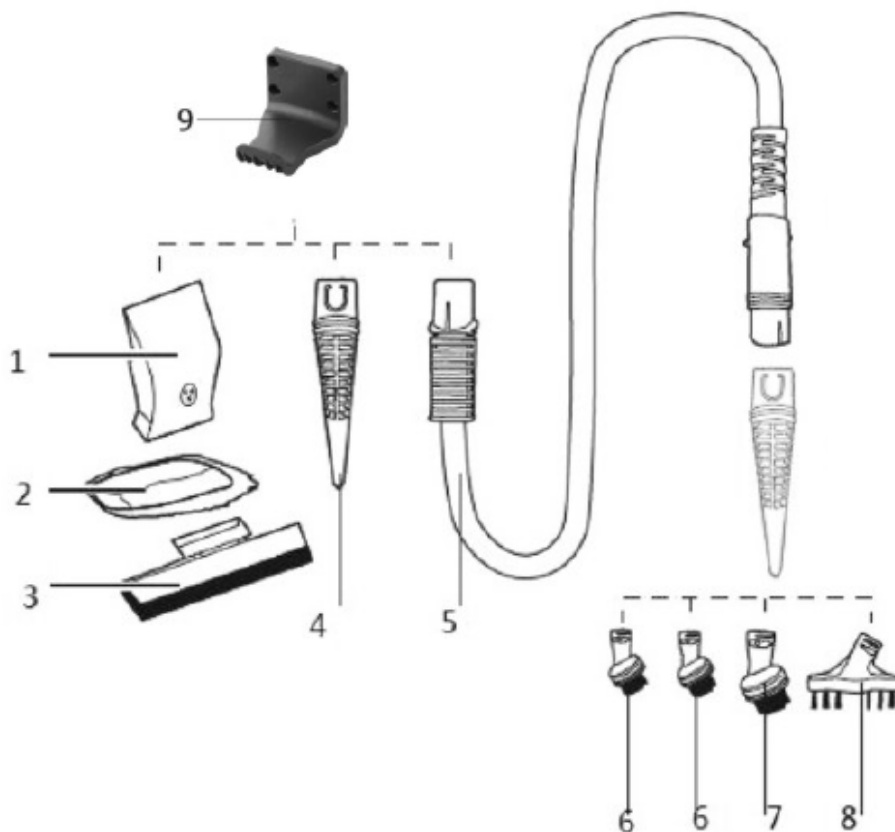

1. tête du nettoyeur vapeur
2. petit chiffon
3. raclette pour fenêtre
4. buse
5. tuyau
6. brosse ronde
7. brosse métal
8. brosse plate
9. support mural

Note : Vissez le support mural au mur, vous pourrez ensuite fixer le produit au mur.

AVERTISSEMENT

Le film plastique de l'emballage peut être dangereux. Pour éviter tout risque d'étouffement, tenez-le à l'écart des bébés et des enfants.

N'utilisez pas votre appareil sur un sol dur tant que vous n'êtes pas familiarisé avec toutes les instructions et procédures d'utilisation.

Pour réduire les risques d'électrocution, éteignez l'appareil et débranchez-le de la prise électrique avant de procéder à son entretien.

ASSEMBLAGE DU ARYA600

ASSEMBLAGE

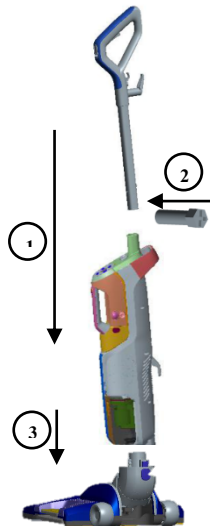

1. Insérez l'extrémité de la poignée dans la partie principale
2. Utilisez la vis spéciale pour verrouiller les deux parties
3. Insérez la partie principale dans la tête de nettoyage jusqu'à ce que vous entendiez un déclic.

ASSEMBLAGE DU NETTOYEUR VAPEUR

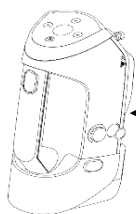

Nettoyeur vapeur portable

Commande de vapeur

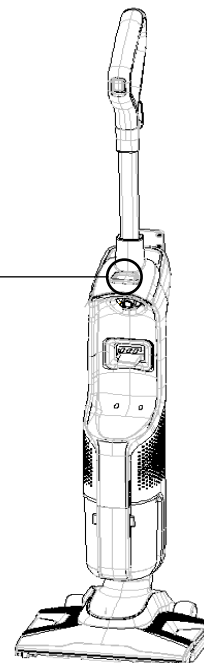

INSTALLATION

Mode d'installation : tenez le nettoyeur vapeur par la poignée, placez-le selon la direction indiquée par la flèche et fixez-le dans le logement de la partie principale de l'appareil.

La lingette est peut-être déjà attachée au support situé sur la tête de nettoyage de l'appareil. Sinon, veuillez suivre l'étape 1 ci-dessous.

Pour les lingettes en microfibres, veuillez suivre les étapes suivantes :

1. Attacher la lingette

- a. Appuyer avec le pied sur la commande pour libérer le plateau à lingettes et dégager l'appareil du plateau.

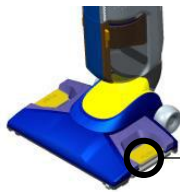

Commande du pied

- b. Certains appareils peuvent être livrés avec des tampons désodorisants. Ajoutez-en un dans la poche en filet de la lingette. Utilisez le tampon en entier pour un parfum soutenu ou coupez-le en deux pour un parfum plus léger.
- c. Envelopper le plateau avec la lingette, en veillant à ce que les marques grises soient à l'avant et que la commande du pied soit à l'arrière.
- d. Replacer le plateau sur le sol puis l'appareil par-dessus jusqu'à entendre un déclic.



2. Remplir le réservoir d'eau

- a. À l'arrière de l'appareil, ouvrir l'ouverture Easy Fill du réservoir d'eau et utiliser le gobelet d'eau fourni pour remplir le réservoir. Ne pas mettre trop d'eau car elle pourrait s'écouler du réservoir. Pour de meilleurs résultats, l'eau doit être à la température ambiante.

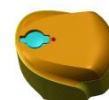

- b. Fermer l'ouverture Easy Fill.
- c. Le réservoir d'eau contient 384 ml et durera environ 15 minutes en fonction de la quantité de vapeur utilisée pendant le nettoyage.

3. Tirer et tourner le crochet d'attache dans le sens des aiguilles d'une montre pour dérouler complètement le cordon d'alimentation et le brancher dans une prise comme décrit dans les consignes de sécurité à la page 2.

REMARQUE : lors de la première utilisation de l'ARYA600 ou après le remplissage du réservoir d'eau, la pompe peut émettre un son de « cognement ». Ceci est normal et peut durer jusqu'à 30 secondes.



AVERTISSEMENT

N'utilisez pas l'appareil avec des filtres humides ou mouillés ou sans les filtres en place.

Le plateau et la lingette peuvent devenir chauds lorsque vous utilisez le nettoyeur vapeur. Ne les touchez pas pendant qu'ils sont chauds.

Ne mettez jamais de produits de détartrage, d'alcool ou de détergent dans le nettoyeur à vapeur, car cela pourrait l'endommager ou rendre son utilisation dangereuse.

NETTOYEUR VAPEUR MANUEL

N'essayez pas d'utiliser votre nettoyeur vapeur sur un sol dur sans eau dans le réservoir. Vous entendrez comme un cognement qui indique qu'il n'y a pas d'eau.

INSTRUCTIONS DE FONCTIONNEMENT

1. Brancher le cordon d'alimentation dans la prise de courant
2. Allumer l'appareil en appuyant sur l'interrupteur d'alimentation.

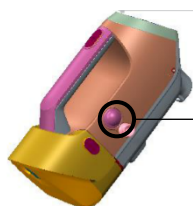

Interrupteur d'alimentation

3. Le témoin de préchauffage clignote après la mise sous tension quelques secondes.
4. La fonction vapeur peut être utilisée en appuyant sur la commande de vapeur

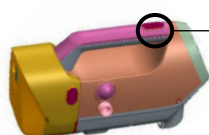

Commande de vapeur

5. La commande de vapeur est utilisée pour passer d'une pression à l'autre de manière circulaire

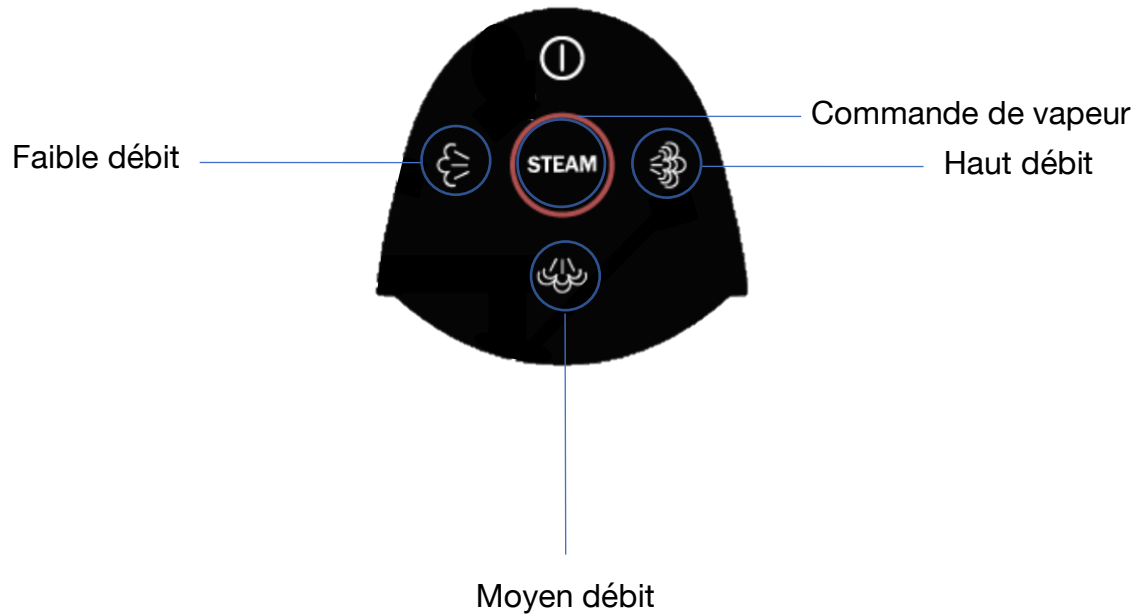

INSTRUCTIONS DE MONTAGE

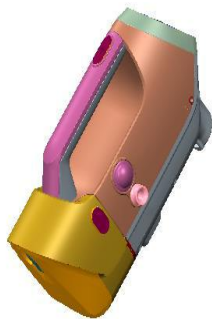

Nettoyeur
vapeur portatif



Buse



Tuyau
flexible



Brosse plate

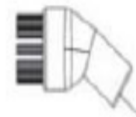

Brosse
ronde

1. Nettoyeur vapeur portatif + buse + tuyau



2. Nettoyeur vapeur portatif + buse + brosse plate

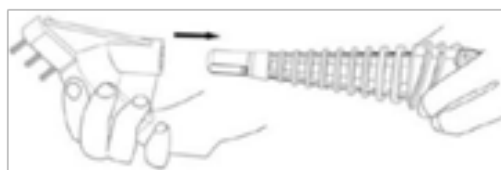

3. Nettoyeur vapeur portatif + buse + brosse ronde

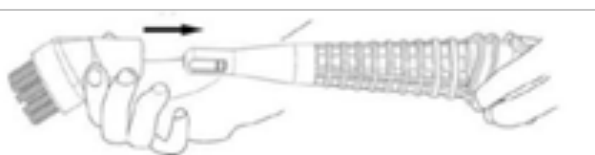

BOUTON –POUSOIR DU MOTEUR

N'essayez pas d'utiliser votre nettoyeur vapeur sur un sol dur sans eau dans le réservoir. Vous entendrez comme un cognement qui indique qu'il n'y a pas d'eau.

Mode de fonctionnement hôte

1. Le bouton-poussoir du moteur est utilisé pour allumer/éteindre l'aspirateur. Lorsque le bouton est poussé en avant, le moteur s'allume, lorsqu'il est poussé en arrière, le moteur s'éteint.
2. La commande de vapeur est reliée au commutateur de vapeur. Lorsque vous appuyez sur le bouton, la vapeur commence à sortir et si vous le relâchez, la vapeur s'arrête.

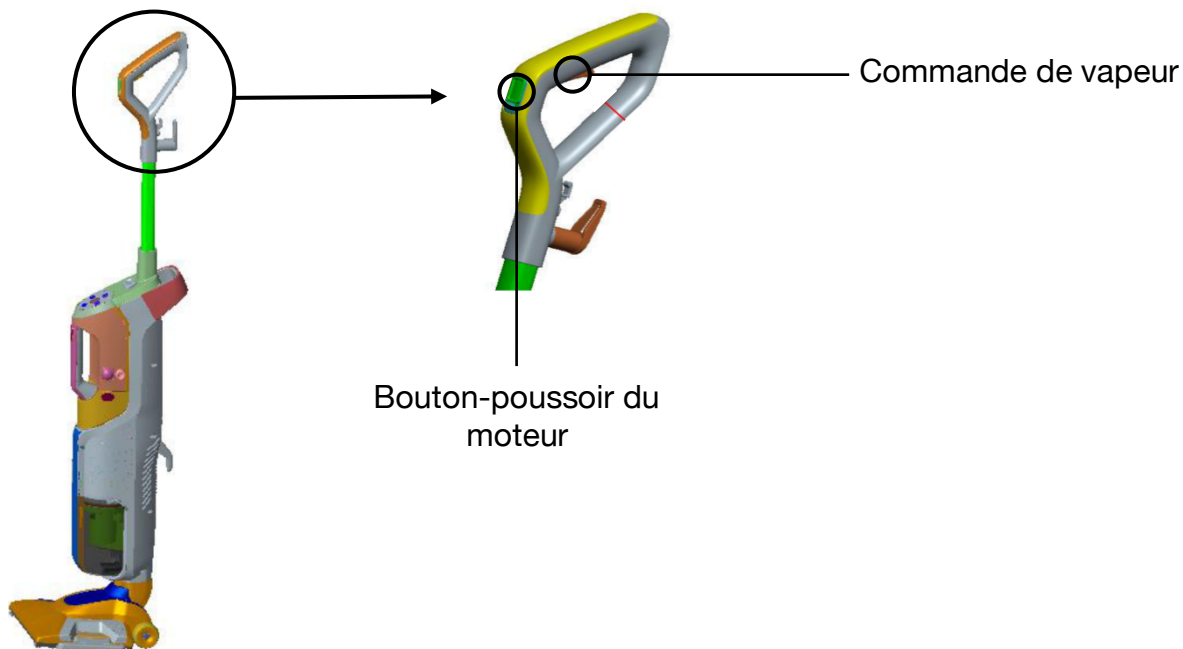



AVERTISSEMENT

L'appareil ne ramassera pas de crayons, de billes ou d'autres gros objets.
Assurez-vous d'éteindre la fonction aspirateur s'il y a du liquide sur le sol.

NETTOYAGE ET ENTRETIEN

REEMPLACEMENT DES LINGETTES

- Débrancher le nettoyeur vapeur pour sol dur de la prise électrique.
- Appuyer sur la commande de pied du plateau à lingettes et retirer l'appareil du plateau.
- Enlever délicatement la lingette du plateau à l'aide de la languette. Attention, la lingette et le plateau peuvent être chauds.
- Replacer le plateau sur le sol et l'appareil par-dessus jusqu'à entendre un déclic.
- La lingette en microfibres peut être lavée en machine à l'eau tiède. Utiliser uniquement des détergents liquides. Ne pas employer d'adoucissant ni d'eau de Javel. Sécher la lingette à l'air.

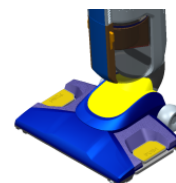



AVERTISSEMENT

Pour réduire le risque d'électrocution, éteindre l'appareil et le débrancher de la prise électrique avant de procéder à des opérations d'entretien ou de nettoyage.

RÉSERVOIR À POUSSIÈRE

Le réservoir à poussière doit être vidé lorsque la saleté atteint la ligne FULL située sur le côté du réservoir.

- Débrancher le nettoyeur vapeur pour sol dur de la prise électrique.
- Retirer le réservoir à poussière Easy Empty de l'appareil en déplaçant le bouton de verrouillage situé à l'avant de l'appareil vers la gauche.
- Appuyer sur le bouton de déverrouillage du couvercle situé à l'arrière du réservoir pour vider la poussière.
- Le réservoir possède également un système Drop-IT intégré pour vider facilement les débris.
- Au milieu du filtre fixé au sommet du réservoir se trouve une tige de couleur.
- Tirer la tige vers le haut et la verrouiller en la tournant dans le sens des aiguilles d'une montre
- Appuyer sur le levier pour extraire les débris coincés

- Une fois terminé, faire pivoter la tige de couleur dans le sens inverse des aiguilles d'une montre

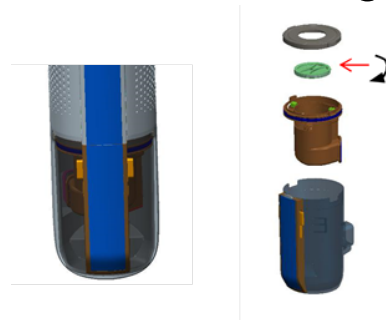

et la pousser vers le bas pour la remettre dans sa position initiale.

- Fermer le couvercle inférieur, replacer le réservoir à poussière Easy Empty sur la tête de nettoyage de l'aspirateur et pousser le bouton de verrouillage vers la droite jusqu'à ce qu'il soit centré à l'avant de l'appareil.

REMARQUE : le réservoir à poussière peut être lavé à l'eau tiède avec un détergent doux. Assurez-vous qu'il soit complètement sec avant de le replacer.

NETTOYAGE OU REMPLACEMENT DU FILTRE

Pour que l'aspirateur fonctionne à son maximum, le filtre doit être propre. Nettoyer le filtre après chaque utilisation aidera votre aspirateur à fonctionner avec une efficacité maximale.

Nettoyage du filtre

- Éteindre et débrancher l'appareil.
- Retirer le réservoir à poussière de l'appareil, comme indiqué précédemment.
- Retirer le filtre et le tapoter fermement contre l'intérieur de la poubelle, en éliminant toute saleté visible.
- Replacer le filtre dans le réservoir à poussière et replacer le tout à la base de l'appareil. Faire glisser le levier à droite pour verrouiller.

REMARQUE : après un usage intensif, vous pouvez nettoyer le filtre en le lavant doucement à la main.

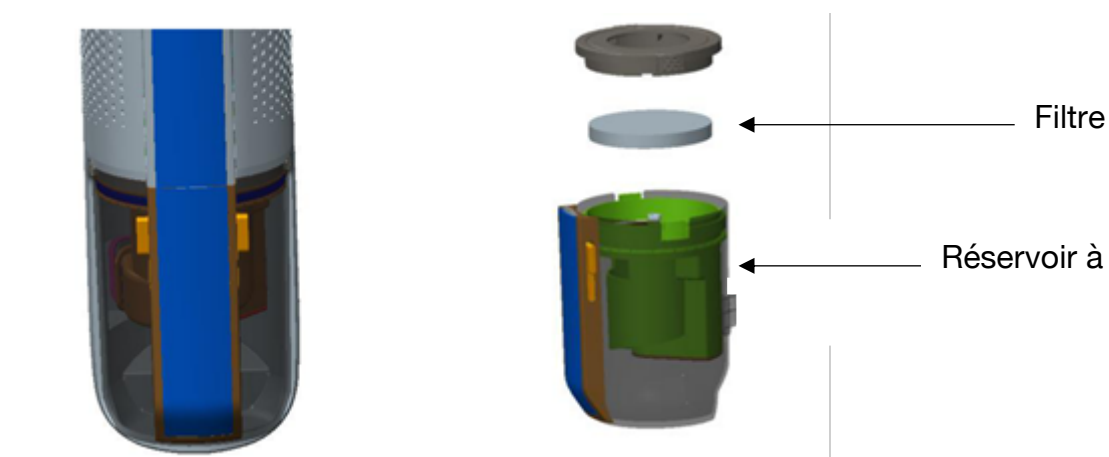

REEMPLACEMENT DU FILTRE À EAU

Il est recommandé de remplir votre appareil uniquement avec de l'eau distillée. Vérifiez périodiquement le filtre à eau. Lorsque les grains verts deviennent bleus, changez votre filtre à eau. Si le filtre n'est pas remplacé au moment opportun, des dépôts de tartre peuvent s'accumuler sur le système de chauffage, ce qui pourrait l'endommager ou réduire ses performances.

Remplacement du filtre

- À l'aide des poignées situées sur le côté du filtre, retirer le filtre de l'appareil. Enfoncer le filtre fermement dans le nettoyeur vapeur de l'appareil.

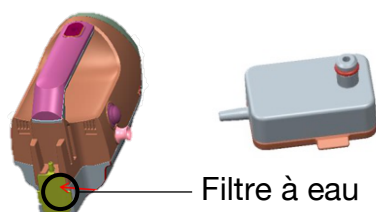

AVERTISSEMENT

Pour réduire le risque d'électrocution, mettre l'appareil hors tension et le débrancher de la prise électrique avant de procéder à des opérations de d'entretien ou de nettoyage.

NETTOYAGE DE LA TÊTE

- Appuyez sur le bouton de déverrouillage situé à l'arrière de la tête de nettoyage et retirez l'appareil.



- Veuillez laver la tête de nettoyage avec de l'eau froide
- Remontage : placer la tête de nettoyage sur le sol et insérez l'appareil dans la tête jusqu'à ce que vous entendiez un déclic.

ENVIRONNEMENT



Ne jetez pas cet appareil avec les autres produits ménagers. Il existe un tri de ces déchets dans les communes. Vous devez demander à votre municipalité comment vous débarrassez de ce produit. En fait, les appareils électriques et électroniques contiennent des substances dangereuses qui ont des effets nocifs sur l'environnement ou la santé humaine et doivent être recyclés. Le symbole ici, une poubelle à roulettes marquée d'une croix, indique que le matériel électrique et électronique doit être choisi avec soin.

DEUTSCH

LESEN SIE ALLE ANWEISUNGEN BEVOR SIE DAS GERÄT BENUTZEN

SICHERHEITSANWEISUNGEN

Während der Nutzung jegliches elektrischen Gerätes müssen grundlegende Sicherheitsvorkehrungen immer beachtet werden, einschließlich der folgenden:

1. Dieses Gerät kann von Personen mit eingeschränkten körperlichen, sensorischen oder geistigen Fähigkeiten oder mangelnder Erfahrung und Kenntnis benutzt werden, vorausgesetzt, dass sie beaufsichtigt oder in der sicheren Benutzung des Gerätes unterwiesen werden und die möglichen Gefahren vollständig verstehen.
2. Die Reinigung und Wartung dürfen nicht von Kindern durchgeführt werden, es sei denn sie sind über 8 Jahre alt und werden von einem Erwachsenen beaufsichtigt.
3. Bewahren Sie das Gerät und sein Kabel außer Reichweite von Kindern unter 8 Jahren auf.
4. Kinder müssen beaufsichtigt werden, um sicherzustellen, dass sie mit dem Gerät nicht spielen.

5. Ihr Gerät ist nur für den Hausgebrauch bestimmt. Es ist nicht für die Verwendung in den folgenden Situationen vorgesehen, die nicht von der Garantie abgedeckt sind:

- in Personalküchen in Geschäften, Büros und anderen professionellen Umgebungen,
- in Landgasthöfen,
- von Gästen in Hotels, Motels und anderen Wohnumgebungen,
- in Bed-and-Breakfast-Umgebungen.

6. Wenn das Stromkabel beschädigt ist, muss es von dem Hersteller, seinem Dienstleister oder einer ähnlich qualifizierten Person ersetzt werden, um Gefahren zu vermeiden.

7. Lassen Sie das Gerät im Betrieb niemals unbeaufsichtigt.

8. Halten Sie Ihre Haare, lockere Kleidung, Finger und alle anderen Körperteile von den Öffnungen und beweglichen Teilen des Gerätes und seines Zubehöres fern.

9. Lassen Sie ein angeschlossenes Gerät nicht unbeaufsichtigt.

10. Trennen Sie das Gerät vom Netz, wenn dieses nicht benutzt wird, und vor der Wartung.

11. Erlauben Sie nicht, das Gerät als ein Spielzeug zu benutzen.

12. Benutzen Sie es nur auf der in diesem Handbuch beschriebenen Weise.

13. Benutzen Sie nur das von dem Hersteller empfohlene Zubehör.
14. Benutzen Sie das Gerät nicht mit einem beschädigten Kabel oder Stecker.
15. Tauchen Sie es nicht in Wasser oder Flüssigkeiten.
16. Wenn das Gerät nicht ordnungsgemäß funktioniert, beschädigt, fallen gelassen oder draußen gelassen wurde oder in Wasser gefallen ist, versuchen Sie nicht, das Gerät zu bedienen, und bringen Sie dieses zu einem Service-Zentrum zurück.
17. Ziehen Sie nicht am Kabel, benutzen Sie das Kabel nicht als einen Griff, schließen Sie die Tür nicht, wenn das Kabel dazwischen geklemmt ist, ziehen Sie das Kabel nicht über scharfe Kanten oder Ecken.
18. Führen Sie das Gerät nicht über das Kabel.
19. Halten Sie das Kabel von erhitzten Flächen fern.
20. Trennen Sie das Gerät nicht vom Netz, indem Sie am Kabel ziehen.
21. Um es vom Netz zu trennen, greifen Sie den Stecker, nicht das Kabel.
22. Halten Sie den Stecker oder das Gerät nicht mit nassen Händen.
23. Setzen Sie keine Gegenstände in die Öffnungen ein.

24. Benutzen Sie das Gerät nicht, wenn jegliche Öffnungen blockiert sind; halten Sie diese frei vom Staub, von Fussel, Haare und allem andere, was den Luftdurchfluss verringern kann.
25. Schalten Sie alle Bedienelemente aus, bevor Sie den Stecker ziehen.
26. Seien Sie besonders vorsichtig, wenn Sie Treppen reinigen.
27. Saugen Sie keine entflammbaren oder brennbaren Flüssigkeiten auf, wie z.B. Benzin, oder benutzen Sie das Gerät nicht in Bereichen, wo diese vorhanden sein können.
28. Saugen Sie keine toxischen Stoffe auf (Chlorbleiche, Ammoniak, Abflussreiniger, usw.)
29. Benutzen Sie das Gerät nicht in geschlossenen Räumen, die mit Dämpfen von Ölfarben, einem Lackverdünner, einigen Mottenschutzmitteln, dem entflammbaren Staub oder anderen explosiven oder toxischen Stoffen gefüllt sind.
30. Saugen Sie keine harten oder scharfen Gegenstände auf, wie z.B. Glas, Nägel, Schrauben, Münzen usw.
31. Benutzen Sie das Gerät nur auf trockenen Innenraum-Flächen.
32. Halten Sie das Gerät auf einer ebenen Fläche.
33. Saugen Sie nichts auf, was brennt oder raucht, wie z.B. Zigaretten, Streichhölzer oder heiße Asche.

34. Benutzen Sie das Gerät nicht ohne den eingesetzten Staubbeutel oder/und den Filter. Benutzen Sie es nicht draußen oder auf nassen Flächen.

35. Dieses Gerät ist mit einer Doppelisolierung ausgestattet. Benutzen Sie nur identische Ersatzteile.

36. Lassen Sie das Gerät nicht im Betrieb auf derselben Stelle, ohne dass der Griff komplett aufrecht ausgerichtet ist.

37. Das Gerät darf nicht benutzt werden, wenn es fallen gelassen wurde, wenn es sichtbare Anzeichen einer Beschädigung aufweist oder wenn es undicht ist.

38. Halten Sie das Gerät außer Reichweite von Kindern, wenn dieses eingeschaltet ist oder abkühlt.

39. Die Unterflächen werden während des Gebrauchs heiß.

40. Richten Sie den Dampf nicht auf Menschen, Tiere, oder das mit elektrischen Komponenten ausgestattete Zubehör.

41. Benutzen Sie das Gerät nicht auf Leder, mit Wachs polierten Möbeln oder Böden, synthetischen Textilien, Velvet oder anderen delikaten, Dampfeempfindlichen Stoffen.

42. Während der Nutzung des elektrischen Gerätes, müssen Sicherheitsvorkehrungen immer getroffen werden, um dem Risiko eines Brandes, eines Stromschlages und/oder einer Verletzung im Falle eines Missbrauchs vorzubeugen.

43. Vergewissern Sie sich, dass der Spannungswert auf dem Typenschild mit der Haupt-Stromversorgung Ihrer Einrichtung übereinstimmt. Wenn dies nicht der Fall ist, kontaktieren Sie den Händler und schließen Sie das Gerät nicht an.

44. Halten Sie bitte dieses Handbuch bereit und geben Sie dieses an den künftigen Besitzer bei der Übergabe des Gerätes weiter.

KENNEN SIE IHREN ARYA600

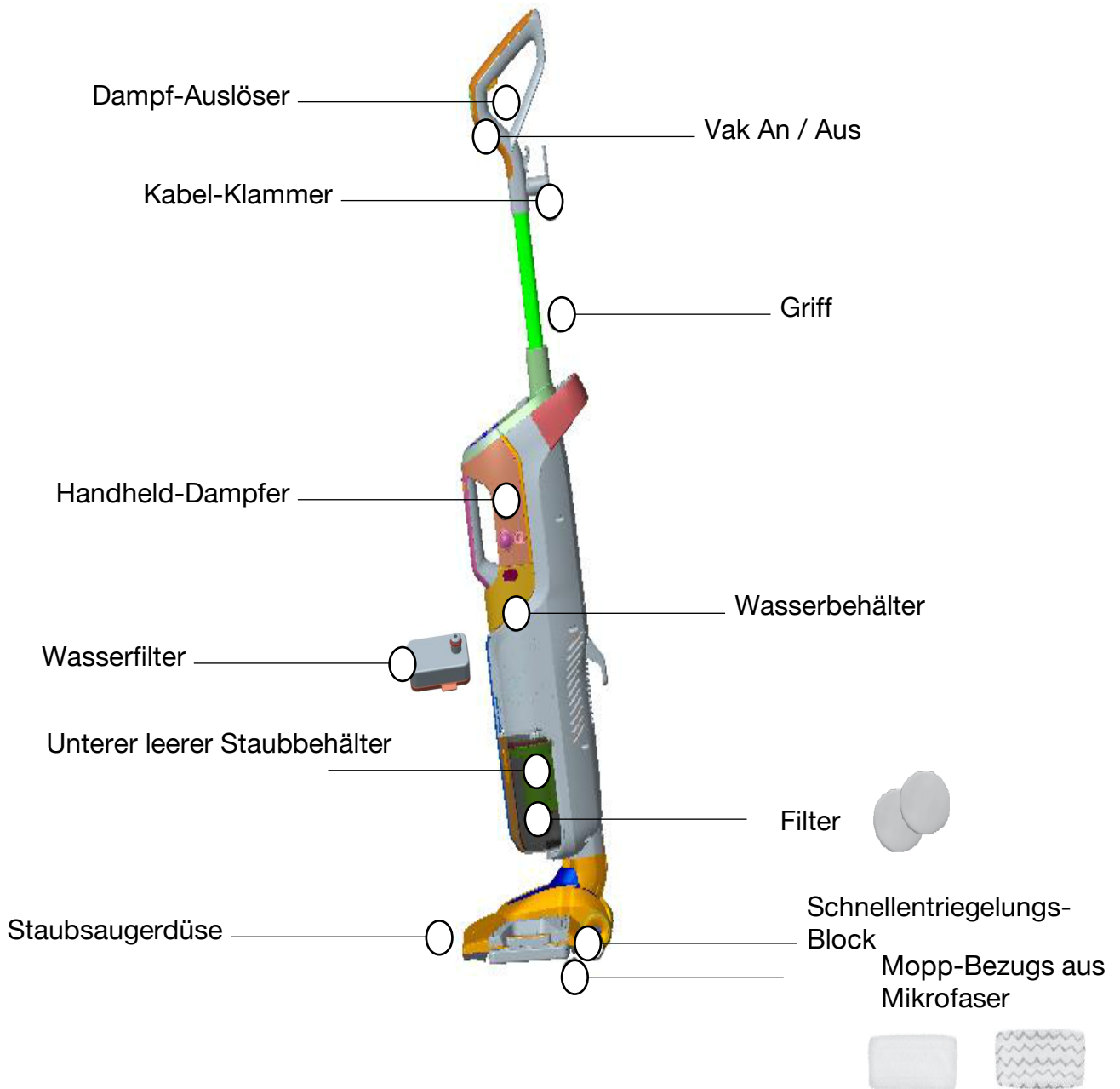

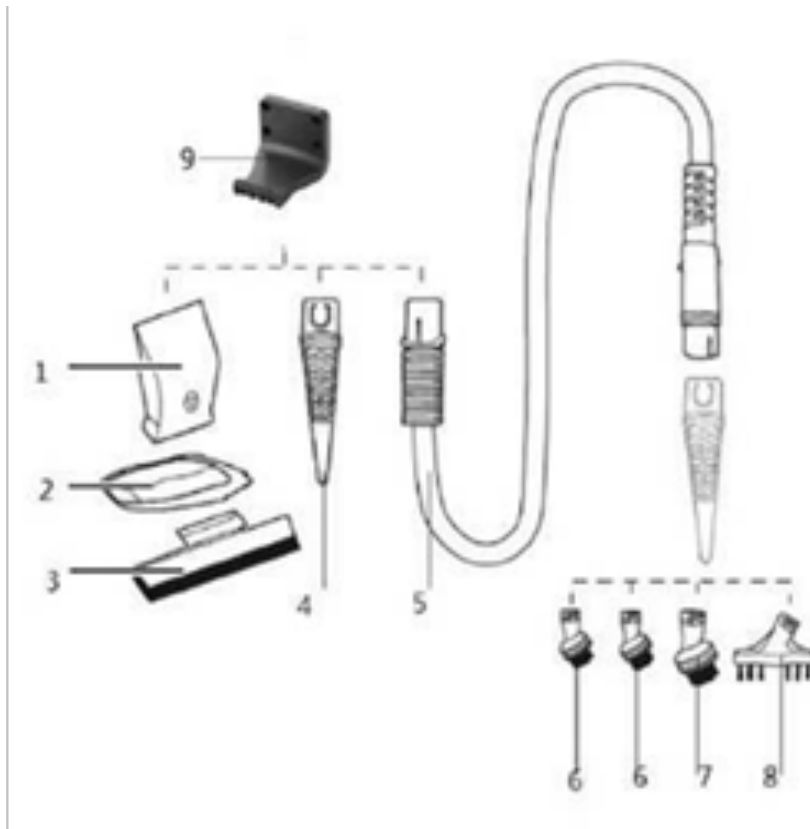

1. Druckkopf
2. Kleines Tuch
3. Fensterabzieher
4. Kegelförmiges Werkzeug
5. Schlauch
6. Runde Bürste
7. Metallbürste
8. Kammbürste
9. Wandhalterung

Notiz : Nachdem Sie die Wandhalterung an die Wand geschraubt haben, damit Sie die Wandhalterung verwenden können.

WARNUNG

Plastikfolie kann gefährlich sein. Um die Erstickungsgefahr zu vermeiden, halten Sie Babys und Kinder von dieser fern. Schließen Sie Ihren Hartboden-Reiniger nicht an, bis Sie mit allen Anweisungen und dem Betriebsverfahren vertraut sind.

Um das Risiko eines Stromschlages zu verringern, schalten Sie den Power-Schalter aus und trennen Sie den polarisierten Stecker vor der Wartung von der Stromversorgung.

IHREN ARYA600 MONTIEREN

MONTAGE

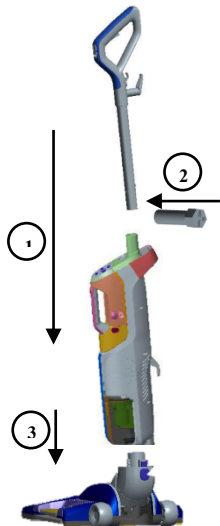

1. Setzen Sie das Ende der Griffbaugruppe in die Haupteinheit ein.
2. Benutzen Sie die spezielle Schraube, um die beiden Teile zu befestigen.
3. Setzen Sie die Einheit in den Fuß ein, bis diese einrastet.

MONTAGE DES HANDHELD-DAMPFERS

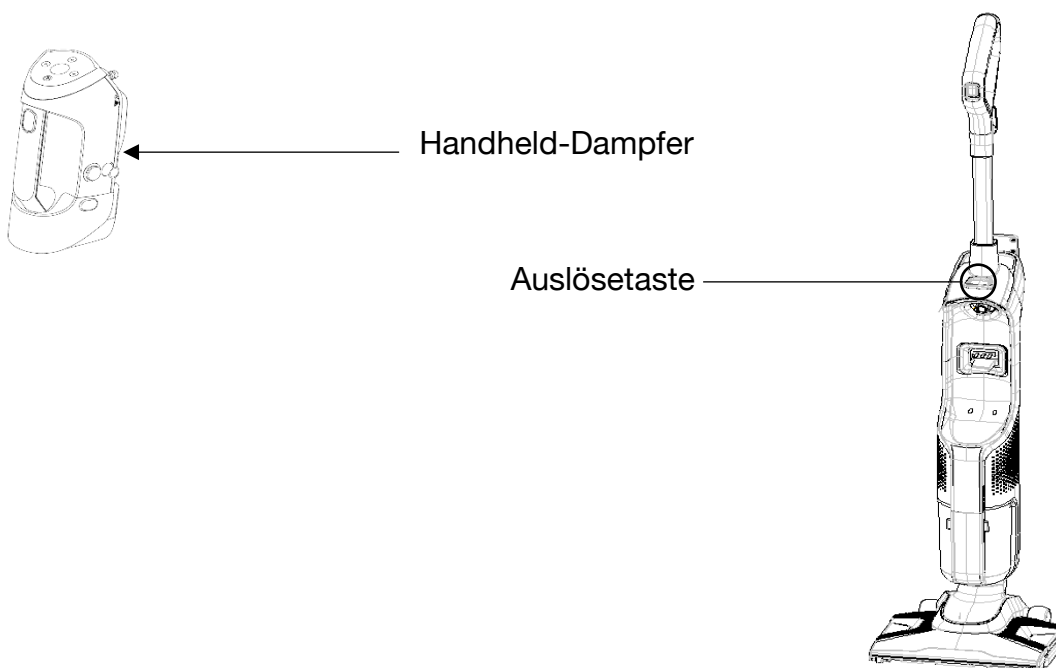

(Installationsmethode: Halten Sie Ihre Hand auf dem Handheld-Dampfer, schieben Sie diesen in die Richtung des angezeigten Pfeils, und befestigen Sie diesen in der entsprechenden Position der Grundlage.)

VORBEREITUNG

Das Gerät kann bereits mit einem auf der Mopp-Grundlage des Staubsaugerfußes befestigten Mopp-Bezug geliefert werden. Wenn dies nicht der Fall ist, befolgen Sie bitte den untenstehenden Schritt 1.

Für die Mopp-Bezüge aus Mikrofaser, folgen Sie bitte diesen Schritten:

1. Den Moppbezug befestigen
 - a. Treten Sie auf den Fuß-Auslöser für die Bezugsgrundlage, und heben Sie den Teil aus der Grundlage.

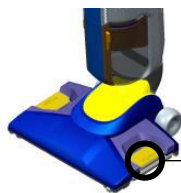

Fuß-Auslöser

- b. Einige Geräte können mit Duft-Scheiben geliefert werden. Setzen Sie eine Duftscheibe in das Netzfach in dem Mopp-Bezug ein. Benutzen Sie die ganze Scheibe für einen erfrischenden Duft oder halbieren Sie diese für ein leichteres Aroma.
 - c. Wickeln Sie den Mopp-Bezug um den Boden der Grundlage, stellen Sie sicher, dass die graue Naht vorne, und die Entriegelungslasche hinten ist.
 - d. Legen Sie die Bezugsgrundlage zurück auf den Boden und montieren Sie das Gerät erneut obendrauf. Es wird hörbar einrasten.



2. Den Wasserbehälter füllen

- a. Auf der Rückseite des Gerätes, öffnen Sie die Easy Fill-Öffnung des Wasserbehälters und benutzen Sie den mitgelieferten Wasserbecher, um den Wasserbehälter mit Wasser zu füllen. Überfüllen Sie diesen nicht, ansonsten kann Wasser aus dem Behälter verschüttet werden. Für beste Ergebnisse sollte das Wasser Raumtemperatur haben.
 - b. Schließen Sie die Easy Fill Öffnung.
 - c. Der Wasserbehälter kann 384 mL aufnehmen und wird für ca. 15 Minuten reichen, je nach der Dampfmenge, die Sie während der Reining abgeben.

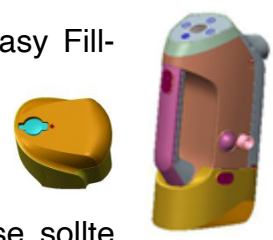

3. Ziehen und drehen Sie den Quick Release Kabelaufroller rechtsläufig, um das Stromkabel vollständig aufzuwickeln, und schließen Sie es an der Steckdose an, wie es im Abschnitt „Wichtige Sicherheitsanweisungen“ auf Seite 2 beschrieben ist.

HINWEIS: Beim ersten Gebrauch von ARYA600 oder beim ersten Gebrauch nach der Wiederauffüllung des Wasserbehälters, kann die Pumpe Klopfgeräusche machen. Dies ist normal und kann bis zu 30 Sekunden dauern.

WARNUNG

Bedienen Sie das Gerät nicht mit feuchten oder nassen Filtern, oder ohne jeglichen eingesetzten Filter.

Die gefärbten Platten auf dem Fuß können während der Nutzung des Dampf-Mopps heiß werden. Berühren Sie die heißen Teile nicht.

Verwenden Sie keine Entkalkungsmittel, kein Alkohol, keine Reinigungsmittel in dem Dampfreiniger, da dies zu Beschädigungen des Gerätes oder zu einer unsicheren Nutzung führen kann. Verwenden Sie keine Entkalkungsmittel, kein Alkohol, keine Reinigungsmittel in dem Dampfreiniger, da dies zu Beschädigungen des Gerätes oder zu einer unsicheren Nutzung führen kann.

HANDHELD-DAMPFER

Versuchen Sie nicht, Ihren Hartboden-Reiniger bei der Dampf-Einstellung ohne Wasser im Behälter zu benutzen. Sie können ein Klopfgeräusch hören, was bedeutet, dass es kein Wasser im Behälter gibt.

BEDIENUNGSANWEISUNGEN

1. Setzen Sie den Stecker in die Steckdose ein.
2. Starten Sie den Power-Schalter auf dem Dampfgriff, um das Gerät mit Energie zu versorgen.



3. Die GLOW-Anzeige wird nach dem Anschalten blinken, bis der Flimmer aufhört.
4. Die Dampf-Funktion kann angewendet werden, indem Sie auf die Dampf-Auslösetaste drücken.



5. Die Dampf-Taste wird benutzt, um die GLOW Dampf-Funktion zu starten, und jede Funktion kann zirkular umgeschaltet werden.

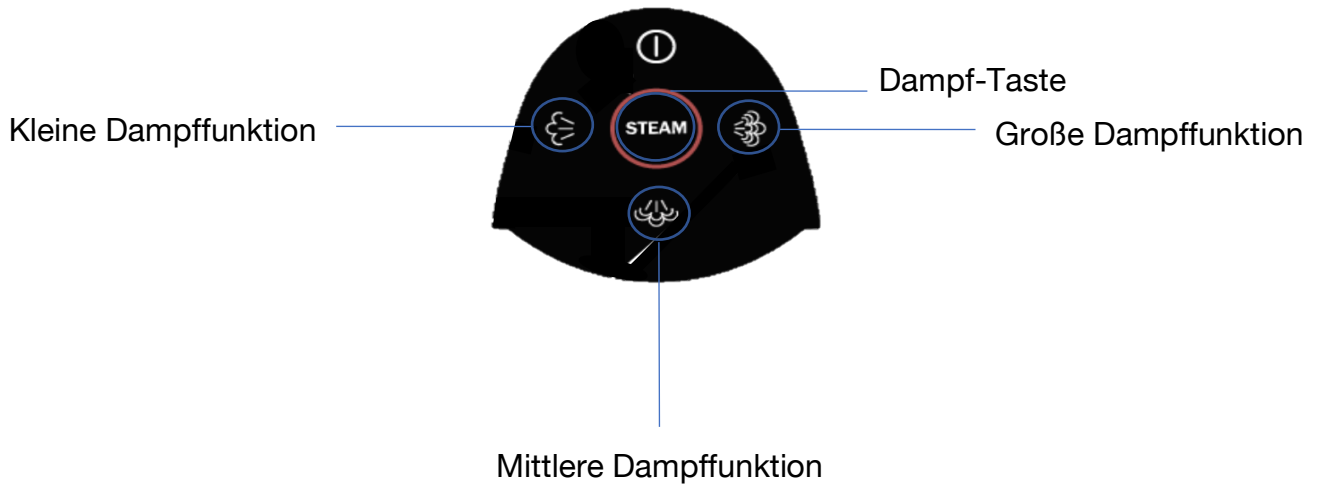

ZUBEHÖR- BEDIENUNGSANLEITUN

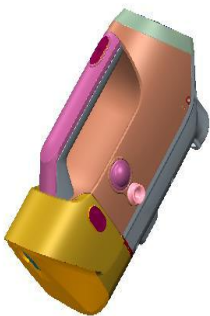

Handheld-Dampfer



Düse



Schlauch-Baugruppe



Flache Bürste



Runde Bürste

1. Handheld-Dampfer + Düse + Schlauch-Baugruppe



2. Handheld-Dampfer+ Düse + Flache Bürste



3. Handheld-Dampfer+ Düse + Runde Bürste

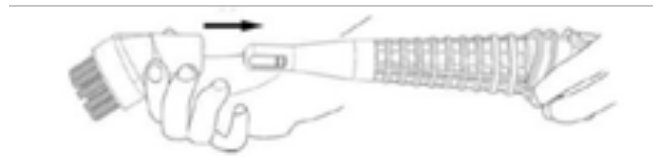

HOST-GERÄT BEDIENUNGSTASTE

Versuchen Sie nicht, Ihren Hartboden-Reiniger bei der Dampf-Einstellung ohne Wasser im Behälter zu benutzen. Sie können ein Klopfgeräusch hören, was bedeutet, dass es kein Wasser im Behälter gibt.

Betriebsmodus des Host-Gerätes

1. Die Motor-Drücktaste wird benutzt, um den Staubsauger zu öffnen und zu schließen. Wenn die Taste nach vorne geschoben wird, geht der Motor an. Wenn die Taste zurückgeschoben wird, geht der Motor aus.
2. Die Dampf-Auslösetaste steuert den Dampf-Schalter. Wenn die Taste gedrückt wird, wird der Dampf abgegeben. Wenn die Taste gelöst wird, wird die Dampfabgabe eingestellt.

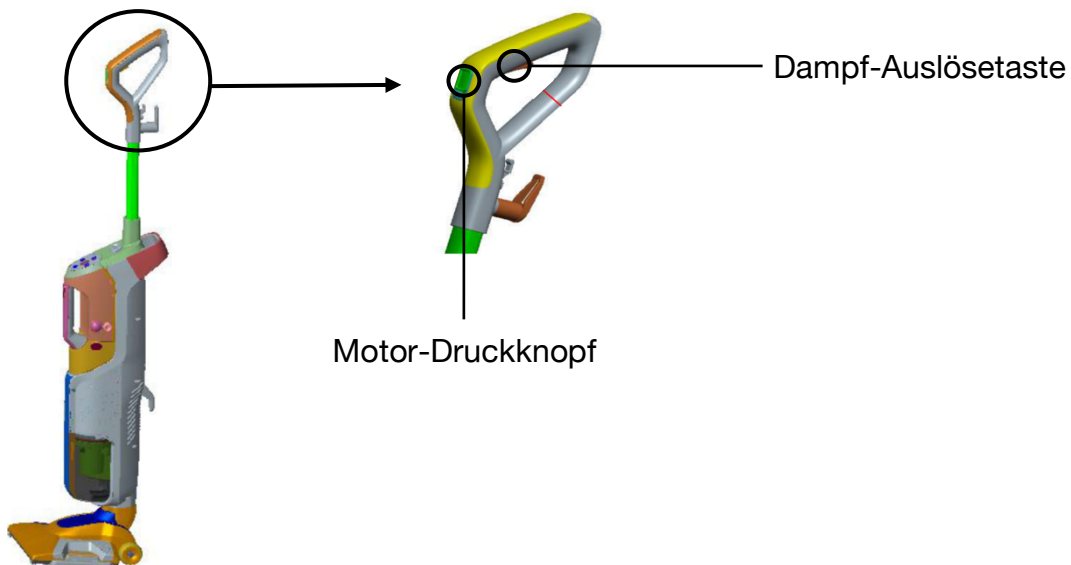



WARNUNG

Das Gerät kann keine Farbstifte, Murmeln und anderen grossen Gegenstände aufsaugen.

Vergewissern Sie sich, dass der Vakuummodus aus ist, wenn Sie auf Flüssigkeiten auf dem Boden stoßen.

WARTUNG & PFLEGE

ALLE MOPPBEZÜGE ENTFERNEN

- Trennen Sie den Hartboden-Reiniger von der Stromversorgung.
- Treten Sie auf den Fußauslöser für die Bezugsgrundlage und heben Sie die Einheit aus der Grundlage.
- Entnehmen Sie vorsichtig den Moppbezug aus der Bezugsgrundlage mithilfe der Quick Release Lasche.
- Setzen Sie die Bezugsgrundlage wieder auf den Boden ab und montieren Sie das Gerät erneut obendrauf. Es wird hörbar einrasten.
- Der Moppbezug aus Mikrofaser kann in warmem Wasser in der Waschmaschine gereinigt werden. Benutzen Sie nur flüssige Reinigungsmittel. Benutzen Sie keinen Weichspüler und kein Bleichmittel. Für beste Ergebnisse an der Luft trocknen lassen.

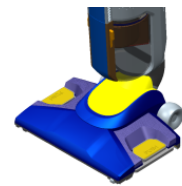

WARNUNG

Um das Risiko eines Stromschlages zu verringern, schalten Sie den Power-Schalter aus und trennen Sie den Stecker von der Stromversorgung, bevor Sie jegliche Wartung oder Fehlersuche durchführen.

DEN SCHMUTZBEHÄLTER ENTLLEEREN

Der Schmutzbehälter muss entleert werden, wenn der Schmutz die Markierung „Full“ („Voll“) an der Seite des Behälters erreicht.

- Trennen Sie den Hartboden-Reiniger von der Stromversorgung.
- Entnehmen Sie den Easy Empty Schmutzbehälter aus dem Gerät, indem Sie die Verriegelungstaste an der Vorderseite des Gerätes nach links schieben.
- Drücken Sie auf die Auslösetaste des unteren Deckels auf der Rückseite des Schmutzbehälters, um diesen zu entleeren.
- Der Schmutzbehälter verfügt auch über ein eingebautes Drop-IT System für eine einfache Entleerung von Schutt.



- In der Mitte des Vakuumfilters, der oben auf dem Schmutzbehälter befestigt ist, befindet sich ein farbiger Stab.
- Ziehen Sie den Stab nach oben und fixieren Sie diesen, indem Sie ihn rechtsläufig drehen.
- Drücken Sie den Hebel herunter, um den festgesteckten Schutt zu entfernen.
- Wenn fertig, drehen Sie den farbigen Stab linksläufig und schieben Sie diesen in seine ursprüngliche Position herunter.

- Schließen Sie den unteren Deckel und setzen Sie den Easy Empty Schmutzbehälter zurück auf die Vakuumgrundlage auf. Dann schieben Sie die Verriegelungstaste nach rechts, bis diese an der Vorderseite des Gerätes zentriert ist.

HINWEIS: Der Schmutzbehälter kann in warmem Wasser mit einem milden Reinigungsmittel gewaschen werden. Vergewissern Sie sich, dass dieser vollständig trocken ist, bevor Sie ihn zurück montieren.

REINIGUNG VOM STAUBSAUGER UND DAS ERSETZEN DER TEILE

Der Schlüssel zu Höchstleistungen ist ein sauberer Filter. Die Reinigung des Filters nach jedem Gebrauch trägt zu der Funktion Ihres Staubsaugers mit maximaler Effizienz bei.

Den Filter reinigen

- Schalten Sie das Gerät aus und trennen Sie dieses vom Netz.
- Entfernen Sie den Staubbehälter aus dem Gerät, wie vorher angewiesen.
- Entnehmen Sie den Filter und klopfen Sie fest gegen die Innenseite des Staubbehälters, um jeglichen sichtbaren Schmutz zu entfernen.
- Setzen Sie den Filter in den Staubbehälter wieder ein und befestigen Sie den Staubbehälter auf der Grundlage des Gerätes. Schieben Sie den Hebel nach rechts, um diesen zu sperren.

HINWEIS: Nach einem langen Gebrauch können Sie den Plisseefilter reinigen, indem Sie diesen mit der Hand waschen.

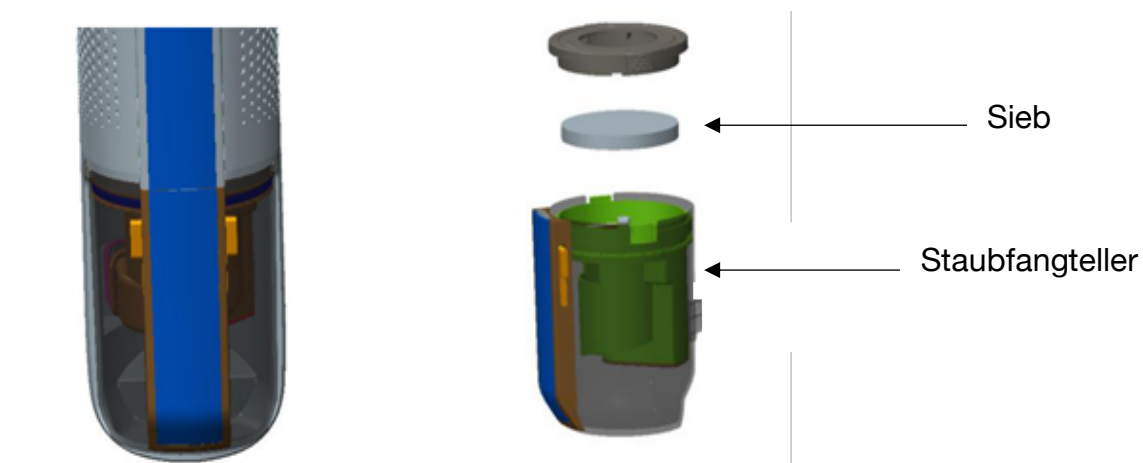

DEN WASSERFILTER ERSETZEN

Es ist empfohlen, das Gerät nur mit destilliertem Wasser zu befüllen. Überprüfen Sie Ihren Wasserfilter regelmäßig. Wenn die grünen Körner blau werden, ersetzen Sie den Wasserfilter. Wenn der Filter nicht rechtzeitig ausgetauscht wird, können sich Kalziumablagerungen auf dem Heizkörper ansammeln, was zu Beschädigungen und einer reduzierten Leistung führt.

Um den Filter zu ersetzen

- Mithilfe der Griffe an der Seite des Filters, ziehen Sie den Filter aus dem Gerät. Schieben Sie den Filter in den Handheld-Dampfer.

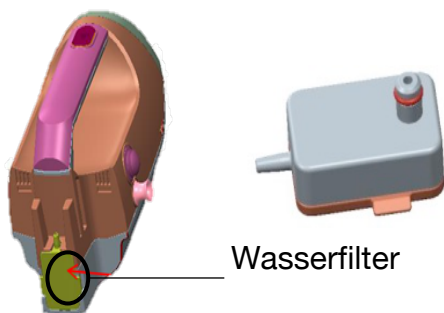

WARNUNG

Um das Risiko eines Stromschlages zu verringern, schalten Sie den Power-Schalter aus und trennen Sie den Stecker von der Stromversorgung, bevor Sie jegliche Wartung oder Fehlersuche durchführen.

DEN MOPP-KOPF REINIGEN

- Drücken Sie auf die Auslösetaste an der Rückseite des Mopp-Kopfes und ziehen Sie den Kopf aus der Grundlage.



- Reinigen Sie bitte den Mopp-Kopf mit kaltem Wasser.
- Wieder zusammenbauen: legen Sie dem Mopp-Kopf wieder auf den Boden, setzen Sie die Einheit in den Fuß ein, bis diese hörbar einrastet.

UMWELT



Entsorgen Sie dieses Produkt nicht mit anderen Haushaltsprodukten. Dieses Produkt muss in verschiedenen Abfallgruppen entsorgt werden, Sie können sich bei örtlichen Behörden über die Stellen informieren, wo Sie dieses Produkt hinbringen könnten. Elektrische und elektronische Geräte beinhalten gefährliche Stoffe, die schädliche Auswirkungen auf die Umwelt und menschliche Gesundheit haben können und recycelt werden müssen. Das Symbol der durchgestrichenen Mülltonne weist darauf hin, dass elektrische und elektronische Geräte müssen sorgfältig gewählt werden.

NEDERLANDS

NEEM ALLE INSTRUCTIES DOOR VOORDAT U GEBRUIK MAAKT VAN UW APPARAAT

VEILIGHEIDSINSTRUCTIES

Bij het gebruik van elektrische apparaten moeten de standaard veiligheidsregels worden opgevolgd, inclusief de volgende:

1. Dit apparaat kan worden gebruikt door personen met verminderde fysieke, zintuiglijke of mentale vermogens of met gebrek aan ervaring of kennis, op voorwaarde dat zij onder toezicht staan of instructies hebben gekregen over het veilige gebruik van het apparaat en dat zij de mogelijke gevaren volledig begrijpen.
2. Het schoonmaken en onderhoud mag niet worden uitgevoerd door kinderen tenzij ze 8 jaar of ouder zijn en er toezicht is.
3. Houd het apparaat en de stroomkabel uit de buurt van kinderen jonger dan 8 jaar.
4. Kinderen moeten onder toezicht worden gehouden, om te verzekeren dat ze niet met het apparaat spelen.

5. Uw apparaat is uitsluitend ontworpen voor huishoudelijk gebruik. Het is niet bedoeld voor gebruik in de volgende situaties, die niet onder de garantie vallen:

- in personeelskeukens in winkels, kantoren en andere professionele omgevingen,
- in boerderijherbergen,
- door gasten in hotels, motels en andere residentiële omgevingen,
- in bed & breakfast-omgevingen.

6. Als de stroomkabel beschadigd is, moet deze worden vervangen door de fabrikant, een servicemonteur of een gelijkwaardig gekwalificeerd persoon om gevaren te vermijden.

7. Laat het apparaat nooit onbeheerd achter tijdens gebruik.

8. Houd haar, losse kleding, vingers en alle andere delen van het lichaam weg bij openingen en bewegende delen van het apparaat en accessoires.

9. Laat het apparaat niet onbeheerd achter met de stekker in het stopcontact.

10. Haal de stekker uit het stopcontact als het niet gebruikt wordt en voor het onderhoud.

11. Laat het apparaat niet gebruikt worden als speelgoed.

12. Alleen gebruiken zoals aangegeven in deze handleiding.

13. Gebruik alleen accessoires die de fabrikant aanbeveelt.
14. Niet gebruiken met een beschadigde kabel of stekker.
15. Nooit onderdompelen in water of een andere vloeistof.
16. Als het apparaat niet naar behoren werkt, is gevallen, beschadigd is, buiten is blijven staan of in water is gevallen; niet proberen het te gebruiken en breng het naar een reparatiecentrum.
17. Niet aan de kabel trekken, het apparaat daaraan dragen, tussen een deur laten komen, of over een scherpe rand of hoek leggen.
18. Ga niet met het apparaat over de kabel.
19. Houd de kabel verwijderd van hete oppervlaktes.
20. Haal de stekker er niet uit door aan de kabel te trekken.
21. Trek aan de stekker om deze uit het stopcontact te halen, niet aan de kabel.
22. Hanteer het apparaat of de stekker niet met natte handen.
23. Duw geen objecten door de openingen.
24. Niet gebruiken met een geblokkeerde opening; houd deze vrij van stof, pluizen, haar en alles wat de luchtstroming belemmerd.

25. Schakel het apparaat uit voor u de stekker uit het stopcontact haalt.
26. Wees extra voorzichtig bij het zuigen van trappen.
27. Niet gebruiken om brandbare of ontplofbare vloeistoffen, zoals benzine, op te zuigen, of in ruimtes waar deze aanwezig zijn.
28. Zuig geen giftige middelen op (zoals bleekmiddel, ammoniak, gootsteenontstopper, etc.)
29. Gebruik het apparaat niet in een gesloten ruimte gevuld met dampen die vrijkomen van verf op oliebasis, verfverdunner, sommige antimotmiddelen, brandbare stof of andere explosieve of giftige dampen.
30. Zuig geen hard of scherpe objecten op zoals glas, spijkers, schroeven, munten, etc.
31. Alleen gebruiken in een droge omgeving binnen.
32. Houd het apparaat op een vlakke ondergrond.
33. Zuig niets op dat brandt of rookt, zoals sigaretten, lucifers of hete as.
34. Niet gebruiken zonder stofzak en/of zonder filters. Gebruik het apparaat niet buiten of op natte ondergronden.
35. Dit apparaat is voorzien van dubbele isolatie. Gebruik alleen identieke vervangende onderdelen.

36. Laat het apparaat niet langdurige op dezelfde plek zuigen zonder dat de handgreep rechtop staat.
37. Het apparaat mag niet worden gebruikt als het is gevallen of als er zichtbare tekens zijn van schade of lekkage.
38. Houd het apparaat bij kinderen vandaan als de stekker in het stopcontact zit of aan het afkoelen is.
39. De oppervlaktes aan de voet kunnen heet worden tijdens gebruik.
40. Richt geen stoom op mensen, dieren of apparatuur met elektronische onderdelen.
41. Niet gebruiken op leer, meubels of vloeren met boenwas, synthetische stoffen, fluweel of andere tere, stoomgevoelige materialen.
42. Bij het gebruik van elektrische apparaten moeten altijd de standaard veiligheidsinstructies worden opgevolgd om de kans op vuur, elektrische schokken en/of verwondingen te voorkomen.
43. Controleer dat de aangegeven spanning op het typeplaatje overeenkomt met de spanning van uw voedingsbron. Als dit niet het geval is, neem dan contact op met de dealer en sluit het apparaat niet aan.
44. Bewaar deze handleiding en geef die aan de toekomstige eigenaar als u het apparaat aan een ander geeft.

KEN UW ARYA600

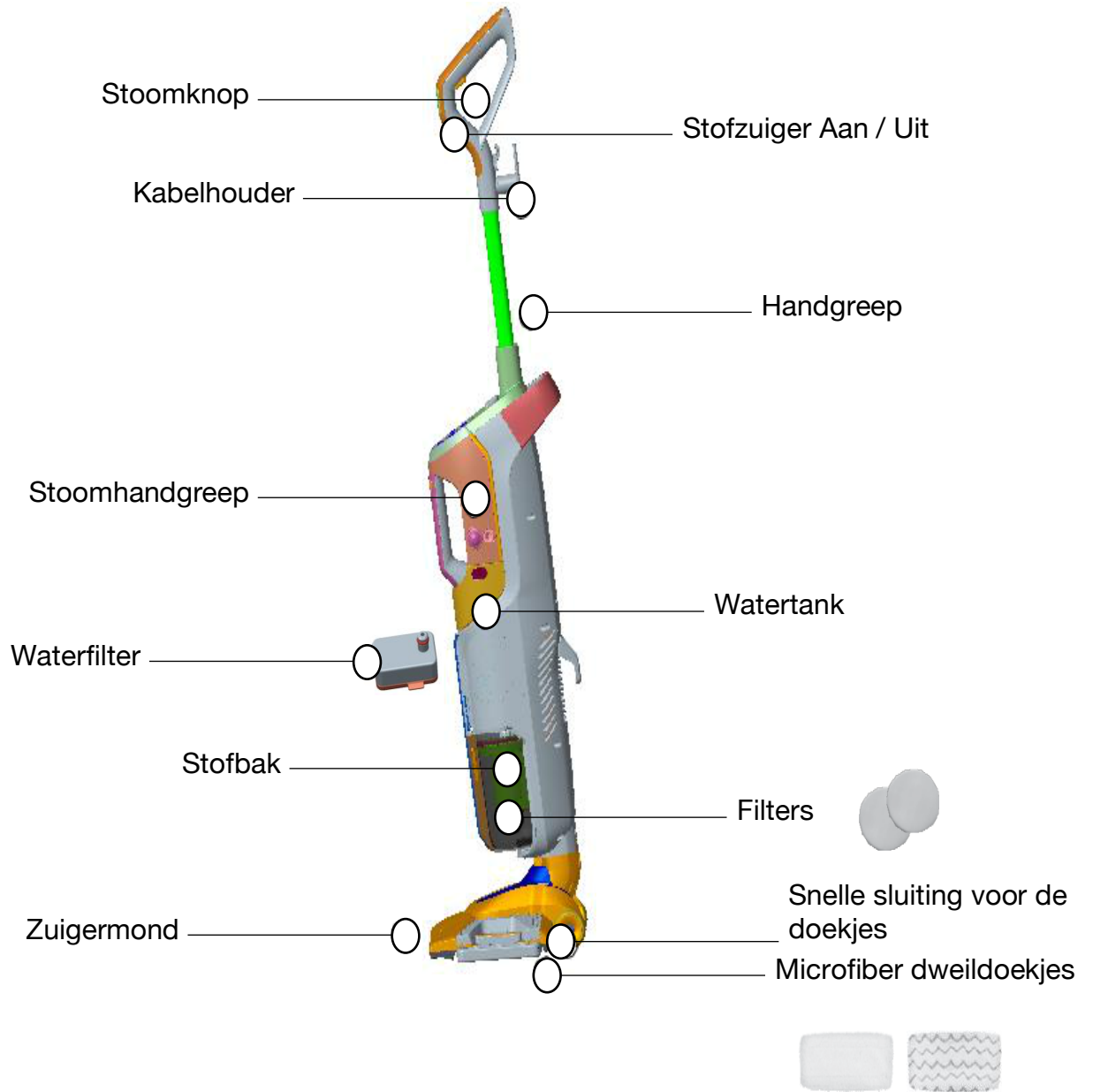

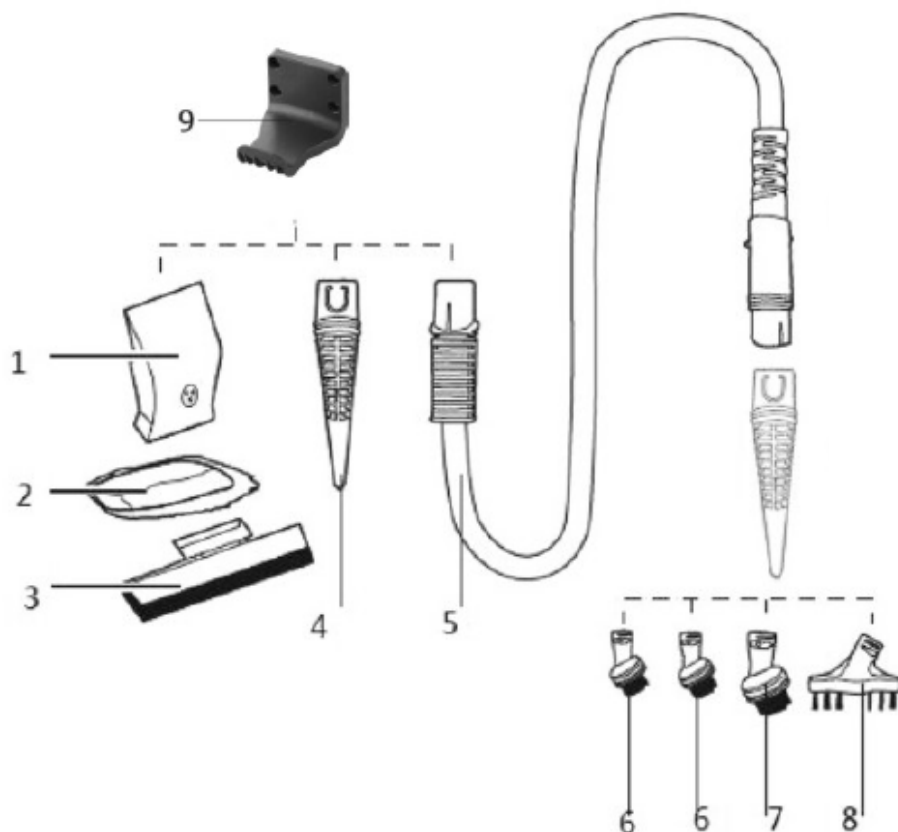

1. stoomreiniging kop
2. kleine lap
3. raamwisser
4. mondstuk
- 5.pijp
- 6.ronde borstel
- 7.metalen borstel
- 8.platte borstel
- 9.muurbeugel

Let op: Schroef de muurbeugel aan de muur, je kunt het product vervolgens aan de muur bevestigen.

WAARSCHUWING

Plastic folie kan gevaarlijk zijn. Om verstikking te vermijden, dient u dit weg te houden van baby's en kinderen.

Steek de stekker niet in het stopcontact voordat u instructies en gebruiksprocedure kent.

Om het gevaar op een elektrische schok te verkleinen, eerst uitschakelen en de stekker uit het stopcontact halen voordat u onderhoud uitvoert.

MONTAGE VAN UW ARYA600

MONTAGE

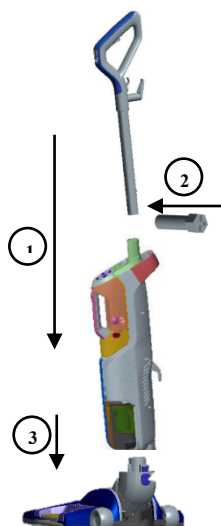

1. Plaats het einde van de handgreep op de basis.
2. Gebruik de speciale schroeven om beide delen vast te zetten.
3. Plaats de basis op de voet tot u een duidelijke klik hoort.

MONTAGE STOMER

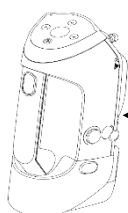

Stoomhandgreep

Ontgrendelknop

(Installatiemethode: houd de hand op de plek van de stomer, druk in de richting die de pijl aangeeft en klik hem op de juiste positie op het apparaat)

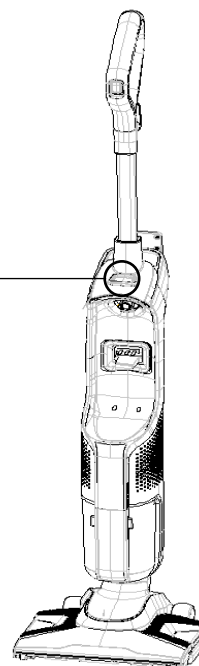

KLAARMAKEN VOOR GEBRUIK

Het dweildoek kan al geplaatst zijn op de sluiting op de voet van het apparaat. Zo niet, volg dan stap 1 die hieronder staat.

Voor microfiber dweildoekjes de volgende stappen volgen:

1. Plaats het dweildoekje.

- a. Stap op de voetontgrendeling en til het apparaat eraf.

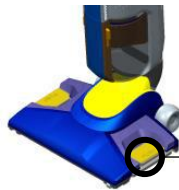

Voetontgrendeling

- b. Sommige apparaten worden geleverd met opfrisschijven. Plaats de schijf in de dweil. Gebruik een hele schijf voor een verfrissende geur, of snijd deze doormidden voor een lichtere geur.



- c. Wikkel de dweil om de onderkant, zorg dat de grijze naden aan de voorkant zitten en de snelle ontgrendelknop achter zit.

- d. Leg de dweil op de grond en plaats het apparaat er weer op. Deze zal op zijn plek klikken.

2. Vul de watertank.

- a. Achter op het apparaat de Easy Fill-opening van de watertank openen en gebruik de meegeleverde waterbeker om de tank met water te vullen. Doe er niet te veel in, anders kan de tank overstromen. Voor de beste resultaten dient het water op kamertemperatuur te zijn.

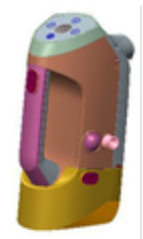
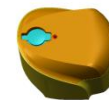

- b. Sluit de Easy Fill-opening.

- c. De watertank heeft een capaciteit van 384ml en voldoet voor ongeveer 15 minuten, afhankelijk van hoeveel stoom er geproduceerd wordt bij het schoonmaken.

3. Trek en rol de stroomkabel tegen de klok in helemaal af en stop de stekker in een stopcontact zoals staat beschreven bij Belangrijke Veiligheidsinstructies op pagina 2.

OPMERKING: Bij het eerste gebruik van de ARYA600, of het eerste gebruik na het hervullen van de watertank kan de pomp een 'kloppend' geluid maken. Dit is normaal en kan tot 30 seconden duren.



WAARSCHUWING

Niet het apparaat gebruiken met vochtige of natte filters of zonder dat alle filters geplaatst zijn.

De gekleurde platen aan de voet kunnen heet worden als de stoomdweil in werking is. Raak deze niet aan als ze heet zijn.

Nooit ontkalk-, alcoholische of schoonmaakmiddel in de stoomreiniger plaatsen, dit kan tot schade leiden of het apparaat onveilig maken.

STOOMHANDGREEP

Gebruik uw reiniger voor harde ondergronden alleen op de stoomstand als er water in de watertank zit. U kunt een kloggeluid horen dat aangeeft dat het water op is.

GEBRUIKERSAANWIJZING

1. Steek de stekker in het stopcontact.
2. Zet de schakelaar om van de stoomhandgreep om het apparaat in te schakelen.

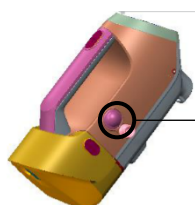

Hoofdschakelaar

3. De verlichting knippert na het inschakelen tot het continu brandt.
4. De stoomfunctie kan gebruikt worden door de stoomvergrendeling in te drukken.

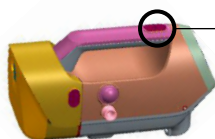

Stoomvergrendeling

5. De stoomknop verandert de stoominstelling van de ene instelling naar de volgende.

GEBRUIKERSAANWIJZING ACCESSOIRES

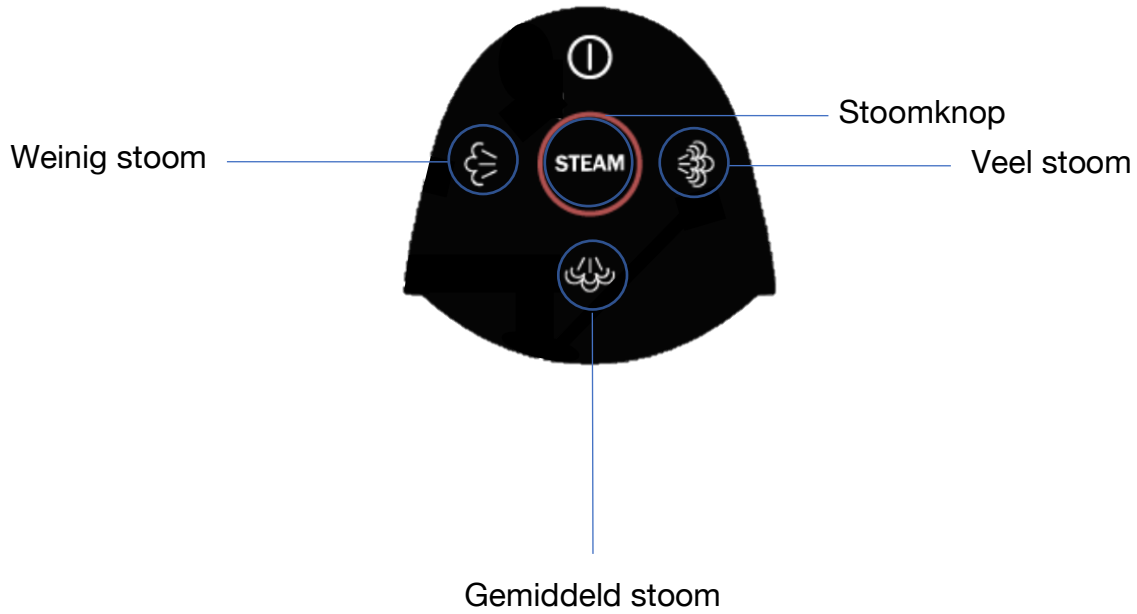

1. Stoomhandgreep + Spuitmond + Slangaccessoire

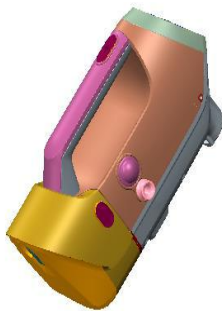

Stoomhandgr
eep



Spuitmond



Slangaccesso
ire



Platte borstel

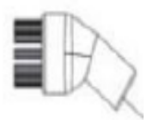

Ronde
borstel



2. Stoomhandgreep + Smitmond + Platte borstel



3. Stoomhandgreep + Smitmond + Ronde borstel

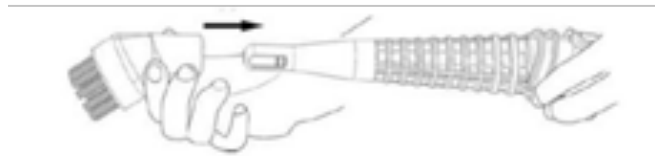

KNOP GEBRUIKSMODUS

Gebruik uw reiniger voor harde ondergronden alleen op de stoomstand als er water in de watertank zit. U kunt een klopgekluid horen dat aangeeft dat het water op is.

Gebruiksmodus

1. De motordrukknop is er om de stofzuiger te openen en te sluiten. Als de knop naar voren staat, is de motor aan. Als de knop naar achter staat, is de motor uit.
2. De stoomvergrendelingsknop schakelt de stoom in. Als de knop wordt ingedrukt, komt er stoom uit. Als deze wordt losgelaten, houdt de stoom op.

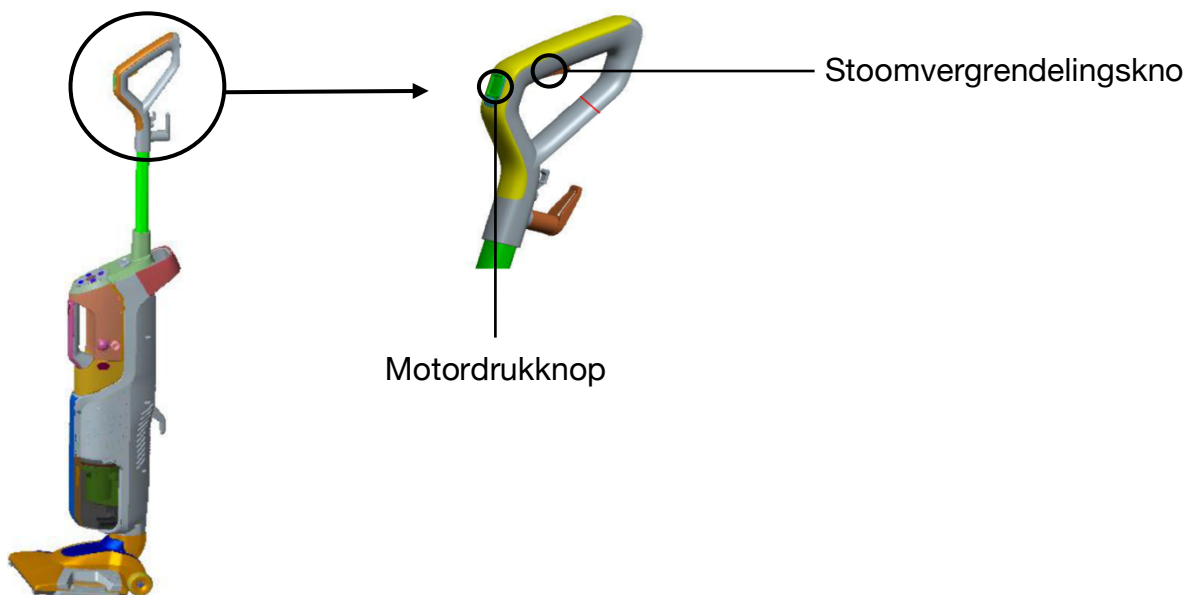



WAARSCHUWING

Het apparaat zuigt geen krijtjes, knikkers of andere grote objecten op. Zorg dat de stofzuigmodus uit staat als er vloeistof op de vloer ligt.

ONDERHOUD & ZORG

VERWIJDER ALLE DWEILDOEKJES

- Haal de stekker uit het stopcontact.
- Stap op de voetontgrendeling en til het apparaat eraf.
- Verwijder voorzichtig het dweildoekje met de snelle ontgrendelknop. Het dweildoekje en de houder kan heet zijn.
- Leg de dweil op de grond en plaats het apparaat er weer op. Deze zal op zijn plek klikken.
- Het microfiber dweildoekje kan machinaal gewassen worden in warm water. Gebruik alleen vloeibaar schoonmaakmiddel. Gebruik geen wasverzachter of bleekmiddel. Voor het beste resultaat in de lucht laten drogen.

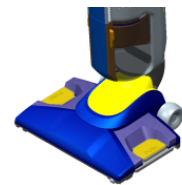



WAARSCHUWING

Om het gevaar op een elektrische schok te verkleinen, eerst uitschakelen en de stekker uit het stopcontact halen voordat u onderhoud uitvoert of problemen wilt oplossen.

LEGEN VAN DE VUILBAK

De vuilbak moet geleegd worden als het vuil bij de 'Full'-streep aan de zijkant van de tank komt.

- Haal de stekker uit het stopcontact.
- Verwijder de vuilbak uit het apparaat door de vergrendeling voorop het apparaat naar links te schuiven.
- Druk op de onderste ontgrendelknop achter op de vuilbak om de tank te legen.
- De vuilbak heeft een Drop-IT-systeem voor het eenvoudig legen.
- In het midden van de stofzuigerfilter boven op de vuilbak zit een gekleurde schijf.
- Trek deze schijf omhoog en zet deze op zijn plek door met de klok mee te draaien.

- Doe de hendel omlaag om vastzittend vuil te verwijderen.
- Als u klaar bent, draai dan de gekleurde schijf

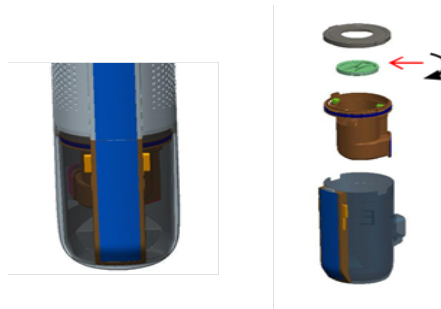

tegen de klok in op zijn normale positie.

- Sluit de onderste deksel en plaats de vuilbak weer terug op de stofzuiger en druk de ontgrendelingsknop naar rechts totdat deze in het midden van de voorkant zit.

OPMERKING: De vuilbak mag gewassen worden in warm water met een zacht schoonmaakmiddel. Zorg dat de tank helemaal droog is voor het terugplaatsen.

HET SCHOONMAKEN OF VERVANGEN VAN HET STOFZUIGERFILTER

De sleutel tot maximale prestaties is een schoon filter. Het schoonmaken van het filter na elk gebruik zorgt voor topprestaties.

Het filter schoonmaken

- Schakel het apparaat uit en haal de stekker uit het stopcontact.
- Verwijder de vuilbak uit het apparaat, zoals eerder staat beschreven.
- Verwijder het filter en klop stevig tegen de binnenkant van de vuilbak, verwijder het zichtbare vuil.
- Plaats het filter weer in de vuilbak en plaats de vuilbak weer in de basis van het apparaat. Schuif de ontgrendeling naar rechts om hem vast te zetten.

OPMERKING: Na veel gebruik kunt u het filter voorzichtig met de hand wassen.

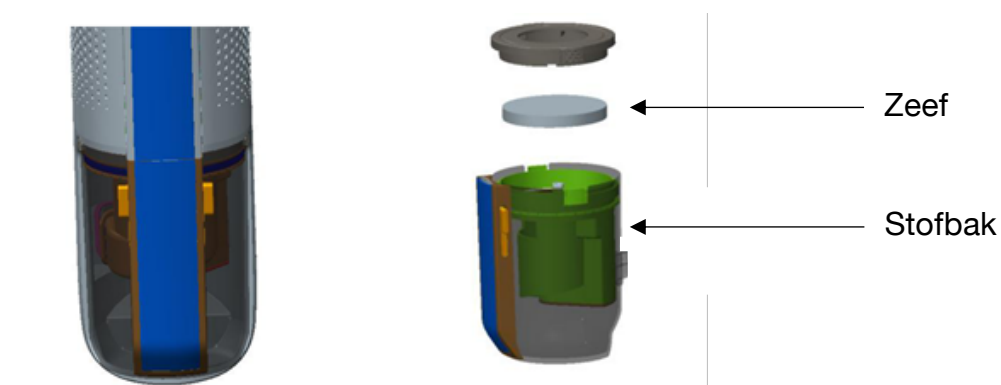

VERVANGEN VAN HET WATERFILTE

Het wordt aanbevolen alleen gedestilleerd water te gebruiken in het apparaat. Controleer regelmatig uw waterfilter. Als de groene vezels blauw worden, dient u het waterfilter te vervangen. Als het filter niet tijdig wordt vervangen, kunnen kalkafzettingen zich verzamelen op de verwarming, wat tot schade of mindere prestaties kan leiden.

Vervangen van het filter

- Gebruik de handgrepen aan de zijkant van het filter, druk het filter uit het apparaat. Druk het filter stevig in de stoomhandgreep.

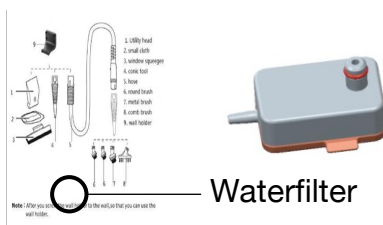

Let op!

Om het gevaar op een elektrische schok te verkleinen, eerst uitschakelen en de stekker uit het stopcontact halen voordat u onderhoud uitvoert of problemen wilt oplossen.

SCHOONMAKEN VAN DE DWEILKOP

- Druk op de ontgrendelknop achter op de dweilkop en haal de deze eraf.

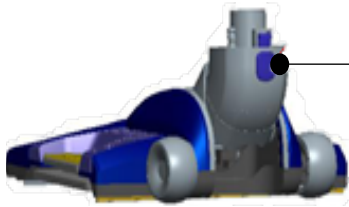

Ontgrendelknop

- Was de dweilkop schoon met koud water.
- Herplaatsing: leg de dweilkop op de vloer en plaats de basis op de voet tot u een klik hoort.

MILIEU



Gooi dit apparaat niet weg als normaal huishoudelijk afval. Dit soort apparaten moeten apart worden ingeleverd, neem contact op met de plaatselijke autoriteiten over de plaatsen waar dit kan. Elektrische apparaten bevatten gevaarlijke substanties die schadelijk kunnen zijn voor het milieu of de gezondheid van de mens en dienen te worden gerecycled. Dit symbool geeft aan elektrische apparaten zorgvuldig moeten worden uitgekozen, een rolcontainer is gemarkeerd met een kruis.

Adeva SAS / H.Koenig Europe - 8 rue Marc Seguin, 77290 Mitry-Mory, France
www.hkoenig.com - <https://en.hkoenig.com> - Tél: +33 1 64 67 00 05

ESPAÑOL

LEA TODAS LAS INSTRUCCIONES ANTES DE USAR LA ASPIRADORA.

MEDIDAS DE SEGURIDAD

Durante la manipulación y el uso de cualquier electrodoméstico siempre se deben acatar las precauciones básicas de seguridad, incluyendo las que se relacionan a continuación:

1. Este aparato puede ser utilizado por personas con capacidades físicas, sensoriales o mentales reducidas o con falta de experiencia o conocimientos, siempre que sean supervisadas o instruidas en el uso seguro del aparato y que entiendan perfectamente los peligros potenciales.
2. La limpieza y el mantenimiento pueden ser realizados por niños mayores de 8 años siempre y cuando sean supervisados por un adulto.
3. Mantenga la aspiradora y su cable de alimentación fuera del alcance de los niños menores de 8 años.
4. Los niños deben ser supervisados para asegurarse de que no jueguen con la aspiradora.

5. Su aparato ha sido diseñado únicamente para uso doméstico. No ha sido diseñado para ser utilizado en las siguientes situaciones que no están cubiertas por la garantía:

- en áreas de cocina para el personal en tiendas, oficinas y otros entornos profesionales,
- en albergues agrícolas,
- en hoteles, moteles y otros entornos residenciales,
- en entornos de tipo bed and breakfast.

6. Si el cable de alimentación está dañado debe ser remplazado por el fabricante, su personal técnico o un especialista similar para evitar riesgos desnecesarios.

7. Nunca deje la aspiradora desatendida durante el uso.

8. Mantenga su cabello, ropa suelta, dedos o cualquier parte del cuerpo, lejos de las ranuras de ventilación y de las partes móviles.

9. No deje la aspiradora desatendida si está conectada al tomacorriente.

10. Desenchufe siempre la aspiradora cuando no esté en uso y antes de repararla.

11. No permita que se use como juguete.

12. Use solamente conforme a las instrucciones en este manual.
13. Use solamente los accesorios recomendados por el fabricante.
14. No utilice esta aspiradora si su cable de alimentación o enchufe están dañados.
15. Nunca sumerja la aspiradora en agua u otro líquido.
16. Si la aspiradora no funciona como debería, se ha caído, hay signos evidentes de daños visibles, se ha dejado al aire libre o se ha mojado, solicite al centro de servicios autorizado el examen y la reparación de esta (si es necesario) antes de continuar operándola.
17. Nunca arrastre o levante la aspiradora por el cable. No use el cable como mango y manténgalo lejos de bordes afilados.
18. No pase la aspiradora sobre el cable.
19. Mantenga el cable lejos de superficies calientes.
20. Para desconectar la aspiradora del tomacorriente sujete el enchufe, nunca tire del cable de alimentación.

21. No manipule el enchufe ni la aspiradora con las manos mojadas.
22. No coloque ningún objeto en las aberturas.
23. No obstruya las ranuras, manténgalas libres de cualquier objeto, incluyendo polvo, pelusas, cabellos y cualquier cosa que pueda reducir el flujo de aire.
24. Apague todos los controles antes de desconectar la aspiradora del tomacorriente.
25. Redoble la precaución cuando use la aspiradora en escaleras.
26. No aspire líquidos que sean inflamables o combustibles, como el petróleo, ni utilice la aspiradora sobre superficies donde puedan estar presentes.
27. No aspire material tóxico (como cloro, amoníaco, limpiador de desagües, etc.).
28. No utilice la aspiradora en un espacio cerrado lleno de vapores emitidos por pintura a base de aceite, diluyente de pintura, algunas sustancias antipolillas, polvo inflamable u otros vapores explosivos o tóxicos.
29. No recoja objetos duros o afilados (como vidrio, clavos, tornillos, monedas, etc.).

30. Solo para uso en interiores y sobre superficies secas.
31. Mantenga la aspiradora sobre una superficie nivelada.
32. No aspire nada que esté ardiendo o emitiendo humo (como cigarrillos, fósforos o cenizas calientes).
33. No use la aspiradora sin la bolsa para polvo y/o los filtros en su lugar. No utilizar en exteriores o en superficies mojadas.
34. Esta aspiradora está provista de aislamiento doble. Utilice únicamente piezas de repuesto y accesorios distribuidos o recomendados por el fabricante.
35. No deje la aspiradora funcionando en el mismo lugar sin el mango completamente vertical.
36. La aspiradora no debe usarse si se ha caído, si hay signos evidentes de daños visibles o si tiene fugas.
37. Mantenga la aspiradora fuera del alcance de los niños cuando esté energizada o enfriándose.
38. Las superficies de la base pueden calentarse durante el uso.

39. No dirija el vapor hacia personas, animales o equipos que contengan componentes eléctricos.

40. No la use para limpiar cuero, muebles o pisos pulidos con cera, telas sintéticas, terciopelo u otros materiales delicados y sensibles al vapor.

41. Al usar equipos eléctricos, siempre se deben tomar precauciones de seguridad para evitar riesgos de incendio, descargas eléctricas y/o lesiones en caso de mal uso.

42. Asegúrese que el voltaje indicado en la placa de características corresponda al tomacorriente de la pared de su hogar. Si este no es el caso, póngase en contacto con el distribuidor y no conecte el aparato.

43. Tenga este documento a mano y entréguelo al futuro propietario en caso de transferencia de la aspiradora.

CONOZCA SU ARYA600

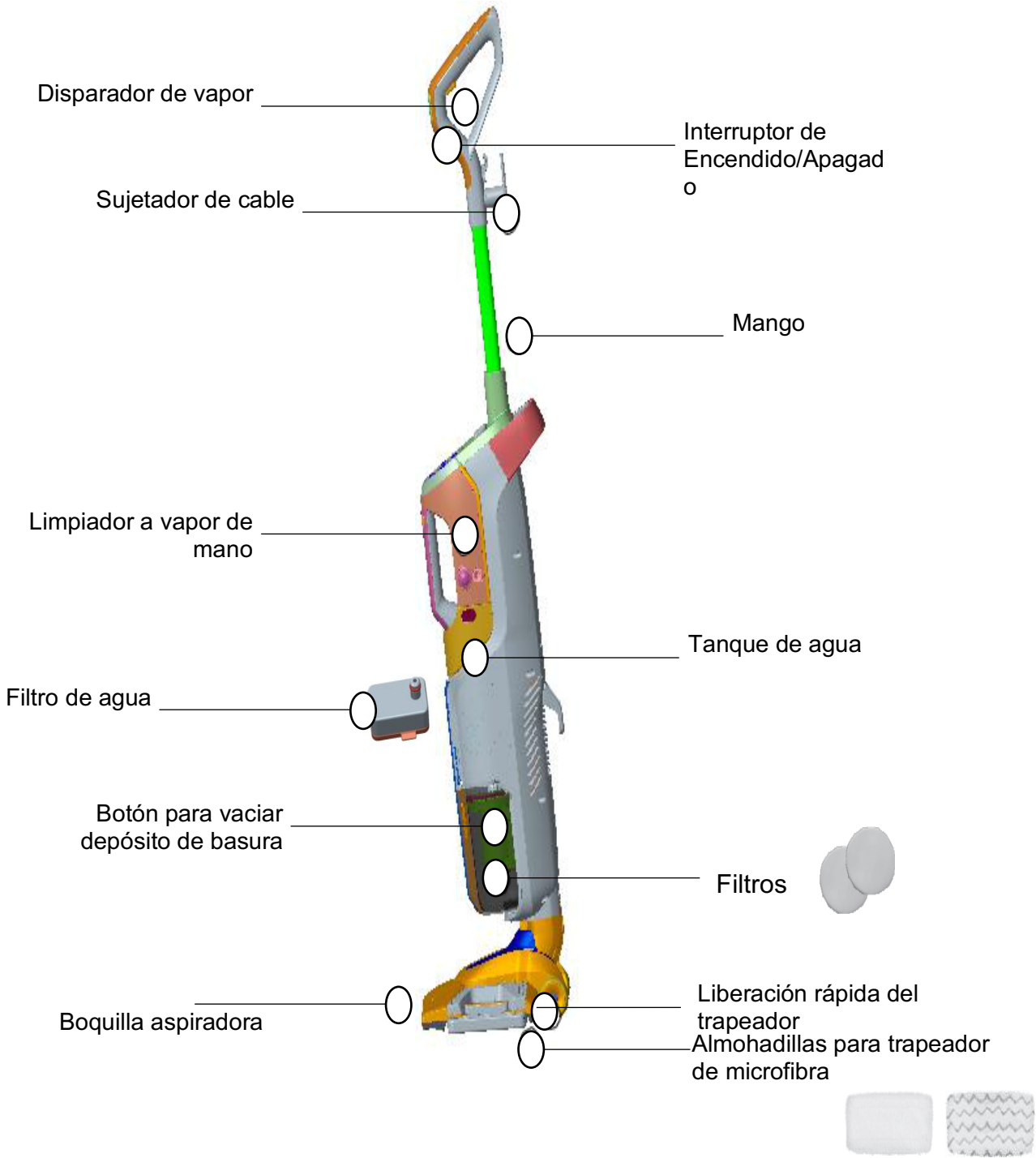

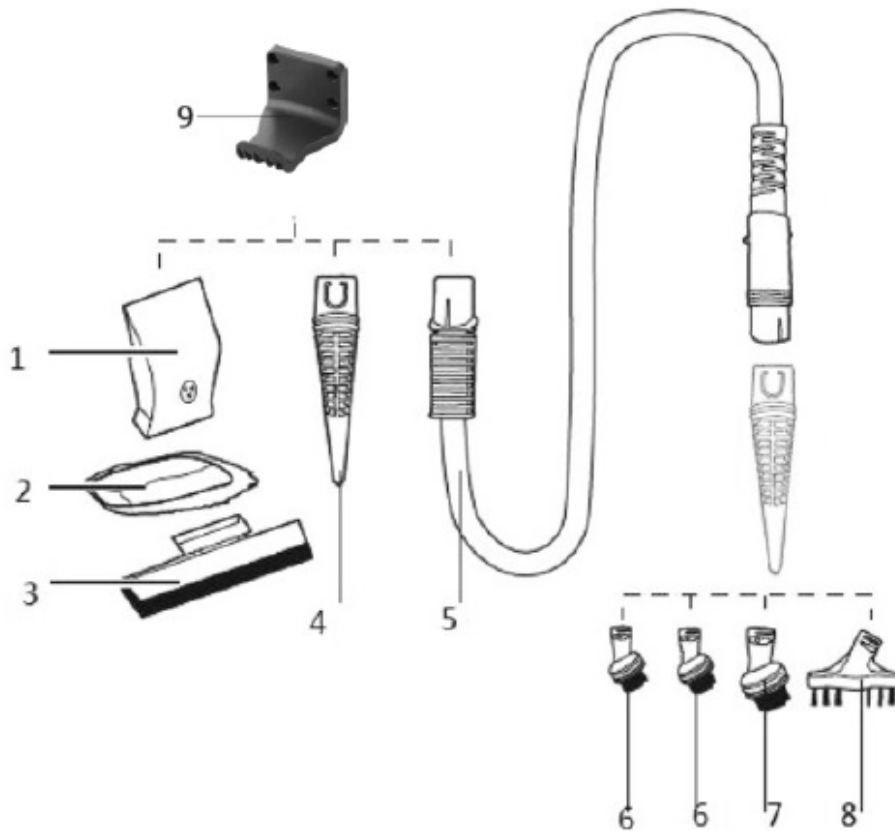

1. Cabeza
2. Paño pequeño
3. Escobilla de goma para ventana
4. Boquilla cónica
5. Manguera
6. Cepillo redondo
7. Cepillo de metal
8. Cepillo
9. Soporte de pared

Nota: Atornille el soporte de pared y podrá utilizarlo después.



ADVERTENCIA:

Las películas de plástico pueden ser peligrosas. Manténgalas alejadas de bebés y niños para evitar peligro de asfixia.

No conecte su aspiradora hasta que esté familiarizado con todas las instrucciones y procedimientos de operación.

Para reducir riesgos de descarga eléctrica, apague el interruptor y desconecte el enchufe del tomacorriente antes de realizar cualquier actividad de mantenimiento.

INSTALACIÓN DE SU ARYA600

Ensamblaje

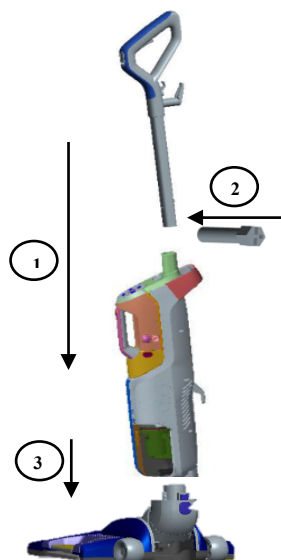

1. Inserte el mango al cuerpo de la unidad.

2. Use el tornillo especial para bloquear ambas partes

3. Inserte el cuerpo en la base hasta hasta que sienta un clic en la traba.

Ensamblaje del limpiador a vapor de mano

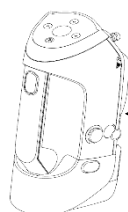

Limpiador a vapor de mano

Botón de liberación

(Método de instalación: sostenga el limpiador en la posición de la mano, presione hacia la dirección indicada por la flecha y colóquela en la posición correspondiente de la aspiradora).



PREPARANDOTE PARA USAR LA ASPIRADORA

Es posible que la almohadilla para el trapeador ya esté conectada a la placa en la base de la unidad. De no ser así siga el paso 1 a continuación.

Para las almohadillas de microfibra, siga estos pasos:

1. Coloque la almohadilla del trapeador
 - a) Presione para liberar la placa del trapeador y levántela del piso.



_____ Pestaña de liberación rápida de la placa.

- b) Algunas unidades pueden venir con discos de aromas. Agregue un disco de aroma en el bolsillo de malla de la almohadilla del trapeador. Use todo el disco para obtener un aroma refrescante o córtelo por la mitad para obtener un aroma más ligero.



- c) Envuelva la almohadilla alrededor de la parte inferior de la placa del trapeador, asegurándose de que las costuras grises estén en el frente y la pestaña de liberación rápida esté en la parte posterior.



- d) Vuelva a colocar la placa del trapeador en el piso y vuelva a colocar la unidad en la parte superior. Escuchará un clic cuando esté posicionada correctamente.

2. Llene el tanque de agua

- a) En la parte posterior de la unidad, abra la abertura de llenado fácil del tanque de agua y use la taza incluida para llenar el tanque con agua. No lo llene en exceso o se puede derramar agua del tanque. Para mejores resultados, el agua debe estar a temperatura ambiente.

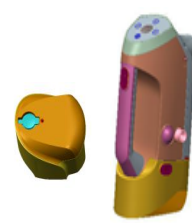

- b) Cierre la abertura de llenado fácil.

- c) La capacidad del tanque de agua es de 384 ml y durará aproximadamente 15 minutos, dependiendo de la cantidad de vapor utilizado durante la limpieza.

3. Tire y gire el cable en el sentido de las agujas del reloj para desenrollarlo completamente y enchufarlo a un tomacorriente como se describe en la sección MEDIDAS DE SEGURIDAD.

NOTA: Al usar su ARYA600 por primera vez, después de rellenar el tanque de agua, la bomba puede emitir un sonido de "golpeteo". Esto es normal y podría durar hasta 30 segundos.



ADVERTENCIA:

No opere la aspiradora con filtros húmedos o mojados o sin todos los filtros en su lugar.

Las superficies en la base pueden calentarse durante el uso. No tocar mientras esté caliente.

Nunca coloque productos desincrustantes, alcohólicos o detergentes en el trapeador ya que esto puede dañarlo o hacer que no sea seguro para su uso.

LIMPIADOR A VAPOR DE MANO

Nunca use su aspiradora con la configuración de vapor sin agua en el tanque. Es posible que escuche un golpe que indica que no hay agua.

Instrucciones de operación

1. Enchufe el cable de alimentación al tomacorriente.
2. Presione el interruptor de encendido.

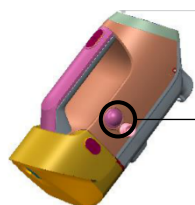

Interruptor de encendido

3. El indicador luminoso comienza a parpadear después del encendido y luego se detiene.
4. La función de vapor se puede realizar presionando el disparador de vapor.

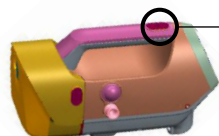

Disparador de vapor

5. El botón de vapor se usa para cambiar la intensidad del vapor y cada engranaje se cambia circularmente.

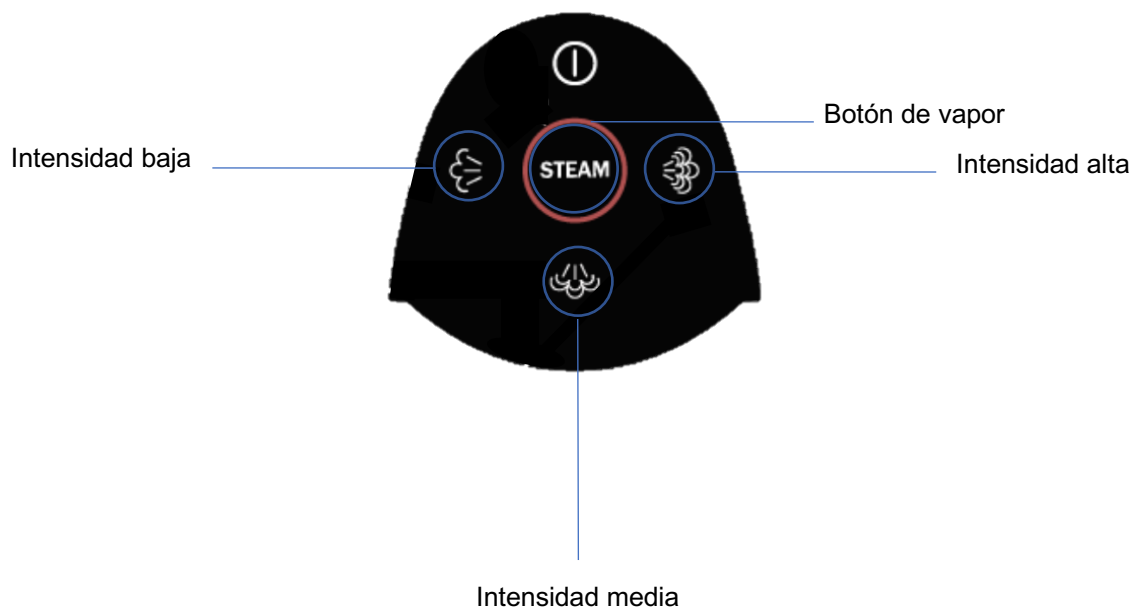

Accesorios

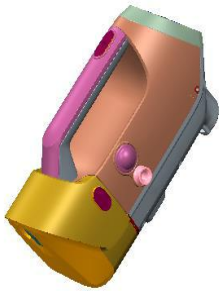

Limpiador a vapor de mano



Boquilla de chorro



Conjunto de mangueras



Cepillo plano

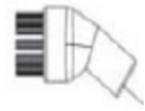

Cepillo redondo

1. Limpiador a vapor de mano + boquilla de chorro + conjunto de mangueras



2. Limpiador a vapor de mano + boquilla de chorro + cepillo plano

3. Limpiador a vapor de mano + boquilla de chorro + cepillo redondo



USO DE LA ASPIRADORA

Nunca use su aspiradora con la configuración de vapor sin agua en el tanque. Es posible que escuche un golpe que indica que no hay agua.

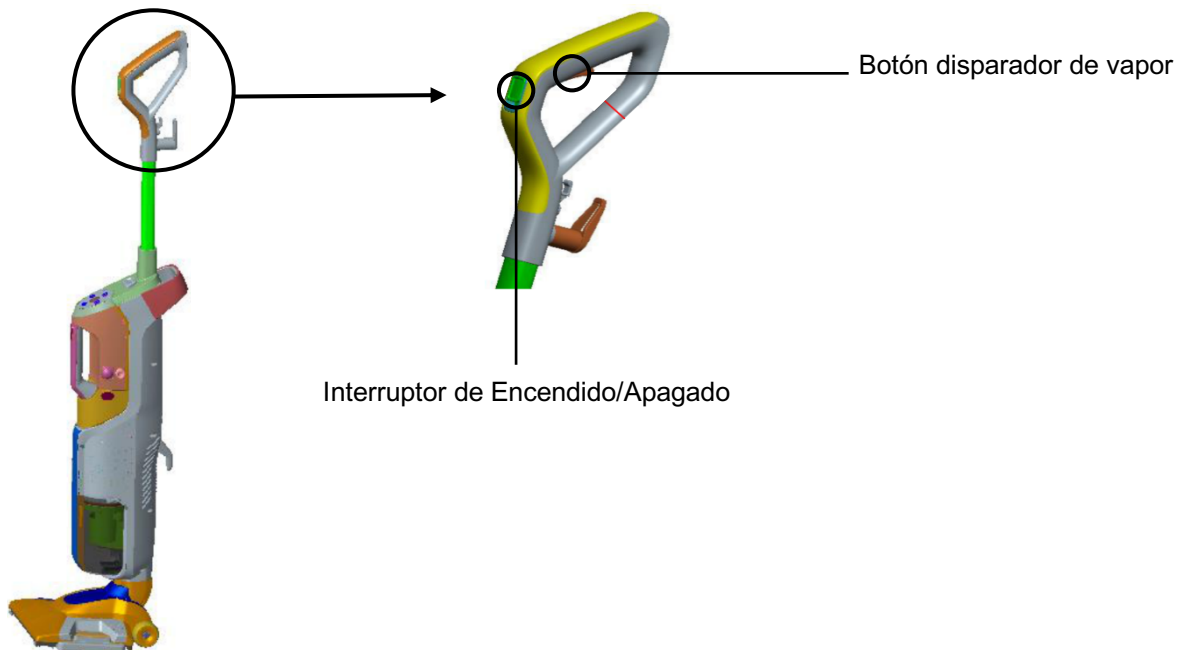

Modo de operación:

1. El Interruptor de Encendido/Apagado se usa para encender y apagar la aspiradora. Cuando se presiona el botón hacia adelante, el motor se enciende y cuando se presiona el botón hacia atrás, el motor se apaga.
2. El disparador de vapor controla la salida de vapor. Cuando se presiona el botón, el vapor comienza a salir. Cuando se suelta la mano, el vapor se detiene.



ADVERTENCIA:

La aspiradora no recogerá crayones, canicas y otros objetos grandes. Asegúrese de desactivar el modo de aspiración al vacío si encuentra líquido en el piso.

LIMPIEZA Y MANTENIMIENTO

Retirando las almohadillas del trapeador

- Desconecte el cable de alimentación del tomacorriente.
- Pise la base de la aspiradora para liberar la placa del trapeador y levántela del piso.
- Retire con cuidado la almohadilla del trapeador presionando la pestaña de liberación rápida. El trapeador y la placa pueden estar calientes.
- Vuelva a colocar la placa del trapeador en el piso y vuelva a colocar la unidad en la parte superior. Escuchará un clic cuando esté posicionada correctamente.
- La almohadilla de microfibra se puede lavar en la máquina con agua tibia. Use solo detergentes líquidos. No utilice suavizantes, ni lejía. Seque al aire libre para mejores resultados.



ADVERTENCIA:

Para reducir los riesgos de descarga eléctrica, apague la aspiradora y desconecte el enchufe del tomacorriente antes de realizar actividades de mantenimiento o comprobaciones para solucionar problemas.

Vaciar el depósito de basura

El depósito de basura debe vaciarse cuando el contenido alcanza la línea "Lleno" en el costado del depósito.

- Desconecte el cable de alimentación del tomacorriente.
- Retire el depósito de basura de la unidad moviendo hacia la izquierda el botón de bloqueo que se encuentra en la parte frontal de esta.
- Presione el botón de liberación de la tapa inferior en la parte posterior del depósito de basura para vaciar el contenido.
- El depósito de basura tiene un sistema integrado para vaciar fácilmente los desechos.
- En el medio del filtro conectado a la parte superior del depósito de basura, ubique la varilla de color.
- Tire de la varilla hacia arriba y bloquéela en su lugar girándola en sentido horario.
- Empuje hacia abajo la palanca para expulsar los escombros atascados.
- Cuando termine, gire la varilla de color en sentido antihorario y presiónela hacia abajo para devolverla a su posición original.

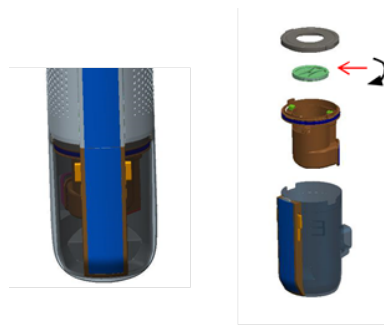

- Cierre la tapa inferior, monte el depósito de basura nuevamente en la base de la aspiradora y presione el botón de bloqueo hacia la derecha hasta que quede centrado en la parte frontal de la unidad.

NOTA: El depósito de basura se puede lavar con agua tibia y detergente suave. Asegúrese de que esté completamente seco antes de recolocar

Limpieza del filtro de desechos

La clave para obtener el máximo rendimiento es tener un filtro limpio. La limpieza del filtro después de cada uso ayudará a que su aspiradora funcione con la máxima eficiencia.

Limpiar el filtro

- Apague y desconecte la aspiradora.
- Retire el depósito de basura de la unidad, como se indicó anteriormente.
- Retire el filtro y golpee firmemente contra el interior del depósito de basura para eliminar cualquier suciedad visible.
- Vuelva a colocar el filtro en su lugar, coloque el depósito de basura en la base de la unidad y presione el botón de bloqueo hacia la derecha.

NOTA: Después de un uso intensivo, puede lavar el filtro suavemente a mano.

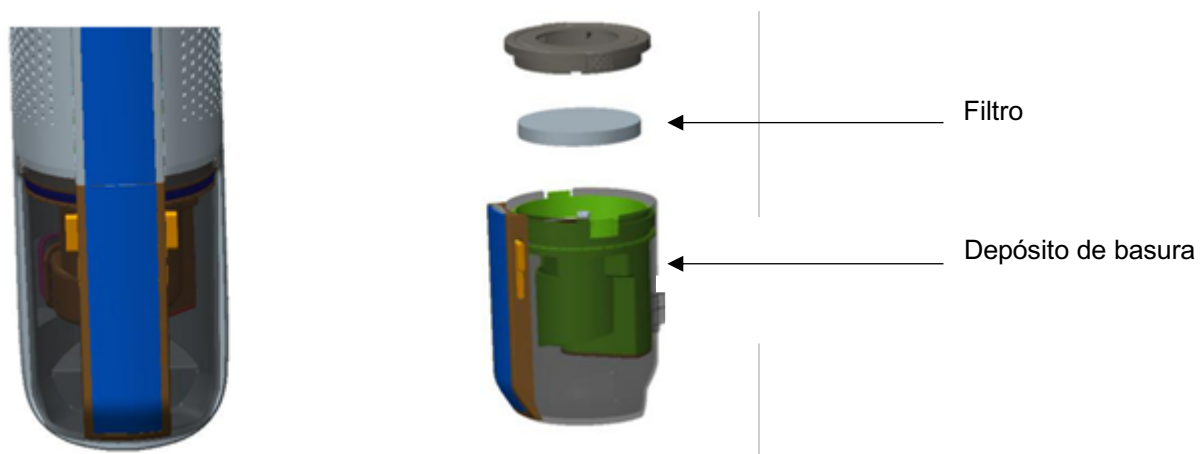

Reemplazo del filtro de agua

Se recomienda llenar su unidad solo con agua destilada. Revise periódicamente el filtro de agua. Cuando los granos verdes se vuelvan azules, cambie el filtro de agua. Si no se cambia el filtro en el momento apropiado, se pueden acumular depósitos de calcio en el calentador, causando daños o un rendimiento reducido.

Reemplazar el filtro

- Usando las empuñaduras en el costado del filtro, saque el filtro de la unidad. Empuje el filtro firmemente en el limpiador a vapor de mano.

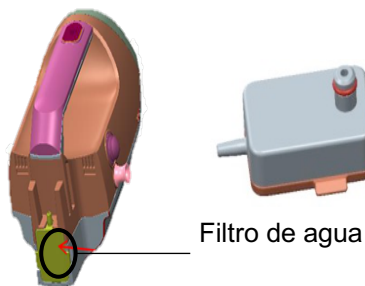

ADVERTENCIA:

Para reducir los riesgos de descarga eléctrica, apague la aspiradora y desconecte el enchufe del tomacorriente antes de realizar actividades de mantenimiento o comprobaciones para solucionar problemas.

Limpieza del trapeador

- Presione el botón de liberación que se encuentra en la parte posterior de la base de la aspiradora y extraiga el trapeador.

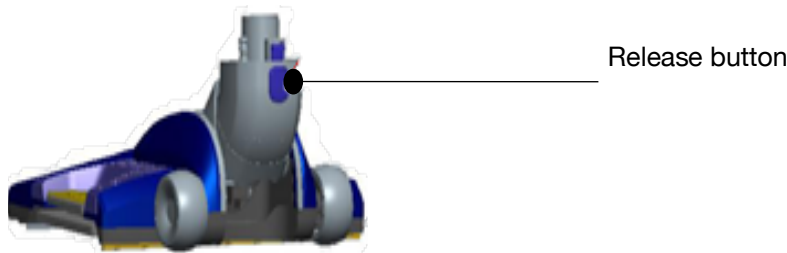

- Lave el trapeador con agua fría.
- Vuelva a colocar el trapeador en el piso e inserte el cuerpo de la aspiradora hasta que escuche el clic de la pestaña de bloqueo.

ELIMINACIÓN CORRECTA DEL APARATO



Este producto no puede ser descartado junto con los desechos domésticos. La ley obliga a los consumidores a devolver los dispositivos eléctricos y electrónicos al final de su vida útil a los puntos de recogida públicos establecidos para este propósito o punto de venta. Los detalles de esto están definidos por la ley nacional del país respectivo. Este símbolo en el aparato, el manual de instrucciones o el paquete indica que el aparato está sujeto a estas regulaciones. Al reciclar, reutilizar los materiales u otras formas de usar dispositivos antiguos, está haciendo una contribución importante para proteger nuestro medio ambiente.

ITALIANO

LEGGERE TUTTE LE ISTRUZIONI PRIMA DI UTILIZZARE L'APPARECCHIO

ISTRUZIONI DI SICUREZZA

L'uso di qualsiasi apparecchio elettrico, necessita di alcune precauzioni di sicurezza basilari da seguire, comprese la seguenti:

1. Questo apparecchio può essere usato da persone con ridotte capacità fisiche, sensoriali o mentali o con mancanza di esperienza o conoscenza, a condizione che siano sorvegliate o istruite sull'uso sicuro dell'apparecchio e che comprendano pienamente i potenziali pericoli.
2. La pulizia e la manutenzione non devono essere eseguite da bambini a meno che non abbiano almeno 8 anni di età e siano sorvegliati da un adulto.
3. Mantenere l'apparecchio e il cavo di alimentazione fuori dalla portata dei bambini sotto gli 8 anni di età.
4. I bambini devono essere sorvegliati per assicurarsi che non giochino con l'apparecchio.
5. Il vostro apparecchio è stato progettato esclusivamente per un uso domestico. Non è destinato all'uso nelle seguenti situazioni che non sono coperte dalla garanzia:

- in cucine per il personale in negozi, uffici e altri ambienti professionali,
- in ostelli agricoli,
- da ospiti in hotel, motel e altri ambienti residenziali,

6.- in ambienti tipo bed and breakfast.

7. Se il cavo di alimentazione è danneggiato, deve essere sostituito dal produttore, dal suo servizio clienti o da una persona qualificata, al fine di evitare rischi.

8. Non lasciare mai incustodita l'unità mentre è in funzione.

9. Tenere capelli, abiti larghi, dita, e tutte le parti del corpo lontano dalle aperture e dalle parti in movimento dell'apparecchio e dei suoi accessori.

10. Non lasciare l'apparecchio con la spina inserita.

11. Scollegare dalla presa elettrica quando non in uso e prima della manutenzione.

12. Non consentire di utilizzare l'apparecchio come un giocattolo.

13. Utilizzare solo come descritto nel presente manuale.

14. Utilizzare solo accessori raccomandati dal produttore.

15. Non utilizzare con cavo o spina danneggiati.

16. Non immergere in acqua o liquidi.

17. Se l'apparecchiatura non funziona come dovrebbe, è stata fatta cadere, è stata danneggiata, lasciata all'aperto, o immersa in acqua; non tentare

di farla funzionare e restituirla ad un centro di assistenza.

18. Non tirare o trasportare l'apparecchio per il cavo, non utilizzare il cavo come una maniglia, non chiudere porte sul cavo e non titarlo contro bordi o angoli taglienti.

19. Non utilizzare l'apparecchio sul cavo.

20. Tenere il cavo lontano dalle superfici calde.

21. Non scollegare l'apparecchio tirando il cavo.

22. Per staccare la spina, afferrare la spina stessa e non il cavo.

23. Non toccare la spina o l'apparecchio con le mani bagnate.

24. Non inserire alcun oggetto nelle aperture.

25. Non utilizzare l'apparecchio se una qualsiasi apertura è bloccata; mantenere libere le aperture da polvere, fili, capelli, e tutto ciò che può ridurre il flusso d'aria.

26. Spegnerne tutti i comandi prima di scollegare l'apparecchio.

27. Prestare la massima attenzione durante la pulizia sulle scale.

28. Non utilizzare per raccogliere liquidi infiammabili o combustibili, come petrolio e non utilizzare l'apparecchio in aree in cui tali liquidi possono essere presenti.

29. Non raccogliere materiale tossico (candeggina, ammoniaca, pulitore per scarichi, ecc)

30. Non utilizzare l'apparecchio in uno spazio chiuso riempito di vapori emessi da vernice a base di olio, diluenti, sostanze antitarre, polveri infiammabili, esplosivi o altri vapori tossici.
31. Non raccogliere oggetti duri o taglienti come vetro, chiodi, viti, monete, ecc
32. Utilizzare solo in luoghi asciutti e superfici interne.
33. Mantenere l'apparecchio su una superficie piana.
34. Non raccogliere nulla che stia bruciando o fumando, come sigarette, fiammiferi o cenere calda.
35. Non usare senza sacchetto polvere e/o filtri. Non utilizzare all'esterno o su superfici bagnate.
36. Questo apparecchio è fornito di doppio isolamento. Utilizzare solo pezzi di ricambio identici.
37. Non lasciare l'apparecchi in funzione nello stesso punto senza manico in posizione eretta.
38. L'apparecchio non va utilizzato se è stato fatto cadere, se ci sono segni visibili di danni o se perde.
39. Tenere l'apparecchio fuori dalla portata dei bambini, quando è in funzione o in fase di raffreddamento.
40. Le superfici della base si riscaldano molto durante l'uso.
41. Non dirigere il vapore verso persone, animali o apparecchiature contenenti componenti elettrici.

42. Non usare su pelle, mobili o pavimenti lucidati a cera, tessuti sintetici, velluto o altri materiali delicati, e sensibili al vapore.

43. Quando si utilizzano apparecchiature elettriche, devono sempre essere prese misure di sicurezza per prevenire il rischio di incendi, scosse elettriche e/o lesioni dovute ad un uso improprio.

44. Assicurarsi che la tensione sulla targhetta corrisponda alla tensione principale del vostro impianto elettrico. Se così non fosse, contattare il rivenditore e non collegare l'unità.

45. Si prega di tenere il presente documento a portata di mano e consegnarlo al proprietario future, in caso di cession del dispositivo.

SCOPRITE IL VOSTRO ARYA600

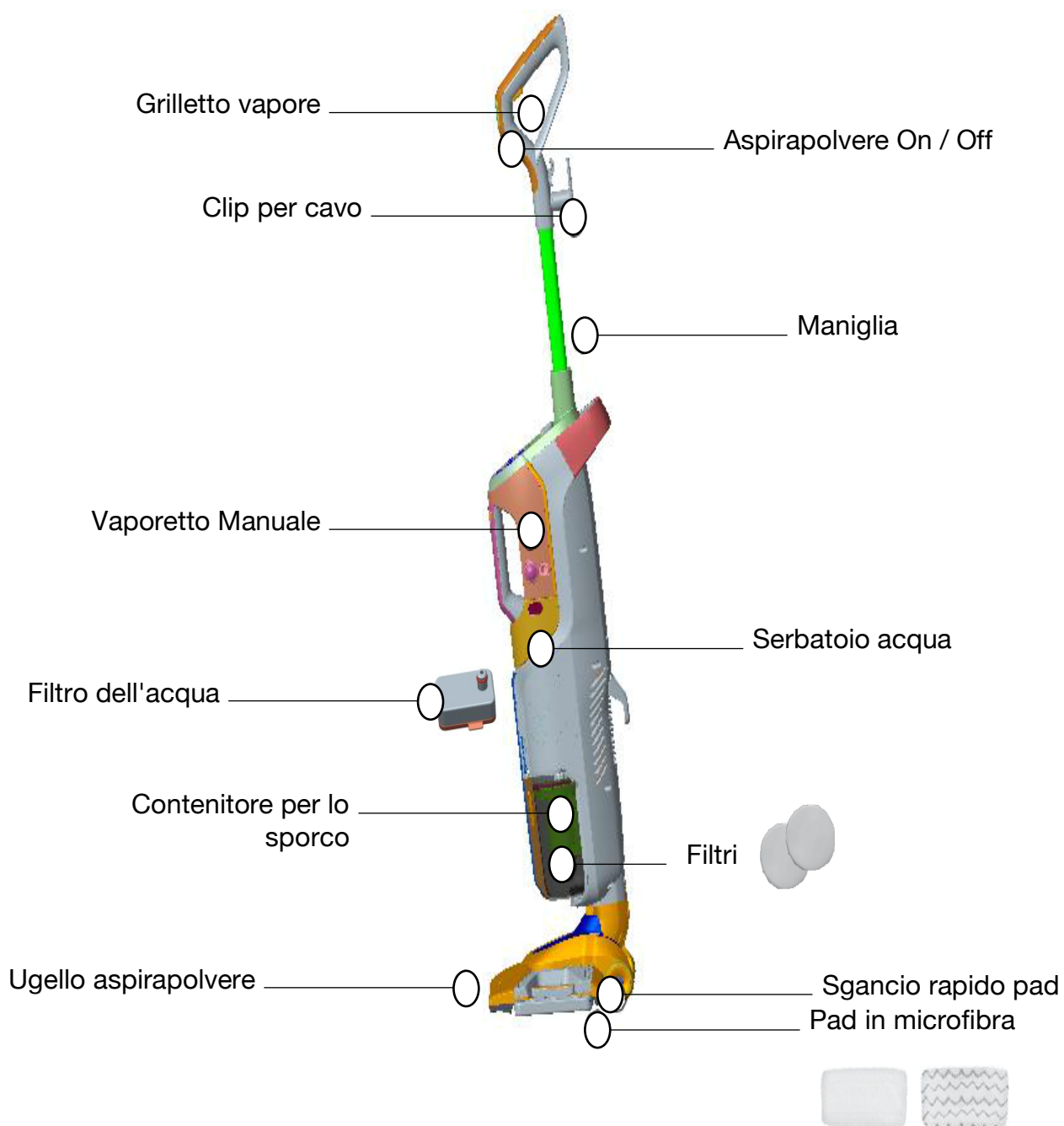

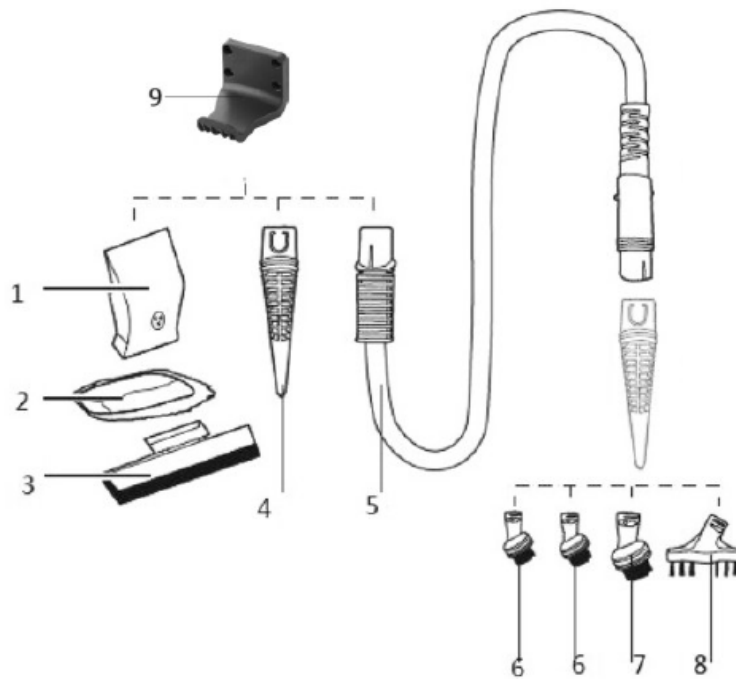

1. Testa dell'aspirapolvere
2. piccolo strofinaccio
3. spatola per vetri
4. diffusore di vapore conico
5. tubo
6. spazzola rotonda
7. spazzola metallica
8. spazzola a pettine
9. supporto da parete

Note :Avvita il supporto alla parete in questo modo potrai attaccare il prodotto al muro



AVVERTIMENTO

La pellicola di plastica può essere pericolosa. Per evitare il pericolo di soffocamento, tenere lontano dalla portata dei bambini.

Non collegare il pulitore per pavimenti fino a quando si ha familiarità con tutte le istruzioni e le procedure operative.

Per ridurre il rischio di scosse elettriche, spegnere l'interruttore di alimentazione e scollegare la spina polarizzata dalla presa di corrente prima di eseguire la manutenzione.

MONTAGGIO DEL VOSTRO ARYA600

MONTAGGIO

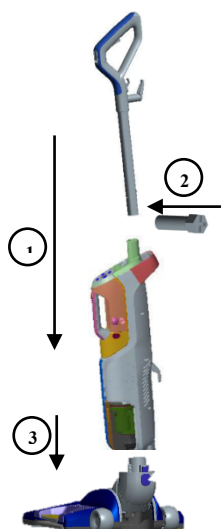

1. Inserire l'estremità dell'impugnatura nel corpo principale
2. Utilizzare la vite speciale per bloccare entrambe le parti
3. Inserire il corpo sulla base fino a sentire il click della linguetta di bloccaggio.

MONTAGGIO VAPORETTO PORTATILE

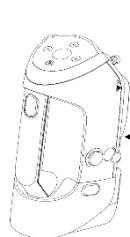

Vaporetto portatile

Pulsante di rilascio

(Metodo di installazione: tenere il vaporetto portatile dal manico, premere dove indicato dalla freccia, e inserire nella posizione corrispondente dell'apparecchio)

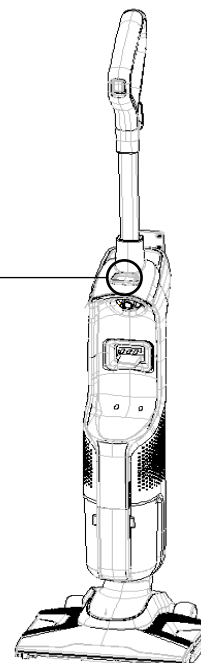

PREPARAZIONE

Il tampone in microfibra potrebbe già essere applicato alla base dell'unità. In caso contrario, si prega di seguire il passaggio 1 descritto di seguito.

Per i panni in microfibra si prega di attenersi alla seguente procedura:

4. Attaccare il panno in microfibra

- a. Premere con il piede il pulsante di rilascio del panno in microfibra e sollevare



Pulsante di rilascio

- b. Alcune unità possono avere dei dischetti profumati. Aggiungere i dischetti nella tasca del panno in microfibra. Utilizzare l'intero dischetto per un profumo rinfrescante o tagliato a metà per un profumo leggero.
- c. Avvolgere il panno in microfibra intorno alla parte inferiore del vassoio, facendo attenzione che la cucitura grigia sia nella parte anteriore e la linguetta di sgancio rapido sia nella parte posteriore.
- d. Mettere il vassoio con il panno in microfibra giù sul pavimento e collegare la parte posteriore dell'unità sulla parte superiore. Essa scatterà in posizione.



5. Riempire il serbatoio dell'acqua

- a. Sul retro dell'unità, aprire l'apertura di riempimento del serbatoio acqua e utilizzare il misurino in dotazione per riempire il serbatoio con acqua. Non riempire troppo o l'acqua potrebbe fuoriuscire dal serbatoio. Per ottenere i migliori risultati, l'acqua deve essere a temperatura ambiente.
- b. Chiudere l'apertura di riempimento.
- c. Il serbatoio dell'acqua contiene 384 ml ed ha una durata di circa 15 minuti a seconda della quantità di vapore utilizzato durante la pulizia.



6. Tirare e ruotare l'avvolgicavo in senso orario, per rilasciare completamente il cavo di alimentazione e inserire la spina in una presa, come descritto sulle istruzioni per la sicurezza a pagina 2.

NOTA: Al primo utilizzo del vostro ARYA600 o al primo utilizzo dopo il riempimento del serbatoio dell'acqua, la pompa può emettere un suono simile a quello del "bussare". Questo è normale e può durare fino a 30 secondi.



AVVERTIMENTO

Non azionare l'apparecchio se i filtri sono umidi o bagnati o se non sono tutti installati correttamente.

La parte inferiore può diventare molto calda mentre scopa a vapore è in uso. Non toccare mentre è calda.

Non mettere mai disincrostanti, prodotti alcolici o prodotti detergenti nel pulitore a vapore, in quanto ciò potrebbe danneggiarlo o renderlo non sicuro per l'uso.

VAPORETTO PORTATILE

Non tentare di utilizzare il vostro apparecchio per pavimenti in modalità vapore senza acqua nel serbatoio. Si potrebbe sentire un suono simile al “bussare”, il che indica che non c'è acqua.

Istruzioni di funzionamento

1. Inserire la spina nella presa di alimentazione
2. Premere l'interruttore di alimentazione per avviare l'apparecchio
- 3.

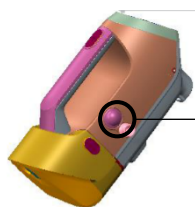

Interruttore di alimentazione

4. La spia lampeggia dopo l'accensione fino a quando il tremolio si ferma
5. La funzione vapore può essere anche premendo il pulsante a scatto

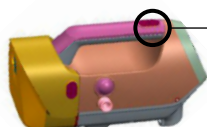

Pulsante a scatto

6. Il pulsante vapore viene utilizzato per cambiare le varie funzioni, e ciascuna funzione viene commutata circolarmente

ISTRUZIONI DI FUNZIONAMENTO ACCESSORI

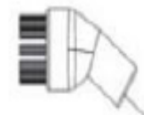
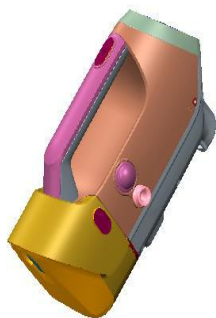
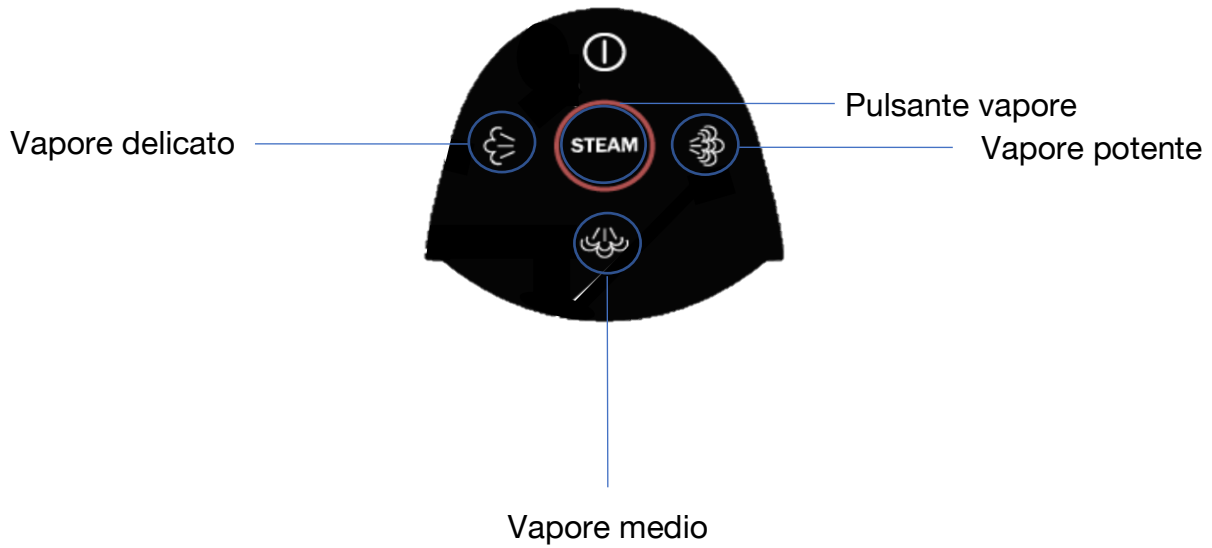

1. Vaporetto portatile + ugello + tubo



2. Vaporetto portatile + ugello + spazzola piatta

3. Vaporetto portatile + ugello + spazzola rotunda



PULSANTE FUNZIONAMENTO

Non tentare di utilizzare il vostro apparecchio per pavimenti in modalità vapore senza acqua nel serbatoio. Si potrebbe sentire un suono simile al “bussare”, il che indica che non c'è acqua.

Modalità di funzionamento

1. Il pulsante motore viene utilizzato per aprire e chiudere l'aspiratore. Quando il pulsante viene premuto in avanti, il motore si accende. Quando il pulsante viene premuto di nuovo, il motore si spegne.
2. Il pulsante di attivazione del vapore controlla l'interruttore vapore. Quando si preme il pulsante, il vapore inizia ad uscire. Quando viene rilasciato, il vapore si ferma

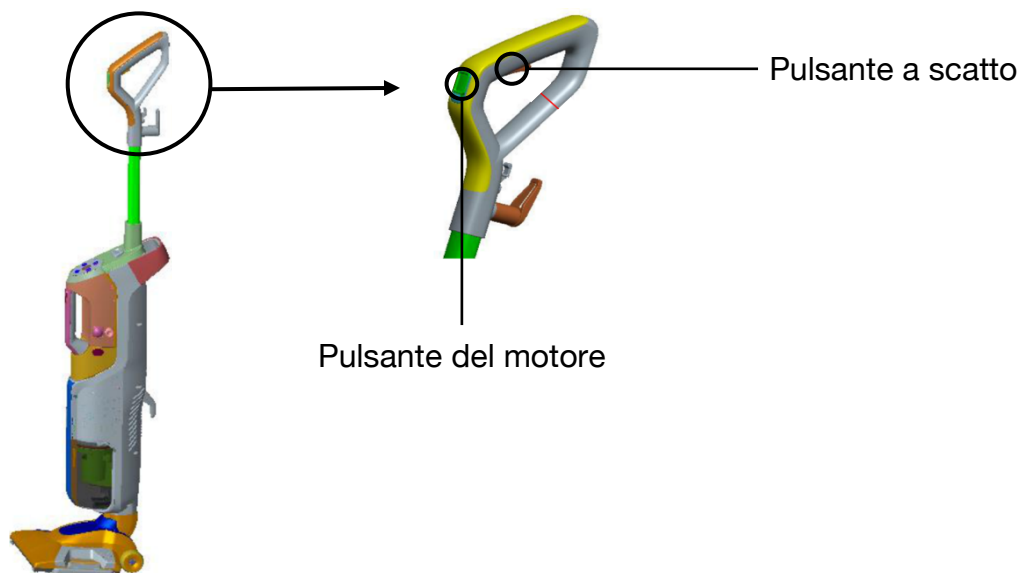



AVVERTIMENTO

L'apparecchio non è in grado di raccogliere pastelli, biglie e altri oggetti di grandi dimensioni.

Assicurarsi di disattivare la modalità aspirapolvere se vi sono liquidi sul pavimento.

Assistenza e Manutenzione

RIMOZIONE PANNI IN MICROFIBRA

- Scollegare il lavapavimenti dalla presa elettrica.
- Premere il pulsante con il piede e sollevare l'apparecchio.
- Rimuovere con cautela il panno in microfibra dal vassoio utilizzando la linguetta di sgancio rapido. Il panno in microfibra e il vassoio potrebbero essere caldi.
- Mettere il vassoio per il panno in microfibra giù sul pavimento e collegare la parte inferiore dell'unità sulla parte superior del panno. Esso scatterà in posizione.
- Il panno in microfibra può essere lavato in lavatrice in acqua calda. Utilizzare solo detersivi liquidi. Non usare ammorbidenti o candeggina. Per ottenere i migliori risultati, asciugare all'aria.

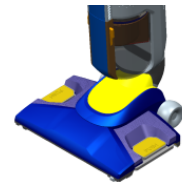

AVVERTIMENTO

Per ridurre il rischio di scosse elettriche, spegnere l'interruttore di alimentazione e scollegare la spina polarizzata dalla presa di corrente prima di effettuare la manutenzione o verificare guasti.

SVUOTAMENTO SERBATOIO POLVERE

Il serbatoio polvere deve essere svuotato quando lo sporco raggiunge la linea 'Full' sul lato del serbatoio.

- Scollegare l'apparecchio dalla presa elettrica.
- Rimuovere il serbatoio e svuotare l'unità spostando il pulsante di blocco sulla parte anteriore dell'unità a sinistra.
- Premere il pulsante di rilascio del coperchio sulla parte posteriore del contenitore per lo sporco.
- Il serbatoio polvere è anche dotato di Drop-IT, per un rapido e facile svuotamento.

- Al centro filtro a depressione fissato alla parte superiore del serbatoio sporco individuare l'asta colorata
- Estrarre l'asta verso l'alto e bloccare l'asta in posizione ruotandola in senso orario
- Spingere verso il basso la leva per espellere i detriti
- Al termine, ruotare l'asta colorata in senso antiorario e spingerla verso il basso per riportarla alla sua posizione originale

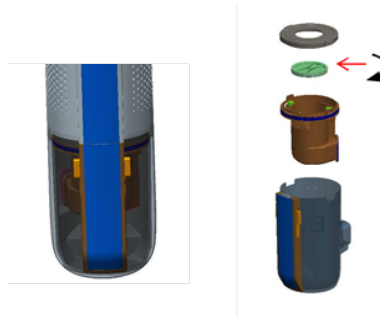

- Chiudere il coperchio inferiore, montare di nuovo serbatoio sulla base e premere il pulsante di blocco verso destra fino a quando non è centrato sulla parte anteriore dell'unità.

NOTA: il contenitore per lo sporco può essere lavato in acqua calda con un detergente delicato. Assicurarsi che sia completamente asciutto prima di rimontarlo.

PULIZIA O SOSTITUZIONI

La chiave per avere il massimo delle prestazioni sta in un filtro pulito. Pulire del filtro dopo ogni uso aiuterà a mantenere il vostro apparecchio al massimo dell'efficienza.

Per pulire il filtro

- Spegner e scollegare unità.
- Rimuovere il contenitore dall'unità, come indicato in precedenza.
- Rimuovere il filtro e pulire l'interno del contenitore, rimuovendo tutto lo sporco visibile.

- Riposizionare il filtro nel contenitore di raccolta e collegarlo alla base dell'unità. Far scorrere la leva di blocco.

NOTA: dopo un utilizzo intenso, si può pulire il filtro a pieghe lavandolo delicatamente a mano.

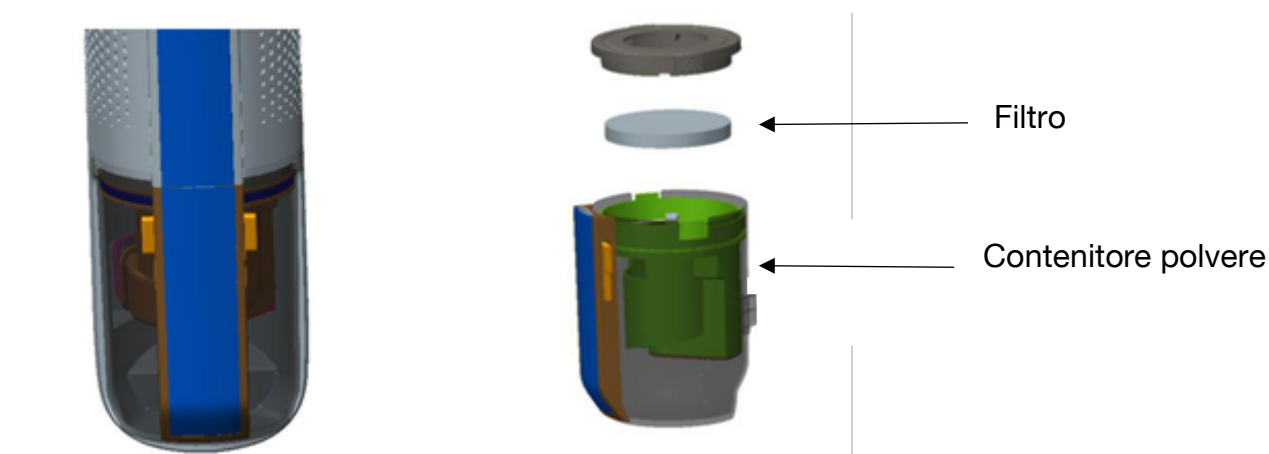

Si consiglia di riempire l'apparecchio solo con acqua distillata. Controllare periodicamente il filtro dell'acqua. Quando i chicchi verdi diventano blu, cambiare il filtro per l'acqua. Se il filtro non viene cambiato al momento opportuno, sul riscaldatore potrebbero crearsi dei depositi di calcio che possono provocare danni o far calare le prestazioni dell'apparecchio.

Sostituzione filtro

- Utilizzando le impugnature sul lato del filtro, estrarlo dall'unità. Riposizionare il filtro saldamente nella vaporetto portatile.



AVVERTIMENTO

Per ridurre il rischio di scosse elettriche, spegnere l'interruttore di alimentazione e scollegare la spina polarizzata dalla presa di corrente prima di effettuare la manutenzione o controllare guasti.

PULIZIA DELLA TESTINA

- Premere il pulsante di rilascio sul retro della testina e ed estrarla.

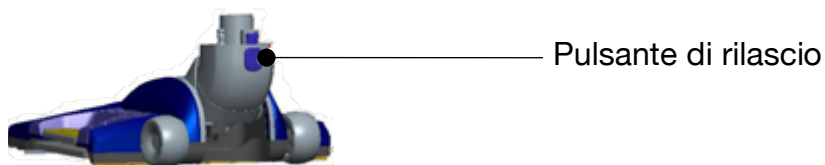

- Si prega di lavare la testina con acqua fredda
- Rimontare: mettere la testina sul pavimento, e inserire il corpo macchina fino a sentire il click della linguetta di bloccaggio.

AMBIENTE



Non smaltire questo prodotto con altri prodotti per la casa. C'è una separazione da effettuare ed è necessario informarsi presso le autorità locali circa i luoghi dove si può smaltire questo prodotto. Infatti, I prodotti elettrici ed elettronici contengono sostanze pericolose, che hanno effetti nocivi per l'ambiente o la salute umana e devono essere riciclati. Il simbolo qui indica che le apparecchiature elettriche ed elettroniche devono essere selezionate con attenzione (un contenitore per rifiuti con route route, sbarrato con una croce).

Adeva SAS / H.Koenig Europe - 8 rue Marc Seguin, 77290 Mitry-Mory, France
www.hkoenig.com - <https://assistenza.hkoenig.com> - Tél: +33 1 64 67 00 05



Points de collecte sur www.quefairedemesdechets.fr
Privilégiez la réparation ou le don de votre appareil !