



[www.ofresh.fr](http://www.ofresh.fr)

## Ventilateur brumisateur extérieur 145cm



Nous vous remercions pour l'achat de votre appareil O'FRESH. Nous avons pris soin de la fabrication de ce produit et sommes confiant dans le fait qu'il vous satisfera pleinement.

### REMARQUES

Les règlements suivants doivent être respectés pour prévenir les dangers pour vous-même ou les autres.

1. Ne jamais avoir les mains mouillées avant d'utiliser l'appareil afin d'éviter tout risque de choc électrique.
2. Ne pas essayer d'ouvrir le ventilateur brumisateur quand il est sous tension pour éviter tout accident.
3. Ne pas entreposer ou utiliser de produits ou liquides inflammables à proximité du ventilateur brumisateur.
4. Les nourrissons ou personne à mobilité réduite ne doivent pas rester longtemps devant la brumisation. Ne pas laisser les enfants, ni les personnes fragile utiliser seul le ventilateur brumisateur.
5. Si vous remarquer que le câble d'alimentation est abimé, ne plus utiliser le produit et contacter nous directement.
- 6. La brumisation doit être à plus de 30cm de tout objet (mur, rideau, TV,.....)**
7. Rien ne doit boucher les entrées et sorties d'air afin d'éviter d'abimer l'appareil.
8. Ne pas s'appuyer sur le ventilateur brumisateur

### IMPORTANT :

EN UTILISANT DES APPAREILS ELECTRIQUES, DES PRECAUTIONS DE SECURITE DE BASE DOIVENT ETRE SUIVIES :

1. LIRE TOUTES LES INSTRUCTIONS AVANT L'UTILISATION DE CET APPAREIL. ASSUREZ-VOUS QUE L'ALIMENTATION ELECTRIQUE CORRESPOND A CE QUI EST SUR L'ETIQUETTE. POUR EVITER TOUT CHOC ELECTRIQUE, N'IMMERGEZ PAS DE PARTIES ELECTRIQUES DANS L'EAU OU D'AUTRE LIQUIDE.

2. L'APPAREIL DOIT TOUJOURS ETRE PLACE SUR UNE SURFACE HORIZONTALE.

3. CE PRODUIT N'EST PAS DESTINE A L'UTILISATION DANS DES SALLES DE BAINS, DES ZONES DE BLANCHISSERIE ET DES EMBLEMES INTERIEURS SEMBLABLES. NE PLACEZ JAMAIS CET APPAREIL OU IL POURRAIT TOMBER DANS UNE BAIGNOIRE OU D'AUTRE RESERVOIR D'EAU.

NE PAS UTILISER CET APPAREIL A PROXIMITE D'UNE BAIGNOIRE, D'UNE DOUCHE OU D'UNE PISCINE.

SI LE CABLE D'ALIMENTATION EST ENDOMMAGE, IL DOIT ETRE REMPLACE PAR LE FABRICANT, SON SERVICE APRES-VENTE OU DES PERSONNES DE QUALIFICATION SIMILAIRE AFIN D'EVITER UN DANGER

4. NE LE PLACEZ PAS NON PLUS DANS UNE POSITION HORIZONTALE.

5. DECONNECTEZ TOUJOURS CET APPAREIL QUAND VOUS NE L'UTILISEZ PAS. NE TIREZ JAMAIS L'APPAREIL PAR LE CORDON D'ALIMENTATION. NE LAISSEZ PAS LE CORDON D'ALIMENTATION TOUCHER UNE SURFACE CHAUDE.

6. N'UTILISER PAS L'APPAREIL EN PLEIN AIR.

7. CET APPAREIL N'EST PAS DESTINE A L'UTILISATION PAR DES PERSONNES (INCLUANT DES ENFANTS) AVEC DES CAPACITES PHYSIQUES, SENSORIELLES OU MENTALES REDUITES, OU AYANT UN MANQUE D'EXPERIENCE ET DE CONNAISSANCE DES APPAREILS ELECTRIQUES.

CET APPAREIL PEUT ETRE UTILISE PAR DES ENFANTS AGES D'AU MOINS 8 ANS ET PAR DES PERSONNES AYANT DES CAPACITES PHYSIQUES, SENSORIELLES OU MENTALES REDUITES OU DENUEES D'EXPERIENCE OU DE CONNAISSANCE, S'ILS (SI ELLES) SONT CORRECTEMENT SURVEILLE(E)S OU SI DES INSTRUCTIONS RELATIVES A L'UTILISATION DE L'APPAREIL EN TOUTE SECURITE LEUR ONT ETE DONNEES ET SI LES RISQUES ENCOURUS ONT ETE APPREHENDES. LES ENFANTS NE DOIVENT PAS JOUER AVEC L'APPAREIL.

LE NETTOYAGE ET L'ENTRETIEN PAR L'USAGER NE DOIVENT PAS ETRE EFFECTUES PAR DES ENFANTS SANS SURVEILLANCE.

IL CONVIENT DE MAINTENIR A DISTANCE LES ENFANTS DE MOINS DE 3 ANS, A MOINS QU'ILS NE SOIENT SOUS UNE SURVEILLANCE CONTINUE. LES ENFANTS AGES ENTRE 3 ANS ET 8 ANS DOIVENT UNIQUEMENT METTRE L'APPAREIL EN

MARCHE OU A L'ARRET, A CONDITION QUE CE DERNIER AIT ETE PLACE OU INSTALLE DANS UNE POSITION NORMALE PREVUE ET QUE CES ENFANTS DISPOSENT D'UNE SURVEILLANCE OU AIENT REÇU DES INSTRUCTIONS QUANT A L'UTILISATION DE L'APPAREIL EN TOUTE SECURITE ET EN COMPRENNENT BIEN LES DANGERS POTENTIELS. LES ENFANTS AGES ENTRE 3 ANS ET 8 ANS NE DOIVENT NI BRANCHER, NI REGLER NI NETTOYER L'APPAREIL, ET NI REALISER L'ENTRETIEN DE L'UTILISATEUR.

ATTENTION - CERTAINES PARTIES DE CE PRODUIT PEUVENT DEVENIR TRES CHAUDES ET PROVOQUER DES BRULURES. IL FAUT PRETER UNE ATTENTION PARTICULIERE EN PRESENCE D'ENFANTS ET DE PERSONNES VULNERABLES.

MISE EN GARDE: POUR EVITER UNE SURCHAUFFE, NE PAS COUVRIR L'APPAREIL. L'APPAREIL NE DOIT PAS ETRE PLACE JUSTE EN DESSOUS D'UNE PRISE DE COURANT.

8. NE LAISSEZ JAMAIS L'APPAREIL SANS SURVEILLANCE, MEME PENDANT UN COURT MOMENT, S'IL Y A DES ENFANTS OU DES ANIMAUX AUTOUR.

9. AVANT LE NETTOYAGE DE L'APPAREIL, ETEIGNEZ ET DEBRANCHEZ L'APPAREIL.

10. N'UTILISEZ JAMAIS DE L'EAU POUR NETTOYER L'APPAREIL CAR CECI PEUT CAUSER UN COURT-CIRCUIT ABOUTISSANT A UN RISQUE DE CHOC ELECTRIQUE.

UTILISEZ JUSTE UN CHIFFON DOUX, LEGEREMENT HUMIDE POUR NETTOYER LES PARTIES EXTERNES.

11. N'ESSAYER JAMAIS DE REPARER CET APPAREIL DE VOUS-MEME. APPELEZ LE SERVICE TECHNIQUE EFDYDIS POUR DE PLUS AMPLES INFORMATIONS.

## I. INSTRUCTIONS DE MONTAGE

Assurez-vous que tout le contenu est présent, sortez-le de l'emballage, le contenu doit être inclus comme Fig.1

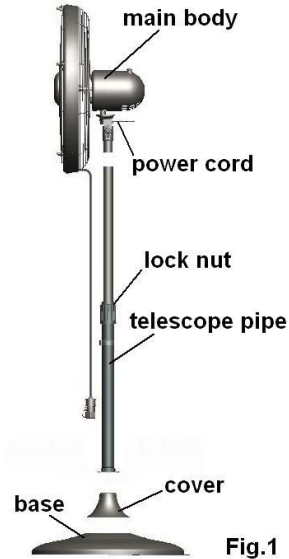

### ASSEMBLAGE BASE

1. Placez le tuyau du télescope sur la base, alignez chacun des 4 trous dans les deux parties, insérez dans chaque trou une vis M6x30 à travers la bride du tuyau et la base et verrouillez-les fermement ensemble avec 4 rondelles et 4 écrous au bas de la base. (Fig.2)  
Une fois terminé, cela devrait ressembler à (Fig.3)

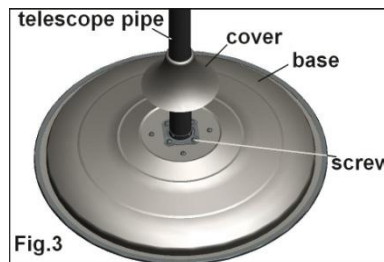
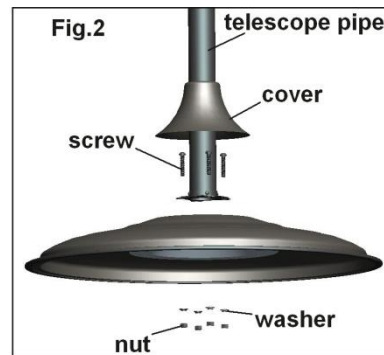

2. Desserrez l'écrou de blocage, soulevez le tuyau intérieur à la hauteur désirée puis verrouillez-le fermement. (Fig.4)

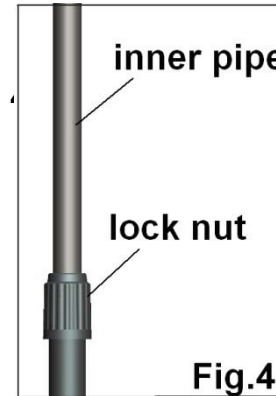

### 3. ASSEMBLAGE DU CORPS PRINCIPAL

Appuyez sur deux boucles dans le corps

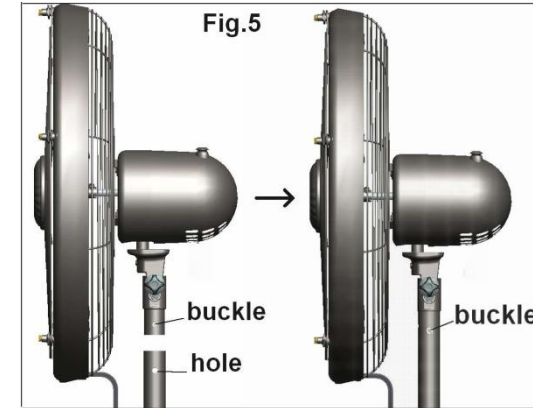

principal avec votre pouce et votre index et insérez-le dans le tuyau intérieur jusqu'à ce que les boucles sortent des trous du tuyau intérieur. (Fig.5)

## II. OPERATION

### A. UTILISATION COMME VENTILATEUR NORMAL

1. Placez le ventilateur sur une surface sèche et plane
2. Branchez le cordon dans une prise standard /prise secteur
3. Le contrôle de la vitesse du ventilateur est un interrupteur rotatif situé à l'arrière du boîtier du moteur. Le ventilateur étant immobile, tournez le bouton sur 0, petite vitesse sur 1 ; vitesse moyenne à 2, vitesse élevée à 3. ( Fig.6)
4. Lorsqu'il est allumé, le ventilateur peut également osciller en appuyant sur le bouton d'oscillation au sommet de sa tête ou toujours dans



n'importe quelle position en tirant le bouton vers le haut (Fig.6)

5. Pour régler l'inclinaison de l'appareil, vous devez d'abord desserrer le bouton d'inclinaison à droite, puis tourner vers le haut ou vers le bas la tête du ventilateur à l'angle souhaité, puis resserrer le bouton. ( Fig.7 )

## B. UTILISER COMME VENTILATEUR DE BRUMISATION

- 1、Connectez le tuyau de brumisation valae à un tuyau d'arrosage standard de 3/4
- 2、Tournez la poignée de la valve à 90° dans le sens des aiguilles d'une montre pour ouvrir l'eau au ventilateur. (Fig.8)

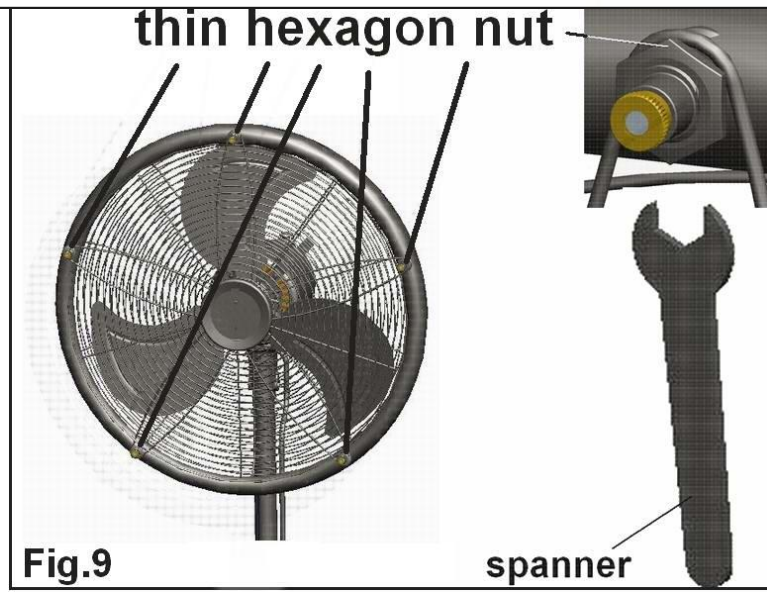
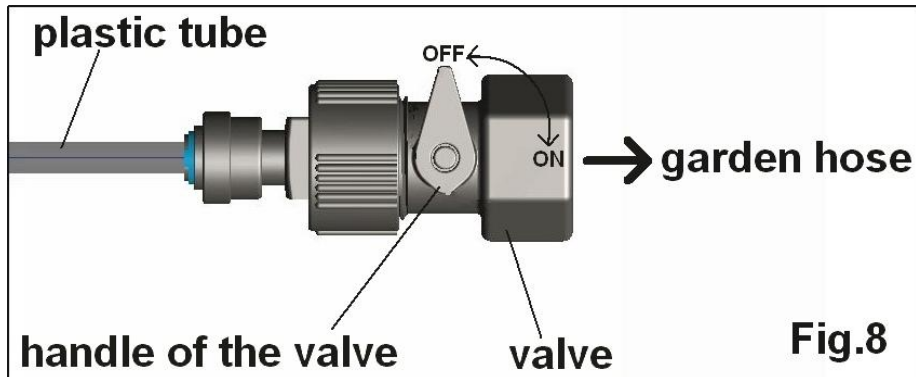

III.

## INSTRUCTIONS DE NETTOYAGE / ENTRETIEN

Suivez ces instructions pour entretenir correctement et en toute sécurité votre ventilateur.

### ATTENTION

1. Débranchez toujours le ventilateur avant de le nettoyer ou de le démonter.
2. Ne laissez pas l'eau tomber ou pénétrer dans le boîtier du ventilateur.
3. Assurez-vous d'utiliser un chiffon doux imbibé d'une solution savonneuse douce.
4. N'utilisez aucun des produits suivants comme nettoyant. Essence, diluant ou benzène.

### NETTOYAGE DES PALES DU VENTILATEUR ET DE LA GRILLE AVANT

1. Utilisez une clé pour retirer les 5 écrous hexagonaux devant la grille avant, (Fig.9)
- 2.

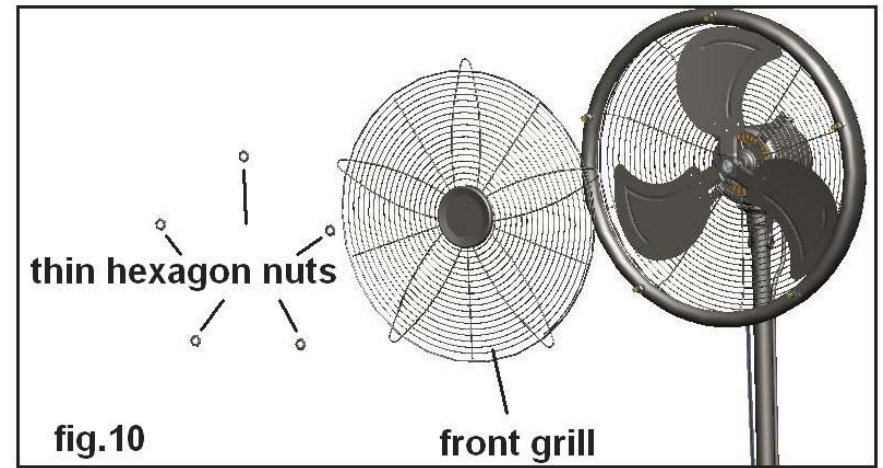

Retirez la grille avant.(Fig.10)

3. Nettoyez les pales du ventilateur et la grille avec un chiffon doux et humide. N'ESSAYEZ PAS DE RETIRER LA PALE DU VENTILATEUR. Ne laissez pas le moteur ou d'autres composants électriques être exposés à l'eau.

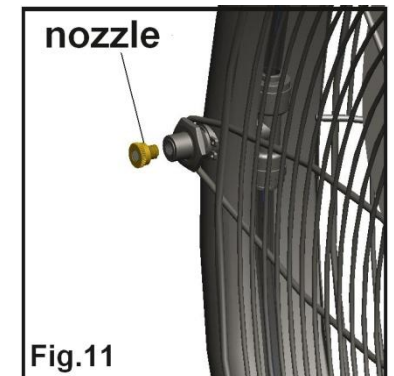

4. Replacez la grille avant et fixez-la avec les écrous hexagonaux retirés aux étapes 1 et 2.

### ENTRETIEN DE LA BUSE DE BRUMISATION

Si les buses de brumisation se bouchent, dévissez-les et trempez-les dans du vinaigre ou un détartrant jusqu'à ce qu'elles soient débarrassées de toute impureté. Utilisez une brosse non métallique pour les frotter si nécessaire, si les buses restent obstruées, contactez le fabricant pour le remplacement. (Fig.11)

**Attention:** n'essayez jamais de nettoyer les buses avec des épingles ou d'autres objets pointus car cela peut causer des dommages.

### Entretien du tuyau de brume

Si le raccord du tuyau de brumisation se bouche, dévisser la tête du Raccor et rincez-le. Nettoyez le filtre à l'intérieur avec de l'eau courante pour retirer les impuretés. Assurez-vous que le filtre du tuyau est propre. (Fig.12)

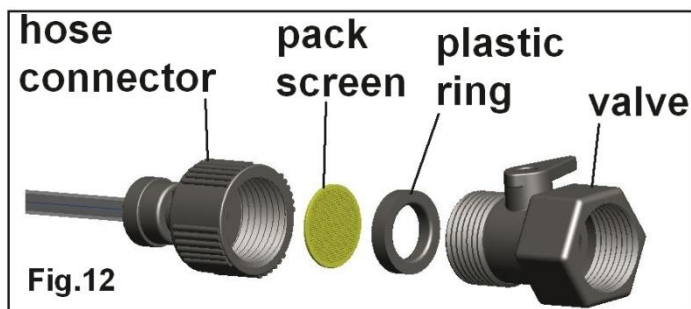

### GARANTIE ET PROCEDURE DE SERVICE APRES VENTE:

Tous nos systèmes de brumisation sont garantis 2 ans pièces et main d'oeuvre. Si, au cours de cette période, votre produit commence à mal fonctionner, merci suivre la procédure ci-dessous:

- Avant toute chose, appelez le service SAV au 0951 634 467 pour déterminer la cause du problème et la solution à y apporter
- Après l'approbation du technicien, emballez votre système de brumisation dans son emballage d'origine.
- Joignez le ticket d'achat original en entourant la date (aucune photocopie ne sera acceptée)
- Envoyer le tout à : Efydis, 684 route de la cote Saint André, 38260 La Frette
- Nous réparerons ou remplacerons votre système de brumisation et vous le retournerons à nos frais, à l'adresse indiquée par vos soins (adresse en France).

Si vous avez des questions ou des commentaires, n'hésitez pas à nous contacter à [contact@efydis.fr](mailto:contact@efydis.fr) ou au 0951 634 467 ou visitez notre site [www.ofresh.fr](http://www.ofresh.fr)

Ce produit est conçu pour une utilisation intérieure seulement



 Ce produit doit être recyclé



L'appareil ainsi que les emballages doivent être triés et recyclés