



MANUEL D'UTILISATION DE VOTRE CATBOT K8i eziclean® LITIÈRE ROBOT



Précautions d'emploi

Merci de lire toutes les instructions avant d'utiliser l'appareil et gardez les pour consultation ultérieure.

-Veuillez installer l'appareil sur une surface solide et plane.

-Ne pas remplir l'appareil de litière au dessus du niveau indiqué «max».

-Lors de la première utilisation laissez l'appareil terminer son auto-vérification.

-Ne pas installer l'appareil à l'extérieur, en plein soleil ou près d'une source de chaleur.

-Ne pas utiliser le mode automatique avec des chats de moins de 1kg ou en gestation.

-Ne pas tremper ou immerger la base de l'appareil.

Cet appareil est un appareil domestique et n'est pas destiné à un usage professionnel.

Ne pas utiliser l'appareil si le cordon ou la fiche est endommagé.

Pour éviter tout risque d'explosion ou de décharge électrique, veuillez à éteindre l'appareil et débranchez-le avant de le nettoyer.

Ne pas utiliser à l'extérieur.

Gardez l'appareil loin des surfaces chauffées et des flammes.

Ne pas tenter de réparer ou de régler les fonctions électriques ou mécaniques de cet appareil. Cela annulera votre garantie.

L'intérieur de l'appareil ne contient aucune pièce réparable par l'utilisateur.

Toute réparation doit être effectuée par du personnel qualifié.

Pour se protéger contre les risques électriques, ne pas immerger l'appareil dans l'eau ou d'autres liquides.

Ne pas utiliser près d'un point d'eau.

En cas d'inutilisation pendant une longue période débrancher l'appareil.

Toujours débrancher l'appareil avant de le déplacer ou de le nettoyer.

Ne rien placer sur le dessus de l'appareil

ATTENTION : Cet appareil peut être utilisé par des enfants à partir de 8 ans et plus et par des personnes ayant des capacités physiques, sensorielles ou mentales réduites ou un manque d'expérience et de connaissances, à condition qu'elles aient reçu une supervision ou des instructions concernant l'utilisation de l'appareil en toute sécurité et qu'elles comprennent les dangers encourus.

Les enfants ne doivent pas jouer avec l'appareil.

Le nettoyage et l'entretien par l'utilisateur ne doivent pas être effectués par des enfants, sauf s'ils ont plus de 8 ans et qu'ils sont surveillés.

Les enfants doivent être surveillés afin de s'assurer qu'ils ne jouent pas avec l'appareil.

Maintenir l'appareil et son cordon hors de portée des enfants de moins de 8 ans.

Si le cordon d'alimentation est endommagé, il doit être remplacé par le distributeur, son service après-vente ou une personne de qualification similaire afin d'éviter tout danger.

L'appareil doit être installé conformément aux réglementations liées aux installations électriques.

Contactez le service technique autorisé pour la réparation ou l'entretien de cet appareil.

Première utilisation

MISE EN PLACE

Placer la machine sur le sol plat et s'assurer que les quatre pieds du produit sont en contact avec le sol. Préserver un espace de 30 cm devant le produit sans objets de plus de 5 cm de hauteur afin de ne pas brouiller le capteur.

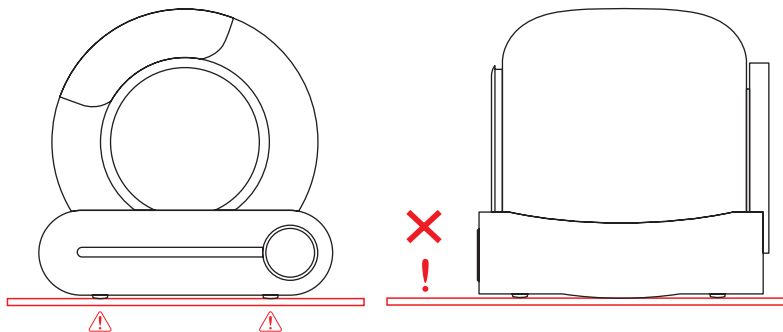

- Les quatre pieds du produit doivent être en contact avec un terrain plat et ferme
- Ne pas placer l'appareil sur un tapis

ACCESSOIRES / CONTENU DE LA BOITE

- La Catbot K8i
- son câble de chargement
- un rouleau de sac
- un tapis récupérateur de litière
- Le manuel d'utilisation

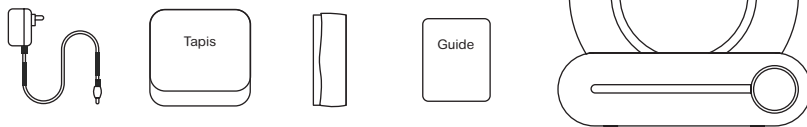

AJOUTER LA LITIÈRE

Remplir le bac de litière avec de la litière agglomérante.

Ligne maximum
La quantité de litière ne doit pas excéder ce trait

Ligne minimum
La quantité de litière ne doit pas être inférieur à ce trait

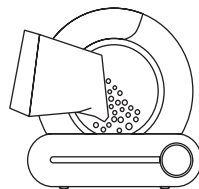
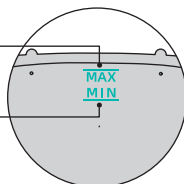

UTILISATION

1 - Brancher l'appareil, l'allumer et attendre que la machine fasse une auto-vérification pendant 3 à 8 minutes. Elle se mettra ensuite automatiquement en fonctionnement selon les réglages que vous avez défini ou automatiquement défini.

2 - Après le passage de votre animal, l'appareil est programmé pour se déclencher dans les 3 à 4 minutes suivantes.

3 - Après le nettoyage le produit lancera automatiquement la fonction désodorisante durant 30 minutes.

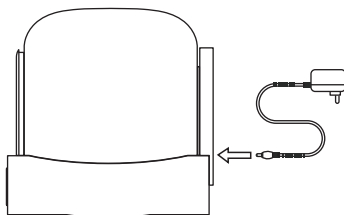

REMARQUES

✗ Ne pas déplacer le produit après sa mise sous tension au risque de nuire à sa programmation.

► Si vous placez le produit dans un espace restreint ou si il y a une source d'interférence dans la zone de détection infrarouge, l'appareil aura besoin d'environ 8 minutes pour se réinitialiser.

► Si le produit détecte que l'espace n'est pas adapté au fonctionnement de son capteur infrarouge, la fonction de détection infrarouge sera automatiquement désactivée après l'auto-vérification. Le système de détection de poids à l'intérieur du produit déterminera alors quand lancer le cycle de nettoyage.

► Pendant le processus de nettoyage toutes les fonctionnalités seront suspendues. Si vous devez effectuer d'autres actions, veuillez attendre que le processus soit terminé.

L'Application

LES ACCÈS À L'APPLICATION



En téléchargeant l'application
EZIclean® sur sur APPSTORE ou
GOOGLE PLAY

MISE EN RÉSEAU

Appuyez sur «Auto» pendant 2 secondes, l'indicateur Wifi commence à clignoter, l'appareil se connecte au réseau.



- 1 - Ouvrir l'application
- 2 - Cliquer sur le bouton «+» en haut à droite
- 3 - Choisir le type de produit
- 4 - Sélectionner votre réseau WIFI
- 5 - Entrer le mot de passe - Sélectionner le «Mode APP» en haut à droite
- 7 - Suivre les instructions (l'étape de réinitialisation a déjà été réalisée lors de l'appareillage de l'appareil, sélectionner «vérifier que le bouton clignote» et cliquer sur suivant
- 8 - Patienter jusqu'à la connexion de l'appareil

REMARQUES

Si la configuration réseau échoue ou si un message d'alerte s'affiche, vérifier les possibilités suivantes :

- ▶ Si le WiFi, Bluetooth et commutateur de localisation sont activés en même temps.
- ▶ Il se peut que vous rencontriez des soucis de connexion. Veuillez suivre les instructions suivantes :
 - [a] Le routeur doit être configuré en 2,4GHz et non en 5GHz. (Si besoin, contactez votre opérateur).
 - [b] Éteignez le pare-feu du routeur;
 - [c] Vérifiez que le mot de passe saisi est correct;
 - [d] Si vous avez un téléphone mobile supplémentaire, vous pouvez utiliser son partage de connexion pour vous connecter et vérifier qu'il ne s'agit pas d'un problème de routeur.
- ▶ Si l'indicateur Wifi du panneau clignote pendant la configuration du réseau.
- ▶ Si le réseau WiFi de votre maison est défectueux ou en panne, veuillez vérifier si d'autres appareils arrivent à utiliser le réseau normalement.
- ▶ Si le mot de passe WiFi est correct
- ▶ Si le signal WiFi est trop mauvais, s'il vous plaît déplacer la machine vers un routeur à proximité et se reconnecter.
- ▶ Le routeur se connecte à de nombreux appareils sans fil, provoquant des conflits d'adresse IP.

Instruction d'utilisation

AUTO

Cliquez sur «auto» sur le pavé tactile ou sur l'application pour lancer la détection des chats entrant et sortant. (Le mode se lancera automatiquement lorsque que le produit sera sous tension et auto-vérifié.)

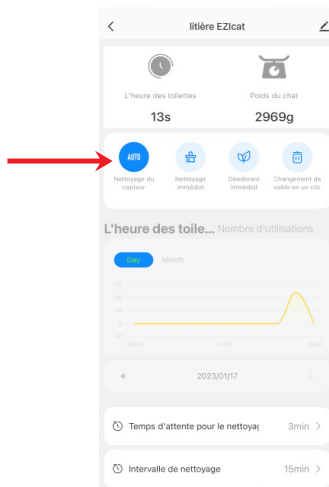

REMARQUES

- ▶ Veuillez cliquer sur «Auto» sur le panneau ou sur l'application pour fermer la détection automatique, si vous avez des chatons de moins de 1 kg ou une chatte en gestation. Puis cliquez sur «Nettoyer» manuellement selon l'utilisation réelle de la machine.
- ▶ Vous pouvez ajuster le «temps d'attente de nettoyage» dans l'application. Si vous êtes un foyer multi-chats, vous pouvez ajuster «l'intervalle de nettoyage» dans l'application, par exemple 30 minutes, afin d'éviter le nettoyage inefficace répété du produit.
- ▶ Si le chat reste dans la litière pendant plus de 10 secondes, la procédure de nettoyage automatique sera effectuée 3 minutes après sa sortie. (L'intervalle par défaut entre les nettoyages est de 15 minutes pour éviter que le produit ne démarre trop fréquemment pendant l'utilisation de plusieurs chats. Si la machine ne fonctionne pas après le deuxième passage de chat, il se peut que l'intervalle entre ces deux passages soit inférieur à 15 minutes.)
- ▶ Le bouton de l'application ne peut pas être fermé/ouvert ou synchronisé avec le panneau temporairement, veuillez vérifier l'état du réseau ou reconfigurer le réseau, ou cliquez sur le bouton correspondant sur l'application et répétez une ou deux fois.

CLEAN

Cliquez sur «clean» sur le pavé tactile ou sur l'application pour lancer le nettoyage immédiatement.

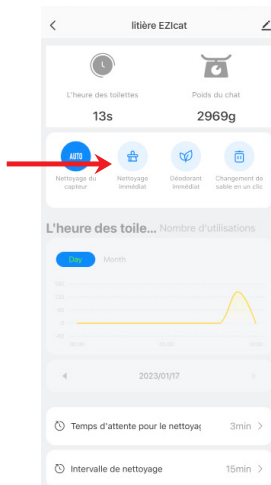

Si le nettoyage ne se lance pas, vérifier que le mode «Remove odor» n'est pas activé, celui-ci bloque les autres fonctionnalités de l'appareil.

REMARQUES

- ▶ Pendant le processus de nettoyage, toutes les fonctionnalités sont suspendues. Si vous devez effectuer d'autres actions, veuillez attendre que le processus soit terminé.
- ▶ Il vous est possible de définir le temps d'attente entre le départ du chat et le lancement du cycle de nettoyage.
- ▶ Si vous avez redémarré la machine, le temps d'attente de la procédure de nettoyage sera rétabli à la valeur par défaut, soit 3 minutes, qui pourra être réinitialisée dans l'application si nécessaire. (plage de réglage : 0 à 60 minutes)
- ▶ Prolonger l'intervalle entre deux nettoyages lorsque vous avez plusieurs chats, afin d'éviter le nettoyage répété des produits
- ▶ Si vous avez redémarré la machine, l'intervalle entre deux nettoyages sera rétabli à la valeur par défaut, soit 15 minutes, qui peut être réinitialisée dans l'application si nécessaire. (plage de réglage : 0 à 120 minutes)

AJOUTER DE LA LITIÈRE

Méthode 1 :

En mode «Auto», lorsque vous ajoutez plus d'un kilo de litière, le «Auto» clignote. Après 30 minutes, la litière sera automatiquement lissée et le poids sera automatiquement calibré. Si vous pensez que le délais de 30 minutes est trop long, veuillez appuyer longuement sur le bouton «Supprimer les odeurs» pendant 2 secondes ou plus. La litière sera immédiatement lissée et le poids sera calibré immédiatement.

Méthode 2 :

Mettez la machine hors tension puis rallumez-la après avoir ajouté la litière.

Ligne maximum
La quantité de litière ne doit pas excéder ce trait

Ligne minimum
La quantité de litière ne doit pas être inférieure à ce trait

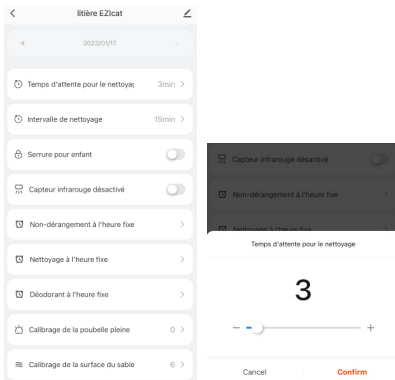
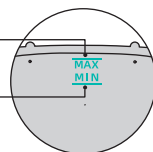

REMARQUES

- ▶ La machine ne s'arrêtera pas pendant le lissage même si le chat entre dedans. Mais ne vous inquiétez pas. La machine ne pivote que dans un sens, cette oscillation ne fera pas de mal à l'animal.
- ▶ Veuillez vous assurer que la hauteur de la litière se situe entre la ligne MIN et la ligne MAX. Sinon, veuillez l'ajuster avec la méthode 2.
- ▶ Vous pouvez trouver l'option de correction de surface de litière sur l'application pour ajuster la position de la litière. (En grade 0, la surface est inclinée vers la droite, et en grade 6, la surface est inclinée vers la gauche.)

REPLACER INTÉGRALEMENT LA LITIÈRE

- 1 - Remplacer le sac à déjection par un sac vide afin de ne pas risquer un débordement.
- 2 - S'assurer que le reste de la litière soit proche de la ligne MIN (pour éviter le débordement lorsque le bac tourne)
- 3 - Appuyez sur «Replace litter» pendant 2 secondes, puis attendez que la machine nettoie et vide la litière restante (environ 3 minutes)
- 4 - Remplacer le sac à déjection par un sac vide après avoir nettoyé la litière.

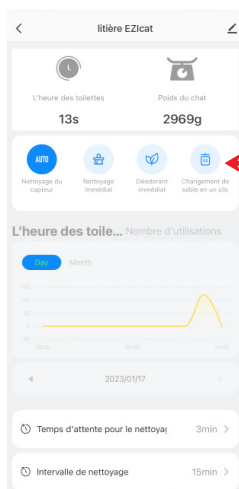

REMARQUES

- Cliquez à nouveau sur «Remplacer la litière» pour annuler si vous cliquez dessus par erreur ou si vous avez oublié de placer un nouveau sac.
- Pour la litière minéral fine, lorsque vous remplacez le sac (1), vous pouvez d'abord appuyer sur « Nettoyer » pendant 2 secondes, puis la poubelle pivotera de 90° dans le sens antihoraire pour vous assurer que la bouche du sac est vers le haut lors du remplacement. Après le remplacement du sac, répéter (3) et (4)

SUPPRIMER LES ODEURS

Méthode 1 :

Cliquez sur «Remove Odor» sur le pavé tactile ou sur votre application mobile.

Méthode 2 :

Configurer le rythme de déclenchement du mode depuis votre application

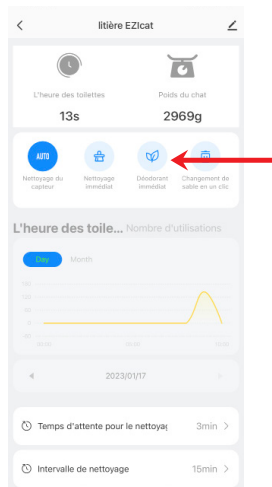

Le mode «Remove odor» bloque les autres fonctionnalités de l'appareil.

REMARQUES

- ▶ La machine activera automatiquement le mode suppression des odeurs pendant 30 minutes après chaque nettoyage.
- ▶ Il s'arrêtera automatiquement une fois que le chat entre, et se remettra en action après sa sortie.

REEMPLACER LE SAC À DÉJECTION

Lorsque l'indicateur «Full» s'allume, vous devez remplacer le sac.

1 - Appuyer sur  replace litter pendant 2 secondes pour que l'appareil se mette en position, ouvrir la porte supérieure et sortir le sac usagé.

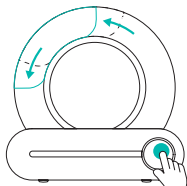

 L'appareil se remet en position automatiquement après 60 secondes si vous n'avez pas terminé le remplacement du sac, patientez le temps de la manoeuvre puis reprenez l'installation.

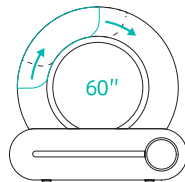

2 - Aligner le cordon de serrage du nouveau sac avec l'attache et le bord inférieur du sac avec les encoches prévues à cet effet.

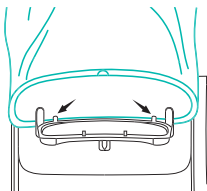

3 - Enrouler le sac autour du cadre extérieur et serrer le cordon de serrage.

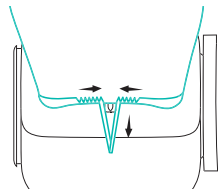

4 - Insérer le cordon de serrage dans l'espace prévu, serrer et enrouler.

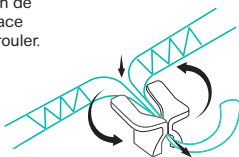

5 - Après l'installation, vérifier que le clapet n'est pas bloqué et peut s'ouvrir et se fermer normalement. Positionner l'arrière du sac afin de lui éviter d'être pris dans le couvercle.

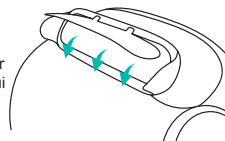

* Veuillez tenir compte de la mise en place du sac d'origine.

* Si la litière n'est pas lisse, vous pouvez appuyer sur "clean" pendant 2 secondes pour la niveler.

* Avant de faire fonctionner l'appareil, assurez-vous que la porte est fermée et verrouillée.

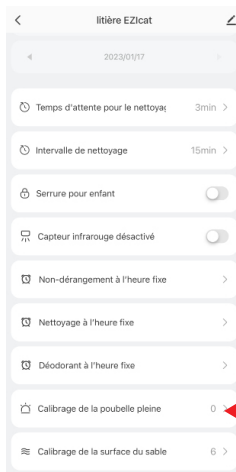

REMARQUES

► L'indicateur «Full» n'est qu'une valeur de référence. Lors de l'utilisation de différents types de litière pour chats, son volume, sa densité et sa fluidité affecteront le jugement de l'indicateur. Dans l'application, vous pouvez ajuster le délai de en fonction de votre propre utilisation. La valeur par défaut est 0 (il y a encore un peu d'espace dans le sac à déjection), et la valeur maximale peut être ajustée à 15.

► Si vous avez redémarré la machine, le délai de l'indicateur «Full» sera restauré à la valeur par défaut 0, qui peut être réinitialisé dans l'application si nécessaire.

► Normalement, la capacité pour un foyer avec un chat peut atteindre 15 jours, et trois chats peuvent atteindre 5 jours. Les utilisateurs peuvent remplacer le sac tous les 5 jours selon le nombre de chats ou les conditions de température.

► L'indice du calibrage de la poubelle pleine correspond à un nombre de jours.

LAVER LE BAC

- 1 - Veuillez d'abord éteindre la machine.
- 2 - Ouvrir la boucle du compartiment du canon, soulever le bac.
- 3 - Sécher le bac avant de le remettre à la base.

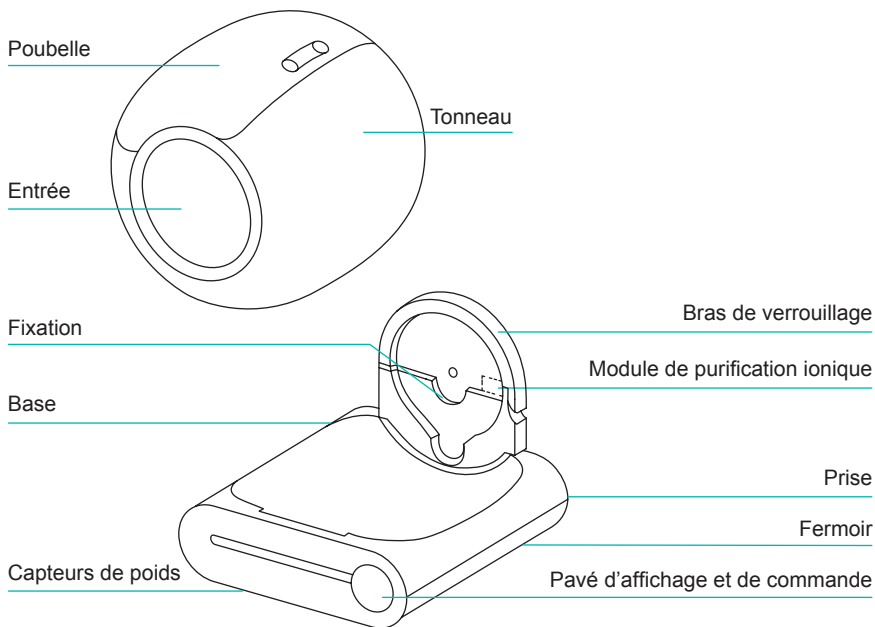

REMARQUES

► Si l'indicateur du panneau du bac s'allume, veuillez redémarrer la machine ou cliquer sur «Clean».

VERROUILLER LE CLAVIER

Maintenez enfoncée la touche «Auto» + «Remove Odor» pendant plus de 2 secondes, ou sélectionner «verrouillage enfant» sur l'application pour activer ou désactiver la fonction de verrouillage du pavé tactil.

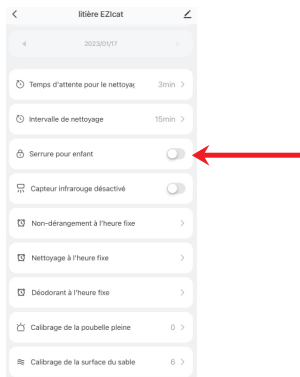
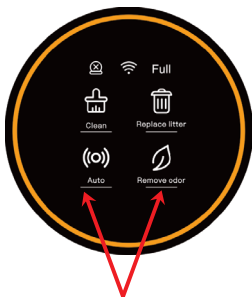

CAPTEUR INFRAROUGE

Lorsque la litière est placée dans un espace restreint, maintenez la touche «propre» + «Remplacer la litière» enfoncée pendant plus de 2 secondes, ou cliquez sur l'option de capteur infrarouge dans l'application pour désactiver ou activer le capteur infrarouge afin d'empêcher la machine de l'utiliser sans l'espace nécessaire.

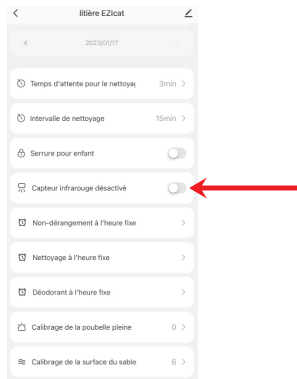

SYNCHRONISATION

1 - Le mode nuit

Lorsque la litière pour chats est placée dans la chambre, vous pouvez configurer l'application «Ne pas déranger» pour empêcher l'activation nocturne selon les heures programmées. Programmer dans l'application le mode «Non-dérangement à l'heure fixe».

2 - Le mode jour

Programmer dans l'application le mode «Nettoyage à l'heure fixe»

3 - Le mode déodorisant

Programmer dans l'application le mode «Déodorant à l'heure fixe»

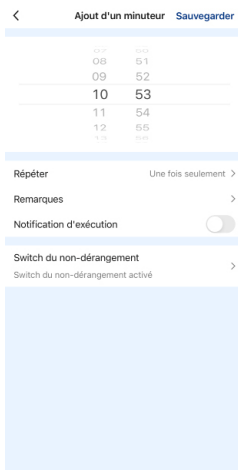
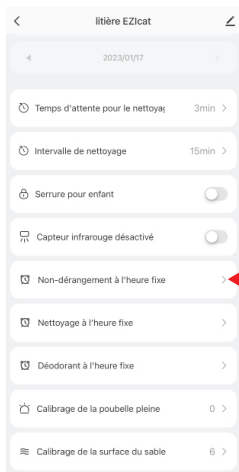

REMARQUES

- Pendant la période de «Ne pas déranger», la lumière sur le panneau sera éteinte. Appuyez sur n'importe quel bouton pour sortir du mode immédiatement.
- Si le démarrage du mode nuit tombe au moment d'un cycle de nettoyage, il débutera à la fin du cycle.

Auto-inspection

DÉMARRER LE MODE TEST

Rallumer le produit, cliquer sur «supprimer les odeurs» pendant plus de 5 fois en 2 minutes, puis le produit entrera en mode test.

EN MODE TEST

- 1 - Cliquez sur chaque touche pour vérifier si elle fonctionne correctement. Si elles fonctionnent correctement, la carte mère fonctionne.
- 2 - Appuyez sur le haut de la machine afin de simuler le passage d'un animal de plus de 1 kg pour voir si le voyant «Full» clignote. Si c'est le cas, le capteur de gravité fonctionne.
- 3 - Si la marque du bac continue de s'allumer, le moteur fonctionne.
- 4 - Si la marque WiFi continue d'éclairer, le matériel WiFi fonctionne.
- 5 - Couvrir le capteur infrarouge, si la marque «Auto» clignote, le capteur fonctionne

Remettre la machine sous tension après vérification.

Écran tactile

Fonction	Opération
nettoyage immédiat	clean ☰
remplacer la litière	replace litter ☰ 2 secondes
nettoyage automatique	auto ⌛
enlever les odeurs	remove odor 🌀
connexion	auto ⌛ 2 secondes
changer de sac à déjections	clean ☰ 2 secondes
nivellement	remove odor 🌀 2 secondes
verrouiller/déverrouiller	auto ⌛ + remove odor 🌀 2 secondes

FAQ

Q : L'appareil ne fonctionne pas ? Il ne répond pas à mes commandes.

R : Lors du cycle de nettoyage et du mode de suppression des odeurs, les fonctions de l'appareil sont bloquées. Veuillez attendre que ses cycles soient terminés.

Q : Pourquoi le poids indiqué ne correspond pas à celui de mon chat ?

R : Il arrive que le chat, curieux, entre dans l'appareil uniquement avec 2 pattes.

R : Le chat n'est pas resté assez longtemps.

R : Vérifiez que l'appareil est bien positionné sur une surface plane et que les 4 pieds touchent le sol.

Q : Pourquoi l'auto-vérification prend plus de 15 minutes ou pourquoi le voyant error est-il allumé ?

R : Vérifiez que le tonneau soit bien positionné, que sa crémaillère (roue crantée) à l'arrière est bien enclenchée et que le bras de verrouillage l'est également.

R : Vérifiez qu'il n'y ait aucun objet étranger qui bloque la rotation du tonneau (morceau de litière ...)

Q : Pour le nettoyage est-il si long ?

R : Afin d'éviter d'effrayer le chat.

R : Afin de permettre de ramasser le maximum d'éléments.

Q : Pourquoi toutes les déjections n'ont pas été ramassées ?

R : Il se peut que les très petites tailles passent à travers le filtre/peigne.

R : Il peut arriver que la trappe ne se referme pas correctement et que certaines retombent. Vérifiez que la trappe se referme correctement et qu'aucun objet ne l'obstrue.

R : L'amalgame est trop gros pour passer par la trappe, brisez le en petits morceaux.

Q : Quelle type de litière utiliser ?

R : L'appareil est conçu pour fonctionner avec de la litière agglomérante. Toute autre litière pourrait nuire à son bon fonctionnement et potentiellement l'endommager et annuler sa garantie.

Q : Pourquoi reste-t-il de la litière après le cycle «remplacer entièrement la litière» ?

R : Vérifiez que le sac n'était pas plein avant le lancement du cycle.

R : Il se peut que quelques grains se bloquent dans les coins de l'appareil.

Q : Pourquoi de la litière sort de l'appareil lors des différents cycles ?

R : Vérifiez qu'il n'y a pas trop de litière.

R : Vérifiez que le sol et l'appareil soient bien droits.

Q : Pourquoi l'appareil continue de fonctionner alors que le chat entre dedans ?

R : L'appareil continue de fonctionner malgré la présence du chat pendant les cycles de nivellement et de calibrage. Cependant il s'arrête pendant les cycles de lavage et de vidage. L'appareil est conçu pour n'effectuer aucune fonction qui pourrait blesser l'animal.

EZIClean® est une marque de la société E.ZICOM®

46/48, rue Gay Lussac
94430 Chennevières-sur-Marne
www.eziclean.com

For more details please visit on our website : www.eziclean.com
Voor meer informatie kunt u terecht op onze website : www.eziclean.com
Weitere Informationen finden Sie auf unserer Website : www.eziclean.com
Para más detalles, visite nuestro sitio web : www.eziclean.com
Per maggiori dettagli si prega di visitare il nostro sito : www.eziclean.com

1 AN
de garantie
supplémentaire*
OFFERT



* en enregistrant votre produit sur notre site internet.
Garantie légale de 2 ans + 1 an offert dès l'enregistrement.



FR

Éléments
d'emballage +
documentation



FR

Cet appareil
et ses accessoires
se recyclent

À DÉPOSER
EN MAGASIN

À DÉPOSER
EN DÉCHÈTERIE



Points de collecte sur www.quefairemesdechets.fr
Privilégiez la réparation ou le don de votre appareil !