

# R-KIDO II

## MODE D'EMPLOI



**SHARE YOUR VISION**

Merci d'avoir choisi un produit PNJ. Le présent manuel décrit comment préparer et utiliser votre produit. Il fournit également des informations sur les précautions d'utilisation et de sécurité, la réglementation, la conformité et les spécifications techniques de l'appareil. Veuillez le lire entièrement et attentivement avant toute utilisation, puis régulièrement, afin de vous familiariser avec toutes les caractéristiques de l'appareil et d'assurer une utilisation optimale de votre drone en toute sécurité et d'en profiter pleinement. Conservez-le pour une utilisation future. Ce manuel est également disponible sur le site [www.pnj.fr](http://www.pnj.fr) dans la rubrique «Modes d'Emploi». Veuillez à utiliser ce produit dans le respect des normes légales en vigueur dans l'État membre où vous utilisez le drone jouet, concernant les mesures sécurité, l'âge d'utilisation, le respect de la vie privée et la collecte de données personnelles.

# TABLE DES MATIÈRES

Tables des matières .....	1
Batterie Li-po.....	1
ATTENTION / WARNING / WAARCHUWING .....	2
Précautions d'utilisation .....	2
Avertissement.....	3
Conditions optimales de vol .....	3
Contenu du pack.....	3
Nom des pièces du drone.....	4
Radiocommande 2.4 GHz.....	4
Installation de la batterie et chargement .....	5
Précaution de chargement .....	5
Installation des hélices.....	6
Protections d'hélices lumineuses (LED).....	6
Commencer à jouer.....	7
Décollage / Atterrissage automatique .....	8
Arrêt d'urgence et crash .....	8
Changement de vitesse .....	8
Mode CF .....	9
Bouton Retour.....	9
Flip 360° .....	10
Mode Toupie .....	10
Mode Manège .....	11
Calibration du gyroscope .....	11
Utilisation des joysticks.....	12
Ajustements de vol .....	13
Garantie .....	14
Legislation Française .....	14
Clubs d'aéromodélisme .....	15
Recyclage .....	15
Déclaration UE de conformité .....	15
Marques déposées.....	16
Modifications.....	16
Maintenance .....	16
Carnet de notes.....	16

## BATTERIE LI-PO

- La batterie du R-KIDO II est une batterie Li-Po 3.7V 850mAh offrant une autonomie de vol de 8 à 10 minutes selon l'utilisation et les conditions de vol
- En possédant, chargeant ou utilisant la batterie Li-Po, vous assumez tous les risques liés à l'utilisation des batteries lithium.
- À tenir et conserver toujours hors de portée des enfants.
- Ne laissez jamais la batterie sans surveillance pendant le chargement.
- Ne laissez jamais la batterie en charge plus de 2 heures consécutives.
- Utilisez uniquement le chargeur USB fourni dans le pack. Ne jamais utiliser de chargeur Ni-Cd ou Ni-Mh.
- Avant de charger la batterie, vérifiez qu'elle ne soit pas endommagée. Vérifiez que la batterie n'ait pas gonflée ou que le compartiment de la batterie ne soit pas perforé. Si vous remarquez une de ces situations: NE CHARGEZ PAS LA BATTERIE !

- Une batterie usée doit être enlevée de l'appareil et remplacée.
- Si vous remarquez que la batterie commence à gonfler pendant le chargement, déconnectez immédiatement la batterie et ne l'utilisez plus. Le fait de continuer à utiliser une batterie gonflée ou détériorée peut entraîner une explosion.
- Assurez-vous que la tension de sortie du chargeur corresponde à la tension de la batterie. Ne chargez pas à une vitesse plus élevée que celle recommandée. Utilisez uniquement le chargeur fourni dans le pack.
- Déconnectez la batterie du chargeur si celle-ci devient trop chaude (n'excédez jamais les 49°C/120°F) ou gonfle. Si la batterie devient chaude, déconnectez le chargeur immédiatement.
- Chargez uniquement sur des surfaces non-inflammables. Ne chargez jamais à l'intérieur d'un véhicule !
- N'exposez pas la batterie à toute source de chaleur ou température élevée.
- Ne mettez jamais la batterie en contact avec de l'eau et je jamais l'immergez dans tout autre liquide.
- Une mauvaise utilisation de la batterie peut provoquer des incendies, des explosions ou d'autres dangers.
- En cas d'incendie causé par la batterie, n'utilisez surtout pas d'eau pour éteindre le feu (sable recommandé).
- Ne transportez pas des batteries sans emballage dans votre poche ou dans votre sac, car le choc des batteries les unes contre les autres pourrait provoquer un court-circuit.



## ATTENTION / WARNING / WAARCHUWING

### FR Veuillez lire le "Mode d'Emploi" entièrement et attentivement avant toute utilisation.

Le manuel mis à jour est disponible sur notre site: [www.pnj.fr/modes-demploi/](http://www.pnj.fr/modes-demploi/)  
 ATTENTION: Toutes les précautions d'utilisation concernant les batteries Li-Po doivent être suivies rigoureusement. Une mauvaise manipulation de la batterie peut provoquer un incendie, une explosion, des blessures personnelles ou des dégâts matériels.

### EN Please read the operation manual carefully before using the product.

The English User Manual can be downloaded on our website: [www.pnj.fr/en/user-manuals/](http://www.pnj.fr/en/user-manuals/)  
 WARNING : Li-Po batteries are dangerous, please follow the instructions to avoid injuries or damages.

### NL Lees de instructies in de bedieningshandleiding zorgvuldig door voordat u onze producten gebruikt.

De bedieningshandleiding kunt u downloaden vanaf onze website: [www.pnj.fr/en/user-manuals/](http://www.pnj.fr/en/user-manuals/)  
 WAARSCHUWING : LiPo batterijen zijn gevaarlijk, het niet opvolgen van de gebruikshandleiding kan verwondingen en schade veroorzaken.

## PRÉCAUTIONS D'UTILISATION

Lorsque vous utilisez votre drone, veillez à respecter les précautions suivantes:

- Utilisation en extérieur possible en cas de vent faible et déconseillée en intérieur.
- Ne convient pas aux enfants de moins de 8 ans.
- Les mineurs doivent piloter sous la supervision d'un adulte.
- Attention: risque d'ingestion de petits éléments. A maintenir hors de portée des enfants en bas âge.
- N'utilisez jamais l'appareil à proximité d'enfants en bas âge ou d'animaux.
- Veillez à utiliser ce produit de manière prudente et responsable afin d'éviter toute blessure et/ou dommage matériel.
- Assurez vous que votre utilisation est conforme aux dispositions légales du pays où vous vous trouvez.
- Renseignez-vous sur les restrictions d'utilisation des fréquences 2.4GHz de votre lieu de vol, vérifiez les conditions météorologiques et les potentiels interférences avant utilisation.
- Ne pilotez pas en extérieur, ni par temps de pluie, brouillard, vent important ou neige.

- Évitez tout contact avec les éléments suivants: sable, poussière, eau, substance liquide, soleil, chaleur. Cela pourrait causer des dommages irréversibles.
- Restez à l'écart de tout obstacle, population, animal, habitation, véhicule, câble haute tension ou arbre.
- Restez à l'écart des hélices en marche. Elles peuvent causer des dommages matériels ou physiques.
- Ne convient pas aux personnes épileptiques, sauf avis médical contraire.
- Évitez de piloter de manière excessive (risque de fatigue oculaire ou physique).
- Respectez les consignes de sécurité énoncées dans ce manuel.
- Utilisez uniquement les accessoires fournis pour ce drone.
- Avant chaque vol, vérifiez que les batteries du drone et de la radiocommande soient bien chargées.

## AVERTISSEMENT

La loi vous oblige à utiliser ce drone de manière prudente et responsable afin d'éviter tout dommage humain ou matériel. Dans le cas d'une utilisation non autorisée ou à des fins illicites (intérieur et extérieur), vous serez tenu pleinement responsable de tout dommage causé. Veuillez à respecter la législation, sans porter atteinte à la vie privée d'autrui. PNJ n'assume aucune responsabilité en cas de dommage résultant directement ou indirectement de l'utilisation du produit, d'une pièce de ce produit ou de ce manuel. PNJ ne peut être tenu responsable de tout accident, blessure, décès, perte ou autre réclamation de quelque nature que ce soit lié à ou résultant de l'utilisation de ce produit. Tous les télépilotes doivent respecter les règlements d'organisations internationales telles que l'ICAO (Organisation de l'Aviation Civile Internationale) et les règlements de leur propre espace aérien national. Pour en savoir plus sur les règles en vigueur en France, reportez-vous aux sites suivants: **DGAC** - <https://www.ecologique-solidaire.gouv.fr/politiques/aviation-civile>  
**PNJ** - [www.pnj.fr](http://www.pnj.fr)

## CONDITIONS OPTIMALES DE VOL

- 1. Vol en extérieur (interdit):** Le R-KIDO II est conçu pour être utilisé en intérieur uniquement. Il est interdit de piloter le R-KIDO II en extérieur.
- 2. Vol en intérieur (conseillé):** Par sa taille et sa manoeuvrabilité, le R-KIDO II se pilote facilement dans des espaces restreints et convient pour le vol en intérieur. Ne jamais piloter à proximité de personnes ou d'animaux. Pour une réception optimale du signal veuillez piloter à l'écart de tout obstacle, objets métalliques et tout appareil qui émet des ondes électromagnétiques. Veuillez toujours piloter à vue et sous la supervision d'un adulte.

### Remarques:

- Nous recommandons de commencer à piloter en vitesse Lente et avec le Mode CF activé.
- Ne pas utiliser en cas de températures extrêmes (très froides ou très chaudes), car cela pourrait endommager ou altérer les performances de vol du drone.
- Ne pas voler par temps venteux, les performances de vol et le contrôle de l'appareil pourraient être altérés en raison du vent. Cela pourrait également emporter ou endommager le drone.

## CONTENU DU PACK

1x R-KIDO II  
 1x Radiocommande 2.4GHZ  
 1x Batterie 3.7v 850mah  
 4X Hélices de rechange

1x Câble de charge USB  
 3x Piles 1.5V AAA  
 1x Tournevis  
 1x Manuel d'utilisation

# NOM DES PIÈCES DU DRONE

\*Le R-KIDO II n'est pas équipé d'une caméra

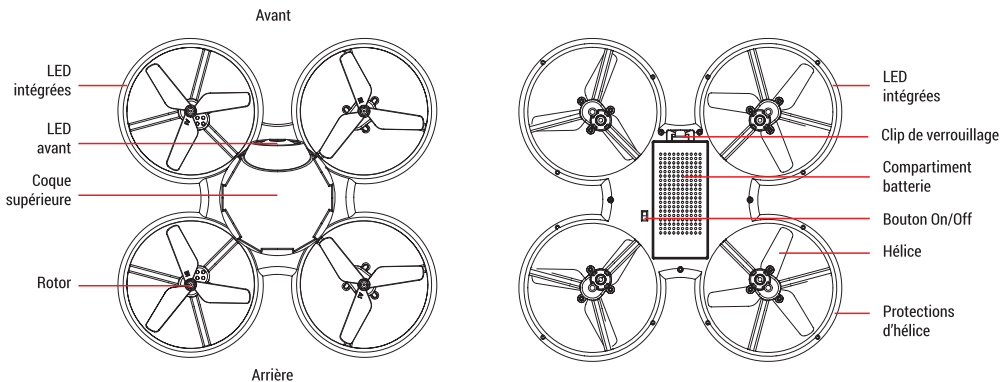

# RADIOCOMMANDE 2.4 GHZ

Fréquence: 2405 MHz - 2475 MHz

Puissance maximale: -6.3 dBm

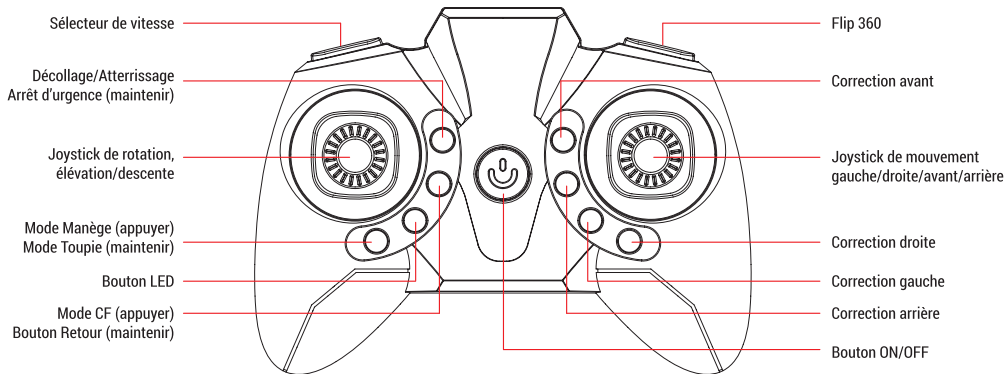

## Remplacement des piles de la radiocommande:

Un set de 3 piles AAA est inclus dans le pack. Veuillez suivre les étapes suivantes pour remplacer les piles de la radiocommande:

- 1. Retirer le capot:** Retirez la vis de sécurité et tirez délicatement sur le clip de verrouillage et retirez le capot.
- 2. Installer les piles:** Insérez les 3 piles en veillant à respecter la polarité. Ne mélangez pas les piles neuves avec des anciennes.
- 3. Refermer le capot:** Veuillez refermer le capot et visser la vis de sécurité.

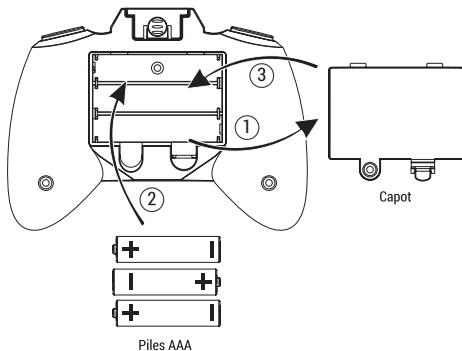

# INSTALLATION DE LA BATTERIE ET CHARGEMENT

**ATTENTION !**  
Ne laissez pas charger les batteries sans surveillance.  
Utilisez uniquement le câble fourni dans le pack

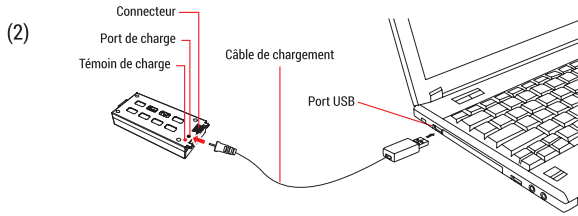
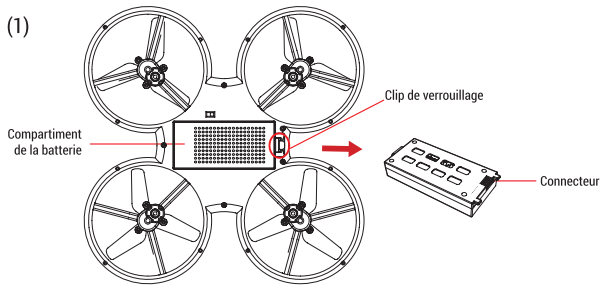

Powerbank



Chargeur mural



Ordinateur

## Comment retirer ou installer la batterie (drone éteint):

- Retirer:** Ouvrez le capot du compartiment de la batterie en maintenant le clip de verrouillage (Figure 1) puis retirez la batterie en tirant délicatement dessus et en veillant à ne pas endommager le connecteur.
- Installer:** La batterie s'installe dans un seul sens. Assurez-vous que le connecteur (mâle) situé à l'intérieur du drone soit bien branché au connecteur de la batterie (femelle) puis refermez le capot du compartiment de la batterie. Avant chaque décollage, veillez à ce que le capot du compartiment de la batterie soit correctement fermé pour éviter tout accident.

## Comment charger la batterie:

- Branchez le câble de chargement fourni dans le pack au connecteur de la batterie (Figure 2).
- Insérez le câble USB dans votre ordinateur (Figure 2). Le témoin de charge (LED rouge) de la batterie est allumé quand la batterie est en charge. Le témoin de charge est éteint quand la batterie est complètement rechargée ou déconnectée.

## Note:

Lorsque la batterie du drone est faible, les témoins lumineux (LED) du drone clignotent rapidement. Veuillez immédiatement faire atterrir le drone et recharger la batterie.

# PRÉCAUTION DE CHARGEMENT

- Assurez-vous que le voltage requis pour le chargement USB correspond à la source de courant utilisée: **5V / 1A max**  
Ne pas utiliser une alimentation délivrant plus de 1A. Le temps de charge varie en fonction de la source de courant utilisée
- Si la prise de chargement ou la batterie surchauffe pendant la charge, interrompez immédiatement la charge.
- Ne jamais laisser la batterie charger sans surveillance.
- N'utilisez pas un autre chargeur ou câble de chargement que celui fourni avec le drone.
- Attendez 30 minutes après le vol pour que la batterie refroidisse avant de la recharger.
- Ne pas exposer la batterie à toute source de chaleur, feu ou flamme, au soleil ou à des environnements trop chauds.
- Ne pas court-circuiter la batterie.
- Toujours tenir la batterie à l'écart de pièces en métal ou d'aimants.
- Toujours et uniquement utiliser le câble de chargement fourni par PNJ.
- Ne jamais retirer ou essayer de recharger la batterie quand le drone est allumé.
- Veillez recharger la batterie tous les mois si le drone n'est pas utilisé.
- Ne jamais recharger ou conserver la batterie dans un environnement où la température dépasse 40°C.

# INSTALLATION DES HÉLICES

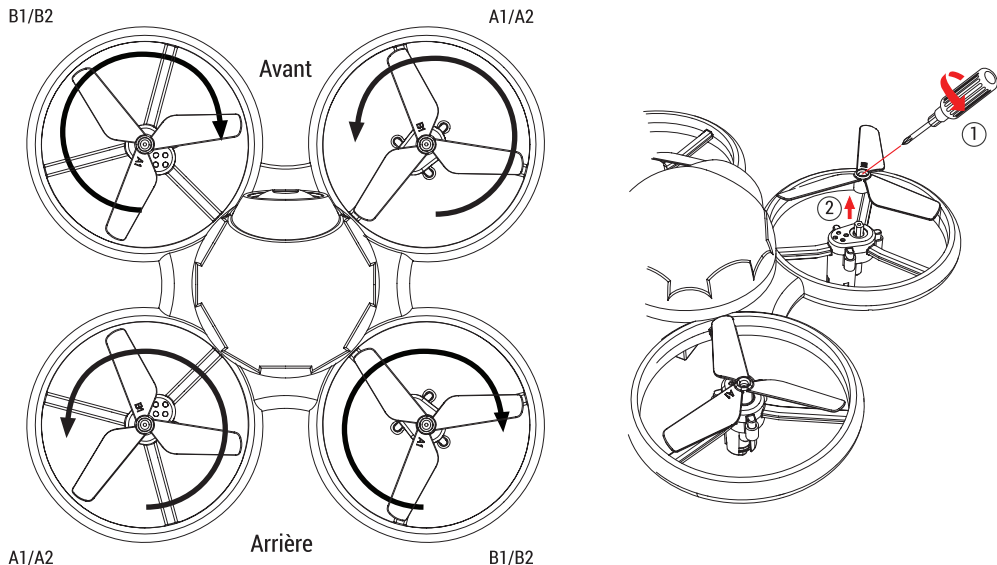

Les hélices du drone sont munies des repères A1/A2 et B1/B2 et sont diagonalement opposées. Chaque hélice est sécurisée par une vis et s'insère sur le rotor dans un seul sens.

1. Hélices à sens de rotation anti-horaire (A1/A2 sur le schéma) sur le moteur avant droit et sur le moteur arrière gauche.
2. Hélices à sens de rotation horaire (B1/B2 sur le schéma) sur le moteur avant gauche et sur le moteur arrière droit.
3. Pour remplacer les hélices veuillez d'abord dévisser la vis située sur le rotor, au-dessus des pales. (Figure 1).
4. Après avoir ôté la vis, veuillez tirer l'hélice endommagée vers le haut pour l'extraire du rotor (Figure 2).
5. Remplacez l'hélice endommagée par une hélices neuve du même type (A ou B). Note: A1=A2 et B1=B2.
6. Les hélices neuves doivent être enfoncées au maximum. Veuillez ensuite revisser la vis situés sur le rotor.

**Note:** Lors de l'installation, veillez à bien aligner la vis avec les orifices situés sur l'hélice et le rotor.

**Attention:** Toute opération d'entretien ou de réparation sur le drone, doit être réalisée avec la batterie déconnectée. Les hélices cassées ou endommagées doivent impérativement être remplacées par des hélices neuves. Pour garantir un fonctionnement optimal, utilisez toujours des hélices d'origine. Retrouvez nos accessoires sur [www.pnj.fr](http://www.pnj.fr)

## PROTECTIONS D'HÉLICE LUMINEUSES (LED)

Les protections d'hélices du R-KIDO II intègrent des LED multicolores qui sont contrôlables à distance. Veuillez suivre les étapes suivantes pour allumer ou éteindre les LED du drone.

1. Appairage: Allumez le drone et la radiocommande puis orientez le joystick de gauche vers le haut puis vers le bas.
2. Bouton LED: Veuillez appuyer sur le bouton LED pour allumer ou éteindre les LED.

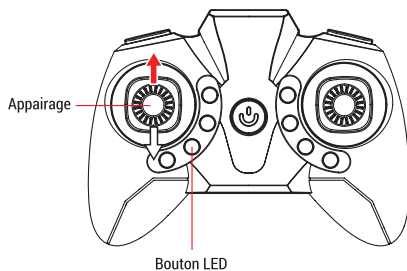

# COMMENCER À JOUER

Suivez les instructions ci-dessous pour commencer à piloter le R-KIDO II. Avant chaque utilisation, veuillez recharger entièrement la batterie et calibrer le gyrocope du R-KIDO II. Après chaque utilisation, veuillez toujours éteindre la radiocommande en premier (avant d'éteindre le R-KIDO II) et attendez que les hélices arrêtent de tourner pour avant de saisir le drone pour éviter tout accident.

- 1. Initialisation (radiocommande éteinte):** Placez le drone sur une surface plane et pressez le bouton On/Off, les indicateurs lumineux du drone clignotent indiquant la recherche d'appariage. Le drone doit faire face à la même direction que le pilote.
- 2. Appairage:** Allumer la radiocommande en pressant le bouton ON/OFF. Pousser le joystick de gauche vers le haut (bip) puis vers le bas (bip) afin de connecter la radiocommande au drone (Figure 1).
- 3. Indicateur:** Une fois la connexion établie, les témoins lumineux du drone cesseront de clignoter.
- 4. Calibration:** Veuillez calibrer le drone avant chaque utilisation, en maintenant simultanément les deux joysticks en diagonale vers le bas et la droite (Figure 2). La radiocommande émet un signal sonore (bip) et les témoins lumineux du drone clignotent pendant toute la durée de la calibration (environ 2-3 secondes). Veuillez également recalibrer le drone après chaque crash.
- 5. Décollage:** Pour faire décoller le drone, vérifiez votre environnement puis appuyez sur le bouton décollage/atterrissage automatique. Le drone s'élève et se stabilise à une altitude de 80cm au-dessus de sa position de départ.
- 6. Atterrissage:** Pour faire atterrir le drone maintenez le joystick de gauche vers le bas jusqu'à ce que le drone se pose au sol ou appuyez sur le bouton sur le bouton décollage/atterrissage automatique. Le drone descendra à la verticale de sa position et atterrira peu importe son altitude au moment ou la commande est pressée.
- 7. Arrêt d'urgence:** En cas de collision en vol ou de perte de contrôle du drone: utilisez la fonction d'arrêt d'urgence en appuyant longuement le bouton atterrissage/décollage automatique. (Figure 4).
- 8. Batterie:** Lorsque les témoins lumineux du drone commencent à clignoter rapidement: atterrissez et rechargez la batterie.

**Avertissement:** Veuillez toujours garder votre drone à vue et voler à l'écart de toute personne, animal, appareil émettant des ondes électromagnétiques, larges objets métalliques, liquide ou source de chaleur.

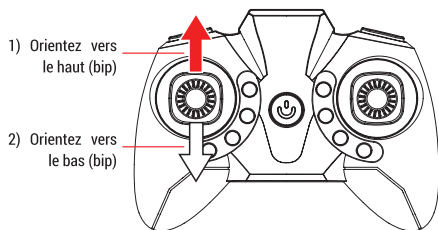

Figure 1: Appairage

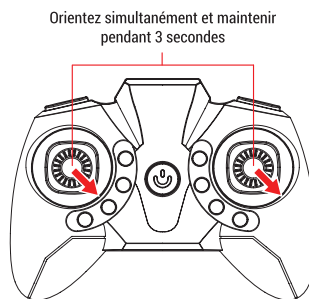

Figure 2: Calibration

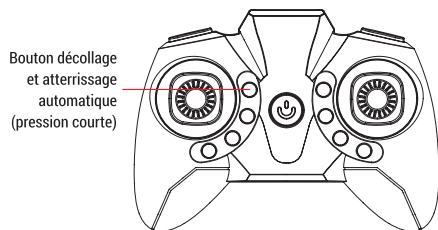

Figure 3: Décollage/Atterrissage

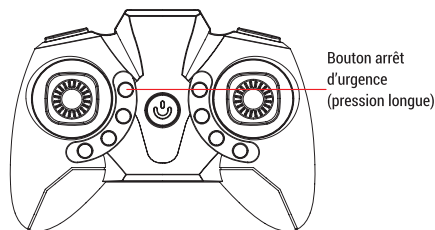
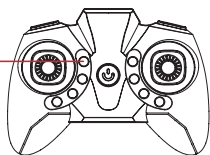

Figure 4: Arrêt d'urgence



## DÉCOLLAGE / ATERRISSAGE AUTOMATIQUE

Bouton décollage et atterrissage automatique (pression courte)



80cm

Décollage



Le drone descend jusqu'à se poser au sol

Atterrissage

- Décollage:** Après que le bouton de décollage/atterrissage automatiques ait été pressé, le drone s'élève et se stabilise à une altitude de 80cm au-dessus de sa position de départ.
- Atterrissage:** Après que le bouton décollage/atterrissage automatique ait été pressé, le drone descend automatiquement à la verticale de sa position jusqu'à se poser au sol.

### Attention:

- Veillez toujours poser le drone sur une surface plane et vérifier votre environnement avant de presser le bouton décollage/atterrissage automatique.**
- Une accélération trop rapide peut causer une dépression d'air autour du capteur et causer des pertes d'altitudes.**

## ARRÊT D'URGENCE ET CRASH

**1. Arrêt d'urgence:** En cas de collision ou de perte de contrôle vous devez arrêter immédiatement les moteurs du drone.

Appuyez longuement sur le bouton arrêt d'urgence (identique au bouton décollage/atterrissage automatique) pour couper les moteurs du drone. Il est de votre responsabilité de vérifier votre environnement avant d'utiliser la fonction arrêt d'urgence.

**2. Reprendre le vol après un arrêt d'urgence ou un crash:** Après avoir utilisé la fonction d'arrêt d'urgence ou s'être écrasé, veuillez systématiquement vérifier l'état du drone puis le poser sur une surface plane. Veuillez ensuite redémarrer le drone et la radiocommande puis calibrer le gyroscope du drone. Si le drone ne vole plus correctement après un crash, veuillez remplacer les hélices puis ajuster la puissance délivrée par chaque moteur (cf page 13).

Arrêt d'urgence (pression longue)

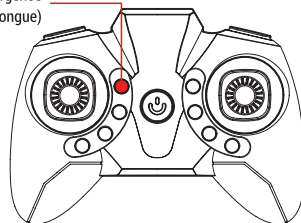

**Important: La fonction arrêt d'urgence est utilisable à tout instant.**

## CHANGEMENT DE VITESSE

**Le drone dispose de trois vitesses de déplacement :**

Lorsque vous allumez le drone la 1ère fois, il est configuré par défaut en **Vitesse Lente**.

- Moyenne:** Appuyez une fois sur le sélecteur de vitesse pour passer en Vitesse Moyenne. Vous entendrez alors: «bip bip».
- Rapide:** Appuyez à nouveau sur le sélecteur de vitesse pour passer en Vitesse Rapide. Vous entendrez: «bip bip bip».
- Lente:** Appuyez une troisième fois sur le sélecteur de vitesse, pour retourner en Vitesse Lente. Vous entendrez un seul «bip»

**Astuce:** Pour apprendre à piloter, nous vous conseillons de rester en vitesse lente et d'augmenter la vitesse au fur et à mesure des entraînements. Vous pouvez changer de vitesse au sol comme en plein vol. Nous recommandons de piloter en vitesse Moyenne et Rapide uniquement dans des espaces dégagés et sans obstacle, personne ou animal.

Sélecteur de vitesse

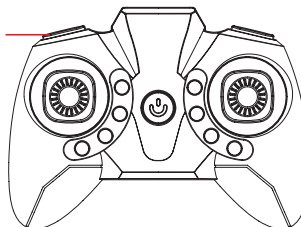

# MODE CF

(1) Mode CF désactivé

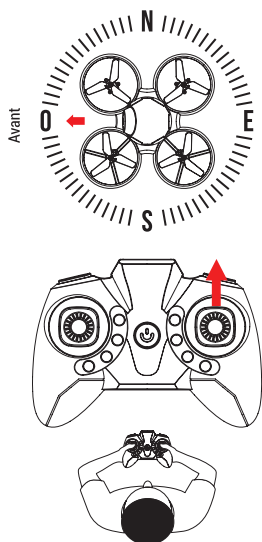

(2) Activation Mode CF (courte pression)

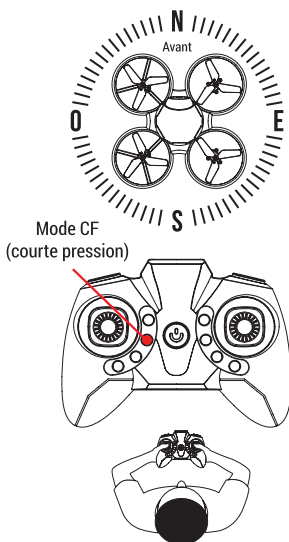

(3) Mode CF activé

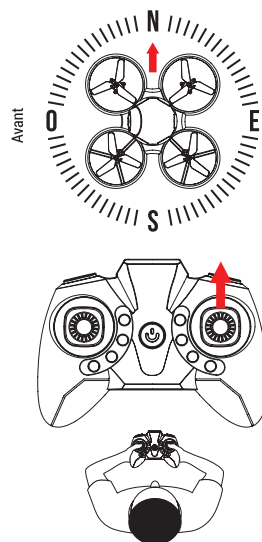

**Activation:** Au moment de la commande le drone enregistre son orientation et la mémorise (Figure 2: Nord).  
Pressez le bouton "Mode CF" (Figure 2) pour activer le verrouillage de direction/orientation (Figure 2: Nord).  
La radiocommande émet un signal sonore (bip), les témoins lumineux du drone clignotent lentement lorsque le Mode CF est activé. Pour sortir du mode CF il suffit d'appuyer à nouveau sur le bouton mode CF.

**Explication:** Ce mode permet de contrôler le drone sans se soucier de sa direction de vol. Si vous orientez le joystick de droite vers l'avant le drone ira au Nord quelle que soit son orientation (Nord/Sud/Est/Ouest) de vol au moment de la commande (Figure 3). Lorsque le mode CF est désactivé vous devez vous soucier en permanence de la direction/orientation de vol du drone (Figure 1). Le mode CF est idéal pour apprendre à piloter.

**Attention:** Si une collision survient il est possible que le mode CF ne fonctionne plus correctement. Dans ce cas, redémarrez le drone et la radiocommande et veuillez calibrer le gyroscope.

# BOUTON RETOUR

(1) Orientation au décollage

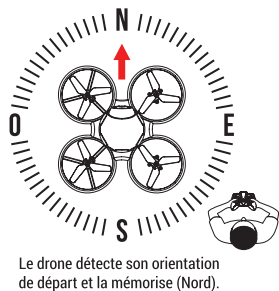

Le drone détecte son orientation de départ et la mémorise (Nord).

(2) Activation du Retour (longue pression)

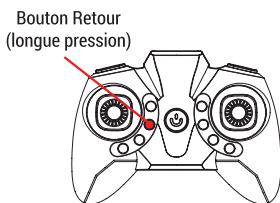

Appuyez longuement sur le bouton Retour pour activer la fonction.

(3) Retour dans la direction opposée

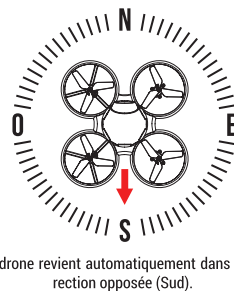

Le drone revient automatiquement dans la direction opposée (Sud).



### Fonctionnement du Bouton Retour:

Lors de son initialisation, le drone détecte son orientation et la mémorise (Nord par exemple). En pressant le bouton de retour le drone se dirigera automatiquement dans la direction opposée à celle mémorisée (donc Sud). Le R-KIDO II n'est pas équipé d'une fonction GPS, il est donc nécessaire de reprendre le contrôle afin de le faire atterrir à l'emplacement souhaité. Le drone est toujours contrôlable pendant la phase de retour.

## FLIP 360°

Votre R-KIDO II est capable de réaliser différents types d'acrobaties.

Veuillez choisir de grands espaces sans obstacle puis suivre les étapes suivantes pour effectuer un **Flip 360°**:

1. Appairez le drone et la radiocommande.
2. Vérifiez votre environnement (aucun obstacle à moins de 3m).
3. Appuyez sur le bouton "Flip 360°" de la radiocommande (Figure 1).
4. Orientez le joystick de mouvement à gauche/droite/haut/bas pour effectuer un Flip 360° dans la direction choisie (Figure 2).

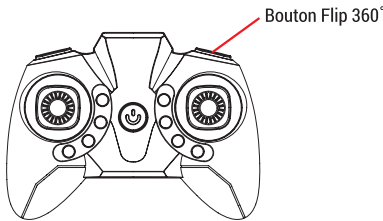
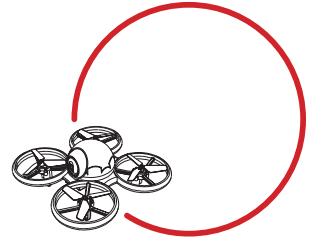

Figure 1: Appuyez sur le bouton Flip 360°

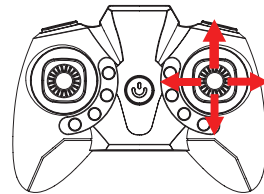

Figure 2: Choix de la direction

## MODE TOUPIE

Votre R-KIDO II est capable de réaliser différents types d'acrobaties. En mode Toupie, le drone tourne sur lui-même comme une toupie (sens anti-horaire). Veuillez suivre les étapes suivantes pour activer le **Mode Toupie**:

1. Appairez le drone et la radiocommande.
2. Vérifiez votre environnement (aucun obstacle à moins de 3m).
3. Appuyez sur le bouton "Mode Toupie" (Figure 1). Le drone commence à tourner sur lui-même (Figure 2).
4. Appuyez de nouveau sur le bouton "Mode Toupie" pour sortir du mode Toupie (Figure 1).

Mode Toupie  
(courte pression)

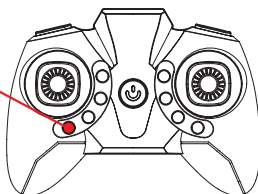

Figure 1: Activer/Désactiver le mode Toupie

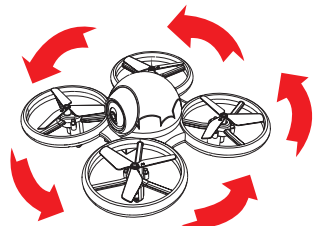

Figure 2: Le drone tourne sur lui-même

## MODE MANÈGE

Votre R-KIDO II est capable de réaliser différents types d'acrobaties.

En mode Manège, le drone tourne autour d'un point central en effectuant des mouvements circulaires comme sur un Manège. Veuillez suivre les étapes suivantes pour activer le **Mode Manège**:

1. Appairez le drone et la radiocommande.
2. Vérifiez votre environnement (aucun obstacle à moins de 3m).
3. Appuyez longuement sur le bouton "Mode Manège" (Figure 1). Le drone entre en mode Manège(Figure 2).
4. Appuyez de nouveau longuement sur le bouton "Mode Manège" pour sortir du mode Manège (Figure 1).

Mode Manège  
(longue pression)

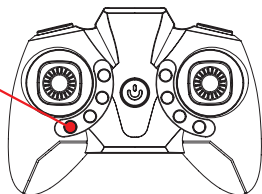

Figure 1: Activer/Désactiver le mode Manège

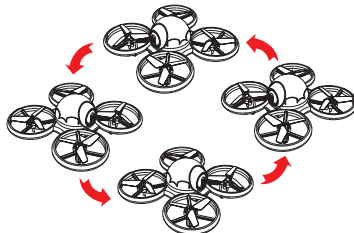

Figure 2: Le drone tourne sur lui-même

## CALIBRATION DU GYROSCOPE

Afin de garantir une précision optimale de pilotage, nous recommandons de calibrer le gyroscope du drone avant chaque utilisation et après chaque crash. Après avoir modifié les ajustements de vol via les trim/correction (cf page 13) ou si vous constatez un manque de précision lors du pilotage veuillez suivre les étapes suivantes pour recalibrer le gyroscope:

1. Placez le drone sur une surface plane puis l'allumez (Figure 1).
2. Appairez la radiocommande au drone en poussant le joystick gauche vers le haut puis le bas.
3. Maintenez simultanément les deux joysticks en diagonale vers le bas et la droite (Figure 2).
4. La radiocommande émet un signal sonore (bip) et les témoins lumineux du drone clignotent pendant toute la durée de la calibration (environ 2-3 secondes).

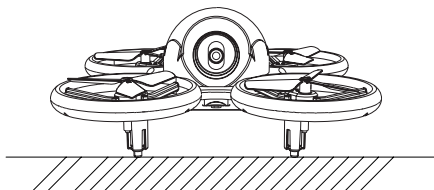

Figure 1: Placer le drone sur une surface plane

Orientez simultanément et maintenez pendant 3 secondes

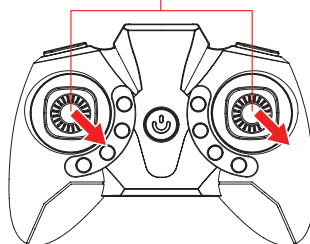
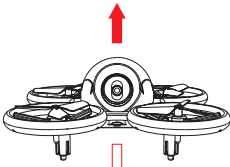
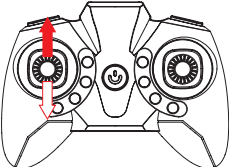
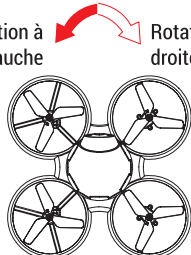
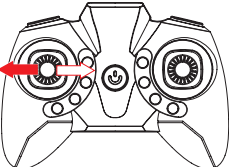
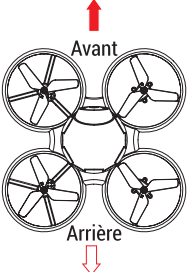
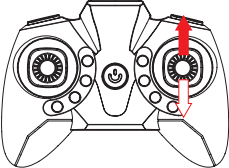
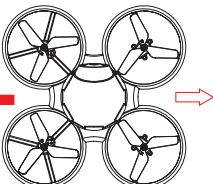
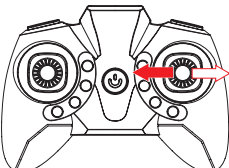

Figure 2: Calibration

# UTILISATION DES JOYSTICKS

Veillez consulter le tableau ci-dessous pour connaître les différentes fonctions attribuées aux joysticks.

Nous recommandons au pilotes débutants de toujours voler en Vitesse Lente avec le Mode CF activé.

<p>Elevation</p>  <p>Descente</p>		<p><b>ELEVATION</b></p> <ul style="list-style-type: none"> <li>• JOYSTICK GAUCHE</li> <li>- Incliner vers le haut pour monter</li> <li>- Incliner vers le bas pour descendre</li> </ul> <p><b>Note:</b> Toujours manipuler le joystick d'élévation avec précaution.</p>
<p>Rotation à gauche</p>  <p>Rotation à droite</p>		<p><b>ROTATION</b></p> <ul style="list-style-type: none"> <li>• JOYSTICK GAUCHE</li> <li>- Incliner vers la gauche pour tourner à gauche</li> <li>- Incliner vers la droite pour tourner à droite</li> </ul>
<p>Avant</p>  <p>Arrière</p>		<p><b>MOUVEMENTS LONGITUDINAUX</b></p> <ul style="list-style-type: none"> <li>• JOYSTICK DROIT</li> <li>- Incliner vers le haut pour avancer</li> <li>- Incliner vers le bas pour reculer</li> </ul> <p><b>Note:</b> Toujours manipuler le joystick de mouvement avec précaution</p>
<p>Voler vers la gauche</p>  <p>Voler vers la droite</p>		<p><b>MOUVEMENTS LATÉRAUX</b></p> <ul style="list-style-type: none"> <li>• JOYSTICK DROIT</li> <li>- Incliner vers la gauche pour voler vers la gauche</li> <li>- Incliner vers la droite pour voler vers la droite</li> </ul>

# AJUSTEMENTS DE VOL

**Fonctionnement des boutons trims/correction:** Les boutons trim/correction permettent de rééquilibrer le drone en ajustant la puissance délivrée par chacun des moteurs. Les trims ont plusieurs niveaux/intensité de correction, à chaque fois que vous appuyez sur un bouton trim/correction vous augmenterez de 1 la puissance délivrée par un des moteurs. Veuillez d'abord réinitialiser le gyroscope en orientant simultanément les deux joysticks en bas à droite (cf. page 14).

Après de nombreux crashes ou chocs votre drone peut être endommagé et perdre en stabilité. Pour rééquilibrer votre drone de manière optimale, veuillez le faire décoller dans un environnement sans vent puis analyser la panne/faiblesse. Les boutons trim/correction sont sensibles et à utiliser avec précaution, un par un. Nous vous recommandons de noter le nombre de pressions effectuées sur chacun des boutons trims.

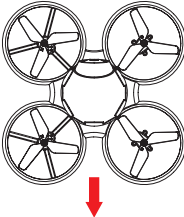
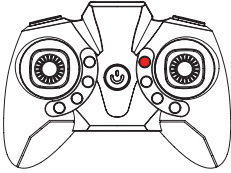
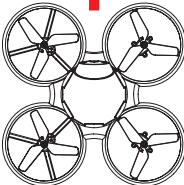
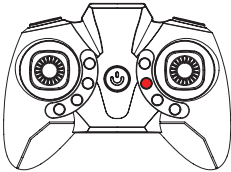
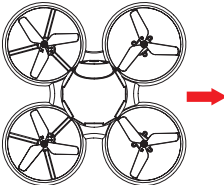
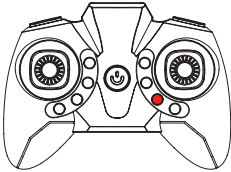
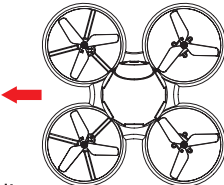
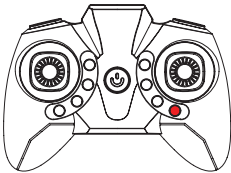
<p>Avant</p>  <p>Arrière</p>		<p><b>Le drone dérive vers l'arrière</b></p> <p>Appuyez sur le bouton trim/correction de mouvement vers l'avant.</p>
<p>Avant</p>  <p>Arrière</p>		<p><b>Le drone dérive vers l'avant</b></p> <p>Appuyez sur le bouton trim/correction de mouvement vers l'arrière.</p>
<p>Avant</p>  <p>Arrière</p>		<p><b>Le drone dérive vers la droite:</b></p> <p>Appuyez sur bouton trim/correction de mouvement vers la gauche.</p>
<p>Avant</p>  <p>Arrière</p>		<p><b>Le drone dérive vers la gauche:</b></p> <p>Appuyez sur bouton trim/correction de mouvement vers la droite.</p>

## GARANTIE

Ce produit est garanti pendant une durée de 24 mois à compter de la date d'achat initiale effectué par le consommateur, sauf certaines pièces d'usure\* (cf ci-après), contre tout défaut de fabrication, sur présentation de la preuve d'achat (ticket de caisse avec date, lieu d'achat, nom du produit).

Pendant la durée de garantie contractuelle, le produit défectueux devra être retourné dans son emballage d'origine auprès du service après-vente du revendeur ou du site Internet [www.pnj.fr](http://www.pnj.fr), selon le lieu d'achat. Après inspection du produit, le service après-vente procédera à la réparation ou au remplacement de la pièce ou du produit défectueux si le produit a été utilisé correctement, à l'exclusion de tout autre dédommagement.

\*La garantie ne couvre pas:

- la perte du drone
  - la coque du drone, les hélices, les protections d'hélices, les trains d'atterrissage, les boutons, les manettes et l'antenne de la radio-commande, endommagés ou détériorés suite à une chute ou un accident, volontaire ou involontaire.
  - le chargeur de batterie en cas de branchement à une alimentation murale (tension trop élevée).
  - les produits qui ont subi des transformations, modifications, personnalisations ou autre assemblage non autorisés
  - les dommages résultant d'un accident, de l'usure normale du produit, d'un contact avec un liquide (pluie, eau, etc.)
  - les défauts dus à une altération ou détérioration du produit causé par une chute, un choc accidentel ou à une immersion, volontaire ou involontaire,
  - les défauts dus à une utilisation anormale du produit, un montage des pièces détachées non conformes aux instructions stipulées dans le présent mode d'emploi ou sur le site [www.pnj.fr](http://www.pnj.fr)
  - les dommages résultant d'une réparation effectuée par l'utilisateur lui-même ou un tiers non autorisé, hors échange des pièces détachées fournies par PNJ
  - les défauts causés par des pièces non fournies par PNJ, notamment une batterie non homologuée par PNJ
- Tout produit s'avérant non défectueux après analyse sera retourné à l'expéditeur à ses frais.

Les pièces détachées indispensables à l'utilisation du produit sont disponibles pendant 24 mois, à compter de la date de première commercialisation du produit. Pièces d'usure: Batterie: 6 mois / ESC: 6 mois / Moteurs: 6 mois

## LEGISLATION FRANÇAISE

Assurer la sécurité des personnes et des autres aéronefs est de votre responsabilité. Si vous utilisez votre R-KIDO II en France, dans le cadre d'activités de loisirs, nous vous rappelons qu'il est essentiel de respecter les 10 principes suivants pour voler en conformité avec la loi:

1. Je ne survole pas les personnes.
2. Je respecte les hauteurs maximales de vol.
3. Je ne perds jamais mon drone de vue et je ne l'utilise pas la nuit.
4. Je ne fais pas voler mon drone au-dessus de l'espace public en agglomération.
5. Je n'utilise pas mon drone à proximité des aérodromes.
6. Je ne survole pas de sites sensibles.
7. Je respecte la vie privée des autres.
8. Je ne diffuse pas mes prises de vues sans l'accord des personnes concernées et je n'en fais pas une utilisation commerciale.
9. Je vérifie dans quelles conditions je suis assuré pour la pratique de cette activité
10. En cas de doute, je me renseigne.

Le R-KIDO II n'est pas conçu ni adapté pour le vol en extérieur et est donc réservé à une utilisation en intérieur uniquement. Il est de votre responsabilité de veiller à ce que les conditions d'utilisation énoncées dans le présent manuel soient respectées par tout utilisateur du R-KIDO II.

Consulter le guide consacré à l'aéromodélisme sur le site de la direction générale de l'Aviation civile pour plus d'informations sur les conditions d'utilisation des drones de loisirs. Pour plus d'informations:  
- <http://www.developpement-durable.gouv.fr/-Drones-aeronefs-telepilotes-.html>

L'utilisation d'un drone dans des conditions d'utilisation non conformes aux règles édictées pour assurer la sécurité est passible d'un an d'emprisonnement et de 75000 euros d'amende en vertu de l'article L. 6232-4 du code des transports.

## CLUBS D'AÉROMODÉLISME

Les clubs d'aéromodélisme sont des lieux privilégiés pour utiliser dans les règles les modèles réduits volants. Ils sont regroupés au sein de fédérations nationales auprès desquelles vous trouverez les informations sur les clubs proches de votre domicile.

BELGIQUE	FRANCE	HOLLANDE
<b>AAM</b> Rue Montoyer, 1, boîte 1 1000 – Bruxelles	<b>FFAM</b> 108 rue Saint Maur 75011 PARIS Tél. 01 43 55 82 03	<b>KNVvL</b> Houttuinlaan 16A 3447 GM Woerden Tél. 0348-437060
<a href="http://www.aamodels.be/">http://www.aamodels.be/</a>	<a href="http://www.ffam.asso.fr/">http://www.ffam.asso.fr/</a>	<a href="http://www.knvvl.nl/">http://www.knvvl.nl/</a>

## RECYCLAGE



Ces symboles indiquent que ce produit ne doit pas être éliminé en fin de vie avec les autres déchets ménagers. Collecte sélective des déchets électriques et électroniques. Les produits électriques ne doivent pas être mis au rebut avec les produits ménagers. Selon la Directive Européenne 2012/19/CE pour le rebut des matériels électriques et électroniques et de son exécution dans le droit national, les produits électriques usagés doivent être collectés séparément et disposés dans des points de collectes prévus à cet effet. Adressez-vous aux autorités locales ou à votre revendeur pour obtenir des conseils sur le recyclage.

## DÉCLARATION UE DE CONFORMITÉ



SAS PNJ, 18 Allée du Grand Totem, Bâtiment Cloudy City, 38070 St Quentin Fallavier, France, déclare sous son unique responsabilité que le produit décrit dans le présent manuel est conforme aux exigences des directives RED 2014/53/EU, RoHS 2011/65/EU et EN71.

Référence: DRO-R-KIDO-II  
Numéro Lot: 200002109

Le texte complet de la Déclaration UE de conformité est disponible à l'adresse suivante:  
[www.pnj.fr/certifications](http://www.pnj.fr/certifications)

Date: 15/10/2020

Christian Pouthier, directeur produits SAS PNJ



## MARQUES DÉPOSÉES

Les marques citées sont des marques déposées par leur fabricant respectif. Photos et caractéristiques non contractuelles. Garantie: 2 ans. Fabriqué en RPC.

All brands or product names are or may be trademarks of their respective owners. Pictures and specifications are not contractual. 2 years warranted. Made in PRC.

De vermelde merken zijn gedeponeerde merken door hun respectievelijke producent. Foto's en kenmerken niet contractueel. Geproduceerd in China. Garantie: 2 jaar.

Die zitierten Marken sind durch die jeweiligen Hersteller eingetragene Marken. Fotos und technische Daten sind unverbindlich. Hergestellt in China. Garantie: 2 Jahr.

## MODIFICATIONS

Les explications contenues dans ce Mode d'Emploi ne sont fournies qu'à titre d'information et peuvent être sujettes à modification, sans notification préalable. SAS PNJ ne saurait être tenue responsable directement ou indirectement des éventuels préjudices ou pertes de données résultant d'une erreur ou omission au sein du présent document. SAS PNJ se réserve le droit de modifier le produit ainsi que son mode d'emploi sans aucune restriction ou obligation de prévenir l'utilisateur. Ainsi, il est possible que le produit acheté diffère quelque peu de celui décrit au sein du présent document. La dernière version du Mode d'Emploi en ligne prévaut sur celle-ci. Pour l'obtenir, rendez-vous sur: [www.pnj.fr](http://www.pnj.fr)

## MAINTENANCE

- La batterie doit être conservée dans un endroit sec et ventilé. La température de stockage est comprise entre 18°C et 25°. Éviter de la charger et décharger de façon excessive afin de prolonger sa durée de vie. Veillez à la charger avant de la ranger, si elle est amenée à rester inutilisée pendant une longue durée.
- Si la radiocommande est amenée à rester inutilisée pendant une longue durée, veuillez retirer les piles du compartiment arrière. Une fuite de piles pourrait endommager la radio-commande et risquer de provoquer un incendie. Une fois usées, veuillez jeter les piles selon les dispositions légales prévues afin de préserver l'environnement.
- Pour éviter tout problème, nous vous recommandons de prendre pour habitude de retirer également la batterie du drone lorsque vous ne l'utilisez pas.
- Veuillez conserver votre matériel dans un endroit sec, à l'abri de l'eau et de la chaleur. Ne pas poser le drone sur une surface humide ou à proximité de substances liquides. Cela pourrait causer des dommages irréversibles.
- La maintenance ne peut être effectuée que par le Service Après-Vente du magasin ou du distributeur. Si vous rencontrez un problème avec votre drone, veuillez le contacter directement. Il n'est pas recommandé de changer soi-même le moteur ou la carte mère par exemple, car cela requiert des connaissances techniques.
- Utiliser uniquement les accessoires d'origine ou spécifiés par le constructeur.
- Retrouvez tous nos produits et accessoires sur notre site Internet [www.pnj.fr](http://www.pnj.fr)

## CARNET DE NOTES

**CARNET DE NOTES**

A series of horizontal dashed lines, evenly spaced, spanning the width of the page, providing a guide for writing notes.

# CARNET DE NOTES



# PNJ

SHARE YOUR VISION

WWW.PNJ.FR

